

ЖУСУП БАЛАСАГЫН атындагы КЫРГЫЗ
УЛУТТУК УНИВЕРСИТЕТИНИН

ЖАРЧЫСЫ ВЕСТНИК

КЫРГЫЗСКОГО НАЦИОНАЛЬНОГО
УНИВЕРСИТЕТА имени ЖУСУПА
БАЛАСАГЫНА

2011



ВЫПУСК 1
ISBN 9967-21533X

**РЕДАКЦИОННАЯ КОЛЛЕГИЯ
НАУЧНОГО ПЕРИОДИЧЕСКОГО ЖУРНАЛА
«ВЕСТНИК КНУ ИМЕНИ ЖУСУПА БАЛАСАГЫНА»**

ГЛАВНАЯ РЕДАКЦИОННАЯ КОЛЛЕГИЯ:

А.А.Акунов

ректор КНУ им. Жусупа Баласагына,
доктор исторических наук, профессор (*главный редактор*)

Т.Т.Каракеев

проректор по научной работе и инновациям, доктор физико-математических наук
(*зам. главного редактора*)

М.Т.Артыкбаев,

член-корреспондент НАН КР, доктор философских, политических наук, профессор

У.А. Асанов,

академик НАН КР, доктор химических наук, профессор

А.А. Борубаев,

академик НАН КР, доктор физико-математических наук, профессор

Ч.Т. Джолдошева,

член-корреспондент НАН КР, доктор филологических наук, профессор

А.Ч.Какеев,

академик НАН КР, доктор философских наук, профессор

С.О.Карабаев,

доктор химических наук, профессор

Э. Мамбетакунов,

член-корреспондент НАН КР, доктор педагогических наук, профессор

Г.А. Мукамбаева,

доктор юридических наук, профессор

В.А. Печенов,

член-корреспондент НАН КР, доктор биологических наук, профессор

А.С.Сарыбаев,

доктор экономических наук, профессор

С.Ж.Токтомышев,

академик НАН КР, доктор физико-математических наук, профессор

РЕДАКЦИОННАЯ КОЛЛЕГИЯ:

ЕСТЕСТВЕННЫЕ И ТЕХНИЧЕСКИЕ НАУКИ.

д-р хим. наук, проф. С.О.Карабаев, д-р биол. наук, проф. член-корр. НАН КР А. Токтосунов, д-р физ.-мат. наук, проф. Л.В. Тузов, д-р хим. наук, проф. Р.К. Сарымзакова, д-р физ.-мат. проф. Т.Д.Омуров, д-р физ.-мат. наук, доц. А.А. Чекеев, канд. геогр. наук, доц. Н.В. Бредихин, канд. геогр. наук, доц. Т.З. Ниязов.

СОЦИАЛЬНЫЕ И ГУМАНИТАРНЫЕ НАУКИ.

д-р фил. наук, доц. Т.С.Маразыков, д-р филос.наук, проф. А.А.Айтбаев, д-р истор. наук, доц. А.А.Арзыматова, д-р полит. наук, проф. Ж.Ж. Жоробеков, д-р соц. наук, доц. К.Б.Бектурганов, д-р истор. наук, доц. Т.Д.Джуманалиев, канд. юрид. наук, доц. С. Косаков, д-р истор. наук, доц. Б.М.Жумабаев, канд. фил. наук, доц. Н.Сардарбек кызы, канд. фил. наук, доц. З.Мамбетова.

ЭКОНОМИЧЕСКИЕ НАУКИ.

д-р экон. наук, проф. А.А. Асанова, д-р экон. наук, проф. А.С. Сарыбаев, д-р экон. наук, проф. А. А.Саякбаева, д-р экон. наук, доц. А.Арзыбаев, канд. экон. наук, доц. Э.Ж. Лайлиева, канд. экон. наук, доц. А.А.Абдукаримова, канд. экон. наук, доц. Т.Ю. Жолдошева.

СОДЕРЖАНИЕ

ЕСТЕСТВЕННЫЕ И ТЕХНИЧЕСКИЕ НАУКИ

1. <i>Автаева С.В.</i> Моделирование барьерных разрядов	5
2. <i>Джунушалиев В.Дж., Темирова А.К.</i> Современные проблемы физики.....	13
3. <i>Иманалиев У. М., Шатенова Н. Д.</i> Компьютерная демонстрационная программа по диаграммам Фейнмана в пакете символьных вычислений математики.....	15
4. <i>Имаш кызы М., Сагынбаева М. Т.</i> Применение пакета Maple в тензорном исчислении.....	21
5. <i>Козлов П.В., Лелевкин В.М.</i> Микроволновый нагрев керамического цилиндра.....	26
6. <i>Кулумбаев Э.Б., Лелевкин В.М., Ниязалиев И.А., Токарев А.В.</i> Расчет характеристик коронного разряда с коронирующим электродом.....	30
7. <i>Лелевкин В.М.</i> Микроволновый нагрев плоского слоя воды.....	42
8. <i>Тузов Л.В., Виноградов В.В., Тузова О.Л.</i> Об использовании лидитов Кыргызстана в качестве огнеупоров.....	49
9. <i>Тузов Л.В., Карашев Т.К.,</i> Разрешение противоречий в физике – путь к созданию новых теорий.....	52
10. <i>Фоломеев В.Н.</i> Краткий очерк истории развития единых теорий поля.....	56
11. <i>Фоломеев В.Н. Юсупов Р.Х.</i> Темная материя и темная энергия во вселенной.....	59
12. <i>Шаршекеев О.Ш.</i> Альберт Эйнштейн – величайший физик мира.....	63
13. <i>Шаршекеев О.Ш., Иманалиев У.М., Сагынбаева М.Т.</i> Модифицированная теория тяготения с учетом тензора Римана и старших производных.....	65
14. <i>Яр-Мухамедов Д.И., Джунушалиев В.Дж.</i> Модели Вселенной на бранах.....	71
15. <i>Каракеев Т.Т., Рустамова Д.К.</i> Регуляризация нелинейного уравнения Вольтерра третьего рода.....	76
16. <i>Шамшиев А.Б.</i> Биогеохимия селена в Приссыкулье	79
17. <i>Шамшиев А.Б.</i> Биогеохимия селена в водах Иссык-кульской биосферной территории.....	83

СОЦИАЛЬНО-ГУМАНИТАРНЫЕ НАУКИ

1. <i>Абакиров К.</i> “Манас” эпосу жана анын театр искусствосундагы тагдыры.....	87
2. <i>Абыкеева - Султаналиева Т.Б.</i> Проблемы обеспечения национальной безопасности кыргызстана в новых условиях.....	92
3. <i>Айтбаев А.А.</i> Кыргыз менталитети жана уруучулук.....	98
4. <i>Асанбеков Н.К., Суранчиева Р.</i> Түрк элдеринин маданиятынын негизи болгон теңирчиликтин тарыхы.....	103
5. <i>Асанбеков Н.К., Суранчиева Р.</i> Тенирчилик - “шаманчылык” эмес мусулманчылык.....	107
6. <i>Бабашева Б.</i> Маалыматтын проблемалык категориялык аныктыгын туюнтуучу бирдиктер.....	111
7. <i>Байжигитов К.Б.</i> Мезгил курамына айланган инсан.....	115
8. <i>Байжигитов К.Б.</i> Унутулган калемдер.....	121
9. <i>Баймырзаев К.Б. Ө.</i> Даникеевдин алгачкы чыгармачылыгы.....	125
10. <i>Баймырзаев Б.Ө.</i> Даникеевдин “кыздын сыры” повести жөнүндө.....	129
11. <i>Бектурганов К.</i> Позитивизм родоначальника социологии в Кыргызстане Асанбека Табалдиева.....	133
12. <i>Бектурганова Б.К.</i> Этнополитическая интеграция и консолидация в Кыргызстане: проблемы и пути решения.....	136
13. <i>Данилова Н.Г.</i> Проблема профилактики выгорания в профессиях типа «человек- человек».....	140

14. Дуйшенбекова Г.Д. Роль занятий русским языком в развитии связной речи студентов.....	145
15. Дуйшенбекова Г.Д. Развитие интереса к занятиям русским языком у будущих специалистов.....	147
16. Жаңыбаева М. К. Асаналиевдин алгачкы монографиялары.....	149
17. Жоробеков Ж.Ж., Жорокулов А.Ж. Современные проблемы государственной безопасности Кыргызской Республики.....	154
18. Иваков А.Н., Эталиева А.А. Творчество, ставшее элегией кыргызской философской мысли.....	157
19. Иманкожоев Т.А. Революциялардын бүгүкү күндөгү демократиялуулук, толеранттуулуктун, айкөлдүктүн башаты-көчмөнчүлүктө.....	161
20. Калибекова Д.Т. Семейное воспитание как основа формирования базовой культуры личности.....	166
21. Карабалаева Г.Т. Актуализация семейного воспитания на современном этапе.....	170
22. Кашкин В. Б., Смоленцева Е.М. Этностереотипы и табуированные темы в межкультурной коммуникации.....	175
23. Кошбакова Б.М. Возникновение и развитие социокультурных традиций кыргызского народа в условиях кочевой общины.....	179
24. Кудайбергенова З. А. Саспаев – мемуарист.....	185
25. Кудайбергенова З. А. Саспаевдин алгачкы поэтикалык кадамдары.....	189
26. Мамырканов М.А. Миграционные движения в Кыргызстане в досоветский и советский периоды.....	195
27. Мецзякова Е.Ю. Проблемы личностного развития студента и формирования его готовности к будущей профессиональной деятельности.....	199
28. Муратов И.К. Роль ислама в консолидации этноса дунган в конце XIX и начале XX веков.....	203
29. Мокеева А. Ч. Айтматов жана М. Шаханов бийлик жана эл жөнүндө.....	205
30. Мырзагулова Д.К. Кыргыз тилин бөтөн тилдүүлөргө окутууда колдонулган кээ бир ыкмалар.....	212
31. Омукеева Дж. А. Развитие межэтнических отношений на юге Кыргызстана (июнь 1990 г. – июнь 2010 г.).....	217
32. Омурова Т.О. Дин жана саясат: социалдык кубулуш.....	227
33. Сыргабаев С.Б. Кыргыз жаштарынын социалдык портрети.....	232
34. Эркинбеков Т.Ж. Пути преодоления социального неравенства в регионах Кыргызстана.....	238

ЭКОНОМИЧЕСКИЕ НАУКИ

1. Баяндин М.А. Показатели оценки качества экономического пространства.....	243
2. Баяндин М.А. Свойства экономического пространства в современных социально-экономических системах.....	247
3. Джапарова Э.С., Мысакулова Г.С. Теоретические вопросы развития системы образования в условиях рынка.....	252

МОДЕЛИРОВАНИЕ БАРЬЕРНЫХ РАЗРЯДОВ

Аннотация. Представлены результаты расчета установившейся динамики характеристик барьерного разряда в Хе и смеси 0,95 Ne/0,05 Хе в рамках одномерного диффузионно-дрейфового приближения. Проанализировано развитие барьерного разряда.

ВВЕДЕНИЕ. Барьерные разряды (БР), протекание тока в которых ограничено, по крайней мере, одним слоем диэлектрика, а характерные размеры электродов существенно превышают величину межэлектродного промежутка, обеспечивают простые технологии для получения неравновесной плазмы в газах атмосферного давления. Свойства БР привели к большому количеству промышленных приложений барьерных разрядов [1, 2], включая генерацию озона [3, 4], модификацию поверхностей [5, 6], осаждение покрытий [7], контроль загрязнений [8], стерилизацию и дезинфекцию [9], CO₂ -лазеры [10,11], эксимерные лампы [12] и панели плазменных дисплеев (ППД) [13]. В связи с этим в последние десятилетия исследованию свойств БР посвящено большое количество как экспериментальных, так и теоретических работ.

Существенной частью улучшения технологий является понимание основных физических процессов динамики плазмы, распределения энергии электронов и взаимодействия плазмы с поверхностью в БР. Наиболее часто для моделирования БР используются гидродинамические модели, например, [14-16]. В этих моделях используется гидродинамическое описание электронов и ионов, учитывающее диффузию и дрейф заряженных частиц в электрическом поле, определяемом уравнением Пуассона, и их рождение и гибель в элементарных физико-химических процессах.

Оценки показывают, что в БР с параметрами, характерными для эксимерных ламп и ячеек ППД, функция распределения электронов по энергиям (ФРЭЭ) не определяется локальным электрическим полем [17]. Моделирование ФРЭЭ в ксеноне и расчет параметров электронов показывает, что в нестационарном электрическом поле в течение промежутков времени, когда величина приведенного электрического поля мала, средняя энергия электронов превышает энергию электронов в стационарном электрическом поле той же величины. Для приближенного учета нелокальности ФРЭЭ в ряде работ дополнительно к системе гидродинамических уравнений решается уравнение баланса энергии электронов [18, 19]. Этот подход частично решает и проблему учета влияния нестационарности электрического поля. При этом дополнительно появляется возможность получить информацию о кинетике электронов в разряде, соответственно, улучшить понимание физических механизмов, приводящих к появлению коротких импульсов тока БР. В [17] показано, что учет нелокальности электрического поля качественно не меняет развитие физических процессов в БР, однако количественные характеристики БР заметно различаются.

В данной работе характеристики ячеек ППД и ксеноновых эксилламп моделируются в рамках самосогласованной одномерной диффузионно-дрейфовой модели в приближении нелокального электрического поля.

ОДНОМЕРНАЯ ДИФФУЗИОННО-ДРЕЙФОВАЯ МОДЕЛЬ БР. Математическая модель БР основана на континуальном описании плазмы, использующем диффузионно-дрейфовое приближение для потоков частиц, и подробно описана в [20, 21]. Вследствие малой подвижности ионов, диффузионно-дрейфовое движение ионов определяется локальным электрическим полем, а их концентрации удовлетворяют стандартным одномерным уравнениям непрерывности. Электронная компонента плазмы описывается уравнениями непрерывности и баланса энергии электронов, чем приближенно учитывается нелокальность функции распределения

электронов по энергиям [22]. Напряженность электрического поля определяется через скалярный потенциал, удовлетворяющий уравнению Пуассона. Изменение концентраций нейтральных частиц во времени обусловлено их рождением и гибелью в элементарных физико-химических процессах, заданных кинетической схемой. Система уравнений дополняется граничными условиями на поверхности диэлектрических барьеров. Начальные условия задаются в виде однородных в пространстве распределений концентраций компонентов, энергии электронов и отсутствия электрического поля и поверхностных зарядов.

Транспортные коэффициенты электронов предварительно рассчитываются как функции средней энергии электронов с помощью программы Bolzig+ [23, 24]. Значения подвижностей ионов взяты из [25].

Численное решение системы дифференциальных уравнений проводится методом прямых [26] с полудискретизацией в пространстве, методом контрольного объема [27] на квазиравномерной сетке, учитывающей возможность возникновения больших градиентов зависимых переменных вблизи диэлектрических барьеров. Плотности конвективно-диффузионных потоков аппроксимируются экспоненциальной схемой [28].

Плазма ксенона моделируется смесью электронов, ионов и нейтральных частиц, взаимопревращения которых описываются кинетической схемой элементарных плазмохимических процессов, описанной в [20]. Учитываются 11 компонент ксеноновой плазмы: атомы ксенона в основном (Xe) и 3-х возбужденных состояний (Xe_m^* , Xe_r^* , Xe^{**}), эксимерные молекулы ксенона ($Xe_2^{*(1)}$, $Xe_2^{*(3)}$, Xe_2^{**}), электроны и ионы Xe^+ , Xe_2^+ , Xe_3^+ .

Плазма смеси 0,05Xe-0,95Ne моделируется смесью из 17 компонент: атомы Xe и Ne в основном состоянии, атомы ксенона в метастабильном $Xe_m^*(^3P_2)$, резонансном $Xe_r^*(^3P_1)$ и вышележащих возбужденных Xe^{**} состояниях; атомы неона в возбужденных состояниях Ne^* , Ne^{**} , молекулы $Xe_2(^3\Sigma_u^+)$, $Xe_2(^1\Sigma_u^+)$, $Xe_2^{**}(O_u^+)$, Ne_2^* ; атомарные Xe^+ , Ne^+ , молекулярные Xe_2^+ , Ne_2^+ и комплексные $NeXe^+$ ионы и электроны. Используемая кинетическая схема плазмохимических процессов подробно описана в работах [29, 30].

Для зависимостей констант скоростей $k_i(\varepsilon)$ реакций с участием электронов от средней энергии электронов используются аналитические или табличные зависимости, здесь ε - энергия электронов. Последние предварительно рассчитываются усреднением сечений соответствующих процессов по функции распределения электронов по энергиям с помощью кода Bolzig+ [23, 24].

БАРЬЕРНЫЙ РАЗРЯД В СМЕСИ 0,05 Xe- 0,95 Ne. В рамках одномерного диффузионно-дрейфового приближения проведен расчет установившейся динамики характеристик барьерного разряда в смеси 0,05 Xe- 0,95 Ne между параллельными плоскими электродами, покрытыми диэлектрическими слоями с диэлектрической проницаемостью 5. Внешние параметры разряда: толщина диэлектрических слоев – 0,2 мм; ширина разрядного промежутка – 0,4 мм; давление – 350 Тор; напряжение питания – гармонический сигнал с частотой 100 кГц и амплитудой 400 В, температура газа - 300 К.

На рис. 1 показаны подаваемое на электроды напряжение, падение потенциала на разрядном промежутке, падение потенциала на диэлектрических барьерах и плотность тока БР. Как видно из рисунка, каждые пол-периода подводимого напряжения возникает один короткий импульс тока, после которого плазма распадается. Ограничение тока в БР обусловлено электрическим зарядом, накапливающимся на поверхности диэлектрических барьеров во время прохождения импульса тока.



Рис. 1. Подаваемое на электроды напряжение U_s , падение потенциала на разрядном промежутке U_g , падение потенциала на диэлектрических барьерах U_m и плотность тока барьерного разряда J .

При прохождении импульса тока (активная фаза разряда) к одному из диэлектрических барьеров движется волна ионизации, на ее фронте средняя энергия электронов достаточно высока, поэтому при прохождении волны ионизации преобладают процессы прямой ионизации и прямого возбуждения атомов, и это приводит к резкому уменьшению средней энергии электронов за фронтом волны ионизации. Резкое повышение концентрации атомарных ионов и возбужденных атомов сопровождается конверсией в эксимеры и ионной конверсией. Процессы рекомбинации при прохождении волны ионизации не играют заметной роли, поскольку константы скорости этих процессов с ростом энергии электронов падают, к тому же у фронта волны ионизации концентрация заряженных частиц достаточно низка.

Во время послесвечения (пассивная фаза разряда), следующего за импульсом тока, плазма распадается со скоростью, определяемой процессами рекомбинации и диффузии. Во время этой фазы ток, протекающий через разряд, достаточно мал, так же как и падение напряжения на разрядном промежутке. Средняя энергия электронов падает до 1 эВ и ниже, скорости прямой ионизации и прямого возбуждения атомов малы. Вследствие процессов ионной конверсии концентрация атомарных ионов резко падает и преобладающими становятся молекулярные ионы.

Приведенная напряженность электрического поля E и средняя энергия электронов ε в функциях z и t представлены на рис. 2. Видны два максимума E и ε , появляющиеся в каждом из полупериодов вблизи одного из диэлектрических барьеров. Более высокий и узкий максимум соответствует фазе импульса тока, а второй – более слабый, широкий – фазе послесвечения. В момент прохождения импульса тока концентрации всех компонент плазмы у поверхности диэлектрического барьера, к которому направлена волна ионизации, резко увеличиваются. На рис. 3 представлены пространственно-временные распределения концентрации электронов и атомов ксенона в резонансном состоянии.

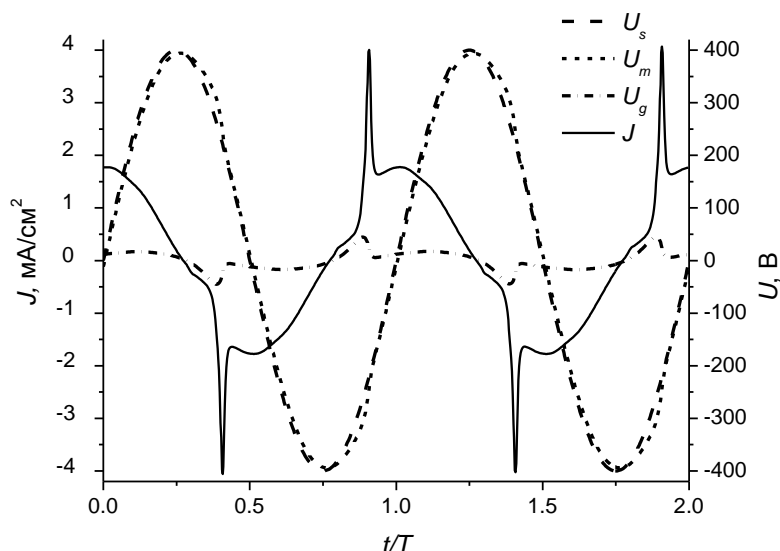
Несмотря на преобладание атомов неона в смеси 0,95 Ne/0,05 Xe, концентрация ионов Ne^+ на несколько порядков меньше концентрации ионов Xe^+ , поскольку потенциалы ионизации (21,56 эВ) и возбуждения (16,65 и 18,62 эВ) атомов неона существенно больше потенциалов ионизации (12,08 эВ) и возбуждения (8,31, 8,44 и $\approx 9,44$ эВ) атомов ксенона. Вклад атомарных ионов неона (так же как и молекулярных Ne_2^+) в формирование электрических и оптических характеристик БР в смеси 0,95

Ne/0,05 Xe мал. В фазе импульса тока в кинетике электронов и атомарных ионов преобладает прямая ионизация, в фазе послесвечения – процессы ионной конверсии и диссоциативной рекомбинации. Хотя в фазе импульса тока преобладающим ионом является ион Xe^+ и его концентрация близка к концентрации электронов, в среднем за период в центральной части разряда преобладающим ионом является Xe_2^+ .



Рис. 2. Пространственно-временные распределения электрического поля (а) и средней энергии электронов (б).

Среди возбужденных атомов и молекул в БР в смеси 0,05Xe-0,95Ne преобладают атомы ксенона в возбужденных состояниях. Концентрации эксимерных молекул ксенона существенно ниже концентраций возбужденных атомов, поэтому в излучении разряда преобладает излучение из резонансного состояния атомарного ксенона. Концентрации атомов неона в состоянии Ne^{**} и эксимерных молекул неона Ne_2^* много меньше концентраций возбужденных атомов и молекул ксенона.

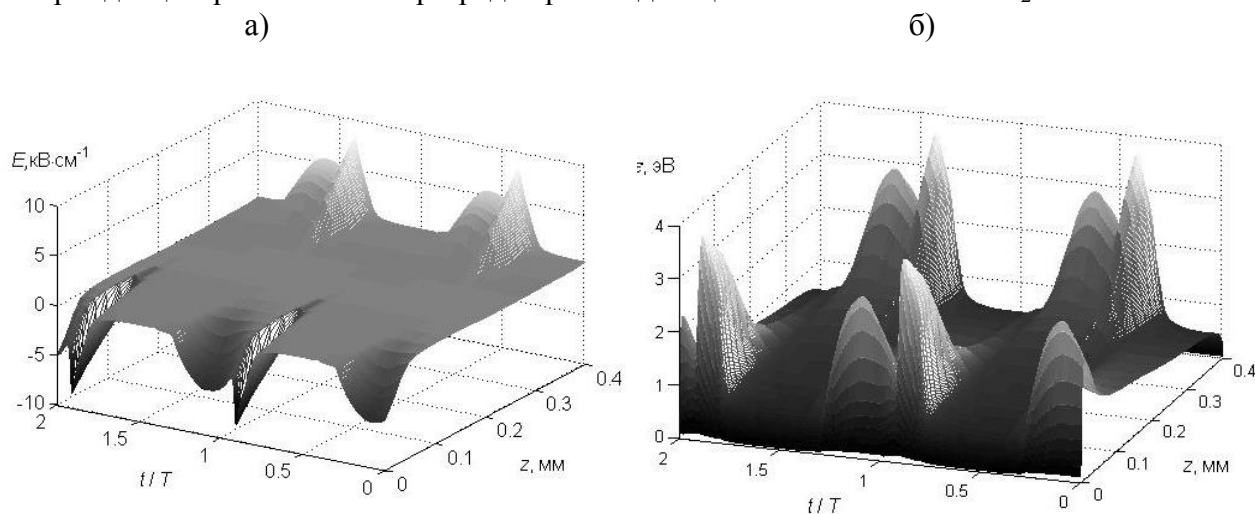

Рис. 3. Пространственно-временные распределения концентраций (а) электронов и (б) атомов ксенона в резонансном состоянии.

Таблица 1. Эффективность излучения (η_k) на различных длинах волн и суммарная эффективность излучения $\eta = \sum \eta_k$ БР в смеси 0,05Xe-0,95Ne.

Излучающий компонент	λ , нм	η_k , %
Хе _г *	147	5,19
Ne*	Видимый свет	0,001
Ne**	УФ	0,001
Хе ₂ **	152	0,03
Хе ₂ (¹ Σ _u ⁺)	172	1,10
Хе ₂ (³ Σ _u ⁺)	172	2,13
Ne ₂ *	83	0,002
η		8,45

Важным вопросом при использовании БР в качестве источника света в ячейках ППД является эффективность излучения. В данной работе эффективность излучения η_k для возбужденных частиц сорта k рассчитывается как отношение мощности их излучения к вкладываемой в разряд мощности. Результаты расчета эффективности излучения η_k на различных длинах волн и суммарная эффективность излучения $\eta = \sum_k \eta_k$ представлены в табл. 1.

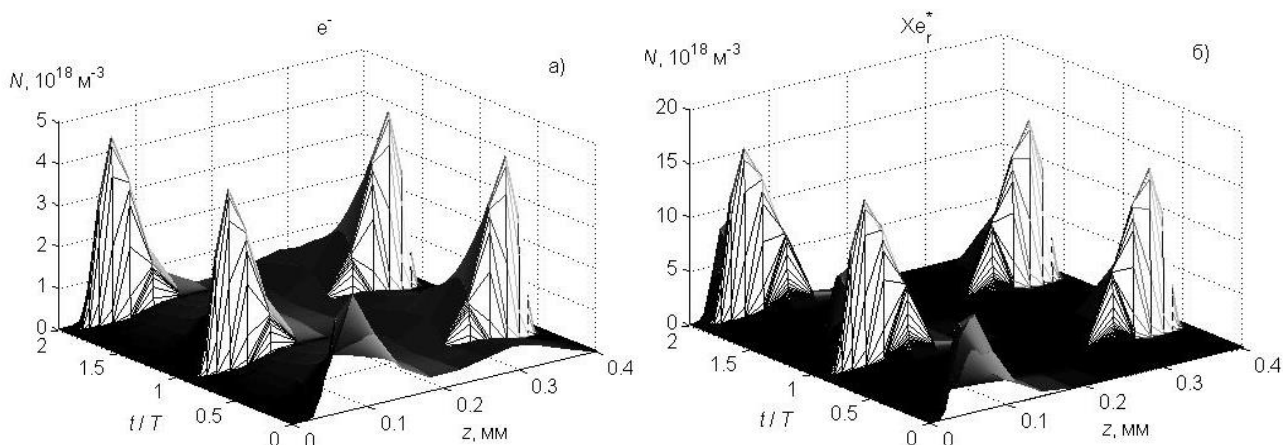
Как видно из таблицы, суммарная эффективность излучения БР составляет 8,45%. Основную долю излучения составляет излучение атомов Хе_г* (61%) и эксимеров Хе₂(¹Σ_u⁺), Хе₂(³Σ_u⁺) (38% в сумме). На излучение атомов и эксимеров неона приходится менее 1% от суммарного излучения.

БАРЬЕРНЫЙ РАЗРЯД В Хе. Моделировались характеристики ксеноновой лампы при величине газоразрядного зазора (d) 2 и 4 мм, давление ксенона в лампе 300 Тор, толщина диэлектрических барьеров 1 мм, материал – кварцевое стекло (диэлектрическая проницаемость 4). К электродам приложено синусоидальное напряжение $U_s = U_0 \sin \omega t$ частотой 15 кГц с амплитудой 5 кВ. Температура газа предполагалась равной 300К, коэффициент вторичной эмиссии электронов – 0,01, энергия вторичных электронов - 0,5 эВ.

На рис. 4 (а, б) представлены подаваемое на электроды напряжение U_s , падение потенциала на разрядном промежутке U_g , падение потенциала на диэлектрических барьерах U_m и плотность тока БР J для эксиламп с длиной газоразрядного зазора 2 и 4 мм, соответственно.



Рис. 4(а, б). Подаваемое на электроды напряжение U_s , падение потенциала на разрядном промежутке U_g , падение потенциала на диэлектрических барьерах U_m и плотность тока барьерного разряда J ; (а) длина газового промежутка 2 мм, (б) – 4 мм.

Как видно на рисунках, в ксеноновых эксилампах реализуется двухпиковый режим горения БР: наблюдаются два импульса тока на полупериод напряжения. При длине газового промежутка 2 мм первый пробой газового промежутка (импульс тока) наблюдается при меньшем напряжении на длине промежутка, чем при длине 4 мм, с увеличением длины газового промежутка ток при прохождении первого импульса тока увеличивается в несколько раз. Второй пробой происходит при близких напряжениях, и величины токов второго импульса близки.

С увеличением длины газоразрядного промежутка усредненные за период энергия и концентрация электронов заметно уменьшаются: энергия электронов уменьшается на 10–15%, концентрация – в 1,5– 4 раза.

На рис. 5(а, б) представлены распределения концентраций заряженных частиц по длине газового промежутка, усредненные за период изменения напряжения. Как видно на рисунках, с увеличением длины газоразрядного промежутка, усредненные за период концентрации, уменьшаются. В обоих случаях большую часть периода основным ионом является Xe_2^+ , концентрация иона Xe_3^+ существенно ниже и мало меняется в течение периода. Концентрация ионов Xe^+ велика только в прилегающих к диэлектрическим барьерам областях. Максимальные концентрации электронов и ионов достигаются вблизи диэлектрических барьеров, когда волна ионизации достигает их.

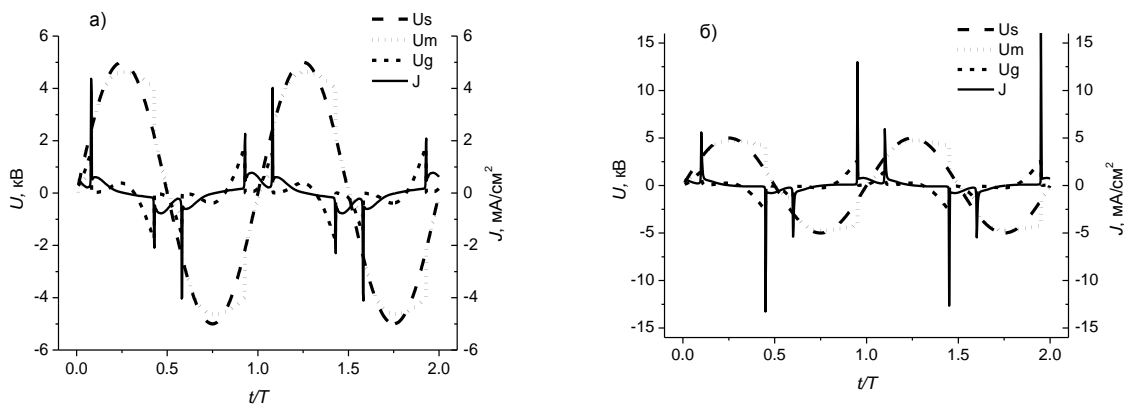

Рис. 5. Усредненные за период изменения напряжения распределения концентраций заряженных частиц по длине газового промежутка: а – длина газоразрядного промежутка 2 мм; б – 4 мм.

При прохождении волны ионизации концентрации возбужденных атомов и эксимерных молекул резко увеличиваются, максимальные концентрации электронов и ионов достигаются вблизи диэлектрических барьеров. Среди возбужденных нейтральных частиц преобладают атомы ксенона. Значительных концентраций, близких к концентрациям атомов ксенона в метастабильном Xe_m^* и резонансном Xe_r^* состояниях достигают молекулы ксенона в метастабильном состоянии $\text{Xe}_2^{*(3)}$. Концентрация молекул ксенона в резонансном состоянии $\text{Xe}_2^{*(1)}$ примерно на порядок меньше концентрации атомов ксенона в резонансном состоянии Xe_r^* .

В табл.2 приведена оптическая эффективность излучения ксеноновых эксиламп на различных длинах волн и суммарная оптическая эффективность $\eta = \sum_k \eta_k$.

Таблица 2. Оптическая эффективность излучения ксеноновых эксиламп на различных длинах волн и суммарная оптическая эффективность

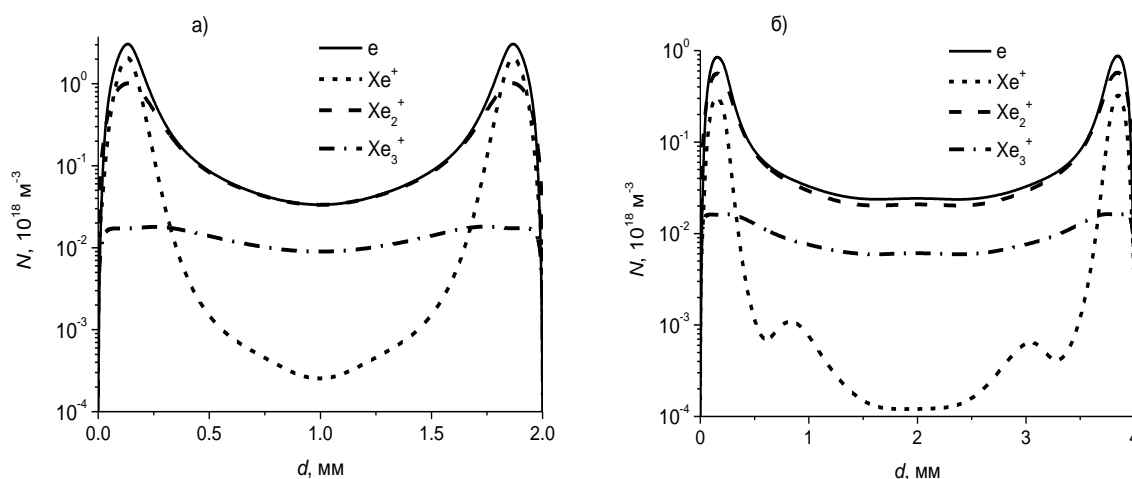
Излучающий компонент	Длина волны, нм	Время жизни, нс	Оптическая эффективность излучения, %	
			$d = 2$ мм	$d = 4$ мм
Xe_r^*	147	$2,3256 \times 10^3$	0,985	1,418
$\text{Xe}_2^{*(1)}$	172	5,4945	37,433	54,038
$\text{Xe}_2^{*(3)}$	172	$1,1111 \times 10^2$	12,393	24,257
Xe_2^{**}	152	$1,00 \times 10^2$	0,112	0,162
Суммарная оптическая эффективность, %			50,9	79,9

В таблице для Xe_r^* указано эффективное время жизни, рассчитанное с учетом пленения резонансного излучения.

Как видно из данных таблицы, в излучении эксилампы преобладает излучение молекул на длине волны 172 нм. Хотя концентрация атомов ксенона в резонансном состоянии Xe_r^* на порядок больше концентрации молекул ксенона в резонансном состоянии $\text{Xe}_2^{*(1)}$ и сопоставима с концентрацией молекул ксенона в метастабильном состоянии $\text{Xe}_2^{*(3)}$, доля резонансного излучения на длине волны 147 нм не превышает 1% от полного излучения эксилампы. Это связано с пленением резонансного излучения атомов в БР в результате поглощения излучения атомами в основном состоянии и последующего его переизлучения.

Интенсивность излучения ксеноновых эксиламп БР и их оптическая эффективность при изменении параметров меняются в противоположных направлениях: с увеличением оптической эффективности излучение лампы падает. Максимальная оптическая эффективность наблюдается, когда концентрации излучающих компонент и, следовательно, интенсивность излучения минимальны.

Рассчитанная в рамках данной модели плотность тока ксеноновых эксиламп $J(t)$ сравнивалась с осциллограммами токопроводимости для трехступенчатой прямоугольной ксеноновой лампы [31], с газоразрядными зазорами 1, 2 и 4 мм и площадью внешних электродов 6 см^2 в каждой ступени. Остальные параметры лампы (толщина и диэлектрическая проницаемость диэлектрических слоев, давление ксенона, форма, частота и амплитуда напряжения) такие же, как и используемые в расчетах. На осциллограммах тока ксеноновой лампы, так же как и на рассчитанной зависимости тока ксеноновых эксиламп от времени наблюдаются два импульса тока на полупериод напряжения, временной интервал между которыми близок рассчитанному. Плотность тока первого импульса лампы больше, второго меньше рассчитанной и наблюдаются немного позже по времени $\sim (0,07 \div 0,09)T$. При увеличении газоразрядного зазора как рассчитанная, так и наблюдаемая экспериментально плотность тока в импульсе увеличивается. Рассчитанные значения плотности тока в импульсе увеличиваются сильнее по сравнению с наблюдаемым увеличением тока на осциллограммах. В целом можно отметить качественное согласие рассчитанных $J(t)$ и экспериментально измеряемых $I(t)$ зависимостей. Хорошее согласие наблюдается между распределением интенсивности излучения лампы по длине газоразрядного промежутка и рассчитанными распределениями концентраций излучающих компонент разряда.

Заключение

В рамках одномерного диффузионно-дрейфового приближения проведен расчет установившейся динамики характеристик барьерного разряда в ячейках ППД (смесь 0,05 Хе - 0,95 Не) и ксеноновых эксиламп.

Показано, что в ячейках ППД основную долю излучения БР составляет излучение атомов Хе^{*} и эксимеров Хе₂(¹Σ_u⁺), Хе₂(³Σ_u⁺) ксенона. Излучение атомов и эксимеров неона составляет менее 1% от общего излучения. Суммарная эффективность излучения составляет 8,43 – 8,45%.

Для ксеноновых эксиламп наблюдаются два импульса тока на полупериод напряжения, как и на осциллограммах лампы, рассчитанные плотности тока имеют тот же порядок и ту же зависимость от величины газоразрядного зазора, что и экспериментально регистрируемые. Хорошее качественное согласие наблюдается между распределением интенсивности излучения по ширине газоразрядного зазора лампы и рассчитанные распределением концентраций, излучающих компонент разряда. В излучении эксилампы преобладает излучение молекул на длине волны 172 нм, доля резонансного излучения на длине волны 147 нм не превышает 1% от полного излучения эксилампы. Интенсивность излучения ксеноновых эксиламп БР и их оптическая эффективность при изменении величины газоразрядного зазора меняются в противоположных направлениях: с увеличением величины газоразрядного зазора интенсивность излучения лампы падает, оптическая эффективность растет.

Литература:

1. Kogelshatz U. //Plasma Chemistry and Plasma Processing. -2003. -V. 23. -No.1. -P.1.
2. Kogelshatz U., Eliasson B. and Egli W. //Pure Appl. Chem. -1999. -V.71. -No.10. -P. 1819.
3. Самойлович В.Г., Гибалов В.И., Козлов К.В. Физическая химия барьерного разряда. - М.: Изд-во МГУ, 1989.
4. Baroch P., Saito N. and Takai O. // J. Phys. D: Appl. Phys. -2008. -V.41. -085207.
5. Borcia G., Anderson C.A. and Brown N.M.D. // Plasma Sources Sci. Technol. -2003. - V. 12. -P.335.
6. Borcia G., Chiper A. and Rusu I. // Plasma Sources Sci. Technol. -2006. -V. 15. -P.849.
7. Jidenco N., Jimenez C., Massines F. and Borra J.-P. // J. Phys. D: Appl. Phys. -2007. - V.40. -P.4155.
8. Kogelshatz U. //Non-thermal plasma techniques for pollution control. -NATO ASI Series. -1993. -V. G34; Part B. Springer-Verlag. -Berlin Heidelberg. ??
9. Vrajova J., Novotny N., Chaloupkova L. et al. //11th Int. Symp. on High Pressure, Low Temperature Plasma Chemistry. -Oleron Island, France. -2008. -V. 1. -P.545.
10. Kuzumoto M., Ogava S. and Yagi S. // J. Phys. D: Appl. Phys. -1989. -V.22. -P. 1835.
11. Wienecke S., Born S., and Viöl W. //J. Phys. D: Appl. Phys. -2000. -V.33. -P. 1282.
12. Ломаев М.И., Скакун В.С., Соснин Э.А. и др.// УФН. -2003. -Т.173. -№ 2. -С. 201.
13. Boeuf J.P. // J. Phys. D: Appl. Phys. -2003. -V.36. -R53.
14. Mangolini L., Anderson C., Heberlein J. and Kortshagen U. // J. Phys. D: Appl. Phys. - 2004. -V. 37. -P. 1021.
15. Yurgelenas Yu.V. and Wagner H.-E. // J. Phys. D: Appl. Phys. -2006. -V.39. -P.4031.
16. Kim H. C., Hur M. S., Yang S. S. et al. // J. of Appl. Phys. -2002. -V. 91. -No. 12. -P. 9513.
17. Автаева С.В., Скорняков А.В. //Физика плазмы. -2009. -Т. 35. -№ 7. -С. 647-656.
18. Bogdanov E.A., Kudryavtsev A.A. and Arslanbekov R.R. // Contrib. Plasma. Phys. - 2006. -V. 46. -No.10. -P. 807-816.
19. Carman R.J. and Mildren R.P. // J. Phys. D: Appl. Phys. -2003. -V. 36. -P. 19-33.
20. Автаева С.В., Кулумбаев Э.Б. // Физика плазмы. -2008. -Т. 34. -№ 6. -С. 497.

21. Автаева С.В. Барьерный разряд. Исследование и применение: Монография. - Бишкек: Изд-во КРСУ, 2009.-152с.
22. Иванов В.В., Манкелевич Ю.А., Прошина О.В. и др. // Физика плазмы. -1999. -Т. 25. -№ 7. -С. 646.
23. BOLSIG+ 2005 CPAT: <http://www.codiciel.fr/plateforme/plasma/bolsig/bolsig.php>.
24. Hagelaar G.J.M. and Pitchford L.C. // Plasma Sources Sci. Technol. -2005. -V.14. -P. 722.
25. Piscitelli D., Phelps A.V., Urquijo J. et al. //Phys. Rev. E. -2003. -V.68. -046408.
26. Калиткин Н.Н. Численные методы. - М.: Наука, 1978.
27. Патанкар С. Численные методы решения задач теплообмена и динамики жидкости. -М.: Энергоатомиздат, 1984.
28. Allen D., Southwell R. // Quart. J. Mech. Appl. Math. -1955. -V.8. -P. 129.
29. Автаева С.В., Скорняков А.В. //Физика плазмы. -2009. -Т. 35. -№ 7. -С. 647-656.
30. Автаева С.В. //Вестник КРСУ. -2009. -Т. 9. -№ 11. -С. 24-30.
31. Высокoэффеkтивные методы исследования и моделирования барьерных разрядов с целью оптимизации ячеек плазменных дисплеев и эксимерных ламп. Итоговый техн. отчет по проекту МНТЦ № 3098 /СПб. гос. университет информационных технологий, механики и оптики. - СПб., 2008.

Джунушалиев В.Дж., Темирова А.К.

СОВРЕМЕННЫЕ ПРОБЛЕМЫ ФИЗИКИ

Современная физика имеет несколько очень серьезных проблем, нерешенных до настоящего времени. Эти проблемы связаны с проблемами в квантовой теории и космологии. Здесь мы перечислим и кратко обсудим эти проблемы. Формулировка этих проблем приведена в [1 и 2].

1. Объединить общую теорию относительности и квантовую теорию в одну, которая должна быть законченной теорией окружающего нас мира.

2. Разрешить проблемы, лежащие в основании квантовой механики, либо придав смысл квантовой механике как она есть, либо построить новую теорию, не содержащую старых проблем [1].

3. Объединить все известные взаимодействия в одну единую теорию, которая могла бы объяснить все известные силы как проявление одной фундаментальной силы, проявляющейся в разных условиях по-разному [1].

4. Показать каким образом свободные константы в стандартной модели электрослабых взаимодействий могут быть вычислены из первых принципов [1].

5. Понять, что такое темная материя и темная энергия. Если же они не существуют, то объяснить, каким образом гравитация изменяется на больших расстояниях. Объяснить, почему константы стандартной модели имеют те значения, которые они имеют [1].

6. Строго доказать, что уравнения Навье - Стокса математически корректны, то есть имеют решения, описывающие турбулентное движение [2].

7. Строго доказать, что квантование теории Янга - Миллса корректно. Объяснить существование массовой щели и явления конфайнмента в квантовой хромодинамике [2].

1-я проблема связана с тем фактом, что до сих пор не удается построить квантовую теорию гравитации. Проблемы, связанные с квантованием гравитации приводят к мысли, что обе эти теории принципиально противоречат друг другу. Это означает, что надо видоизменять либо общую теорию относительности, либо основы

квантовой теории. Здесь мы видим связь между 1-й и 2-й проблемами. Квантование гравитации должно быть существенно на планковских расстояниях 10^{-33} см. На этих расстояниях должны быть существенны квантовые гравитационные эффекты. Эти эффекты должны быть существенны при рассмотрении вселенной вблизи Большого Взрыва, а также около точечных сингулярностей (типа точечной массы и т.д.).

2-ая проблема связана с тем фактом, что мы до сих пор не все понимаем в основаниях квантовой теории. Имеются проблемы, требующие своего разрешения, например, парадокс Эйнштейна - Подольского - Розена, связанный с бесконечной скоростью передачи информации. Эта проблема, возможно будет важна при построении квантовых компьютеров. Квантовая механика построена для точечной частицы, но если элементарные частицы имеют некоторое внутреннее строение, то, как видоизменить квантовую механику, чтобы учесть делокализованность частицы, то есть построить квантовую механику для неточечных частиц.

3-я проблема связана с тем фактом, что в настоящее время известны 4 вида взаимодействий: электромагнитное, слабое, сильное и гравитационное. Первые два успешно объединены в рамках стандартной модели электрослабых взаимодействий. Объединение электрослабого и сильного взаимодействия, по-видимому, произойдет после того, как мы научимся квантовать сильно нелинейные поля. Объединение полей типа Янга - Миллса и гравитации является еще более сложной проблемой, так как гравитация является намного более нелинейной теорией чем калибровочные поля. В гравитации имеются сингулярности, отсутствующие в обычных полевых теориях. Также большой трудностью является тот факт, что обычные поля эволюционируют на фоне какого-то пространства, тогда как гравитация, образно говоря, сама создает пространство - время.

4-я проблема связана с тем фактом, что в стандартной модели электрослабых взаимодействий имеются так называемые свободные параметры, которые являются подгоночными. Эти параметры должны быть получены расчетным путем, то есть из первых принципов.

5-я проблема связана с тем фактом, что в настоящее время известно, что только 3 процента от общей массы вселенной есть обычная, известная нам материя. Остальные 97 процентов - это темная материя и темная энергия. Темной материей называется вещество в некоторых галактиках, за счет которого кривая вращения звезд на периферии этой галактики отличается от кривой вращения за счет светящейся материи в этой галактике. Это вещество очень слабо (или совсем) не взаимодействует с обычной материей (фотонами, электронами и т.д.). В настоящее время имеется значительное количество кандидатов на роль темной материи, но проблема далека от своего разрешения. Некоторое время назад было открыто явление ускоренного расширения нашей вселенной. Сразу было предложено, что этот эффект связан с очень необычной материей, названной темной энергией. Имеется также большое количество кандидатов на роль темной энергии, но точно также эта проблема очень далека от своего разрешения. В настоящее время имеется также такая точка зрения, что ни темной материи, ни темной энергии не существует, а просто общая теория относительности сильно видоизменяется на больших расстояниях.

5-я проблема связана с тем фактом, что уравнения Навье - Стокса, списывающие движение турбулентной жидкости, известны уже много лет, но до сих пор не существует строгого математического доказательства, что эти уравнения математически корректны, то есть имеют решения при заданных начальных и граничных условиях. Математически проблема заключается в том, что непонятно каким образом детерминированные дифференциальные уравнения могут давать решения, описывающие случайное турбулентное движение. Имеются некоторые сценарии возникновения турбулентности, но все они не удовлетворительны [2].

6-я проблема связана с тем фактом, что в настоящее время наиболее вероятным кандидатом на теорию, описывающую сильные взаимодействия, является $SU(3)$ калибровочная теория Янга - Миллса. Большинство физиков уверены в том, что эта теория может объяснить явления, происходящие при сильных взаимодействиях. Проблема заключается в том, что в настоящее время нет математического аппарата, пригодного для описания квантовых явлений с константой связи >1 . Развитый аппарат фейнмановских диаграмм пригоден для описания теорий с малой константой связи, например, в квантовой электродинамике и в теории слабых взаимодействий. Но в сильных взаимодействиях эта константа больше единицы и соответствующий математический аппарат не применим. Эту ситуацию можно сравнить с геометрической прогрессией: если знаменатель прогрессии меньше единицы, то бесконечную геометрическую прогрессию можно сложить и получить некоторое число, если же знаменатель больше единицы, то такая сумма смысла не имеет. В теории сильных взаимодействий имеется старая проблема, связанная с проблемой удержания кварков. Эта проблема возникает из-за того, что в эксперименте не наблюдается уединенный кварк. По всей видимости решение этой проблемы связано с квантованием сильно нелинейных полей. Численные расчеты на решетке говорят о том, что хромоматричное поле между двумя кварками из-за сильного взаимодействия (в отличие от электрического поля между электроном и позитроном) стянуто в трубку. Другой проблемой в $SU(3)$ калибровочной теории Янга - Миллса является проблема массовой щели. По всей видимости, в квантовой теории сильных взаимодействий должна иметься щель между вакуумным квантовым состоянием и первым возбужденным состоянием, которая не равна нулю [2].

Литература:

1. Smolin L. The troubles with physics.
2. Clay Mathematics Institute Dedicated to increasing and disseminating mathematical knowledge, <http://www.claymath.org/millennium/>

Иманалиев У. М., Шатенова Н. Д.

КОМПЬЮТЕРНАЯ ДЕМОНСТРАЦИОННАЯ ПРОГРАММА ПО ДИАГРАММАМ ФЕЙНМАНА В ПАКЕТЕ СИМВОЛЬНЫХ ВЫЧИСЛЕНИЙ МАТЕМАТИКИ

Диаграммы Фейнмана - наглядный и эффективный способ описания взаимодействия в квантовой теории поля. Метод предложен Ричардом Фейнманом в 1949 г. для построения амплитуд рассеяния и взаимного превращения элементарных частиц в рамках теории возмущений, когда из полного (эффективного) лагранжиана L системы полей выделяется невозмущенная часть (свободный лагранжиан) L_0 , квадратичная по полям, а оставшаяся часть (лагранжиан взаимодействия) L_1 трактуется как возмущение. Наиболее наглядную интерпретацию диаграммы Фейнмана приобретают в методе интегралов по траекториям.

Диаграмма Фейнмана это граф, набор которого строится по правилам Фейнмана, характерным для рассматриваемой квантовополевой модели, в произвольном порядке теории возмущений. Согласно этим правилам с каждым графом сопоставляется фейнмановская амплитуда, представляющая собой вклад в какую-либо квантовополевую величину: матрицы рассеяния, составные операторы поля и их произведения, функции Грина, матричные элементы различных операторов и так далее. На распространенном физическом жаргоне фейнмановскими диаграммами принято

называть не только сами графы, но и сопоставленные с ними фейнмановские амплитуды.

Граф – это упорядоченная совокупность объектов $\{V, L, \pi_+, \pi_-\}$, где V – непустое конечное множество, которое состоит из V элементов, называемых вершинами, L – конечное множество элементов, называемых внутренними линиями. А $\pi_{\pm} : L \rightarrow V$ – отображения, которые каждой линии $l \in L$ ставят в соответствие ее начало $\pi_+(l) \in V$ и конец $\pi_-(l) \in V$. Вершина i и линия l инцидентны друг другу, если $\pi_+(l) = i$ или (и) $\pi_-(l) = i$. Для графа можно определить $(V \times L)$ - матрицу инцидентности e с матричными элементами $e_{ij} = \pm 1$, если $i = \pi_{\pm}(l)$, $\pi_+(l) \neq \pi_-(l)$ и $e_{ij} = 0$ во всех остальных случаях. В фейнмановских диаграммах (графах) выделяют подмножество вершин, называемых внешними. С ними связаны аргументы (4-мерные импульсы или – после перехода к преобразованию Фурье – координаты), от которых зависит фейнмановская амплитуда. Таким образом, фейнмановская диаграмма (граф) – это упорядоченная совокупность объектов $\{V, L, \pi_{\pm}; E, \pi, \varphi\}$, где $\{V, L, \pi_{\pm}\}$ – это граф, E – множество внешних линий, $\pi : E \rightarrow V$ – это отображение, сопоставляющее внешней линии l инцидентную ей вершину $\pi(l)$, а $\varphi : E \rightarrow \{+1, -1\}$ – отображение, определяющее направление внешней линии. При $E=2$ – собственно-энергетической, при $E=3$ или 4 – вершинной, а при $E=1$ ее называют головастиком. Для фейнмановской диаграммы матрица инцидентности e естественным образом расширяется до $(V \times (L + E))$ – матрицы, причем при $l \in E$ выполняются соотношения $e_{ii} = \varphi(l)$, если $\varphi(l) = i$, и $e_{ii} = 0$, если $\varphi(l) \neq i$. Правила построения фейнмановских диаграмм, дающих вклад в матрицу рассеяния, определяются лагранжианом взаимодействия $L_{\text{int}}(x)$. Так в скалярной φ^4 -теории с

$$L_{\text{int}} = \frac{1}{4!} \lambda \varphi^4 \quad (1)$$

где λ – константа взаимодействия, в S - матричных графах в каждой вершине соединяются четыре линии (если в графе отсутствуют линии, у которых начало совпадает с концом). Для других квантовополевых операторов – составных полей и их произведений – встречаются специальные вершины с произвольным числом инцидентных им линий. Согласно правилам Фейнмана, в скалярной φ^4 -теории каждой линии сопоставляется пропагатор (причинная функция свободного поля)

$$D^c(p) = \frac{1}{m^2 - p^2 - i0} \quad (2)$$

где m – масса, а вершина – фактор, пропорциональный константе взаимодействия и δ - функции от суммы втекающих в эту вершину 4-мерных импульсов $p = (p^0, \vec{p})$. В результате фейнмановская амплитуда (диаграмма) представляется в виде

$$G_{\Gamma}(q_1, \dots, q_n) = (2\pi)^4 \delta\left(\sum_i q_i\right) F_{\Gamma}(q_1, \dots, q_n) \quad (3)$$

где

$$F_{\Gamma}(q_1, \dots, q_n) = (2\pi)^{-4N_{\Gamma} - L} \int dk_1 \dots dk_N I_{\Gamma}(p_1, \dots, p_L) \quad (4)$$

- фейнмановский интеграл по 4-мерным петлевым импульсам (k_1, \dots, k_N) , а $dk_i = dk_i^0 \vec{dk}_i$. Подынтегральное выражение I_{Γ} представляет собой произведение

$$\prod D_l(p_l) \quad (5)$$

пропагаторов, в котором внутренние импульсы p_i линейно выражены через внешние импульсы q_i и петлевые импульсы k_i . Число независимых петлевых импульсов определяется по формуле $N = L - V + 1$; оно равно числу независимых циклов (петель) графа. Тогда фейнмановский интеграл (3) приобретет вид:

$$(2\pi)^{-8} \int dk_1 dk_2 \frac{1}{A} \quad (6)$$

где

$$A = (m^2 - k_1^2 - i0)(m^2 - (k_1 - k_2)^2 - i0)(m^2 - (q_1 + k_1)^2 - i0)(m^2 - (q_2 - k_2)^2 - i0) \quad (7)$$

С вершиной фейнмановской диаграммы связывают акт взаимодействия частиц, а с линией – распространение свободной частицы. Частицы, соответствующие внутренним линиям фейнмановской диаграммы называют виртуальными; для них не выполняется соотношение между энергией и импульсом, присущее реальным частицам. Метод фейнмановских диаграмм применяется не только в квантовой теории поля, но и в теории твердого тела и статистической механике.

Приведем программу вычисления аналитических выражений диаграмм Фейнмана, разработанную в среде символьных вычислений MATHEMATICA:

```
<<f:\uzak\HighEnergyPhysics\FeynCalc.m
$ParticleHeads::shdw: Symbol $ParticleHeads appears in multiple contexts
{HighEnergyPhysics`FeynArts`,HighEnergyPhysics`Phi`Objects`}; definitions in context
HighEnergyPhysics`FeynArts` may shadow or be shadowed by other definitions. □
$FermionHeads::shdw: Symbol $FermionHeads appears in multiple contexts
{HighEnergyPhysics`FeynArts`,HighEnergyPhysics`Phi`Objects`}; definitions in context
HighEnergyPhysics`FeynArts` may shadow or be shadowed by other definitions. □
FourVector::shdw: Symbol FourVector appears in multiple contexts
{HighEnergyPhysics`FeynArts`,HighEnergyPhysics`FeynCalc`FourVector`}; definitions in
context HighEnergyPhysics`FeynArts` may shadow or be shadowed by other definitions. □
FeynCalcInternal::shdw: Symbol FeynCalcInternal appears in multiple contexts
{HighEnergyPhysics`FeynArts`,HighEnergyPhysics`fctools`FeynCalcInternal`}; definitions
in context HighEnergyPhysics`FeynArts` may shadow or be shadowed by other definitions. □
MetricTensor::shdw: Symbol MetricTensor appears in multiple contexts
{HighEnergyPhysics`FeynArts`,HighEnergyPhysics`FeynCalc`MetricTensor`}; definitions in
context HighEnergyPhysics`FeynArts` may shadow or be shadowed by other definitions. □
DiracSlash::shdw: Symbol DiracSlash appears in multiple contexts
{HighEnergyPhysics`FeynArts`,HighEnergyPhysics`FeynCalc`DiracSlash`}; definitions in
context HighEnergyPhysics`FeynArts` may shadow or be shadowed by other definitions. □
top1=CreateTopologies[1,2 □ 2];
ins1=InsertFields[top1, {F,V[1]} □ {F,V[1]}, InsertionLevel □ {Classes},Model □ "QED"];
Paint[ins1, ColumnsXRows □ 4, SheetHeader □ None, Numbering □ Simple]
```

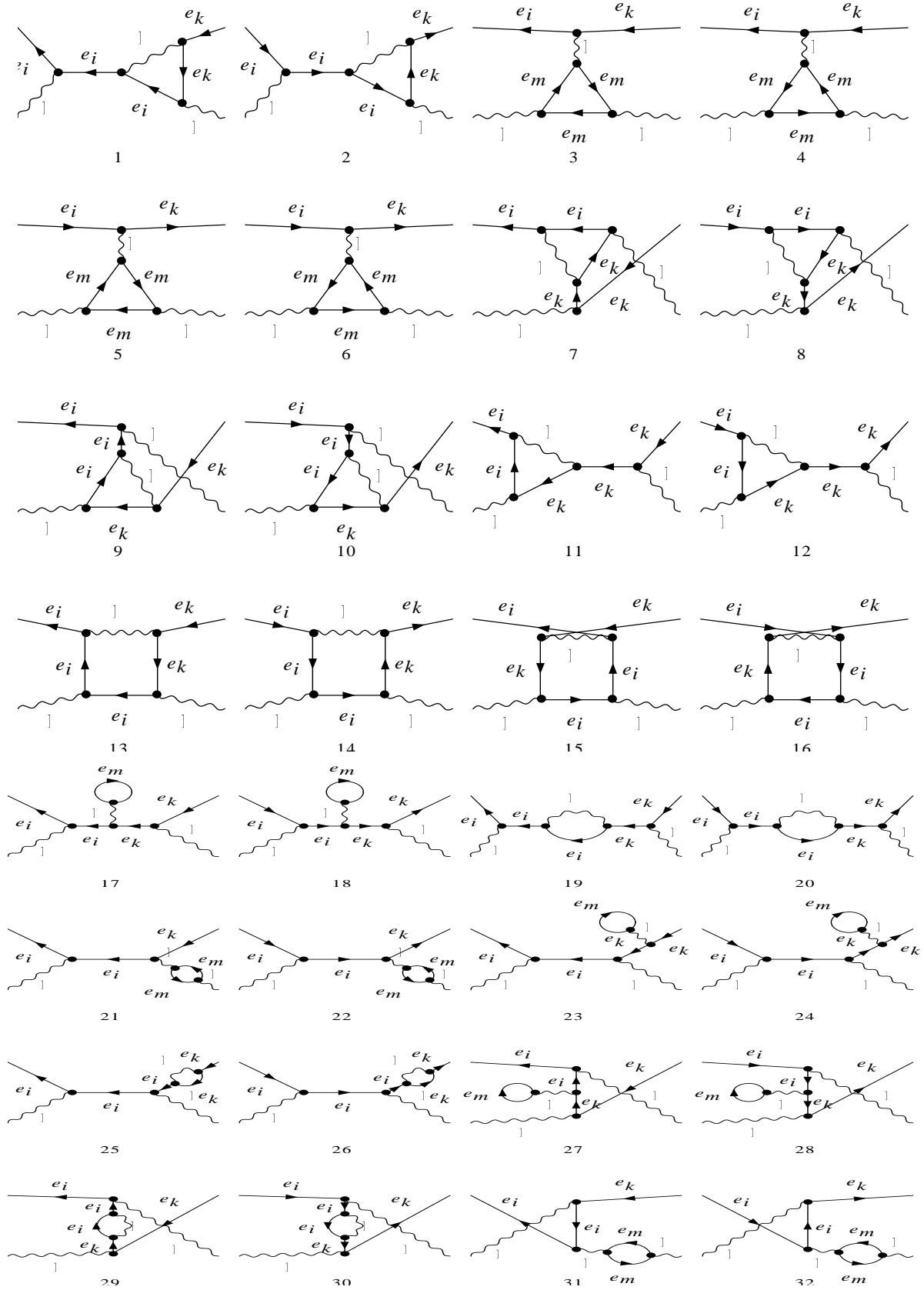

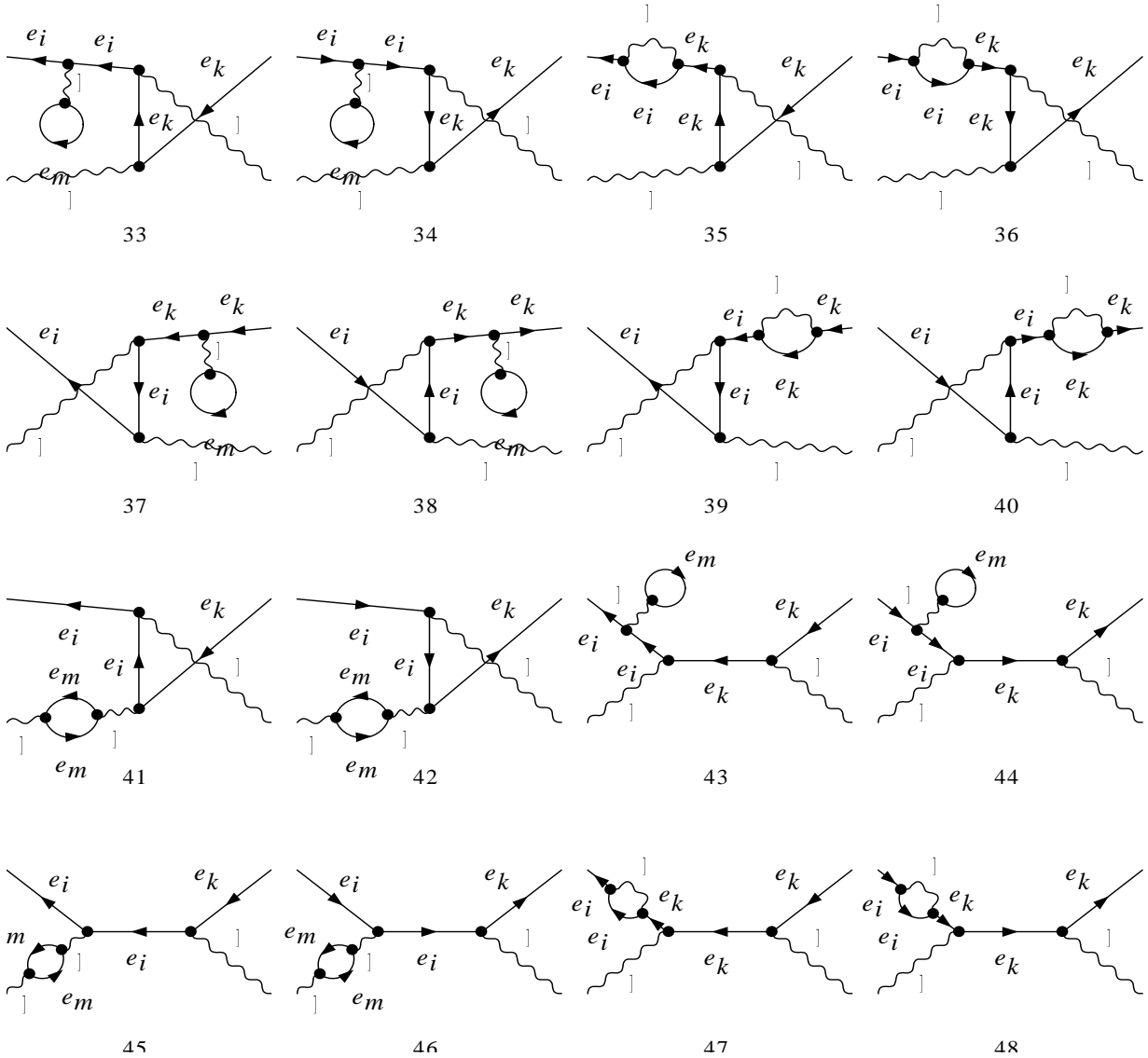

```

FeynArtsGraphics() (( {
  {[ 1 ], [ 2 ], [ 3 ], [ 4 ]},
  {[ 5 ], [ 6 ], [ 7 ], [ 8 ]},
  {[ 9 ], [ 10 ], [ 11 ], [ 12 ]},
  {[ 13 ], [ 14 ], [ 15 ], [ 16 ]}
}), ( {
  {[ 17 ], [ 18 ], [ 19 ], [ 20 ]},
  {[ 21 ], [ 22 ], [ 23 ], [ 24 ]},
  {[ 25 ], [ 26 ], [ 27 ], [ 28 ]},
  {[ 29 ], [ 30 ], [ 31 ], [ 32 ]}
}), ( {
  {[ 33 ], [ 34 ], [ 35 ], [ 36 ]},
  {[ 37 ], [ 38 ], [ 39 ], [ 40 ]},
  {[ 41 ], [ 42 ], [ 43 ], [ 44 ]},
  {[ 45 ], [ 46 ], [ 47 ], [ 48 ]}
} ))

```

```

amp1=CreateFeynAmp[ins1, Truncated  True, PreFactor  1, AmplitudeLevel 
{Classes}];
TableForm[amp1];
Amp=amp1[[1]]

```

$$\begin{aligned} & \backslash[\text{Integral}] \square \text{DGraphID}(\text{Topology} \square 1, \text{Generic} \square 1, \text{Classes} \square 1, \text{Number} \square 1) \\ & \backslash[\text{Integral}] \square \text{DIntegral}(q \ 1) ((\text{SpinorType}(\text{Gen} \ 1) \ (-p \ 1), \text{MLE}(\text{Gen} \ 1)).(\square \ \text{EL} \ \square \text{Lor} \ 1. \square 6 + \square \\ & \text{EL} \ \square \text{Lor} \ 1. \square 7).(\text{DiracSlash}(-k \ 1) - k \ 2) + \text{MLE}(\text{Gen} \ 1)).(\square \ \text{EL} \ \square \text{Lor} \ 4. \square 6 + \square \ \text{EL} \ \square \text{Lor} \\ & 4. \square 7).(\text{DiracSlash}(q \ 1 - k \ 2) + \text{MLE}(\text{Gen} \ 1)).(\square \ \text{EL} \ \square \text{Lor} \ 2. \square 6 + \square \ \text{EL} \ \square \text{Lor} \\ & 2. \square 7).(\text{DiracSlash}(q \ 1) + \text{MLE}(\text{Gen} \ 3)).(\square \ \text{EL} \ \square \text{Lor} \ 3. \square 6 + \square \ \text{EL} \ \square \text{Lor} \ 3. \square 7). \text{SpinorType}(\text{Gen} \\ & 3) \ (-k \ 1), \text{MLE}(\text{Gen} \ 3)) \ \text{IndexDelta}(\text{Gen} \ 1, \text{Gen} \ 3) \ \text{MetricTensor}(\text{Lor} \ 3, \text{Lor} \ 4) \ \text{SumOver}(\text{Gen} \\ & 1, 3, \text{External}) \ \text{SumOver}(\text{Gen} \ 3, 3, \text{External}) / (((q \ 1)^2 - \text{MLE}(\text{Gen} \ 3)^2). (q \ 1 + k \ 1)^2. ((q \ 1 - k \ 2)^2 - \\ & \text{MLE}(\text{Gen} \ 1)^2) ((k \ 1 + k \ 2)^2 - \text{MLE}(\text{Gen} \ 1)^2))) \end{aligned}$$

Amp2=Explicit[Amp]

$$\begin{aligned} & \backslash[\text{Integral}] \square \text{DGraphID}(\text{Topology} \square 1, \text{Generic} \square 1, \text{Classes} \square 1, \text{Number} \square 1) \\ & \backslash[\text{Integral}] \square \text{DIntegral}(q \ 1) ((\text{SpinorType}(\text{Gen} \ 1) \ (-p \ 1), \text{MLE}(\text{Gen} \ 1)).(\square \ \text{EL} \ \square \text{Lor} \ 1. \square 6 + \square \\ & \text{EL} \ \square \text{Lor} \ 1. \square 7).(\text{DiracSlash}(-k \ 1) - k \ 2) + \text{MLE}(\text{Gen} \ 1)).(\square \ \text{EL} \ \square \text{Lor} \ 4. \square 6 + \square \ \text{EL} \ \square \text{Lor} \\ & 4. \square 7).(\text{DiracSlash}(q \ 1 - k \ 2) + \text{MLE}(\text{Gen} \ 1)).(\square \ \text{EL} \ \square \text{Lor} \ 2. \square 6 + \square \ \text{EL} \ \square \text{Lor} \\ & 2. \square 7).(\text{DiracSlash}(q \ 1) + \text{MLE}(\text{Gen} \ 3)).(\square \ \text{EL} \ \square \text{Lor} \ 3. \square 6 + \square \ \text{EL} \ \square \text{Lor} \ 3. \square 7). \text{SpinorType}(\text{Gen} \\ & 3) \ (-k \ 1), \text{MLE}(\text{Gen} \ 3)) \ \text{IndexDelta}(\text{Gen} \ 1, \text{Gen} \ 3) \ \text{MetricTensor}(\text{Lor} \ 3, \text{Lor} \ 4) \ \text{SumOver}(\text{Gen} \\ & 1, 3, \text{External}) \ \text{SumOver}(\text{Gen} \ 3, 3, \text{External}) / (((q \ 1)^2 - \text{MLE}(\text{Gen} \ 3)^2). (q \ 1 + k \ 1)^2. ((q \ 1 - k \ 2)^2 - \\ & \text{MLE}(\text{Gen} \ 1)^2) ((k \ 1 + k \ 2)^2 - \text{MLE}(\text{Gen} \ 1)^2))) \end{aligned}$$

Amp3=FCE[Amp2]

$$\begin{aligned} & \backslash[\text{Integral}] \square \text{DGraphID}(\text{Topology} \square 1, \text{Generic} \square 1, \text{Classes} \square 1, \text{Number} \square 1) \\ & \backslash[\text{Integral}] \square \text{DIntegral}(q \ 1) (1/((k \ 1 + k \ 2)^2 - \text{MLE}(\text{Gen} \ 1)^2) 1/(([(q \ 1 + k \ 1)^2]) ([(q \ 1)^2 - \\ & \text{MLE}(\text{Gen} \ 3)^2]) ([(q \ 1 - k \ 2)^2 - \text{MLE}(\text{Gen} \ 1)^2]) \ \text{SpinorType}(\text{Gen} \ 1) \ (-p \ 1), \text{MLE}(\text{Gen} \ 1)).(\square \\ & \text{EL} \ \square \text{Lor} \ 1. \square 6 + \square \ \text{EL} \ \square \text{Lor} \ 1. \square 7).(\text{DiracSlash}(-k \ 1) - k \ 2) + \text{MLE}(\text{Gen} \ 1)).(\square \ \text{EL} \ \square \text{Lor} \\ & 4. \square 6 + \square \ \text{EL} \ \square \text{Lor} \ 4. \square 7).(\text{DiracSlash}(q \ 1 - k \ 2) + \text{MLE}(\text{Gen} \ 1)).(\square \ \text{EL} \ \square \text{Lor} \ 2. \square 6 + \square \ \text{EL} \ \square \text{Lor} \\ & 2. \square 7).(\text{DiracSlash}(q \ 1) + \text{MLE}(\text{Gen} \ 3)).(\square \ \text{EL} \ \square \text{Lor} \ 3. \square 6 + \square \ \text{EL} \ \square \text{Lor} \ 3. \square 7). \text{SpinorType}(\text{Gen} \\ & 3) \ (-k \ 1), \text{MLE}(\text{Gen} \ 3)) \ \text{IndexDelta}(\text{Gen} \ 1, \text{Gen} \ 3) \ \text{MetricTensor}(\text{Lor} \ 3, \text{Lor} \ 4) \ \text{SumOver}(\text{Gen} \\ & 1, 3, \text{External}) \ \text{SumOver}(\text{Gen} \ 3, 3, \text{External})) \end{aligned}$$

Amp4=OneLoopSimplify[Amp3]

$$\begin{aligned} & \text{OneLoopSimplify}(\backslash[\text{Integral}] \square \text{DGraphID}(\text{Topology} \square 1, \text{Generic} \square 1, \text{Classes} \square 1, \text{Number} \\ & \square 1) \ \backslash[\text{Integral}] \square \text{DIntegral}(q \ 1) (1/((k \ 1 + k \ 2)^2 - \text{MLE}(\text{Gen} \ 1)^2) 1/(([(q \ 1 + k \ 1)^2]) ([(q \ 1)^2 - \\ & \text{MLE}(\text{Gen} \ 3)^2]) ([(q \ 1 - k \ 2)^2 - \text{MLE}(\text{Gen} \ 1)^2]) \ \text{SpinorType}(\text{Gen} \ 1) \ (-p \ 1), \text{MLE}(\text{Gen} \ 1)).(\square \\ & \text{EL} \ \square \text{Lor} \ 1. \square 6 + \square \ \text{EL} \ \square \text{Lor} \ 1. \square 7).(\text{DiracSlash}(-k \ 1) - k \ 2) + \text{MLE}(\text{Gen} \ 1)).(\square \ \text{EL} \ \square \text{Lor} \\ & 4. \square 6 + \square \ \text{EL} \ \square \text{Lor} \ 4. \square 7).(\text{DiracSlash}(q \ 1 - k \ 2) + \text{MLE}(\text{Gen} \ 1)).(\square \ \text{EL} \ \square \text{Lor} \ 2. \square 6 + \square \ \text{EL} \ \square \text{Lor} \\ & 2. \square 7).(\text{DiracSlash}(q \ 1) + \text{MLE}(\text{Gen} \ 3)).(\square \ \text{EL} \ \square \text{Lor} \ 3. \square 6 + \square \ \text{EL} \ \square \text{Lor} \ 3. \square 7). \text{SpinorType}(\text{Gen} \\ & 3) \ (-k \ 1), \text{MLE}(\text{Gen} \ 3)) \ \text{IndexDelta}(\text{Gen} \ 1, \text{Gen} \ 3) \ \text{MetricTensor}(\text{Lor} \ 3, \text{Lor} \ 4) \ \text{SumOver}(\text{Gen} \\ & 1, 3, \text{External}) \ \text{SumOver}(\text{Gen} \ 3, 3, \text{External}))) \end{aligned}$$

Литература:

1. Ахиезер А.И., Берестецкий В.Б. Квантовая электродинамика. – М.: ФМ, 1959.
2. Боголюбов Н.Н., Ширков Д.В. Введение в теорию квантованных полей. - М.: Гостехиздат, 1957.

ПРИМЕНЕНИЕ ПАКЕТА MAPLE В ТЕНЗОРНОМ ИСЧИСЛЕНИИ

Многие задачи теоретической физики [1–5] (релятивистская электродинамика, физика пространства-времени, теория поля в искривленном пространстве-времени) требуют широкого использования одного из сложнейших разделов математики – тензорного исчисления. При этом бурно развивающиеся компьютерные технологии находят все большее применение в научных исследованиях. Программными продуктами, учитывающими потребности теоретической физики и обладающими мощными математическими инструментами, являются современные прикладные математические пакеты [6-7].

Пакет MAPLE является наиболее продвинутым для тензорного исчисления, который можно использовать при решении самых разнообразных современных научных задач. И именно MAPLE используется в работе для решения задач теоретической физики, связанных с вычислением тензорных величин в плоском и искривленном пространстве-времени: это задачи релятивистской электродинамики, специальной и общей теории относительности, а также вопросы, связанные с визуализацией пространств и движением частиц в искривленном пространстве-времени [8]. Подчеркнем, что основная задача работы – изложение компьютерных алгоритмов для тензорных вычислений.

Инструменты тензорного исчисления в MAPLE

В плоском (евклидовом) пространстве (произвольной размерности) для выполнения многих вычислений с матрицами и тензорами достаточно ресурсов пакета линейной алгебры «linalg» или его новой модификации «Linear Algebra», основанной на использовании более эффективных алгоритмов NAG (Number Algorithm Group) [9].

Однако для задач, решаемых в плоском (псевдоевклидовом) или искривленном (римановом) пространстве-времени, где различают понятия ковариантных и контравариантных векторов и тензоров [1], необходим тензорный пакет «tensor». С использованием этого пакета выполняются не только операции тензорного анализа, но и проводятся вычисления алгебраического типа.

С его помощью можно создавать тензорные объекты, преобразовывать их, совершать над ними различные операции – более 50 основных и огромное число вторичных (определяемых с помощью основных, в том числе и пользователем).

Задание 4-мерных

Начнем с краткого описания алгоритма задания четырехмерных тензоров (табл. 1). Заметим, что особую роль для тензорной алгебры в псевдоевклидовом четырехмерном пространстве-времени играет метрический тензор: многие тензорные алгебраические операции выполняются с его помощью. Для тензоров в MAPLE используется специальный тип данных в виде двух таблиц: *index_char* и *compts*: *index_char* = [a,b] описывает характеристику тензора (a и b могут принимать значения +1 или -1; если a и b равны -1, то тензор является ковариантным, если a и b равны +1, то тензор является контрвариантным, если a и b разных знаков, тензор имеет смешанный тип); *compts*–таблица-компонент тензора [9].

Таблица 1

Задание тензоров в MAPLE

1. Вызов пакетов расширений
Строка > **with(tensor):**
ввода
2. Введение координатной системы
Строка > **coordinats:=[chi,theta,phi,eta];**
ввода

3. Введение компонент и задание ковариантного метрического тензора

Строка ввода `> g:=array(symmetric,sparse,1..4,1..4); g[1,1]:=-a(eta)^2; g[2,2]:=-a(eta)^2*sin(chi)^2; g[3,3]:=-a(eta)^2*sin(chi)^2*sin(theta)^2; g[4,4]:=a(eta)^2;`

Строка вывода

$$g := \text{TABLE} \left(\left[\begin{array}{c} \text{index_char}[-1,-1], \text{compts} = \begin{bmatrix} -a(\eta)^2 & 0 & 0 & 0 \\ 0 & -a(\eta)^2 \sin(\chi)^2 & 0 & 0 \\ 0 & 0 & -a(\eta)^2 \sin(\chi)^2 \sin(\theta)^2 & 0 \\ 0 & 0 & 0 & a(\eta)^2 \end{bmatrix} \end{array} \right] \right)$$

4. Задание контрвариантного метрического тензора

Строка ввода `'tensor/simp:=proc(a) simplife(a); end:g_contr:=invert(g,'det_g');`

5. Задание ковариантного 4-мерного тензора второго ранга

Строка ввода `TENS:=create([-1,-1],array(1..4,1..4,sparse,[[T[1,1],T[1,2],T[1,3],T[1,4]], [T[2,1],T[2,2],T[2,3],T[2,4]], [T[3,1],T[3,2],T[3,3],T[3,4]], [T[4,1],T[4,2],T[4,3],T[4,4]]));`

Строка вывода

$$TENS := \text{table} \left(\left[\begin{array}{c} \text{index_char} = [-1,-1], \text{compts} = \begin{bmatrix} T_{1,1} & T_{1,2} & T_{1,3} & T_{1,4} \\ T_{2,1} & T_{2,2} & T_{2,3} & T_{2,4} \\ T_{3,1} & T_{3,2} & T_{3,3} & T_{3,4} \\ T_{4,1} & T_{4,2} & T_{4,3} & T_{4,4} \end{bmatrix} \end{array} \right] \right)$$

Аналогично задаются контрвариантные и смешанные 4-мерные тензоры второго и более высокого рангов. При этом, выполняя очевидную процедуру для компонент при построении тензоров, можно задать симметричный и антисимметричный.

Основные алгебраические операции с тензорами

Приведем алгоритмы программного выполнения основных алгебраических операций с тензорами (табл. 2). Заметим, что приведенные в табл. 1 алгоритмы операций (поднимание и опускание индексов, выделение компонент и т.п.), приведенные для некоторых тензоров, имеют место для любых тензоров (с учетом их ранга и типа).

Таблица 2

Основные алгебраические операции с тензорами

1. Поднимание индекса у ковариантного метрического тензора и опускание индекса у контрвариантного метрического тензора

Строка ввода `> raise(g_contr,g,1);lower(g,g_contr,1);`

2. Определение типа и ранга 4-мерного тензора

Строка ввода `> get_char(TENS);get_rank(TENS);`

3. Задание смешанного 4-мерного тензора второго ранга

Строка ввода `> TENS_:=raise(g_contr,TENS,1);`

4. Выделение компонент ковариантного 4-мерного тензора второго ранга

Строка ввода `> get_compts(TENS); get_compts(TENS)[1,1];`

Основные тензорные характеристики искривленного пространства-времени

Система MAPLE обладает обширными средствами тензорного анализа (представленными пакетом расширений «tensor»), позволяющими производить, задавать и вычислять все основные характеристики искривленного пространства-времени (в конкретной системе координат): метрический тензор, символы

Кристоффеля, тензор Римана, тензор и скаляр Риччи, тензор Эйнштейна, тензор Вейля и др. [9].

Используя пакет расширений «tensor» можно вычислить эти величины для физически значимых искривленных пространств: Шварцшильда, Ситтера, Шварцшильда-де Ситтера, Фридмана и некоторых других [2–5]. Последовательный алгоритм вычислений представляет собой набор операций, включающих командные строки для вычислений и вывода необходимых результатов, представлен в табл. 3.

Таблица 3

Алгоритм вычисления основных тензорных характеристик

1. Этап ввода: системы координат, компонент ковариантного метрического тензора и вычисление контрвариантного метрического тензора.
2. Этап вычисления:

1) символов Кристоффеля I и II типов		> Cf1:=Christoffel1(d1_g):
		Cf2:=Christoffel2(g_contr,Cf1):
2) тензора Римана		> Rm:=Riemann(g_contr,d2_g,Cf1):
3) тензора Риччи		> Rc:=Ricci(g_contr,Rm):
4) скаляра Риччи		> Rs:=RicciScalar(g_contr,Rc):
5) тензора Эйнштейна		> Estn:=Einstein(g,Rc,Rs):
6) тензора Вейля		> Weyl:=Weyl(g,Rm,Rc,Rs):
3. Этап вывода ненулевых компонент вычисленных величин, например:
Строка ввода **> displayGR('Christoffel1',Cf1); displayGR('Ricci',Rc);**
> displayGR('Riemann', Rm); displayGR('Ricci', Rc);

Для того чтобы вычислить инварианты, необходимо реализовать алгоритм, представленный в табл. 4.

Таблица 4

Алгоритм вычисления инвариантов тензора Римана

1. Этап вычисления основных тензорных характеристик заканчивается вычислением тензора Римана.
2. Этап предварительных вычислений:

1) смешанного (по индексам 3 и 4) тензора Римана		> Rm_34:=raise(g_contr,raise(g_contr,Rm,3),4):
2) контрвариантного тензора Римана		> Rm_:=raise(g_contr,raise(g_contr,raise(g_contr,raise(g_contr,Rm,1),2),3),4):
3) смешанного тензора Римана		> Rm_12:=raise(g_contr,raise(g_contr,Rm,1),2):
4) ковариантного тензора Римана	дуального	> Rm_star:=dual(cov_LC, Rm_12, [1,2]):
5) контрвариантного тензора Римана	дуального	> Rm_star_:=raise(g_contr,raise(g_contr,raise(g_contr,raise(g_contr,Rm_star,1),2),3),4):
6) тензора Вейля		> Weyl:=Weyl(g,Rm,Rc,Rs):
3. Этап вычисления инвариантов:

1) вычисления инвариантов		> Ia[1]:=get_compts(prod(Rm,Rm_,[1,1],[2,2],[3,3],[4,4])); b[1]:=get_compts(prod(Rm,Rm_star_,[1,1],[2,2],[3,3],[4,4]));Ia[2]:=get_compts(prod(prod(Rm,Rm_,[3,1],[4,2]),Rm_34,[1,3],[2,4],[3,1],[4,2]));Ib[2]:=get_compts(prod(prod(Rm,Rm_,[3,1],[4,2]),Rm_star_34,[1,3],[2,4],[3,1],[4,2]));
---------------------------	--	--

- 2) вычисление первого инварианта > **I1:=(Ia[1]+Ib[1])/48;**
 3) вычисление второго инварианта > **I2:=(Ia[2]+Ib[2])/96;**

4. Примеры вычисления инвариантов:

1) пространство-время Шварцшильда

$$I1 := \frac{M^2}{r^6} \quad I2 := -\frac{M^3}{r^9}$$

2) пространство-время Шварцшильда – де Ситтера

$$I1 := \frac{\Lambda^2 r^6 + 18M^2}{18r^6} \quad I2 := -\frac{\Lambda^3 r^9 + 54\Lambda r^3 M^2 + 54M^3}{54r^9}$$

Решение уравнений Эйнштейна

Методом функционального программирования в MAPLE можно проинтегрировать уравнения Эйнштейна. Этот алгоритм основывается на задании компонент метрического тензора, учитывающего симметрию пространства, вычисления компонент тензора Эйнштейна (табл. 4) и интегрирования полученных дифференциальных уравнений.

Например, для центрально-симметричного гравитационного в пустоте поля можно искать решение, используя для компонент метрического тензора представление

$$\begin{aligned} > \mathbf{g11(r,theta):=exp(nu(t,r)); g22(r,theta):=-exp(lambda(t,r));} \\ & \mathbf{g33(r,theta):=-r^2; g44(r,theta):=-r^2*sin(theta)^2;} \end{aligned}$$

Выпишем ненулевые компоненты тензора Эйнштейна, учтем равенство нулю тензора энергии-импульса и свойства симметрии системы:

$$> \mathbf{diff(lambda(t,r),r)+diff(nu(t,r),r)=0; lambda(r)=-nu(r).}$$

В результате получим дифференциальное уравнение

$$> \mathbf{G2_2:=subs(lambda(r)=-nu(r),-$$

$$\mathbf{1/(r^2)+1/r/exp(lambda(r))*diff(nu(r),r)+1/(r^2*exp(lambda(r)))=0),}$$

интегрирование которого средствами MAPLE

$$> \mathbf{dsolve(G2_2)}$$

и учет соответствия решения предельному случаю Ньютоновского закона тяготения, приводит к построению решения Шварцшильда [1].

С помощью такого алгоритма можно построить решения закрытой, открытой и плоской изотропных космологических моделей, представленных в таблице 5.

Таблица 5

Алгоритм решения тензоров для изотропных космологических моделей

```

> with(tensor):
> coordinats:=[chi,theta,phi,eta];
Закрытая модель > g:=array(symmetric,sparse,1...4,1...4);
> g[1,1]:=-a(eta)^2;
> g[2,2]:=-a(eta)^2*sin(chi)^2;
> g[3,3]:=-a(eta)^2*sin(chi)^2*sin(theta)^2;
> g[4,4]:=a(eta)^2;
> metric:=create([-1,-1], eval(g));
> tensorsGR(coordinats,metric,contra_metric,detmet, C1,C2,Rm,Rc,R,G,C);
>
display_allGR(coordinats,metric,contra_metric,det_met,C1,C2,Rm,Rc,R,G,C);
> raise(contra_metric,Rm,1,2,3,4);
> raise(contra_metric,Rc,1,2);

> with(tensor):
> coordinats:=[chi,theta,phi,eta];
Открытая модель > g:=array(symmetric,sparse,1...4,1...4);

```



```

> g[1,1]:=-a(eta)^2;
> g[2,2]:=-a(eta)^2*sh(chi)^2;
> g[3,3]:=-a(eta)^2*sh(chi)^2*sin(theta)^2;
> g[3,3]:=-a(eta)^2*sh(chi)^2*sin(theta)^2;
> g[4,4]:=a(eta)^2;
> metric:=create([-1,-1], eval(g));
> tensorsGR(coordinats,metric,contra_metric,detmet, C1,C2,Rm,Rc,R,G,C):
> display_allGR(coordinats,metric,contra_metric,
det_met,C1,C2,Rm,Rc,R,G,C);
> raise(contra_metric,Rm,1,2,3,4);
> raise(contra_metric,Rc,1,2);
> with(tensor):
Плоская > coordinats:=[chi,theta,phi,eta];
модель > g:=array(symmetric,sparse,1...4,1...4);
> g[1,1]:=-a(eta)^2;
> g[2,2]:=-a(eta)^2*(chi)^2;
> g[3,3]:=-a(eta)^2*(chi)^2*sin(theta)^2;
> g[4,4]:=a(eta)^2;
> metric:=create([-1,-1], eval(g));
> tensorsGR(coordinats,metric,contra_metric,detmet, C1,C2,Rm,Rc,R,G,C):
>
display_allGR(coordinats,metric,contra_metric,det_met,C1,C2,Rm,Rc,R,G,C);
> raise(contra_metric,Rm,1,2,3,4);
> raise(contra_metric,Rc,1,2);

```

Полученные решения данных алгоритмов соответствуют аналитическим решениям закрытой, открытой и плоской изотропных моделей [1], что доказывает правильность алгоритма. В дальнейшем следует получить решения уравнений Эйнштейна с учетом равенства нулю тензора энергии-импульса материи. Также не исключаем возможность исследования космологических моделей с учетом квантовых эффектов вблизи сингулярности с помощью математического пакета MAPLE.

Литература:

1. Ландау Л. Д., Лифшиц Е. М. Теоретическая физика. - В 10 т. - Т. 2. Теория поля. – М.: ФИЗМАТЛИТ, 2003. – 536 с.
2. Гальцов Д.В. Частицы и поля в окрестности черных дыр. – М.: Изд-во МГУ, 1986.
3. Вейнберг С. Гравитация и космология. – М.: Мир, 1975.
4. Мизнер Ч., Торн К., Уилер Дж. Гравитация. - Т.3. – М.: Мир, 1977; МГУ, 1986.
5. Шаршекеев О.Ш. Релятивистская космология. – Бишкек, 1999.
6. Дьяконов В.П. MAPLE 9 в математике, физике и образовании. – М.: Солон-Пресс, 2004.
7. <http://www.exponenta.ru/>
8. Шаршекеев О.Ш., Имаш кызы М. Теория тяготения. -Бишкек: Махprint, 2009.
9. Справочная система MAPLE.

МИКРОВОЛНОВОЙ НАГРЕВ КЕРАМИЧЕСКОГО ЦИЛИНДРА

Разработана математическая модель нагрева керамического цилиндра в микроволновой печи с теплоизолированными стенками. Проведен расчет характеристик керамического цилиндра и электромагнитного поля в зависимости от частоты микроволнового излучения.

Модель. Рассматривается нестационарный нагрев протяженного керамического цилиндра (рис. 1), вследствие диссипации мощности подводимой радиальной электромагнитной волны с компонентами: $\vec{E}(0; 0; E_z = E(r))\exp(i\omega t)$, $\vec{H}(0; H_\varphi = H(r); 0)\exp(i\omega t)$. Принимается, что окружающий газ неподвижен, стенки камеры микроволновой печи теплоизолированы, а кондуктивный и радиационный теплообмены с окружающей средой и охлаждаемыми стенками камеры отсутствуют, аналог «тепловой бани» [1].



Рис.1. Схема нагрева керамического цилиндра электромагнитным излучением радиального типа; R_c и R – радиусы цилиндра и камеры микроволновой печи. Стрелками показано направление подводимой электромагнитной волны.

Описание процесса микроволнового нагрева керамического изделия проводится на основе решения нестационарного уравнения баланса энергии и приведенного волнового уравнения [1,2]:

$$\rho C \frac{\partial T}{\partial t} = \frac{1}{r} \frac{\partial}{\partial r} \left(r \lambda \frac{\partial T}{\partial r} \right) + \frac{1}{2} \varepsilon_i \omega \varepsilon_0 E E^*; \quad (1)$$

$$\frac{1}{r} \frac{d}{dr} \left(r \frac{dE}{dr} \right) + k_0^2 \varepsilon E = 0, \quad (2)$$

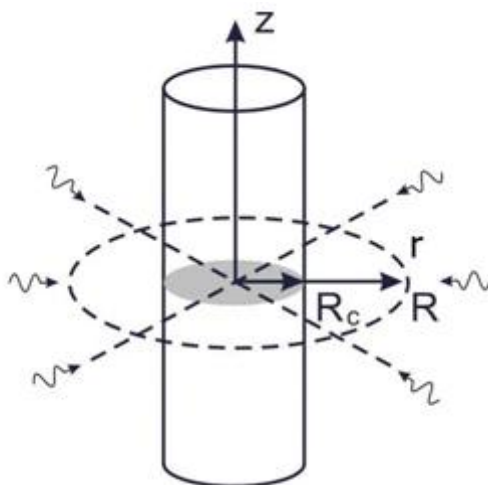
здесь T – температура, ρ – плотность, C_p – теплоемкость, $\varepsilon_r = \text{Re}(\varepsilon_K)$, $\varepsilon_i = \text{Im}(\varepsilon_K)$ – действительная и мнимая части комплексной диэлектрической проницаемости $\varepsilon = \varepsilon_r - i\varepsilon_i$, λ – теплопроводность, $\omega = 2\pi f$ – круговая частота, f – циклическая частота, $k_0 = \omega/c$, c – скорость света, E , H – напряженности электрического и магнитного полей, E^* – комплексно-сопряженное значение, r, φ, z – цилиндрические координаты, t – время.

Начальные и граничные условия ставятся для T и E в расчетной области $[t \geq 0, 0 \leq r \leq R]$ в виде:

$$t = 0, \quad 0 \leq r \leq R: T = T^0(r),$$

$$t > 0, \quad r = 0: \quad dT/dr = 0; \quad dE/dr = 0; \quad r = R: \quad dT/dr = 0; \quad E = E_R(t),$$

где значение $E_R(t)$ определяется по заданной подводимой к цилиндру погонной мощности $Q_n(t)$ электромагнитного поля.

Численное решение. Дискретизация системы уравнения (1) проводится методом контрольного объема неявным образом [3]. Дискретные аналоги линеаризуются относительно поправок к зависимым переменным и решаются итеративно на каждом временном шаге с применением метода исключения Гаусса и нижней релаксации. В качестве внешнего параметра электродинамической задачи задается закон изменения мощности $Q_n(t)$ подводимой радиальной электромагнитной волны или осевой температуры $T_0(t)$ керамического цилиндра.

Волновое уравнение (2) решается в приближении модели однородно распределенных коэффициентов ε_r и ε_i [1], что дает возможность получить аналитическое выражение для амплитуды электрического поля в цилиндре

$$E(r) = E_0 J_0(kR_c), \quad k = k_0 \sqrt{\varepsilon}.$$

Коэффициенты отражения k_r и поглощения k_d микроволновой мощности в керамическом материале будут определяться следующими соотношениями [2]:

$$k_r = \left| \frac{J_0(kR_c)H_1^{(1)}(k_0R_c) - \sqrt{\varepsilon} J_1(kR_c)H_0^{(1)}(k_0R_c)}{J_0(kR_c)H_1^{(2)}(k_0R_c) - \sqrt{\varepsilon} J_1(kR_c)H_0^{(2)}(k_0R_c)} \right|^2, \quad k_d = 1 - k_r. \quad (3)$$

Результаты. Проводится численный расчет процесса нагрева цилиндра $R_c = 15$ мм из окиси алюминия в зависимости от частоты электромагнитного излучения в микроволновой печи $R = 50$ мм в воздухе при атмосферном давлении. Коэффициенты ρ , C_p , λ , ε_r , ε_i берутся из тех же источников, что и в работе [1].

Как показали результаты (рис. 2-4), при нагреве цилиндра в микроволновой печи с теплоизолированными (адиабатическими) стенками наблюдается незначительное изменение температуры в поперечном сечении цилиндра $T(r,t) \approx T_0(t)$ [1,2]. Тогда временное изменение осевой температуры в процессе нагрева приближенно с приемлемой точностью находится из решения уравнения

$$\rho C_p \frac{dT_0}{dt} = \frac{k_d Q_i}{\pi R_c^2}, \quad S_0 = \int_0^{T_0} \lambda dT. \quad (4)$$

Из уравнения (4) определяется время нагрева керамического цилиндра микроволновым излучением до заданной температуры T_0

$$t(T_0) = \pi R_c^2 \int_{T_R}^{T_0} \frac{\rho C_p}{k_d Q_i} dT \quad (5)$$

Временная зависимость осевой температуры T_{02} , вычисленная по формуле (5), практически совпадает с T_{01} , полученной численно (рис.2). Некоторое отличие наблюдается лишь на участках, где в зависимости коэффициента отражения от

температуры имеют локальные минимумы (рис. 3) и коэффициент поглощения достигает максимальных значений. В процессе нагрева при приближении температуры к этим экстремальным значениям поглощение микроволновой мощности приобретает резонансный характер. Поэтому на графике $T_0(t)$ продолжительные области линейного подъема температуры сменяются короткими участками резкого нелинейного изменения. Перепад температуры $\Delta T = T_0 - T_c$ вблизи этих точек изменяется скачком и достигает значения $\approx 100\text{K}$.



Рис. 2. Эволюция температуры в центре керамического цилиндра и температурного перепада: $f=50$ ГГц, $Q_p=3$ кВт/м.



Рис. 3. Коэффициент отражения электромагнитного излучения как функция температуры в центре керамического цилиндра и изменение диссипированной микроволновой мощности: $f=50$ ГГц, $Q_p=3$ кВт/м.

Как видно из формулы (5), зависимость времени нагрева керамического цилиндра от подводимой мощности электромагнитного поля обратно пропорциональна ее величине. Вследствие этого, для фиксированной частоты электромагнитного поля и толщине цилиндра при его нагреве наблюдается подобие эволюционных зависимостей $T_0(t)$ до некоторой максимальной температуры и монотонного изменения времени нагрева t_m . При постоянной подводимой мощности микроволнового излучения и изменении частоты электромагнитного поля из формулы

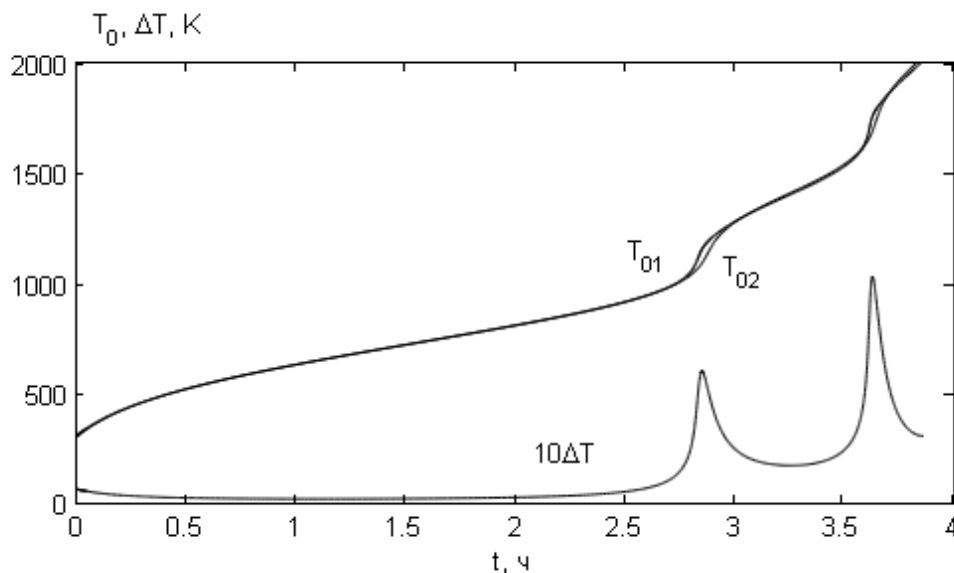
(5) следует, что функциональная зависимость $t_m(f)$ имеет осцилляционный характер (рис. 4) при общем асимптотическом уменьшении амплитудных значений с увеличением частоты. Видно, что при заданном времени нагрева более высокие частоты электромагнитного поля требуют меньших энергетических затрат мощности электромагнитного излучения.

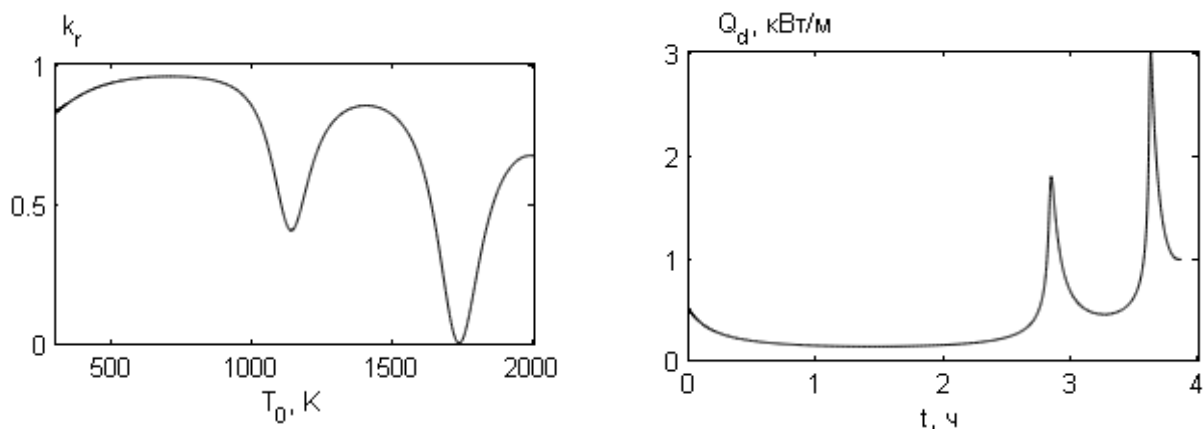

Рис. 4. Зависимость времени нагрева керамического цилиндра до максимальной температуры $T_0=2000$ К от частоты микроволнового излучения: $Q_p=2$ кВт/м.

Выводы

1. Предложена простая теоретическая модель нагрева керамического цилиндра в микроволновой печи с теплоизолированными стенками.
2. Установлен резонансный характер нагрева керамического материала в микроволновой печи с теплоизолированными стенками.
3. Получено, что зависимость времени нагрева керамического цилиндра от частоты микроволнового излучения представляет затухающую осциллирующую функцию.
4. Показано, что для нагрева керамического материала энергетически выгодно применение электромагнитных полей более высоких частот: $f \geq 30$ ГГц.

Литература:

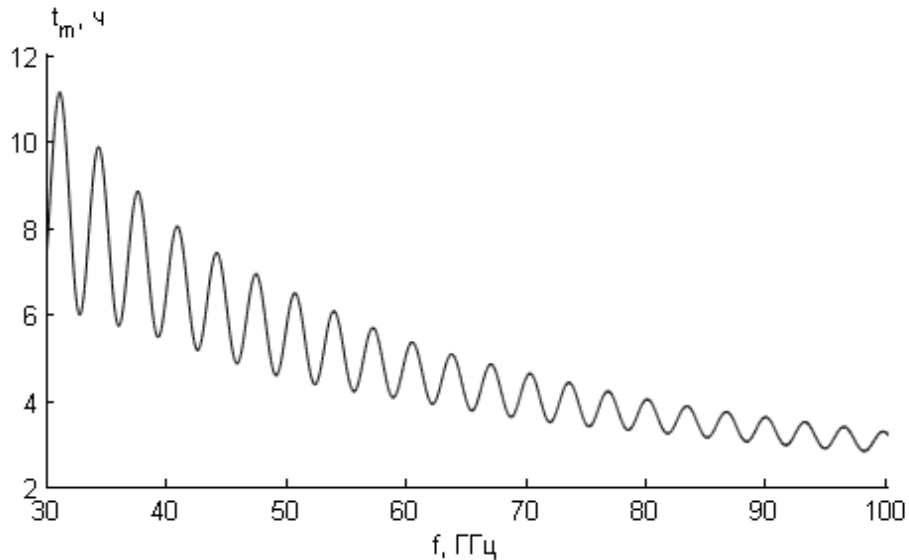
1. Моделирование и технология получения керамики на основе кремния /Под редакцией В.М. Лелевкина, О.Н. Каныгиной. -Бишкек: Изд-во КРСУ, 2008. - 222 с.
2. Kozlov P.V., Rafatov I.R., Kulumbaev E.B., Lelevkin V.M. On modelling of microwave heating of a ceramic material //Journal of Physics D: Applied Physics. -2007. - Vol. 40. -P. 2927-2935.
3. Патанкар С. Численные методы решения задач теплообмена и динамики жидкости. - М.: Энергоатомиздат, 1984. – 152 с.

РАСЧЕТ ХАРАКТЕРИСТИК КОРОННОГО РАЗРЯДА С КОРОНИРУЮЩИМ ЭЛЕКТРОДОМ

Экспериментально исследовано влияние температуры коронирующего электрода на электрические характеристики коронного разряда. Рассчитаны стационарные пространственные распределения газодинамических и тепловых характеристик в коаксиальной системе электродов при горении положительной короны.

Введение. Традиционный способ управления характеристиками коронного разряда сводится к изменению величины напряжения в разрядном контуре или применению импульсных систем питания, позволяющих изменить тип коронного разряда [1 - 3]. В [4] продемонстрировано влияние нагрева коронирующего электрода на динамические характеристики положительной короны в режиме нелинейных колебаний. Экспериментально получено, что в коаксиальной системе электродов нагрев коронирующего электрода заметно изменяет вольт-амперные характеристики из-за сильного уменьшения напряжения зажигания короны, увеличивает средний ток и амплитуду токовых пульсаций. Это объясняется сильным уменьшением плотности газа в зоне короны из-за его нагрева за счет теплообмена с высокотемпературным коронирующим электродом.

В данной работе проведено изучение влияния температуры коронирующего электрода на электрические характеристики коронного разряда в коаксиальной системе электродов. Полученные экспериментальные данные для положительной короны используются при расчете пространственного распределения в коаксиальном разрядном промежутке характеристик тепло- и массопереноса, возникающих за счет нагрева коронирующей проволоки и действия массовых электрической и гравитационной сил. Согласованность результатов расчета и эксперимента установлена по тепловым характеристикам коронирующего электрода.

Эксперимент. Влияние нагрева коронирующего электрода на напряжение зажигания и ток короны исследуется в ориентированном вертикально газоразрядном узле коаксиальной конструкции, схема которого представлена на рис. 1. Внутренний заземленный электрод составлен из соосносоединенных между собой двух медных цилиндров 1 радиусами $R_i = 0,35$ мм и платинового цилиндра 2 длиной $L_{in} = 40$ мм и радиусом $R_{in} = 0,15$ мм. На внешний электрод 3, представляющий собой отрезок цилиндрической алюминиевой трубы длиной $L_{ex} = 30$ мм, внутренним радиусом $R_{ex} = 29$ мм и толщиной стенок $\Delta R_{ex} = 2$ мм, подается заданный потенциал U_c . При превышении напряжения на электродах порогового значения зажигается положительная ($U_c < 0$) или отрицательная ($U_c > 0$) корона 4, характеризующаяся током I_c . Для нагрева внутреннего коронирующего электрода через его платиновую часть пропускается ток I .



Рис. 1. Схема коронного разряда и расчетной области в газоразрядной системе коаксиальных электродов: 1, 2 – внутренний электрод (1 – медь; 2 – платина); 3 – внешний электрод (отрезок цилиндрической алюминиевой трубы); 4 – корона; \vec{g} – ускорение свободного падения; r, z – цилиндрические координаты.

При горении коронного разряда возникает электрический ветер, который, как и свободная конвекция, способствует охлаждению внутреннего электрода. Поэтому в данной работе, в отличие от [4], осуществляется контролируемый нагрев коронирующего электрода, обеспечивающий неизменность электрического сопротивления платинового электрода 2 (рис. 1) путем фиксации отношения напряжения на его концах к току накала.

Результаты эксперимента представляются в виде редуцированных вольт-амперных характеристик (ВАХ) – зависимостей $I_c/U_c = R_c$ от U_c – для положительной и отрицательной короны в интервале 300÷680 К средней температуры коронирующего электрода.

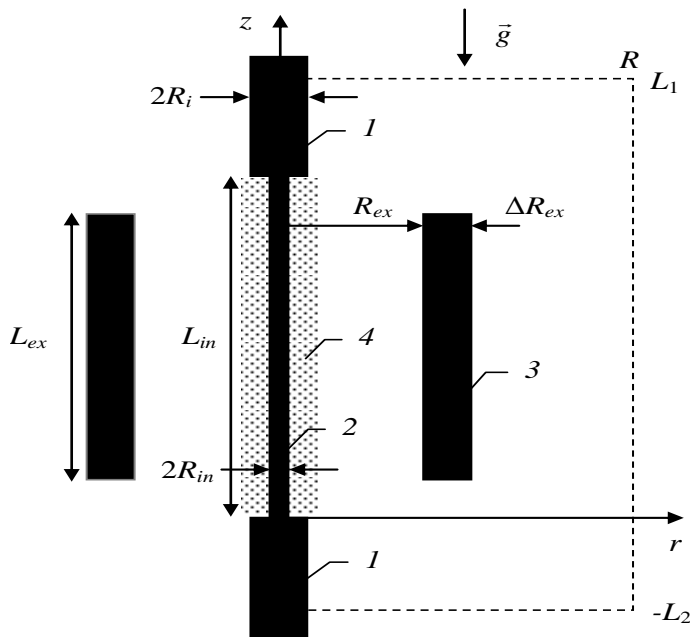

Рис. 2. Редуцированные экспериментальные характеристики (а) положительной и (б) отрицательной короны при средней температуре коронирующего электрода 300 (○○○) и 680 (×××) К (сплошные кривые – расчет ВАХ одномерной короны по точной формуле Майра [5]; точечные – по формуле Таунсенда (2); пунктирные – по модифицированной формуле Таунсенда (3)).

Из результатов (рис. 2) видно, что редуцированные характеристики близки к линейным зависимостям. Пересечение аппроксимационных прямых с осью абсцисс дает напряжение зажигания, которое понижается с 8,3 кВ до 5,1 кВ для положительной короны и с 8,5 кВ до 5,3 кВ для отрицательной при увеличении температуры коронирующего электрода от 300 до 680 К.

Повышение температуры коронирующего электрода от 300 до 680 К при одном и том же напряжении приводит к росту тока: в 1,5–2,5 раза – для положительной и в 1,5–3,2 раза – для отрицательной короны.

Определенные напряжения зажигания согласовываются с рассчитанными по формуле Пика [5] значениями (рис. 3):

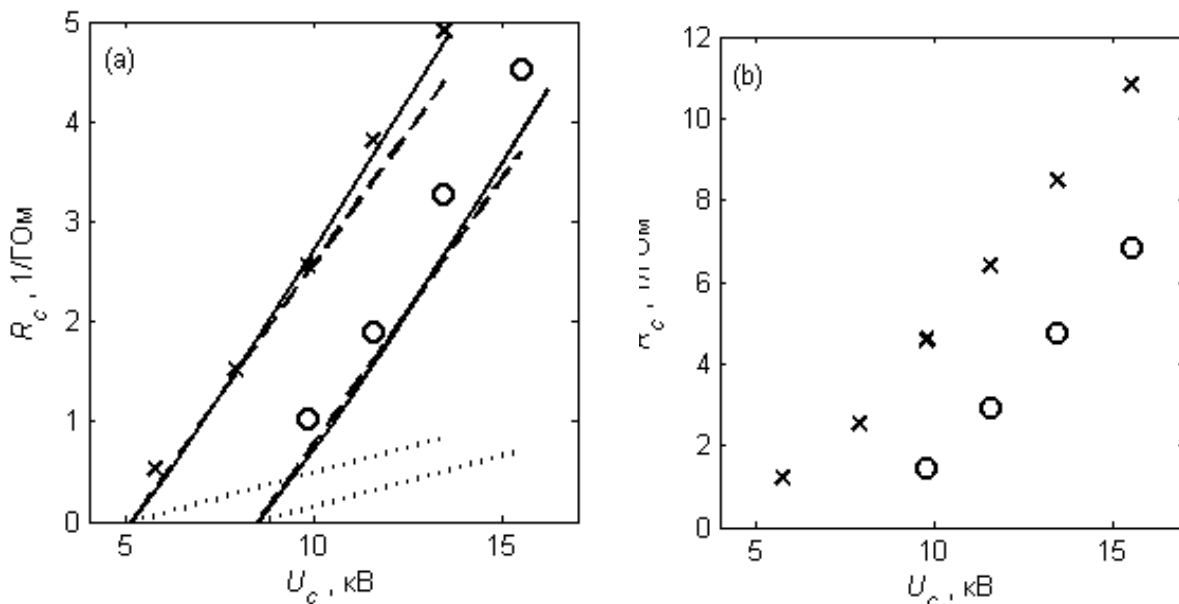
$$E_p = 31\delta(1 + 0.308/\sqrt{\delta R_{in}}), \quad U_{cp} = E_p R_{in} \ln(R_{ex}/R_{in}), \quad (1)$$

где при вычислении приведенной к нормальной плотности воздуха δ по табличным данным [5] считается, что температура воздуха вблизи коронирующего электрода равна его температуре T_s . Небольшое различие (до 5 %) напряжения зажигания положительной и отрицательной короны соответствует известному свойству короны в воздухе, отмеченному в [6].



Рис. 3. Зависимость экспериментальных значений напряжения зажигания положительной (+++) и отрицательной (ooo) короны от температуры коронирующего электрода (сплошная кривая – расчет по формуле Пика).

Сопоставим полученные экспериментальные данные с теоретической ВАХ одномерной короны. При пренебрежении толщиной коронирующего слоя расчет ВАХ на основе системы уравнений непрерывности электрического тока во внешней зоне короны и уравнения Пуассона, замыкаемых законом Ома в дрейфовом приближении, приводит к формуле Майра [5]:

$$\frac{U_c - U_{cp}\sqrt{1-\alpha}}{U_{cp}} \ln \beta = \sqrt{1-\alpha + \alpha\beta^2} - 1 - \sqrt{1-\alpha} \ln \frac{\sqrt{1-\alpha} + \sqrt{1-\alpha + \alpha\beta^2}}{\sqrt{1-\alpha} + 1},$$

здесь $\alpha = i_c / (2\pi\varepsilon_0\mu E_p^2)$; $\beta = R_{ex} / R_{in}$; $i_c = I_c / L_{in}$ – сила тока с единицы длины коронирующего электрода; μ – подвижность ионов; ε_0 – электрическая постоянная.

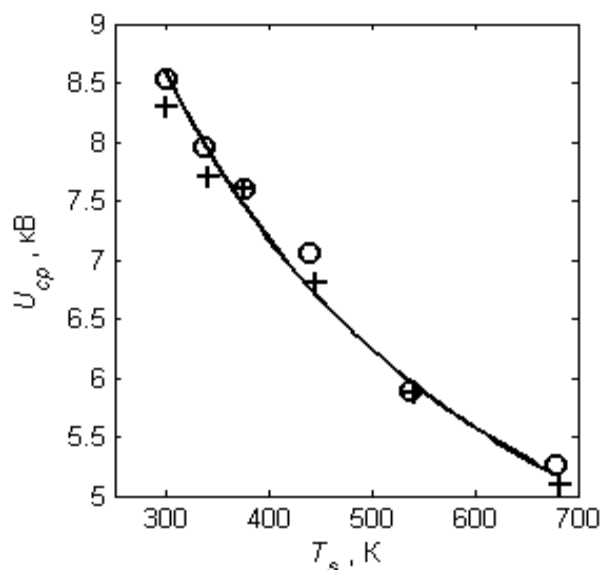
С физической точки зрения удобной является приближенная формула Таунсенда [5, 6], которая устанавливает линейность редуцированных характеристик одномерного коронного разряда:

$$i_c = \frac{4\pi\varepsilon_0\mu}{R_{ex}^2 \ln(R_{ex} / R_{in})} U_c (U_c - U_{cp}) . \quad (2)$$

Для согласования с экспериментальными данными и применимости формулы Таунсенда необходим подбор отличных от табличных значений подвижности ионов [5]. На рис. 2 приводятся результаты расчета ВАХ по формулам Майра (сплошные кривые) и Таунсенда (точечные прямые) для положительной короны в воздухе при рекомендованных в [6, 7] значениях подвижности положительных ионов $\mu = 2 \text{ см}^2/(\text{В}\cdot\text{с})$.

При выполнении характерного для короны сильного неравенства $\alpha \ll 1$ из формулы Майра следует:

$$\frac{U_c - U_{cp}}{U_{cp}} \ln \beta = f(y) , \quad f(y) = \sqrt{1+y} - 1 - \ln 0.5(1 + \sqrt{1+y}) , \quad y = \alpha\beta^2 .$$

Для получения закономерности $i_c \sim U_c (U_c - U_{cp})$ потребуем, чтобы $f(y) = yU_{cp} / (AU)$. Тогда

$$i_c = \frac{2\pi\varepsilon_0\mu A}{R_{ex}^2 \ln(R_{ex} / R_{in})} U_c (U_c - U_{cp}) , \quad A = \frac{y}{f(y)(1 + f(y)/\ln \beta)} .$$

Видно, что формуле Таунсенда (2) соответствует достаточно грубое приближение $A = 2$. Заменим A предельным значением $\lim_{y \rightarrow \infty} A = \ln \beta$ и при $\alpha\beta^2 \gg 1$, получим модифицированную формулу Таунсенда:

$$i_c = \frac{2\pi\varepsilon_0\mu}{R_{ex}^2} U_c (U_c - U_{cp}) . \quad (3)$$

Результаты расчета (3) с тем же табличным значением подвижности ионов приведены на рис. 2. При $\beta = 100$ в диапазоне применимости формулы Пика (1) $R_{in} \sim (10^{-2} - 1)$ см отклонения (3) от точной формулы Майра составляет менее 15%.

Как отмечалось выше, неизменность электрического сопротивления платинового электрода достигается путем фиксации отношения напряжения U на его концах к току I накала. Поскольку U и I измеряются, то можно установить джоулеву мощность $P_j = IU$ электрического тока в коронирующем электроде в зависимости от тока коронного разряда. В качестве примера на рис. 4 приведены зависимости $P_j(I_c)$ при $T_s = 340$ и 680 К.



Рис. 4. Зависимость джоулевой мощности электрического тока в коронирующем электроде от тока коронного разряда при фиксированной средней температуре $T_s = 340$ и 680 К электрода: символы $\circ\circ$ – эксперимент; сплошные кривые – расчет джоулевой мощности P_J и потоков тепла P_s через боковую поверхность и P_f – торцы электрода.

На рис. 4 видно, что при наличии короны при $I_c < 10$ мкА мощность сначала быстро возрастает, а затем скорость ее роста замедляется. Это свидетельствует об известной из литературы интенсификации теплообмена электрод – воздух при горении коронного разряда [8]. Данная интенсификация обусловлена электрическим ветром, охлаждающее действие которого на коронирующий электрод в начале дополняет действие естественной конвекции, а затем и превалирует над ней. Так относительный коэффициент теплоотдачи – отношение мощностей $P(I_c)/P(0) \approx 2$ при $I_c = 10$ мкА.

Установленное уменьшение напряжения зажигания и увеличение тока короны с повышением температуры коронирующего электрода связано с нагревом газа в приэлектродной области за счет теплообмена с высокотемпературным коронирующим электродом. Уменьшение плотности газа способствует снижению пороговой напряженности электрического поля, а при фиксированном напряжении – увеличению тока короны.

Математическое моделирование. Рассматривается тепло- и массоперенос в коронном разряде, горящем в газоразрядной системе вертикальных коаксиальных электродов (рис. 1), и инициируемого протеканием постоянного электрического тока в коронирующей части внутреннего электрода, электрическим ветром и свободной конвекцией.

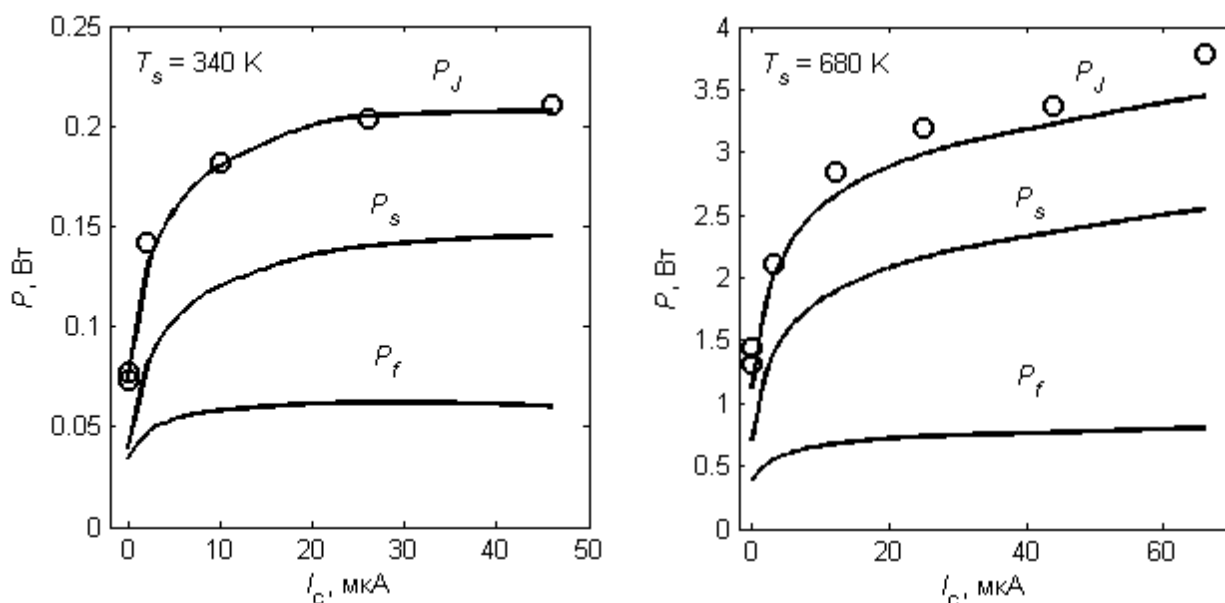
Модель короны. Ограничимся применением одномерной модели коронного разряда [5- 8], согласно которой пренебрегаем краевыми эффектами и размером внутренней зоны короны по сравнению с межэлектродным промежутком. Зона генерации короны в рассматриваемой разрядной схеме (рис. 1) представляется как радиальный поток ионов с бесконечно тонкой цилиндрической поверхности (радиусом R_{in} и длиной L_{in}) и напряженностью электрического поля, равной пороговой по Пику (1). Поскольку экспериментальные и расчетные ВАХ короны согласовываются между собой во всем интервале температур коронирующего электрода (рис. 2), то можно

надеясь, что данные модельные представления являются приемлемыми для условий проведенного эксперимента. При значении подвижности ионов $\mu = 2 \text{ см}^2/(\text{В}\cdot\text{с})$ расчетные и экспериментальные ВАХ отрицательной короны заметно отличаются между собой; их согласование достигается увеличением подвижности в 2 раза. Поэтому далее ограничимся рассмотрением только положительной короны.

В рассмотренном приближении коронный разряд характеризуется током i_c , значение которого задается из эксперимента. Поэтому в приведенной модели тепло- и массопереноса наличие короны проявляется при $R_{in} \leq r \leq R_{ex}$, $0 \leq z \leq L_{in}$ в действии массовой электрической радиальной силы с объемной плотностью:

$$f_e = i_c / (2\pi r \mu). \quad (4)$$

Модель тепло- и массопереноса. При горении короны электрическая сила приводит в движение заряженные частицы и возникает электрический ветер. Если к основаниям платиновой проволоки 2 приложена разность потенциалов U , то в результате протекания тока I в ней выделяется джоулево тепло, которое отводится теплопроводностью в медные участки внутреннего электрода и окружающую воздушную среду. Нагрев воздуха приводит к наложению на электрический ветер естественной конвекции и в результате формируется некоторая картина тепло- и массопереноса.

Полагается, что перенос тепла в окружающей среде осуществляется за счет теплопроводности и конвекции, а перенос массы инициирован действием архимедовой и электрической сил. В электродах учитывается теплопроводность, а в платиновой части 2 коронирующего электрода (рис. 1) дополнительно – джоулево тепловыделение и “собственное серое” радиационное излучение с боковой поверхности. Все процессы тепло- и массопереноса установившиеся, стационарные, а электрогазодинамическое и конвекционное течения – ламинарные.

Основные уравнения. Система уравнений тепло- и массопереноса записывается в цилиндрической системе координат с учетом вращательной симметрии в виде:

$$\frac{1}{r} \frac{\partial}{\partial r} (\rho v r) + \frac{\partial}{\partial z} (\rho u) = 0, \quad (5)$$

$$\rho \left(v \frac{\partial v}{\partial r} + u \frac{\partial v}{\partial z} \right) = - \frac{\partial p}{\partial r} + \frac{2}{r} \frac{\partial}{\partial r} \left(r \eta \frac{\partial v}{\partial r} \right) - \frac{2\eta v}{r^2} + \frac{\partial}{\partial z} \left[\eta \left(\frac{\partial u}{\partial r} + \frac{\partial v}{\partial z} \right) \right] - \frac{\partial}{\partial r} \left[\frac{2}{3} \eta \left(\frac{1}{r} \frac{\partial r v}{\partial r} + \frac{\partial u}{\partial z} \right) \right] + f_e, \quad (6)$$

$$\rho \left(v \frac{\partial u}{\partial r} + u \frac{\partial u}{\partial z} \right) = - \frac{\partial p}{\partial z} + 2 \frac{\partial}{\partial z} \left(\eta \frac{\partial u}{\partial z} \right) + \frac{1}{r} \frac{\partial}{\partial r} \left[r \eta \left(\frac{\partial u}{\partial r} + \frac{\partial v}{\partial z} \right) \right] - \frac{\partial}{\partial z} \left[\frac{2}{3} \eta \left(\frac{1}{r} \frac{\partial r v}{\partial r} + \frac{\partial u}{\partial z} \right) \right] + (\rho_0 - \rho) g, \quad (7)$$

$$\rho C_p \left(v \frac{\partial T}{\partial r} + u \frac{\partial T}{\partial z} \right) = \frac{1}{r} \frac{\partial}{\partial r} \left(r \lambda \frac{\partial T}{\partial r} \right) + \frac{\partial}{\partial z} \left(\lambda \frac{\partial T}{\partial z} \right) + Q_J. \quad (8)$$

Здесь v , u – радиальная и аксиальная скорости; p – перепад давления относительно атмосферного; T – температура; $Q_J = \left(\frac{I}{\pi R_{in}^2} \right)^2 \frac{1}{\sigma}$ – объемная плотность джоулево тепловыделения в платиновом проводнике с проводимостью σ ; ρ , η , λ ,

C_p – плотность, вязкость, теплопроводность, теплоемкость при постоянном давлении;
 g – значение ускорения свободного падения; ρ_0 – плотность невозмущенной газовой среды при температуре T_0 .

Граничные условия ставятся на прямоугольном контуре $0 \leq r \leq R$, $-L_1 \leq z \leq L_2$, ограничивающем расчетную область (рис. 1): на оси – условия симметрии, на остальных границах – “мягкие” условия нормального втекания холодного газа или вытекания газа:

$$-L_1 < z < L_2; \quad r = 0 \quad : \quad \partial T / \partial r = 0;$$

$$-L_1 < z < L_2; \quad r = R \quad : \quad \begin{aligned} \partial^2 T / \partial r^2 = 0 \quad (v \geq 0), \quad p = 0, \quad u = 0, \quad \partial \rho v / \partial z = 0 \\ T = T_0 \quad (v < 0), \end{aligned}$$

$$z = -L_1; \quad 0 < r < R \quad : \quad \begin{aligned} \partial^2 T / \partial z^2 = 0 \quad (u \leq 0), \quad p = 0, \quad \partial \rho u / \partial z = 0, \quad v = 0; \\ T = T_0 \quad (u > 0), \end{aligned}$$

$$z = L_2; \quad 0 < r < R \quad : \quad \begin{aligned} \partial^2 T / \partial z^2 = 0 \quad (u \geq 0), \quad p = 0, \quad \partial \rho u / \partial z = 0, \quad v = 0. \\ T = T_0 \quad (u < 0), \end{aligned}$$

В областях, занятых твердыми телами, рассчитывается температурное поле, а на ограничивающих их поверхностях ставятся условия прилипания.

Коэффициенты уравнений задаются функциями температуры и цилиндрических координат для выделения характеристик различных веществ в расчетной области.

Метод решения. Дискретизация уравнений (5–8) производится методом контрольного объема на прямоугольной неравномерной сетке. Для компонент скорости вводятся смещенные сетки, а поле давления рассчитывается методом коррекции SIMPLER [9]. Применяется аппроксимация суммарной плотности конвективного и кондуктивного потоков через грани контрольных объемов экспоненциальной схемой с сеточным числом Пекле. Численная методика основана на использовании сквозного счета, при котором самосопряженность задач в твердом теле и газе на границах их раздела достигается применением гармонически усредненных коэффициентов переноса [9]. Дискретные аналоги уравнений (5–8) и граничных условий решаются итерационным методом.

Контроль счета осуществляется путем проверки интегральных балансов массы и энергии – равенств потоков массы и энергии сквозь ограничивающую рассматриваемую область пространства цилиндрической поверхности и выделяемой мощности тока P_J в платиновом цилиндре. Данная мощность отводится кондуктивными потоками тепла P_s через боковую поверхность и P_f – торцы платинового электрода и потоком собственного излучения с боковой поверхности:

$$P_J = P_f + P_s + P_r,$$

где $P_J = 2\pi \int_0^{R_{in}} \int_0^{L_{in}} Q_J r dr dz$ – мощность тока в платиновой проволоке; $P_f = -P_o + P_{L_{in}}$;

$P_o; P_{L_{in}} = 2\pi \int_0^{R_{in}} (-\lambda \partial T / \partial z)_{z=0; L_{in}} r dr$; $P_s = 2\pi R_{in} \int_0^{L_{in}} (-\lambda \partial T / \partial r)_{r=R_{in}} dz$ – потоки тепла через

ее основания и боковую цилиндрическую поверхность; $P_r = 2\pi R_{in} \int_0^{L_{in}} (\varepsilon \sigma_B T^4)_{r=R_{in}} dz$ – поток серого излучения с боковой поверхности; ε – интегральная степень черноты; σ_B – постоянная Стефана-Больцмана.

Результаты расчета. Проводится расчет характеристик тепло- и массопереноса в газоразрядной системе коаксиальных электродов (рис. 1) при следующих значениях параметров: $T_0 = 300$ К; $I = 1 \div 5$ А; $I_c = 0 \div 70$ мкА, размеры расчетной области $L_1 = 30$ мм; $L_2 = 70$ мм; $R = 40$ мм. Табличные зависимости термодинамических и переносных свойств воздуха при атмосферном давлении заимствованы из [11]; а свойства твердых веществ – из [10]; интегральная степень черноты платины вычислялась по формуле Ашкинасса

$$\varepsilon(T) = 0.374 T / \sqrt{\sigma_0},$$

где σ_0 – электропроводность платины при 273 К.

Электрический ветер. При отсутствии джоулева нагрева платиновой проволоки ($I = 0$) реализуется изотермическое ($T = T_0$) течение газа (рис. 5 – 6). Из результатов расчета (рис. 5) видно, что в результате действия электрической силы формируется сложное вихревое течение, составленное из четырех тороидальных вихрей с замкнутыми линиями тока газа $G(r, z) = 2\pi \int_0^r \rho u r dr = \text{const}$. Картина течения и пространственные распределения характеристик симметричны относительно сечения $z = L_{in} / 2$.

Для качественного анализа результатов принимается, что пространственное распределение перепада давления диктуется законом сохранения массы газа. Тогда при действии радиальной электрической силы давление в окрестности коронирующего электрода должно быть ниже атмосферного. Это обеспечивает аксиальный симметричный с двух концов вдоль коронирующего электрода подсос газа к его среднему сечению. При столкновении двух встречных кольцевых потоков газа формируются два “маленьких” тороидальных вихря, разворачивающих аксиальные течения в один радиальный от оси поток (рис. 5). Этот поток сталкивается с внешним электродом, растекается по его внутренней поверхности и, вовлекая в движение газ вне межэлектродного промежутка, разворачивается к внутреннему электроду и замыкает “большие” тороидальные вихри.

При пренебрежении вязкостью в сечении симметрии $z = L_{in} / 2$ уравнения (6 – 7) сводятся к интегральной форме:

$$\frac{\rho v^2}{2} + p - \frac{i_c}{2\pi\mu} \ln r = \text{const},$$

которая позволяет оценить перепад давления между поверхностями внешнего и внутреннего электродов:

$$p_{ex} - p_{in} = \frac{i_c}{2\pi\mu} \ln R_{ex} / R_{in}.$$

Сравнение с численными результатами расчета уравнений (6 – 7) показывает, что погрешность оценки не превышает 10%.



Рис. 5. Поле линий тока газа $G(r,z)/G_{\max}$ (слева с шагом 0,2; $G_{\max} = 0,8$ г/с) и изобары поля перепада давления $p(r,z)$ (справа с шагом 0,2 Па) во внешней зоне коронного разряда при $I_c = 22$ мкА.

Рассмотренные картина течения и пространственные распределения характеристик качественно не изменяются, оставаясь практически подобными, вплоть до тока короны $I_c = 26$ мкА (рис. 6). При токе $I_c > 26$ мкА итерационная процедура численного решения из-за неустойчивости не сходится. Визуально неустойчивость проявляется в виде периодических чередующихся образований и исчезновений двух маленьких тороидальных вихрей.

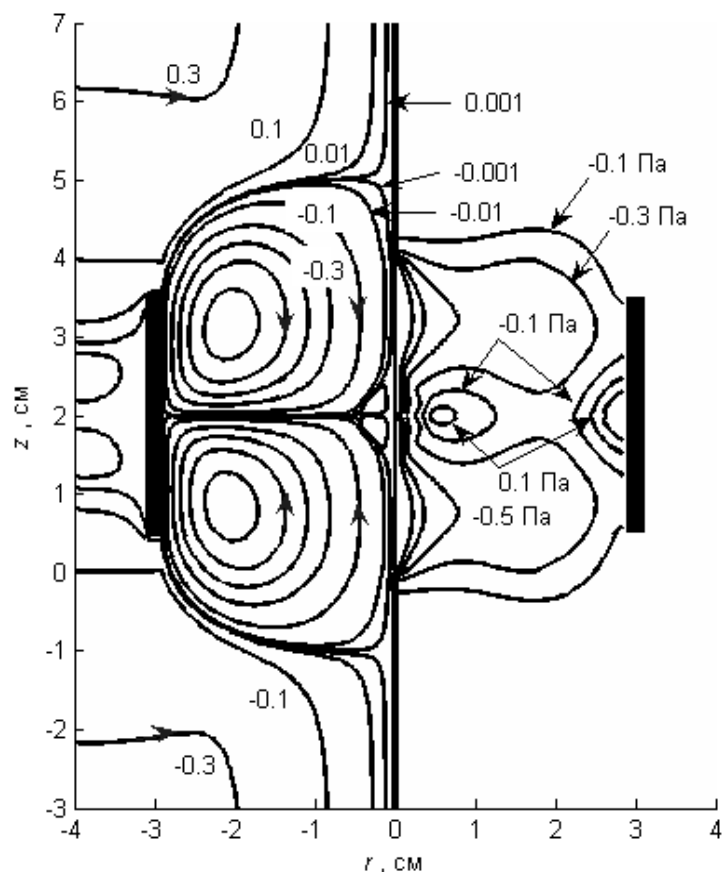

Рис. 6. Пространственные распределения газодинамических характеристик во внешней зоне короны при $I_c = 22$ мкА (кривые 1 и 2 соответствуют току $I_c = 3$ и 10 мкА).

Корона с высокотемпературным коронирующим электродом. Джоулев нагрев платиновой проволоки инициирует теплоперенос и конвективное течение газа.

При отсутствии короны ($U_c < U_{cp}$) картина течения формируется действием только архимедовой силы (рис. 7, а). Реализуется восходящий поток газа, вытягивающий изотермы вверх. Постепенный тепловой фронт, движущегося вдоль проволоки вверх газа, приводит к асимметрии осевого распределения температуры из-за большего теплосъема вблизи нижнего основания проволоки более холодным газом (рис. 8). С увеличением тока в коронирующем электроде интенсивность восходящего потока и вытягивание изотерм растут.

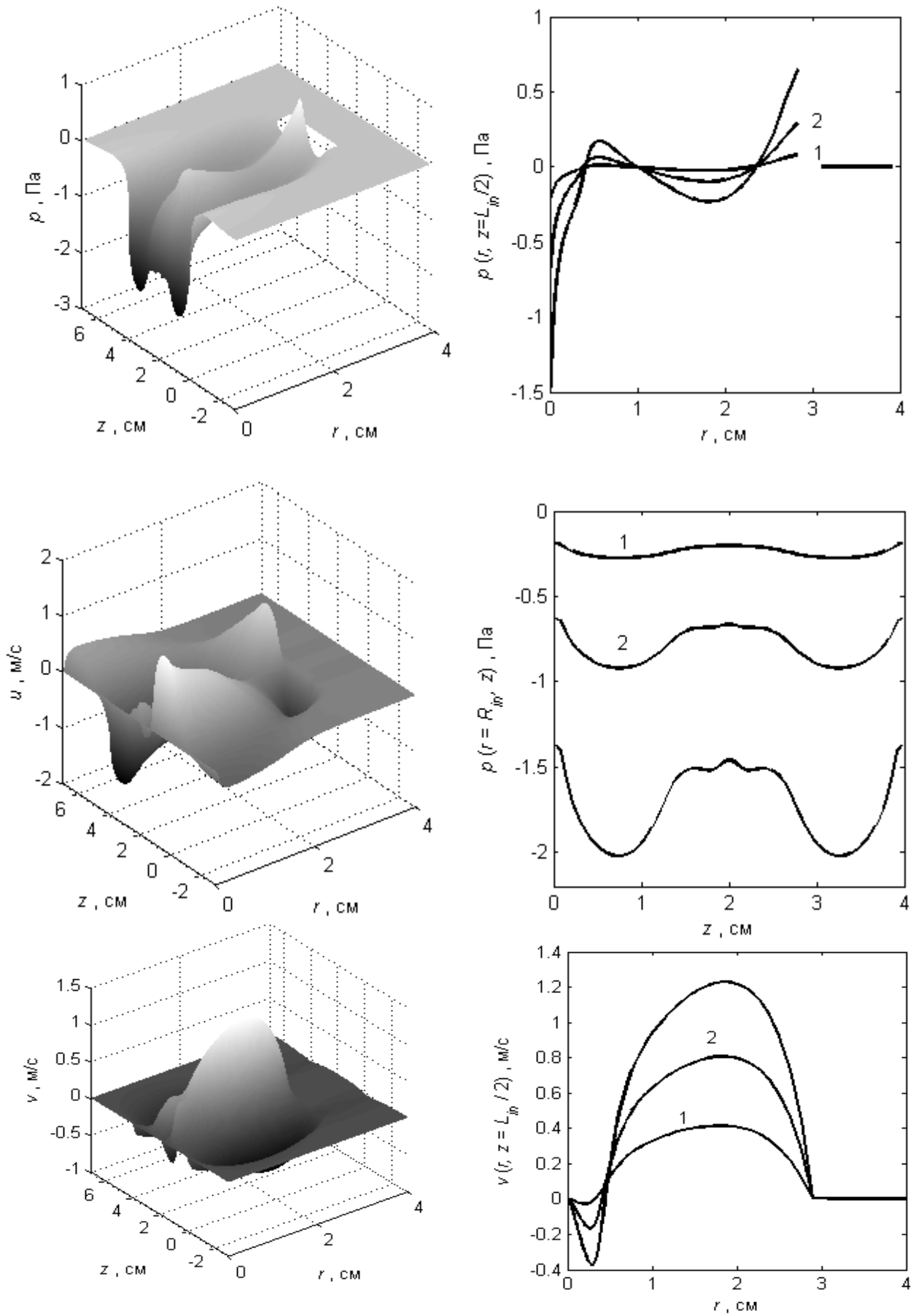

Рис. 7. Поля линий тока газа $G(r, z)/G_{\max}$ (а) (с шагом 0,2; $G_{\max} = 0,05$ г/с) и (б) ($G_{\max} = 0,27$ г/с) и изотерм (от 303 К с шагом 10 К) при (а) $I_c = 0$, $I = 1,04$ А и (б) $I_c = 3$ мкА, $I = 1,41$ А.

При горении короны картина течения определяется совместным действием электрического ветра и естественной конвекции (рис. 7, б). Видно, что уже при $I_c = 3$ мкА превалирует электрическая сила, а естественная конвекция приводит, помимо асимметрии, к прокачке газа от нижнего к среднему сечению вдоль коронирующего электрода, далее радиально к внешнему электроду и вдоль границы верхнего большого тороидального вихря из межэлектродного промежутка. Осевая температура (рис. 8) и изотермы газа (рис. 7,б) становятся близкими к симметричным распределениям относительно среднего сечения платиновой проволоки.

При увеличении тока короны картина течения становится все более симметричной относительно сечения $z = L_{in}/2$, но итерационная процедура не сходится. Как и в “холодной” короне, неустойчивость наблюдается в окрестности середины внутреннего электрода. Отметим, что при отключении архимедовых сил сходимость численного решения имеет место до тока короны 26 мкА. Таким образом, использованная в работе математическая модель тепло- и массопереноса имеет по току короны ограниченную область применимости. Выяснение причин неустойчивости должно проводиться на основе более общей модели, учитывающей, по-видимому, нестационарность, трехмерность или турбулентность, что выходит за рамки данной работы и является предметом отдельного исследования.

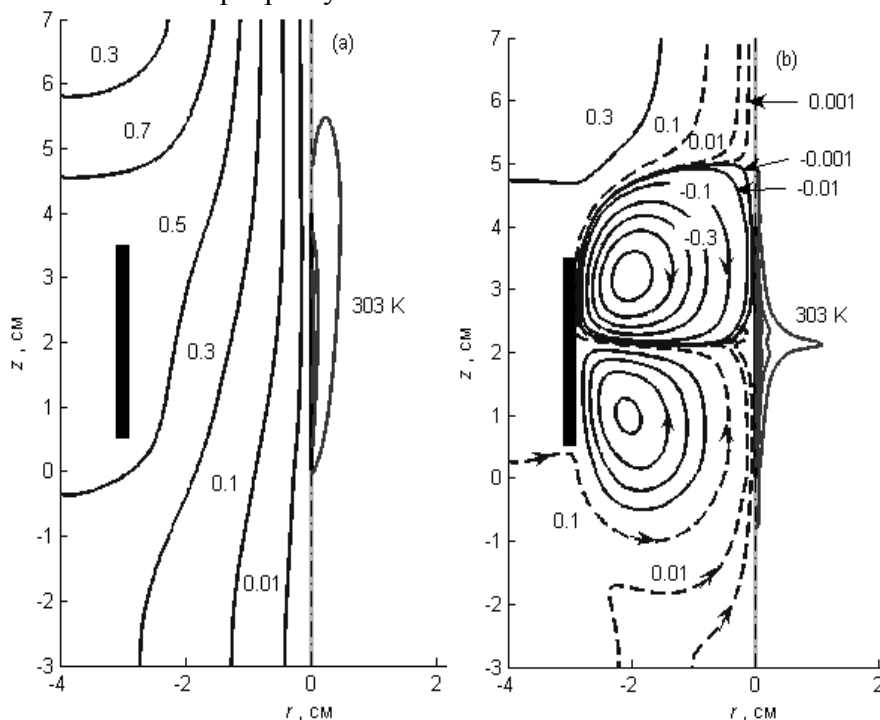

Рис. 8. Осевое и радиальное в сечении $z = L_{in}/2$ распределения температуры при $I_c = 0$, $I = 1,04$ А (пунктирные линии) и $I_c = 3$ мкА, $I = 1,41$ А (сплошные линии).

Интегральные характеристики и теплообмен платиновой проволоки, как показывают расчеты, после достижения определенного уровня практически не зависят от дальнейшей сходимости итерационного процесса. Независимо от тока короны рассчитанные напряжения U на платиновой проволоке при заданном токе I неплохо согласовываются с экспериментальными значениями. Поэтому и средняя температура коронирующего электрода, восстанавливается по формуле

$$1/\sigma(T_s) = \pi R_{in}^2 I / (U L_{in}).$$

Интегральный баланс энергии в платиновой проволоке проиллюстрирован на рис. 4. Видно, что доминируют теплосъем с боковой поверхности электрода, в несколько раз меньше потоки тепла через его торцы, а потери энергии на серое излучение с боковой поверхности малы. Суммарная отводимая мощность равна джоулевой мощности тока, которая вполне приемлемо согласовывается с экспериментальными данными.

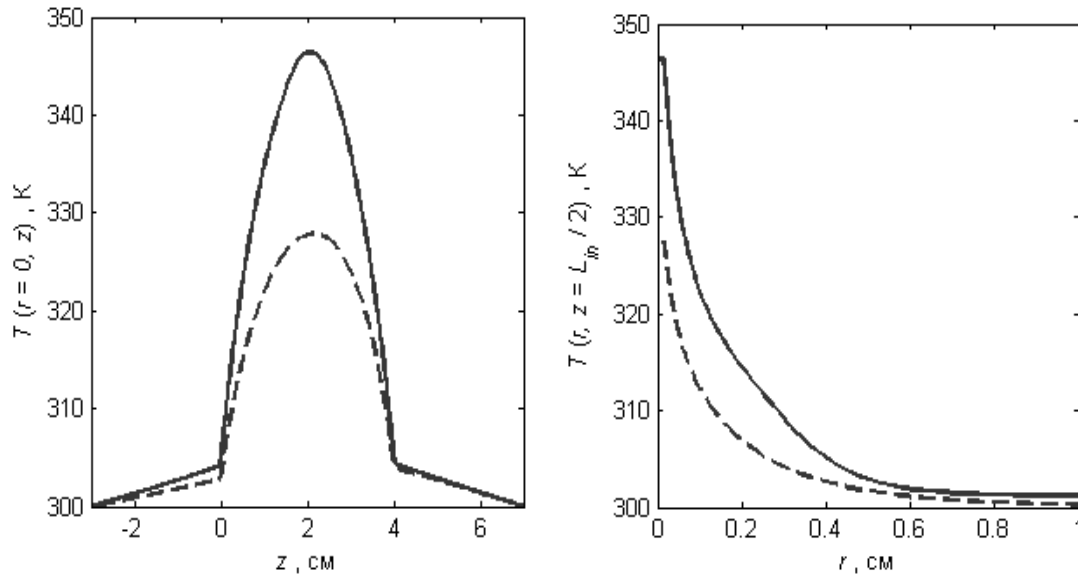
Заключение. Экспериментально установлены количественные зависимости напряжения зажигания и тока короны от температуры коронирующего электрода. Получено, что с повышением температуры коронирующего электрода напряжение зажигания уменьшается, а ток короны увеличивается. Предложена и апробирована на полученных в работе экспериментальных данных модификация формулы Таунсенда для вольт-амперной характеристики одномерной короны.

Установлена вихревая газодинамическая и температурная картина тепло- и массопереноса при горении положительной короны в коаксиальной системе электродов на основе численного решения системы уравнений электрогазодинамики в стационарном и ламинарном приближении, имеющем ограниченную область применимости по току коронного разряда. Результаты расчета теплообмена и характеристик коронирующего электрода согласуются с экспериментом.

Литература:

1. Капцов Н.А. Коронный разряд и его применение в электрофильтрах. – М.: Гостехиздат, 1947. – 67 с.
2. Бабич Л.П., Лойко Т.В., Цукерман В.А. Высоковольтный наносекундный разряд в плотных газах при больших перенапряжениях, развивающийся в режиме убегания электронов // УФН. – 1990. – Т. 160. - № 7. – С. 49 – 82.
3. Ашмарин Г.В., Лелевкин В.М., Токарев А.В. Формирование линейного коронного факельного разряда // Физика плазмы. – 2002. – Т. 28. - № 10. – С. 939 – 945.
4. Акишев Ю.С., Грушин М.Е., Дерюгин А.А. и др. Интегральные и локальные характеристики протяженной положительной короны в воздухе в режиме нелинейных колебаний: эксперимент // Физика плазмы. – 1999. – Т. 25. - № 11. – С. 941 – 951.
5. Таблицы физических величин: Справочник / Под ред. И.К. Кикоина. – М.: Атомиздат, 1976. – 1008 с.
6. Капцов Н.А. Электроника. – М.: Гос. изд-во технико-теоретич. лит-ры, 1956. – 459 с.
7. Варгафтик Н.Б. Справочник по теплофизическим свойствам газов и жидкостей. – М.: Наука, 1972. – 720 с.
8. Райзер Ю.П. Физика газового разряда. – М.: Наука, 1987. – 592 с.
9. Ватажин А.Б., Грабовский В.И., Лихтер В.А., Шульгин В.И. Электрогазодинамические течения / Под ред. А.Б. Ватажина. – М.: Наука, 1983. – 344 с.
10. Болога М.К., Гросу Ф.П., Кожухарь И.А. Электроконвекция и теплообмен / Под ред. Г.А. Остроумова. – Кишинев: Штиинца, 1977. – 320 с.
11. Патанкар С. Численные методы решения задач теплообмена и динамики жидкости. – М.: Энергоатомиздат, 1984. – 152 с.

Лелевкин В.М.

МИКРОВОЛНОВОЙ НАГРЕВ ПЛОСКОГО СЛОЯ ВОДЫ

Разработана математическая модель электромагнитного нагрева плоского слоя воды в микроволновой печи. Проведен численный расчет тепловых и электромагнитных характеристик воды и микроволнового излучения.

Введение. Теоретический анализ нагрева воды микроволновым излучением, проводимый на основе уравнений электродинамики и магнитной гидродинамики, связан с большими математическими трудностями [1,2]. Это обусловлено трудностью решения сложной нестационарной системы уравнений в частных производных и с нелинейными изменениями коэффициентов, входящих в уравнения и отражающих реальные изменения свойств нагреваемой воды в электромагнитном поле

Достаточно полезную информацию об изменении свойств воды при микроволновом нагреве и подводимого к ней электромагнитного поля можно получить на основе решения одномерных моделей [2]. Это позволяет устранить воздействие двух- и трехмерных геометрических эффектов и соответствующих им граничных условий, более детально выявить физику микроволнового нагрева воды и установить влияние на ее нагрев теплофизических и электромагнитных коэффициентов воды и частоты электромагнитного поля.

Модель. Рассматривается достаточно протяженная плоская ($\partial/\partial y = 0$, $\partial/\partial z = 0$) стеклянная емкость с водой, расположенная в центре микроволновой печи в поле плоской электромагнитной волны с компонентами $\vec{E} (0,0, E_z = E(x))exp(i\omega t)$,

$\vec{B} (0, B_y = B(x), 0) \exp(i\omega t)$, распространяющейся вдоль оси x (рис. 1).



Рис. 1. Схема сечения XZ плоского слоя воды в стеклянной емкости с характерными областями: I, III - газовая среда, II - стеклянная емкость с водой. R_c, R, δ_0 - размеры стеклянной емкости, камеры микроволновой печи и тонкого слоя стекла. Волновыми стрелками показано распространение электромагнитного излучения.

Предполагается, что окружающая газовая среда неподвижна, давление атмосферное, частота электромагнитного поля постоянная, вода неподвижна. Нагрев воды осуществляется за счет баланса энергии между процессами диссипации мощности электромагнитного излучения в плоском слое воды и кондуктивного отвода потока тепла с поверхности стеклянной емкости через окружающую газовую среду на охлаждаемые металлические стенки микроволновой печи.

Область изменения аргумента $x [-R \leq x \leq R]$ разбивается на 3 характерные части (см. рис. 1):

1. Область, занятая водой. Теплофизические и электромагнитные характеристики плоского слоя воды при микроволновом нагреве в области $[t \geq 0, -R_c \leq x \leq R_c]$ находятся из совместного решения уравнения баланса энергии и волнового уравнения [2-5], которые приводятся к следующему виду:

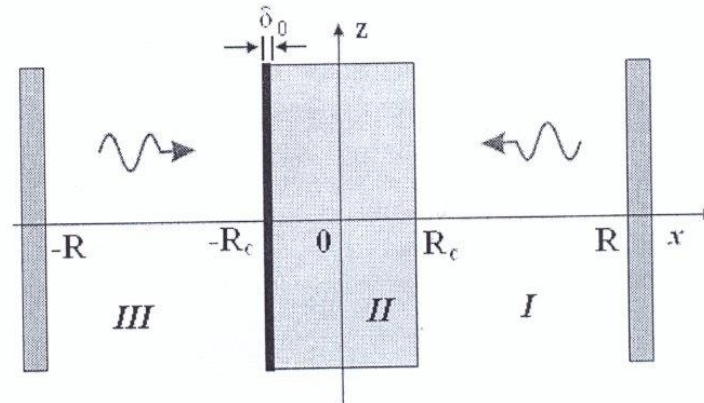
$$\rho C_p \frac{\partial T}{\partial t} = \frac{\partial}{\partial x} \left(\lambda \frac{\partial T}{\partial x} \right) + \frac{1}{2} \sigma |E|^2, \quad \frac{d^2 E}{dx^2} + k_\omega^2 E = 0.$$

Индукция магнитного поля для случая гармонических электромагнитных полей определяется из решения уравнения Максвелла (закон Фарадея):

$$B = \frac{1}{i\omega} \frac{dE}{dx}.$$

Теплофизические и электромагнитные свойства воды задаются в зависимости от температуры и частоты электромагнитного поля [2,6-8]:

$$\lambda = \lambda(T), \quad \rho = \rho(T), \quad C_p = C_p(T), \quad \sigma = \sigma(T, \omega), \quad \varepsilon_r = \varepsilon_r(T, \omega), \\ \varepsilon_i = \varepsilon_i(T, \omega); \quad P = 1 \text{ атм}, \quad \omega = \text{const}, \quad V = 0.$$

2. Область, занятая стеклянными стенками и газом. Теплофизические и электромагнитные характеристики стеклянной емкости и окружающей ее газовой среды в камере микроволновой печи в области $[t \geq 0, -R \leq x \leq -R_c, R_c \leq x \leq R]$ находятся из решения следующей системы уравнений:

$$\rho C_p \frac{\partial T}{\partial t} = \frac{\partial}{\partial x} \left(\lambda \frac{\partial T}{\partial x} \right), \quad \frac{d^2 E}{dx^2} + k^2 E = 0.$$

Нагрев воды в микроволновой печи проводится в стеклянной емкости с относительно «тонкими» ($\delta_0/R_c \ll 1$ или $\delta_0 \approx 0$) или «толстыми» ($\delta_0/R_c \sim 1$) стенками. Для последних учитывается теплообмен воды со стеклянными стенками и задаются

коэффициенты, определяющие свойства стекла. Поскольку максимальный перепад температур при нагреве воды составляет 100°C , то теплофизические и электромагнитные коэффициенты «диэлектрической» стеклянной емкости в интервале температур $[0, 100^\circ \text{C}]$ полагаются постоянными:

$$k^2 = k_0^2 \varepsilon_k = k_0^k \varepsilon_r, \varepsilon_k = \varepsilon_r = 4, \lambda = \lambda_c, \rho = \rho_c, C_p = C_c, \varepsilon_r = 4, \varepsilon_i = 0 \quad (\sigma = 0).$$

Теплофизические и переносные коэффициенты газовой среды (воздух при атмосферном давлении) в микроволновой печи, задаются функциями температуры, а электромагнитные - считаются постоянными:

$$\lambda = \lambda_c, \rho = \rho_c, C_p = C_c, \varepsilon_r = 1, \varepsilon_i = 0 \quad (\sigma = 0)$$

Для упрощения решения математической задачи предварительно рассматривается нагрев плоского слоя воды в микроволновой печи с симметричным подводом мощности микроволнового излучения вдоль оси x (рис. 1). Начало координат располагается в центре стеклянной емкости с водой. Вследствие симметрии совместное решение дифференциальных уравнений проводится в области изменения аргумента $[0 \leq x \leq R]$.

В начальный момент времени задается подводимая к воде мощность электромагнитного излучения:

$$t = 0: Q_n(0) = Q_0.$$

Температура в микроволновой печи полагается постоянной: $T(x, 0) = T_R$. На оси выполняются условия симметрии, температура и напряженность электрического поля достигают своих экстремальных значений. Внутренняя поверхность стенок камеры микроволновой печи поддерживается при постоянной температуре $T_R = \text{const}$ путем внешнего охлаждения

Начальные и граничные условия запишутся так:

$$\begin{aligned} t = 0, \quad 0 \leq x \leq R: \quad T(x, 0) &= T_R; \\ t > 0, \quad x = 0: \quad \partial T / \partial x &= 0, \quad \partial E / \partial x = 0; \\ x = R: \quad T &= T_R, \quad E = E_R(t). \end{aligned}$$

На контактных поверхностях (вода - стеклянная емкость - газ) выполняется непрерывность температуры, тепловых потоков, напряженностей электрических и магнитных полей:

$$x = R_c: \quad T = T_c, \quad (dT/dx) = (dT/dx)_c, \quad E = E_c, \quad H = H_c.$$

Это справедливо для относительно «тонких» стенок стеклянной емкости. Для относительно «толстых» проводится решение системы уравнений внутри стеклянных стенок ёмкости. При этом дополнительно учитываются непрерывность температуры и электромагнитных полей на контактных поверхностях (вода - стекло - газ):

$$\begin{aligned} x = R_c: \quad T &= T_c, \quad (\partial T / \partial x) = (\partial T / \partial x)_c, \quad E = E_c, \quad H = H_c. \\ x = R_c + \delta_0: \quad T_c &= T_r, \quad (\partial T / \partial x)_c = (\partial T / \partial x)_r, \quad E_c = E_r, \quad H_c = H_r. \end{aligned}$$

Метод решения. Решение приведенного волнового уравнения в области изменения аргументов $[t \geq 0, 0 \leq x \leq R]$ (рис. 1, области I,II) запишется так:

$$\begin{aligned} E(x, t) &= E_0(t) \varphi(x), \quad 0 < x < R_c; \\ E(x, t) &= A(t) \exp(ik_0 x) + B(t) \exp(-ik_0 x), \quad R_c \leq x \leq R, \end{aligned}$$

где $E_0(t)$ - напряженность электрического поля в центре плоского слоя, $A(t)$, $B(t)$ - амплитуды падающих и отраженных электромагнитных плоских волн. Функция $\varphi(x)$

находится из решения приведенного волнового уравнения (**задача Коши**), которое приводится к следующему виду:

$$\varphi''(x) + k_0^2 \varepsilon_k(x) \varphi(x) = 0, \quad \varphi(0) = 1, \quad \varphi'(0) = 0.$$

Коэффициенты $A(t)$ и $B(t)$ находятся путем сшивки численного решения приведенного волнового уравнения при $x \leq R_c$ и аналитического решения при $x \geq R_c$ из условия непрерывности электромагнитных полей на границе раздела двух сред (вода, воздух) $x = R_c$. Значение напряженности электрического поля на оси симметрии и на охлаждаемых металлических стенках камеры микроволновой печи ($E_0(t)$, $E_R(t)$) выражаются через заданную подводимую мощность электромагнитного излучения $Q_n(t)$ (вектор Умова-Пойтинга)

$$Q_n(t) = (E_R H_R^* + E_R^* H_R) / 2\mu_0 = |A(t)|^2 / c\mu_0.$$

Путем ряда преобразований значения $A(t)$, $B(t)$, $E_0(t)$, $E_R(t)$ определяются из следующих выражений:

$$B(t) = [c\mu_0 Q_n(t)]^{0.5}, \quad B(t) = A(t) \exp(2ik_0 R_c) f_1(R_c) / f_2(R_c),$$

$$E_0 = 2A(t) \exp(ik_0 R_c) f_1(R_c) / k_0 / f_2(R_c), \quad f_1(x) = k_0 \varphi(x) + i\varphi'(x), \quad f_2(x) = f_1^*(x),$$

$$E_R(t) = A(t) [\exp(ik_0 R) + \exp(i2k_0 R - ik_0 R_c) f_1(R_c) / f_2(R_c)].$$

Коэффициенты отражения и диссипации электромагнитных волн находятся по формулам:

$$k_r(t) = |B(t)|^2 / |A(t)|^2 = |f_1(R_c)|^2 / |f_2(R_c)|^2, \quad k_d(t) = 1 - k_r(t).$$

Уравнение энергии решается численно (методом линий). Для этого выполняется дискретизация данного уравнения по пространственной переменной x методом контрольного объема [2,9,10].

Результаты расчета. Проводится расчет нагрева плоского слоя воды с симметричным подводом мощности электромагнитного поля в микроволновой печи с продольными размерами камеры $2R = 10$ см и температурой охлаждаемых металлических стенок $T_R = 20^\circ\text{C}$. Вода находится в центре камеры микроволновой печи в тонкой стеклянной плоской емкости с размерами $d = 2R_c = 4$ см. Камера заполнена неподвижным газом (воздухом) при атмосферном давлении. Нагрев проводится от начального значения температуры окружающей среды $T(x, 0) = T_K$ до температуры кипения воды $T(x, t) = T_K = 100^\circ\text{C}$ в какой-либо точке плоского слоя $[0 \leq x \leq R_c]$ (рис. 1). Циклическая частота электромагнитного излучения $f = 3$ ГГц. В зависимости от времени подводимая к воде мощность электромагнитного поля задается следующим образом:

$$Q_n(t) = 0, \quad t < 0, \\ Q_n(t) = Q_0 = 10 \text{ Вт/см}^2, \quad t \geq 0.$$

Влияние изменения $Q_n(t)$ от времени на характеристики нагрева воды в микроволновой печи рассматриваются ниже. Теплофизические, переносные и электромагнитные коэффициенты уравнений для воды, стекла и воздуха: $C_p, \lambda, \rho, \sigma, \varepsilon_r, \varepsilon_i$, - берутся в виде табличных данных из тех же источников, что и в [2].

Как следует из результатов расчета (рис. 2), в начальный момент времени вследствие суперпозиции подводимой и отраженной электромагнитных волн в стеклянной емкости с водой устанавливается стоячая волна. В пучностях электромагнитной волны, которые распределены по всему объему жидкости и являются источниками тепла в уравнении энергии, происходит диссипация мощности электромагнитного поля и начинает интенсивно выделяться тепло. Нагрев воды в данных элементарных объемах приводит к появлению градиента температуры и возникновению кондуктивных потоков тепла, направленных из области источников в

сторону узлов электрического поля и стенкам стеклянной емкости и стремящихся «выровнять» температуру по сечению плоского слоя. В течение первых 5 минут температура воды на оси симметрии возрастает практически пропорционально времени и достигает значения $\sim 60^\circ\text{C}$. Далее, всего за 1 минуту, происходит быстрый (резонансный) нагрев воды до температуры $T_0 \sim 90^\circ\text{C}$. В дальнейшем, в течение ~ 1 минуты, интенсивность нагрева воды до температуры кипения заметно снижается.

Данное изменение температуры хорошо объясняется зависимостью от времени диссипированной мощности электромагнитного излучения (рис. 2). Видно, что в течение первых 3 минут коэффициент $K_d(t)$ или $Q_d(t)$ незначительно уменьшается ($\sim 5\%$) по отношению к своим начальным значениям ($K_d(0) = 0,3$, $Q_d(0) = 30 \text{ кВт/м}^2$), затем в течение следующих 3 минут наблюдается их быстрый рост ($\sim 300\%$) до максимальных величин (при $t = 340 \text{ с}$: $K_d(t) \sim 0,9$; $Q_d(t) \sim 90 \text{ кВт/м}^2$), а далее за последнюю 1 минуту происходит резкое (более, чем в 2 раза) их уменьшение. Полное время нагрева воды, соответствующее температуре кипения $T(x, t_k) = T_K = 100^\circ\text{C}$, составляет $t_K = 375 \text{ с}$. Кипение воды происходит вблизи стеклянных стенок ($x \approx R_c$), при котором $K_d(t_k) \sim 0,4$; $Q_d(t_k) \sim 40 \text{ кВт/м}^2$. Коэффициент отражения $K_r(t)$ изменяется в противофазе по отношению к коэффициенту диссипации мощности электромагнитного излучения – $K_d(t)$ (рис. 2).

Распределение модуля напряженности электрического поля по сечению камеры микроволновой печи имеет сложную периодическую структуру (5 пучностей и 4 узла, рис. 2). В воздухе амплитуда $|E(x, t)|$ в 5 раз больше, чем в воде и уменьшается в направлении к оси симметрии. С течением времени, начиная от значения $t = 0$, модуль напряженности электрического поля возрастает в слое воды практически в 4 раза, тогда как в воздухе амплитуда $|E(x, t)|$ незначительно уменьшается и сдвигается по фазе. Изменения $E_0(t)$, $E_c(t)$ качественно повторяют функциональную зависимость от времени значений $K_d(t)$, $Q_d(t)$. Характер распределения $|E(x, t)|$ определяет изменение температуры по сечению плоского слоя в микроволновой печи.

В воздухе, вследствие большего значения коэффициента температуропроводности, реализуется монотонное линейное увеличение температуры от холодных металлических стенок камеры микроволновой печи в направлении к стеклянной емкости с водой. В плоском слое воды изменение температуры имеет периодический характер, обусловленный интенсивным выделением источниками «джоулева тепла» ($aE^2/2$) в пучностях напряженности электрического поля. В начальные минуты нагрева максимум температуры воды реализуется вблизи стенок стеклянной емкости, а в конце нагрева, вследствие сдвига фазы $|E(x, t)|$, она смещается ближе к поверхности стенок, где достигает значения температуры кипения воды $T(x \approx R_c, t_k) \approx T_c(t_k) = T_K = 100^\circ\text{C}$ (рис. 2). Следует отметить некоторое уменьшение температуры воды от поверхности стеклянных стенок в направлении к оси симметрии за счет экранирования «сканирования» электромагнитного поля слоем воды. В течение нагрева из-за действия теплопроводности, а точнее кондуктивных потоков тепла, направленных от поверхности стеклянных стенок к оси симметрии, происходит прогрев приосевых областей воды. Кондуктивные потоки отводят тепло из областей пучности $|E(x, t)|$ и подводят её в область узлов модуля напряженности электрического поля (см. рис. 2). С течением времени нагрева это приводит к «выравниванию» профиля температуры по сечению плоского слоя: уменьшению температуры в областях пучности $|E(x, t)|$ и увеличению её в узлах.



Рис. 2. Распределение характеристик плоского слоя воды в стеклянной емкости, воздуха и микроволнового излучения с симметричным подводом мощности электромагнитного поля для различных промежутков времени Δt .

Выводы. В результате проведенного теоретического анализа взаимодействия электромагнитного излучения с водой было установлено:

– при симметричном подводе мощности электромагнитного излучения на плоский слой воды в результате суперпозиции подводимой и отраженной электромагнитных волн в воде образуется стоячая волна, в пучностях которой начинает выделяться тепло (источники тепла в уравнении энергии);

– в течение первых моментов времени роль кондуктивного потока тепла при микроволновом нагреве воды незначительна и наблюдается послойный нагрев воды в областях источников тепла;

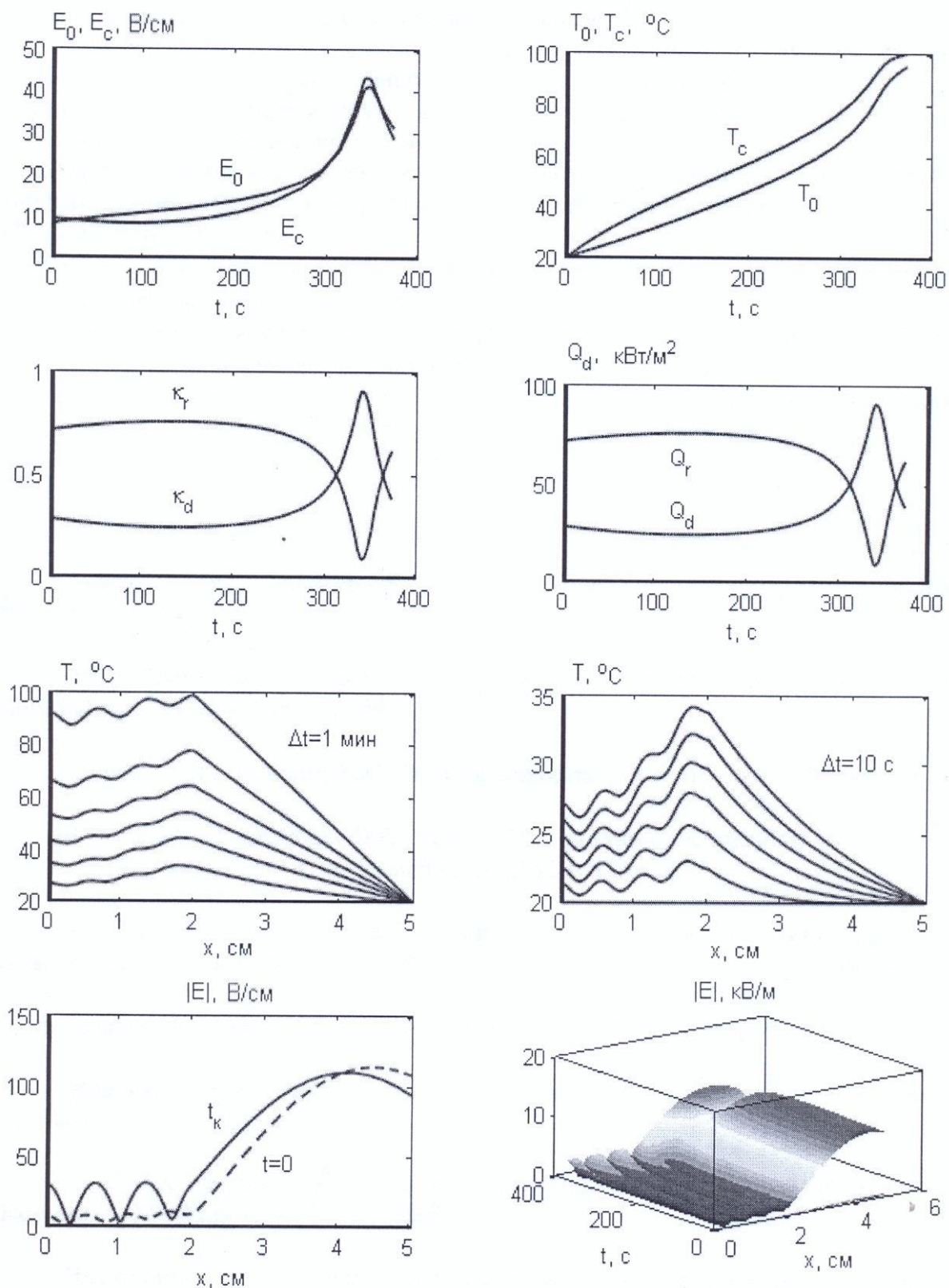
– нагрев воды микроволновым излучением до температуры $\sim 60^\circ\text{C}$ происходит в 5 раз медленнее, чем дальнейший её нагрев до температуры кипения;

– при длительном микроволновом нагреве воды, для малых частот ($f < 0.3$ ГГц) и больших значений подводимой мощности электромагнитного поля ($Q_n > 10$ Вт/см), роль кондуктивного потока тепла становится определяющей в уравнении баланса энергии. В стеклянной емкости формируется практически постоянный профиль температуры воды.

Литература:

1. Кулумбаев Э.Б., Лелевкин В.М. Нагрев столба воды в круглом волноводе //Вестник КРСУ. -2008. -Т.8. -№10. - С. 15-20.
2. Моделирование микроволнового нагрева воды /Под ред. В.М.Лелевкина. – Бишкек: Изд-во КРСУ, 2009. - 161 с.
3. Ландау Л.Д., Лифшиц Е.М. Электродинамика сплошных сред. – М.: Наука, 1982.
4. Lelevkin V.M., Otorbaev D.K., Schram D.C. Physics of non-equilibrium plasmas. North-Holland. - Amsterdam (the Netherlands), 1992. - 412 p.
5. ВЧ-СВЧ плазмотроны / С.В. Дресвин, А.А. Бобров, В.М. Лелевкин и др. - Новосибирск: Наука. Сиб. отд-ние, 1992. - 319 с. (Т. 6: Низкотемпературная плазма).
6. Пюшнер Г. Нагрев энергией сверхвысоких частот. - М.: Энергия, 1968. -312 с.
7. Варгафтик Н.Б. Справочник по теплофизическим свойствам газов и жидкостей. - М.: Наука, 1972.-720 с.
8. Таблицы физических величин: Справочник /Под ред. академика И.К. Кикоина. - М.: Атомиздат, 1976. - 1008 с.
9. Патанкар С. Численные методы решения задач теплообмена и динамики жидкости. -М.: Энергоатомиздат, 1984.-152 с.
10. Калиткин Н.Н. Численные методы. - М.: Наука, 1978. - 512с.

ОБ ИСПОЛЬЗОВАНИИ ЛИДИТОВ КЫРГЫЗСТАНА В КАЧЕСТВЕ ОГНЕУПОРОВ

В сегодняшней непростой экономической ситуации Правительством Кыргызской Республики определены приоритеты развития науки и эффективных технологий в стране. В их числе значатся энерго- и ресурсосберегающие технологии, использование местных ресурсов для создания новых материалов в народном хозяйстве.

Республика богата нерудными полезными ископаемыми. По генезису, технологическим свойствам и областям использования они могут быть разделены на строительные материалы, горнорудное сырье, химическое сырье, агроруды, камнесамоцветное сырье. Многие виды неметаллических полезных ископаемых могут одновременно быть отнесены к нескольким указанным группам, свидетельствуя тем самым о многоцелевом характере их практического использования. Неметаллические полезные ископаемые в естественном или переработанном виде имеют чрезвычайно важное значение для экономического и социального развития Кыргызстана. Они широко применяются в гражданском и промышленном строительстве, в сельском хозяйстве, во многих отраслях промышленности, в ювелирном деле.

К нерудным богатствам относится огнеупорное и формовочное сырьё, используемое в металлургическом и других производствах. В республике оно представлено серпентинитами, магнезитом, графитом, кварцем, кварцитами, огнеупорными глинами, доломитами, лидитами, андалузитом и др. На территории республики разведано только одно Канское месторождение серпентинитов и подсчитаны его запасы. В качестве формовочного сырья могут быть использованы кварцевые пески месторождения Кольцо-Половинка. Ценным огнеупорным материалом является также углерод (кокс, графит). Проявления графита широко распространены в Таласском и Кунгей Ала-Тоо, Сары-Жазском хребтах. Большое промышленное значение имеет крупночешуйчатый графит месторождения Кёёлю (Куйлю). Широко развита и флюоритовая минерализация, особенно в большом количестве на Айдаркенском и Чаувайском сурьмяно-ртутных, Абшырском, Северо-Ак-Ташском сурьмяном и др. месторождениях [1].

Огнеупорами принято называть материалы и изделия, изготавливаемые преимущественно из минерального сырья и имеющие свойство противостоять длительному воздействию высоких температур, сохраняя при этом достаточную прочность и химическую инертность. По составу огнеупорные материалы - это обычно керамические смеси тугоплавких оксидов, силикатов, карбидов, нитридов, боридов. Различают материалы легкоплавкие, работающие при температурах ниже 1350°C (кирпич глиняный обыкновенный); тугоплавкие, используемые при температурах 1350-1580°C (огнеупорный кирпич); огнеупорные, выдерживающие температуры 1580-1770°C (шамот, динас); высокоогнеупорные (огнеупорность 1770-2000°C) и высшей огнеупорности (свыше 2000°C, графит). При нагревании огнеупорных материалов происходит накопление в них жидкой фазы (расплава), снижение вязкости этого расплава и эффективной вязкости всего материала. При определённой температуре происходит деформация образца. Эта температура называется температурой его огнеупорности или просто огнеупорностью. При определении огнеупорности по ГОСТу 4069—69, температуре огнеупорности соответствует эффективная вязкость материала образца, приблизительно равная 1000 Па·с [2].

Производство огнеупоров возникло в связи с развитием металлургии. По мере распространения тепловых агрегатов различного назначения оно стало одной из

важных промышленных отраслей во всех развитых странах. Огнеупорные материалы применяются для проведения самых разнообразных металлургических процессов (плавка, отжиг, обжиг, дистилляция и испарение), конструирования печей, высокотемпературных агрегатов (реакторы, двигатели, конструкционные элементы и др.). Области их применения многочисленны, но все их можно разбить на две основные группы, это огнеупоры общего назначения, (например, кирпич) и огнеупоры, спроектированные специально для какого-либо теплового агрегата.

Задачей наших исследований является расширение арсенала огнеупорных материалов типа динаса. Динасовые кислые огнеупоры имеют в своей основе чистый кварц. Поэтому материалы на их основе изготавливают из кварцевых пород с известковым или иным связующим материалом. Обжиг ведут при температуре, обеспечивающей полиморфное превращение кремнезёма (кварца) в тридимит и кристобалит. Основным сырьём для производства динаса служат цементные и кристаллические кварциты, содержащие не менее 95% двуокиси кремния. Классическое производство динасовых огнеупоров включает добычу кварцитов, к которым добавляют 2 - 2,5% известки. Затем сырую породу измельчают и смешивают с известковым молоком. Изделия формуют на прессах, сушат и обжигают при 1400—1460° в течение 85-250 часов (то есть от четырех до десяти суток и выше) в зависимости от типа печи и размера изделий. Затем идёт охлаждение 50-270 часов. Расход условного топлива в газокамерных печах составляет 280-300 кг/т, в больших туннельных печах – до 14% от веса получаемого огнеупора. При существующих методиках производства динасов оптимальными являются большие объёмы. Процесс экономически оправдан если размеры печей позволяют выпускать не менее 50 000 тонн динаса в год.

К динасовым огнеупорам относятся лидиты, название которым дано по древнеримской провинции Лидии в Малой Азии. Лидиты - это чёрные, плотные, непрозрачные кремнистые минералы (в основном халцедоновые), с небольшой примесью глинистого материала и тонко рассеянного углистого вещества и битума. Обладают раковистым изломом. Лидиты, часто отождествляемые с фтанитами, сложены на 92—93% кремнезёмом, окрашены в чёрный цвет углистыми частицами или органическим веществом (битумом), в отличие от яшм, пигментированных преимущественно окислами железа и марганца. Было высказано предположение (Fabre, 1959) о том, что некоторые разновидности лидита являются пресноводными аналогами фтанитов (типично морских образований). Для лидита характерна смешанная структура, представляющая собой комбинацию из реликтовой органогенной, криптокристаллической и микрозернистой структур. В основном используется как лучший пробирный камень и в виде точильных брусков.

Проведённые нами предварительные исследования дают основание предполагать, что лидиты могут быть использованы так же как природные динасовые огнеупоры высокого качества [3]. При этом исключается необходимость помола и отжига природного материала. При существующих ценах на газ и упомянутых выше объёмах производства (50 000 тонн динаса в год) экономия топлива только за счёт отсутствия отжига составит 7,5-15 тыс. тонн или 75-150 млн сомов в год, если перейти на разрабатываемую авторами безотжиговую технологию. Если сравнить расходы на добычу и распиловку крупноблочного лидита и расходы на добычу и дробление по классической технологии, то выгода будет ощутима не только на экономии топлива, но и на капитальном строительстве больших газокамерных и туннельных печей, которые обычно окупаются не ранее, чем за 10-20 лет. Исключение тонкого помола на бегунках и конусных дробилках составит экономию 0,5 млн кВтч. электроэнергии в год. Существенным преимуществом нового процесса является возможность его реализации как в крупном, так и в малом масштабах. Потребуется только установить стандартное

распиловочное оборудование, которое применяется в камнерезном производстве, а также создать лабораторию по проверке огнеупорности добываемого сырья.

Нам удалось установить, что возможность применения лидита без помола и отжига связана с малой степенью его объёмного расширения при повышении температуры по сравнению с обычными кремнезёмными огнеупорами. Это обеспечивается наличием углерода в структуре природного лидита, который демпфирует переходы альфа-кварца в тридимит (объёмное расширение до 16%) и бета-кристобалита в альфа-кристобалит (объёмное расширение 2,8%). Изделия из лидитов получают путём простой распиловки материала. Установленные после распиловки в печь, они дают объёмное расширение, которое допускается для динасовых огнеупоров, нормируемых промышленностью.

Огнеупорность лидитового материала, взятого в одном из наших месторождений, определённая по ГОСТу 4069-69, равна 1730°C. Предел прочности при сжатии: максимальный – 47,2 МПа; минимальный – 30 МПа; средний – 38 МПа. Динамический модуль упругости, определённый на приборах УКБ-1М и ИРЧ-1М, равен $0,24-0,33 \cdot 10^5$ МПа. Коэффициент линейного теплового расширения в интервале 20-1400°C изменяется от $6,5 \cdot 10^{-6}$ до $7,2 \cdot 10^{-6} \text{ K}^{-1}$. Температура начала деформации под нагрузкой 0,2 МПа, определённая по ГОСТу 4070-48, оказалась выше 1700°C. Потерь в весе образцов в виде сплошных цилиндров диаметром 20 мм и высотой 25 мм, выдержанных при температуре 900 °C в окислительной атмосфере в течение 50 ч., не обнаружено. Десятичасовой нагрев при температуре 1700°C не показал увеличения объёма образцов. Двадцатидневное испытание в туннельной промышленной печи прокладки из специально нарезанных лидитовых кирпичей 115x230x60 мм показало ее удовлетворительную стойкость при 1600-1700°C. Проверка лидита при 120-часовом нагревании на объёмное расширение песковым методом после прокалики дала результат 0,5%. Согласно ГОСТу 4157-79 допустимое остаточное расширение для промышленных огнеупоров не должно превышать 2%.

Всё это показывает, что лидит Кыргызстана может оказаться хорошим природным огнеупорным материалом, по свойствам, близким к динасу. Преимуществом использования лидита в качестве огнеупора является неэнергоёмкая технология. Вместо классического исходного сырья – кремнистого сланца, его измельчения, формовки с известью, сушки и многодневной прокалики, можно использовать природную горную породу – лидит. Непосредственно на месторождении в горных условиях его можно разрезать на изделия нужной конфигурации и использовать без прокалики и формовки как готовый огнеупор. Кроме большой экономии топлива применение лидита даст возможность получать готовые к использованию огнеупорные изделия больших размеров, что невозможно получать при обжиговой технологии (например, для обжиговых колодцев). Кроме того, мировые запасы лидита огромны. Например, только в Кыргызстане, по предварительным подсчётам геологов, запасы лидита составляют около полутора миллиарда тонн [4].

Токмакский завод керамико-строительных материалов выпускает продукцию из глины и огнеупорных материалов, являясь при этом единственной компанией в Кыргызстане, производящей керамический кирпич марок М-100 и М-75, который по своим стандартам максимально приближен к облицовочному кирпичу. Компания имеет собственный карьер. Развитие направления, связанного с использованием лидита в качестве огнеупора, дало бы возможность выйти на мировой рынок динасовых огнеупоров (в том числе и Токмакскому заводу) и даже развивать собственную металлургию. Предполагаемая технология выгодно отличается пониженной энергоёмкостью и даст новые рабочие места в отдалённых районах КР, например, в Сары-Жазе.

Есть все основания полагать, что лидиты Кыргызстана по своим характеристикам не уступают динасовым огнеупорам. После проведения дополнительных исследований

(определение теплопроводности, изучение механических свойств и т. д.) их можно будет рекомендовать для промышленного использования.

Литература:

1. Адышев М.М., Сагындыков К.С. и др. Геохронология и условия образования древних рудоносных формаций Срединного Тянь-Шаня. //Изв. АН Кирг.ССР. - 1972. - №5.
2. Википедия. <http://ru.wikipedia.org/wiki>
3. Виноградов В.В., Сулайманкулов К.С. и др. Применение лидита в качестве огнеупоров: №1167 Патент. Зарегистрирован в Государственном регистре изобретений КР 30.06.2009.
4. Бахтуров С.Ф., Сартбаев М.К., Карабалаев А.К. Некоторые особенности строения каратау-сарыджаз-бейшаньской формации в бассейне р.Сары-Джаз (Северо-Восток Киргизии) //Структурные особенности осадочных формаций. – Новосибирск, 1988. -С.184-187.

Тузев Л.В., Карашев Т.К.

РАЗРЕШЕНИЕ ПРОТИВОРЕЧИЙ В ФИЗИКЕ – ПУТЬ К СОЗДАНИЮ НОВЫХ ТЕОРИЙ

Основу развития любой науки составляет борьба противоречий. В истории физики противоречия обычно имели место между новыми экспериментальными данными и старыми теориями, в рамках которых эти данные не могли быть объяснены. И тогда создавались новые теории, охватывающие более широкий класс явлений. А старые теории оказывались частными случаями новых, сохраняющими свою ценность только в определенных, ограниченных пределах. Особенно ярко это проявилось в конце XIX – начале XX вв. Тогда несколько существовавших теорий оказались бессильными для объяснения новых экспериментальных фактов. Возникли противоречия, казавшиеся непреодолимыми, в частности, из-за следующих опытных данных:

- скорость света не зависит от относительной скорости его источника и приемника;
- интенсивность теплового излучения не является монотонной возрастающей функцией частоты электромагнитных колебаний;
- атом Резерфорда в стационарном состоянии не испускает и не поглощает энергию;
- свет и потоки элементарных частиц в одних опытах проявляют себя как волны, в других - как частицы, корпускулы.

Рассмотрим на этих примерах пути развития и совершенствования физических теорий, позволивших установить и устранить противоречия.

1. Теоретические представления Гюйгенса о волновой природе света хорошо подтверждались наблюдениями явлений дифракции и интерференции. Предполагалось, что свет распространяется в особой среде, названной «эфиром». Необходимость такой среды обосновывалась аналогией между световыми и звуковыми волнами. Последние распространяются в упругих средах, к которым относятся газы, жидкости, твердые тела. В каждой из них звук распространяется с определенной скоростью, зависящей от механических свойств среды. Следовательно, свет также должен иметь определенную скорость относительно неподвижного эфира, заполняющего все мировое пространство. Значение этой скорости $\sim 3 \cdot 10^8$ м/с определялось в астрономических наблюдениях

(Рёмер, Брэдли) и в экспериментах, выполненных на Земле (Физо, Майкельсон). Было известно также, что скорость звуковых волн относительно приемника звука зависит от его движения: она увеличивается при приближении приемника к источнику и уменьшается при удалении его. Однако для света такая зависимость не была установлена. Решающими оказались опыты Майкельсона и Морли, выполненные в 1881-1926 гг. Оказалось, что движение Земли относительно Солнца со скоростью $\sim 3 \cdot 10^4$ м/с никак не влияет на величину скорости света. Закон сложения скоростей, вытекающий из преобразований Галилея, при переходе от одной инерциальной системы отсчета (ИСО) к другой для света не выполняется. Потребовался гений Эйнштейна, показавшего ограниченность преобразований Галилея малыми относительными скоростями ИСО и установившего необходимость перехода к преобразованиям Лоренца при больших скоростях, сравнимых со скоростью света.

Главной особенностью этих преобразований является исключение представлений об универсальном времени: время течет по-разному в разных ИСО, и об абсолютной одновременности: события, одновременные в одной ИСО не одновременны в другой. Следствиями созданной таким образом специальной теории относительности (СТО) явились зависимости размеров тел и показаний часов от скорости их движения, а также связь массы тел с их энергией покоя и наличие безмассовых частиц. Это положило начало релятивистской цивилизации – атомной энергетике и ее энергетическим, технологическим, культурным, экономическим и научным резонансам [1]. Сам Майкельсон по этому поводу сказал, возможно, в шутку: «Если бы я мог предвидеть все, что вывели из результатов моего опыта, я бы никогда его не сделал» [2]. То, что «вывели», оказалось настолько противоречащим «здравому смыслу», что споры относительно интерпретации выводов не прекращаются и сейчас. Вот, например, два противоположных утверждения о зависимости массы от скорости:

Первое - «Масса частицы (тела) растет с увеличением скорости» [3].

Второе - «Масса служит неизменной «визитной карточкой», внутренне присущей частице при любых скоростях. Более того, вследствие ее определения через измерение в пределе $v \rightarrow 0$ она не зависит от скорости частицы» [4].

Ошибочность первого из указанных утверждений мы уже рассматривали [5] при обсуждении статьи [6].

Укажем еще различные мнения относительно «природы» изменения размеров тел и времени при переходе из одной ИСО в другую.

Первое - Сжатие стержней и замедление хода часов при переходе из «покоящейся» инерциальной системы в движущуюся происходит благодаря особым свойствам четырехмерного пространства-времени и, по утверждению многих физиков, является существенно кинематическим эффектом. Этот эффект обусловлен неевклидовым характером пространства-времени. При этом с самим движущимся объектом (материальным телом) ничего не происходит [7].

Второе - Утверждение о том, что укорочение стержней и замедление хода часов в движущихся ИСО является кинематическим эффектом, а не реальным изменением под действием некоторых сил, считается ошибочным. «Ведь измерительные линейки, стержни, часы после их сравнения, синхронизации *передаются* из одной системы в другую и, следовательно, ускоряются. При этом ускорение можно проводить по-разному: механически (толкать, тянуть и т.д.), в электрическом поле, зарядив предварительно стержень, и т.д. Когда все эффекты ускорения кончатся, тогда и произойдут укорочение, замедление. Причем окончательные *эффекты не зависят от режима ускорения и от природы действующих сил*. Еще Паули говорил, что «сокращение масштабов является не простым, а крайне сложным процессом». И то обстоятельство, что преобразования Лоренца просто получаются из условия шарообразной формы световой волны в обеих системах отсчета, не должно затуманивать сложную физическую сущность динамических процессов. Отсюда урок

всем лекторам, популяризаторам и авторам курсов СТО: не замалчивать этот сложный динамический процесс» [8].

Вопрос о том, какое из этих мнений истинно, а какое ложно, требует особого обсуждения. Заметим лишь, что авторы считают истинным первое.

2. Расчет интенсивности теплового излучения по классической теории приводит к заключению о монотонном возрастании испускательной способности нагретых тел с частотой излучения (формула Рэлея-Джинса). Это справедливо для малых частот, но совсем не соответствует области высоких частот. Резкое расхождение теории и эксперимента в этой области известно в истории физики под названием «ультрафиолетовой катастрофы».

Многочисленные попытки устранить противоречие между теорией и практикой, установить общий закон излучения в рамках классической теории не дали результатов. Причина этих неудач оказалась очень глубокой. Законы классической электродинамики, при помощи которых проводились исследования, оказались лишь приближенно правильными для малых частот. Планк показал, что атомы излучают электромагнитные волны по квантовым законам. Волны излучаются не непрерывно, как это предполагается в классической электродинамике, а порциями - квантами, энергия которых определяется формулой $E = h\nu$, где $h = 6,66 \cdot 10^{-34}$ Дж·с - постоянная Планка, ν - частота колебаний.

Теория, построенная Планком, дала превосходное согласие с опытом и результатами самых тщательных экспериментальных исследований зависимости излучательной способности тел от частоты. Более того, известные ранее законы физической оптики Стефана-Больцмана и Вина оказались следствиями, частными случаями теории Планка.

3. Представление об атоме как о неделимой и бесструктурной частице, мельчайшем кирпичике в строении вещества возникло у древнегреческих мыслителей. Однако развитие и обоснование такое представление получило лишь в XIX веке в результате исследований химических превращений, электролиза, разработки кинетической теории материи. Вопрос о внутреннем строении атома был поставлен на рубеже XIX и XX веков, прежде всего, в связи с необходимостью объяснить периодичность химических свойств элементов, открытую Д.И.Менделеевым, и закономерности оптических спектров.

Согласно модели, предложенной Дж. Дж. Томсоном в 1904 г., атом имеет вид капли из положительного электрического заряда, в которую вкраплены электроны. Их суммарный отрицательный заряд равен положительному. Это обеспечивает атому электронейтральность. Однако в опытах Резерфорда, выполненных в 1911 г., было показано, что положительный заряд в атоме находится в области, в десятки тысяч раз меньшего размера самого атома. На этом основании была предложена знаменитая Резерфордова модель строения атома. По Резерфорду, атом состоит из тяжелого положительно заряженного ядра малых размеров и вращающихся вокруг него отрицательно заряженных электронов.

Модель атома Резерфорда оказалась достаточно плодотворной. Многие особенности строения вещества и их свойства согласуются с этой моделью. Однако по законам классической механики вращающийся вокруг ядра электрон должен непрерывно излучать электромагнитные волны и вследствие этого терять свою энергию. Через некоторое время электрон должен упасть на ядро, слиться с ним, а атом – прекратить существование. Оптический спектр излучения при этом должен быть непрерывным. Но он состоит из узких спектральных линий, т.к. атом испускает и поглощает электромагнитные волны лишь определенных частот, характерных для каждого элемента. Таким образом, выводы классической теории противоречат наблюдаемой стабильности атомов и спектрам излучения.

Важный шаг в построении теории атома сделал Бор в 1913 г., предложивший в известных постулатах, в нарушение классических законов, существование дополнительных законов движения частиц. Тем самым были заложены основы квантовой механики – новой физической теории, описывающей явления атомного масштаба, движение элементарных частиц и состоящих из них систем [9].

4. Научные дискуссии о природе света продолжались в течение многих веков. К концу XVIII века, казалось бы, окончательно победило представление о его волновой природе. Гюйгенс создал волновую теорию света, которая блестяще объяснила явления интерференции и дифракции. Однако опыты по фотоэффекту и изучению рассеяния света на электронах (эффект Комптона), а также результаты других экспериментов показали, что свет обнаруживает свойства, сходные со свойствами потока частиц. Световая «частица» – фотон имеет энергию E и импульс p , связанные с частотой ν и длиной волны λ соотношениями $E=h\nu$ и $p=h/\lambda$. Объяснение этих свойств на основе волновой теории оказалось невозможным. Эксперименты вступили в противоречие с теорией.

В 1924 г. Луи де Бройль высказал идею о «волнах материи». Согласно этой идее, электрон или другая микрочастица с массой m , движущаяся со скоростью v , обладает свойствами волны, длина которой определяется формулой $\lambda=h/(mv)$. Вскоре эта идея получила экспериментальное подтверждение в опытах по дифракции пучка электронов, падающих на кристалл. Объяснить наблюдаемое явление нельзя иначе, как на основе волновых представлений. Позже удалось установить, что это явление свойственно вообще всем микрочастицам.

При движении электронов в атоме также проявляются волновые свойства. В этом случае движение характеризуется некоторой устойчивой волновой конфигурацией или волновой функцией. Возникающее при этом состояние электронов в атоме противоречит представлению о них как о точечных частицах и заменяется представлениями об электронных облаках, орбиталях.

Корпускулярно-волновой дуализм означает, что поведение микрообъектов не может быть описано ни классической механикой, ни классической волновой теорией. Эксперименты противоречат обеим. Для описания явлений микромира создана новая – квантовая теория.

Рассмотренные выше примеры показывают, что создание новой физической теории всегда является результатом борьбы и устранения противоречий новых экспериментальных фактов и старых теорий. При этом новые теории, совершенствуя наши представления об окружающем мире, не разрушают старые теории, а оставляют их справедливыми для ограниченного круга явлений.

Литература:

1. Кузнецов Б.Г. Наука в 2000 году.- М.: Наука, 1958. -С. 29.
2. Хорошо сказано // Поиск.-2010. -№ 1-2. -С.16.
3. Физический энциклопедический словарь. -1983. -С.393.
4. Суханов А.Д. Фундаментальный курс физики: Учеб. пособие для вузов. - В 4 т. - Т. 1: Корпускулярная физика. - М.: Агар, 1996. -С. 105.
5. Тузов Л.В., Карашев Т.К. Масса в физике.- В печати.
6. Окунь Л.Б. Формула Эйнштейна: $E_0 = mc^2$. Не смеется ли Господь Бог? // УФН. - 2008. -Т. 178. -№ 5. -С. 541 – 555.
7. Хрусталева А.В. Относительность длины пространственных промежутков в СТО как следствие неевклидовой геометрии 3-мерного пространства в ИСО // Физическое образование в вузах. -2009. -Т. 13. -№3. -С. 10 – 13.

8. Фейнберг Е.Л. Специальная теория относительности – природа добросовестных заблуждений // УФН. -1997. -№ 4.- С. 455 – 457.
9. Физика микромира / Гл. ред. Д.В. Ширков. - М.: Советская энциклопедия, 1980.

Фоломеев В.Н.

КРАТКИЙ ОЧЕРК ИСТОРИИ РАЗВИТИЯ ЕДИНЫХ ТЕОРИЙ ПОЛЯ

С древних времен человек пытался найти ответы на ряд принципиальных вопросов Природы: из чего состоит окружающее его вещество? Как оно переходит из одной формы в другую? Почему это происходит так, а не иначе? За период 100-200 лет человечество узнало, из чего состоит вещество, как оно образуется. Этими вопросами занимается наука «химия». В основе химических процессов лежит *электромагнитное взаимодействие* между частицами вещества - электронами и протонами. Реализуя химические связи, электромагнитное взаимодействие в конечном итоге и обеспечивает то разнообразие свойств веществ, которое мы наблюдаем в природе. Когда же этого вещества становится достаточно много, то начинают проявляться другие силы природы – *гравитационные*. Они заставляют вещество скапливаться в ограниченном объеме пространства, образуя тем самым компактные объекты – планеты, звезды, галактики и т.д.

Эти две силы природы – электромагнитная и гравитационная – известны уже довольно давно. К началу XX века их свойства были уже достаточно хорошо изучены. Настолько хорошо, что А. Эйнштейну удалось создать одни из самых красивых физических теорий XX века – специальную и общую теории относительности. Первая из них описывала поведение вещества в случае, когда частицы этого вещества движутся со скоростями, близкими к скорости света. Вторая теория является, по сути, новой теорией гравитационного поля, отличной от теории гравитации Ньютона. Общая теория относительности (ОТО) обобщает теорию Ньютона на случай сильных гравитационных полей и позволяет предсказывать ряд новых эффектов даже в пределах Солнечной системы.

На первый взгляд, теория электромагнитного поля и гравитационная теория кажутся совершенно разными: в первой взаимодействие происходит между заряженными частицами посредством электромагнитных волн, а в гравитационной теории - между любыми массами вне зависимости, заряжены они или нет. Однако у этих теорий есть и точки соприкосновения: в обеих теориях сила взаимодействия обратно пропорциональна квадрату расстояния между взаимодействующими частицами. Это стимулировало поиск единых теорий электромагнитного и гравитационного полей. Первые варианты таких теорий были предложены немецкими математиками Д. Гильбертом и Г. Вейлем уже в 1918 году. Также в этом направлении активно работал и А. Эйнштейн, который посвятил созданию единой теории поля последние 30 лет своей жизни. К сожалению, эти попытки оказались unsuccessfulными.

Более перспективным стало другое направление исследований. Как оказалось, сила взаимодействия между частицами (как электромагнитная, так и гравитационная) напрямую связана с размерностью пространства нашей Вселенной. В случае, когда число пространственных измерений равно n , сила взаимодействия пропорциональна $1/r^{n-1}$, где r есть расстояние между частицами. Это позволило предположить, что как гравитационные, так и электромагнитные силы должны существенно зависеть от геометрии пространства-времени. В частности, можно попытаться описать электромагнитные силы чисто геометрическим путем! Действительно, буквально через несколько лет после создания ОТО немецкими учеными Калуцей и Клейном была

предложена 5-мерная теория, объединяющая электромагнитное и гравитационное взаимодействия на основе геометрического подхода. В рамках такой теории к обычному 4-мерному пространству-времени добавляется еще одна пространственная координата. Это позволяет таким образом модифицировать теорию гравитации, что она начинает описывать не только искривление пространства-времени, как в обычной ОТО, но и естественным образом включает электромагнитное поле!

Но у такой теории имеется и принципиальная трудность: что делать с дополнительной размерностью? Ведь в Природе нами непосредственно наблюдаются лишь три пространственных измерения – длина, ширина и высота. Куда же девается дополнительное измерение? Одним из возможных ответов на этот вопрос является предположение о том, что дополнительное измерение имеет крайне малый размер и попросту не может быть непосредственно наблюдаемо! Механизм, приводящий к уменьшению этого размера, называется компактификацией. Отметим здесь, что такой механизм позже стал часто использоваться и при построении других, более общих теорий.

Однако дальнейшее развитие теоретической и экспериментальной физики в 1920-30-х гг. привело к появлению целого ряда новых открытий. Основываясь на большом экспериментальном материале, в середине 1920-х годов была создана квантовая механика – теория, описывающая движение элементарных частиц. Вереница открытий новых элементарных частиц (нейтрон, позитрон, мезоны, нейтрино и т.д.) заставила к уже известным двум фундаментальным взаимодействиям (электромагнитному и гравитационному) добавить еще два новых взаимодействия – *сильное* и *слабое*. Эти фундаментальные взаимодействия проявляют себя лишь на малых расстояниях, сравнимых (или меньших) с размерами атомов. Они ответственны как за структуру элементарных частиц, так и за их взаимодействия и превращения друг в друга.

Разумеется, введение этих новых взаимодействий привело к необходимости их учета в попытках построения единой теории поля. И последующие несколько десятилетий исследований были посвящены созданию такой теории. На первом этапе (к концу 1960-х годов) была создана единая теории *электрослабых* взаимодействий, объединяющая вместе электромагнитные и слабые взаимодействия (теория Глэншоу-Салама-Вайнберга). Она была с успехом подтверждена экспериментально в начале 1980-х годов.

Гораздо более амбициозной (и сложной) является попытка объединения электрослабых и сильных взаимодействий. Теория сильных взаимодействий – *квантовая хромодинамика* – является достаточно хорошо разработанной, хотя и имеющей ряд принципиальных вопросов, требующих дальнейшего исследования и осмысления (например, проблема конфайнмента). Попытки объединения квантовой хромодинамики и теории электрослабых взаимодействий привели к созданию *Теории Великого Объединения*. Оказалось, что эта теория оперирует такими масштабами энергии, что ее непосредственная экспериментальная проверка на ускорителях элементарных частиц в ближайшем будущем выглядит маловероятной. Одним из косвенных наблюдательных следствий этой теории является возможный распад протона на более элементарные частицы за времена порядка 10^{30} - 10^{32} лет. Однако до сих пор такой распад не был надежно подтвержден в эксперименте.

Желание к указанным трем фундаментальным взаимодействиям подключить еще и гравитацию приводит к необходимости рассмотрения еще больших энергетических масштабов, что, соответственно, еще больше затрудняет экспериментальную проверку таких теорий объединения. Поэтому в настоящее время основным направлением исследований в этой области является лишь построение теоретических моделей. Пожалуй, самой популярной теорией на данный момент является так называемая *теория струн*. В ней предполагается, что элементарные частицы не являются точечными, а представляют из себя протяженные одномерные объекты. При этом

предполагается, что струны существуют в многомерном (10 или 11-мерном) пространстве-времени. Колебания струн в этом пространстве регистрируются нами как различные виды частиц, наблюдаемые в обычном 4-мерном пространстве-времени. Естественно, как и в теориях Калуцы-Клейна, здесь имеется проблема с наблюдаемостью дополнительных измерений, которая также решается с использованием различных механизмов компактификации дополнительных измерений. В настоящее время предлагаются пять различных модификаций струнных теорий. Есть основание предполагать, что эти пять теорий являются приближениями единственной фундаментальной теории – так называемой *M-теории*. Но на данный момент эта теория только разрабатывается, и никто еще не знает, какова полная система уравнений этой теории.

Большинство известных предсказаний теории электрослабых взаимодействий основывается на использовании теории возмущений (пертурбаций), когда предполагается, что сила взаимодействия между элементарными частицами мала. При этом вероятности различных физических процессов вычисляются путем суммирования по всем возможным промежуточным путям, по которым могут проходить процессы. К сожалению, этот способ может работать только в случае, если все более и более сложные промежуточные шаги дают уменьшающиеся вклады в вероятность. Это обычно имеет место в том случае, если константа связи достаточно мала. Иногда вычисления в рамках теории сильного взаимодействия могут быть также проведены с использованием методов теории возмущений. Такое возможно для некоторых пар из пяти струнных теорий в 10 измерениях и теории поля в 11 измерениях, упомянутых выше. К сожалению, взаимодействия фундаментальной теории, очевидно, не являются ни очень сильными, ни очень слабыми. Исключая, тем самым, любое использование теории возмущений. Поэтому здесь, очевидно, более естественным было бы применение *непертурбативной* (т.е. без использования теории возмущений) теории. Такого рода теории начали разрабатываться в 1950-е годы, в частности, в работах немецкого физика В. Гейзенберга. Однако имеющиеся на этом пути трудности не позволяют пока говорить о существенном прогрессе в этом направлении.

Отмеченные выше трудности на пути создания единой теории поля связаны, прежде всего, с отсутствием достаточного количества экспериментальных и наблюдательных данных на больших энергетических масштабах. Насколько бы красива не была строящаяся единая теория, нельзя быть уверенным в ее правильности до проведения непосредственных экспериментов или наблюдений, направленных как на ее проверку, так и на выявление тех новых эффектов, которые не предсказываются стандартными теориями элементарных частиц, работающими при малых энергиях. В настоящее время на пути экспериментальной проверки теории имеются две основные возможности. Во-первых, это изучение процессов и явлений, происходящих при столкновениях элементарных частиц на ускорителях. К сожалению, энергетические масштабы, достигаемые на самых современных ускорителях, лежат очень далеко от масштабов, которыми оперируют как теория струн, так и Теория Великого Объединения. Более перспективным на текущий момент выглядит путь проведения различных астрономических наблюдений, нацеленных как на исследование процессов в современной, так и в ранней Вселенной. Масштабы энергий, реализующиеся во Вселенной, существенно больше тех, которые будут достигнуты на земных ускорителях в ближайшем будущем. В этой связи можно вспомнить меткое замечание академика Я.Б. Зельдовича: «Вселенная – ускоритель для бедных!» Кроме того, этот эксперимент не требует финансирования! Нам нужно лишь аккуратно регистрировать результаты этого эксперимента и использовать их при проверке вновь создаваемых теорий.

Литература:

1. Линде А.Д. Физика элементарных частиц и инфляционная космология. -М.: Наука, 1990. - 237 с.
2. Долгов А.Д., Зельдович Я.Б., М.В. Сажин М.В. Космология ранней Вселенной. - М.: МГУ, 1988.
3. Новиков И.Д. Как взорвалась Вселенная. - М.: Наука, 1988. - 176 с.
4. Грин Б. Элегантная Вселенная: суперструны, скрытые размерности и поиск окончательной теории, - М., 2005. - 286 с.
5. Девис П. Суперсила: Поиски единой теории природы, -М.: Мир, 1989. - 272 с.

Фоломеев В.Н., Юсупов Р.Х.

ТЕМНАЯ МАТЕРИЯ И ТЕМНАЯ ЭНЕРГИЯ ВО ВСЕЛЕННОЙ

Введение Астрономические открытия последних 10-15 лет сильно поменяли наше представление об эволюции и строении Вселенной. За эти годы наука о Вселенной – космология – в значительной мере перестала быть просто качественной наукой, а стала все чаще ставить вопросы о количественном составе нашей Вселенной. Совместно с другой наукой – физикой элементарных частиц, – космология пытается ответить на такие вопросы, как: какой материей наполнена Вселенная сегодня? Какова была её эволюция в прошлом? Какие процессы, происходившие между элементарными частицами в ранней Вселенной, привели в конечном итоге к её современному состоянию? Пытаясь ответить на эти вопросы, космология с неизбежностью обращается к физике элементарных частиц. Сегодня мы знаем много о тех «кирпичиках», из которых состоит обычное вещество — атомы, атомные ядра, входящие в состав ядер протоны и нейтроны, — и о том, как взаимодействуют между собой эти «кирпичики» на расстояниях вплоть до 1/1000 размера атомного ядра. Это знание получено в результате многолетних экспериментальных исследований, в основном, на ускорителях и теоретического осмысления этих экспериментов. Космологические же данные свидетельствуют о существовании новых типов частиц, ещё не открытых в земных условиях и составляющих «темную материю» во Вселенной. Скорее всего, речь идет о целом пласте новых явлений в физике микромира, и, вполне возможно, что этот пласт явлений будет открыт в земных лабораториях в недалеком будущем.

Еще более удивительным результатом наблюдательной космологии стало указание на существование совершенно новой формы материи — «темной энергии».

Каковы свойства темной материи и темной энергии? Какие космологические данные свидетельствуют об их существовании? О чем оно говорит с точки зрения физики микромира? Каковы перспективы изучения темной материи и темной энергии в земных условиях? Этим вопросам и посвящена эта статья.

Расширяющаяся Вселенная

Имеется целый ряд фактов, говорящих о свойствах Вселенной сегодня и в относительно недалеком прошлом [1,2]. Вселенная, в целом, *однородна*: все области во Вселенной выглядят одинаково. Разумеется, это не относится к небольшим областям: есть области, где много звезд — это галактики; есть области, где много галактик — это скопления галактик; есть и области, где галактик мало — это гигантские пустоты. Но области размером 300 миллионов световых лет и больше выглядят все одинаково. Об этом однозначно свидетельствуют астрономические наблюдения.

Другой факт состоит в том, что Вселенная *расширяется*: галактики удаляются друг от друга. Пространство растягивается во все стороны, и чем дальше от нас

находится та или иная галактика, тем быстрее она удаляется от нас. Сегодня темп этого расширения невелик: все расстояния увеличатся вдвое примерно за 15 млрд лет, однако раньше темп расширения был гораздо больше. Плотность вещества во Вселенной убывает с течением времени, и в будущем Вселенная будет всё более и более разреженной. Наоборот, раньше Вселенная была гораздо более плотной, чем сейчас. О расширении Вселенной прямо свидетельствует «покраснение» света, испущенного удаленными галактиками или яркими звездами: из-за общего растяжения пространства длина волны света увеличивается за то время, пока он летит к нам. Именно это явление было установлено Э. Хабблом в 1929 году и послужило наблюдательным доказательством расширения Вселенной, предсказанного за несколько лет до этого А. Фридманом.

Знаменательно, что современные наблюдательные данные позволяют измерить не только темп расширения Вселенной в настоящее время, но и проследить за темпом её расширения в прошлом. Сам факт расширения Вселенной, вместе с теорией гравитации – общей теорией относительности, – свидетельствует о том, что в прошлом Вселенная была чрезвычайно плотной и чрезвычайно быстро расширялась. Если проследить эволюцию Вселенной назад в прошлое, используя известные законы физики, то мы приходим к выводу, что эта эволюция началась с момента Большого Взрыва: в этот момент вещество во Вселенной было настолько плотным, а гравитационное взаимодействие настолько сильным, что известные законы физики были неприменимы. С тех пор прошло 14 млрд лет, это – возраст современной Вселенной.

Третий факт указывает на то, что Вселенная «теплая»: в ней имеется электромагнитное излучение, характеризуемое температурой $T = 2,725$ градуса Кельвина. Разумеется, эта температура сегодня невелика (ниже температуры жидкого гелия), однако это было далеко не так в прошлом. В процессе расширения Вселенная остывает, так что на ранних стадиях её эволюции температура, как и плотность вещества, была гораздо выше, чем сегодня. В прошлом Вселенная была горячей, плотной и быстро расширяющейся.

Используя эти три факта и основываясь на общей теории относительности, был сделан вывод о том, что для описания такого режима расширения Вселенной необходимо, чтобы плотность всех форм материи в современной Вселенной была равна приблизительно 5 массам протона на кубический метр. Однако астрономические наблюдения говорят нам, что видимого (светящегося) вещества во Вселенной на самом деле в 20 раз меньше этой величины. Возникает вопрос: а где оставшееся вещество?

Темная материя

Впервые на факт существования во Вселенной некоего невидимого (скрытого) вещества указал Ф. Цвикки в 1933 г. Он показал, что для объяснения скоростей движения галактик в скоплении Сoma необходимо предположить, что там содержится в 10-100 раз больше вещества, чем следует из наблюдений видимой массы. Ввиду того, что эта материя крайне слабо взаимодействует с электромагнитными волнами (и поэтому невидима в оптическом диапазоне), она была названа *темной материей*. Темная материя похожа на обычное вещество в том смысле, что она способна собираться в сгустки (размером, скажем, с галактику или скопление галактик) и участвует в гравитационных взаимодействиях так же, как обычное вещество. Поэтому когда через область, заполненную темной материей, проходит электромагнитное излучение, оно отклоняется под действием гравитационного поля этой материи. Такое явление называется гравитационным линзированием. Зная форму отклонения лучей света, удастся однозначно восстановить распределение темной материи, входящей в галактики и их скопления. Оказалось, что совокупная массовая доля темной материи во Вселенной составляет порядка 23% от полной массы Вселенной.

Но какова природа темной материи? По современным представлениям темная материя, скорее всего, есть некий новый тип элементарных частиц, так называемых вимпов. Эти частицы являются стабильными, т.е. не распадаются достаточно длительное время. Кроме того, они очень слабо взаимодействуют с обычным веществом, что затрудняет их обнаружение в земных лабораториях. Масса этих частиц оценивается в пределах 100-1000 масс протона. При этом предполагается, что сила их взаимодействия с обычным веществом сопоставима с величиной силы взаимодействия нейтрино с обычным веществом, т.е. крайне малая. В рамках такой гипотезы удастся получить требуемую современную плотность темной материи с учетом того, что эти частицы интенсивно рождались и аннигилировали в ранней Вселенной при сверхвысоких температурах, и часть этих частиц дожила до современной эпохи.

Каковы перспективы экспериментального обнаружения вимпов в земных условиях? Здесь имеется несколько путей. Во-первых, надежда на обнаружение таких частиц связана с все возрастающими энергетическими возможностями ускорителей элементарных частиц. Если масса частиц действительно лежит в пределах 100-1000 масс протона, то они должны рождаться в экспериментах по столкновениям обычных частиц, разогнанных на коллайдерах до высоких энергий. Пуск в международном центре ЦЕРН под Женевой Большого адронного коллайдера в принципе позволяет обнаруживать частицы с такими энергиями. Так что есть надежда на открытие вимпов в ближайшие несколько лет работы этого коллайдера.

Второй возможный путь обнаружения частиц темной материи состоит в регистрации частиц, летающих вокруг нас. При указанной выше массе этих частиц, их должно быть порядка 1000 в одном кубическом метре. Проблема в том, что они крайне слабо взаимодействуют с обычными частицами, вещество для них прозрачно. Тем не менее, частицы темной материи изредка сталкиваются с атомными ядрами, и эти столкновения можно надеяться зарегистрировать. Поиски в этом направлении ведутся.

Наконец, еще один путь связан с регистрацией продуктов аннигиляции частиц темной материи между собой. Эти частицы должны скапливаться в центре Земли и в центре Солнца (вещество для них практически прозрачно, и они способны проваливаться внутрь Земли или Солнца). Там они аннигилируют друг с другом, и при этом образуются другие частицы, в том числе нейтрино. Эти нейтрино свободно проходят сквозь толщу Земли или Солнца и могут быть зарегистрированы специальными установками — нейтринными телескопами. Один из таких нейтринных телескопов расположен в глубине озера Байкал (HT-200), другой (AMANDA) — глубоко во льду на Южном полюсе. Нейтрино, образующееся в результате аннигиляции частиц темной материи, может с малой вероятностью испытать взаимодействие в воде, в результате чего образуется заряженная частица (мюон), свет от которой и регистрируется. Поскольку взаимодействие нейтрино с веществом очень слабое, вероятность такого события мала, и требуются детекторы очень большого объема. Сейчас на Южном полюсе началось сооружение детектора объемом 1 кубический километр.

Имеются и другие подходы к поиску частиц темной материи, например, поиск продуктов их аннигиляции в центральной области нашей Галактики. Какой из всех этих путей первым приведет к успеху, покажет время, но в любом случае открытие этих новых частиц и изучение их свойств станет важнейшим научным достижением. Эти частицы расскажут нам о свойствах Вселенной через 10^{-9} с (одна миллиардная секунды!) после Большого Взрыва, когда температура Вселенной составляла 10^{15} градусов, и частицы темной материи интенсивно взаимодействовали с космической плазмой.

Темная энергия

Темная энергия – гораздо более странная субстанция, чем темная материя. Начать с того, что она не собирается в сгустки, а равномерно «разлита» во Вселенной. В

галактиках и скоплениях галактик её столько же, сколько и вне их. Самое необычное то, что темная энергия в определенном смысле испытывает *антигравитацию*. Современными астрономическими методами можно не только измерить нынешний темп расширения Вселенной, но и определить, как он изменялся со временем. Так вот, астрономические наблюдения [3,4] свидетельствуют о том, что сегодня (и в недалеком прошлом) Вселенная расширяется с ускорением: темп расширения растет со временем. В этом смысле и можно говорить об антигравитации: обычное гравитационное притяжение замедляло бы разбегание галактик, а в нашей Вселенной – наоборот.

Такая картина, вообще говоря, не противоречит общей теории относительности. Однако для этого темная энергия должна обладать специальным свойством – отрицательным давлением. Это резко отличает её от обычных форм материи. Не будет преувеличением сказать, что *природа темной энергии – это одна из главных загадок фундаментальной физики XXI века*.

Один из кандидатов на роль темной энергии – вакуум. Плотность энергии вакуума не изменяется при расширении Вселенной, а это и означает отрицательное давление вакуума. Другой кандидат – новое сверхслабое поле, пронизывающее всю Вселенную; для него употребляют термин «квинтэссенция» [5,6]. Есть и другие кандидаты, но в любом случае темная энергия представляет собой что-то совершенно необычное.

Другой путь объяснения ускоренного расширения Вселенной состоит в том, чтобы предположить, что сами законы гравитации видоизменяются на космологических расстояниях и космологических временах [7,8]. Такая гипотеза далеко не безобидна: попытки обобщения общей теории относительности в этом направлении сталкиваются с серьезными трудностями. По-видимому, если такое обобщение вообще возможно, то оно будет связано с представлением о существовании дополнительных размерностей пространства, помимо тех трех измерений, которые мы воспринимаем в повседневном опыте.

К сожалению, сейчас не видно путей прямого экспериментального исследования темной энергии в земных условиях. Это, конечно, не означает, что в будущем не может появиться новых блестящих идей в этом направлении, но сегодня надежды на прояснение природы темной энергии (или, более широко, причины ускоренного расширения Вселенной) связаны исключительно с астрономическими наблюдениями и с получением новых, более точных космологических данных. Нам предстоит узнать в деталях, как именно расширялась Вселенная на относительно позднем этапе её эволюции, и это, надо надеяться, позволит сделать выбор между различными гипотезами.

Литература:

1. Линде А.Д. Физика элементарных частиц и инфляционная космология. - М.: Наука, 1990. – 237 с.
2. Долгов А.Д., Зельдович Я.Б., Сажин М.В. Космология ранней Вселенной. - М.: Изд-во МГУ, 1988.
3. Riess A. *et al.* //Astron. J. - 1998. - V. 116. - P. 1009-1038; Perlmutter S. J. *et al.* //Astroph. J. - 1999. - V. 517. - P. 565-586; Tegmark M. *et al.* //Astroph. J. - 2004. -V. 606. - P. 702-740.
4. Sahni V., Starobinsky A. A. //Int. J. Mod. Phys. - 2000. -V. D9. -P. 373-444; Sahni V. Lect. //Notes Phys. -2004. -V. 653. - P. 141-180; Dolgov A.D. - 2004. e - Print: hep-ph/0405089. – 20 p.
5. Ratra B., Peebles P.//J.E. Phys. Rev. - 1988. - V. D37. - P. 3406-3427; Zlatev I., Wang L., Steinhardt P.//J. Phys. Rev. Lett. - 1999. -V. 82. - P. 896-899.

6. Kamenshchik A., Moschella U., Pasquier V. //Phys. Lett. - 2001. -V. B511. -P. 265-268.
7. Capozziello S., Cardone V.F., Carloni S., Troisi A. //Int. J. Mod. Phys. - 2003. -V. D12. -P. 1969-1982; Folomeev V., Gurovich V., Tokareva I. //Grav. Cosmol. -2006. -V. 12. -P. 163-169; Nojiri S., Odintsov S. D. //Int. J. Geom. Meth. Mod. Phys. - 2007. -V. 4. -P. 115-146.
8. Elizalde E., Nojiri S., Odintsov S.D. //Phys. Rev. -2004. -V. D70:043539. -20 p.

Шаршекеев О.Ш.

АЛЬБЕРТ ЭЙНШТЕЙН – ВЕЛИЧАЙШИЙ ФИЗИК МИРА

Альберт Эйнштейн - величайший физик мира со времен Ньютона. Он создал теорию относительности - обобщающее физическое учение, которое выросло из классической электродинамики и включило в себя всю ньютоновскую механику. Теория относительности Эйнштейна с единой точки зрения объяснила большой круг механических и электродинамических явлений и при этом вскрыла новый, более глубокий физический смысл таких фундаментальных понятий, как пространства, время, масса.

В науке XX века А. Эйнштейн был не просто великим физиком, великим ученым - он стал живым символом современной науки. Эйнштейн обладал фантастической физической интуицией и безупречной логикой. Его аргументы несокрушимы, а выводы и результаты его работ остаются незыблемыми.

Теория относительности Эйнштейна была сразу принята выдающимися физиками того времени. В частности, английский физик Дж. Томсон сказал: «Это одна из величайших теорий, быть может, самая великая теория, созданная человеческой мыслью». Оценивая значение специальной теории относительности Эйнштейна, один из пионеров новой физики, немецкий физик–теоретик Макс Борн писал: «Родившуюся в 1905 году специальную теорию относительности (СТО) по справедливости можно считать завершающим моментом классического периода или началом новой эры в науке. Она вносит революционные представления о пространстве и времени, решительно критикуя традиционные концепции, сформулированные Ньютоном. Таким образом, она открывает новые пути осмысливания естественных явлений. Это в наши дни и представляется наиболее выдающимся подвигом Эйнштейна, отличающим в корне его работу от работ его предшественников, а современную науку от классической».

Альберт Эйнштейн родился 14 марта 1879 года в немецком городе Ульме. Окончив в 1900 году Цюрихский политехникум, где одним из его учителей был Г. Минковский (1864-1909-немецкий физик и математик), он с 1902 по 1909 гг. работал в Патентном бюро в Берне. К этому периоду относится и начало научной деятельности Эйнштейна. Его первая работа, опубликованная в 1901 году, была посвящена теории капиллярных явлений. В двух следующих работах (1902-1903) он дал обоснование современной статистической физике и термодинамике. На эти работы Эйнштейн опирался впоследствии при построении теории броуновского движения. Всемирную известность принесли 26-летнему ученому его работы по квантовой теории света, теории броуновского движения и особенно – по специальной теории относительности, которые одна за другой были опубликованы в 1905 году. Если для Ньютона 1687 г. был годом исключительным, то для Эйнштейна таким был 1905 г., меньше чем за восемь недель опубликованы три фундаментальные работы, которые легли в основу современной физики.

В первой из них «Об одной эвристической точке зрения на возникновение и превращение света» (март 1905 г.), Эйнштейн развил идею Планка (1900 г.) о квантовом характере процессов излучения и поглощения телом световой энергии. Эйнштейн пошел дальше Планка, дополнив его гипотезу смелым утверждением, что поток света или, иначе, распространяющееся в пространстве электромагнитное поле не только излучается и поглощается, но и распространяется в виде квантов света (фотонов). Гипотеза Эйнштейна сразу же позволила объяснить основные закономерности фотоэффекта (уравнение Эйнштейна для фотоэффекта).

Во второй статье 1905 года – «О движении взвешенных в покоящейся жидкости частиц, требуемом молекулярно - кинетической теорией теплоты» - Эйнштейн установил статистические законы движения таких частиц (иначе законы броуновского движения) и теоретически обосновал, что причиной хаотического движения достаточно малых взвешенных в жидкости частиц является хаотическое движение молекул самой жидкости. На основании своей теории Эйнштейн сделал важнейший вывод о возможности определить размеры отдельной молекулы (Эйнштейн в 1905 году в возрасте 26 лет защитил докторскую диссертацию на тему «Новый способ определения размеров молекул»).

Специальная теория относительности (СТО) была изложена Эйнштейном в июльской статье 1905 года («К электродинамике движущихся тел»). Эта теория явилась плодом долгих размышлений над загадкой опыта Майкельсона (1881 г.). В этом опыте обнаружилась, как известно, полная независимость скорости распространения света от движения самой системы, в которой он распространяется.

В основу теории относительности Эйнштейн положил два принципа. Один из них является обобщением принципа относительности Галилея и гласит: все физические явления, как механические, так и электродинамические, происходят одинаково во всех телах, движущихся друг относительно друга равномерно и прямолинейно. Вторым принципом является утверждение постоянства скорости света в вакууме, независимо от движения наблюдателя или источника света. Работы 1905 года сразу же выдвинули Эйнштейна в число физиков мирового значения.

В 1916 году Эйнштейн завершил создание общей теории относительности (обобщенной теории тяготения), включившей в себя специальную теорию относительности как частный случай. В этой теории он вскрыл глубокую связь между тяготением и геометрическими свойствами реального пространства и времени. Согласно его теории свойства пространства и времени определяются распределением и движением в пространстве материи. Так, при наличии в пространстве тяготеющих масс, а следовательно, и поля тяготения, пространство должно иметь неевклидов характер, в согласии с положениями обобщенной, так называемой неевклидовой геометрии.

Основными уравнениями общей теории относительности являются выведенные Эйнштейном так называемые «мировые уравнения». Попытка Эйнштейна однозначно определить из решения этих уравнений геометрические свойства окружающей нас Вселенной и сделать вывод о пространственной конечности мира была подвергнута критике русским физиком и математиком А. А. Фридманом, показавшим ошибочность выводов Эйнштейна. Эйнштейн согласился с критикой А. А. Фридмана.

Следует отметить, что идеи теории относительности Эйнштейна были поняты и признаны далеко не сразу. Наиболее полное подтверждение СТО получила в современной ядерной физике и ядерной технике. Все предпосылки и выводы СТО – постоянство скорости света, зависимость массы от скорости, дефект массы и его связь с энергией системы, растяжение времени при быстром движении на примере распада частиц – подтверждены опытом. СТО вошла в практику инженерных расчетов. Поэтому, в правильности СТО никаких сомнений нет.

Общая теория относительности (ОТО) находится в совершенно ином положении. Опыты, специфически подтверждающие ОТО, до сих пор немногочисленны. К ним относятся движение перигелия Меркурия, отклонение света в поле тяжести Солнца, изменение частоты света в поле тяжести и релятивистское запаздывание радиолокационных сигналов, проходящих вблизи солнечного диска ...

Во время экспедиции для наблюдения солнечного затмения 29 мая 1919 года английскими астрономами, в том числе А. Эддингтоном (1882-1944), были действительно обнаружены предсказанные Эйнштейном эффекты (было обнаружено отклонение световых лучей, идущих от звезд под действием гравитационного поля Солнца, причем именно такое отклонение, какое предсказал Эйнштейн), что явилось настоящим триумфом теории относительности.

В 1921 году он был удостоен высшей международной награды - Нобелевской премии по физике за важные физико-математические исследования, особенно за открытие законов фотоэлектрического эффекта.

С приходом к власти в Германии фашистов (1933 г.), антисемитизма и преследований прогрессивно настроенных ученых вышел из состава немецких академий. По приглашению организованного в г. Принстоне Института физики он эмигрировал в США, где оставался до конца своей жизни.

Последние десятилетия своей жизни Эйнштейн посвятил поискам единой теории, которая объединила бы теорию тяготения и теорию электромагнитного поля. Однако, несмотря на изумительное остроумие его методов и колоссальное упорство, ему не удалось этого сделать.

Эйнштейн был не только великим ученым, но и большим гуманистом, он выступал против войны, за мирное сотрудничество наций.

Умер Альберт Эйнштейн 18 апреля 1955 г. в Принстоне. Согласно завещанию, его тело было кремировано, а пепел развеян с самолета. Теперь ясно, что Альберт Эйнштейн останется в истории как один из величайших деятелей науки всех времен, сравнимый с Ньютоном, Галилеем. Он был и остается популярным и у молодежи, что представляет собой редкость.

*Шаршекеев О.Ш., Иманалиев У.М.,
Сагынбаева М.Т.*

МОДИФИЦИРОВАННАЯ ТЕОРИЯ ТЯГОТЕНИЯ С УЧЕТОМ ТЕНЗОРА РИМАНА И СТАРШИХ ПРОИЗВОДНЫХ

В настоящее время теоретическое исследование гравитационного поля является одной из актуальных задач, выдвинутых современным развитием теоретической физики. Особенно интересно рассмотрение модифицированных теорий тяготения, пригодных для самых ранних этапов эволюции Вселенной и дающих несингулярные решения. Тензор Римана несет большую геометрическую информацию и тесно связан с гравитацией в том смысле, что он отличен от нуля тогда и только тогда, когда пространство-время искривлено. Об этом Синг писал: «Если мы принимаем идею о том, что пространство-время является римановым четырехмерным пространством (а если мы релятивисты, так мы должны это сделать), то, очевидно, первая наша задача будет состоять в том, чтобы прочувствовать эту четырехмерность, подобно тому, как мореплаватели далеких времен должны были ощущать сферичность океана. И первое, что нам нужно осмыслить – это тензор Римана, поскольку этот тензор и есть гравитационное поле: если он обращается в нуль (и только в этом случае) – поля не существует». Таким образом, считая эйнштейновскую общую теорию относительности

базой понимания гравитации и ее связей с другими категориями физической реальности, есть необходимость выхода за рамки ОТО.

Рассмотрим действие для гравитационного поля, обобщающего теорию Эйнштейна и имеющего вид:

$$S_g = -\frac{c^3}{16\pi G} \int [L_1(R) + L_2(\tilde{R}^2)] \sqrt{-g} d\Omega \quad (5)$$

где $R = R_i^i = g^{ik} R_{ik}$ - скалярная кривизна, а $\tilde{R}^2 = R^{iklm} R_{iklm}$ - квадрат тензора кривизны Римана.

Первое слагаемое удобно представить в виде $L_1(R) = R + f(R)$. Тогда слагаемое R будет давать теорию Эйнштейна, а слагаемое $f(R)$ будет давать модифицированную теорию, в которую входят старшие производные, так называемую $f(R)$ - теорию. Второе слагаемое $L_2(\tilde{R}^2)$ учитывает квадрат тензора кривизны Римана и старшие производные.

Уравнения модифицированной теории тяготения получаются из вариационного принципа. Вывод этих уравнений проведем для каждого слагаемого в отдельности.

Вариация первого слагаемого имеет вид:

$$\delta S_1 = -\frac{c^3}{16\pi G} \int \delta \{L_1(R) \cdot \sqrt{-g}\} \cdot d\Omega = -\frac{c^3}{16\pi G} \int \{L_1'(R) \cdot \delta R \cdot \sqrt{-g} + L_1(R) \cdot \delta \sqrt{-g}\} \cdot d\Omega \quad (6)$$

Для определения вариации метрики удобно ввести обозначения [1]: $\delta g_{ik} = h_{ik}$, причем $\delta g^{ik} \neq h^{ik}$. Это видно из следующих равенств:

$$\begin{aligned} (g_{ik} + h_{ik})(g^{ik} + h^{ik}) &= \delta_i^k \\ g_{il} g^{lk} + g_{il} \delta g^{lk} + h_{il} g^{lk} + h_{il} \delta g^{lk} &= \delta_i^k \\ g_{il} \delta g^{lk} &= -h_{il} g^{lk} \\ \delta g_i^k &= -h_i^k; \quad \delta g^{ik} = -h^{ik} \end{aligned}$$

при этом

$$g_{ik} \delta g^{ik} = -g^{ik} h_{ik}; \quad -g_{ik} h^{ik} = -g^{ik} h_{ik}; \quad g_{ik} h^{ik} = g^{ik} h_{ik}$$

Поднятие и опускание индекса производится при помощи невозмущенной метрики:

$$h^{ik} = g^{i\alpha} g^{k\beta} h_{\alpha\beta}; \quad h_{ik} = g_{i\alpha} g_{k\beta} h^{\alpha\beta} \quad (7)$$

Здесь греческими индексами обозначены немые индексы, то есть индексы, по которым производится суммирование.

Тензор гравитационного возмущения метрики является симметричным тензором:

$$h_{ik} = h_{ki} \quad (8)$$

Вариация $\delta(\sqrt{-g})$ определяется из следующей цепочки равенств:

$$\begin{aligned} \delta(\sqrt{-g}) &= -\frac{1}{2\sqrt{-g}} \delta g \\ \delta g &= \delta g_{ik} A^{ik} = \delta g_{ik} g g^{ik} \end{aligned}$$

где A^{ik} - алгебраические дополнения;

$$\begin{aligned} \delta(\sqrt{-g}) &= \frac{1}{2\sqrt{-g}} (-g) g^{ik} \delta g_{ik} = \frac{1}{2\sqrt{-g}} \sqrt{-g} \sqrt{-g} g^{ik} \delta g_{ik} = \frac{1}{2} \sqrt{-g} g^{ik} \delta g_{ik} \\ g_{ik} g^{ik} &= \delta_i^i = 4 = const \end{aligned}$$

$$\delta(g_{ik}g^{ik})=0; \quad \delta g_{ik}g^{ik} + g_{ik}\delta g^{ik} = 0$$

$$g_{ik}\delta g^{ik} = -g^{ik}\delta g_{ik}$$

С учетом тензора гравитационного возмущения метрики имеем:

$$\delta(\sqrt{-g}) = \frac{1}{2}\sqrt{-g}g^{ik}\delta g_{ik} = -\frac{1}{2}\sqrt{-g}g_{ik}\delta g^{ik} = \frac{1}{2}\sqrt{-g}g_{ik}h^{ik} \quad (9)$$

Вариация скалярной кривизны δR имеет вид:

$$\delta R = \delta(g^{ik}R_{ik}) = R_{ik}\delta g^{ik} + g^{ik}\delta R_{ik} \quad (10)$$

С учетом вышесказанного вариация действия δS_1 примет вид:

$$\delta S_1 = \frac{c^3}{16\pi G} \int \left\{ L_1' R_{ik} \sqrt{-g} \delta g^{ik} - \frac{1}{2} \sqrt{-g} L_1 g_{ik} \delta g^{ik} + L_1' \sqrt{-g} g^{ik} \delta R_{ik} \right\} d\Omega \quad (11)$$

или

$$\delta S_1 = -\frac{c^3}{16\pi G} \int \left[L_1' R_{ik} - \frac{1}{2} L_1 g_{ik} \right] \sqrt{-g} \delta g^{ik} d\Omega -$$

$$-\frac{c^3}{16\pi G} \int L_1' g^{ik} \delta R_{ik} \sqrt{-g} d\Omega \quad (12)$$

Вычислим вариацию второго слагаемого. Определим сначала вариацию тензора Риччи δR_{ik} . Для этого используем его выражение через тензор Римана R_{iklm} , вариация которого нам все равно потребуется в дальнейшем:

$$\delta R_{ik} = \delta R^l{}_{ilk} \quad (13)$$

Тензор Римана по определению равен:

$$R^l{}_{ink} = \frac{\partial \Gamma^l{}_{ik}}{\partial x^n} - \frac{\partial \Gamma^l{}_{in}}{\partial x^k} + \Gamma^l{}_{an} \Gamma^a{}_{ik} - \Gamma^l{}_{ak} \Gamma^a{}_{in} \quad (14)$$

Вариацию тензора Римана можно записать в виде:

$$\delta R^l{}_{ink} = \left\{ \frac{\partial \delta \Gamma^l{}_{ik}}{\partial x^n} + \Gamma^l{}_{an} \cdot \delta \Gamma^a{}_{ik} - \Gamma^a{}_{in} \cdot \delta \Gamma^l{}_{ak} - \Gamma^a{}_{kn} \cdot \delta \Gamma^l{}_{ia} \right\} -$$

$$- \left\{ \frac{\partial \delta \Gamma^l{}_{in}}{\partial x^k} + \Gamma^l{}_{ak} \cdot \delta \Gamma^a{}_{in} - \Gamma^a{}_{ik} \cdot \delta \Gamma^l{}_{an} - \Gamma^a{}_{kn} \cdot \delta \Gamma^l{}_{ia} \right\} = \quad (15)$$

$$= \delta \Gamma^l{}_{ik;n} - \delta \Gamma^l{}_{in;k}$$

Здесь учтено, что хотя сами символы Кристоффеля не являются тензорами, их вариации уже являются тензорами, и использованы выражения для ковариантных производных тензора третьего ранга.

Переобозначая индексы, получим также следующие полезные равенства:

$$\delta R^i{}_{klm} = \delta \Gamma^i{}_{km;l} - \delta \Gamma^i{}_{kl;m} \quad (16)$$

$$\delta R_{iklm} = (\delta \Gamma_{ikm})_{;l} - (\delta \Gamma_{ikl})_{;m} \quad (17)$$

Символы Кристоффеля первого рода по определению имеют вид:

$$\Gamma_{lik} = \frac{1}{2} \left(\frac{\partial g_{li}}{\partial x^k} + \frac{\partial g_{lk}}{\partial x^i} - \frac{\partial g_{ik}}{\partial x^l} \right),$$

отсюда для тензора вариации символов Кристоффеля первого рода имеем:

$$\begin{aligned}\delta\Gamma_{ik} &= \frac{1}{2}[(\delta g_{li})_{;k} + (\delta g_{lk})_{;i} - (\delta g_{ik})_{;l}] = \\ &= \frac{1}{2}(h_{li;k} + h_{lk;i} - h_{ik;l})\end{aligned}\quad (18)$$

Поднимая индекс, получим тензор вариации символов Кристоффеля второго рода:

$$\begin{aligned}\delta\Gamma^l_{ik} &= \frac{1}{2}[h^l_{i;k} + h^l_{k;i} - h^{il}_{ik}]; \\ \delta\Gamma^l_{il} &= \frac{1}{2}[h^l_{i;l} + h^l_{l;i} - h^{il}_{il}];\end{aligned}\quad (19)$$

Используя эти выражения, можно определить вариацию тензора Риччи:

$$\delta R_{ik} = \delta R^l_{ik} = \frac{1}{2}[h^l_{i;k;l} + h^l_{k;i;l} - h^{il}_{ik;l} - h^l_{i;l;k} - h^l_{l;i;k} + h^{il}_{il;k}]$$

или, учитывая, что

$$h^{il}_{il;k} = h^l_{i;l;k}$$

получаем

$$\delta R_{ik} = \frac{1}{2}[h^l_{i;k;l} + h^l_{k;i;l} - h^{il}_{ik;l} - h^l_{l;i;k}] \quad (20)$$

Вариация второго слагаемого будет равняться:

$$\begin{aligned}\delta S_2 &= -\frac{c^3}{16\pi G} \int L_1' g^{ik} \delta R_{ik} \sqrt{-g} d\Omega = \\ &= -\frac{c^3}{16\pi G} \int L_1' g^{ik} \sqrt{-g} \frac{1}{2}[h^l_{i;k;l} + h^l_{k;i;l} - h^{il}_{ik;l} - h^l_{l;i;k}] d\Omega\end{aligned}\quad (21)$$

Интегрируя по частям, «перебрасывая производные», получаем:

$$\begin{aligned}\delta S_2 &= -\frac{c^3}{16\pi G} \int \left[\frac{1}{2} L_1'_{;ik} + \frac{1}{2} L_1'_{;ik} - \frac{1}{2} L_1'^{;l} g_{ik} - \frac{1}{2} L_1'^{;l} g_{ik} \right] \sqrt{-g} h^{ik} d\Omega = \\ &= -\frac{c^3}{16\pi G} \int [L_1'_{;ik} - L_1'^{;l} g_{ik}] \sqrt{-g} h^{ik} d\Omega\end{aligned}\quad (22)$$

И окончательно, вариация действия δS_1 примет вид:

$$\delta S_1 = -\frac{c^3}{16\pi G} \int \left\{ L_1' R_{ik} - \frac{1}{2} L_1 g_{ik} - L_1'_{;ik} + L_1'^{;l} g_{ik} \right\} \sqrt{-g} h^{ik} d\Omega \quad (23)$$

Соответствующие вакуумные уравнения будут иметь вид:

$$L_1' R_{ik} - \frac{1}{2} L_1 g_{ik} - L_1'_{;ik} + L_1'^{;l} g_{ik} = 0 \quad (24)$$

При $L_1 = R$ это уравнение обращается в известное уравнение Эйнштейна.

Рассмотрим теперь вариацию второго слагаемого с функцией $L_2(\tilde{R}^2)$

$$\delta S = -\frac{c^3}{16\pi G} \int [L_2' \delta(\tilde{R}^2) \sqrt{-g} + L_2 \delta(\sqrt{-g})] d\Omega, \quad (25)$$

где соответствующие вариации внутри интеграла равны:

$$\delta(\sqrt{-g}) = \frac{1}{2}\sqrt{-g}g^{ik}\delta g_{ik} = -\frac{1}{2}\sqrt{-g}g_{ik}\delta g^{ik} = \frac{1}{2}\sqrt{-g}g_{ik}h^{ik}$$

А вариация квадрата тензора Римана определяется из соотношений:

$$\begin{aligned} \delta(\tilde{R}^2) &= \delta(R^{iklm}R_{iklm}) = R^{iklm}\delta R_{iklm} + R_{iklm}\delta R^{iklm} = \\ &= R^{iklm}\delta R_{iklm} + R_{iklm}\delta(g^{i\alpha}g^{k\beta}g^{l\gamma}g^{m\delta}R_{\alpha\beta\gamma\delta}) = \\ &= R^{iklm}\delta R_{iklm} + R^{iklm}\delta R_{iklm} + R_{iklm}R_{\alpha\beta\gamma\delta}\delta g^{i\alpha}g^{k\beta}g^{l\gamma}g^{m\delta} + R_{iklm}R_{\alpha\beta\gamma\delta}g^{i\alpha}\delta g^{k\beta}g^{l\gamma}g^{m\delta} + \\ &\quad + R_{iklm}R_{\alpha\beta\gamma\delta}g^{i\alpha}g^{k\beta}\delta g^{l\gamma}g^{m\delta} + R_{iklm}R_{\alpha\beta\gamma\delta}g^{i\alpha}g^{k\beta}g^{l\gamma}\delta g^{m\delta} = \\ &= 2R^{iklm}\delta R_{iklm} + R_{iklm}R_{\alpha}^{klm}\delta g^{i\alpha} + R_{iklm}R_{\beta}^{ilm}\delta g^{k\beta} + R_{iklm}R_{\gamma}^{mik}\delta g^{l\gamma} + R_{iklm}R_{\delta}^{lik}\delta g^{m\delta} = \\ &= 2R^{iklm}\delta R_{iklm} + 4R_{iklm}R_{\alpha}^{klm}h^{i\alpha} \end{aligned} \tag{26}$$

Вариацию δR_{iklm} можно записать, используя следующие соотношения:

$$\begin{aligned} \delta R_{iklm} &= (\delta\Gamma_{ikm})_{;l} - (\delta\Gamma_{ikl})_{;m} \\ \delta\Gamma_{ikm} &= \frac{1}{2}(h_{ik;m} + h_{im;k} - h_{km;i}) \\ \delta\Gamma_{ikl} &= \frac{1}{2}(h_{ik;l} + h_{il;k} - h_{kl;i}) \\ \delta R_{iklm} &= \frac{1}{2}\{h_{ik;m} + h_{im;k} - h_{km;i}\}_{;l} - \frac{1}{2}\{h_{ik;l} + h_{il;k} - h_{kl;i}\}_{;m} = \\ &= \frac{1}{2}\{h_{ik;m;l} + h_{im;k;l} - h_{km;i;l} - h_{ik;l;m} - h_{il;k;m} + h_{kl;i;m}\} \\ h_{ik;m;l} - h_{ik;l;m} &= h_{i\alpha}R_{kml}^{\alpha} + h_{\alpha k}R_{iml}^{\alpha} \\ \delta R_{iklm} &= -\frac{1}{2}[h_{ik;l;m} - h_{ik;m;l}] + \frac{1}{2}[h_{im;k;l} - h_{km;i;l} - h_{il;k;m} + h_{kl;i;m}] = \\ &= -\frac{1}{2}[h_{i\alpha}R_{klm}^{\alpha} + h_{\alpha k}R_{ilm}^{\alpha}] + \frac{1}{2}[h_{im;k;l} - h_{km;i;l} - h_{il;k;m} + h_{kl;i;m}] \end{aligned}$$

Вариация запишется в следующем виде:

$$\begin{aligned} \delta S &= -\frac{c^3}{16\pi G} \int \{L_2' \sqrt{-g} R^{iklm} [-h_{i\alpha}R_{klm}^{\alpha} - h_{\alpha k}R_{ilm}^{\alpha}] + \\ &\quad + L_2' \sqrt{-g} R^{iklm} [h_{im;k;l} - h_{km;i;l} - h_{il;k;m} + h_{kl;i;m}] + \\ &\quad + 4L_2' \sqrt{-g} R_{iklm} R_{\alpha}^{klm} h^{i\alpha} + \frac{1}{2} L_2' \sqrt{-g} g_{i\alpha} h^{i\alpha}\} d\Omega \end{aligned} \tag{27}$$

Приводя подобные, используем свойства симметрии тензора Римана

$$\begin{aligned} R^{iklm}R_{kml}^{\alpha}h_{i\alpha} &= -R^{iklm}R_{klm}^{\alpha}h_{i\alpha} = -R_{iklm}R_{\alpha}^{klm}h^{i\alpha} \\ R^{iklm}R_{iml}^{\alpha}h_{\alpha k} &= -R^{iklm}R_{ilm}^{\alpha}h_{\alpha k} = -R^{iklm}R_{klm}^{\alpha}h_{\alpha i} = R^{iklm}R_{klm}^{\alpha}h_{\alpha i} = R_{iklm}R_{\alpha}^{klm}h^{ai} \end{aligned}$$

получаем

$$\delta S = -\frac{c^3}{16\pi G} \int \{L_2' \sqrt{-g} R^{iklm} [h_{im;k;l} - h_{km;i;l} - h_{il;k;m} + h_{kl;i;m}] +$$

$$+ 4L_2' \sqrt{-g} R_{iklm} R^\alpha{}^\alpha h^{i\alpha} + \frac{1}{2} L_2 \sqrt{-g} g_{i\alpha} h^{i\alpha}\} d\Omega \quad (28)$$

Интегрируя по частям, «перебрасывая производные», имеем

$$\delta S_2 = -\frac{c^3}{16\pi G} \int \{ (L_2' R^{iml\alpha})_{;l;m} + (L_2' R^{iml\alpha})_{;l;m} -$$

$$- (L_2' R^{ilam})_{;m;l} - (L_2' R^{ilam})_{;m;l} + 4L_2' R^{iklm} R^\alpha{}^\alpha + \frac{1}{2} L_2 g^{i\alpha} \} h_{i\alpha} \sqrt{-g} d\Omega =$$

$$= -\frac{c^3}{16\pi G} \int \left\{ 2(L_2' R^{iml\alpha})_{;l;m} - 2(L_2' R^{imal})_{;l;m} + 4L_2' R^{iklm} R^\alpha{}^\alpha + \frac{1}{2} L_2 g^{i\alpha} \right\} h_{i\alpha} \sqrt{-g} d\Omega$$

или

$$\delta S = -\frac{c^3}{16\pi G} \int \left\{ 4(L_2' R^{iml\alpha})_{;l;m} + 4L_2' R^{iklm} R^\alpha{}^\alpha + \frac{1}{2} L_2 g^{i\alpha} \right\} \sqrt{-g} h_{i\alpha} d\Omega, \quad (29)$$

Объединяя с вариацией действия первого слагаемого и переобозначая немые индексы, получаем вакуумные уравнения модифицированной теории гравитации с учетом тензора Римана и старших производных:

$$L_1' R_k^i - \frac{1}{2} L_1 \delta_k^i - L_1{}^{;i}{}_{;k} + L_1{}^{;l}{}_{;l} \delta_k^i + 4(L_2' R^{inl}{}_k)_{;l;n} + 4(L_2' R^{inlm} R_{knlm}) + \frac{1}{2} L_2 \delta_k^i = 0 \quad (30)$$

Свертка по индексам i, k дает

$$L_1' R - 2L_1 - L_1{}^{;l}{}_{;l} - 4(L_2' R^\alpha{}^\alpha)_{;l;n} + 4L_2' R^{\alpha nlm} R_{\alpha nlm} - 2L_2 = 0 \quad (31)$$

На де Ситтеровском решении имеем

$$\tilde{R}^2 = R^{\alpha nlm} R_{\alpha nlm} = 24H_0^4$$

$$R = 12H_0^2 \quad (32)$$

$$\tilde{R}^2 = \frac{1}{6} R^2$$

Полагая

$$L_1(R) = R$$

$$L_1'(R) = 1, \quad (33)$$

получаем

$$R - 2R + 4L_2' \tilde{R}^2 - 2L_2 = 0$$

Решая это уравнение, получаем

$$L_2(\tilde{R}) = \tilde{R} \frac{\sqrt{6}}{4} \ln \frac{\tilde{R}^2}{\tilde{R}_0^2} \quad (34)$$

Литература:

1. Ландау Л.Д., Лифшиц Е.М. Теория поля. - М.: Наука, 1973. - 504с.
2. Шаршекеев О.Ш. Теория гравитационного поля. - Бишкек, 1991. -92с.
3. Шаршекеев О.Ш. Релятивистская космология. - Бишкек, 1999. -96с.

МОДЕЛИ ВСЕЛЕННОЙ НА БРАНАХ

Введение. Современная космология, открывающая большие перспективы описания Вселенной, представляет собой удивительное хитросплетение различных теорий, в том числе и не космологических, позволяющее разрешать множество научных проблем, параллельно создавая новые проблемы, разрешение которых требует создания новых моделей и теорий. Наиболее современным направлением развития космологии является развитие теорий многомерной Вселенной, то есть Вселенной, имеющей более четырёх измерений. Как следует из теории относительности, положение объектов в нашем мире определяется одной временной и тремя пространственными координатами. Современные теории вводят дополнительные измерения, являющиеся в основном пространственными. Посредством увеличения количества измерений удаётся описать, иногда качественно, а иногда и количественно, различные факты, открытые современной экспериментальной наукой.

Из ряда многомерных теорий, позволяющих моделировать Вселенную и созданных за последние годы, выделяются теории, опирающиеся на концепцию бран. Брана – это обобщение понятия мембраны на произвольное количество измерений. Так, например, точка является 0-браной, прямая – 1-браной, мембрана – 2-браной и так далее. В самом простейшем случае предполагается, что мир является пятимерным, а обзримая нами часть Вселенной находится на 4-бране. Эта брана может перемещаться в дополнительном измерении и взаимодействовать с объектами находящимися вне её, чем объясняются ряд экспериментально обнаруженных в последние годы явлений.

• Браны применяют для разрешения целого ряда проблем современной космологии, в числе которых наиболее ярко выделяются следующие:

- проблема иерархии взаимодействий;
- космологическая сингулярность (бесконечные плотности энергии и массы в начальный момент существования Вселенной);
- Вселенная до Большого Взрыва;
- проблемы циклических моделей эволюции Вселенной;
- проблема тёмной материи и Λ -члена.

Для разрешения каждой из перечисленных проблем создаются различные модели. Наиболее известными моделями являются:

- модели Randall-Sundrum (RS-модели);
- модели Stainhardt-Turok (модели Вселенной, рождённой “из огня”).

Рассмотрим основные концепции и характеристики каждой из моделей, а также то, как модели разрешают космологические проблемы.

Модели Randall-Sundrum. RS-модели были предложены Lisa Randall и Raman Sundrum в 1999 году для разрешения проблемы иерархии взаимодействий [1]. Существуют две популярные модели RS1 и RS2, имеющие общую основу и некоторые различия. Исследуем для начала модель RS1.

Рассмотрим ограниченное дополнительное измерение, содержащее на каждом конце по 4-бране (см. рис. 1). Пространство будет представлять собой пятимерное анти де Ситтерово пространство. Одну из бран назовём гравитационной, другую слабой. Обозначим посредством x^μ три пространственных измерения и одно временное, посредством y – дополнительное измерение, а метрический тензор четырехмерного пространства-времени – $\eta_{\mu\nu}$.



Рис. 1. Модель Randall-Sundrum

Тогда метрика может быть определена следующим образом:

$$ds^2 = \frac{1}{k^2 y^2} (dy^2 + \eta_{\mu\nu} dx^\mu dx^\nu) \quad (1)$$

Как можно видеть из (1), пространство вдоль пятого измерения является сильно искривлённым. Расположим гравитационную брану (Планк-брану) в координате $y = \frac{1}{k}$, а слабую брану (ТэВ-брану) в $y = \frac{1}{Wk}$. Здесь W – коэффициент искривления.

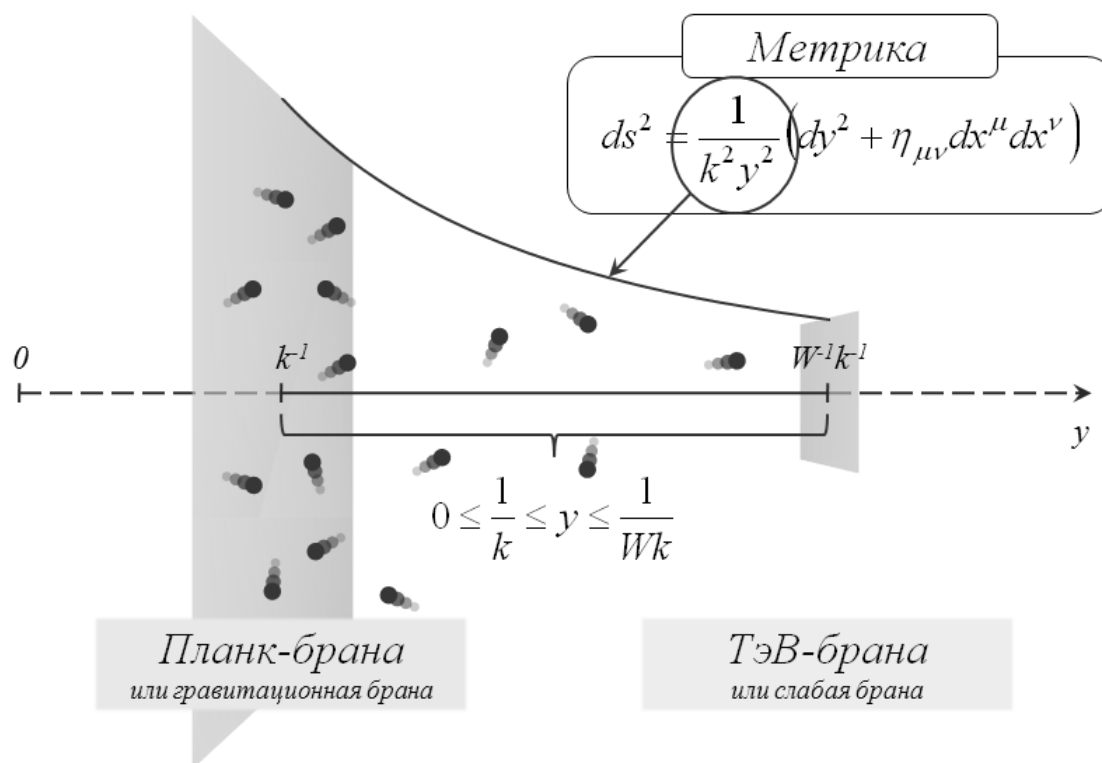
Пятая координата будет изменяться в пределах $0 \leq \frac{1}{k} \leq y \leq \frac{1}{Wk}$.

В данной модели все элементарные частицы, за исключением гравитонов, располагаются на слабой бране. Они не могут покинуть брану, и поэтому дополнительное измерение не обнаруживает своего присутствия. Гравитоны же располагаются в большинстве своём на планк-бране. Они могут перемещаться между бранами, а также находиться на ТэВ-бране, хотя вероятность их обнаружения по мере удаления от гравитационной браны экспоненциально падает. Таким образом, количество гравитонов на слабой бране мало, что приводит к существенному ослаблению гравитационных сил на ней по сравнению с гравитационной браной. Таким образом, разрешается проблема иерархии взаимодействий.

Модель RS2 имеет следующие отличительные особенности:

- ТэВ-брана размещена в бесконечности;
- все элементарные частицы за исключением гравитонов располагаются на гравитационной бране;
- гравитоны могут покинуть гравитационную брану, тем самым ослабляя гравитационные силы на ней.

Модель RS2 обладает той же геометрией пространства-времени, что и RS1. Изначально RS2 привлекала к себе большой интерес, потому что является моделью, содержащей неограниченное дополнительное измерение, и обладает многими свойствами, присущими четырёхмерным моделям.

Модели Steinhardt-Turok. Модель Вселенной, рождённой “из огня”, была предложена Neil Turok и Paul Steinhardt в 2001 году [2]. Она является частным случаем циклических моделей Вселенной. Циклические модели описывают Вселенную, не имеющую ни времени зарождения, ни времени смерти, то есть живущую вечно. Большой Взрыв в таких моделях является лишь началом очередного цикла жизни Вселенной. В каждом цикле вначале Вселенная расширяется, затем, в зависимости от модели, проходит другие стадии эволюции, за которыми следует очередной Большой Взрыв и всё происходит вновь.

В 1930-х годах физики-теоретики, в числе которых был Альберт Эйнштейн, внёсший существенный вклад в развитие идеи, исследовали возможность создания циклической модели Вселенной как альтернативы Большому Взрыву. Тем не менее, как показал Ричард Толмал, ранние модели были неудачными по причине наличия проблемы постоянного возрастания энтропии [3]. В результате развития Вселенной в таких моделях циклы становились длиннее, а амплитуда расширения больше. При экстраполяции результатов в прошлое циклы укорачивались, а амплитуда масштабного фактора падала, и начало развития Вселенной снова сводилось к Большому Взрыву (см. рис. 2).



Рис. 2. Циклическое развитие Вселенной в соответствии с ранними циклическими моделями

Хотя ранние циклические модели обладают определённой привлекательностью, тем не менее, из-за постоянного роста энтропии они не в состоянии устранить особенности начального момента развития Вселенной, а, следовательно, вопрос о процессах, протекавших до этого начального момента, остаётся открытым.

На сегодняшний день существует несколько подходов к разрешению проблемы циклических моделей. Одним из таких подходов является использование бран для моделирования процессов эволюции Вселенной. Пусть существуют две браны, на одной из которых находится видимая нами Вселенная. Эти браны, вследствие взаимного притяжения, будут периодически сталкиваться [4] (см. рис. 3).

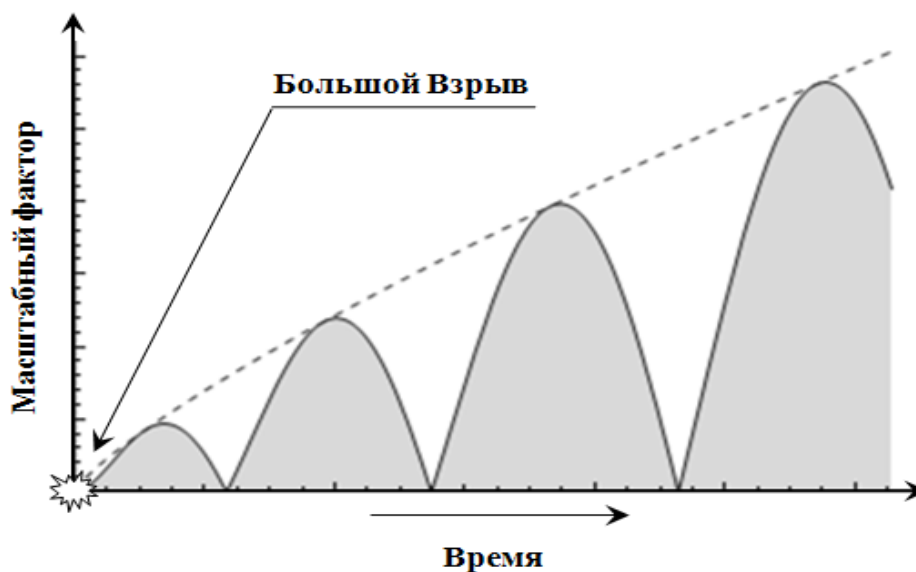

Рис. 3. Периодически сталкивающиеся браны (1 – столкновение бран; 2 – удаление бран друг от друга; 3 – сближение бран, предваряющее новое столкновение)

В результате каждого отдельного столкновения на бране будет происходить огромный всплеск энергии, по характеристикам идентичный выбросу энергии во время Большого Взрыва. Существенным отличием процесса столкновения бран от Большого Взрыва является то, что при столкновении отсутствует космологическая сингулярность. За столкновением бран следует процесс постепенного расширения. Браны удаляются друг от друга, а плотность материи на них падает. Вследствие длительного расширения неоднородности на бранах сводятся к минимуму, а пространство становится практически плоским и пустым. Тогда имеет место следующее столкновение бран и начинается новый цикл [5,6]. Так как процесс расширения не сопровождается последующим процессом сжатия, то проблема энтропии устраняется автоматически.

Эта модель также хороша тем, что объясняет природу тёмной материи и темной энергии, которым соответствуют силы взаимодействия бран между собой. Объяснение также находят скорость и ускорение процесса расширения Вселенной.

Существуют похожие модели, в числе которых:

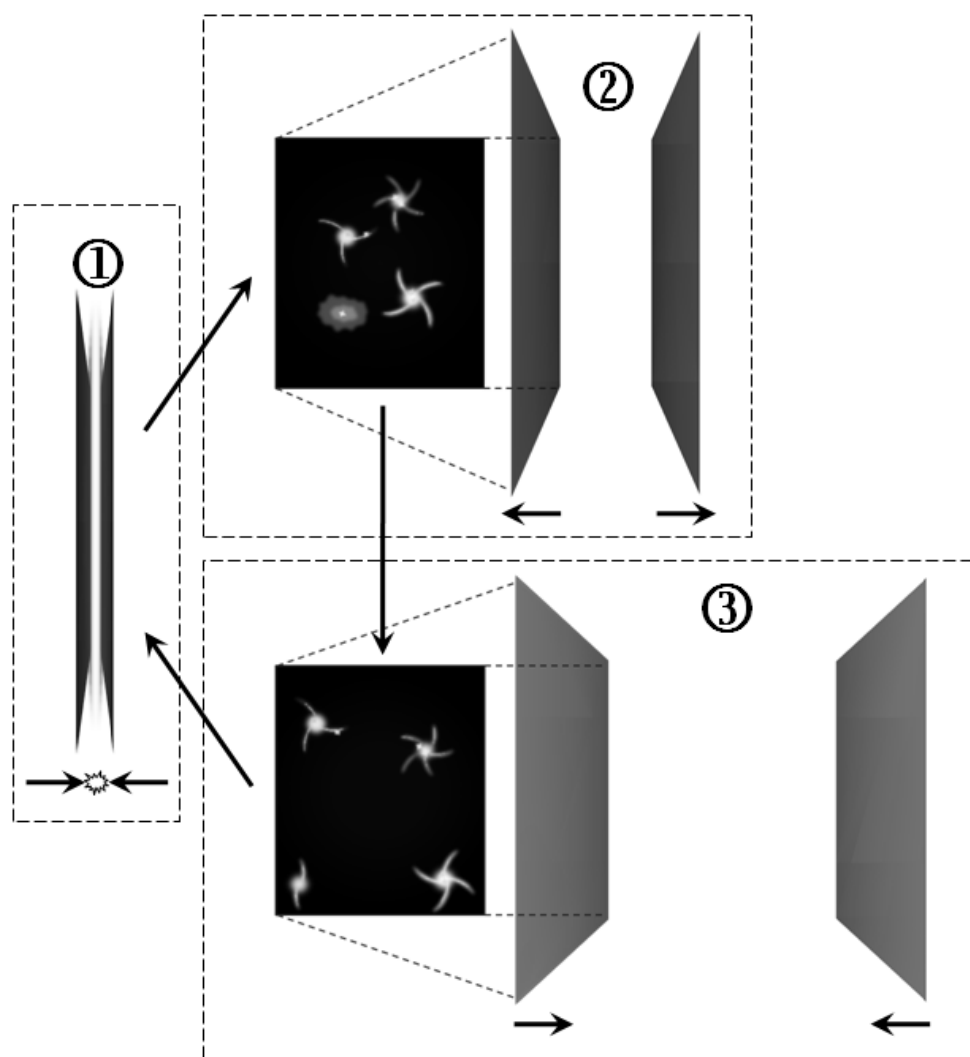
- более поздняя модель Steinhardt–Turok отличающаяся тем, что перед очередным столкновением бран происходит сжатие материи на бране;
- модель Baum–Frampton, опирающаяся на возможность существования фантомной энергии, позволяющей устранить проблему постоянного нарастания энтропии [7,8].

Таким образом, модель Вселенной, рождённой “из огня”, позволяет разрешить множество космологических проблем, касающихся процесса эволюции Вселенной,

устранить необходимость существования “начала” процесса развития, объяснить характер расширения, наблюдаемый на сегодняшний день, и открыть завесу над мистическими тёмной энергией и темной материей.

Заключение

Модели, опирающиеся на концепцию бран, являются одними из самых молодых моделей современной физики. Тем не менее, они открывают пути к разрешению ряда важнейших космологических проблем. К сожалению, модели, создаваемые для разрешения различных проблем, существенно отличаются друг от друга. Разрешая одну проблему, они оставляют неразрешёнными многие другие. Важнейшим направлением современных исследований может быть обобщение существующих моделей с целью создания новой, разрешающей множество космологических и физических проблем.

Большие надежды возлагаются на бран-модели Вселенной в связи с попытками найти косвенные доказательства струнной теории. В случае подтверждения справедливости космологических моделей, базирующихся на концепции бран, станет очевидным наличие дополнительных пространственных измерений, на что в большой степени опирается струнная теория.

Литература:

1. Randall Lisa, Sundrum Raman (1999). Large Mass Hierarchy from a Small Extra Dimension //Physical Review Letters 83 (17): 3370–3373. doi:10.1103/PhysRevLett.83.3370.
2. Khoury Justin, Burt A. Ovrut, Steinhardt Paul J., Turok Neil (28 Nov 2001). Ekpyrotic universe: Colliding branes and the origin of the hot big bang //Phys. Rev. D (American Physical Society) 64 (12): 123522. doi:10.1103/PhysRevD.64.123522. <http://prola.aps.org/abstract/PRD/v64/i12/e123522>.
3. Tolman R.C. (1987) [1934]. Relativity, Thermodynamics and Cosmology. - New - York: Dover. LCCN 34032023-{{3}}. ISBN 0486653838.
4. Steinhardt, P.J. Turok N. (2004). The Cyclic Model Simplified //arXiv:astro-ph/0404480 [astro-ph].
5. Steinhardt P.J., Turok N. (2001). Cosmic Evolution in a Cyclic Universe //arXiv:hep-th/0111098 [hep-th].
6. Steinhardt P.J., Turok N. (2001). A Cyclic Model of the Universe //arXiv:hep-th/0111030 [hep-th].
7. Baum L., Frampton P.H. (2007). Entropy of Contracting Universe in Cyclic Cosmology //arXiv:hep-th/0703162 [hep-th].
8. Baum L. and Frampton P.H. (2007). Turnaround in Cyclic Cosmology //Physical Review Letters 98: 071301. doi:10.1103/PhysRevLett.98.071301. arXiv:hep-th/0610213.

РЕГУЛЯРИЗАЦИЯ НЕЛИНЕЙНОГО УРАВНЕНИЯ ВОЛЬТЕРРА ТРЕТЬЕГО РОДА

В вопросе регуляризуемости линейных интегральных уравнений Вольтерра третьего рода задача М.М.Лаврентьева о сохранении свойства вольтерровости при регуляризации решена в исследованиях [1,3]. Рассматривались случаи, когда коэффициент вне интеграла непрерывная невозрастающая [1] и неубывающая функция [3], соответственно, обращающаяся в нуль только в конце и в начале отрезка интегрирования. При этом ядро уравнения в [1] лившиц-непрерывна и $K(x, x) \geq 0, x \in [0, b]$, а [3] ядро суммируемо.

В настоящей статье метод работы [1] распространяется для нелинейного уравнения, указанного типа с неубывающей функцией вне интеграла и неотрицательным лившиц-непрерывным ядром. Строится регуляризирующее уравнение, доказаны сходимость регуляризованного решения и единственность решения уравнения в пространствах Гёлдера и $C[0, b]$.

Пусть в уравнении (1) для известных непрерывных функций $p(x), K(x, \xi), g(x), N(x, \xi, \varphi)$ выполняются условия:

а) $p(x), g(x) \in C[0, b], K(x, \xi) \in C(D), D = \{(x, \xi) / 0 \leq x \leq b, 0 \leq \xi \leq x\},$
 $p(0) = g(0) = 0, K(x, x) \geq 0, 0 \leq x \leq b, p(x)$ - неубывающая функция,
 $p(x) + K(x, x) \geq d_1 > 0.$

б) $N(x, \xi, \varphi) \in C^{1,1,2}(D \times R^1), N(x, x, \varphi) = 0, N_x(x, \xi, 0) = 0.$

Рассмотрим нелинейное уравнение Вольтерра третьего рода

$$p(x)\varphi(x) + \int_0^x K_0(x, \xi, \varphi(\xi))d\xi = g(x), \quad (1)$$

где $K_0(x, \xi, \varphi(\xi)) \equiv K(x, \xi)\varphi(\xi) + N(x, \xi, \varphi(\xi)).$

Действуем оператором $I + C_0 J$, где I - единичный оператор, $0 < C_0 = const, J\varphi = \int_0^x \varphi(\xi)d\xi.$ Тогда из (1) получим уравнение

$$p(x)\varphi(x) + \int_0^x G(\xi)\varphi(\xi)d\xi = \int_0^x M(x, \xi, \varphi(\xi))d\xi + \mu(x), \quad (2)$$

где $G(\xi) = C_0 p(\xi) + K(\xi, \xi), \mu(x) = g(x) + C_0 \int_0^x g(\xi)d\xi,$

$$M(x, \xi, \varphi(\xi)) = -C_0 \int_{\xi}^x N(v, \xi, \varphi(\xi))dv - N(x, \xi, \varphi(\xi)) + [K(\xi, \xi) - K(x, \xi)]\varphi(\xi) - \\ - C_0 \int_{\xi}^x K(v, \xi)dv \quad (3)$$

Уравнение (2) является интегральным уравнением Вольтерра третьего рода и эквивалентно исходному уравнению (1).

Рассмотрим вопросы регуляризации уравнения (2). Пусть ε - малый параметр из интервала (0,1). Введем регуляризационное уравнение в виде

$$(\varepsilon + p(x))\varphi_\varepsilon(x) + \int_0^x G(\xi)\varphi_\varepsilon(\xi)d\xi = \int_0^x M(x, \xi, \varphi_\varepsilon(\xi))d\xi + \varepsilon\varphi(0) + \mu(x). \quad (4)$$

Через H_ε обозначим оператор:

$$(H_\varepsilon\varphi)(x) \equiv -\frac{1}{\varepsilon + p(x)} \int_0^x \exp\left(-\int_\xi^x \frac{G(v)}{\varepsilon + p(v)} dv\right) G(\xi) \frac{\varphi(\xi) - \varphi(x)}{\varepsilon + p(\xi)} d\xi + \\ + \frac{\varphi(x) - \varphi(0)}{\varepsilon + p(x)} \exp\left(-\int_0^x \frac{G(v)}{\varepsilon + p(v)} dv\right). \quad (5)$$

Тогда для H_ε имеет место следующая лемма.

Лемма 1. Если выполняются условия a - b , то оператор $(H_\varepsilon[M\varphi])(x)$ ограничен и имеет место оценка

$$\|H_\varepsilon[M\varphi_\varepsilon](x)\| \leq d_1^{-1}(2d_4 + e^{-1})K_3\|\varphi(x)\|_{C[0,b]},$$

где $(M\varphi_\varepsilon)(x) = \int_0^x M(x, \xi, \varphi_\varepsilon(\xi))d\xi$, $K_3 = (L_K + C_0K_1) + (Q + C_0K_2)$,

$$Q = \max_{D \times R^1} |N_{x\varphi}(x, v, \varphi(v))|.$$

Доказательство. Из (3), используя обозначение $L(x, \xi) = [K(\xi, \xi) - K(x, \xi)] - C_0 \int_\xi^x K(v, \xi)dv$, для линейной части получим

$$\left| \int_0^\xi L(\xi, v)\varphi(v)dv - \int_0^x L(x, v)\varphi(v)dv \right| \leq \int_0^\xi \left[|K(x, v) - K(\xi, v)| + C_0 \int_\xi^x |K(\tau, v)|d\tau \right] |\varphi(v)|dv + \\ + \int_\xi^x \left[|K(v, v) - K(x, v)| + C_0 \int_v^x |K(\tau, v)|d\tau \right] |\varphi(v)|dv \leq 2d_1^{-1}(L_K + C_0K_1) \int_0^x G(\tau)d\tau \int_0^x |\varphi(v)|dv \quad (6)$$

где L_K - коэффициент Липшица ядра $K(x, \xi)$ по x , $K_1 = \max_D |K(x, \xi)|$.

В силу условий a - b для нелинейной части получим

$$\left| \int_0^x N(x, v, \varphi(v))dv - \int_0^\xi N(\xi, v, \varphi(v))dv \right| \leq \left| \int_0^\xi [N(x, v, \varphi(v)) - N(\xi, v, \varphi(v))]dv \right| + \\ + \left| \int_\xi^x N(x, v, \varphi(v))dv \right| \leq 2d_1^{-1}Q \int_0^x G(\tau)d\tau \int_0^x |\varphi(v)|dv \quad (7)$$

$$\left| \int_0^x C_0 \int_v^x N(\tau, v, \varphi(v))d\tau dv - \int_0^\xi C_0 \int_v^\xi N(\tau, v, \varphi(v))d\tau dv \right| \leq \left| \int_\xi^x C_0 \int_v^x N(\tau, v, \varphi(v))d\tau dv \right| + \\ + \left| \int_0^\xi C_0 \int_v^x N(\tau, v, \varphi(v))d\tau dv - \int_0^\xi C_0 \int_v^\xi N(\tau, v, \varphi(v))d\tau dv \right| \leq 2d_1^{-1}C_0K_2 \int_0^x G(\tau)d\tau \int_0^x |\varphi(v)|dv, \quad (8)$$

где $K_2 = \max_{D \times R^1} |N_\varphi(x, v, \varphi(v))|$.

На основе оценок (6), (7) и (8) имеем

$$\left| \int_0^\xi M(\xi, v, \varphi(v))dv - \int_0^x M(x, v, \varphi(v))dv \right| \leq 2d_1^{-1}K_3 \int_0^x G(\tau)d\tau \int_0^x |\varphi(v)|dv. \quad (9)$$

Используя оценку (9) получим

$$\begin{aligned} |H_\varepsilon[M\varphi_\varepsilon](x)| &= \left| -\frac{1}{\varepsilon + p(x)} \int_0^x \exp\left(-\int_\xi^x \frac{G(v)}{\varepsilon + p(v)} dv\right) \frac{G(\xi)}{\varepsilon + p(\xi)} \left[\int_0^\xi M(\xi, v, \varphi_\varepsilon(v)) dv - \right. \right. \\ &\quad \left. \left. - \int_0^x M(x, v, \varphi_\varepsilon(v)) dv \right] d\xi + \frac{1}{\varepsilon + p(x)} \exp\left(-\int_0^x \frac{G(v)}{\varepsilon + p(v)} dv\right) \int_0^x M(x, v, \varphi_\varepsilon(v)) dv \right| \leq \\ &\leq d_1^{-1} (2d_4 + e^{-1}) K_3 \int_0^x |\varphi(v)| dv \leq d_1^{-1} (2d_4 + e^{-1}) K_3 \|\varphi(x)\|_{C[0, b]}. \end{aligned}$$

Лемма доказана.

Теорема 1. Пусть выполняются условия *a-б* и уравнение (1) имеет решение $\varphi(x) \in C^\gamma[0, b]$, $0 < \gamma \leq 1$. Тогда при $\varepsilon \rightarrow 0$ решение уравнения (4) равномерно сходится к решению уравнения (1), причем

$$\|\varphi_\varepsilon(x) - \varphi(x)\|_{C[0, b]} \leq d_1^{-\gamma} d_0 (d_2 d_4 + d_3) \varepsilon^\gamma d_5,$$

$$\begin{aligned} d_0 &= \sup_{(x, v) \in [0, b]} \{ \|\varphi(x) - \varphi(v)\| / |x - v|^\gamma \}, & d_2 &= \int_0^\infty \sigma^\gamma e^{-\sigma} d\sigma, & d_3 &= \sup_{\sigma \geq 0} (\sigma^\gamma e^{-\sigma}), \\ d_4 &= \max_D |G(x)|, & d_5 &= \exp(K_3 d_1^{-1} (2d_4 + e^{-1})). \end{aligned}$$

Доказательство. Используя подстановку

$$\varphi_\varepsilon(x) = \varphi(x) + \eta_\varepsilon(x), \tag{10}$$

из (4) получим уравнение

$$(\varepsilon + p(x)) \eta_\varepsilon(x) + \int_0^x G(\xi) \eta_\varepsilon(\xi) d\xi = \int_0^x M(x, \xi, \eta_\varepsilon(\xi)) d\xi - \varepsilon(\varphi(x) - \varphi(0)). \tag{11}$$

Используя резольвенту ядра $-\frac{G(\xi)}{\varepsilon + p(x)}$ уравнение (11) приведем к виду

$$\begin{aligned} \eta_\varepsilon(x) &= -\frac{1}{\varepsilon + p(x)} \int_0^x \exp\left(-\int_\xi^x \frac{G(v)}{\varepsilon + p(v)} dv\right) \frac{G(\xi)}{\varepsilon + p(\xi)} \left[\int_0^\xi M(\xi, v, \varphi_\varepsilon(v)) dv - \right. \\ &\quad \left. - \int_0^x M(x, v, \varphi_\varepsilon(v)) dv \right] d\xi + \frac{1}{\varepsilon + p(x)} \exp\left(-\int_0^x \frac{G(v)}{\varepsilon + p(v)} dv\right) \int_0^x M(x, v, \varphi_\varepsilon(v)) dv + \\ &+ \varepsilon(H_\varepsilon \varphi)(x) = (H_\varepsilon[M\eta_\varepsilon])(x) + \varepsilon(H_\varepsilon \varphi)(x). \end{aligned} \tag{12}$$

Из оценки (9) и условия *a-б* получим

$$|\eta_\varepsilon(x)| = |H_\varepsilon[M\eta_\varepsilon](x)| + |\varepsilon(H_\varepsilon \varphi)(x)| \leq d_1^{-1} (2d_4 + e^{-1}) K_3 \int_0^x |\eta_\varepsilon(v)| dv + d_1^{-\gamma} d_0 (d_2 d_4 + d_3) \varepsilon^\gamma$$

Тогда в силу неравенства Гронуолло-Беллмана имеем

$$|\eta_\varepsilon(x)| \leq d_1^{-\gamma} d_0 (d_2 d_4 + d_3) \varepsilon^\gamma \exp(d_1^{-1} (2d_4 + e^{-1}) K_3).$$

Следствие 1. При выполнении условий теоремы 1 решение уравнения (1) единственно в пространстве $C^\gamma[0, b]$, $0 < \gamma \leq 1$.

Для некоторой функции $u(x) \in C[0, b]$ имеет место следующая лемма [3].

Лемма 2. Пусть для некоторой функции $u(x) \in C[0, b]$ выполняется условия *a-б*, тогда справедлива оценка

$$\|\varepsilon(H_\varepsilon u)(x)\|_{C[0, b]} \leq 4e^{-1} \|u(x)\| d_1^{-1} \varepsilon^{1-\beta} + \omega_u(\varepsilon^\beta),$$

где $\omega_u(\varepsilon^\beta) = \sup_{|x-v| \leq \varepsilon^\beta} |u(x) - u(v)|$, $x, v \in [0, b]$.

Теорема 2. Пусть выполняются условия а-б и уравнение (1) имеет решение $\varphi(x) \in C[0, b]$. Тогда при $\varepsilon \rightarrow 0$, решение уравнения (4) равномерно сходится к решению уравнения (1) и

$$\|\varphi_\varepsilon(x) - \varphi(x)\| \leq [4e^{-1} \|u(x)\|_{C[0, b]} d_1^{-1} \varepsilon^{1-\beta} + \omega_u(\varepsilon^\beta)] d_5,$$

где d_5 - определено в теореме 1, $\omega_u(\varepsilon^\beta)$ - задано в лемме 2.

Следствие 2. При выполнении условия теоремы 2 решение уравнения (1) единственно в пространстве $C[0, b]$.

Литература:

1. Каракеев Т. Т. Регуляризация нелокальной граничной задачи для псевдопараболических уравнений //Исслед. по интегро-дифференц. уравнениям. - Бишкек: Илим, 2003. –Вып. 32. -С. 179-183.
2. Каракеев Т. Т., Рустамова Д. К. Регуляризация и метод квадратур для линейных интегральных уравнений Вольтерра третьего рода //Исслед. по интегро-дифференц. уравнениям. - Бишкек: Илим, 2009. – Вып.40. -С. 127-132.
3. Асанов А., Ободоева Г. Регуляризация и единственность решений линейных интегральных уравнений Вольтерра третьего рода //Исслед. по интегро-дифференц. Уравнениям. – Фрунзе: Илим, 1994. – Вып.25. – С.65–74.

Шамшиев А.Б.

БИОГЕОХИМИЯ СЕЛЕНА В ПРИССЫКУЛЬЕ

(Каджи-Сайская урановая техногенная провинция)
Biogeochemistry of selenium of the region of Issyk-Kul
(Kazhi-Say uranium technogenic province)

Актуальность проблемы. В настоящее время в связи с накоплением в среде отходов горнодобывающей промышленности, бытовых отходов и т.д. возникают техногенные биогеохимические провинции с избытком и новыми ассоциациями химических элементов. Резкий дефицит или избыток в среде биологически активных элементов приводит к заболеваниям животных, растений и человека. Такие болезни А. П. Виноградов называл биогеохимическими эндемиями, а районы их распространения - биогеохимическими провинциями (1938). Учение о биогеохимических провинциях находит реализацию в медицине и сельском хозяйстве (профилактика эндемических заболеваний, синтез лекарств, производство микроудобрений).

В Кыргызской Республике развитие биогеохимических исследований началось только со второй половины XX века под руководством проф. В. В. Ковальского. Была создана биогеохимическая лаборатория в Биолого-почвенном институте НАН Кыргызстана, которую в настоящее время возглавляет д. б. н., проф. Дженбаев Б. М. Основное направление работ - изучение микроэлементного состава растений, почв, животных и микроорганизмов предгорий и горных склонов и природно-техногенных ландшафтов республики, химическая систематика организмов и массоперенос веществ.

Учитывая оценки ведущих ученых биогеохимиков и геохимиков, где Иссык-Кульская котловина является естественной урановой биогеохимической провинцией и частые обогащения селеном урановых руд, характерные для гидрогенных

месторождений, заставляют изучать биогеохимию селена Прииссыкулья, включая Каджи-Сайскую урановую техногенную провинцию.

Материалы и методы исследований. Для выявления эколого-биогеохимических особенностей селена в природных и природно-техногенных условиях, в течение 2003-2009 гг. проводились комплексные эколого-биогеохимические исследования селена и биогеохимические пищевые цепи в природно-техногенных субрегионах и провинциях (почвах, водах и растениях). Отбор образцов почв, вод и растений проводили способом площадок по определенным маршрутам с учетом ландшафтно-геохимических и метеорологических условий. Полевые работы осуществляли на основании методики, разработанной в лаборатории биогеохимии окружающей среды Института геохимии и аналитической химии им. В. И. Вернадского РАН и лаборатории биогеохимии Биолого-почвенного института НАН КР с использованием почвенных и геологических карт при консультации ученых геологов и почвоведов Кыргызстана.

Для сравнительных эколого-биогеохимических и геохимических исследований подбирали участки в пределах Кыргызстана на фоновых и техногенных территориях. Места отбора проб (точки) наносили на рабочие карты-схемы. В качестве сравнительного материала использовали пробы почв, вод и растений из других территорий Кыргызстана.

Было исследовано 128 почвенных образцов; 896 проб укусов (средняя проба) растений и отдельные виды; 67 проб вод (речных, временных и технических).

Все виды растений, поддающихся идентификации, определяли прямо в поле, пользуясь при необходимости специальными руководствами. Как правило, отбирали известные (обычные) растения, широко распространенные в данной местности виды. Методы сбора образцов выбирали в соответствии с периодом развития организмов и сезона года. Для последующего лабораторного исследования брали минимальное количество растительных организмов.

Селен в растениях и почвах определяли в растворе после мокрого озоления с помощью с ртутно-гидритной приставки (РГП), предназначенной для определения следовых количеств Hg, Se, As, Te, Sb, Bi, Sn, Pb в жидких пробах.

Для объектов с высоким содержанием минеральных веществ (почва, ил, растения и др.) минерализат очищали на колонке сильнокислотного катионита типа КУ-2х8. Нижняя граница определения селена достигала 5-10 мкг/кг биоматериала, относительная ошибка - до 10-15 %. Минимальное определяемое количество селена в воде составляло 0,1 мкг/л при объеме пробы 50 мл (Ковальский, 1974; Гигиенические критерии состояния окружающей среды 58. Селен, 1989; Методические рекомендации по использованию селена в рационе овец, 1988; Ермаков, 1999).

Концентрацию селена в минерализаторах и растворах измеряли спектрофлуориметрическим и флуориметрическим методами с использованием спектрофлуориметра MPFS-2A фирмы "ХИТАЧИ" (Япония) и ЭФ-3МА (Россия), атомно-абсорбционного спектрометра МГА-915 (Россия) после реакции селенит-ионов с 2,3-диаминонафталином и экстракции люминесцирующего диазоселенола гексаном.

Результаты исследований. Известно, что по решению бюро Международного координационного совета Программы ЮНЕСКО "Человек и биосфера" (МАБ), принятой в Париже на совещании с 19 по 21 сентября 2001 года, в сеть биосферной территории вошел Иссык-Кульский государственный заповедник, который в составе Иссык-Кульской области назван "Биосферной территорией Иссык-Куль". Таким образом, в настоящее время принятое решение бюро Международного координационного совета МАБ является официальным признанием ООН усилий Кыргызской Республики по защите окружающей среды.

Проведенные комплексные эколого-биогеохимические исследования селена в биогеохимических пищевых цепях в природно-техногенных субрегионах и провинциях

(почвах, водах и растениях), включая Каджисайскую урановую техногенную провинцию, показали следующие результаты.

Нами предварительно отбирались вокруг оз. Иссык-Куль 12 точек отбора образцов и эколого-биогеохимических наблюдений. После первичных наблюдений и анализа мы для более детального изучения использовали следующие участки - Торуайгыр, Чонорукту, Тюп, Жениш, Каджи-Сай, Рыбачье, Кара-Тал.

Почва. Результаты исследования показали, что в данном исследуемом районе почвенный покров гумусный, горно-долинные, светло-каштановые, серо-бурые, пустынно-солончаковые и луговые почвы. На заболоченных участках (побережные участки до 1,98 мг/кг) в 2-2,5 раза больше селена по сравнению с аридными участками (0,87 мг/кг сухого вещества).

Содержание селена в верхнем слое почвенного покрова колеблется от 0,35 до 1,52 мг/кг, в среднем 1,12 мг/кг сухого вещества. В некоторых участках гамма уровень урана намного выше, возможно, это связано с низким содержанием селена в урановых породах (Djenbaev, Jalilova, Shamshiev, 2006).

Накопление селена в почве Каджисайской угольной провинции изучали на различных горизонтах по профилям, а также рН и Eh. Обследование почвы на участках (до 20 см) показало, в среднем рН равен - 7,70 до 8,2, Eh от +195 до +244, в некоторых участках в верхней части почвенного покрова A₀(0-5) и A₁(5) одинаковые.

Среднее содержание селена в верхнем слое почвы А (0-20 см) на этом участке находится, примерно, на уровне первого участка. В верхних слоях до 5 см уровень селена невысокий и в горизонте A₁(0-5) и В (5-40) см концентрация селена немного повышается, но в нижних слоях содержание селена понижается до уровня верхнего слоя. В среднем концентрация селена доходит от 745 до 990 мкг/кг сухого вещества. По селену особо токсичных (высоких) концентраций на исследуемых участках не встречается, но тем не менее на горизонте В (20-40) и ВСк (40-100) в некоторых участках происходит слабое увеличение количества селена.

Растительный покров. Известно, что флора Биосферной территории Иссык-Куля интересна в теоретическом и практическом отношении. Флора котловины насчитывает по данным разных авторов в среднем - 1034 вида, которые объединяются в 463 рода и 77 семейств.

Флору Биосферной территории Иссык-Куля можно распределить по полезным группам: кормовые, лекарственные, декоративные, ядовитые, пищевые, медоносные, эфиромасличные, дубильные. В данное время в котловине насчитывается кормовых видов - 75, лекарственных растений - 46 видов, медоносных - около 20 видов, кроме того произрастают пустыни, колючеподушечники, степи, луга, болота-сазы, листопадные кустарники которые относятся к типам естественной растительности.

Уровень селена (в среднем) в разнотравье Прииссыккуля в увлажненных (заболоченных) участках достигает от 0,11мг/кг до 1,98 мг/кг сухого вещества, а в аридных участках в среднем достигает от 0,04 мг/кг до 0,92 мг/кг сухого вещества.

В Каджисайской угольно-урановой провинции изучали растительный покров полынно-солянково-разнотравной ассоциации (*Artemisia tianschanica*, *Salsola rigida*, *S.dendroides*, *Kochia prostrata*), начиная от лишайника до кустарников. Из всех изученных видов растений наибольшие концентрации селена обнаружены на 1 км выше от хвоста и промплошадки в полыни эстрагон *Artemisia dracunculus* - 136 мкг\кг и полыни поздней *A. Serotina* 135 мкг\кг, в Центральном хвостохранилище -Гармала обыкновенный (*Peganum garmala*)- 278 мкг/кг, Лишайники *Lechinum sp.*- 269 мкг/кг, в районе 3 отстойника -Акантолимон алатавский (*Acantholimon alatavicum*)- 367 мкг/кг. Лишайники *Lechinum sp.*- 282 мкг/кг, и до 1 км от озера Иссык-Куль- (ниже отстойника) Полынь эстрагон (*Artemisia dracunculus*)- 242 мкг/кг и Акантолимон алатавский (*Acantholimon alatavicum*)- 179 мкг/кг сухого вещества .

Вода. Анализ воды показал, что содержание селена в среднем равно от 0,33 мкг/л до 0,71 мкг/л, кроме горячего источника на южной стороне озера Аккорум, где содержание селена, доходило до 7 мкг/л (по Дженбаеву). В некоторых техногенных промышленных водах Каджисая, ранее изученных проф. Дженбаевым Б. М. (2001), показано, что в воде уровень селена невысокий, например, в речушке Жениш - 0,27 мкг/л. В районе озера, где высокий уровень гамма-фона, уровень селена сравнительно низкий - 0,32 мкг/л.

Закключение. На основании проведенных исследований, впервые выполнены целостные эколого-биогеохимические исследования селена современного состояния Иссык-Кульской котловины. Основными антропогенными факторами, вызывающими изменения в современном почвенно-растительном покрове и водной среде Биосферной территории Иссык-Куля, является выпас скота, рекреационное использование, сельскохозяйственное производство, строительство дорог, горнорудная промышленность (Кумтор, Каджисай).

Для большей части обследованных районов Прииссыккуля селен в почвенно-растительном комплексе содержится в среднем умеренном уровне. Зонами риска в данном субрегионе могут быть отдельные участки. Например, юго-восточная часть Прииссыккуля в районе распространения кислых интрузивных пород с низким содержанием селена, где ранее среди молодняка сельскохозяйственных животных встречалась беломышечная болезнь (Исаков, 1973; Карыпов, Бекматов, Ногойбаев, 1996), а также заболоченные прибрежные участки, где сравнительно высокое содержание селена.

Биогеохимическая оценка Каджисайской техногенной провинции биосферы в целом позволяет отнести ее к зональным биогеохимическим провинциям природно-техногенного генезиса с аномально высокими концентрациями урана, слабыми всплесками селена и проявлением ярко выраженных биологических реакций организмов (аккумуляция и трансформация микроэлементов, морфофизиологические изменения у растений).

Таким образом, изучение селена в техногенной провинции Каджисай, обогащенной ураном, показало, что в биогеохимическом отношении селен является слабым (второстепенным) загрязнителем. Повышенное содержание селена обнаружено только на некоторых участках.

Литература:

1. Абдуллаев Ф.И., Мехтиев Н.Х., Казиев А.Т. Селен в биологии. - Баку: Элм, 1981.- 175 с.
2. Айтматов И.Т., Торгоев И.А., Алешин Ю.Г. Геоэкологические проблемы в горнопромышленном комплексе Кыргызстана //Наука и новые технологии. - 1997. - №3. - С.129-137.
3. Батулин С.Г., Сидельникова В.Д. Селен, уран, марганец в зоне поверхностного окисления инфильтрационного уранового месторождения //Геология рудных месторождений. -1985.-№4.-С.104-112.
4. Быковченко Ю. Г. Быкова Э. И. Белеков Т. Б. и др. Техногенное загрязнение ураном биосферы Кыргызстана. – Бишкек, 2005. -169 с.
5. Васильев И. А. Радиоэкологические проблемы уранового производства. – Бишкек, 2006. - 106 с.
6. Вернадский В.И. Проблемы биогеохимии //Тр. Биогеохим. лаб. АН СССР. - 1980.- Т.16. - С. 9-54.
7. Воротницкая И.Е. Биогенная миграция урана в озере Иссык-Куль: Автореф. дис. ... канд. биол. наук. - М.: МГУ, 1988. - 17 с.

8. Голева Г.А., Лушников В.В. Распределение селена в подземных водах рудных месторождений и в некоторых типах минеральных вод //Геохимия. -1967. - №4. - С.30-37.
9. Дженбаев Б. М., Эгембердиева А. Д., Мурсалиев А. М. и др. Биогеохимия горных экосистем и история развития биогеохимических исследований в Кыргызстане //Геохимическая экология и биогеохимическое изучение таксонов биосферы: Материалы 4-й рос. биогеохим. школы. – М., 2003, -С.37-43.
10. Дженбаев Б.М. Биогеохимия селена в угольно-урановом регионе Мин- Куш //Наука и новые технологии. -1999. - №2. - С.59-61.
11. Ермаков В.В., Ковальский В.В. Биологическое значение селена. - М.: Наука, 1974. – 300 с.
12. Ермаков В.В. Развитие учения о природных и техногенных биогеохимических провинциях как основы современных биосферных исследований //Микроэлементы в СССР. – Рига, 1991. - Вып.32. - С.68-75.
13. Маматканов Д.М., Бажанова Л.В. Водный баланс озера Иссык-Куль на современном этапе (2001-2003 гг.) //Изучение гидродинамики озера Иссык-Куль с использованием изотопных методов. – Бишкек: Илим, 2005. -Ч. 1. -С. 8-17.
14. Мурсалиев А.М., Токобаев М.М., Ниязова Г.А. Биогеохимические исследования горных лугов в бассейне реки Тюп. – Бишкек: Илим, 1992. - 120 с.
15. Мурсалиев А.М. Природная радиоактивность и микроэлементный состав некоторых сложноцветных Иссык-Кульской котловины //Материалы по флоре Киргизии. - Фрунзе, 1973. - С.87-106.
16. Сидельникова В.Д. Геохимия селена в биосфере /Гр. Биогеохим. лаб.- 1999. - Т.23. -С.81-100.

Шамшиев А.Б.

БИОГЕОХИМИЯ СЕЛЕНА В ВОДАХ ИССЫК-КУЛЬСКОЙ БИОСФЕРНОЙ ТЕРРИТОРИИ

(Biogeochemistry of selenium in the waters of Issyk-Kul biosphere territory)

Актуальность. Известно, что недостаток поступления в организм человека и животных селена, вызывает одну из разновидностей гипомикроэлементозов, называемую гипоселенозом (В.В.Вапиров, М.Э.Шубина, Н.В.Вапирова, В.И.Беличенко, И.В. Шубин//Селен - некоторые аспекты химии, экологии и участия в развитии патологии (обзор).

Дефицит селена у домашних животных и птиц вызывает беломышечную болезнь, которая может быть устранена введением в пищевой рацион этого элемента. Беломышечная болезнь характеризуется замедлением роста, потерей массы тела, нарушением репродуктивной функции и выпадением шерсти. Кроме того дефицит селена у животных может вызывать экссудативный диатез, атрофию поджелудочной железы, поражение сердца. Введение в рацион питания селена предупреждает и эти процессы.

В условиях дефицита селена у людей наблюдается активация свободнорадикальных и развитие дистрофических процессов, что способствует развитию миокардиодистрофии, атеросклероза, ишемической болезни сердца, возникновению инфаркта миокарда и др.

Избыточное поглощение селена животными приводит к хроническим отравлениям. Смерть часто наступает в течение нескольких часов.

Основным источником селена для животных являются растения, которые потребляют селен из почвы и воды. Концентрация селена в почвах различных генетических типов изменяется в очень широких пределах от 10^{-6} до 10^{-3} % в воздухе и воде обычно очень низкие, и составляют менее 10 нг/м^3 (В.В.Вапиров, М.Э.Шубина, Н.В.Вапирова, В.И.Беличенко, И.В. Шубин //Селен - некоторые аспекты химии, экологии и участия в развитии патологии: обзор).

Как мы знаем в истории нашей планеты вода имеет исключительное значение и не менее важна роль воды и для жизни растительного и животного мира Земли. При решении современных проблем геохимической экологии и биогеохимической оценки экологического состояния территорий отдается предпочтение комплексным исследованиям, освещающим причинно-следственные связи организма.

Целью таких комплексных исследований является изучение биогенных циклов химических элементов, научное осмысление происходящих в биосфере природных и техногенных процессов с целью оптимизации организованности биосферы (Ковальский, 1974; Добровольский, 1998; Дженбаев 1999; Ермаков, 2001; Kabata-Pendias, 1979; Anke, Seifert, Schmidt, 2004).

В Иссык-Кульской котловине распространение и биогеохимия селена слабо изучены, поэтому нами поставлена цель - эколого-биогеохимическая оценка уровня селена в водных средах котловины.

Материалы и методы исследований

Отбор образцов вод проводили общеизвестными методами по определенным маршрутам с учетом ландшафтно-геохимических и метеорологических условий. Полевые работы осуществляли на основании методики, разработанной в лаборатории биогеохимии окружающей среды Института геохимии и аналитической химии им. В. И. Вернадского РАН и лаборатории биогеохимии Биолого-почвенного института НАН КР с использованием гидрогеологических карт при консультации ученых геологов и гидрогеологов Кыргызстана.

Места отбора проб (точки) наносили на рабочие карты-схемы. В качестве сравнительного материала использовали пробы воды из других территорий Кыргызстана.

Было исследовано: 67 проб вод (речных, временных и технических). В природных водах селен содержится в виде селенитов, селенатов, а также селеноорганических соединений. Наиболее эффективным для определения селена в воде является флуориметрический метод с 2, 3-диаминонафталином. Предел обнаружения селена с использованием указанного метода составляет $8 \cdot 10^{-10}$ - $1 \cdot 10^{-8}$ %. Флуориметрический метод включает в себя три основных стадии: мокрое сжигание проб окислительной смесью (азотной и хлорной кислот) при высокой температуре, восстановление Se(VI) в Se(IV) соляной кислотой при нагревании и конденсацию селенистой кислоты с ДАН, в результате которой образуется 4,5-пиазселенол, интенсивность флуоресценции которого пропорциональна концентрации селена в образце. Реакцию между 2,3-диаминонафталином и селенистой кислотой в кислой среде можно представить уравнением:

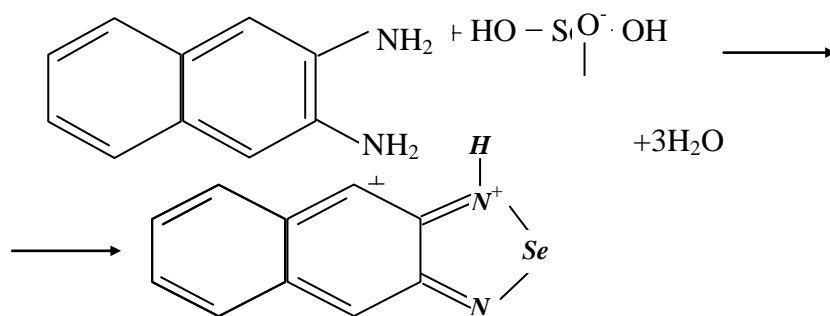

Так как концентрация селена в природных водах мала, воду предварительно концентрируют выпариванием 500-100 мл до 5 мл при добавлении 5 мл концентрированной HNO_3 .

В нашем исследовании при определении селена, связанного с органическими веществами, мы к 100 мл воды добавляли 5 мл концентрированной HNO_3 и упаривали воду до объема 5-10 мл. Для разрушения селенорганических соединений добавляли 5 мл концентрированной HNO_3 и 3 мл HClO_4 и выпаривали раствор до появления белого дыма хлорной кислоты. Оставшийся раствор разбавляли до 20 мл 0,1N HCl . После установления pH, равной 1, вводили соляную кислоту, добавляя 2 мл 2% раствора комплексона III, 2 мл 0,1% раствора ДАН в 0,1N HCl и нагревали 5 минут на кипящей водяной бане. После охлаждения раствор перевели в делительную воронку, добавляя 5-10 мл свежеперегнанного циклогексана или н-гексана и экстрагируя 1 минуту. После экстракции измеряли флуоресценцию органического раствора. Селен органического происхождения рассчитывали по разности

$$\text{Se орг.} = (\text{Se (IV)} + \text{Se орг}) - \text{Se (IV)}$$

Результаты исследований. На территории формируется более 6800 рек и ручьев общей протяженностью около 22 тыс.км. Имеется много озер различного происхождения, главным образом тектонического, завального и ледникового. Существенным элементом в гидрографии территории являются оросительные каналы, пруды и пр. Болот мало и приурочены они главным образом к поймам крупных рек равнинной территории (Осмонбетов, 1983; Бакиров, 1997).

При формировании водных ресурсов по характеру котловины выделяются две гидрологические области – область образования и область рассеивания стока. К области формирования стока относится горная часть территории. Многие реки в значительной степени разбираются на орошение и недоносят своих вод до оз. Иссык-Куль. Естественный режим рек в той или иной степени видоизменяется здесь вследствие хозяйственной деятельности человека и, в первую очередь, в связи с интенсивным искусственным орошением.

Реки Иссык-Кульской котловины характеризуются повышенной минерализацией. По химическому составу большинство рек характеризуются хорошо выраженным преобладанием гидрокарбонатных ионов, а также ионов кальция (от 25 до 46% экз.), что делает их вполне пригодными для питья в условиях централизованного водоснабжения. Во всех фазах гидрологического режима речные воды области пригодны для орошения.

Воды рек Иссык-Кульской котловины в значительно большей степени обогащены ураном. Здесь, очевидно, повышенное содержание урана в водах следует связывать не только с климатическими условиями районов, но и с геологическим строением речных долин, а также с особенностями химического состава речных вод, способных хорошо извлекать уран из горных пород. Концентрация селена в речных и озерных водах отличается. В береговых зонах уровень селена в среднем равен $0,50 \pm 0,08$ мкг/л. Сильно отличается в речных водах, по разным рекам и речушкам колеблется от 0,12 до

7 мкг/л (в горячих источниках). По-видимому, сильно влияют климатические условия (испарительный барьер, соленость и др.).

В селе Чонорукту в водах на заболоченных участках показал более высокие концентрации селена – до 1, 2 мкг/л, а в озере – до 0,56 мкг/л, в реке Тюп концентрация селена в среднем равняется 0,33 мкг/л.

В некоторых техногенных промышленных водах Каджисая, ранее изученных проф. Дженбаевым Б. М. (2001), показано, что в воде уровень селена невысокий. Анализ концентрации селена в маленькой речке Жениш показал, что концентрация селена не высокая – 0,27 мкг/л. В районе озера, где высокий уровень гамма-фона, уровень селена сравнительно низкий по сравнению с другими участками – 0,32 мкг.

В речке Караталаа концентрация селена сравнительно умеренная и равна 0,46 мкг/л. Самое высокое содержание селена в котловине, обнаруженное ранее проф. Дженбаевым Б.М. (1999), в небольшом горячем источнике на южной стороне озера (Аккорум), где содержание селена доходило до 7 мкг/л.

Озеро Иссык-Куль занимает тектоническую впадину между хребтами Кунгей и Тескей Алатао и расположено на высоте 1609 м.

Анализ воды озера показал, что в районе Тюпского залива уровень селена доходит до 0,45 мкг/л, на юго-восточной стороне оз. Иссык-Куль 124 км от г. Каракол, где встречаются ториевые пески, где естественно высокий радиационный фон составляет до 80 – 90 мкР/ч (с. Жениш) уровень концентрации селена сравнительно не высокий и составлял – 0,34 мкг/л. Анализ воды юго-западного побережья озера в районе Балыкчы показал, что содержание селена в среднем равно 0,71 мкг/л, что по сравнению с юго-восточной частью озера повышено в 2 раза.

Заключение:

Комплекс эколого-биогеохимических исследований, проведенных в природно-техногенных условиях Прииссыккуля, позволил выявить особенности концентрирования селена в окружающей среде.

С эколого-геохимических позиций были изучены как один из основных объект Иссык-Кульской котловины (природные и техногенные участки): вода.

На основании проведенных исследований, нами впервые выполнены целостные эколого-биогеохимические исследования селена современного состояния Иссык-Кульской котловины. Основными антропогенными факторами, вызывающими изменения в водной среде Биосферной территории Иссык-Куля, является рекреационное использование, сельскохозяйственное производство, строительство дорог, горнорудная промышленность (Кумтор, Каджисай).

Таким образом, проведенные эколого-биогеохимические исследования биосферной территории Иссык-Куля показали, что селен в водах находящихся в предгорных и береговых зонах Прииссыккуля находится на уровне контрольного участка, за исключением отдельных природно-техногенных участков и небольшого горячего источника, находящегося на южной стороне озера (Аккорум), где содержание селена доходило до 7 мкг/л, их можно рекомендовать как условно контрольный участок.

Литература:

1. Вернадский В.И. Проблемы биогеохимии // Тр. Биогеохим. лаб. АН СССР. - 1980. - Т.16. - С. 9-54.
2. Воротницкая И.Е. Биогенная миграция урана в озере Иссык-Куль: Автореф. дис. ... канд. биол. наук. - М.: МГУ, 1988. - 17 с.
3. Дженбаев Б. М., Эгембердиева А. Д., Мурсалиев А. М., и др. Биогеохимия горных экосистем и история развития биогеохимических исследований в Кыргызстане

- //Материалы 4-й Рос. биогеохим. школы «Геохимическая экология и биогеохимическое изучение таксонов биосферы», -М 2003, -С.37-43.
4. Ермаков В.В., Ковальский В.В. Биологическое значение селена. - М.:Наука, 1974. - 300 с.
 5. Ермаков В.В. Биогеохимические провинции: концепция, классификация и экологическая оценка //Основные направления геохимии. - М, 1995. - С.183-196
 6. Кадыров В.К. Гидрохимия озера Иссык-Куль и его бассейна. – Фрунзе: Илим, 1986. - 212 с.
 7. Крайнов С.Р., Гудзь З.Г., Закутин В.П. Геохимия селена в подземных водах // Геохимия. -1983. -№3. -С.359-374.
 8. Малышев А.Ф., Осмонбетов К.О., Осмонбетов Э.К.Состояние и оценка природных и антропогенных источников загрязнения окружающей среды Кыргызстана //Наука и новые технологии. - 1997.- № 4. - С. 60-65.
 9. Маматканов Д.М., Бажанова Л.В. Водный баланс озера Иссык-Куль на современном этапе (2001-2003 гг.) //Изучение гидродинамики озера Иссык-Куль с использованием изотопных методов. – Бишкек.: Илим, 2005. -Ч. 1. -С. 8-17.
 10. Мурсалиев А.М., Токобаев М.М., Ниязова Г.А. Биогеохимические исследования горных лугов в бассейне реки Тюп. – Бишкек: Илим, 1992. - 120 с.
 11. Никитина И.Б., Сидельникова В.Д. Селен в современных гидротермах, сольфатарных газах и минеральных образованиях вулканов Менделеева и Головина //Современные гидротермы и рудообразование. - М.: Наука, 1988.-С.156-180.
 12. Романовский В.В. Ритмичность климата и изменений уровня озера Иссык-Куль //Изучение гидродинамики озера Иссык-Куль с использованием изотопных методов. -Бишкек: Илим, 2005. -Ч.1. -С. 81-90.

Абакиров К.

“МАНАС” ЭПОСУ ЖАНА АНЫН ТЕАТР ИСКУСТВОСУНДАГЫ ТАГДЫРЫ

“Манас” эпосун аткаруу процесси жалгыз актердун театры (бул элдик оозеки чыгармачылыктын кыйла жанрларына мүнөздүү), ал эми эл алдындагы манасчы таланты толкуп-ташыган жалгыз актер деген жалпыга белгилүү тыянактарды эске алсак, эпостун өзү башынан эле сахна үчүн жаратылгандай таасир калтырат. Андагы драма менен трагедияга, юмор менен сатирага жык толгон окуялар, даңазалуу баатырлар менен айымдар, чоролор менен катардагы жоокерлер, карапайым адамдар менен мифтик-жомоктук персонаждар, түркүн жан-жаныбарлар, алардын ортосундагы оош-кыйыш мамилелер, оң жана терс каармандарды түйшөлткөн, керт башын ажалга байлоого апкелген ой-санаалар, табияттын жана турмуштун сансыз көрүнүштөрү угуучунун көз алдынан чубуруп өтөт да, бирде сүйүнтүп, бирде күйгүлтүккө салат. Эпосту таланттуу манасчы аткарсан, аны көрүп, баарын угуп отургандай болосун дегендер да ойдон чыгарышпаса керек. Бул сапат жомоктук, мифологиялык элементтерине карабай аны эстетикалык, психологиялык кубаттуу таасири бар нагыз реалисттик чыгарманын деңгелине көтөрүп турат. Демек, “Манастын” негизинде коюлган сценалык чыгармалар виртуалдык элестөөлөрдү, ой-сезимдерди реалдуулукка айландыруу максатын көздөп, аны чектелген убакытка болсо да жүзөгө ашырат, мурдагы угуучуну эпосто сүрөттөлгөн жогоркудай окуялардын (ж.б.) тикелей көрүүчүсүнө, белгилүү өлчөмдө катышуучусуна айландырат. Бул максатты көздөбөгөн драматург (либреттист) ийгиликке жетпейт, залкар эпостун кунарын учуруп, кадырын кетируү менен гана чектелет. Таланттуулук, чеберчилик жана эпоско

жекече чыгармачыл мамиле, өздүк позицияны элдик концепцияга жеткире алган дарамет деген сапаттар талап кылынат. Элдин сүймөнчүгү, ыйыгы болгон мындай чыгармага башкача өңүттөн кароо мүмкүн эместей көрүнөт.

Залкар окумуштуу Б.М. Юнусалиев 1967-жылы жарыялаган «Улуу эпос, укмуштуу жомокчу» деген сыйымдуу макаласында эпостун өркүндөп-өсүшүндө С.Каралаев сыяктуу манасчылардын ролу эбегейсиз экенин белгилей келип: «Сахнадан артист даяр текстти айтуу менен катар ал бир гана жолу бир гана каармандын ролун аткарат. Ал эми экспромт менен ыр чыгарып жаткан манасчы ар бир айтып жаткан эпизоддун (же бүт эпостун) каармандарынын бардык ролун жеке өзү ойнойт, алардын ар биринин ички психологиялык сезимин, кайгы-кубанычын тең бөлүшүп, угуучуларга кылдат элестетет, б.а. бүт театрдык коллективдин эмгегин аткарган сыяктанат», -деп жазган эле (1, 155-бет). Ушундан улам сценадагы “Манас” эпосу мурда угуучу кабылдап, элестетип, таасир алууга мүмкүн болбогон ой-сезимдерин тартуулашы мүмкүн. Мунун өзү ал элдик негизинен кол үзбөгөн жаңы чыгарма болушу керек дегендикке жатат. Эпоско эркин, чыгармачыл мамиле жасап, аны жаңы түскө боеп, түркүн каражаттарды, ыкмаларды колдонууга, кыял чабытына кеңири жол берүүгө мүмкүнчүлүк алышкан тексттин автору, аны сахнага алып чыгышкан режиссер, актерлор, сүрөтчүлөр, музыканттар, жасалгалоочулар (ж.б.) үчүн эпосту элдик негизинен алыстатпай туруп доор-замандын эстетикалык табит-талаптарына жараша жаңыча тартуулоо өзгөчө маанилүү. Натыйжада, спектакль бүтүндөй бир өнөрпоз жамааттын бирдиктүү эмгегинин натыйжасы катары чыгат.

Бул монументалдуу эпос бир драмага, бир операга сыйбастыгын, бул дегеле мүмкүн эместигин аны сахналаштырууга далалат кылган сүрөткерлердин бардыгы түшүнүшкөн. Ошондуктан анын өзөктүү, айрыкча маанилүү деп эсептелген бөлүмдөрү гана сахналаштырылып келген. Ал тургай чыгарманын үч бөлүгүн өз-өзүнчө драмага айландырган Ж.Садыковдун “Айкөл Манас” (1990), “Манастын уулу Семетей” (1982), “Сейтек” драмалары да аны толук көлөмүндө көрүүчүгө жеткире албастыгы, драматург өз алдына мындай күч жеткис максат койбогондугу да түшүнүктүү.

Драмалык үчилтиктин автору Жалил Садыков анын жаралыш тарыхын С.Каралаевдин ачык асман алдында «Каныкейдин Тайторуну чабышы» бөлүмүн өзгөчө шык-дем, берилүү, таңгаларлык илхам менен айтканына таасирленип, кийин аны менен эки жыл чогуу жүрүп, адгенде «Саякбай» аттуу поэма жаратып, андан кийин драма жазуу чечимине келгени менен түшүндүрөт. Адеп «Манастын уулу Семетей» пьесасы 1977-жылы жазыла баштаганын драматург өзү мындайча баяндайт: «жаздым, кайра сыздым, өчүрдүм, далай кагазды тытып ыргыттым. Кара жанды карч уруп, кара терим чыгып, жаным төрт чарчы болду. Адетте кыйналуу эргүүгө өтүшөт эмеспи. Бул жолу андай болбоду. «Манасты» билем дегеним бекер экендигине ушул жерден түшүндүм. Анан эки жыл бою «Манастын» варианттарын казып окуп чыктым. ... Анан «Сейтек» жазылды. «Айкөл Манасты» да колго алып, көрүүчүлөргө тартууладым. Ошондон кийин гана мойнумдан зылдай баскан оор жүктөн бошонгондой болдум, бирок муну жүк деп айтканым болбос, парз, адамдык милдет десек туура келет го» (2).

Биз мындан эпикалык көркөм материал даяр турса да, анын негизинде нагыз искусство чыгармасын жаратуу канчалык оор, түйшүгү, азабы мол процесс экендигин түшүнсөк болот. Ж.Садыковдун өзгөчө чеберчилик менен улуу эпостун рухун бузбай жеткирген драмалары зор ийгилик менен коюлуп, кыргыз театрынын турактуу, алтын фондусунан орун алышын А.Жакыпбековдун «Теңири Манас» (1995-ж.) романы сыяктуу эле эпостун элдик рухий-маданий турмушунда мааниси эч убакта эскирбестигинин далили катары карасак болот.

“Манас” үчилтиги боюнча коюлган бул спектаклдер адистердин жана көрүүчүлөрдүн жогорку баасына, чын дилден алкоосуна татып, драмалык театрлардын

туруктуу репертуарынан орун алган. Белгилүү театр сынчысы А.Сырымбетов “Манастын уулу Семетей” драмасынын авторуна “даяр мазмунду көчүрүп албай, нукура элдик чыгарманын нугун сактоо менен баарыдан мурда өз мезгилинин жана өз коомунун актуалдуу проблемасына байланыштырууга, андагы социалдык-философиялык ойдун тереңдигин көтөрүүгө аракеттенет”, “эпостун поэтикалык духу, стили сакталган”, “эпикалык масштабда, поэтикалык сымбаттуулукта жалпылай билүүгө жетишкен” деген жогору баа бере келип, Б.Кыдыкеева, С.Жаманов, М.Далбаева, Д.Күйүкова, К.Досумбаев, Н.Кытаев, М.Токтобаев өңдүү сахна жылдыздары ойногон, таланттуу режиссер Ж.Абдыкадыров койгон спектаклди “режиссер элдик драма катары реалисттик багыт менен чечкен. Ал оюнда театр искусствосунун бүткүл компонентин пайдаланып, өзгөчө образдардын ансамблин түзө билүү, ошол доордун ыргагын берүү, актердук пластикага көңүл буруп, көркөм жана музыкалык жасалгада спектаклдин образын табуу, окуянын атмосферасын, ритмин, темпин бере билүүгө жетишкен”, “спектаклде көркөмдүк жактан толук иштелип бүткөн эң сонун драмалык образдардын ансамбли бар”, - (3, 112-б.) деген бүтүм чыгарат. Бул пьеса 1982-жылдан тарта, калган эки бөлүгү кийинчерээк жазылып, коюла баштаган болчу.

Буга чейин премьерасы 1939-жылы апрелде болгон “Айчүрөк” операсы жөнүндө аны сахнага алып чыгууга зор эмгек сиңирген В.Власов буларды эскерет: “Над либретто оперы “Айчурек” уже давно очень много думали, спорили, обсуждали. Трудно было остановиться на каком-нибудь одном эпизоде, взятом из громадного океана эпического материала “Манаса”. В конце концов остановились на эпизодах о Семетее...” (4, 74-б.) В.Власов бул операнын жаралыш процессин кеңири баяндай келип, Ж.Бөкөнбаев, Ж.Турусбеков, К.Маликов жазышкан анын либреттосу ийгиликтүү чыкканын, В.Фере, А.Малдыбаев үчөө анын музыкасын кантип жазышканын, сүрөтчү Я.З.Штоффердин, балетмейстер Н.С.Холфиндин, бийчилердин, ырчылардын түйшүгүн дыкат сүрөттөп берет. Ал Я.Штоффер жөнүндө: “Два года он собирал материал, изучал историю, народное искусство, киргизский быт. Его богатейшая фантазия, его изобретательское мастерство вдохновляло нас... Декорации всех его спектаклей захватывали зрителя сочными красками, неожиданными эффектами, фантастикой эпоса” (4, 75-76-б.) – деп жазат. Айчүрөктүн кереметтүү образын жараткан С.Кийизбаеванын талантына өзгөчө көңүл буруп, спектакль коллективдүү эмгектин түшүмү болгондугун, 1,2,3 жыл ичинде кыргыз театры ондогон жылдарга тете жол баскандыгын баса белгилейт. 1975-жылга чейин бул опера 600 жолу сахнага чыгарылса, 1986-жылы кайра оңдолуп коюлат.

Белгилүү фольклорист З.Бектенов 1941-жылы эле А.Токомбаев менен К.Маликов «Манас» операсынын либреттосун жазышканын, бирок ал текст композиторлордун айрым сын-пикирлерине дуушар болгонун, 1942-жылы өзү дирижер Зайцев менен бирдикте өзүнчө либретто жазышып, ал көркөм кеңешмеде кабыл алынгандан кийин согушка кеткенин эскерет. Анын маалыматы боюнча А.Токомбаев менен К.Маликов С.Орозбаковдун вариантына таянуу менен жазышкан либреттосу оңдолгондон кийин кабыл алынган. А.Куттубаев менен В.Васильевдин режиссурасы алдында сахнага чыгарылган, Я.Штоффер жасалгалап, көркөмдөгөн, А.Малдыбаев, В.Власов, В.Фере музыкасын жазышкан “Манас” операсы 1946-жылы коюлат. Бирок ушул эле жылы августта кабыл алынган ВКП(б)БКнын драмалык театрлардын репертуарлары жөнүндөгү токтомунун кесепети тийип, “өткөндү идеялизациялоо” аттуу кооптуу дооматтан чочулашкан театр ишмерлери бул операга 1966-жылы гана кайра кайрылышып, айрым оңдоп-түзөөлөр менен сахнага чыгарышат.

Аталган драмалык жана опералык спектаклдерде С.Кийизбаева, А.Боталиев, А.Малдыбаев, Э.Касымов, Б.Миңжылкиев, А.Мырзабаев, К.Сартбаева, Х.Мухтаров, Э.Молдокулова, К.Чодронов (ж.б.) сыяктуу опералык, Б.Кыдыкеева, С.Далбаев, Ж.Сейдакматова, С.Жаманов, Д.Күйүкова, И.Эшимбеков, М.Токтобаев, К.Досумбаев, С.Жумадылов (ж.б.) өндүү драмалык жанрдагы залкар артисттер ченемсиз өнөр-таланттарын элге тартуулоого мүмкүнчүлүк алышты, А.Малдыбаев, В.Власов, В.Фере, Я.Штоффер, Н.Холфин, К.Молдобасанов, Ж.Абдыкадыров, Б.Ибраев, М.Сыдыкбаев, М.Исхаков, Р.Захаров, У.Сарбагышев, К.Арзиев өндүү композитор, режиссер, сүрөтчү, хормейстер, балетмейстерлер алардын ажарын ачып, элге жеткирип, кыргыз театрындагы классикага айландырууга өлчөөсүз зор эмгек сиңиришти. Ошентип, залкар эпос улуттук театр ишмерлери үчүн өзүнчө бир ажайып, түгөнбөс кенч катары кызмат өтөп, искусство мектебинин ролун аткарды.

Жогорку чыгармалардан тышкары “Манас” эпосу боюнча К.Маликовдун “Сейтек” (1945), Т.Сыдыкбеков менен К.Рахматуллиндин “Манас менен Алманбет” (1946) аттуу спектаклдери жазылып, алар айрым театрларда коюлгандыгын да эске сала кетүүбүз керек. Дагы да 1937-жылы Ж.Бөкөнбаев “Семетей” пьесасын жазган болчу. Бирок алардын сахналык өмүрү жогорку чыгармалардай узак болгон жок.

Ушундай эле өмүрү кыска спектаклдердин бири эпосту эң алгач сахналаштыруу аракетин көргөн, XX кылымдагы кыргыз илими менен маданиятын, адабияты менен искусствосун негиздөөчүлөрдүн бири К.Тыныстановго тиешелүү. Үзүл-кесил маалыматтарга караганда 1932-жылдын январь айында К.Тыныстанов, Ш.Көкөнов, К.Жантөшев жана А.Сопуевдин аракеттери менен “Академия кечелери” аттуу пьесалар, же театралдаштырылган оюн-зоок цикли Кыргыз улуттук драма театрында коюлат. Анын өзөгүн “Манас”, “Шабдан” пьесалары түзүп, өткөн турмуштун адилетсиздигин ашкерелеген, ошол мезгилдеги тап күрөшүн чагылдырган жана жаңы турмушту, компартияны даңазалаган бир катар оюн-зооктор менен коштолуп, көрүүчүлөрдүн зор кызыгуусун жаратат. Ар бир кече бир нече номерден түзүлгөн. Маселен биринчи кеченин 1-номери “Манас”, 2-си “Селкинчек” (авт. К.Тыныстанов), 3-сү “Мөөр жана Болот” (Ш.Көкөнов), 4-сү “Той” (К.Тыныстанов) деп аталса, экинчи кеченин 1-номери “Шабдан”, 2-си “Таптардын таламдары” (К.Тыныстанов), 3-сү “Сөөлөттүүлөр” (А.Сопуев), 4-сү “Мундуулар” (автору К.Жантөшев болсо керек), 5-си “Туткундар үнү” (К.Тыныстанов) деп аталып, буларга, айрыкча “Манас” менен “Шабдан” постановкаларына өзгөчө саясий айып коюлган.

1934-жылы 2-августта ГПУга (главное политическое управление) жазган түшүнүк катында К.Тыныстанов “Академия кечелеринин” негизги автору жана 1-коюлушунун режиссеру өзү экендигин, кийинки коюлуштарына Ш.Көкөнов жетекчилик кылып, ага Б.Кененсарин уруксатсыз аралашкандыгын, натыйжада ич ара каршылаш топтор пайда болуп, бири-бирин жамандоо, бийликке жек көрсөтүү тенденциясы күч алгандыгын белгилейт. Академия кечелерин коюу демилгесин колдогон партиялык чечимде (1-апрель, 1932-жыл, б.а. алар коюлгандан кийин – К.А.) “Манас” жана “Шабдан” постановкалары (бардык маалыматтарда ушундай аталат – К.А.) аркылуу жоокердик-феодалдык доордун социалдык-экономикалык маңызын жана манапчылыктын ролун ачып берүү милдети жүктөлгөн. Бирок бул милдет ошол “постановкаларда”, маселен “Манаста” кандайча жүзөгө ашырылгандыгы, кандай түйшүк менен коюлгандыгы, кимдер роль аткарып, кандай жасалгалоо иштери (декорация, музыка, сүрөт ж.б.) жүргүзүлгөнү, дегеле эпостун кайсы бөлүгү сахнада кандай трактовкадан өткөрүлгөнү бизге белгисиз. Сценарийдин же “постановканын” тексти да толук сакталып калбаган. Ошентсе да К.Тыныстанов “Манасты” терең билгендиги, анын кыргыз турмушундагы

маанисин терең түшүнгөндүгү шек туудурбайт. Тынымсыз талаш-тартыштардын натыйжасында 1933-жылы апрелде “Манас” менен “Шабданды” коюуга тыюу салынган болчу.

Белгилей кетчү жагдай – “Академия кечелери” тууралуу маалыматтар ар кайсы булактарда ар башкача берилип жүрөт. Маселен, профессор С.Байгазиев: “Учурунда “Академия кечелери” өзүнүн революциялык-публицистикалык багытына карабастан 20-жылдардагы агитпьесаларга салыштырмалуу караганда идеялык-мазмундук масштабы жана көркөмдүк-эстетикалык касиети жагынан алга ташталган кадам болгон. Пьесаны кыргыз драматургиясынын кезектеги жаңы жетишкендиги катары кароого негиздер бар”, - деп ага жогору баа берет да, 1- (“Манас”) жана 3- (“Жаңы журтчулукка”) пьесаларынын кол жазмалары сакталып калбагандыгын, ал эми “Көз көргөндөр” аттуу 2-пьесасы толугу менен М.Горькийдин архивинде бар экендигин белгилейт. Бул жети актылуу тарыхый драманы С.Байгазиев “драмалык эпос” деп атайт. (5, 46-б.)

Көрүнүп тургандай “Академия кечелери” тууралуу маалыматтар бири-бирине дал келе бербейт. Аны толугу менен тактап, адабий-драмалык жана сахналык тагдырын ачып берүү иши дале жүзөгө ашырыла элек.

“Манас” эпосу боюнча өткөрүлгөн I Бүткүл союздук конференцияда негизги доклад жасаган К.Тыныстанов эпостун түркүн маселелерин, жагдайларын таасын баяндап (декабрь, 1935-ж), манасчылар бир эле учурда автор жана актер катары чыгышарын, анда сцена да, гримм да бар экендигин белгилеп, “Манас” өзгөчө түзүлүштөгү театралдык чыгарма экендигине айрыкча басым коет (6). Мындан улам эпос эзелтеден бери эле көрүүчүлөр, угуучулар үчүн нагыз элдик театрдын ролун аткарып келген деп бүтүм чыгарсак болот.

Ошентип, искусствонун ар башка түрүндө ар кандай көлөмдө, ар кандай максат менен «пайдаланылган», «кайра иштетүүдөн» өткөрүлгөн “Манас” эпосу бул процесс канчалык үзгүлтүксүз жана көп кырдуу болбосун, оозеки эпикалык поэзиянын монументалдуу үлгүсү боюнча кала берет. Ал жаралган кыртыш, ал өсүп-өнүккөн аңыз жер – мына ошол оозеки поэзияда жана аны кылымдап бапестеп багып келген ыр жандуу элде жатат. Оозеки поэзияда б.а. кереметтүү манасчы-жомокчулардын жандуу аткаруу учурунда гана “Манас” өзүнүн чыныгы ажарына чыгып, кулпурат да, сыйкырдуу касиетке ээ болуп, ошол учурда гана угуучу-көрүүчүнүн жүрөгүнө жетет, б.а. анын нагыз стихиясын, учуп-конор жерин оозеки поэзиядан, аны жандуу аткаруу процессинен ажыратып кароого болбойт. Ушундан улам эпосту аткаруучунун өз оозунан укканга караганда текстин окуганда анын таасири алда канча төмөн болорун баамдаган залкар илимпоз А.Салиев буларды белгилейт. “Его образно-эмоциональное содержание и всепечатляющая сила неотделимы от пения, от мелодических, ритмических, темповых и других качеств, - и от мимики и жестов. Это единство самобытной поэзии, музыки и исполнительства достигает такого воздействия, которое нередко рождало у слушателей галлюцинации (видение землетрясений, ураганов и др.) и с которыми связаны всевозможные легенды о таланте манасчи” (7, 298-б.).

Мунун өзү эпостун негизинде жаралган башка искусство чыгармаларын басмырлоого жатпайт. Анын негизинде тамшандырган сүрөт, кино, спектакль, музыка жаралууда, жарала да берет. Бирок аларды баамдап-баалоонун критерийлери башка. Алар ата-энесинин таалим-тарбиясын алып, эрезеге жетип, өз бетинче турмуш жолун улаган уул-кызга окшош. Демек, алардын кайсынысынын болбосун “ата-энеси”, өсүп-өнгөн Мекени “Манас” боюнча калат. Кеп ушунда, залкар эпостун касиети, керемети ушунда.

Ал эми эпостун искусствонун жана көркөм профессионалдык ишмердиктин белгиленген башка түрлөрү, жанрлары менен байланышы, аларга тийгизген таасири жана аларга баштапкы курулуш материалы же таяныч аянты катары кызмат өтөөсү өзүнчө чоң сөздүн объектиси болууга жарамдуу. Алардын ар бири өз-өзүнчө жана бирдиктүү илимий иликтөөнү күтүп турат.

Адабияттар:

1. Юнусалиев Б.М. Улуу эпос, укмуштуу жомокчу // Ала-Тоо. – 1967. - №1.
2. Садыков. Ж. ...Каныкейдин арманынан башталга // Кыргыз туусу. – 1995. - 25-август.
3. Сырымбетов А. Азыркы театр өнөрүнүн көркөм чабытында. –Фрунзе, 1986. - 112-б.
4. Власов В. Рождение музыкального театра в Киргизии //Искусство и человек. – Фрунзе: Илим, 1981.
5. Байгазиев С.Академия кечелери - Касым Тыныстановдун художниктик жана атуулдук эрдиги //Адабият жана искусство маселелери: Илимий журнал. - 2007. - №1
6. К.Тыныстанов. Чети оюлбаган океан //Эркин Тоо. – 1994. - 29-июнь.
7. Салиев Ч. Человеческая психология и искусство. – Фрунзе, 1980.

Абыкеева - Султаналиева Т.Б.

ПРОБЛЕМЫ ОБЕСПЕЧЕНИЯ НАЦИОНАЛЬНОЙ БЕЗОПАСНОСТИ КЫРГЫЗСТАНА В НОВЫХ УСЛОВИЯХ

Проблема безопасности является одной из центральных в теории и практике ученых: философов, политологов, социологов; международников и государственных деятелей. С точки зрения методологии исследования безопасность человечества имеет комплексный и многоаспектный характер.

Проблема безопасности затрагивает все сферы человеческой жизнедеятельности и в связи с этим становится важнейшей теоретической задачей и социально-философской науки. Социально-философский анализ позволит в синтезированном виде рассмотреть тот необходимый комплекс, существующих проблем национальной безопасности Кыргызстана в современных условиях и в теоретическом виде абстрагирует важнейшие задачи и перспективы для обеспечения национальной безопасности.

Большая роль в обеспечении безопасности человечества в современных цивилизованных обществах принадлежит государству. Государство – это важнейший элемент политической системы общества. В рамках современного подхода под государством понимается «основной институт политической системы общества, направляющий и контролирующей совместную деятельность и отношения людей, общественных групп, классов и ассоциаций. Государство представляет собой центральный институт власти в обществе и концентрированное осуществление этой властью политики»[10]. Современное государство выполняет целый ряд разнообразных функций и одной из важных функций, кроме проведения и регулирования внутренней политики, обороны страны и др. является защита и обеспечение безопасности населения, поддержание стабильности в обществе. В связи с этим национальные государства определяют сферы своих интересов, разрабатывают новые стратегические задачи по обеспечению национальной безопасности.

Концепция национальной безопасности КР была утверждена еще в 2001г., 13 июля, №221, которая состояла из четырех глав: 1.Кыргызстан в современном мире; 2.Национальные интересы КР. 3.Угрозы национальной безопасности 4.Обеспечение национальной безопасности КР. В четвертой главе прописаны основные направления, системы по обеспечению национальной безопасности, механизмы обеспечения национальной безопасности.

Тем не менее, в реальности последние события в Кыргызстане за последние 5 лет (мартовская революция 2005 г., события 17 июня 2005 г., захватнические массовые акции, серия заказных громких убийств депутатов и журналистов, трагические события 7 апреля 2010 г., майские и июньские события на юге Кыргызстана) говорят о несостоятельности работы главной функции государства для населения Кыргызстана, это обеспечение национальной безопасности личности и общества, что было прописано в концепции национальной безопасности, а также в законе КР «О национальной безопасности КР» (от 2003г., 23 февраля). Получается, что все, что прописано в важных документах КР, остается лишь на бумаге. Это говорит, что у нас отсутствовала сильная и стабильная политическая власть и игнорирование позитивного права. По этому поводу следует привести высказывание американского социолога С.Липсета, который справедливо отмечает, что политическая власть стабильна только тогда, когда она легитимна[5].

Поэтому проблема обеспечения национальной безопасности, устойчиво-стабильных отношений в Кыргызстане, хотя в настоящее время у нас сформирована новая власть, где формой правления государства явилась новая для стран Центральной Азии парламентская форма правления, проблема национальной безопасности еще сохраняет свою остроту и актуальность. Для Кыргызстана в силу его геополитических параметров эти угрозы обретают особую силу.

В настоящее время в условиях глобализации в КР существуют основные проблемы обеспечения национальной безопасности. К ним относятся проблемы политической безопасности, экономической, экологической, социально - культурной, духовной, информационной, образовательной и т.д. Исследования ученых – экспертов, занимающимися вопросами безопасности Кыргызстана, отмечают, что приоритетными в сфере безопасности является необходимость решения экономических и политических проблем.

В вопросе политической безопасности, как отмечает политолог-эксперт А.К.Керимбекова, «социально-политический консенсус недостигнут полностью на уровне всех политических сил», внутри «политической элиты», по линии «Президент-Парламент», а также «население - государственная власть». Это свидетельствует о формирующемся социальном запросе на безопасность, защищенность и порядок, что предполагает постепенное сближение позиций различных элитных групп, усиление государственной власти»[4]. В связи с этим эту проблему должны решать органы власти и политическая элита, которые выступают средством интеграции и реализации социальных интересов. В управлении государством должны сидеть люди, высокопрофессиональные, компетентные, защищающие и выражающие интересы личности и общества.

Для обеспечения внутренней политической безопасности предлагается осуществить:

- мудрое управление государством
- внедрение эффективной кадровой политики
- создать общественный контроль над системой обеспечения национальной безопасности
- исполнение в действительности всех правовых политических законов по соблюдению прав человека и его свободы

- внести дополнение в закон «О национальной безопасности КР», где первостепенная роль должна отводиться личности

Возможно, список необходимых задач для проведения внутренней политической безопасности будет дополнен профессиональной политической элитой.

Анализ политической безопасности Кыргызстана будет неполным вне аспекта рассмотрения внешнеполитических факторов. Среди них основными являются региональная нестабильность и высокий конфликтный потенциал ЦА с ее окружением, вопросы водопользования, а также транснациональные угрозы. Среди внешнеполитических факторов в особую группу выделяют транснациональные угрозы безопасности, а именно незаконный оборот наркотиков, международный терроризм, религиозный экстремизм. Продолжает поступать мощный поток наркотиков из Афганистана, расширяется сеть подпольных ячеек «Хизбут-Тахрир», активизируется деятельность ИДУ и «Исламского движения Восточного Туркестана».

Каковы пути решения внешнеполитической безопасности? Для этого есть существующая концепция по обеспечению национальной безопасности КР[9] и ее необходимо в реальности реализовать, возможно, и дополнить:

- укрепление сотрудничества с международными организациями
- интеграция со странами ЦА
- охрана внешних границ со странами – участницами СНГ
- материально-техническое оснащение
- подготовка высокопрофессиональных военных кадров и т.д.

В результате проведенных мер по обеспечению политической безопасности КР укрепится территориальная безопасность и защита государства, что на международном уровне поднимет ее не только статус, но и имидж. Таким образом, Кыргызстан как суверенное государство для дальнейшего развития общества должен развиваться в рамках не только внешней безопасности, но и внутренней. Необходимо для этого обеспечить каждой личности безопасность в разных сферах, таких, как политическая, экономическая, социальная.

В обеспечении экономической безопасности является важным условием существование хозяйственной деятельности. Система экономической безопасности – это система, в которой непрерывно происходят процессы взаимодействия экономических интересов субъектов экономической безопасности и угроз этим интересам как внутренних, так и внешних. Систему экономической безопасности необходимо рассматривать в собственно экономической сфере (внутренние и внешние проблемы), и в областях пересечения экономической сферы со смежными внешнеэкономическими сферами. К внутренним угрозам как факторы, вызывающие кризис экономической безопасности, можно отнести: несовершенство налоговой и таможенной политики; малую долю переработки минерального сырья на территории; ежегодные колоссальные материальные потери от техногенных аварий и катастроф; разрушение научно-технического потенциала страны; высокую долю иностранных портфельных инвестиций; снижение уровня человеческого потенциала и др.[3].

По вопросу внешнего долга страны, можно отметить, что состояние внешнего займа КР – характеризуется его большим объемом, низким уровнем возвратности и насущными проблемами по его обслуживанию, что соответственно влияет на экономическую безопасность страны. Таким образом, на наш взгляд, одним из главных факторов создания экономической безопасности КР является ее членство в Евразийском экономическом сообществе. Кыргызстан в рамках ЕврАзЭС рассчитывает на обеспечение возможностей получения необходимой продукции из стран ЕврАзЭС на условиях беспошлинной торговли; углубление и расширение взаимосвязей с Россией; сохранение рынков сбыта своей продукции; упрощение транспортировки своих товаров [3].

Кыргызстан является и экологически уязвимой страной. Экологические проблемы относятся к стратегически неотложным и должны быть интегрированы в экономическую политику всех природопользователей. Сложная экологическая обстановка наблюдается повсеместно в мире и в КР в том числе. Большую часть территории Кыргызстана занимают горы, что делает ее особо уязвимой от природных и антропогенных воздействий. По причине несвоевременного проведения аварийно-восстановительных работ создаются реальные угрозы жизни населения Кыргызстана. Например, разрушение хвостохранилищ в г. Майлуу-Суу может привести к выносу «хвостового материала» в долину р. Майлуу-Суу, в бассейне р. Сырдарья. Сложная обстановка сложилась и в районе шт. Мин-Куш (здесь находятся 4 хвостохранилища). Три хвостохранилища в районе поселка Сусамыр не рекультивированы и в аварийном состоянии. Плачевное состояние хвостохранилища в Тонском районе нуждается в проведении работ по обеспечению радиационной безопасности в целях защиты озера Иссык-Куль. Вышеперечисленные примеры - это лишь отдельные аспекты состояния окружающей среды Кыргызстана, основанные на данных «Национального доклада о состоянии окружающей среды Кыргызстана»[8].

Для обеспечения безопасного для окружающей среды состояния и предотвращения экологической катастрофы требуются финансовые, материальные затраты. Экономические показатели происходят, в основном, за счет горнодобывающей промышленности, представляющей серьезную угрозу экологической безопасности страны, в том числе и биоразнообразию. Это ведет в экологической сфере к росту антропогенного воздействия на окружающую среду, что свидетельствует о не ориентированности управленческих и экономических механизмов на принципы устойчивого природопользования и сохранения диких систем [1].

Таким образом, в связи с обострением экологических проблем и ухудшением состояния биосферы в мире (в том числе в Кыргызстане) как отмечают ученые - философы - М.Жумагулов, Н.С.Акматова и Г.К.Калыкова «считаем актуальным возрождение национальной экологической культуры, «оживление» традиций и духовных основ кочевого кыргызского народа. Это предполагает формирование новой экологической культуры, ориентирующей человека на устойчивое, коэволюционное развитие со своим природным окружением. Необходимо формирование экологического сознания. В обновленном экологическом сознании должны доминировать экогуманистические, социоприродные, рациональные ценности в сочетании с идеями о коэволюции социально-экономической и экологической областей общественного прогресса»[6].

В социально-культурной сфере необходимо отметить роль духовных ценностей, которые являются одним из важнейших атрибутов социальной жизни кыргызов. Необходимо рассматривать в целом взаимосвязь всех форм общественного сознания. И как отмечал кыргызский мировой писатель Ч.Т.Айтамтов, чем выше уровень культуры в особенности духовной, тем выше уровень цивилизованности общества. Необходимо возрождение национального самосознания, проявлять вместе с тем интернационализм в обществе, быть патриотом своей родины. В конце XX века ученые, заинтересованные в науках, изучающих человека в современном мире, открыли еще один феномен - этническое возрождение или этнический парадокс современности. По существу, произошло значительное повышение роли этничности в общественных процессах. Появилась новая волна повышенного интереса к этнической идентичности, языку, культуре, традициям и образу жизни. Ценностное отношение к традиционному обществу сегодня нарастает на фоне интернационализации экономической и социально-политической жизни, глобализации человеческой деятельности, а также международной интеграции современных ценностей цивилизаций.

Этническое самосознание - сознание и чувство принадлежности к определенному этносу, осознание своего отличия и сходства при соотнесении с другими этническими общностями, важный признак этнической общности.

Этническая идентичность - социокультурный и социально-психологический феномен, соединяющий когнитивные и аффективные представления и переживания личности об этнических группах, возникающие в реальных актах взаимодействия со своим и другим этносом.

Так как этническое самосознание и этническая идентичность в своих значениях и смыслах находятся в отношении пересекающихся кругов Л. Эйлера, мы сочли правомерным использовать оба понятия в зависимости от контекста обсуждения.

Исследования показывают, что этничность проявляется наиболее полно в сфере общественного сознания. В индустриальном и постиндустриальном обществах этничность проявляет себя как в сфере духовной культуры (прежде всего - в сфере этнического самосознания), так и в сфере материальной культуры, которая интегрирует новые общемировые ценности в исконные. Этничность при этом трансформируется в своих проявлениях. Чем в большей степени людей сближают одинаковые взгляды на жизнь и моду, тем больше они пекутся о своих традициях, связанных с происхождением и культурной ориентацией. При кризисных явлениях в экономике культурное сознание все чаще обращается к прошлому.

Возрастание роли этничности в современных условиях является естественной реакцией на так называемый эффект неопределенности. Нетерпимость к неопределенности является выраженной психологической особенностью человека. Эффект неопределенности влияет на специфику обратимости-необратимости взаимодействия социально-психологической триады: **личность-этнос-цивилизация**.

При разрушении любой (государственной, социальной) идеи, скреплявшей общество, в целях удовлетворения основной потребности человека в определенности на сцену выходит более древняя и устойчивая форма структурирования мира - этническая. Это мнение присутствует во многих современных работах, заинтересованных в объяснении факта "этнического ренессанса".

В случае с индивидуальной историей этноса социально-психологические катаклизмы приводят к усугублению этнической сплоченности и этническому капсулированию.

Этническое капсулирование как фиксация на своем этносе и демонстрируемая закрытость, согласно В.С. Мухиной, сопряжено с исторически сложившимся персистентом, а также со специфической реакцией этноса на новые условия, предъявляемые государством, мировым сообществом, этносами, проживающими в едином геоисторическом пространстве или государственной системе[7].

Персистент рассматривается как этнические системы, прошедшие все фазы этногенеза и устойчиво находящиеся в состоянии этнического гомеостаза. Как указывал Л.Н. Гумилев, «такая система может существовать долговременно, практически не изменяясь, и может легко погибнуть от внешнего воздействия»[2].

Исторически сложившийся персистент, согласно В.С. Мухиной, по существу, определяет психологическое капсулирование этноса. Когда система лишается не только механизмов, обеспечивающих адаптивность (не включается межэтническая идентификация, а действует лишь сугубо этническая идентификация и межэтническое обособление), но лишена и психологической готовности приспособления к новым условиям. Такое положение лишает капсулированный этнос **обеспечения безопасности**. Во взаимодействиях между этносами всегда заложены тенденции к обеспечению безопасности.

Сегодня общественное сознание в КР активно пользуется таким понятием, как "национальная безопасность". Национальная (или этническая) безопасность - единство внешних и внутренних условий существования полиэтничного (или

моноэтнического) государства. Гарантирующих этносу территориальную целостность и исключаящих насильственное изменение конституции, этнической самоидентификации и др.

Сегодня, помимо инерции ценностей традиционного общества, его традиций, представлений и мифов, возникает проблема опасности быстрой перестройки общественного сознания, по-новому видится проблема личной и этнической безопасности.

В процессе истории в традиционном обществе кыргызов формировались смысловые доминанты культуры, которые определяли этническое самосознание, самоидентификацию того или иного этноса. Традиционное общество имело в виду проблему общей этнической и личной безопасности – так или иначе оно трактовало для себя правила взаимоотношений среди своего этноса и с другим этносом. Понять особенности этнического самосознания современных этносов, проживающих в едином геоисторическом пространстве, возможно через изучение особенностей этнического самосознания молодежи, как наиболее сензитивной к традициям и новому влиянию части этноса.

Особую значимость сегодня представляет изучение этнического самосознания молодежи в регионах Кыргызстана, где проживают кыргызы и другие народы со своей традиционной культурой, не совпадающей и в вероисповедании.

В период глобальных перемен в мире, в мировом сообществе, наряду с идеями уникальной личности, этнического возрождения, утверждается идея интернализации всей общественной жизни. Сегодня уникальной личности следует найти место не только в рамках своего этноса и государства, но и в условиях интернализации всего человечества, в условиях глобальной аккультурации.

Таким образом, обозначенные в данной статье проблемы безопасности, это еще не весь список проблем, существующих в КР. С каждым новым веянием и нарастающей глобализацией этот список увеличивается и главное внимание необходимо уделить человеческому фактору и его гуманности в создании его социальной среды, который должен существовать в коэволюции с природой и это даст возможность устойчивости развития КР в будущем.

Литература:

1. Глобальные экологические концепции: возможности Кыргызстана: Тематический обзор.- Бишкек: ПРООН, 2004.- С.83-84.
2. Гумилев Л.Н.Этносфера: История людей и история природы.- М.:Экопрос, 1993.- С.513.
3. Камчыбеков Т., Ажекбаров К. Экономическая безопасность Кыргызской Республики.- С.49-50 // Проблемы национальной безопасности. - Бишкек, 2006.
4. Керимбекова А.К. Проблема национальной безопасности Кыргызстана и роль политической элиты в ее обеспечении// Проблема национальной безопасности Кыргызстана. - Бишкек, 2006. - С.23-24.
5. Липсет С.М.Политическая социология //Американская социология. - М.,1972.- С.206.
6. Жумагулов М., Акматова Н.С. и Калыкова Г.К. Экологическая безопасность Кыргызстана.-С.110-111 // Проблемы национальной безопасности. - Бишкек, 2006.
7. Мухина В.С.Этнология // Развитие личности. -2001. - №2; Мухина В.С.Личность и этносы в условиях столкновения цивилизаций //Мир психологии. - 2001. - №4
8. Национальный доклад о состоянии окружающей среды Кыргызстана. – Бишкек, 2004.-С.51-60.
9. Проблемы национальной безопасности Кыргызстана. - Бишкек, 2006.
10. Политология: Энциклопедический словарь. - М.,1993.-С.45.

КЫРГЫЗ МЕНТАЛИТЕТИ ЖАНА УРУУЧУЛУК

Европалык тилдерде акыл дараметин, чамасын, ойлоо жөндөмүн, ыкмасын, нарк-насилин, көңүл ыргагын жана социалдык сапаттарды туюнткан менталитет түшүнүгү кыргыз тилинде да туруктуу орун ала баштады.

Айрыкча улутка таандык кыял-жоруктарды мүнөздөгөндө аны көбүрөөк колдонуу өзүнчө модага айланды. Мисалы кыргыз менталитети дегенде улуттун сабырдуулук, ачыктык, меймандостук, коллективдүүлүк, каармандык, боорукердик ата-бабалардын арбагын, каада-салттарды сыйлоо, кенебестик, кайдыгерлик, жалкоолук, көрө албастык, ичи тардык, жеке менчикке, байлыкка жан-талашпоо, мыйзамдарга баш ийбөө, чоңдордун алдында жүгүнүп туруу сыяктуу оң-терс сапаттарынын тутуму дароо көзгө урунат. Ошондуктан аталган тематиканы илимий иликтөөнүн объектисине айландыруу жана аны философиялык категориянын деңгээлине жеткирүү кыргыз улутун ар тараптан таанууга кадыресе өбөлгө түзөт.

Ырас, мурун деле кыргызга арналып жазылган эмгектер болгону менен менталитет түшүнүгү көбүнчө коомдук аң-сезим, социалисттик аң-сезим, социалдык мүнөз, социалисттик маданият, советтик эл, социалисттик улут, социалисттик турмуш образы аныктамалары менен коштолуп, түпкүлүктүү калк жогорку жалпылыктардын далдасынан көрүнбөй калчу. Натыйжада биздин улутка таандык өзүнчөлүк жүз, касиет, нарк-насил көңүлгө алынчу эмес. Бирок коммунисттик бийликтин жылдары ичинде калыптанган жана даңазаланган советтик эл Советтер Союзу кулаары менен кошо жок болгондугу кашкайган чындык. Ал эми кыргыз улуту болсо эгемендүүлүккө жетип, өз алдынча мамлекетүүлүктүн жүгүн көтөрүп, улуттук жандануу процесси жүрүп, кыргыз менталитетин чечмелөө аракети башталды.

Аталган түшүнүктүн бей-аң деңгээли – көнүмүш турмуштук, чарбалык мамилелер, жөрөлгөлөр, үрп-адаттар, коомдук нормалар, баалуулуктар; руханий деңгээли-адамдын акыл – эс дарамети, өздүк аң-сезими, көңүл ыргагынын өзгөчөлүгү жана ошолор аркылуу табияттын, коомдун ар кандай шарттарына ылайыктанышы; социалдык сапаттар-индивидуин, коомдук жалпылыктардын саясатка, мамлекеттик бийликке, кайра курууларга болгон оң же терс мамилелери сыяктуу компоненттери улуттун тигил же бул жагын мүнөздөйт.

Ошондойлордун бири уруучулук (трайбализм) түшүнүгү. Уруучулук түшүнүгүн илимий түрдө талдап, анын күнүмдүк турмуштагы көрүнүштөрүн ырааты менен териштирүү жагы анчалык колго алына элек. Анткени тоталитардык режим жылдары бул түшүнүк изилденмек түгүл угуза да аталучу эмес. Ал түп-тамыры менен турмуштан сүрүлгөн көрүнүш катары эсептелинчү. Ошону менен катар байыркы замандын бир көрүнүшү болгон уруучулук (трайбализм) түшүнүгү азыркы кыргыз турмушунан да кездешет.

Орусча чыккан эмгектерде уруучулуктун (трайбализм) ар кыл жактары көрсөтүлөт. Маселен, уруучулук түзүлүш менен байланышкан архаикалык институттар, уюмдардын сакталышы; социалдык өнугуунун архаикасы (эски модели); этникалык (улуттук) процесстердин төмөнкү деңгээли; бир этникалык топтун экинчи бир топко кас мамилеси; этникалык топторго же анын айрым өкүлдөрүнө артыкчылык берүүгө багытталган этношовинисттик саясат; этникалык факторду саясий максаттарга пайдалануу деген мааниде чечмеленет.

Уруучулукка арналган кыргызча чыккан илимий адабияттарга “Кыргыз тилинин түшүндүрмө сөздүгүн” (Мектеп 1969 ж. Э. Абдулдаев, Д. Исаев); Советбек Байгазиевдин, Сатыбалды Жээнбековдун, Салижан Жигитовдун, Чоюн Омуралиевдин, Эсенбай Нурушевдин, Кожош Мусаевдин, Өскөн Исмаиловдун, К. Боконбаевдин, З. Курмановдун, А. Дононбаевдин, К. Исаевдин, 1994-1995 жылдарда

мезгилдуу басма сөзгө алып чыккан макалаларын, Н. Кулматовдун Уруучулук (трайбализм) деген эмгегин киргизсек болот. Жогоруда аты аталган илимпоздордун бир тобу кыргызды бүгүнкү доорго уруучулук жеткирди, азыркы уруучулук аң-сезим батыштагы плюрализмден кем калбайт, рынок кыргыздын уруучулук түзүлүшүн талап кылат, уруучулук - туугандык түзүлүш кыргыздын кенчи, артыкчылыгы, ошол аркылуу кыргыздар маданиятка, салт- санаага сугарылат, - деп бүтүм чыгарышса, башка бир тобу уруучулук түзүлүштүн институттары небак тарыхтын архивине түбөлүк өткөрүлсө, бизде ал али тирүү. Ошол себептүү уруучулукка- трайбализмге каршы аеосуз күрөш жүргүзмөйүнчө, анын тамырын куйкаламайынча, жулмайынча биздин алга жылуубузга ал тоодой тоскоол болуп кала берет, - деген ойду ортого салат.

Мындай пикирлер аркылуу уруучулуктун табияты, маңызы дароо эле ачык-айкын көз алдыга тартыла койбойт. Уруучулукту изилдөө ар кыл мүнөздөгү илимий изденүүлөрдү талап кылат, аны философиялык категория катары кароо чоң мааниге ээ болот. Анткени биз кесип кылган социалдык философия жааты уруучулук эмне деген түшүнүк экенин жана анын өнүгүү, калыптануу, сакталуу закон ченемин жалпы жолунан мүнөздөйт, жоюунун жолун сунуштайт.

Мына ушул өңүттөн алып караганда кыргыз философиясында уруучулук проблемасын биринчилерден болуп көтөргөн компетенттүү авторлордун бири корүнүктүү илимпоз Н. Кулматов. Ал өзү туура белгилегендей «уруучулуктун өзгөчөлүгүн изилдөө- кумдун арасынан ийне издегендей» эле жумуш. «Уруучулуктун саясий, социалдык-экономикалык кырдаалга карата өзгөргөнүн жаны өңүттөн кароо анын улам бир жагын ачат. Ушул темадагы ой бөлүшүүнүн өзү эле этияттуулукту, кооптуулукту жана жооптуулукту талап кылат. Жөн эле бул «байыркы патриархалдуу-феодалдык замандын калдыгы, цивилизациялык демократиялык коомду куруп, улут аралык мамилелер бекемделип турганда, кыргыз арасындагы мындай ыйкы-тыйкы азыркы шартка жарашпайт деп кесе айтуу менен иш бүтпөйт, анын коомдук жана жеке турмуш жагдайына өбөлгө же кедерги болчу жагын таразадай так ажыраткан оң».(Кулматов. Н. Уруучулук .) (Трайбализм)- Б; 1999.

Табияттын жапайы, катаал жана көчмөнчүлүк шартында ар ким өз алдынча жан сактай албас муктаждыгы уруучулуктун урааны астында биригүүгө мажбурлап, укумдан тукумга уланган, жан- дилге сиңген табигый көнүмүш адатка айланган. Натыйжада ал бирден-бир менталитет болгон. Уруучулуктун бардык шартын аткаруу акылга сыярлык көрүнүш катары саналган.

Кыргыздар алмуस्ताктан бери уруучулукту карманып өмүр сүрүп келишкен, жоо каптаганда, жут болгондо адамдарды ушул принцип бириктирген, ар балээден сактаган. Бир уруунун чегинде биргелешүүнүн, жакындашуунун мындай түрү кандайдыр бир жагынан өзүн-өзү актаган. Ал турмак, тиги уруу тигиндей, бул уруу мындай ынтымактуу деп даназаланган.

Уруу топтору бара-бара эл жана улут болуп бириге келгенде ар ким өз тарабына тартканы көбөйүп, акырындап бул түшүнүк бөлүп-жаруунун синоними катары кабыл алына баштаган. Анткени өз алдынча бийлик жүргүзгөн уруу башчылары өзү хан, өзү бий абалын сактоого ар кандай айла-амал колдонуп, букараларын башка урууларга дайыма тукуруп, тукум куучулук сезимин козуткан.

Жер-суу, жайыт талашуу, малга тийүү сыяктуу материалдык факторлорго, уруунун беделин түшүрүп багынып бербөө сыяктуу субъективдүү мотивдер кошумча болуп, жөөлөшүп-чабышууну чыгарган. Мындан бир кылым мурдагы мезгилдин ары жак, бери жагында болуп өткөн бугу-сарбагыш чабышы буга ачык күбө. Кыргыздардын илгерки доорун жоокерчилик мезгил деп бекеринен аташпаган көрүнөт. Муундан муунга оозеки түрүндө айтылып, бизге чейин келип жеткен «Манас баштаган баатырдык эпостор муну ырастайт.

Мейли, бейкут, же коогалаң турмуш жагдайы болобу, ар бир кыймыл – аракет негизинен уруунун урааны астында башталган жана ошону менен аяктаган. Ар бир конкретүү уруунун чегинде уруучулуктун ролу чоң мааниге ээ десек болот. Ал эми жалпы кыргыз улутунун масштабында тескерсинче, уруулардын өз ара мамилелерине жарака-кетирип, бөлүп – жаруучулук жагдайды шартташы ыктымал.

Ошону менен ал жалаң эле бузуучулук эмес, түзүүчүлүк ролду да аткара калганы бар. Маселен, бир уруу ичинде ушул сезим аркылуу ынтымак сакталат, жакшылык-жамандык болгондо тикесинен тик туруп жардамдашат, кошумчасын аябайт, чектен чыгып, чекилик кылган тукумдаштарын тартипке чакырып же айыбын тарттырат.

Уруучулук доордун өз мыйзамдары, жол-жосундары болгон. Илгертен бери эле бир уруунун адамдары тең укукта турган. Манап менен букаранын ортосунда менчиктик жана таптык жиктелүү, антагонизм болгон эместигин В.В. Радлов, Г.С. Загряжский, А. Хорошкин, С. Абрамзон сыяктуу орус окумуштуулары өз эмгектеринде баса белгилешкен. Байыркы убакта ар бир адам өз гана уруусунан колдоо алган жана анын кылык жоругуна бүтүндөй уруусу жооп берген, кун төлөгөн, той-аштын чыгымын көтөргөн. Ушундай жагдайда уруу башчысынын кадыры өскөн, ал эмне буюрса калгандары ошону аткарган. Ал бирөө менен душмандашса, ошол уруунун адамдарынын баары тигиге душман болгон.

Корутундулап айтканда, уруучулук байыркы замандан бери каныбызга, жан – дилибизге сиңген улуттук өзгөчөлүк. Байыркы убакта ал адам аттуунун баарына таандык касиет болгону менен кийин дүйнөнүн көп элдеринде мындай белги боюнча бөлүнүүчүлүк жоюлуптур.

Мисалы, биз менен аралаш эле жашаган татарлар, өзбектер, уйгурлар мындайды билбейт. Ал эми орустар бул процессти алда качан эле өткөн. Көчмөнчүлүктөн отурукташканга кийинчерээк кошулган Кыргызстан, Казакстан, сыяктуу өлкөлөрдө уруучулук ушул убакка чейин тигил же бул формада сакталып келет. Тарыхый процесстин журушунда уруучулуктун таасири бирде оң, бирде терс мааниге ээ болгон.

Ар бир уруу топтору өз алдынча бытыранды жашап турганда уруучулук бириктирүүчү, ал эми бирге кошулуп, эл катары калыптанганда бөлүп-жаруучу таасирге ээ болгондугун тарых аркылуу баамдоого болот. Азыркы кыргыз коому, бир жагынан, прогресстин улам бир баскычына жетип көтөрүлүп, демократиялык коомду курууга бет алып турса, экинчи жагынан, байыркы замандын айрым калдыктары сакталып, көрүнө калган жагдайлары бар. Ошондойлордун бири-уруучулук.

Совет бийлигинин жылдарында маданий жана интеллектуалдык потенциалдар аркылуу нукура кыргыздык кыял-жорук, түшүнүк, көз караш кайсы бир жагынан интернационалдашты. Ошондуктан азыркы эгемендүүлүктүн шартында деле илим-билим, маданияттуулук деңгээл жагынан чет элдиктерден калышпай, алар менен карым-катыш, алака түзүүгө жарап турабыз. Ошол эле убакта эркиндикти эби жок пайдаланып, эски таз кейпибизге түшүп, артка кеткен айрым көрүнүштөр бардыгы байкалат.

Азыркы убакта улуттук жандануу (ренессанс) процесси жүрүп, өткөндүн оң-терс жактарын ылгабай эле көтөрүп чыккан жагдайга күбө болуудабыз. Н.Кулматовдун пикири боюнча “Элибизге эгемендүүлүк келери менен уруучулуктун күнү тууп, анын таасири кеңири кулач жайды. Улам бир элет аймагы эчак көзү өткөн уруу башчыларын эскерип, арбагына багыштап аш, туулганын белгилеп жабыла той берип, эстеликтерин койдура башташты, жер-сууга, көчө менен мектептерге аттары коюлду. Ушунча акылман жана баатыр инсандары туруп байкуш кыргыз канча кылым көчмөнчулук жана “караңгылык (кат - сабатсыз) абалда жүргөнү эмнеси деген ойго келесин.

Эгемендүүлүккө жеткенден бери парламентке депутаттарды жана президенттикке талапкерлерди шайлоо өнөктүгү уруучулук ынтымакка, бейкуттукка канчалык доо кетирерин ачык көрсөттү. Мансап десе ичкен ашын жерге койгондор уруучулуктун ураанын өз максаттарына пайдалануунун кесепетинен эл бүгүн түндүк-түштүк гана эмес, айыл-айыл, уруу-уруу болуп бөлүнүп, ар ким өз «кулунун» көтөрмөлөө өнөкөткө айланууда.

Депутаттык жана президенттик шайлоонун ушундай «аламан байге» кырдаалында парламент менен бийликке эстүүлөр менен катар эпчилдер кошо киришип, мүлктү мамлекеттен ажыратууда бийликтен мажестигин, шалаакылыгын, иш билбестигин пайдаланып, көптөгөн мамлекеттик мүлктөрдү, ак-сарайларды, техникалык каражаттарды ээлеп алышты.

Агрардык сектордо дагы рынок экономикасына шайкеш келген жыргатаарлык иш жүргүзүлгөн жок. Колхоздор, совхоздо тарап жеке менчикке өтүп, майда дыйкан чарбалары түзүлө баштаганда айылда аны менен кошо уруучулук калкып чыкты.

Орток чарбадан өз үлүшүн үлөштүрүп алгандар уруу-уруусуна карап бөлүнүп, дыйкан чарбаларын түзгөнгө киришти. Мамлекет тарабынан көзөмөл болбогондуктан, орток чарбалардын негизги мүлкүн, техникасын, жерлерин мурдагы башкармалар, директорлор, алардын туугандары менчиктеп алышты. Жаңы уюшулган дыйкан чарбалары өздөрүнө башчы кылып мурункудай башкарма же бригадир эмес, “бий” шайлап алышты. Жетимиш жылдан ашык мезгилден түптөлгөн ар кандай тилектештик, рухий пикирлештик, кесиптештик сыяктуу «коллективизм» быякта калып, баягы эле урук кууган, уруу сүргөн адам табияты биринчи орунга чыга келди.

Жарнакташкан жамаат менчигинен түзүлгөн жаңы чарбалар менен бирге чакан топторго бирдей жол башчылык кыла баштаган уруу мыкчыгерлери бугун Кыргызстандын бардык аймактарында бар.

Кыргызстандагы көптөгөн рыноктук тармак менен чөйрөлөр да иш жүзүндө уруучулук принципте бөлүштүрүлө баштады. Киришелүү соода тармагын жана товарлардын түрлөрүн уруу кландары, аймактык топтор монополиялап алганга аракеттенип, ага өз көзөмөлдүгүн орнотконго, ал эми коомдун жогорку чөйрөсүндө айрым аймак «кландары» жалпы улуттук деңгээлдеги казынанын кампасын кармаганга жетишип калды.

Мурдагы президенттер Акаев, Бакиев баш болгон уруучулук, жердештик, үй-бүлөлүк кландар мамлекеттик менчиктин майлуу, сүттүү жерлерин монополиялап алгандыктан, элдин чоң нааразылыгын туудуруп, 2005 жылдын 24-мартындагы жана 2010 жылдын 7-апрелиндеги окуяларга алып келди.

Азыр бийлик чөйрөсүндөгү уруучулук көрүнүштөр өтө эле көп айтылып, ага калк бышы кулак болуп бүткөнсүдү. Айрыкча кадр саясатына «түндүк, түштүк» эпитети ыроолонуп, парламенттик, мамлекеттик, башка бир катар жооптуу кызматта турган адамдарды ошого алып барып байламай адатка айланды

Азыркы демократия жана цивилизация шартында минтип артка кеткендиктин жөнү эмнеде?

Себеби ар түрдүү. Биринчиден, уруучулуктун чыгышы, калыптанышы жана көрүнүшү тарыхый, социалдык, демографиялык, психологиялык, жаратылыштык, маралдык факторлор менен чиеленишкен. Экинчиден, дүйнө жүзүндөгү элдердин басымдуу көпчүлүгү бул стадияны жүз-миңдеген жыл мурун басып өтүп, кадыресе маданиятташкан, цивилизациялашкан негизде биримдешүүгө, шериктешүүгө умтулуп турганы бар. Бирок миңдеген жылдар ичинде калыптанган түшүнүк-баамдар, кыялжоруктар, көндүм адаттар 60-70 жылдардын ичинде эле жоюлуп кетпей, муундан муунга өтүп илешип жүрө бермейи күнүмдүк турмуштан көрүнүп жатат. Мисалы, байыркы уруучулук коом менен

азыркы замандын ортосун нечендеген кылымдар бөлүп турса да, уруучулуктун бүгүнкү кыргыз турмушуна кадыресе катышы бар.

Бул жерде уруу менен уруучулуктун айырмасын тактап коюу жөндүү. Мисалы, уруу-этностук жана социалдык уюмдар тибин, ал эми уруучулук ушул топтун таламын талашуучулукту, бөлүнүүчүлүктү мүнөздөйт. Кыргыз арасында чоң жана кичи уруулардын болгону бейкүнөө көрүнүш. Илгери эмес, азыр деле кайсы уруудансың деп сурап таанышуу кабыл алынган, эрөөн жагы жок. Ал эми бир уруудан экенбиз, бири-бирибизге жөлөк болуп көтөрмөлөйлү деген мамиле чекилик мааниге ээ болот. Ушундай чаташтырбоочулукту уруу кызыкчылыгы менен улут кызыкчылыгы ортосунда жүргүзүү максатка ылайык.

Анткени уруу кызыкчылыгынан чыгып аракет кылуу бир ууч топтун гана мүдөөсүн канааттандырып, жалпы улуттук өнүгүп-өсүшкө кедергиси тийиши ыктымал. Ошондуктан уруучулук азыркы саясаттын нугуна кайчылаш келгендиктен, коомчулук аны турмуштан сүрүп чыгаруунун жолун издөөсү зарыл. Бүгүнкү күндө карым-катнаш, алыш-бериш биягы батыш, тиягы чыгыш өлкөлөрү болуп турганда жакындашуу, алакалашуу жалаң уруу алкагы менен гана чектелип калбастыгын турмуштун өзү гана айгинелеп турат.

Өмүр сүрүүнүн рыноктук түрү адамдарды сарамжалдуулукка, пайдакечтикке көндүрүп өзүмчүл сезимди арттырат. Ушундай турмуш ыңгайы бара-бара уруучулуктун учун үзүп, көпчүлүктү андан жатыркатат, рационализмдин (акыл менен эсептеп, чоо-жайга карап иш кылуу; улуттун жеткилендигинин өнүп-өскөндүгүнүн белгиси) өнүгүшүнө шарт түзөт.

Ырас, бул ары-бери эле калыптанып калбайт, материалдык жана рухий турмуштун, аң-сезимдин, билимдин, табиттин бийик деңгээлин талап кылат. Уруучулукту сүрүп чыгаруунун дагы бир татаалдыгы анын регионалдык деңгээлинде жашагандыгында. Эми муну жалаң эле кыргызда бар дейин десек дүйнөнүн бардык жеринде бар. Жапандар деле бир корпорациянын ичинде турбаса жашай албайт. Муну декрет менен да, указ менен да жое албайсың. «Кыргыз элинин көбү айылда тургандыктан уруучулук сакталып жатат. Кыргыздын 60-70% шаарлашканда жана 20-25 миндей калкы бар айылдар шаар болуп өсүп чыкканда кыргыз улутунун жаңы сапаттык жактары пайда болушу ыктымал» - дейт көрүнүктүү адабиятчы Салижан Жигитов өзүнүн бир маегинде («Асаба гезити, 1992 ж. 15-октябрь») Бул ой-пикирде кыйла жүйөлүү маани бар. Анткени шаардык кыргыздар элеттиктерге караганда ар кыл чөйрөдө жана аздыр-көптүр маданияттуу шартта жашап, иштеп, цивилизациялык багытка көбүрөөк ыкташат, тышкы дүйнөдөн, миң-миллион адамдар жашаган өлкөлөрдөн информацияны мол алышат. Ал эми элеттеги чөйрөнүн бир түрдүүлүгү башкаларды анча жакшы билбеген, рухий жардылыкты анча сезбеген адамдар катмарын пайда кылат. Чектелүү, тар түшүнүктөр баелук менен катар уруучулукту, уруулук текеберчиликти өбөлгөлөйт.

Жыйынтыктап айтканда, уруучулукту улуттун уюткусу деп кароонун эч жөнү жок. Тескерисинче, анын жикке болуп-жаргычтыгы, азыркы интеграция процессине кедерги болот. Уруучулук муундан-муунга өтүп, канга канчалык сиңсе да, анын өксүктөрүн элге тайсалдабай жеткирүү демократиянын талабына ылайык. Бирок анын таасиринен агартуучулуктун ар кандай ыкмаларына салып ынандыруу аркылуу арылбаса, ар кандай бийлик колдонуу азыркы демократиянын принциби менен айкалышпайт.

Адабияттар:

1. Абдулатипов Р.Т. Природа и парадокс национального «Я» -М: Мысль, 1991.
2. Абрамзон С.М. Киргизы и их этногенетические и историкокультурные связи. -Фрунзе, 1990.

3. Айтбаев А.А. Менталитет кыргызского народа: теория и практика. - Бишкек, 2006.
4. Гачев Г.Д. Национальные образы мира.- М.,1998.
5. Кулматов Н.К. Уруучулук (Трайбализм). - Бишкек, 1999.
6. Элебаева А.Б. Развитие межэтнических отношений в новых независимых государствах Центральной Азии. – Бишкек: Илим, 1995.

Асанбеков Н.К., Суранчиева Р.

ТҮРК ЭЛДЕРИНИН МАДАНИЯТЫНЫН НЕГИЗИ БОЛГОН ТЕҢИРЧИЛИКТИН ТАРИХЫ

Борбордук Азияны негизинен түрк элдери жердеп келишкен.

Түрк элдери деген кимдер?

Кыргыз элинин тарыхы кылымдан-кылымга, муундан-муунга санжыра формасында берилип келген. Санжыра, кыргыз элинин тарыхынын байыркылыгын, тактыгын, белгилүүлүгүн, үзгүлтүксүздүгүн тастыктайт.

Санжыранын исламдашкан варианты боюнча кишизатынын түпкү теги Нук (Ной) пайгамбардан башталат. Ыйык деген жазам булактар боюнча (Библия, Куран) Нук акыркы топон сууда чоң кеме куруп өз үй бүлөөсү менен кошо азыркы жер үстүндө жашаган баардык жаныбарларды сактап калган имиш. Төмөндө мен келтире турган санжыра, көп түркүн варианттарынын бири. Бул вариантты манасчы Балыкооздуку деп айтылып жүрөт.

Нуктун 3 баласы болгон: 1. Хам, 2. Сам, 3. Яфис.

Түрк эли Яфистен тарайт. Яфистин 2 баласы болгон, Туран жана Хария.

Турандын 8 баласы болуп, ошонун бири ТҮРК.

Түрктөн Түтөк, андан Элчихан – Бакыхан – Кийикхан – Алинчехан – эки эгиз: Татар жана Монгол. Бул эки эгиз өтө бышык чыгышып мамлекетти экиге бөлүп алышкан дейт. Монголдун тарыхта калган аты Мун уул (Мундуу). Моголдон Карахан – Угузхан – Тоохан (Тагынхан) – Кыргыз.

Кыргыз тарыхын алсак, Угузхандын Тоохан деген баласынан эркек төрөлөт. Ал Узухандык кыркынчы небереси болгондуктан Кыргыз (*кыркынчы угуз же кырк угуз*) деген ат коюшкан экен.

Теңирчилктин тарыхын эки инсан менен байланыштырып жүрүшөт: Туран, негиздөөчү катары жана Угузхан, түрк элдеринин маданиятынын өзөгүнө айландыруучу катары.

ТУРАН. Көктү карап алакан жайып, андан колдоону суранып, алаканын жүзүнө сүрткөн салтын башаты Туран дешет. Чындыгында азыркы исламды туткан түрк тилдүү элдердин ал салтты сактап (алаканын жүзүнө сүртүү), араб менен фарс мусулмандарынын орчундуу айырмаланып турат, бул биринчиден. Экинчиден, Турандан тукумдарына түрк элдери гана эмес, жалпысынан алтай тилдүүлөр тобу (*алтайский языковой группа*) кирет.

Турандын тукумдарынын Чыгыш канатына жапондор, корейлер, маньчжурлар, монголдор, ошондой эле Манаста айтылган кара кытайлар же байыркы кытайлар кирет. Алардын тили да алтай тобуна киргени такталган факт. “Манас” эпосунда кыргыздар өздөрүнүн негизги душмандары кара кытайлар менен сүйлөшө, баарлаша алганы чагылган. Бул парадоксту (азыркы кытай тилин түшүнбөйбүз) түшүндүрүүнүн бир жолу, илгери качандыр бир убакта кыргыздар менен кара кытайлар бир-бирин түшүнүшкөн.

Ал эми Турандын Батыш канаты байыркы Шумерге чейин созулган. Жер ортолук деңизге, этрусстарга жана хеттерге чейин тараган деген божомол да бар. Мындай божомолго себеп берген эки факт: биринчиси, Анатолий жарым аралына Чыгыштан келгени, экинчисине, ал жакта табылган төлгө далыга¹ чегилген йероглифтик жазуусунун кара кытайлар колдонгон инь жазуусуна тектештиги.

Теңирчилик да мына ушул мейкиндикте таралган. Мисалы, “Теңир” деген түшүнүктү Шумерлер “Дингир”, түрк менен монголдор “Тангара, теңири”, уйгурлар “Тура”, кытайлар “Тен цзы, Тянь”, жапондор “Тенгири” деп айтышат. Турандын тукуму тараган Азиянын баарына теңирчилик тараган. Бул божомолду топонимдер да тастыктайт.

Унгусу “тең”, “таң”, “теңири”, “тунгур”, “туран” дегенди түзгөн тоолордун, суулардын географиясын карап чыгалы.

Дүйнөдө эң бийик деп эсептелген Гималайдан Тибеттин тоолорун карай карайлы.

Түндүк-чыгыш багыты: Тибет – Ньенчен-Тангла, Тэнгри Нур көлү, Данграюм, Тангла ашуусу, андан кийин Тянь-Шань-"Хан Тенгри" чокусу, "Тенгир - Тоо" тоосу, эми Алтайда алалы, Тигирецкий ашуусу, Батыш Саян – Туран, Иркутск облусу – Тангуй тоосу, Амур облусу – Туран ашуусу, Читин облусу – Тунгирский ашуусу, Монголия – Хангайс ашуусундагы Отгон-Тэнгри, Орхон дарыясындагы Тангир-улан-хошу тоосу

Тибет тоолорунан түндүк-батыш багыты: Тибет – Тхок т., Тингрин, Памир - Тенгиз Бай ашуусу, Казахстан – Тенгиз көлү, Урал – Тура суусу, Альпы - Франция менен Италиянын чегиндеги Танаро суусу, Исландия - Тингейри тоосу ж.б.

Түштүк-батыш: Тибет менен Непал чегинде - Танг цзон, Афганистан – Дангара тоосу, Иран – Хорасандагы Туран тоосу, түндүк-чыгыш Африка – Килиманджаронун жанындагы Танга шаары, Марокко - Тангир шаары ж. б.

Түштүк-чыгыш: Тибет – Эверестин жанындагы Тингри айлы, Непал - Тенг Боче тоосу, пер. Индия менен Пакистандын чегиндеги Тангла ашуусу, Филиппин – Тандаг тоосу, Австралия - Тонга аралы, ж.б.

Жогоруда ушул күнгө чейин сакталып калган аттар келтирилди. Руханий кубулуштардын кагылышуусунда, алмашуусунда канчасы өзгөрүлүп калганын бир кудай билет. Келтирилген аттар ар кандай миссиянын өкүлдөрү жетпеген жерлерде гана сакталып буга далил.

Мына ушул кубулуштар теңирчиликте улуу Турандын окуусу дегенге шарт түзүп жатат.

УГУЗХАН. Манасчы Балыкооздун айтуусу боюнча Карахан өз мезгилинде урууларды бириктирип чоң күчтүү мамлекет түзгөн экен. Карахан бутпарастыкты туткан. Карахандын улуу баласы Угузхан (б.з.ч.IV кылым) бир жашында сүйлөп, кичинесинен эле ар нерсеге өтө шыктуу болгон дейт. Жаш кезинде эле үрп- адат, каада-салт, ишенимдин тегерегинде ой толгоп эл оозуна илинген экен.

Угузхан бутка табынууну акылга сыйбаган иш деп, бутпарастыктан баш тартып, тегим Турандын ишеними деп Көк Теңирге сыйына баштайт. Теңирчиликте тутканынын далили катары өз балдарынан ат койгонун ырастайт. Кудайга маңызы боюнча үндөш деп Угузхан, байбичесинен төрөлгөн балдарына Күнхан, Айхан, Жылдызхан десе, токолунан төрөлгөн балдарына Көкхан, Тоохан, Деңизхан деп коюптур. Кыргыздар Тооханынан тараганбыз.

Ишенимдин тегерегинде ата-баланын ортосунда чыр чатак чыгып, мамлекет экиге бөлүнүп, согуштардын биринде Карахандын башына жебе тийип өлүп, 44 жаштагы Угузхан такка отурган экен. Ал Самара дарыясынын жээгине шаар салып (Ирандыктар Зарафшан деп аташкан) Буддага ишенбесе да элдин биримдиги үчүн ал жерге Будданын статуясын тургузган дешет (1970-жылы Самаркандан 12 метр бийиктиктеги Будданын статуясы табылган). Бирик өзү Теңирге табынып, теңирчил болгондуктан анын өсүшүнө, маданияттын өзөгүнө айлануусуна шарт түзгөн экен. Анын 6 баласынан

24 небере жана 16 бакма баласы болуп, ошолор угуздун 40 уруусун түзүп, баардыгы теңирчиликте тутушкан. Булар: кыргыз, мангыт, курма, казак, каракалпак, кыпчак, тайчык, конурат, катаган, жедигер, ногой, башкыр, чуваш, мунапыс, нойгут, кушчу, арлай, табын, аргын, уйгур, туба, карлык, төбөй, теит, татар, кырчын, хакас, якут, канды, кезек, алаштар, бостон, дөөлөс, саруу, базыс, калча, эштектөр, кыят, керейт, жалаирдер.

Теңирчилик, дүйнөлүк тарыхтын жүрүшүн аныктаган, Угузхандын урпактары негиздеген Борбордук Азиянын Улуу империяларынын (Түрк, Уйгур, Кыргыз, Монгол) идеологиялык негизин түзгөнү белгилүү. Мисалы, Энесайда Кыргыз мамлекети VI кылымдан XI кылымдарга чейин өмүр сүрүп, анын территориясы энесайдан Теңир тоого чейин созулганын таш жазмалар тастыктайт.ⁱⁱ Бул доорлор теңирчиликтин гүлдөп турган учуру болгон.

Ислам дини Борбордук Азиянын жергиликтүү элдерине өзүнүн экспансиясын жүргүзбөй койгон эмес, албетте жүргүзгөн.

Б.д. 711-712- жылдарында Тоюнуктун жетегинде түрк каганаты Кытай дубалынан баштап, түндүк Иранга чейин жортуул жасаган экен. Бул жортуулдун эки стратегиялык максаты болгон: 1) Араб Халифатынын Согда жана Тохаристан шаарларына болгон аскердик кысымын токтотуу; 2) исламдын идеологиялык экспансиясын токтотуу.

Бул кагылышуу биринчиден, ошол учурдагы күчтүү эки саясий-идеологиялык системанын тирешүүсү болсо, экинчи жагынан, илгерки Турандар менен Ирандын тирешүүсүнүн уландысы болгон.

Ушул жортуулдун негизинде ошол убакка чейин жеңилбей келген Халифат Орто Азияга гана бекемделип, көчмөн дүйнөсүнө кире албай калган. 754-жылдагы Галастагы кытайлар менен арабтардын согушунда арабтар жеңгени менен ишеним маселесинин мүнөзү өзгөргөн эмес.

Жалаң эле ислам эмес башка да диндер өз учурунда түрк элдерине кирүү аракеттерин жасап, кээ бир учурларда жеңишке да жетишкен. Мисалы, уйгурлар V кылымда манихейизмге, хазарлар X кылымда иудаизмге, аргындар, наймандар менен керейттер X-XI несторианизмге киргендер болгон. Бирок бул уруулардын башында тургандарга тиешелүү.

XI кылымда Чынгыз хан ислам өлкөлөрүн багынтып алган. Исламчылар теңирчиликте “бутпарастык” деп баалап, мусулманчылыкка караганда төмөн турган ишеним деп ырастап жүрүшкөнүн Чынгыз хан угуп, аябай эле чычалаган экен. Белгилүү көчмөн ислам дининин тарыхын, шарияттарын молдолордон сурамжылап, иликтеп, толук билип алып, 1222 – жылы Бухара шаарына исламчыларды чогултуп, аларга кудайдын жолу Абдаллах уулу Мухаммадка чейин эле белгилүү болгону Куранда айтылганын баса көргөзүп, курандагы Мухаммадка : «Биз сага чейин жибергенбиз. Кээ бирлерин айттык, кээ бирлерин айткан жокбуз» деп, ар кайсы элдерге, ар кандай мезгилде, кээ бирде пайгамбарлар, кээ бирде периштелер, кээ бирде кишилер аркылуу Кудайдык акыйкат дүйнөгө таратылып, жаңыланып турганы айтылган фактыны келтирип, ошол эле Куранда ислам дини өзүн байыркы диндин кайра жаралган жаңы формасы катары баалап (*дин ал фитра*) жүргөнү айтылганын, «шарият» жаңы ислам менен исламга чейинки арабтардын эски ченемдеринен түзүлгөн *адаттын* синтези экени эскертип, пайгамбардын миссиясын жана кудайга бат - бат табынууну жогору баалап, кудайдын болмушуна ишенүү маселеси боюнча теңирчилик менен исламдын айырмасы жоктугун далилдеп берген экен. Ошону менен бирге теңирчил Чынгыз хан, исламда регионалдык жана субъективдүү факторлор орун алганын айтып, мисал катары ажылык маселеге токтолуп, “*Эмне үчүн белгилүү бир жерди ыйыктык катары аныктап алгансыңар? Кудай үчүн жараткан жердин баардык бурчу бирдей баалуулукка ээ*”ⁱⁱⁱ – деп теңирчиликте коргогон экен.

Борбордук Азияда исламды расмий мамлекеттик дин катары жарыяланган Өзбек хан болгон. Өзбек хан 1312-жылы Алтын ордонун тагын ээлеген. Ал мусулман өлкөлөр менен соода сатык жүргүзүүгө, мамлекет аралык мамилелерди жөнгө салуу үчүн теңирчиликтен баш тартып исламды мамлекеттик дин катары киргизүүнү чечкен. Анын жаңы демилгесине 120 ханзада (аталаш туугандары) каршы чыккан экен. Алар Чынгыз хан, ата-бабалары табынган Теңирден кайтпаарын, мамлекеттик иш менен ишенимди аралаштыруу акылга сыйбаган иш экенин айтышып, исламды кабыл алуудан баш тартышкан.^{iv} Жыйынтыгында алардын баары өлтүрүлүп, ислам түрк элдеринин динине расмий айланган.

Исламды кабыл алуудан баш тарткан Алтын ордонун жогорку бийлигин ээлеген теңирчилдер орустарга качышып, Н.Баскаков айткандай орус дворяндарынын өзөгүн түзүшкөн.

Ошентип теңирчиликтин расмий тарыхы XIV кылымда токтойт. Бирок теңирчилик көчмөн маданиятында басымдуулук кылып, ислам жакшы сиңбей келген. Көчмөндөргө исламды киргизүүгө, парадоксалдуу болгону менен, чынында чоң салымды орустар кылган. XVIII кылымда кыргыздар Россиянын карамагына өтүп, жоокер көчмөндөрдү отурукташтырган жоош малчыларга айландыруу, “седентаризация” (мажбурлап отурукташтыруу) саясатын жүргүзүшкөн. Себеби отурукташкан малчынын өзгөртүү, исламдаштыруу көчмөнгө караганда алда канча оңой болгон. Теңирчиликтен исламга айландыруу үчүн Екатерина II буйругу менен жүздөгөн татар молдолор кызматка алынып, алар соода сатыкты, билим берүүнү жана өлүктү көмүү иштерин толук колго алышып, исламдаштыруу процессин жүргүзө башташкан. 1882-жылы В. В. Радлов, татарлар кыргыздарды «бутпарастар» (язычество) катары баалашат дегени ошол, мусульмандыктын калыс ченеми татарлар болгону.^v

Адабияттар:

1. Радлов В.В. Из Сибири. - М., 1989.
2. Безертинов Р. Тенгирианство - религия монгол и тюрк. - Набер. Чел., 2005.
3. Ж-Р. Ру. История монгольской империи. – Париж, 1993.
4. Гумилев Л.Н. Древние тюрки. - М., 1995.
5. Орхон-Енисей тексттери. - Фрунзе, 1982.
6. Омуралиев Ч. Тенирчилик. - Фрунзе, 1991.
7. Асанбеков Н.К. Орхон-энесай жазма эстеликтериндеги киши проблемасы. – Жалалабад, 2002.
8. Ерасов Б.С. Культура, религия и цивилизация на Востоке. - М., 1990

ТЕНИРЧИЛИК - “ШАМАНЧЫЛЫК” ЭМЕС МУСУЛМАНЧЫЛЫК

(орхон - энесай жазма эстеликтеринин негизинде)

Менин атам диний киши. Беш маал намазка жыгылбаса да өзүн мусулманмын деп аңдап, анын коргоочусу. Шергазы ажынын чөбөрөсү менин атам Кыштак, атеизм доорунда калыптанса да мусулман болуп төрөлгөнүнө, жети атасынан бери мусулман болуп келгенине кымындай да күмөнү жок.

«Илимпоздор, азыркы молдолор, “илгери кыргыздар «шаман», «бутпарас» болушкан дешет го»- десем атам, «алар былжырай беришет» деп намыстанып, аябай эле чычалайт. Ал эми мухтияттын, *“шариятка ылайык киши өлгөндө денеси муздагыча жайына коюу керек”* дегенин, “эл башчылар” менен бирдикте “исламдын коргоочулары” *“киши өлгөндө кара ашы берилбесин, ал ысырапчылык,”*- деген жолдомолорун угузганымда, ал киши “мухтият” менен “ак үйдү” каапырлардын ордосу деп баалады.

Кыргыз тарыхында «мусулман эмессиң» дегенден чычалаган кыргыздардан менин атам жалгыз эмес.

(I). XIX кылымдын аягында кыргыздардын жеринде изилдөө иштери менен келип кеткен белгилүү орус окумуштуусу В. В. Радлов, котормочу катары ээрчитип жүргөн татарлар кыргыздарды мусулман эмес «бутпарастар» (язычество) дешсе, кыргыздар (Көлдүктөр) чычалашып, *«каапырлар калмактар, ал эми биз таза мусулманбыз»*- деп ырастаарын белгилеп кеткен.^{vi}

(II). Андан да илгерирээк карасак, б.з.ч. III кылымдан б.з. XVIII кылымынын аралыгындагы кыргыз элинин руханий болмушун, тарыхын чагылдырган энциклопедиялык чыгарма катары каралып жүргөн «Манас» эпосундагы Алманбеттин окуясы. Кыргыздарды, Манасты, мусулман катары караан тутуп, баш калкалап келгенин алсак болот.

(III). Ал эми ислам динин кабыл алуу же тануу кубулушунун кыргыз тарыхый – эс тутумунда калбаганы өтө эле орчундуу фактыга кирет.

Жогорудагы фактыларга Куранда Мухаммадка : *«Биз сага чейин жибергенбиз. Кээ бирлерин айттык, кээ бирлерин айткан жокбуз»* деп, ар кайсы элдерге, ар кандай мезгилде, кээ бирде пайгамбарлар, кээ бирде периштелер, кээ бирде кишилер аркылуу Кудайдык акыйкат дүйнөгө таратылып, жаңыланып турганы айтылган фактыны кошсок, атам менен буба - жетелерибиздин чычалаганы негизделип, алардын позициясы эсептешүүнү талап кылган маселеге айланып жатат.

Өз учурунда мусулман өлкөлөрүн багынтып алган Чынгыз хан да, исламчылар теңирчиликте “бутпарастык” деп баалап жүрүшкөнүн угуп, аябай эле чычалаган экен. Белгилүү көчмөн ислам дининин тарыхын, шарияттарын молдолордон сурамжылап, иликтеп, толук билип алып, 1222 – жылы Бухара шаарына исламчыларды чогултуп, аларга кудайдын жолу Абдаллах уулу Мухаммадка чейин эле белгилүү болгону Куранда айтылганын баса көргөзүп, ошол эле Куранда ислам дини өзүн байыркы диндин кайра жаралган жаңы формасы катары баалап жүргөнү айтылганын (*дин ал фитра*), «шарият» жаңы ислам менен исламга чейинки арабтардын эски ченемдеринен түзүлгөн **адаттын** синтези экени эскертип, пайгамбардын миссиясын жана кудайга бат - бат табынууну жогору баалап, кудайдын болмушуна ишенүү маселеси боюнча теңирчилик менен исламдын айырмасы жоктугун далилдеп берген экен. Ошону менен бирге теңирчил Чынгыз хан, исламда регионалдык жана субъективдүү факторлор орун алганын айтып, мисал катары ажылык маселеге токтолуп, *“Эмне үчүн белгилүү бир жерди ыйыктык катары аныктап алгансыңар? Кудай үчүн жараткан жердин баардык бурчу бирдей баалуулукка ээ”*^{vii}– деп руханий окуулардын болмушун түшүнбөгөн ортодоксал - молдолорду сындап да кеткен экен.

Кыргыздардын бутпарас, шаманчыл болбогонун бекемдөө иретинде улутту боюнча «кыргыз» этносуна тиешеси жок белгилүү ориенталист - этнотарыхчылардын ырастоолоруна да токтоло кетели. Мисалы түрк элдеринин руханий дүйнөсүн, тарыхын жакшы билген, ал элдерге таандык болгон байыркы жана орто кылымдагы баардык (Кытай, Византия, араб, перси, түрк, монгол ж.б.) жазма булактарды казып - изилдеп чыккан, француз ориенталисти Ж.-П. Ру, эмнеликтен (кайсыл калыс ченемдин негизинде) илимпоздор Борбордук Азиядагы түрк элдеринин, ошонун ичинде кыргыздардын да, ишенимин классификациялоодо «шаманизмге» киргизгендерин түшүнбөйт. Ал «..шаманчылык дегенден көрө тенгиризм десек акыйкатка жакын болоор элек» деп кетсе, белгилүү илимпоз, түрк-монгол тарыхы боюнча адис, орус түркологу Л.Н.Гумилев, «Эмчиден (шаман, бакишы) молдону көргүлөрү келген Батыш илимпоздору түрк элдеринин маданиятында жок шаманизмди өздөрүнүн дүйнөкөрүмүндө өздөрү жаратып алышкан» деп^{viii}, ырастоосуна орчунду фактыларды келтирип кеткен.

Эми өзүбүздүн маселеге кайрылсак, азыркы жаңы-молдолор кыргыздардын үрп – адаттарынын, каада-салттарынын кээ бирлери исламдын шарияттарына карама - каршы деп ырасташып, мүчүлүштүк катары баалашып, кыргыз рухунун мейкиндигинен сүрүп чыгаруу иш аракетин катуу жүргүзүп жатышат. Алардын аргументтерине «чычалаган кыргыздардын» дүйнөкөрүмүнө кирсеңиз чү дегенде эле “теңир”, “арбак” түшүнүктөрүнө чалынаарыбызды кошсок, кыргыздарды “бутпарас” катары баалашканынын жөнү бардай да болуп кетет. Ошого карабастан азырынча кыргыздардын көпчүлүгү тектерине окшоп, тигилер айткан фактыларды танышпай, бирок мүчүлүштүк катары эмес, мыйзамченемдүү кубулуш катары баалашып, миң жолу «мусулман эмесиң» десе, миң биринчи жолу «мусулманмын» деп ырасташканы ырасташкан.

Тектерибиздин шариятка туура келбеген кээ бир кубулуштарды мыйзамченемдүү кубулуш катары баалашкан фактысы, талаш-тартышка тереңдеп кирбеши, ортодоксал – молдолорго караганда проблеманын төркүнүн (философиясын) толук андап - түшүнгөнүн гана тастыктайт. Түшүнбөстүктүн төркүнү - кыргыз руханий болмушундагы этникалык менен диний факторлордун ара - катнашы (соотношение), исламдагы улуттуктун маңызы жөнүндөгү проблема. Демек, бул проблема жаратылышы боюнча талаш - тартыштын очогуна айлануучу проблема. Ошондой эле болуп жатат. Бүгүнкү күндө проблеманын маңызына жараша талаш-тартышка түзмө-түз же кыйыр болобу бейдин - мекенчилер (динчил эмес) (1), мусулмандык багыттагы радикалдар (радикал - чечкин) (2), этникалык - мекенчилер (3) жана илимпоздор (4) катышууда. Проблеманы чечүүнүн усулу ага катышкан топтордун жаратылышына жараша ар кандай мүнөзгө ээ болуп, кыргыз мейкиндигинде **конфессионалдык** (лат.- туткан ишеним, табынуусу боюнча) проблеманын жаралышына да шарт түзүп, тынчсыздануунун булагына айландырып жиберешти.

Проблемага кайрылып жатканымдын себеби, проблеманы чечүүдөгү жогоруда саналган ар бир топтун усулунун мүнөздөрүн ачуу же тигил же бул топтун позициясынын туура же туура эместигин негиздейин деген мүдөө эмес, ал башка маселе, башка макаланын милдети. Мен атамдын көз карашын коргоп, бүгүнкү күнгө чейинки кыргыз тарыхы менен болмушу тастыктап жаткан, тектерибиздин проблеманы конфессионалдык жактан УЛУТТУН БИРИМДИГИНИН ажырымына жол бербөө багытында жүргүзгөн диний - реформа саясатынын философиясына токтолсом дейм. Себеби кыргыз эли ислам дининен алда канча улуу болсо да, өзүн мусулманмын деп ырастоосу, пайгамбарды кабыл алуусу, «Теңр», «Кудай», “Алла” түшүнүктөрүн синоним катары, ал эми «Арбакты» ыйыктык катары сезип-аңдоосу, куранды окуудагы өзгөчөлүгү, ошол жүргүзгөн реформанын жыйынтыгы, б.а. тектерибиз исламдын өзгөчө, уникалдуу, көчмөн болмушуна, маданиятына ыңгайлашкан формасын - «**кыргыз-исламын**» **жаратышып**, кыргыз мейкиндигинде конфессионалдык

проблеманы бир жаңсыл чечкенин тарыхыбыз, “Манас” эпосу тастыктап жатат. Тактап айтсак, илгери кыргыз элинин башында тургандар, өз элин, туугандарын канга батырган исламдаштыруу ыкмасын тандаган Өзбек хандан (жаңы динди кабыл албаганы үчүн аталаш туугандары болгон 120 ханзааданы өлтүргөн) өзгөчөлөнүп, коомдук өнүгүүнүн, “Алтын ээр атка бап. Атка ыгы жок болсо, Алтынын алып отко жак” деген мыйзамченемдүүлүгүн (*илимде диалектикалык синтез деп аталат*) жакшы билген тектерибиз, ислам динин тарыхый шарттын, маданияттын өзгөчөлүгүнө карата ыңгайлаштыруу усулун колдонушуп, бүгүнкү күндө **теңирчилик** деп жүргөн **кыргыз-исламын** негиздешкен. Эң негизгиси, кыргыздардын исламга чейинки ишеними ошого мүмкүндүк бергени, жаңы баалуулуктун маданиятка сиңиши, тарыхый эс-тутумда калбоосу, ал баалуулуктар кыргыздарга өгөй эместигин, айырмасынан окшоштугу басымдуулук кылганын гана далилдейт. Мына ошол **кыргыз – исламы теңирчилик** менен кыргыз өтмө дүйнөнү маңыздап, кыска өмүрүн түбөлүктүүлүк менен жуурултуп, жашоосуна, дүйнөсүнө маани-маңыз берип келген, дале жүрүшөт. Ошолор аркылуу өзүн кыргыз сезип, тарыхтын тегирменине канчалык жанчылса да кылымдар бою «кыргыз» деген атын, маданиятын, дилин, наркын сактап, кыргыз болуп келе жатышат.

Кайсыл эл болбосун, өнүгүүнүн кайсыл тепкичинде турбасын, бүгүнкү күндөгү ишенимдерине чейин кимдир бирөөлөр эрте, кимдир бирөөлөр кеч болсо да, кыргыздар баскан жолду алар да басып өтүшкөн. Ошондуктан кыргыздардын дүйнөкөрүмүнөн табылган бутпарастыктын «издери» деген феномендерди алардын да дүйнөкөрүмүнөн тапса болот. Өзгөчөлүктөрү, бизге окшоп ал издерге «илинип», «чалынып», азыркы ишенимдерине карама - каршы койбогондуктары.

Радикал исламчылар теңирчиликти (кыргызчылык) “бутпарастык”, “шаманчылык” деп ырасташып, көрүнүшү катары “көп кудайга”, “ата-бабалардын арбагына”, “жерге-сууга” сыйынууну эсептешет. Чын эле ушундайбы?

Албетте жок. Теңирчилик бир кудайга гана ишенүү, б.а. монотеизм. Өзгөчөлүк тилде. Жаратканды семиттер “Яхва”, христиандар “Егово”, ал эми арабдар “Аллах” деп келишсе, кыргыздар “Теңир” деп келишкен. Болгону ошол. Бүгүнкү күндө кыргыз үчүн “Алла”, “Теңир” синонимдер.

Тектерибиз калтырган орхон-энесай тааш жазмаларда (VIII к) кудай катары “Теңир” гана чагылган. Орхон-энесай тааштагы жазма эстеликтерде “Теңирден” башка кудай чегилген эмес. Ал эми жер-сууну, от ыйыктыктар.

Ооба, кудайдын болмушун ар бир эл ар кандай кабылдашканы факт. Мисалы, христиан үчүн кудай “сүйүү”, ал эми арабтар аны “кечиримдүү” катары кабылдашат. Кыргыздар анын “колдоочу” кудуретин басым жасап келишкен.

Мисалы Куль Тегинге арналган эстеликте “Теңр” түшүнүгү 14 жолу кездешип, ошонун ичинен 10 жолу “колдоорун» «Теңр жалгаган үчүн»^{ix}(5/63), «...теңр колдоп..» (5/61), «теңри көтөрдү..» (5/65), 3 жолу “жазалоосун» «Теңр каарына калган үчүн» (5/106), 1 жолу “тагдырды аныктаарын» жазышкан.

Ошондуктан “кудай жалгаса”, “кудай буйруса”, “кудайашүгүр”, “кудай колдосо” деген сөздөр кыргыз болмушунда кеңири тараган.

Исламчылар “кыргыздар ата-бабаларынын арбактарына сыйынышат” - деп, ал фактыны шаманчылыктын көрүнүшү катары айтып жүрүшөт. Бирок эмне үчүн арбакты ыйыктык катары баалашат деген суроону коюшпайт. Кыргыздар болсо өз учурунда, ал фактыны мыйзамченемдүү кубулуш катары карашып, куранды арабча окуп бирок аягында кыргызча кудайга эмес, тигил же бул кишинин арбагына багыштап коёт. Бул кубулуш биринчиден, биз айткан курандын кыргыз маданиятына ыңгайлашканын далилдесе, экинчиден, исламга орой көрүнүш эмес.

Куранда ислам дини өзүн байыркы диндин кайра жаралган жаңы формасы катары бааланып (дин ал фитра) жүргөнү, Муса, Иса пайгамбарларды кабыл алганы жаңылык эмес.

Китептердин китебинде, «...топурактан жаралган дене кайра топурак болуп калат, ал эми Кудай берген рух кайра Кудайга кете», - деп айтылат жана бул чындыкты кыргыздар ислам дини пайда болгонго чейин эле билчү экен.

Орхон-энесай жазма эстеликтерде “теңрдей” деген түшүнүк бар. “Теңр” зат атоочуна сын атооч жасоочу “дей” мүчөсү уланып “теңрдей” түшүнүгү пайда болуп, Теңир ээ болгон касиетке ээ дегенди билдирип жатат. Демек, көчмөн маданиятында ар бири киши Теңр ээ болгон касиеттерге (колдоо) ээ болооруна ишенишкен. Ал мүмкүндүк качан гана кудай дүйнөсүнө кабыл алынганда чындыкка айланаарына да ишенишкен.

«Теңрдей» сын атооч кийин ислам менен кошо келген «арбак» зат атоочу менен алмашылганы менен, маңызы жоголбой ачык андалып, ал феноменден «колдоону» (арбак колдосун), «жазалоону» (арбак урсун) сурануу салты сакталып калган. Арбак кудай эмес. Ал жаратуу кудуретине ээ эмес. Арбак теңир дүйнөсүнө кабыл алынган тигил же бул кишинин жаны.

Мындай ишенимди бутпарастык деш кыйын. Себеби Иса пайгамбар да “Киши кудай”, ошондой эле сапатта болгон үчүн Мухаммад пайгамбар да куранга кошулуп жатат. Демек, кудай дүйнөсүнө кошулган кишинин ошол дүйнөнүн сапатына ылайык маңызы да өзгөрөт. Өзгөрүү-прогрессивдүү мүнөздө.

Тажрыйбага бай, зээндүү, нарктуу биздин тектерибиз ислам динин киргизүү арабташтыруу менен коштой жүрүп жатканын көрүп-сезип, ачык андашкан. Аларга исламдын жарчылары Кудай, ана кудурети жөнүндө айтып келишкенде ал маалыматтар эмес, бир кудайга табынууну “мусулманчылык” деп аталаары жаңылык болгон. Ал эми кудай жолун кыргыздар Абдаллах уулу Мухаммады пайгамбар деп кабыл алганга чейин эле билишкенин энесай таш жазмалары тастыктайт.

«...жакшы салтымдан, тилегимен айрылба» деген мураска бек, “Алтын ээр атка бап, Атка ыгы жок болсо, Алтынын алып отко жак” - деген диалектикалык синтез мыйзамченемдүүлүгүн билген тектерибиз, ислам динин кыргыз маданиятына кызматка алышкан, б.а. ал максат эмес каражат катары кабылданган. Диндин болмушунун маңызы ошондо, ага эмес, ал кызмат кылуусу керек.

Адабияттар:

1. Радлов В.В. Из Сибири. - М., 1989.
2. Ж-Р. Ру. История монгольской империи. - Париж, 1993.
3. Гумилев Л.Н. Древние тюрки. - М., 1995.
4. Орхон-Енисей тексттери. - Фрунзе, 1982.
5. Омуралиев Ч. Тенирчилик. - Фрунзе, 1991.
6. Асанбеков Н.К. Орхон-энесай жазма эстеликтериндеги киши проблемасы. - Жалалабад, 2002.
7. Ерасов Б.С. Культура, религия и цивилизация на Востоке. - М., 1990.

МААЛЫМАТТЫН ПРОБЛЕМАЛЫК КАТЕГОРИЯЛЫК АНЫКТЫГЫН ТУЮНТУУЧУ БИРДИКТЕР

Алгачкы изилдөөлөрдө лингвисттер тарабынан кириңди конструкциялардын сүйлөм менен болгон байланышы тууралуу түрдүү көз караштар айтылып келген. Илимпоз Н.Г.Греч: «кириңди сөз башка сөздөр менен айкашпайт жана аларга баш ийбейт, кептин ортосуна жөн гана сыйдырылып коюлат» (3.359) деген көз карашын айткан болсо, А.Х.Востоков «кириңди сүйлөм маанини бузбай туруп алынып салынышы мүмкүн» (2.280) деген пикирин айткан. «Алар сүйлөмдөн сырткары «бирок анда жайгашып» турат» (5.298), «кириңди сөздөр жана сөз айкаштары кириңди сүйлөмдөрдөн, тактап айтканда, башка сүйлөмдүн ортосуна киргизилген, бирок алар менен грамматикалык жактан байланышпаган сүйлөмдөн уюшулат» (6.372) деген теориялардан сырткары, А.А.Шахматов «бул сүйлөм тутумундагы «чоочун нерсе», «тирүү жанга тийген ок» (8.305) деп, аталган конструкцияны сүйлөмдөн тышкары караган.

XX кылымдын ортосунда В.В.Виноградовдун «О категории модальности и модальных словах в русском языке» макаласы жарык көргөн соң гана кириңди конструкциялар тууралуу жогорудагыдай талаш маселеге чекит коюлат. Аталган макаласында В.В.Виноградов: «Аларды тилден алып салуу – демек, аны кансыз калтырып, кургатып жиберүү, схемалаштыруу» (1. 174) деген пикирин далилдеп берген.

В.В.Виноградовдун бул теориялык окуусуна пикир катары XX кылымдын 50-жылдарында аталган темага байланыштуу бир нече илимий изилдөөлөр (А.И.Аникин, 1953; Д.И.Ганич, 1953; Л.Г.Хатиашвили, 1953; И.А.Бабакова, 1955; М.Е.Боскова, 1956; В.А.Ицкович, 1958 ж.б.) жарык көргөн. Ал изилдөөлөрдүн дээрлик бардыгында кириңди конструкцияларды сүйлөм тутумунан алып салууга мүмкүн эместиги далилденген.

В.В.Виноградовдун пикирин М.Н. Рудковская: «Сүйлөмгө айкындыкты туюндуруучу бирдикти киргизүү менен, сүйлөмдүн маңызын түп тамырынан бери өзгөртүүгө болбойт. Мындай бирдикти колдонуу менен да, колдонбостон да сүйлөм ошол эле субъективдик-модалдык мааниге, тактап айтканда, аныктык маңызына ээ болуп турат. Бирок, айкындык эмес, божомолдоочу маанисиндеги бирдиктердин сүйлөм тутумунда болушу же болбошу айтымдын маңызын түп тамырынан бери өзгөртүп жиберет.

Ошентип, божомолдоо маанисин туюндуруучу тизмек айтымда дайыма болушу керек, ал эми айкындык маанисиндеги бирдик материалдык жактан туюнтула берет» (7.167-168). – деп бекемдөө менен, персуазивдик-модалдык кириңди конструкциялардын статусу жөнүндө айтып келип, кириңди конструкцияларды сүйлөм тутумунан оңой алып салууга мүмкүн деген пикирлердин жаңылыштыгын далилдеп берген. Чындыгында тилдеги проблемалык аныктыкты туюндуруучу кириңди конструкцияларды сүйлөм тутумунан алып салуу менен, бериле турган ойдун маңызы жоголот. Мисалы: Шаарга, мүмкүн, Асан барат. Сүйлөмдөгү проблемалык аныктыкты туюндуруучу “мүмкүн” кириңди компонентин алып койсок, бул сүйлөмдүн диктуму күмөн маанини эмес, аныктык маани туюндуруп калат, т.а. берейин деген ой өзгөрүп кетет. Демек, мындай конструкцияларды сүйлөм тутумунан жөн эле алып салууга болбойт.

Маалыматтын проблемалык/категориялык аныктыгын туюндуруучу кириңди конструкциялар айтылып жаткан ойдун аныктыгын же күмөндүгүн туюндуруп, келип, социолингвистикалык мүнөзгө ээ болот. Андай кириңди конструкциялардын жардамы менен сүйлөөчү айтымды «реалдуу / ирреалдуу» планда баалайт. Тактап айтканда,

ырастоочу каражат менен бирге эле тануу каражаты да орун алат. Реалдуулукту чагылдыруучу кириңди конструкциялар айтымдын категориялык аныктыгын туюндуруучулар катары кызмат өтөсө, ирреалдуулукту чагылдыруучу кириңди конструкциялар күмөн саноону туюндурат.

Ырастоочу катардагы категориялык аныктык маанисиндеги модалдык кириңди конструкциялар маалыматтын анык экендигине айтуучунун ишен³³с³н баса кырсатат. Чыңдыгында, айтылып жаткан маалыматтын аныктыгын категориялык ырастоо тууралуу жана далилдикти туюндуруучу модалдык кириңди конструкциялардын жардамы аркылуу туюндурулуучу, айтуучунун айтылып жаткан ойдун аныктыгына болгон ишениминин даражасы тууралуу сиз кылуу зарыл. Салыштырып көрсөк:

1. Аңгыча арабада жаткан мылтыкты бирөө тартып алып, атты айдап короого тез киргизип жиберди. Бул, албетте, өз кишилер эмес, душман!(А.С.)

Разумеется, никто кроме автора не смог бы опровергнуть эту книгу (Ч.А.).

2. Аңгыча арабада жаткан мылтыкты бирөө тартып алып, атты айдап короого тез киргизип жиберди. Бул, өз кишилер эмес, душман!(К.Ж.)

- Никто кроме автора не смог бы опровергнуть эту книгу.

Сүйлөмдөрдүн эки түрүндө тең айтымдын онтологиялык аспектинде аныктыктын бирдей даражасы - фактынын реалдуулугу туюнтулуп турса дагы, маалыматтагы факты анык экендигин кынтыксыз ишендирүү максатында, сөзсүз түрдө, модалдык кириңди конструкциянын болушу зарыл экендиги байкалып турат.

Сүйлөмгө аныктык маанини туюндуруучу бирдиктерди киргизүү менен, сүйлөмдүн мазмуну өзгөрүп калбайт. Мындай каражаттар менен, же аларсыз деле туруп сүйлөм ошол эле субъективдүү модалдык мааниге – аныктык маанисине ээ (7.168). Ошол сыяктуу сүйлөмдөгү албетте – разумеется деген модалдык конструкция катары келген вариантында да, жана аларсыз эле турган кийинки сөйлөмдү да фактынын реалдуулугу, аныктыгы далилденип турат. Ошентсе да салыштырылып жаткан эки тилде тең айтымдын аныктыгынын наркы сөзсүз, албетте - безусловно, несомненно; без всякого сомнения, бесспорно деген кириңди бирдиктердин лексикалык маанисинде жайгашып, ишенимдүүлүк сезим менен коштолуп турары белгилүү.

Аныктык түшүнүгү логикалык жана грамматикалык жактан ар башкача түшүндүрүлөт. Логикада аныктык - бул нерсенин, курчап турган дүйнөнүн кубулуштарынын акыл-ой аркылуу туура, күмөн саноону туудурбагандай, билим практикасы аркылуу текшерилип, чагылдырылышы. Ал эми грамматикада болсо, аныктык - пикирдин субъектисинин көз карашы аркылуу сүйөмдүн маңызынын аныктыкка дал келүү даражасын мүнөздөөчү түшүнүк (4.164).

Кыргыз тилиндеги проблемалык аныктыкты туюндуруучу кыязы, сыягы, чамасы бирдиктери кириңди конструкция катары өтө сейрек колдонулат. Себеби аталган кириңди конструкциялар бере турган болжолдоо маанини керек, көрүнөт деген модалдык сөздөр да туюнтат. Ошол себептен, этиш сөзгө керек, көрүнөт модалдык сөздөрүн улоо аркылуу да болжолдоо, күдүк маанини туюндурууга болот. Бул учура аталган бирдиктер негизги этиш менен айкашып келип, баяндоочтук милдет аткарып калат. Мисалы:

Балдар үйүнүн крыльцосуна ымыркай баланы тааптып коюуга менин энемди өтө аргасыз шарт мажбурлаган болуу керек – Подбросить младенца на крыльцо детдома мою мать, наверное, вынудили крайние обстоятельства (Ч.А.).

Ал эми орус тилинин лексика - грамматикалык өзгөчөлүгүнө карай мындай кубулуш мүнөздүү эмес. Орус тилинде наверное, кажется кириңди сөздөрү колдонулбаса, күмөн саноо, болжолдоо мааниси эмес, аныктык маани туюндурулуп, айтайын деген ой туура эмес чагылдырылып калат. Себеби бул сөздүн өзүнүн эле лексикалык мааниси күмөндүүлүк маанини туюндуруп турат.

Мен сизди кечээ көрсөм керек. – Кажется, я вас вчера видела;

Кыязы, мен сизди кечээ көрсөм керек. – Кажется, я вас вчера видела;

Чамасы, мен сизди кечээ көрсөм керек. – Кажется, вас вчера видела.

Жогорку мисалдарда кыргыз тилинде кыязы, чамасы деген кириңди конструкциялардан сырткары, шарттуу ыңгай формасындагы этишке керек модалдык сөзү улануу аркылуу божомолдоо мааниси туюнтулса, орус тилинде кажется кириңди бирдигинин катышышы милдеттүү түрдө талап кылынды.

Кыргыз тилинде кыязы, сыягы, болжолу кириңди конструкциялары анык өткөн чак формасындагы этиш сөздүү сүйлөмдөр менен келген учурда гана керек модалдык сөзү колдонулбайт. Мисалы: Кыязы, мен сизди кечээ көргөм.

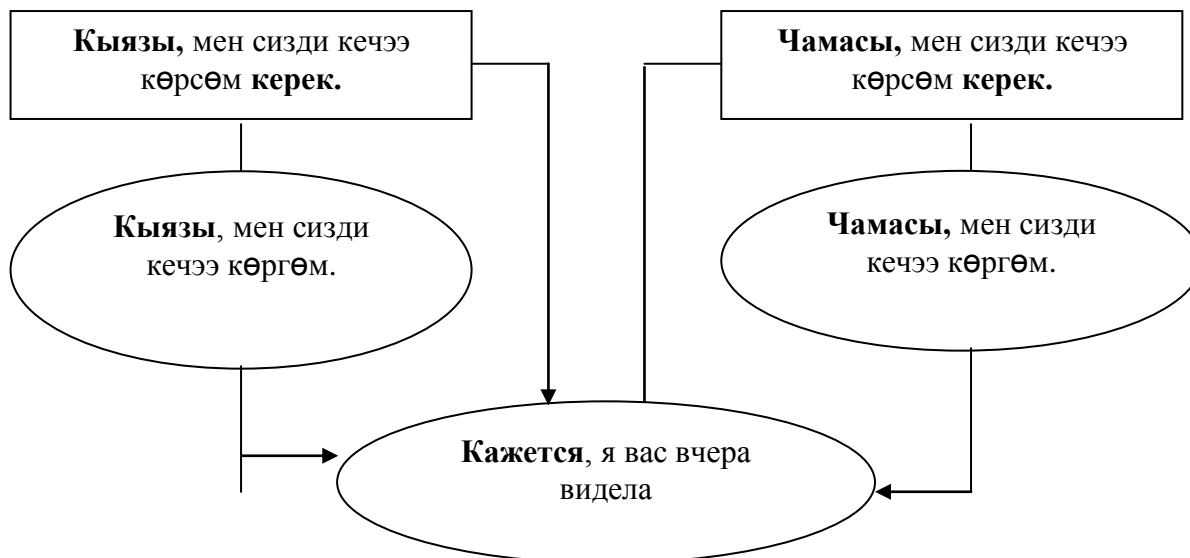

Жогорудагы мисалдардагыдай эле, болжолдоо маанини туюндуруучу проблемалык аныктык маанисиндеги орус тилиндеги кажется кириңди сөзүнүн кыргыз тилиндеги вариантында кириңди бирдик эмес, этиш менен айкашып келген болжолдоо маанисиндеги көрүнөт модалдык сөзү колдонулат.

1. *Сен экзаменге даярданып жаткан көрүнөсүң. – Ты, кажется, к экзаменам готовишься.*

2. *Жарайт, Оливер, мен баарын түшүндүм көрүнөт, - деди Роберт Борк, Ордоктун өжөрлүгү менен көшөкөрлүгүнө таң калып. - Хорошо, Оливер, кажется, я все понял, - отвечал Роберт Борк, удивляясь энергии и напору Ордока (Ч.А.).*

Кыргыз тилиндеги баяндоочтук функциядагы өткөн чак этиш сөзгө сын атооч жасоочу –дай мүчөсү улануу аркылуу уюшулган бирдик да, орус тилиндеги кажется кириңди конструкциясын туюндурарын байкоого болот.

Кишилер унутулуу үчүн жаралгандай, унутулуу үчүн үчүн жанталашып жашап жүргөндөй (Б.У.). - Люди, кажется, родились и живут чтобы забыть.

Демек, орус тилинен айырмаланып, кыргыз тилинде болжолдоо маанини туюндурууда, ушул маанини уюштуруучу кыязы, чамасы, болжолу кириңди конструкциялары сүйлөмгө катышпай туруп, шарттуу ыңгай формасында турган этиш сөзгө болжолдоо маанисин камтып туруучу керек, өткөн чак формасындагы этишке көрүнөт модалдык сөздөрдү жана өткөн чак формасындагы баяндоочтук этишке сын атоочту жасоочу – дай мүчөсүн улоо аркылуу туюндурууга болот. Ошол себептен, кыргыз тилинде кыязы, сыягы, болжолу кириңди конструкциялары көп колдонула бербейт.

Мындан сырткары, болжолдоо маанисин туюндурууда мүмкүн, балким кириңди конструкциялары да колдонулбай, болжолдоо маанини туюндуруучу арсар келер чак мүчөлүү, белгисиз өткөн чак формасындагы этиш сөз жана ошондой эле этиш сөздөн кийин айтылуучу ойго күмөндөө, болжолдоо маанисин киргизүүчү го бөлүкчөсүн улоо аркылуу да туюндурууга болот. Салыштыралы:

Апам бүгүн келип калар. – Возможно, мама сегодня приедет.

Мүмкүн, апам бүгүн келип калар. – Возможно, мама сегодня приедет.

Апам бүгүн келип калат го. – Мама, возможно, сегодня приедет.

Мүмкүн, апам бүгүн келип калат. – Может, мама, сегодня приедет.

Кыргыз тилиндеги категориялык аныктыкты туюндуруучу ооба, ырас кириңди конструкциялары айтылып жаткан ойдун аныктыгын туюндуруп, орус тилинде ушул маанидеги да модалдык бөлүкчөсү кириңди катары колдонулушу аркылуу уюшулат:

Ырас, астына эчтеке салынбаптыр. Бирок сыз өткөнү деле билинбейт (Ш.Д.).

Да, теперь пытаюсь осознать, как могло случиться, что я вылетел в самооглушении из темного дупла науки... (Ч.А.)

Ооба, ырас синоним бирдиктери салыштырылып жаткан эки тилде тең сүйлөөчүнүн маалыматта айтылып жаткан окуяны моюнга алуусун туюндуруу касиетине да ээ.

- Ооба, документи жок болбойт, билем, бирок аракет кылышың керек да! (Ш.Д.)

Да, Роберт, ты подловил меня в слове (Ч.А.).

Экинчиден, орус тилиндеги да модалдык кириңди бирдиги болгон окуяны эстөө жагдайында да колдонулса, кыргыз тилинин лексикалык өзгөчөлүгүнө карай мындай маани баса конструкциясы аркылуу туюндурулат:

Баса, Сиз бул багыттагы изденүүлөр баштагыдай жазууга болбой калгандыктан чыккан беле деп сурабадыңызбы (К.Д.).

Да, извини, Энтони, а сколько времени потребуется для налаживания связи с Филофеем? (Ч.А.)

Эстөө жагдайын орус тилинде кстати кириңди конструкциясы да туюндурат:

Баса, башкалар менен бирге Ордоктон Энтони Юнгер деген бирөө чалды – Кстати, звонил среди прочих некто Энтони Юнгер от Ордока (Ч.А.).

Бул кириңди конструкцияларды сүйлөм тутумунда вербалдаштырууда эки башка интонация, эки башка басым колдонулат. Категориялык аныктыкты маалымдоодо (да) күчтүү басым менен жай айтылса, эстөө жагдайында (кстати) тез аралыкта айтылат.

Демек, кыргыз тилиндеги мүмкүн, балким, кыязы, сыягы деген проблемалуу аныктыкты туюндуруучу кириңди сөздөрдү колдонуу менен сүйлөмдүн диктуму болжолдоо, күдүк маанини туюндуруучу формаларга ээ болуп турса дагы, орус тилинде кыргыз тилинен айырмаланып диктумдун формасы категориялык аныктыкты билдирүүчү форма менен дал келип, өзгөрүүгө дуушар болбойт.

Салыштырылып жаткан кыргыз жана орус тилдериндеги кириңди конструкциялардын басымдуу бөлүгү морфологиялык жактан модалдык сөздөрдөн болгону менен, кыргыз жана орус тилдериндеги персуазивдик кириңди конструкциялардын бардыгы эле салыштырмалуу окшош боло бербейт. Кыргыз тилиндеги божомолдойлу; талашсыз; толук мүмкүн, анык, белгилүү; деп ойлош керек; көрүнөт; сезилет; ой келет; ойлош керек; эсептейм; мага сезилет; ишеничсиз; ишенем; ойлойм; божомолдойм; сезилет ж.б., деген сыяктуу баяндооч функциясындагы этиш сөздөр орус тилинде проблемалык айкындыкты туюндуруучу: предположим; бесспорно; вполне очевидно, вполне возможно; известно; надо полагать; видно; казалось; думается; надо думать; считаю; мне представляется, мне кажется; сомнительно; надеюсь; думаю; полагаю; кажется деген кириңди конструкциялар аркылуу туюнтулат.

Мисалы: *Бактысыз болору күн мурунтан эле белгилүү адамды тууп эмне кереги бар? – моралдык актануусу ушул болору анык. - И моральное оправдание тому, можно сказать, бесспорно, – к чему, мол, плодить заведомо несчастных людей? (Ч.А.)*

Жыйынтыктап айтканда, кыргыз тилиндеги проблемалык / категориялык кириңди конструкциялардын басымдуу бөлүгү бири-бирине синонимдеш болуп, биринин ордуна экинчиси колдонула берет. Булар эки тилде дээрлик окшош болгону менен, кыргыз тилиндеги айрым баяндооч функциясында келген этиштер орус тилинде

проблемалык аныктыкты туюндуруучу киринди конструкциянын кызматын аткарып калат.

Адабияттар:

1. Виноградов В.В. Русский язык. –М., 1947;
2. Востоков А.Х. Русская грамматика. – 8-е изд. - СПб., 1852;
3. Греч Н.И. Практическая русская грамматика. – М., 1827;
4. Жапаров А. Сопоставительная грамматика кыргызского и русского языков. – Бишкек, 2007;
5. Овсяннико-Куликовский Д.Н. Синтаксис русского языка. - СПб., 1912;
6. Пешковский А.М. Русский синтаксис в научном освещении. – 6-е изд. – М.: Учпедгиз, 1938;
7. Рудковская М.Н. О функционировании вводно-модальных слов со значением достоверности/недостоверности в публицистических текстах. //Вопросы стилистики: Сб.ст. –М., 1983;
8. Шахматов А.А. Синтаксис русского языка. – 2-е изд. – М., 1941.

Байжигитов К.Б.

МЕЗГИЛ КУРАМЫНА АЙЛАНГАН ИНСАН

Өткөн кылымдын 80-жылдарынын аягына чейин илимий жана адабий коомчулук арасында чыгармачылыгы тургай аты жөндөп аталбай, аталса да ага кандайдыр бир чек коюлуп, атыгүл тымызын тыюу салынып жалпы маданий чөйрө үчүн бейтааныш болуп келген Белек Солтоноев тарыхчы, этнограф, фольклорист, акын, прозачы, жана котормочу гана эмес ошондой элде өз мезгилинин зирек, таланттуу адабиятчысы да болгон. Анткени ал адабият таануу илиминин кол жазма адабияты өндүү спецификалык илимий тармагында улуттун рухий турмушунда жаралуу жана белгилүү нукка түшүү процессинде олуттуу кызмат өтөгөн, чечкиндүү роль ойногон чыгармачыл инсандардын алдыңкы сабында турат. Анын адабият таануу жаатындагы изденүүлөрүсүз жана тажрыйбаларысыз бул илимдин тарыхый кыймылын жана жолун толук элестетүү мүмкүн эмес.

Б.Солтоноевдин жеке өмүр баяны, адамдык тагдыры анын чыгармачылык тагдыры сыяктуу эле драмалуу жана трагедиялуу окуяларга бай. Ал үч жашында атасы атасы Солтонкелдиден ажырап жетим калган соң, турмуштук шартка байланыштуу атасынын иниси Солтонойдун таалим-тарбиясын алат. Бели ката элек жатып байлардын козу-койлорун кайтарууга аргасыз болот, бирок дили зирек, окууга деген ынтызарлыгы күч жаш бала айылдагы молдолордон окуп, сабатын ачат. Андан соң Караколдогу, Сазановкадагы орус-тузем мектептеринде, Пишпектеги багбандарды даярдоочу мектептен билим алат. Үркүнгө чейин ар кайсы болуш, байлардын катчысы, 1916-жылы улуттук көтөрүлүштө туугандары менен Кытай жергесинде, андан аман-эсен кайтып келген соң совет бийлигин чыңоого бар күч-аракетин жумшайт. 1925-1937-жылдар аралыгында жаңы ачылып жаткан советтик илимий мекемелерде иштейт. 1937-жылдагы партиянын катарын чукул аралык ичинде буржуазиялык-улутчул, реакционер элементтерден арылтуу жана тазалоо коогалаңы Б.Солтоноевдин башынан кыйгач өткөн эмес. Натыйжада ага «кулак тукуму», «улутчул», «троцкийчил», «контр-

революциячыл», «Социал-Туран партиясынын ашынган активисттеринин бири» деген саясий-идеологиялык мүнөздөгү айыптар тагылып 1937-жылы 17-сентябрда НКВД тарабынан камалат да андан көп өтпөй 1938-жылы 14-февралда бийлик тарабынан атылат.Кийин гана анын үстүнөн жазылган айылдаштарынын, коллегаларынын арыздарындагы күнөөлөрү далилденген жок деген тыянак менен 1955-жылы 15-октябрда саясий жагынан реабилитацияланган.

Көп кырдуу таланттын жок жерден репрессияланышына анын үстүнөн жазылган каралама арыздар менен билдирүүлөр бир себеп болсо, экинчиден өзүнүн бүтүндөй өмүрүн, чыгармачылык кубатын арнаган артына таберик катарында калтырган «Кызыл кыргыз тарыхы» аттуу китебинин кол жазмасы шыкак болгон. 1895-жылдан 1934-жылга чейин автор тарабынан үзгүлтүксүз иштелип, улам толукталып келген эки томдук эмгектин кол жазмасынын бактысы 1989-жылга чейин ачылган жок.Ал зарыктырган жана сабырсыздык менен күттүргөн эмгек мына ушул мезгил бүктөмүндө гана окурмандарына жетти.

Ириде Б.Солтоноев кыргыз адабиятынын тарыхындагы кол жазма оңдүү формасынын өкүлү болуп саналат.Ошондуктан, анын соңку муундарга таберик катары калтырган кол жазмалары улуттун адабий ой жүгүртүүсүнүн, көркөм сөз өнөрүнүн жазма түрүнүн татаал, ары табышмактуу сырларын өздөштүрүүдөгү өзүнчө прогрессивдүү кадамы гана эмес,ошондой эле тарыхый-адабияттык жана сынчыл түшүнүктөрдүн, көз караштардын жана идеялардын алгалоо кыймылынын жаңыча багытынын кандайча нукта жүргөнүнөн, мазмундук, формалык жаңыланууларынан да жетишээрлик кабар берет.Б.Солтоноевдин адабий мурасы жалаң гана көркөм сөз өнөрүнүн өзүнчөлүктүү баскычын тастыктабастан, ал адабият тарыхы,анын ичинен акындар поэзиясынын өзүнчө илимий дисциплина катарында жаралышынын алгачкы этабын б.а.илимий көз караштардын ырааттуу алгалоо кыймылын элестеткенге мүмкүнчүлүк түзгөнгө жарайт.

Акындар поэзиясы тууралуу илимий дисциплинанын өзүнө таандык спецификалык бөтөнчөлүгү бар.Мында тигил же бул акын тарабынан жаратылган көркөм тексттерди эл арасынан жыйноо, аларды жарыялоо жана изилдөө негизги милдеттер, ажырагыс диалектикалык бирдиктер катарында саналат.Маселеге мына ушундай өңүттөн караганда Б.Солтоноев өзүнүн «Кызыл кыргыз тарыхы» аттуу эмгегинде булл максат-мүдөөлөрдү өз билиминин, даярдыгынын жана тажрыйбасынын даража-деңгээлине жараша ишке ашырганга аракет кылгандыгы байкалат.Маселен, ал өзүнүн китебинде кыргыз адабиятынын тарыхындагы акындар чыгармачылыгын тарыхый-хронологиялык планда кароо ниети бар экенин баамдатат.Буга анын легендарлык акындардын өкүлдөрүнөн болгон Кет Буканын чыгармачылыгы,айрыкча анын Чыңгызханга (Айханга) баласынын өлгөнү тууралуу келтирилген момундай адабий мисалдары күбө: «Ырчы –комузчулардын сөзүндө Чыңгыз хандын баласын кулан тепсеп өлтүргөндө Бука деген ырчы Чыңгызханга айткан экен дейт.Кээ бирин Айхандын жалгыз уулу Сатыбалды өлгөндө айткан экен дейт.

Алтын боолуу ак шумкар,
Алтын боосун тытыптыр.
Айды карап сызыптыр,
Күмүш боолуу көк шумкар,
Күмүш боосун тытыптыр,
Күндү карап сызыптыр.
Ал эминне болуучу?
Туу түбүндө көк бука,
Күндү карап өкүрөт.

Чыңгыз хандын жообу:

Алтын боолуу ак шумкар,
Алтын боосун тытканы,
Айды карап сызганы,
Ал кулунум ботом болгону.

Күмүш боолуу көк шумкар,
Күмүш боосун тытканы,
Күндү карап сызганы,
Бул кулунум ботом болгону.
Тултук мүйүз көк бука,
Туу түбүндө өкүрсө

Акчагай мүйүз ак эркеч,
Айды карап бакырат.
Бул эмне шумдугу?
Асмандан булут сөгүлөт,
Аяктап мөндүр төгүлөт.
Көктөн көк асаба булут сөгүлөт,
Көнөктөп мөндүр төгүлөт.
Бул эмне шумдугу?
Ал атасы болгону.

Асмандан булут сөгүлсө,
Аяктап мөндүр төгүлсө,
Көк ала булут сөгүлсө,
Көнөктөп мөндүр төгүлсө,
Алчагай мүйүз, ак эркеч.
Айды карап бакырса,
Ал энеси болгону.
Көзүмдүн жашы болгону

деп Чыңгыз хан ачууланып:

Кет, кет, кет Бука.
Кеби жаман ит Бука.
Сенин айтар кебиң бул эмес.
Менин угаар кебим бул эмес,-

деп Бука ырчыны багылуу арстан, жолборско таштап жиберерде, Бука ырчынын айтканы:

Кыздар соккон кыялдай,
Кылыгы жакшы ай ханым,
Келиндер сайган кечтедей,
Кеби жакшы ай ханым.
Элчи менен ырчыга,
Хан алдында кай өлүм,-

дегенде Чыңгыз хан ачуусунан кайтып, ырчыны өлтүргөн эмес».

Албетте, Б.Солтоноев бул чыгарманын казак, ногой, түрк элдериндеги варианттары менен кабардар болбогон, алардын кыргыздардагы учураган варианттары менен салыштырууга мүмкүнчүлүгү жок болгон. Бирок улуттук музыка өнөрүбүздө «Кет Бука» күүсүнүн бир нече варианты бар экенин жана алар негизинен адабий текст менен коштолуп чертиле турганын эске алсак анда автор бул көркөм текстти эл оозунан алганы белгилүү болуп чыгат. Бирок мында эске ала турган бир жагдай бар: ал бул текстти Кет Букадан деген ырчыдан башка Улук ырчы да ырдаган деген көз карашын билдириши жана анын кыскача вариантын күбөгө тартышы. Б.Солтоноев адабиятчы катарында бул ырчылардын ата-тегин, чыгармачылык өзгөчөлүктөрүн, мүнөздүү белгилерин ачып бергенге аракет кылбайт. Бул ырчылар тууралуу супсак

гана маалыматтар үзүл-кесил берилет. Бирок канча кылган менен 13-кылымда жашаган легендарлуу акын Кет Буканын адабий чыгармасынын фрагментардуу болсо да эл арасынан жыйналып, жарыялоого батынып отуруштун өзү адабият тарыхы үчүн маанилүү көрүнүштөрдүн биринен болгон.

Б.Солтоноевдин эл акындарынын жана манасчылардын өмүр таржымалын, чыгармачылык жолун, анын мүнөздүү өзгөчөлүктөрүн камтыган жазма материалдары мазмундук жана формалык жактан иштелиши бир кылка эмес. Атап айтканда Музооке, Арстанбек, Калыгул, Солтобай, Тыныбек жана Сагынбайлар жөнүндөгү жазгандары башкаларга салыштырмалуу көлөмдүү жазылып, алардын биографиясына жана чыгармачылыгына зарыл болгон маалыматтар арбыныраак берилет, адабиятчылык мүнөздөмөлөрдүн элементтери менен белгилүү даражада жабдылат. Ошондуктан, мындай багыттагы эмгектерди автордун тарыхый-адабияттык мамилесин, көз караштарын кененирээк чагылдырган адабий портрет өңдүү сындык жанрдын касиет-сапаттарын алып жүргөн көрүнүштөр катарында кароого болот. Ал эми Дыйканбай, Акылбек, Калмырза, Молдо Кылыч, Ы.Шайбек уулу жана Саякбай жөнүндөгү пикирлери өтө кыска формада чагылдырылат. Автор алардын качан туулуп, качан өлгөнү, эмне айтканы, кандай, качан айтканы жөнүндө чакан маалымат берүү менен чектелет. Бул ойлорду ырасташ үчүн Б.Солтоноевдин «Кызыл кыргыз тарыхы» эмгегинин 2-китебине кайрыла койгон оң.

Айталы, бул адабий материалда автор Арстанбектин оокаттуу, эл бийлеген, калкка төбөсү көрүнгөн тектүү үй-бүлөдөн чыккандыгын ал 1840-жылы Эки Нарында туулгандыгын, бирок болочок акындын энеси токол болгондуктан козу-кой кайтарууга мажбур болгондугун, анын ырчылык өнөрү ошол учурда эртелеп ойгонгондугун, ыр-комузга шынаарлаган Арстанбекти атасы Буйлаш тыйганын, бирок ал ага карабастан өз чыгармачылыгын уланта бергенин, 1855-жылы Кокон хандыгынын кыйыгына калган, анда барымтага алынган атасын ырчылык өнөрдүн аркасында кутултканын ошондон тарта анын акындыгы менен комузчулугу өнүккөнүн, калайык калкка аттын кашкасындай таанымал болгону баяндалат. Андан соң анын чыгармаларынын тематикасы, жанрдык көп түрдүүлүгү жөнүндө учкай пикир билдирет: «Арстанбектин ырдаган ырлары көп болуп, билингени Бердикожо, Бешказак, Чоро, Кожожаш, Көкөтөйдүн ашы, Төштүк болгон; комузга өтө уста болгон жана барлыгы 200 чамалуу ыр болуп жана казактын атактуу ырчылары менен айтышып жеңилбеген».

Адабиятчы катарында Б.Солтоноев Арстанбектин чыгармачылыгында кандай идея, тематика негизги ролду ойнойт, анын адабий өнөрканасында кайсыл адабий факт анын сүрөткерлик стихиясын, кудурет-талантын толук аныктаганга жарайт деген олуттуу суроого да мүмкүнчүлүгүнүн жетишинче жооп берет. Ошондуктан ал өз оюн мындайча улантат: «1856-жылдан баштап бугу кыргызы оруска карап, орустун улуттары алардын жардамы менен кыргыздын феодалдары эл-журттун канын соруп, бечераны эзе баштаганда 1870-жылдарда «Тар заман» деп ыр чыгарган. Бул ыры элге абдан жаккандыктан кыргыздын феодалдары Арстанбекти үйүнө чакыртып алып ырдатып жүргөн. Бирок байдын баласы болбогондуктан намыс көрүп, аш-тойдо ырдабаган. Арстанбек окуп билбеген түркөй болгон. Обозу ал замандагы кыргыз ырчылардан артык болгон. Арстанбек акын 1882-жылында Ысык-Көлдүн башында Чычкан деген жерде өлүп Жуукунун күн чыгыш жагы Таш Кыя бейитине коюлган».

Күбөгө тартылган тексттен шилтемелер акындын чыгармачылыгында философиялуулук, мезгил, замана жана эл, алардын карама-каршылыгы ага негиз болгон тарыхый, социалдык-экономикалык жагдайларды, элдик драматизм жана трагизмди көркөм баянга айлантууда акындар поэзиясынын тарыхында өзүнчө бийиктикте турган «Тар замандын» социалдык жана көркөмдүк маанисин ажыратып таанып билет. Б.Солтоноевдин Арстанбектин өмүр баянына жана чыгармачылыгына байланыштуу айткан-деген тарыхый-адабияттык көз караштары менен пикирлери

конкреттүү адабий мисалдар, көркөм тексттен сергектик менен тандап алган фактылар менен жабдылбайт. Алар автордук карандай монотондуу баян менен маалыматтардын жыйындысынан тургандай таасир калтырат. Бирок Арстанбек Буйлаш уулунун өмүр баянына, чыгармачылыгына карата жазылып жүргөн бүгүнкү күндөгү эмгектерди эске алсак анда Б. Солтоноевдин жазган адабий материалынын аларга канчалык деңгээлде таасир бергенин, фактылык маалыматтар менен камсыз кылганын элестетүүгө болот.

Эгерде Б. Солтоноев Арстанбектин чыгармачылыгын мүнөздөөдө анын сабатсыздыгын учкай эскерип, бирок акындын импровизатордук өнөрүнүн бөтөнчөлүгүнө, төкмөлүк кубатына басым коюп, ошол позициядан карап баа берип жатса, ал эми өзү сыяктуу эле кол жазма адабиятынын экинчи бир ири өкүлү, ары замандашы Молдо Кылычка, анын сүрөткерлигине башкача мамиле жасайт. Натыйжада, адабиятчы катарында ал жазгыч акынга примитивдүү маалыматтар берүү менен чектелүүдөн ашпайт. Ага автордун төмөнкү текстти күбө: «Сарбагыш кыргызы, черик уругунан, айтылуу Абайылданын балдарынан болуп, 1875-жылында туулган, өмүр бою кедей жүрүп, мусулманча окуу-жазууну жакшы билген. 1917-жылында 42 жашында өлгөн. Мунун атактуу жазган ыры «Зар заман» ж.б.» Ал эми «1866-1910-жылдарда жамакты жамгырдай төккөн чеберчилиги, үнүнүн бийиктиги, жан бүткөндөн тартынбаган курчтугу, ырдаганда эч бир акынды астына салбаган талант дарамети ырчынын өнөктөштөрү тарабынан жогору бааланган», жар чакыруунун жана айтыштын устаты, айтылуу кара жаак атанган Калмырза жөнүндө, «Манас», «Семетейди» айтпаган кара ырга өз үнүн кошуп айтканга мындай ырчы бүткүл Кыргызстанда болбогон деп айтууга мүмкүн, өзү кедей болуп, болжолу 1868-жылдарда туулган» деген маалымат берип тим болот. Автордун акындар поэзиясынын тарыхында ташкындаган таланты, сүрөткерлик оригиналдуулугу жана индивидуалдуулугу менен башкалардан сапаттык жагынан айырмаланган чыгармачылык инсандар тууралуу айткан-дегенинин болгону ушу. Ал эми Калмырза Сарпек уулунун салттуу, мактоо жана кордоо ырларынын чебери болгонун, Шабданды ажыга узаткандагы жана тосуп алгандагы ырлары элдин калың катмарына тарагандыгы, өз заманындагы карапайым калктын турмушун реалдуу сүрөттөгөн чыгармалары, трагедиялуу тагдырга туш болгону туурасында эч кандай кабар айтылбайт.

Б. Солтоноевдин Молдо Кылыч тууралуу жазгандары да ушундай өксүк сезимин жаратпай койбойт. Бир жагынан замандашы, экинчи жагынан каламдашы болгон чыгармачыл инсан жөнүндө берген маалыматы, ал жөнүндөгү ойлору жана пикирлери өтө эле жупуну. Болбосо, анын адамдык жана чыгармачылык тагдыры сүрөткерлик бөтөнчөлүгү, өмүр жолуна, тагдырына тиешелүү келген, зарыл болон маалыматтар, материалдар менен коштолмок, алар жөнүндө маанилүү кабаолар берилмек, автордун өздүк адабиятчылык көз караштары баа-аныктамалары ачык билдирилмек.

Чынын атканда Б. Солтоноевдин бул сыяктуу фрагменттеринен анын адабиятчылык сапатын, изилдөөчүлүк мамилесин көрүш кыйын. Андан автордун сынчылык, адабиятчылык идеяларын, оригиналдуу байкоолорун жолуктура албайбыз. Бирок анын ошол эле китептеги Ы. Шайбеков жөнүндө мындай деп жазганы жогоркудай кооптонууну белгилүү деңгээлде четке кагат. Окуп көрөлү: «Сарбагыш кыргызы, жантай уругунан болуп, 1880-жылдар чамасында туулуп, өмүрү кедейлик менен өтүп, ыр тартибинин уккулуктуусу жана уйкашы, балким, Кылычтын жазганынан артык деп айтууга болот. Ырынын 95 проценти кедейдин зар-ыйы, башына түшкөн кайгысы болуп, айрыкча мундуу саналып, таасирдүүдөн 1916-жылы кыргыз Кытайга качып барганда «Кайран эл» деп жазган артыкча жакшы жазылган».

Көрүнүп тургандай, Б. Солтоноев адабият тарыхчысы катарында Ы. Шайбековдун поэзиясынын ритмикасы менен рифмасына чоң симпатия менен карайт, анын мазмунундагы драматизм менен трагизмге айрыкча маани берет. Ошол себептен жазгыч акындын «Кайран эл» поэмасы анын сүрөткерлик чеберчилигин ырастаган, көркөмдүк

жагынан ойдогудай иштелген адабий факт катарында кабыл алынат. Б. Солтоноев бул жерде Ы. Шайбековдун өмүр баянына маалыматтар берүү менен гана чектелип калбайт, ал тескерисинче ал жараткан чыгармалардын көркөм наркын, жекечилиги менен оригиналдуулугу жөнүндө өзүнүн адабиятчылык байкоолорун жана мамилесин билдиргенге батынып отур.

Б. Солтоноевдин эл акындары жөнүндө жазгандарынын көпчүлүгү аннотациялык мүнөздө жазылып, агитациялык-пропагандалык жана окуу-тарбиялык функцияларды алып жүрөт, аларды адабий сабаттуулукка чакыруу демилгеси бар, адабий-эстетикалык маалыматтар менен менен коомчулукту кабардар кылуу максатын көздөйт. Демек, кыргыз акындар поэзиясынын негизги өкүлдөрүнүн чыгармачылыгы боюнча фрагменттик мүнөздө жазылган, ошол мазмунда чагылган көз караштар адабий илимдин көмөкчү тармактарынын бири болуп жүргөн адабият био-библиографиясынын мүнөз белгилерин жана касиеттерин алып жүрөт деп айтышка толук негиз бар. Бул да болсо кол жазма адабиятынын жеңип алган дагы бир ийгилигинен болуп саналат.

Б. Солтоноевдин эл акындары тууралуу жазгандарынын ичинен айрыкча Арстанбек менен Калыгул туурасындагы материалдары сапаттык жагынан жана мүнөзү боюнча айырмаланып турат. Анткени аларда адабиятчылык энергия даана сезилет, чыгармачыл инсандардын өмүр жолуна, оригиналдуулугуна басым коюлат, анын адабият тарыхына, көркөм чыгармаларга жасаган мамилеси кашкай ачыкка чыгат. Ошол себептен аларды автордун эл акындары жөнүндө жазган адабий портреттери катары кабыл алууга болот. Изилдөөчүнүн адабий—маданий кругозору, көркөм даярдыгы, жекече көз караштары менен бекем жуурулушат да, тигил же бул акын жөнүндө бир бүтүн ойдун айтылышына, аларга карата тарыхый-адабияттык ракурстун жаралышын шарттайт. Мисалга анын Калыгул жөнүндө жазган материалынын башынан эле автордун адабият менен тарыхтын байланышы, алардын улуттун басып өткөн жолундагы, тагдырындагы орду жөнүндө ошол кездеги кол жазма адабиятынын башка өкүлдөрүнө салыштырмалуу алганда анда канча сабаттуу айтылган төмөнкү сүйлөмдөргө туш болобуз: «Жер жүзүндө тарыхсыз, адабиятсыз эл болбойт Жапайы элден саналган Америка, Африка, Австралиянын түпкү элдеринин оозеки же жазуу түрүндө болсо да өздөрүнчө адабияттары жана тарыхтары болгон. Адабият, тарыхсыз эл-журт катарында саналбастан, адам айбанынан эсептелип, эл болуп жашай албайт».

Кыргыз эли байыркы калктардын катарына жата турганы, ал тарыхтын кыйчалышкан нечен катаал доорлорунан кечип өтүп, өзүнүн улуттук маданияты менен адабиятын төкпөй-чачпай сактап калгандыгы жөнүндө ой чарпытып келип, жогоруда көркөм сөз өнөрү жөнүндө айтыла келген пикирин мындай деп улантат: «Кыргыз эли эски элдин биринен болгонуна караганда заманына жараша анын өзүнүн маданияты, жазуусу, тарыхы жана адабияты ошол замандагы башка адабияттуу журттан анчалык кем болбой келе жаткандыгына азыркы кыргыздагы илгертен айтылып келе жаткан «Манас», «Семетей», «Төштүк», «Кошой» жана «Көкөтөй» деген ырлары күбө».

Калкыбыздын өзүнүн тарыхый өнүгүшүнө жана тагдырына жараша адабият менен маданият күтүшү, ал элдин рухий муктаждыктарын тынымсыз азыктандырып келгени, б.а. коом жана адабияттын байланыш-алакасын, алардын ортосундагы көп жактуу мамилени түпкүлүгүндө интуитивдүү туура сезген, түшүнгөн Б. Солтоноев өзү мисалга тарткан адабий фактыларды жанрдык жактан аныктаганга келгенде адабий-теориялык түшүнүгүнүн жана даярдыгынын чамалуу экендигин айгинелеп коет. Анткени «Манас» баштаган «Семетей», «Төштүк» жана «Көкөтөй» деген элдик чыгармаларды эпос эмес, ыр деп аныктайт. Ошону менен бирге, «Төштүктөн» башкасы «Манас» эпосунун составында турган, анын структурасында жашаган, бирдиктүү идеялык-тематикалык өзөккө баш ийдирилген, бекем курулган образдар системасынын каамандары экени автордун оюна келбейт. Албетте, Б. Солтоноев буларды чаташтырып койгон, алар менен жетиштүү деңгээлде кабардар болгон эмес деген ойду так кесе айтуудан алыспыз. Эмне дегенде анын «Манас»

эпосунун чыгышы, калыптанышы, сюжеттик линиялары жана образдары жөнүндө мурдараак жазгандарында андай алешемдиктер байкалбаган эле.

Б.Солтоноев элдик адабий мурастарды келечек муундар үчүн сактоонун маанисин жетишээрлик түшүнөт. Ошол себептен элдик маданият менен адабияттын сактап калуунун ишенимдүү жолу катары аны кагазга түшүрүп калуу деп сезет. Ал ошол жазма ишинин зарылдыгын жана маанисин айта келип, андан соң өзү сөз кылмакчы болгон предметке б.а. Калыгулдун өмүр баянына жана чыгармачылыгына жакындап келет. Автор Калыгулдун чыгармачылык өнөрканасындагы башкы сапатты, идеялык-тематикалык өзгөчөлүктү жазбай тааныйт. Ошол себептен мурдагы кол жазмалардагыдай акындын өмүр жолу, тагдырына байланыштуу келген тарыхый маалыматтар менен алаксып отурбастан, ага мындайча аныктама берет: «Ошентип, мурунку билимдүү заманына жараша «Зарлоо» сөздү насыят катарында айткан кишилерибиздин бири –түн жак кыргызда заманы көп алыстабаганы үчүн 18-кылымдын аягына жакын туулган Калыгулдун сөзү. Анын сөзү болсо өз оозунан айтылган заманда жазылып, кагаз үстүндө калгандыктан, анык жана тунугу аз болуп, Калыгулдун айтканы деп кийинки ырчылар өзүнөн көп кошкон. Жаки башка бирөөнүн сөзүн аралаштырган»».

Байкалып тургандай, Б.Солтоноев Калыгулдун чыгармачылыгында замана темасы арман, зарлоо мүнөзүндө чагылтылганын, ал санат- насыят өңдүү жанрдык форманын мүмкүнчүлүктөрү менен ишке ашканын таасын байкайт. Мындан сырткары, акындык поэзия негизинен оозеки түрүндө жашагандыктан, анын түп нускасы толук жазылып жана сакталып калбагандыктан, ал ырчылар поэзиясынын табиятына ылайык улам башкалар тарабынан кошумчаланып жүрүп отурганын да сезе билет. Оозеки поэзиянын мындай табиятын, мүмкүнчүлүгүн жана өзгөчөлүгүн таануу үчүн ириде адабий сабаттуулук, көркөм-эстетикалык түшүнүктүн кеңдиги талап кылынат. Ал эми бул сыяктуу адабиятчылык сапат-белгилер Б.Солтоноевде да бар экендигин жогорку факт, мисалдар жетиштүү түрдө тастыктап турат.

Байжигитов К.Б.

УНУТУЛГАН КАЛЕМДЕР

Улуттук маданий кыртышыбызда жазма формасындагы жаңы типтеги көркөм сөз өнөрүнүн тамыр чачып өнүп-өсүүсүнө гана эмес ошондой эле профессионалдуу мүнөздөгү адабий сындын жаралышына жана телчигишине белгилүү өлчөмдө салым кошкон, адабий-эстетикалык идеялардын, көз караштардын жаңылануу процессине жана жанрдык формаларын калыптандыруу кыймылына кол кабыш кылган, бирок айрым объективдүү, субъективдүү себептерге байланыштуу адабият тарыхчылары тарабынан унуткарылып, тиешелүү даражада эскерилбей, изилденбей келе жаткан калемгерлерибиздин жоон тобу бар экендигин билмексендикке салуу болбос. Алардын айрымдары ошол коомдук-тарыхый системанын идеологиялык кызыкчылыктары менен мүдөөлөрүнө өзүлөрүнүн чыгармачылык ишмердигинин мүнөзү, багыты жагынан дал келбей, кыйчалыш замандын саясий курмандыктарына эркисизден айланып, ошонун кесепетинен улам илимий жана адабий коомчулуктун көз кырынан обочодо калыпса, экинчилери саны-сапаты жагынан ченелүү чыгармачылык мурастарды артына калтырышканы менен илимпоздордун арасында анча этибар алынбай келет. Мына ушундай категориядагы калемгерлердин катарына Белек Солтоноевди, Акун Мыктыбековду, Аскар Ыдырысовду, Масыралы Кырбашевди, Ыбрай Тойчуновду жана Жумакан Муратовду киргизүүгө болот.

Ырасын айтуу жөн, профессионалдуу мүнөздөгү сынчыл ой пикирдин жаралуу этабында булардын өтөгөн ролу, орду жана салмагы бар. Анткени алар өз билиминин,

маданиятынын жана тажрыйбасынын деңгээлине, ички мүмкүнчүлүктөрүнүн жетишинче кызмат кылууга аракет кылышкан. Ал мезгилдин типтүү каарманы катарында Аскар Ыдырысовду мисалга тартсак болот. Себеби анын драмага толгон таалайы тайкы тагдыры, чыгармачылык өнөргө жасаган жалындаган мамилеси, өз алдынчалыктуу идеяларга карк адабий сын жана лингвистикалык эмгектери ал мезгилдин катаал элесин таамай элестеткенге жарайт.

Официалдуу маалыматтарга таянсак, ал 1905-жылы Таластын Манас районундагы Жайылган деген айылында туулган. Социалдык теги жагынан бардар үй-бүлөдө жарыкчылыкка келген, б.а. чоң атасы Ыскак бай өз атасы Ыдырыс ошол чөлкөмдө кеп-сөзгө жакындыгы, чечендиги менен таанылган, оокаттуулугу, өз турмушуна тындыгы менен белгилүү болгон, ал тургай казылык милдет да аткарып жүргөн кишилерден экен. Аскар 1912-1914-жылдардагы Олуя-Атадагы (азыркы Тараз шаары) диний мектепте 1916-1917-жылдары ошол эле шаардагы орус-тузем мектебинде, 1917-1920-жылдары тоо интернатында, 1922-1924-жылдары Ташкенттеги казак-кыргыз педагогикалык техникумдан билимин уланткан. 1925-1928-жылдар аралыгында Москвадагы Чыгыш эмгекчилеринин коммунисттик университетинде билим алат. Аны бүтүрүп келгенден кийин Каракол округдук эл агартуу бөлүмүнүн башчысы, андан кийин Фрунзедеги кавалериялык дивизионунун билим берүү мектебинин начальниги болуп иштейт. 1932-жылы Ленинград мамлекеттик университетинин тарых-адабият факультетин ийгиликтүү аяктайт да Фрунзедеги педтехникумда, андан соң ошол окуу жайдын базасында ачылган пединститутта үзүрлүү эмгектенет.

1937-жылда башталган репрессиянын эпкини А.Ыдырыс уулунан айланып өткөн эмес. Ага негизги себептердин бири анын социалдык теги, б.а. Аскардын ата тегинин бардар экендиги түрткү болсо, экинчи жагынан анын адабий сын, лингвистика багытындагы иштермандыгы жана активдүүлүгү оңтойлуу шарт түзүп берген. Ошентип, жок жерден саясий айып тагылып «Эл душманы, Алаш партиясынын мүчөсү, буржуазиячыл-улутчул» аталып, он жылга түрмөгө кесилет, күчөтүлгөн режимде айып жазасын тарткан ал 1948-жылга чейин он жыл бою табияты катаал Сибирде карагай кесип, темир жол салат. Аскар Ыдырыс уулу 1948-жылы он жылдык капастан бошоп, айлына кайтып келгени менен НКВДнын катуу көзөмөлүнө алынат, артынан өз жердештеринин айрымдары жалган арыз аркылуу 1949-жылы 20-апрелде экинчи ирет саясий күнөөлөр коюлуп 7 жылга соттолуп Новосибирск областына сүргүнгө айдалат, 1956-жылы гана тагылган негизсиз айыптар алынып, толугу менен реабилитацияланган. Өмүрүнүн 17 жылдык мезгилин түрмөгө берген А.Ыдырыс уулу биротоло акталган соң Кыргыз илим-изилдөө педагогикалык институтунда, кийинчерээк пенсияга чыкканда Талас жактагы айрым орто мектептерде мугалимчилик кылат, 1980-жылы жарыкчылык менен кош айтышат.

Мезгилдин драмалык коллизияларын өз башынан аргасыздан кечирген, чыгармачыл интелегенциянын алгачкы өкүлдөрүнүн биринен болгон А.Ыдырысовдун артына калтырган мурастары, илимий багыты, материалдарынын мүнөзү боюнча ар кыл. Анын өнөрканасынан жалындаган оту бар, оригиналдуу жазылган сын макалаларды, орфографиянын, пунктуациянын, ономастиканын актуалдуу проблемаларына, кыргыз грамматикасынын маселелелерине, атүгүл котормо өнөрүнүн оош-кыйыштарына арналган эмгектерди жолуктурууга болот. Ал эмгектердин кай бирлери өзүнүн илимий жана практикалык маанисин азыркы күндө да жогото элек.

Тарыхый-хронологиялык жагынан алып караганда анын чыгармачылык тушоосу сынчы катарында кесилген жана ал 20-кылымдын 20-жылдарынын аягында 30-жылдардын башында жазган рецензиялары жана полемикалык макалалары менен адабий коомчулуктун көңүлүн өзүнө бурганга жараган. Бул мезгилдин арасында ал «Карачач» (Кызыл Кыргызстан, 1929, 1-май), «Адабияттагы кыңыр-кыяндылык» (Кызыл Кыргызстан, 1931, 17-июль), «Мукайдын жыйынтыгы, Жусуптун бет ачары» (Жаңы

маданият жолунда, 1931, №1-2), «Сыдыктын «Эриксиз күндөрү»(Кызыл Кыргызстан, 1934,27-апрель) аттуу адабий сын макалаларын жараткан.

Профессианалдуу көркөм сөз өнөрүнүн жаралышында жана калыптанышында олуттуу роль ойногон калемгерлердин бири К.Жантөшев экендиги талашсыз. Айрыкча адабиятыбыздын алгачкы этабында анын драматургия багытындагы жаратмандык ишмердүүлүгү жана активдүүлүгү башкалардан айырмаланып турган. Бул учурда ал «Койчулар», «Лениндин уулу», «Түштө», «Биз комсомол», «Алым менен Мария», «Карачач» жана «Жоголсун байлар» аттуу драмалык чыгармаларды жазган. Автордун «Карачач» драмасы 1928-жылы жазылып, 1929-жылы музыкалык –драма студиясында коюлган. Ал дароо эле театралдык сынга жатуучу рецензиянын тараза ташына түшкөн. Адегенде Аскар Ыдырысовдун (Кызыл Кыргызстан, 1929, 1-май) ага удаа эле Кубанычбек Маликовдун (Кызыл Кыргызстан, 1929, 16 - май) сын материалдары бири экинчисине удаа жарыяланып чыга келген.

Эки рецензияда тең автордук киришүү салттык башталыш менен жазылгандыгына карабастан, калемгерлердин көркөм чыгарманы талдоо жана ага баа берүү, максаттары, маселелерди коюу жана чечүү ниетинде айрымачылыктар бар экенин көрүүгө болот. А.Ыдырысовдун алдында артисттердин, режиссердун, музыканттын жана сүрөтчүнүн чыгармачылык ишкердүүлүгүнүн натыйжасына эмес «пьесанын өзүнө, анын мазмунуна, формасына, идеялык-образдык системасына, проблематикасына» анализ жүргүзүү милдети турат. Чынында автордук ой, идея, чыгармачылык максат-мүдөө жакшы. Бирок анын рецензиясында реализацияланышы такыр башка. Бул калемгердин чыгарманы сынчыл позициядан кароодо башкаларга караганда өзүн сабаттуураак экенин көрсөтөт, анын негизги көз караштары менен пикирлери чыгарманын түйүнү (сюжети), типтүүлүк жана жазуучулук дүйнөгө, коомго көз карашы өндүү маселелерге байланыштуу чагылдырылат. Көркөм фактынын мазмунун кайра кайталап, анан өзүнө жаккан жана жакпаган жерлерин көчүрүп алып, ага комментария берип, калемгердин ийгилигин жана кемчилигин ошолордун негизинде белгилеп, жанрдын структурасын мажирөө түзүп, карапайым аң-сезимдин абалында айтылып жаткан пикирлер адабий сыныбыздын башталуу мезгилинде үстөмдүк кылып турган чакта чыгарманын мазмунуна, образ системасына, идеялык багытына, типтүүлүк маселелерине адабият теориясындагы проблемаларды туташтырып, ошолордун контекстинде баалоого демилге көтөрүп туруштун өзү алдыга шилтеген ишенимдүү кадамдардын бири болчу.

Автордун бекем иши боюнча чыгарманын түйүнү (сюжети) болуштун Карачачты токолдукка алуу аракеттерин чагылдырган окуяларга, эпизоддорго негизделет. Андан аркы ойлорун сынчы типтүүлүк маселесине байланыштырып өнүктүрүүгө далалат жасайт. Ошол себептен ал мындай деп жазат: «Песенин мазмуну терең. Анын максаты жалгыз гана бир айылдын Карачачынын кечирген турмушун көрсөтүү эмес. Анын максаты – ушул убактагы журттун журтчулук жагын, үрп-адат жагын көрсөтүү. Ушуну менен бирге аялдын да күндүктө жүргөн күнүн көрсөтүү. Бул жагынан алганда, «Карачач» деген ат песенин мазмунун кичирейткенден башка пайда бербейт».

Сынчы коюп жаткан маселе өтө олуттуу, ал драмалык чыгарманын сыйымдуулугун, проблематикасын, социалдык-нравалык жагдайларын, образ системасынын таасирдүүлүгүн көрсөтүү үчүн драматургдан масштабдуулукту, кенен жалпылоону талап кылып олтурат. Бул маселелердин ойдогудай, чыгармачылык жактан жеткире иштелбей калышынын бирден бир себебин калемгердин типтүүлүк проблемасына жетишерлик маани бербегенинен көрөт. Ал жалаң гана сюжет, таптуулук жана типтүүлүк маселелерин пьесанын мазмунунан издештирүү менен чектелип калбайт. Рецензиядагы ой - пикирлер андан кийин жазуучунун көз карашы өндүү маселеге жалгаштырылат. Бирок, театралдык рецензиянын Аскар Ыдырысов жараткан үлгүсүнө тереңирээк баам салып байкоо жүргүзсөк, анда ал автордун социалдык көрүнүштөрдү, проблемаларды кайсы позициядан өздөштүрүп, кантип көркөм

чагылтуу керек деген маселени коюп келип, андан соң драмалык конфликттерди түзүүнүн жаңы формасына умтулуу керек деген идеяны айткысы келгенин көрөбүз. Сынчынын пикири боюнча пьесанын автору аялдардын теңсиздигин «чарба курулушуна байланыштырып чагылдыра албагандыгында».

Көркөм практиканын алдыңкы сабында жүргөн Сыдык Карачевдин 1928-1929-жылдар ичинде «Эрик таңында» жана «Эрксиз күндөрдө» аттуу кара сөз менен жазылган чыгармалары өз-өзүнчө китеп шекиленде жарык көргөн. Прозалык жана драмалык чыгармаларды жаратуу жагынан С.Карачевге атаандаш жүргөн С.Нооматовдун «Эрксиз күндөрдө» аталыштагы рецензиясы «Жаңы маданият жолунда» журналынын 1928-жылдагы 5-санына жарыяланган жана ал С.Карачевдин чыгармачылыгындагы саясий-идеологиялык жана таптык олуттуу кемчиликтер тууралуу адабий коомчулук чөйрөсүнө негативдүү мүнөздөгү пикир туудуруп жибергенге түрткү болгон. Айрыкча бул повесть 1932-жылы 7-мартта партиянын кабыл алган «Кыргыз адабияты жөнүндө» аттуу токтомунда атайы сөзгө илинип, К.Тыныстановдун айтылуу поэтикалык жыйнагынын катарына коюлуп «контрреволюциячыл, улутчул жана бай-манапчылык» дартка чалдыккан чыгарма сымалында официалдуу айыпка жыгылган. Ошондон баштап С.Карачевдин бул прозалык тажрыйбасы мезгилдүү басма сөз беттеринде жарыяланган сын материалдар аркылуу төө бастыга алынып жаткан.

Бул сыяктуу компаниядан А.Ыдырысов да четте калган эмес. Натыйжада ал 1937-жылы 27-апрелде «Кызыл Кыргызстан» газетасына «Сыдыктын «Эрксиз күндөрдө» аттуу рецензиясын жарыялайт. Автор да өзүнө чейинки калемгерлер тарабынан айтылган ири кемчиликтерди дагы бир ирет баса көрсөткүсү келет, адабияттын тазалыгы, сергектиги үчүн күрөшкөн идеология жоокери болуп көрүнгүсү бар. Аны сын материалдын текстинде орун алган, айрыкча интонация менен белгиленген момундай сүйлөмдөрүнөн ачык көрүүгө болот: «Сыдык өзүнүн тандап алган темасына Маркс-Ленин көзү менен карабай, анын саясы маңызын түшүнбөгөн, анын адам баласын тарбиялоодо ойной турган ролуна, барк бербеген деп айтууга болот. Ошонун кесиринен Сыдык бул маселени М.Горький койгондой түрдө чечпеген, байларга идеалисттерче, бир буюмдун карама-каршылыгын унуткан метафизиктерче чечкен...Коругундулап айтканда, «Эрксиз күндөр» өзүнүн алдына койгон милдетин аткара албайт. Акыйкаттагы чындыктын түрдүү көрүнүштөрүн ачык-айкын түрдө көргөзө албайт. Тап маселелерин тескери түшүндүрөт, кээ бир жерлерде тап душмандарыбыз бай - кулактарды мактап да кетет. Теманын ичиндеги түрдүү проблемаларды байларча чечет».

Көрүнүп турат го, автор өзүнүн ой-пикирлерин кагаз бетине башкаларчылап кыйналып - кысталып атып түшүрбөйт, сүйлөмдөрү эркин, атүгүл саясий, философиялык жана адабият теориясына таандык түшүнүктөрдү уруна билет, терминологиялык жактан кыйла сабаттуу. Мында автордун белгилүү бир даярдыкка ээ экендигин, маданий эрудициясынын кай бир позитивдүү жактарын таасын көрүүгө болот.

А.Ыдырысовдун рецензиясында мурдатан тааныш ,схема катарында жашап келе жаткан көнүмүш ченемдерден чыгууга аракет жасоо, структураны өзгөртүүгө, автордук идеяны берүү, проблемаларды коюу жана анын чечилишинин түрдүү ыкмаларын издөө демилгелери сөзсүз түрдө бар. Маселен ал рецензиясынын башында С.Карачевдин кыргыз прозасынын жаралышындагы орду жана ролу, анын көркөм өнөрканасынын жанрдык составынын (поэзия, проза, драма) көп түрдүүлүгү эске алынат, «Эрксиз күндөрдө» чыгармасынын окурмандар арасында айрыкча популярдуулугун баса белгилейт.

Мындан сырткары А.Ыдырысов чыгарманын образ системасына да баш багып, ал боюнча өз көз караштарын ортого салганга өтөт. Айрым образдардын кемчилиги - «тапчылдык тажрыйбаны жана тапчылдык кулк-мүнөзүнүн ачык - айкын

көрсөтүлбөгөндүгүндө». Чыгарманын ийгилиги катарында рецензент С.Карачевдин «сөзгө байлыгында, эл арасындагы сүйлөнгөн сөздөрдү орду менен адабиятка пайдаланышында» деп көрсөтөт.

А.Ыдырысов сын өнөрүнүн артынан сая түшүп, анын эки тизгин бир чылбырын колдон чыгарбай чымырканган изденүүдө болгондо артына далайланган кызыктуу жана оош - кыйыштуу мурастарды калтырат беле?! Бирок, «ойлогон ойду кыстаган турмуш жеңет» бул саам да өкүттүү өмүрдү тартуулады.

Адабияттар:

1. Аскар. Карачач // Кызыл Кыргызстан. – 1929. - 1-май.
2. Ыдырысов А. Адабияттагы кыңыр-кыяндылык // Кызыл Кыргызстан. – 1931. - 17-июль.
3. Ыдырысов А. Мукайдын жыйынтыгы, Жусуптун бет ачары // Жаңы маданият жолунда. -1931. - №1-2.
4. Аскар. Эрксиз күндөрү: Сыдыктын //Кызыл Кыргызстан. – 1934. - 27-апрель.
5. Аманов А.Өкүттө кеткен окумуштуу // Кыргыз туусу. – 2008. - 7 - 10 - ноябрь
6. Эдигеев Ж. Контрдун балдары // Бишкек таймс. – 2003. - 25-апрель.

Баймырзаев Б.

Ө.ДАНИКЕЕВДИН АЛГАЧКЫ ЧЫГАРМАЧЫЛЫГЫ

Кыргыз эл жазуучусу, Токтогул атындагы Мамлекеттик сыйлыктын ээси, көрүнүктүү кара сөз чебери Өскөн Даникеевдин чыгармачылыгы улуттук адабиятта өзүнчө орунда турат. Ө.Даникеев ХХ кылымдын 60-жылдары адабият чөйрөсүнө аралашуу менен улуттук көркөм прозада айырмалуу, башкаларга көп окшошо бербеген мүнөздө келип, өзүнө гана таандык чыгармачылык жеке сапаттары менен көпчүлүк окурмандардын көңүлүн бурду. Чыгармачылык чоң турмушка аралашканга чейин Ө.Даникеев алгачкы адабий сабакты кадимки турмуштун өзүнөн алып, балалыктын өксүктүү доорун баштан кечирди. Ата-эне мээриминен эрте ажыраган жаш бала үчүн өзүнүн туулган айылы Чоң-Жар жана анын жака-белинен орун алган жанаша айылдар Күнтуу, Шалта, Жал жергеси белгилүү таланттардын ордосуна айланып келген болсо, ошол чыгармачыл адамдардын талант-жөндөмүнө кыйыр түрдө болсо да таасирленген жаш өспүрүм өзүнүн чыгармачылык чыйырын адаттан тышкаркы мүнөздөгү тематикалык багыт менен баштап, көбүнчө соңку турмуштук өзгөрүүлөр, реалдуу дүйнөнүн таасирлери көбүрөөк өзүнө тартуу менен улуттук адабияттын өзүнчө бир булуңуна айланганын айта кетүү зарылчылыгы туулат. Орто билимди ошол мезгилдеги жалгыз кыргыз мектеби катары саналган Фрунзедеги №5-мектеп-интернаттан алган жаш өспүрүм өзүнүн болочок кесибин тандоого келгенде ошол согуштан кийинки жылдардагы кыргыз жаштары үчүн өтө эле татаал, ары көп мааниге ээ боло бербеген тоо-кен тармагы боюнча адистешүүсү ага көп нерселерден кабар берди десек болот. Өзгөчө, чыныгы сүрөткерлик сезим-туюм гуманитардык багыттагы кесип ээлерине караганда табигый илимдерди аркалаган адамдарда оригиналдуу мүнөзгө ээ болуу менен айырмаланып турушат деген пикирлер айтылып келет. Биздин улуттук көркөм сөз өнөрүндө бул айтылган ой-пикирлерге негиздүү далилдер жетиштүү десек болот. Кандай болгон күндө да жазуучу Ө.Даникеевдин чыгармачылыгы улуттук адабиятыбыздын тарыхында атайын бөлүп көрсөтүүгө, өзүнчө талдап айтууга татыктуу көркөм дүйнө катары каралат.

Жазуучу «Сиз эмне үчүн бул кесипти тандадыңыз, сиздин чыгармачылыгыңызга терс таасирин тийгизбейби?»-деп сурашканда Ө.Даникеев бул кесипти тандап алуусуна

№5-мектеп-интернаттын окуу бөлүмүнүн башчысы, сүйүктүү мугалими Михаил Алексеевич Рудаковдун сунушу, устаттык камкордугу башкы ролду ойногонун, өзүнүн көркөм чыгармачылыгына бул кесип (Тоо-кен инженерлери) пайда бербесе, эч убакта зыяндуу эмес экендиги, асыресе, жаш жазуучу өзүнүн калеминин төшөлүп адабий көркөм-эстетикалык табитинин артышына өз учурунда Москвадагы атайын Жогорку адабий курста эки жыл окуп келгендиги өзгөчө чоң стимул болгонун жана башка да жагдайлар туурасында төмөнкүлөрдү билдирген: «Кыскасы, чоң конкурстан өтүп, эки жыл ошол аталган курстан (Москвадагы Жогорку адабий курс – Б.Б) окуп келдим. Мага ал өзүнчө эле бир Академия болду. Аны бүтүндөй саймедиреп отурганда не, көзүмдүн чели алынып, көркөм дүйнөнүн ажайып ажары мына эми гана ачыла берген өңдүү көрүндү мага. Бечара, мурда кантип бирдемелерди чийгилеп жүргөнүмө ушул азыр да акылым жетпейт... Али Москвага политехтегилер араң жатып макулдугун беришкен эле. Келгенде кайрадан чакырышты, кафедраны ал, дешти. А Жазуучулар Союзу ынамакпы, жибербей коюшту. Адеп «Ала Тоо» журналынын редакциясында, Союздун проза секциясында, кийин-сону бир катар жылдары Кыргызстан Жазуучулар союзунун секретары болуп иштеп калдым. «Политехническийди таштап» кеткенимдин кыскача тарых-таржымалы ушул». Демек, көпчүлүк окурмандарды түпөйлү ойго салган маселенин башы ачылып, жазуучу өзүнүн өмүр таржымалынын бирден-бир бурулуш этабы жөнүндө агынан жарылып, ачык айтып бергени алгылыктуу болду. Ал эми анын нукура жазуучулук өнөрүнө келе турган болсок, анда ойдун логикалык ыраатын сактоо менен жазуучу Ө.Даникеевдин эң алгачкы чыгармачылыгы жөнүндө сөз кылууга туура келет. Анын алгачкы чыгармачылыгы туурасында айтылган учурларда көпчүлүк адис-изилдөөчүлөр жазуучунун ири чыгармасы катары да, алгачкы төл чыгармасы да катары Ө.Даникеевдин «Кыздын сыры» повестин бир ооздон аташып, андагы авторго мүнөздүү чыгармачылык изденүүлөр, мындан өздөрү алган жандуу таасирлерди кызуу талкуулашат. Албетте, аталган чыгарманын өз мезгили үчүн ошондой бааланып, ошондой талдануусуна толук адабий-чыгармачылык негиздин бар экендигин жокко чыгарууга болбойт. Бизди ойго салган маселе жазуучу Ө.Даникеевдин чыгармачылык көркөм өнөрканасында жөн гана кургак саналып, оозеки аталып жүргөн анын «Бакир» аңгемеси жөнүндө учкай айтылып, жазылып келген ой-пикирлерге азыноолак кошумча катары айрым байкоолорубузду ортого салсак дейбиз. Аталган аңгеме жазуучу Ө.Даникеевдин чыгармачылыгында тырмак алды катары саналган менен өзүнө таандык ийги жагы жана мүчүлүштүк жактары бар экендигин айта кетүү жөндүү болмокчу. Болбосо, көпчүлүк окурмандар ооз толтуруп айтып, зор ынтаа менен окуп келаткан «Кыздын сыры» повести кантип ушул деңгээлге жетип, кандайча ушул жогорку баага арзыды деген мыйзам ченемдүү суроо эмне үчүн жаралат? Демек, көтөрүлгөн маселенин объективдүү жана субъективдүү жактары сөзсүз бар экендиги ачык байкалат. Изилдөөчү С.Егимбаева өз эмгегинде белгилеп көрсөткөндөй «Бакир» аңгемесинин ички тематикалык багыты, баяндоо стили мурда жарык көргөн аңгемелерден аздыр-көптүр өзгөчөлөнгөнүн эске албаганда мындай бир караган адамга көп деле айырмаланып кетпейт. Албетте, авторго таандык жеке өздүк табылгалар, чыгармачылык изденүүлөр таасын байкалса да изилдөөчү С.Егимбаева туура белгилегендей адамды ишендирерлик жагдайда ачылган турмуш көйгөйлөрү, көркөм образдар дүйнөсү биз күткөндөй талап деңгээлде иштелбей калганын анын али чыгармачылык жактан толук такшалбай, тажрыйбасыздыгы катары мүнөздөлүшү аргасыз чындык катары кабылданууга тийиш. «Ырас, турмушта мындай окуялар болушу мүмкүн, бирок чыгармада андай кокустуктарга жол берилбейт. Тескерисинче, ар бир көркөм деталь кылдаттык менен иштелип, окурман үчүн ишенимдүү, жеткиликтүү болуусу зарыл. Аңгемеде ушул касиет өксүккө ээ. Аялзатына мүнөздү өзгөчөлүк, өзүнө карата жасалган мамилени анализдөө Анапиянын мүнөзүндө жетишпегендей. Болбосо, бир көргөндө билбей калышы мүмкүн, ал эми күнүгө жолугуп жүргөн адамдын көз карашы, ой-пикири кантип билинбейт. Ушундай эле анча ачылбай калган сапатты, адамдык касиетти Мусадан да, Бакирден да көрүгө болот. Бул биздин жеке

пикирибизде, аңгеме жазууда сүрөткердин жаштыгы турмуштук окуяларды типтештирип, конкреттүсүн алып, керексизин калтырып, чыгарманын күч-кудуретин көтөрүчү көркөм деталдарды жалпылаштырып, анчейин ийине жеткире бере албагандыгы” “чыгармачыл аракетинде али жаш экендигинен кабар берет”. Изилдөөчү өз эмгегинде аталган аңгемедеги башкы идея катары өндүрүш темасын чагылдыруу маселеси биринчи орунда турарын баса белгилеп көрсөтөт. Ырас, тема өз мезгили үчүн эле эмес бүгүнкү күндө да актуалдуу экени айтпасак да түшүнүктү. Бирок, ошол максатты иш жүзүнө ашырып, аны калың окурмандардын аң-сезимине көркөм реалисттик нукта ачып, жеткирүү иш-аракети кыйла эле аксай турганы изилдөөчү тарабынан туура эле белгиленген. Биздин жеке байкообузда автор аталган аңгемесинде өндүрүш темасын сүрөттөө аракети менен катар башкы каарман Бакирдин жеке адамдык тагдырына көбүрөөк көңүл бурууну максат кылганы ачык байкалат. Өзгөчө, автор башкы каармандар Бакир менен Анапиянын кайчы тагдырларын, Бакирдин тоо инженери деген адистикке ээ болуудагы өндүрүштүк иш-тажрыйбалары, эң негизгиси жаш адамдын коомдон өз ордун таба билүүсү, жеке турмуш-тагдыры жөнүндө кеңири, көркөм баяндалган. Бакирди турмуш сыноосу өтө эле оор абалга дуушар кылат. Т.а. энеси Кайырдын каза болушу, дипломдук ишинин үзгүлтүккө учурашы, иштеген ишинде мүчүлүштүктөр, бутунун сынышы ж.б. баарына чыдап, аягында Анапия өзү ага ыйлап келип, өз күнөөсүн мойнуна алат. Мурда Анапия Мусанын жасалма сыпаа мамилесине ишенип, ошол эле учурда жазуучу ачык белгилеп көрсөтпөгөн менен кыздын (Анапиянын – Б.Б) ички мүнөзүндө карыган энесинен бөлөк каралашары жок жетим баланы (Бакирдин атасы Сатыбалды колхоз курулушуна өтө активдүү катышып, эрте курман болгон – Б.Б) теңсинбей, чанып, акыры ата-энелү, Бакирдей эле Москвадан билим алган, кичи пейил, жароокер (анын мындай мүнөзүнүн жасалма экенине Анапия өзү кийин күбө болот – Б.Б) болочоктогу тоо инженери Муса менен баш кошот. Айрым изилдөөчүлөр белгилеп көрсөткөндөй аталган аңгеменин өзөк окуялары схемалуу түзүлсө да башкы каарман Бакирдин ошол учурдагы баштан кечирген турмуштук жагдайлары, анын чечкиндүү аракети ар дайым колдоого ээ болот. Натыйжада Бакир адистик диплом алып, өз келечегине ишенимдүү караган Адам катары калыптанган. Анапия өзүнүн кетирген катачылыгын кеч болсо да түшүнүп, аягында Бакирден кечирим суроого аргасыз болду. “Ак ийилет, бирок сынбайт” демекчи, Бакир убактылуу турмуш сыноосуна күтүлбөгөн жагдайда бетме-бет келип, акыры өзүнүн Адамдык ариети, ниети, үмүт-тилегинин жасалмасыз аруулугу, тунуктугу менен жеңишке жетишет. Мындан автор Ө.Даникеев аталган адабий-каармандын образы аркылуу ар дайым адилеттүүлүк, адамдык ыймандын тазалыгы жеңишке алып келет деген ойду айткысы келген. Жазуучу ошол өз мезгилинде кыргыз совет көркөм прозасы үчүн өзгөчө саамалык катары кабыл алынып жаткан жумушчу же тактап айтканда, өндүрүш темасын алгачкылардан болуп өз чыгармачылыгы аркылуу көтөрүп, аны бийик деңгээлге алып чыккандардын бири экендигин бүгүнкү кыргыз окурмандары жакшы билишет. Ал эми аталган “Бакир” аңгемесиндеги тунгуч чыгармачылык кадамдар жөнүндө сөз болгондо мында биздин жеке байкообузда автор жогоруда айтылып өткөндөй жана айрым адистер белгилегендей түз эле өндүрүш адамдарынын образын, алардын турмуштук көйгөйлөрүн көркөм планда көрсөтүнү өз алдына максат кылбастан, тескерисинче, өзү жакшы билген айылдаштарынын ички жан дүйнөсү, согуштун кандуу каатчылыгы карапайым жандарга канчалык таасир этти, согуш Жеңиш менен аяктаса да эл ичинде анын карайган катуу тагы, капшабы дагы эле жүрөктөрдө эрибес муңдуу музга айланып кала бергенин өз каарманы Бакирдин адамдык тагдыры аркылуу көрсөтүнү эп көргөнү ачык эле байкалат. Ал эми көбүбүз шар эле өнөр жай же тоо-кен адистеринин жашоо турмушун, адамдык образдарын кыргыз көркөм прозасына алып келген жазуучу катары Ө.Даникеевди атаган менен чындыгында анын “Бакир” аңгемеси ошол опол тоодой чоң чыгармачылык башталыштын “бисмилласы” же алгачкы ариби катары гана көрүнүп, көбүнчө ал аталган аңгемеде көркөм фон сыяктуу гана элес калтырат. Жазуучу мында көбүнчө

Бакирдин армандуу тагдырына, сүйгөнү Анапиянын алдында моралдык жактан убактылуу тебелениши, турмуштук оор сыноолор, баары чогулуп келип анын Инсан катары калыптануу процессин көрсөтүгө көбүрөөк көңүл бурганын айгинелейт. Анапиянын Бакирдин алдына келип кечирим сурап турушу анын буга чейинки прозалык чыгармаларда (Кыргыз совет прозасында – Б.Б) орун алып келген терс каармандын тез эле оң каарманга айланып, оңолуу жолуна түшүшү катарында эмес, автор аны өзүнүн текеберлиги жана өз келечек бактысына кайдыгер мамиле жасаганы үчүн катаал жазага тартат. Катаал жазага тартканы ушул – бир кезде баалап теңсинбей, башын аттап кеткен адамдын алдына келип, тизе бүгүп, таазим кылып туруунун өзү билген жанга өтө эле оор. Анапия өз убагында бир эле Бакирди алдабастан ал ошол эле учурда Мусаны алдады, ал өзүн алдады, ыйык таза сүйүнү алдады, текеберлик кылып чанды. Ошонун эсеби эми алынып, Анапия эл алдында, өзүнүн жийиркеничтү арам оюнун ашкерелениши менен Бакирдин алдында көз жашын көлдөтүп олтурат. Окурмандар Анапиянын мындай оор абалына (чындыгында Анапия баарынан ажыраган болчу, өз сүйүсүнөн, келечек бактысынан – Б.Б) боор ооруп мамиле кылбастан, тескерисинче “Ырас болду, бул ушуну көрмөк” дегендей маанайда карашат. Мындай жеңил ойлуу аялдарга өтө эле өнтөлөп, бооркердик кылууга караганда аталган аңгемедегидей өзүнүн “синирген эмгегине” жараша мамиле жасоону кыргыз окурмандары негизинен туура деп эсептешет. Демек, бул аталган аңгемедө таза дил, ниет, бийик жоопкерчилик, жаш адамдын эртеңки келечек коомго карай алган ишенимдү багыты жеңишке жетишти десек болот. Аталган аңгемедеге баяндоонун стили да ошол өзү сүрөттөп жаткан турмуш жагдайына үндөшү менен тымызын арман коштоп жүрүп олтурат. Аңгемени элге окумдуу кылып көрсөтүп, көпчүлүккө кеңири тараткан ички идеялык-эстетикалык күчү да негизинен ушул жагында. Аталган аңгеменин жазуучу Ө.Даникеевдин чыгармачылыгындагы алган орду жөнүндө сөз болгондо көпчүлүк адистер аны оң баалашат. Изденүчү М.Апышев өзүнүн бир макаласында Ө.Даникеевдин аталган алгачкы аңгемесин жазуучунун жазы катары баалайт. Ал эми түшүмдү күтүрөгөн күздүн элесин берген чыгармалар бул жазуучуда алда канча кийин (XX кылымдын 80-жылдарынан кийин – Б.Б.) болгонун эске алганыбызда жогоркудай салыштыруунун алда канча орундуу болгонуна кубанбай коюуга болбойт. Жазуучу Ө.Даникеевдин алгачкы адабий-чыгармачылык кадамдары жөнүндө белгилү адабиятчы, сынчы С.Жигитов төмөнкүдөй пикирин билдирген экен: “Адатта жазуучулардын көбү чыгармачылык ишин жаңыдан баштаганда китептик таасирлерге арбын азгырылат, ошондой таасирлерден жүрө-жүрө кутулуп, өз доошу менен сүйлөй баштайт. Ал эми Ө.Даникеев ушунун тескерисинче иш кылды: ал адегенде өз доошу, өз дидары менен адабият майданында көрүнүп, анан кыйладан кийин китептик таасирлерине таянып жазып жиберди”¹. Ооба, аталган аңгеменин башкы карманы да реалдуу турмуштан алынып анын чыныгы прототиби да автордун өзүнүн жакын айылдашы, азыркы Кыргыз улуттук университетинин (ал убакта пединститут болгон – Б.Б) бир учурдагы аспиранты, окутуучусу болгон аялдын жеке адамдык турмушунан алып, аны өзүнүн адабий-чыгармачылык элегинен өткөрү аркылуу өз аңгемесине баш каарман кылып алганы кеч да болсо айтылууга тийиш демекчибиз.

Адабияттар:

1. Даникеев Ө. Улуттун байлыгы элдин руху, ыйманында //Кыргыз Туусу. - 2004. - 25-28-июнь. - 15-бет.
2. Егимбаева С. Кыргыз адабиятындагы: Көркөм изденүлөр. - Бишкек: Манастаануу көркөм маданияттык улут. борбору, 2008. - 17-бет.
3. Апышев М. Жаз жана Күз //Кыргызстан Туусу. – 1991. - 26-март.

¹ Жигитов С. Жаңы катмарларга карай //Мугалимдер газетасы. – 1984. - 21-декабрь

Ө.ДАНИКЕЕВДИН “КЫЗДЫН СЫРЫ” ПОВЕСТИ ЖӨНҮНДӨ

Жазуучунун “жазы” катары бааланган “Кыздын сыры” повести жөнүндө кызуу пикирлер ал жарык көргөндөн баштап эле кыргыз басма сөз беттеринде айтыла баштаган. Албетте, жогоруда сөз болгон “Бакир” аңгемесинде орун алган жагдайлар бул чыгармада бүтүндөй толугу менен эске алынып, натыйжада жазуучу өзүнүн көкүрөгүндөгү негизги оюн окурмандарга жеткиликтү, ары чебер планда айтууга жетишкен. Бул негизги көрсөткүч авторго “Бакир” аңгемесиндеги айрым алгылыктуу аракеттердин күбөсү катарында келди. “Илгертен белгилү: жандуу турмуштун кайнаган жеринен калпып алынган, кайталанбай адамдык тажрыйбадан туулган чыгармалар гана адабияттын ак-карасын айра тааныгандарга алгыктуу рухий азык боло алат. Мындай касиеттер Ө.Даникеевдин алгачкы жазгандарында бар. Ырас, алар (асыресе “Кыздын сыры”) дасыккан сүрөткердин, чебер стилисттин калеминен чыккан эмес, бирок жаш жазуучунун керт башынан өткөргөндөрүнөн, өз көзү менен көргөндөрүнөн сыгылып алынган күчтү чыгармачылык илхам менен жазылган. Ошон үчүн ал чыгармалар өз кучагына биздин адабият али коңторо элек, козгой элек турмуш катмарларын, адам тагдырларын, адеп маселелерин камтып турган”¹. Аталган чыгарманын улуттук адабияттагы орду, мааниси жөнүндө белгилү адабиятчы, профессор С.Жигитов таасын баяндап көрсөткөндөй “Кыздын сыры” жаралган мезгил да кыргыз турмушунда эле эмес бүтүндөй мурунку Совет өлкөсүндө өзүнчө бир жаңы дем, жаңы чыгармачылык желаргынын жылдары болгондугу эч кимге жашыруун эмес. Чындыгында аталган чыгарманын жаралышына жеке автордун жигердү чыгармачылык жөндөмүнө кошул-ташыл түрткү берген, ички илхамдык шыкак ыроологон мезгил, доор өзү себепкер деп айтсак да болот. Кандай болгон күндө да “Кыздын сыры” басма жүзүндө жарык көрөрү менен эле анын айланасында жандуу пикир алышуу токтобостон ушул күнгө чейин созулуп келет. Демек, аталган повесттин ички рухий кубаты ушунчалык экен, андан таасир алып, эртеңки келечекке ишенимдү караган кыргыз коомунун бир нече мууну андан өзүнө турмуштук күч-дем байлап, кадимкидей инсандык деңгээлге өсүп жетти, калыптанды. Бул чыгарма адеп жарык көргөндө андан өзүнө алган таасирлерин көпчүлүк окурмандар менен тең бөлүшкөн ал кездеги жаш фольклорист, окумуштуу С.Закиров өз оюн, чыгармага болгон ички сезимин төмөнкүчө билдирген экен: “Жамалдын жүрөгү туйлап, аптыга дем алды. Аны махабаттын таза деңизи күтүп турган... Капырай, деги ушунун баары адамдын жүрөгүндө катылып жаткан жашырын сыр катарында эч кошумчасыз баяндалганын айтчы?! Окуянын өнүгүшүнө жазуучунун курч калеми, өткүр көзү, учкул кыялы катышып жатканына шек алып койбойбуз. Тек гана Жамалдын сырын маңдайына отуруп бирде ылдый карап, бирде күлүмсүрөп угуп отургандай болобуз. Жазуучунун чеберчилиги дал ушунда турат”². Өз мезгилинде окурмандар арасында, өзгөчө жаштардын бүйүрүн кызытып, кадимки “Жамийладан” башат алган адабий көркөм психологизм менен өтмө катар шайкеш келген баяндоонун лиро – романтикалык стили бекем жуурулушуп, эми жаңыдан түптөлүп, эми бүр байлап, бүчүр ачып келаткан алгачкы адабий-эстетикалык жаңы табит, рухий көрөңгө кадыресе өр тартып, өзүнчө өрүш алып жаткан учур эле. Мына ушундай жүрөк толкуткан чыгармачылыктын жаңы кадамдары улам күн санап артып, “алтымышынчылардын” арымы кеңейип жаткан учуру да дал ушул “Кыздын сыры” повести жазылып, жарык көргөн мезгилге туура келет. Рецензент С.Закиров тамшана, бир эсе таң кала баа берген “Кыздын сыры” повести чын эле ошондой эмоционалдык, лиро-романтикалык ички кубулуштарга кеңири орун берилген, керемет күчкө эгедер чыгарма катары ушул күнгө чейин өз рухий кутун жоготпой келиши да көп нерседен

¹ Жигитов С. Жаңы катмарларга карай //Мугалимдер газетасы. – 1984. - 21-декабрь. - 4-бет.

² Закиров С. Улуу адамгерчилик жөнүндө повест //Ленинчил жаш. – 1963. - 15-ноябрь. - 3-бет.

кабар берет. Макаланын автору аталган чыгарманын ички кудуретине өтө таасирлену менен андагы автордук идея, Адамга жана анын келечек тагдырына карата чыгарылган акыркы тыянак туурасында өз оюн төмөнкүдөй көз карашта жыйынтыктайт: “Повесть бүткөндө гана чын эле Азим Жамалды сүйгөн экен дейбиз. Бирок ал сүйү – жар болуучу сүйү эмес, андан да кымбат, андан да жогору, адамды – адам катары сүйүчү – чыныгы адамдын сүйүсү. Азимдеги чыныгы адамдык жүрөккө Жамал кийин гана политехникалык институтту бүткөндөн кийин түшүндү. Басып өткөн жолун бир кылчайып карап алып, сүйгөнүнөн ажырап калганына кейиген жок, ансыз да Азим андан күчтү сүйгөнүн түшүнүп, адам деген аттын алдында башын ийип таазим кылды. “Кыздын сырындагы” адамды жетектөөчү улуу идея дал ушунда турат.¹ Андан ары макаланын автору аталган чыгармада төмөнкүдөй мүчүлүштүктөрдүн бар экенин да белгилеп көрсөтөт. Алар: Биринчиден, көркөмдүк жалпылоолор туура эмес колдонулуп калган дейт. Мисалы, Азимдин ашыкча макталышы, Жамал баяндоочу экенинен мурда ал башкы каарман экени эске алынса болмок деген ой айтылат. Экинчиден, окуялар өтө чубалып, көлөмү ыксыз чоюлган деген да пикир орун алган.² Албетте, бул пикирлер менен “Кыздын сыры” повестин окуган ар бир окурман эсептешет деген ой пайда болот. Рецензенттин экинчи пикирине кошулууга болбойт. Чыгарманын көлөмү анын ички мазмунуна шайкеш келет. Анда ыксыз көлөм көбөйтү аракетин жок. “Албетте, буга чейин жарык көргөн повесттеринде жана романдарында Ө.Даникеевдин жазуучулук жөндөмү бүткүл күч-кубаты менен, толукшуган көркү менен жадырап көрүндү деп айтыш кыйын. Анда азыркысынан эки-үч эсе мыкты жаза тургандай реалдуу мүмкүнчүлүктөр бар”³ – деп белгиленген пикир боюнча ой жүгүртсөк, кайсыл бир өлчөмдө бул айтылган ой корутундусунда чындыктын үлүшү бар экени байкалат. Ошол эле учурда рецензент С.Закировдун “окуялар өтө эле ыксыз чубалып, көлөмү көбөйүп кеткен” деген көз карашы да ар бир окурмандан, изилдөөчү – адистен бул багытта терең ойлонуп, калыс бүтүм чыгаруусу керек экендигин талап кылгансыйт. Аталган повесть жөнүндө айтылган пикирлердин дагы бирине токтолуп көрөлү. Балким, жогоруда айтылган сын пикирлерге жүйөлү жооптор ушундан орун алып, туура тыянактар чыгарылар... “Ө.Даникеев “Кыздын сырында” сүйүнүн сырын ачкан. Азим менен Жамал сүйүшүп, бирок кошулушкан жок, бөлүнүштү, бирок таарынышкан жок. Ө.Даникеевдин чеберчилиги Азимдин бүтүн повесть бүткөнчө кызга махаббаттуу каратып, бирок ачык айттырбай, моралдык туруктуулуктун сынынан өткөргөн. Минтүнүн Азим үчүн өзүнчө максаты болгон. Эгерде Азим Жамалга “Мен сени агалык сезим менен сүйөм” деген болсо эле, ал боюн оолактатмак. Азим кайсыл сүйүнүн Жамал үчүн кымбат экенин азыр түшүнбөсө, кийин түшүнөр деп сыр сактады. Акыры Жамал түшүндү”.⁴ Эки адис-илимпоздун бир эле чыгарма, андагы бир эле каармандардын турмуштук позициясы, сүйүгө болгон ички мамилеси жөнүндө айтышкан пикирлери менен таанышкан соң негизинен башкы ой, акыркы тыянак бир жерден тогошуп жатканына күбө болобуз. Ошондой болсо да бул айтылган көз караштардын, анын ичинде айрым сын мүнөздө сөз болгон жагдайларга да кайсыл бир өлчөмдө жооп катары баяндалган төмөнкү саптар менен корутунду чыгарууга туура келет: “Окуучуну өз оюн унуттуруп, сүрөттөп жаткан турмушуна кошуп ээрчитип кетү жазуучунун касиетинин негизи. Ага жетишү окуяны жөн гана кызыктуу баяндоого байланышпайт. Персонаждын ички сезимин ачып, аны окуучуга өз сезиминин даражасына жеткире жазганда гана жетишет. Бул жагынан Ө.Даникеевде чоң чеберчилик бары байкалат. Окуяны баяндаса да, ички сырды ачса да окуучуну бошотпойт”.⁵ Демек, жогоруда сөз болгондой жазуучу көлөм кууп, окуяларды ыксыз

¹ Закиров С. Жогоруда аталган макаласынан.

² Жогоруда аталган макаласынан.

³ Жигитов С. Жаңы катмарларга карай //Мугалимдер газетасы. – 1984. - 21-декабрь. - 4-бет.

⁴ Кулбатыров Д. Кыздын сыры //Ленинчил Жаш. – 1967. - 12-октябрь. - 4-бет.

⁵ Жогорку аталган макалада.

чоюп сүрөттөө аракетинен оолак экенин бул айтылган пикирден да түшүнүп, ага күбө болдук. Албетте, жазуучу Ө.Даникеевдин аталган повести жана андан орун алган көркөм реалдуулук кайсыл окурманды же атайын адисти болбосун кайдыгер калтырбайт. “Жүрөккө сүңгүгөн психологизм менен жазуучунун жүрөк толтосунан сызылып чыккан лиризмдин ширөөсүнөн бүткөн бул кыз азыр да биресе өзүндөгү аруу, таза Махабат үчүн тарткынчыктап, биресе ушу Махабатка эгедер экендиги, баарыдан мурда, анын таза, ыйыктыгы үчүн сыймыктанып, маңдайымда тургансыйт. Сыймыктанасың да, аяйсың. “Кызды сактап калгыла!”-деп айкай салып, жалынгың келип кетет. Көрсө, жазуучунун мээси менен калеминен эмес, а ары таза, ары назик жүрөгүнөн жаралган бул кыз аркылуу автор бизге муну кыйыткан тура: кызды дал ушул таза, аруу, табигый кейпинде сактап кала алабызбы, буга биздин адамдык кудурет-күчүбүз жетеби, баарыдан да кыздын өзүнүн дарамети жетеби? Бул дүйнө-өмүрдүн өзөгүн түзгөн өтө оор суроо эле”.¹ Аталган повесть жөнүндө айтылган пикирлердин ичинен алда канча жүрөккө жакын, жеткиликтү таасир бергидей абалда кабылдаган көз караштардын бири деп ушул ой-пикирди эсептесек болот. Профессор Б.Усубалиев биринчи кезекте жазуучу катары, экинчиден тилчи-окумуштуу адис катары кароо менен аталган чыгарманын ички мүмкүнчүлүгүн, катылган сырын алда канча таамай сезип, байкай алгандыгы менен өзгөчөлөнөт. Андан ары аталган автор өз оюн төмөнкүдөй улайт: “Ушул жерде дагы бир нерсени айта кетпеске болбос: биздин муун Ө.Даникеевдин Кызынын алдейин угуп чоңойдук (азыркылар да угуп жатышат, а түгүл “Кыздын сыры” атайын мектеп програмасына да киргизилген), түйшүктү көркөм өнөргө аралашып калганыбыздын бир себеби да “Кыздын сыры” менен байланыштуубу дейм”. Кандай болгон күндө да жазуучунун “Кыздын сыры” повести кыргыз адабиятында сейрек жаралчу көркөм туунду катары каралып, ар тараптуу бааланышына адабий-эстетикалык негиздин бар экени бул турган иш десе болот. “Баса, юбилярыбыз бизди жаңы чыгармалары менен сүйүндүрбөсө деле али жаш да, мыкты тексттерге чукак да адабиятыбыздын тарыхында кала турган жөнү бар. Минтип айтканга анын “Көкөй кестиси” менен “Кыздын сыры” негиз берет. Батыш дүйнөсүнүн адабиятчылары көп кылымдык адабий тажрыйбадан сыгып чыгарган мындай накыл кеп бар: “Жазуучу өлүмсүздүк жолуна аз эле жүк менен аттанат”. Демек, Өскөндүн чыгармачылык чарбасында андай жүк бар”²

Жазуучунун калеминен мындан кийинки жылдары “Толкундар арасында”, “Кызыл аска” сыктуу повесттери жаралып, жарык көрдү. Аталган эки повесттин ички чыгармачылык дарамети, адабий-көркөм таасири жөнүндө да атайын адистер тарабынан айрым ой-пикирлер айтылган. Бул эки повесттин биринчиси (“Толкундар арасында”) жөнүндө адабиятчы С.Жигитов жогоруда биз белгилеп көрсөткөн макаласынын биринде “повесттин сюжеттик сызыктарында, образдар системасында, стилдик курулушунда “адабият түзгөн адабияттын” таасын тамгасы бар”³ экенин белгилеп көрсөткөн болчу. Ал эми “Кызыл аска” повести 1979-жылы жарык көрүп, анда автор өзүнүн чыгармачылыгы жөнүндө айтыла калган жогоркудай айрым сындарды эске алгандай мүнөздө кадимки өзүнүн “Өскөн Даникеевдик” сапаттык белгилери менен окурмандарды өзүнө тартты. “Кызыл аска” повести жазуучунун адабияттан алган таасирлеринин негизинде эмес, нукура турмуштук реалдуулукка таянган чыгарма катары эсте калат. “Анын жекече өзгөчөлүгү – жаңы идеялык мазмундун берилишинде, башкалар айта элек жаңы курулуштун жазылышында, жаңы образдын түзүлүшүндө, стилистикасынын жаңылыгы жаңы мазмун менен айкалышкандыгында. Ушул көз караштан туруп караганда Ө.Даникеевдин чыгармачылыгы дурус жолдо өнүгүп бараткандыгы, жаңы мазмун, жаңы темаларды

¹ Усубалиев Б. Жылдыз ээрчиген адам //Кыргыз руху. - 1994. - 9-декабрь. - №90 (144). - 7-бет.

² Жигитов С. «Көкөй кести» менен «Кыздын сыры» адабият тарыхында кала турган акысы бар... //Агым. - 2004. - 17-декабрь.

³ Жигитов С. Жаңы катмарларга карай //Мугалимдер газетасы – 1984. - 21-декабрь. - 4-бет.

жазууга болгон дилгирлиги окурманды кубандыраарын”¹ адабиятчы Ж.Абдраимов да жакындан туруп сүймөнчүлүк менен белгилейт. Аталган повесть жөнүндө журналист Б.Шамшиев да өзүнүн төмөнкүдөй жеке пикирин билдирип, негизинен “Кызыл аскадагы” башкы сапаттык белгилерге токтолот: “Прозачынын чыгармачылык эволюциясындагы этаптык деп айтарлык “Кызыл аска” (1979-ж.) повестинде адам менен табияттын ортосундагы ары татаал, ары трагедиялуу карым-катнаш сүрөттөлөт. Эңгезердей кызыл аска аёо билбес жаратылыштын символдук белгиси катары чыгат, анын алдында бейкүнөө набыт болгондордун өткөн өчү менен кеткен кегин алууга өжөрлөнүп келген Камбар тешкен тоонун жанынан кечигип келген бактысын табат, адам рухунун улуулугуна тен берет, кыйла жыл жашаса да көп нерседен эндекей калганын эстеп, жайдак калган турмушун жаңыдан баштоого бел байлайт. Дегеле, пенде баласынын ички дүйнөсүндө жүргөн ар бир психологиялык абалдарды, анын мүнөз өзгөрүшүн, адеп-ахлактык жагынан кайра жаралышын сүрөттөөгө келгенде Ө.Даникеевдин калемин элпек шилтенет, асыресе адам-табият, жеке адам-жамаат, адам-коом проблемасын көркөм иликтөө, жалпылап чыгууга автор өзгөчө кунт койгону баамга урунат”.² Ооба, ф.и.к. Б.Шамшиев туура байкаган мындай алгылыктуу жагдайлар автордун аталган соңку повестинде ачык эле көрүнүп, жазуучу Ө.Даникеевдин чыгармачылыгындагы тынымсыз изденүүнүн таза жемиши катары кыргыз окурмандарынын жүрөгүнөн бекем орун алды десек болот.

Адибияттар:

1. Жигитов С. Жаңы катмарларга карай //Мугалимдер газетасы. – 1984. - 21-декабрь.
2. Закиров С. Улуу адамгерчилик жөнүндө повесть //Ленинчил жаш. – 1963. - 15-ноябрь. - 3-бет.
3. Кулбатыров Д. Кыздын сыры //Ленинчил Жаш. – 1967. - 12-октябрь. - 4-бет.
4. Усубалиев Б. Жылдыз ээрчиген адам //Кыргыз руху. - 1994. - 9-декабрь. - №90 (144). -7-бет.
5. Жигитов С. «Көкөй кести» менен «Кыздын сыры» адабият тарыхында кала турган акысы бар... //Агым. - 2004. - 17-декабрь.
6. Абдраимов Ж. Каармандын ички дүйнөсү //Кырг.мад-ты. – 1997. - 1-февраль. - 3-бет.

Бектурганов К.

ПОЗИТИВИЗМ РОДОЧАЛНИКА СОЦИОЛОГИИ В КЫРГЫЗСТАНЕ АСАНБЕКА ТАБАЛДИЕВА

Центральноазиатский регион, в том числе Кыргызстан, – несомненно, Восток. Но исторически, как основная магистраль «шелкового пути», - это еще и необходимая составляющая евразийского контекста культуры и политики, давнишнего диалога Восток – Запад. Однако сегодня, такой диалог определяется не столько утверждением какой – либо этнической культуры за счет подавления иных культур, сколько освоением богатства всех культур для утверждения собственной. И поскольку сфера культуры всегда была сферой взаимопонимания народов, взаимодействия самых разных сил, поэтому вопрос о преемственности национальной культуры, ее сохранении, обогащении в настоящее время неразрывно связан с перспективами лучшего будущего для всего человечества. Совокупное общественное сознание пришло к выводу, что как несостоятельность каждого отдельного способа освоения мира, так и его исключительность доказать невозможно, а поэтому старые антитезы в значительной мере сгладились и стали выглядеть как предпочтения, те или иные варианты выбора приоритетов. Между тем закономерность всемирно – исторического

¹ Абдраимов Ж. Каармандын ички дүйнөсү //Кырг. мад-ты. - 1997. - 1-февраль. - 3-бет.

² Шамшиев Б. Сөз кудурети //ЗАМАН Кыргызстан. - 1994. - 16-декабрь. - № 68. - 7-бет.

процесса с неизбежностью приводит к обязательному выдвиганию на первый план тех стран, регионов и культур, которые находятся как бы на переломе своего социокультурного развития, придерживаются концепции позитивизма. И Кыргызстан, переживающий в настоящее время как раз такой переломный этап, с необходимостью становится участником не просто диалога культур в самом широком плане, а диалога в социально-политическом аспекте.

Не случайно наиболее дальновидные мыслители, каким был А.Табалдиев, выдвигают такие интерпретации социальной мысли, которые соответствовали бы важнейшим задачам современности. Прогрессивные деятели общественного движения видят свою задачу в том, чтобы установить между этносами и политическими лидерами проблемы, которые затрагивали бы самую широкую сферу социокультурных отношений. В итоге складываются довольно прочные традиции диалога не только между этносоциальными и национальными мировоззрениями, но между самими нациями.

Да, сегодня, мир становится свидетелем определенного кризиса мирового порядка, но одновременно в нем происходит значительная активация мировоззренческих умонастроений. Источником надежд на обновление силы воздействия служит общая ситуация, определяемая опасностью глобальных катастроф, чувством человеческой обездоленности и “бесприютности”, неудовлетворенности людей материальным и, главное, духовным содержанием жизни, прагматической мотивацией деятельности и многое другое. В целом это ощущение духовной недостаточности в современной жизни.

Однако, отмечая факт определенной активизации социально-философских умонастроений, нельзя не заметить значительного изменения самой сущности мировоззрений, которая в секуляризованном мире не только расширяет мыслительный горизонт ученого но и “размыкает” его мыслительные формы.

Действительность выступает на общем фоне светского содержания культуры. Все это обуславливают на общем фоне, наряду с ослаблением силы воздействия традиционных форм духовности и ростом влияния неинституционализированных ее видов, чрезвычайно показательный диффузный характер распространения веровательных идей и настроений в современной культуре, все новые и новые попытки активизировать политологичность в неспецифических формах.

Если остановимся на мировоззренческих позициях, то сегодня религия эволюционирует, вместе со сменой реалий XX века она приобретает новые формы. Влияние религии в ряде регионов мира, в том числе и в Кыргызстане, ныне возрастает.

Парадоксальным образом, тем не менее, определение самого понятия религиозности в научной и справочной литературе практически отсутствует. Единственным исключением является вышедшая в свет книга «Религиоведение» (М., 1998) под авторством и редакцией профессора Яблокова И.Н. Где имеется статья «Свободомыслие в отношении религии», в которой рассматриваемый объект определяется как «духовная деятельность, исходящая из признания права разума на свободное критическое рассмотрение религии и свободное исследование действительности, органический элемент культуры» [Религиоведение. – М., 1998.- С. 474].

Кроме приведенного определения, к которому чуть ниже предстоит еще вернуться, в остальных случаях употребления понятия «свободомыслие» наблюдается либо полная неопределенность, либо отождествление свободомыслия с атеизмом, свободой совести, свободой вероисповедания и т.д. Наиболее характерной в этом отношении позицией является: «Под религиозным сводомыслием надо понимать не только простое отрицание религиозной догматики и культа, хотя это также очень важно, -религиозное сводомыслие обязательно предполагает внесение таких корректив в психологический акт веры, при которых порывается всякая непосредственная связь

человека с богом до полного его отрицания» И далее: «Став на точку зрения, мы должны отказаться от привлечения в историю сводомыслия религиозных ересей и сектантских движений... Оставлены без внимания и такие важные в социально-политическом отношении движения, как иконоборчество... авторы ограничились изложением таких идей религиозного сводомыслия, которые связаны в той или иной степени с атеизмом» [История сводомыслия и атеизма в Европе. – М., 1966. - С. 5-6].

Как следует из приведенных выше цитат, в религиоведении попытки выявить сущность сводомыслия все-таки имеют место, однако на общем исследовательском социологическом фоне они выглядят скорее исключением. В большинстве специальных источников понятие сводомыслия либо употребляется как нечто абсолютно ясное и само собой разумеющееся, без всяких уточнений, либо вообще не встречается отдельно, вне связи с другими понятиями. Так, например, в словаре «Христианство» [Христианство: Энциклопедический словарь. - В 3 т. – М., 1993-1995] однокоренные со «свободой» слова используются лишь в названиях статей «Свобода воли» и «Свободные церкви», то есть достаточно далеко от рассматриваемой проблематики, а в другом словаре «Христианство» [Христианство: Словарь /Под общ. ред. Л.Н. Митрохина и др. – М., 1994], кроме статьи с упомянутым названием «Свободные церкви», имеются еще «Свобода религии» и «Свобода совести по международному праву».

Последние две статьи заслуживают специального социологического анализа. Свобода религии в них рассматривается как «право человека выбирать и исповедовать любую религию», и одновременно, как элемент свободы совести, а та, в свою очередь, - как «свобода религии и свобода атеистических убеждений» [Христианство: Словарь /Под общ. ред. Л.Н. Митрохина и др. – М., 1994.- С.412]. Получается, таким образом, с одной стороны, «круг», а с другой - слишком узкое определение из-за ограничения его юридическими рамками. Но в подходе, анализируемом здесь, имеется еще один важный момент. Полное название второй мысли – это все-таки: «Свобода совести по международному праву», которая определяется как совокупность международно-правовых актов, провозглашающих «право каждого человека на свободу мысли, совести, религии или убеждений» [Христианство: Словарь / Под общ. ред. Л.Н. Митрохина и др. –М., 1994. -С.413]. Чуть ниже по тексту уточняется, что именно следует считать свободной религией, свободой убеждений и свободой совести, а вот свобода мысли остается без внимания. И в самом деле, разве можно хоть чем –нибудь ограничить человеческую мысль? Разве не она является единственным воплощением абсолютной свободы? И если данные вопросы рассматривать как риторические, то, в самом деле, вроде бы незачем дополнительно высказываться по поводу такой свободы.

Однако такая необходимость все же есть, поскольку, во-первых, свобода мысли, скажем, не одно и то же, что сводомыслие, а во-вторых, постоянно возникающая путаница в употреблении уже только этих понятий – это стимул к тому, чтобы определить каждое из них. Для сводомыслия, в частности, может быть предложен следующий вариант: это некоторое духовное негативное отношение к официальной или традиционно сложившейся в данных конкретных современных социально-политических условиях. Предлагаемый подход, по сравнению с общеупотребимым, неадекватно используемым в массовом сознании, безусловно, сужает понятие и делает его исключительно соотносительным: само возникновение сводомыслия становится возможным только в социальной сфере и только применительно к конкретным видам массового сознания. Тем не менее именно такой взгляд позволяет и сохранить сложившуюся историческую традицию словоупотребления, и в значительной мере приблизиться к сути самого феномена. При этом данное определение позволяет отличать сводомыслие от иных, порой весьма сходных объектов – в первую очередь от секуляризации, эмансипации и веротерпимости.

В тех или иных культурно-исторических условиях возникают самые различные виды свободомыслия. Их дифференциация происходит не только из-за особенностей содержания, но и в связи со степенью присущего им негативизма, а также в зависимости от типа сознания, по отношению к которой рассматриваемая оппозиционная духовность складывается. Еще большая зависимость вольнодумства наблюдается от характера конкретной области духовной культуры, в рамках которой оно проявляется.

В результате удается выделить следующие формы свободомыслия. Во-первых, иррелигиозность, религиозный индифферентизм, отрицание бога и антирелигиозность. Здесь классификация производится в зависимости от степени негативной реакции на религию. Во-вторых, крайне важным в качестве основания деления является структура самой религиозной культуры, особенно наличие в ней соответствующей идеологии. При таком основании возникает дифференциация свободомыслия на философские и социологические формы.

И наконец, в-третьих, в зависимости от области духовной культуры – науки, искусства, морали, политики, социологии, философии – приходится различать и соответствующие формы свободомыслия. Применительно к науке это конечно же научные и ненаучные его проявления, а также отдельно свободомыслие в конкретном учении и отдельно – свободомыслие ученого. В искусстве это те или иные обращения к экзистенциально-эстетическим ценностям человека, утверждение и возвышение свободы личности и т.д. В области морали свободомыслие находит выражение в неприятии принципов и норм общечеловеческой морали, в формировании нравственных идеалов и авторитетов, отличных от общепринятых человечеством, а также в иррелигиозности нравов, нерелигиозном базировании нравственности. В социальной и политико-правовой области сложились понятия свободы совести, свободы религии, свободы вероисповедания, свободы убеждений, которые, естественно, всегда находили закрепление в юридических актах, обеспечивающих равноправие представителей разных верований, религиозных и нерелигиозных граждан и тем самым защищающих людей от дискриминации по этническим и религиозным убеждениям. Дифференциация же форм свободомыслия в таких областях, как религия и философия, легко укладывается в уже упомянутое его деление на философские и социологические разновидности, поскольку в таком контексте эти формы представляют проявления мировоззренческого характера.

Бектурганова Б.К.

ЭТНОПОЛИТИЧЕСКАЯ ИНТЕГРАЦИЯ И КОНСОЛИДАЦИЯ В КЫРГЫЗСТАНЕ: ПРОБЛЕМЫ И ПУТИ РЕШЕНИЯ

В условиях современных политических событий, когда граждане нашей страны воочию ощутили хрупкость и одновременно богатство существующего мира внутри государства, когда не раз возникали угрозы национальной безопасности, идея консолидации нашего общества приобретает все большую актуальность. На данный момент сложились благоприятные условия к объединению в нацию-согражданство. Действительно граждане нашей страны ощущают острую потребность в единении и сохранении мира в Кыргызстане.

Интеграция и консолидация в условиях многонационального государства, рыночной экономики и открытых для обмена и торговли границ, как показывает мировая практика, возможна только путем формирования кыргызстанской нации как нации-согражданства. Проблематичность становления нации-согражданства в Кыргызстане усугубляется тем, что у нас понятие «нация» по-прежнему трактуется преимущественно (и на элитарном, и на массовом уровнях) как культурно-историческая и этническая общность, а большинство кыргызстанцев идентифицирует

себя с определенным этносом. Как показывает практика, наличие сильно выраженных чувств этнонациональной и локально-территориальной идентичности, особенно у представителей титульного этноса, проявляющаяся в трайбализме и регионализме – отличительная черта нашего общества. Хотя необходимо отметить, что на определенном этапе этнической самоидентификации (а именно, в условия краха советской действительности) эти особенности этнической идентификации, проявившиеся в виде родовой, семейно-родственной взаимовыручки и помощи, стали востребованными. Но на современном этапе развития построение национальной государственности на таком понимании нации невозможно, т.к. без подчинения этнических ценностей общедемократическим и гражданским не представляется возможным избежать этнополитических противоречий.

В условиях советской системы было интернациональное воспитание, которое дало определенные позитивные результаты, т.к. граждане СССР ощущали себя как единый советский народ, т.е. можно сказать началось формирование нации-согражданства, но, в то же время, игнорировались и не решались национальные проблемы как титульных, так и нетитульных этносов, малочисленных народов, что впоследствии и привело к многочисленным межэтническим конфликтам на постсоветском пространстве.

Поэтому, можно сказать, что этнополитика должна иметь как бы два уровня: с одной стороны, уровень государственной политики и необходимости принимать во внимание интересы всех граждан в совокупности, или хотя бы в большинстве, а с другой - отдельно взятого этнического образования, когда во внимание должны приниматься и учитываться желания и запросы каждой этнической единицы.

На сегодняшний день в Кыргызстане действует Ассамблея народа Кыргызстана, принята Концепция национальной политики, а при А.А. Акаеве был провозглашен лозунг «Кыргызстан - наш общий дом», но, несмотря на все эти меры, народы, проживающие в стране, живут разобщенно, не чувствуют единства. Причины такого положения носят где-то закономерный характер, т.к. после развала СССР люди образно говоря «потеряли почву под ногами» и, отказавшись от старых идеологических ориентиров, мы еще не осознали и до конца не восприняли новые. Именно в этот момент активизировались и стали востребованными, в первую очередь, этническая идентификация и этнополитическая мобилизация. Ведь установлено, что ни одно другое социальное образование не дает человеку такую прочную опору как факт этнической принадлежности. К примеру, любая другая возрастная (детский сад, школа, вуз), профессиональная, либо группа по интересам (спортивная секция, творческий союз и т.д.), во-первых, предъявляют к человеку ряд требований на соответствие. Во-вторых, они временны. А этнос принимает вас, несмотря на ваши физические, интеллектуальные способности и недостатки. Здесь важны ваша причастность и соотнесение себя к представителям того или иного этноса, а это уже закладывается в человеке практически с момента его рождения. В определенной степени этничность можно уподобить гендерной или возрастной идентичности, которая, будучи неизменной, проявляется в разных формах.

Таким образом, можно отметить, что в кризисном, нестабильном социуме значимость этнического «Я» существенно повышается, а в период социальной устойчивости как бы отходит на второй план, оказываясь в тени сугубо социальных характеристик.

Кыргызстан также болезненно переживал этот момент. Вспомним и кыргызско-узбекский конфликт в июне 2010 г., и Ошские события 20-летней давности, и всплеск этнического самосознания у представителей титульного этноса после обретения независимости, и возвращение русских, украинцев, немцев, евреев на свою историческую Родину в начале 1990-х гг. Особенно болезненно переживали этот момент русские, т.к. изменился их социальный статус: если раньше они выступали в

качестве «старшего брата» в семье народов СССР, то затем во многих странах бывшего Союза они оказались этническим меньшинством. И тогда правительство нашей страны с целью урегулирования внешней миграции официально придало русским статус «народа-партнера», повысило роль русского языка, сделав его официальным. Такая практика равного партнерства принята в мире, к примеру, по отношению к франкоканадцам в Канаде.

В большинстве стран мира термин «нация» имеет политический, гражданский смысл. В нашей же отечественной традиции нация понимается как высший тип развития этноса, то есть социально-культурная общность. Ныне среди российских исследователей постепенно утверждается понимание нации как политической общности. Такое же понимание должно формироваться в сознании граждан нашей страны, а для этого необходима целенаправленная государственная политика. Идеологема «кыргызстанская нация» при тактичном, умелом ее применении может стать одной из ценностей, способствующих интеграции нашего общества.

Национальная политика только в том случае станет консолидирующим фактором, если будет отражать все многообразие интересов народов Кыргызстана, в том числе и самые главные, может быть, этнокультурные. При реализации национальной политики в духовной сфере необходимо реализовывать обществом и государством следующие задачи:

- формирование и распространение идей духовного единства, дружбы народов, межнационального согласия, культивирование кыргызстанского патриотизма;
- распространение знаний об истории и культуре народов, населяющих Кыргызскую Республику;
- сохранение исторического наследия, развитие национальной самобытности, традиций взаимодействия тюркских, славянских, кавказских и других народов КР, создание в обществе атмосферы уважения к их культурным ценностям;
- обеспечение оптимальных условий для сохранения и развития языков всех народов КР, использование кыргызского языка как общегосударственного;
- укрепление и совершенствование национальной общеобразовательной школы как инструмента сохранения и развития культуры и языка каждого народа, наряду с воспитанием уважения к культуре, истории, языку других народов в Кыргызстане, мировым культурным ценностям;
- учет взаимовлияния национальных обычаев, традиций и обрядов религии, поддержка усилий религиозных организаций в миротворческой деятельности.

Кыргызский народ, составляя большинство населения страны, является в Кыргызстане государствообразующим этносом. От положения и этнического самочувствия кыргызов во многом зависит национальная безопасность и развитие государства в целом. У представителей титульного этноса на первом месте должна стоять задача улучшения их положения в обществе, т.е. повышение качества жизни по всему спектру существующих проблем национального бытия – от социально-экономических до нравственно-духовных. Причем доминирующими являются потребности повышения национальной солидарности.

Конечно, определенная работа поиска себя как этноса идет как у представителей титульного, так и других народов. Но, тем не менее, кыргызский вопрос – самый важный в рамках кыргызстанского национального вопроса. Межнациональные отношения в стране во многом будут определяться национальным самочувствием представителей титульного этноса, являющегося опорой государственности. На сегодняшний момент этнополитическое, этносоциальное, этнодемографическое, этнопсихологическое самочувствие кыргызов вызывает неоднозначную оценку. Очевидными индикаторами существующих проблем являются политическая нестабильность, большой уровень населения, проживающего за чертой бедности, рост внешней миграции теперь уже представителей титульного этноса (тогда как в начале

1990-х выезжали русские, украинцы, немцы, евреи), снижение рождаемости, неуверенность в будущем. Поэтому интегрироваться должны, в первую очередь, сами кыргызы.

Безусловно, что национальная идея рождается в процессе осознания национальных интересов и ее концептуализации в элитных группах. Сам же механизм осознания и консолидации множества групп интересов кыргызстанского общества находится еще только в процессе своего становления. Также только начался процесс формирования институтов гражданского общества и культуры правового государства. Несвершенство механизмов согласования групп интересов создает условия для внутренних конфликтов и блокирует социальную инициативу, препятствуя развитию страны. Еще одной серьезной проблемой, мешающей консолидации в стране, является проблема регионализма, трайбализма. Конечно, поиск путей ее решения – это длительный процесс, но первые позитивные сдвиги уже наметились в связи с переходом к пропорциональной системе выборов по партийным спискам, ростом как внутренней, так и внешней миграционной активности, урбанизации, способствующих стиранию региональных различий.

Еще одним крайне важным аспектом этнополитики является равное представительство всех этносов во власти, участие в процессе принятия государственных решений. Отмечалось, что при формировании органов власти разных уровней необходимо учитывать этнический фактор, а в представительстве кыргызстанских народов в системе власти должен быть выдержан принцип пропорционального представительства с выделением определенной представительной квоты для каждого из народов, проживающих на территории Кыргызстана. Система квотирования является искусственной мерой, т.к. этнические меньшинства согласно законодательству имеют равные права и возможности баллотироваться во властные структуры, здесь остается не до конца исследованной проблема и поиск ответа на вопрос, почему этого не происходит. Отсутствует ли заинтересованность и стремление участвовать в процессе принятия решений у представителей этнических меньшинств, либо в реальной практике существуют препятствия этнополитического, этносоциального, экономического характера.

Наибольшее политическое значение имеет также государственный язык, которому государство оказывает поддержку и развивает его. В нем усматривается сила, обеспечивающая стабильность и единство общества. Знание государственного языка во многих странах входит в круг требований, необходимых для получения гражданства. Государственный язык иногда меняется, в связи с изменением этнической или социальной ситуации, утратой государством суверенитета. Так, в Византии с IV в. господствовала латынь, с VII в. до гибели империи – греческий. В странах с численно доминирующим языком официальный язык, как правило, с трудом принимается этническими меньшинствами, а региональные языки получают большое распространение. В этнически пестрых странах государственный язык распространяется более широко и с большей легкостью¹.

Как средство межнационального общения язык должен быть приемлемым для всех этносов. При мозаичной этнической структуре на роль такого языка зачастую выбирается язык, не совпадающий с автохтонными языками. В Индии таковым является английский язык, хотя более распространен здесь хинди. Намерение изменить официальный английский язык, заменив его на хинди, вызвало движение протеста тамилы и бенгальцев (1965 г.). В бывших колониях в этой роли часто выступает язык прежней метрополии. В СССР языком межнационального общения был русский.

Языковая политика - деятельность государства и других политических сил по установлению статуса языка в обществе. Она обеспечивает условия для

¹ Кокшаров Н.В. Современная национальная политика России // *Общественные науки и современность*. – 1994. - №4. – С. 120.

функционирования языков, определяет сферы распространения, возможности соответствующих исследований. Соответствующие решения по языковому вопросу затрагивают коренные интересы этноса — культурные, социально-политические и пр. В авторитарных режимах языковая политика осуществляется в насильственных формах, сопровождается навязыванием официальных языков и ограничениями на использование родных языков. Языковая политика в демократических государствах опирается на принципы равноправия языков, языкового самоопределения личности, создает широкие возможности для использования родных языков, хотя и ограничивается соответствующими ресурсами и конкретными условиями. Для обозначения языковой политики используется термин “языковое строительство”, предполагающее выбор языка, определение его норм, использование в названиях улиц, селений и т.п. Языковая политика представляет собой направление социальной, культурной, образовательной, издательской и, особенно, национальной политики, осуществляется как в форме отдельных мероприятий, так и в их комплексе, направляется законодательными актами.

Языковая политика воплощается в Конституциях с указанием на государственный язык. В некоторых странах проводится политика двуязычия (билингвизма) или многоязычия (полилингвизма). В этих случаях к родному языку, наделенному государственным статусом, добавляется язык межнационального общения, а также какой-либо иностранный. Например, в Бирме (Конституция 1974 г.), Пакистане (Конституция 1973 г.) или Иране (Конституция 1979 г.) – один государственный язык, в Швейцарии - четыре национальных языка и т. п.

Наибольшей силой отличается языковая политика в отношении государственного языка, который является монополией официальной сферы коммуникации, всячески поддерживается и стимулируется государством. С этой целью создаются соответствующие структуры — переводческие, документооборота, вводятся экзамены на доступ к административным должностям и т. п. Вопрос о выборе государственного языка наиболее характерен и остр для стран, которые обрели независимость. Требования языковой политики состоят в необходимости изучения языка, определении сфер его распространения — обучения, издания и т.п. Общая ее направленность связана с поддержкой определенного народа: в России, языковая политика имела форму русификации, коренизации, в арабских странах — арабизации и т. п. Языковые репрессии, ограничения и запреты, вводимые доминирующими этническими элитами, вызываются стремлением к социальной и политической интеграции общества, повышению его стабильности. Правящая элита постсоветских государств использует язык для расширения своего влияния, создавая языковой фильтр для очищения престижных социальных ниш и ограждения от нежелательных этнических контрагентов¹.

В любом государстве языковая политика всегда есть отражение политики государства. Она проявляется, осуществляется через систему конкретных государственных мероприятий. Языковая политика, как правило, сводится к следующим основным направлениям:

- ликвидация неграмотности;
- выбор и установление государственного (официального) стандартного языка;
- определенное положение других языков по отношению к государственному языку;
- определение сфер и типов языковых состояний и ситуаций каждого из языков;
- кодификация и совершенствование содержания государственного языка.

Что касается языковой политики в КР, то она тоже имеет ряд остроактуальных проблем: это недостаточное финансирование и поддержка государством развития

¹Губогло М.Н. Языки этнической мобилизации. – М., 1998. – С. 78.

государственного языка, снижения количества лиц, знающих русский язык, снижение качества обучения русскому, а также требования признания узбекского в качестве официального языка.

Таким образом, идея интеграции нации под гражданским пониманием этого термина, конечно, не новая. Но это именно тот случай, когда не нужно изобретать велосипед заново, учитывая то, что мы движемся в русле демократии. Однако, считать что национальная политика развития, прежде всего, гражданской позиции, игнорирует интересы этносов, не оправданно. Самая сложная проблема заключается в приведении к общему согласию интересов всех этносов. В Кыргызстане необходимо активно насаждать идеи патриотизма, активной гражданской позиции, толерантности и вместе с тем пропагандировать ценности и достижения культуры всех этносов, проживающих в стране.

Данилова Н.Г.

ПРОБЛЕМА ПРОФИЛАКТИКИ ВЫГОРАНИЯ В ПРОФЕССИЯХ ТИПА «ЧЕЛОВЕК-ЧЕЛОВЕК»

Тема данной статьи является результатом осмысления положения дел в психологическом сопровождении трудовых процессов в Кыргызстане. Экономические затраты от производственного стресса достаточно высокие (около 265 млрд евро ежегодно в 15 странах Европейского Союза). В наши дни из-за быстро меняющейся социально-экономической и политической ситуации, увеличения психической и информационной нагрузки, роста конкуренции внутри профессии проблема управления производственными стрессами и профессиональным выгоранием работников становится все более актуальной.

Синдром профессионального выгорания трактуется исследователями как совокупность стойких симптомов, проявляющихся в негативных эмоциональных переживаниях и установках относительно своей работы (профессии) и субъектов делового общения [2]. Согласно модели Маслач и Джексон выгорание включает в себя эмоциональное истощение, деперсонализацию и редукцию профессиональных достижений. Эмоциональное истощение проявляется в переживаниях сниженного эмоционального тонуса, утрате интереса к окружающему, равнодушии или эмоциональном перенасыщении, в проявлении агрессивных реакций, вспышек гнева, симптомов депрессии. Деперсонализация выступает как дегуманизация (обесценивание) межличностных отношений, негативизм, циничность по отношению к чувствам и переживаниям других людей. Редукция профессиональных достижений – возникновение у работников чувства некомпетенности в своей профессиональной сфере или неудовлетворенности результатами своей работы [2].

Согласно Американскому институту стресса стресс на работе и выгорание обходятся в \$200 млрд в год из-за текучести кадров, низкой продуктивности и возрастающих компенсациях на обеспечение здоровья [3]. Последствиями выгорания работников становится не только ухудшение качества работы, что ведет к потере клиентов, снижению репутации фирмы, но и уменьшение преданности персонала по отношению к организации, текучесть кадров, а это значит необходимость новых затрат на подбор персонала и его обучение.

В советский период на большинстве крупных предприятий и госучреждений строго соблюдались эргономические принципы организации труда, кроме того существовали кабинеты психологической разгрузки, где рабочие и служащие могли восстановить свою работоспособность и предотвратить появление нежелательных профессиональных деструкций. В настоящее время в КР положение дел таково, что не

существует единой государственной системы требований к работодателям в отношении сохранения профессионального здоровья работников. А на смену ранее существующим кабинетам психологической разгрузки пришли, в лучшем случае, комнаты, где можно разогреть еду и пообедать, а в большинстве случаев люди не имеют специально организованных перерывов для восстановления своего функционального состояния как работника.

Подобное отсутствие заботы работодателей о психологическом состоянии своих служащих, отсутствие мероприятий по профилактике рабочих стрессов оборачиваются потерей кадрового потенциала. Это происходит вследствие ухудшения самочувствия работников, их общего и профессионального здоровья, истощения ресурсов, а также как результат увеличения текучести кадров. Даже если экономическая ситуация заставляет работника остаться на своем рабочем месте, то у него снижается производительность труда, инициативность, трудовая мотивация, происходит потеря творческой активности. Некоторые современные кадровые службы в КР уже обратили внимание на работу с человеческими ресурсами. Однако, по нашим наблюдениям, она осуществляется в основном в рамках обучения дополнительным профессиональным навыкам («Техника продаж», «Мотивационный тренинг», «Психология общения с клиентом») либо направлена на развитие коммуникативной структуры подразделения и сплочения команды (так нынче популярный «teambuilding»).

Проблема ставится ещё более остро для специалистов, которые относятся по классификации Климова Е.К. к классу профессий «человек-человек». Это профессии, объектом труда в которых является человек, так называемые «коммуникативные». Для них характерны ежедневное многообразие эмоционально и когнитивно сложных ситуаций общения, высокая ответственность за результат коммуникации, частое отсутствие положительного результата или положительной обратной связи. Профессионально важными качествами специалистов таких профессий являются развитые коммуникативные способности, эмоциональная устойчивость, быстрая переключаемость внимания, эмпатия, наблюдательность, организаторские способности. Именно эти качества подвергаются искажению, в результате чего могут образовываться так называемые профессиональные деструкции.

Профессиональные деструкции - это постепенно накапливающиеся изменения сложившейся структуры деятельности и личности, негативно сказывающиеся на продуктивности труда и взаимодействии с другими участниками этого процесса, а также на развитии самой личности [5].

Рассматривая профессиональные деструкции, Э.Ф. Зеер отмечает: "...Многолетнее выполнение одной и той же профессиональной деятельности приводит к появлению профессиональной усталости, обеднению репертуара способов выполнения деятельности, утрате профессиональных умений и навыков, снижению работоспособности..."[5] Именно эти симптомы тесно связаны с синдромом профессионального выгорания, который представляет собой личностную деформацию вследствие эмоционально затрудненных и напряженных отношений в системе «человек-человек».

Среди профессиональных факторов, способствующих развитию этого синдрома, отмечают обязательность работы в строго установленном режиме дня, большая эмоциональная нагрузка, несоответствующая оплата труда. Часто стрессогенность профессионального общения обусловлена необходимостью постоянного контакта с пациентами, неблагополучными детьми и подростками, преступниками, лицами, пострадавшими в катастрофах, которые нуждаются в психологической поддержке и делятся со специалистом своими страданиями, страхами, переживаниями. Немаловажным фактором возникновения синдрома в современном Кыргызстане является также отсутствие должного вознаграждения за работу, которое

воспринимается как непризнание труда и может привести к эмоциональной апатии, снижению интереса к делам в коллективе, возникновению чувства несправедливого отношения.

Последствия профессионального выгорания могут проявляться как психосоматическими нарушениями (синдромами и симптомами), так и сугубо психологическими (когнитивными, эмоциональными, мотивационно-установочными) изменениями личности.

Выявить данный синдром можно по 5 ключевым группам симптомов:

- физические (усталость, физическое утомление, истощение; изменение массы тела; бессонница; затрудненное дыхание, одышка; тошнота; головокружение; чрезмерная потливость; дрожь; повышение артериального давления; обострение язвы; воспалительные заболевания кожи; болезни сердечно-сосудистой системы);
- эмоциональные (снижение, упрощение эмоций; пессимизм, цинизм и черствость в работе и личной жизни; безразличие; ощущение беспомощности и безнадежности; агрессивность, раздражительность; тревога; неспособность сосредоточиться; депрессия, чувство вины; истерики; потеря жизненных ориентиров и профессиональных перспектив);
- поведенческие (частые перерывы во время работы с целью отдохнуть; потеря аппетита; чрезмерное употребление табака, алкоголя, лекарств; импульсивное эмоциональное поведение);
- интеллектуальные (снижение интереса к новым идеям в работе; скука, тоска, апатия; стереотипное поведение, предпочтение стандартных шаблонов творческому подходу; безразличие к нововведениям; формальное выполнение работы; нежелание участвовать в специальных тренингах и образовательных программах);
- социальные (низкая социальная активность; снижение интереса к увлечениям; социальные контакты ограничиваются работой; ощущение изоляции, недостатка поддержки семьи, друзей, коллег).

В процессе нашего исследования мы предлагаем использовать «Методику диагностики эмоционального выгорания» В. В. Бойко [6]. В.В. Бойко дает следующее определение «эмоционального выгорания» Это выработанный личностный механизм психологической защиты в форме полного или частичного исключения эмоций в ответ на избранные психотравмирующие воздействия [1]. Эмоциональное выгорание представляет собой приобретенный стереотип эмоционального, чаще профессионального поведения. Оно неблагоприятно сказывается на выполнении работы, особенно, если работа предполагает постоянное взаимодействие с людьми: клиентами, партнерами, пациентами.

Опросник представляет собой набор из 84 утверждений, с каждым из которых опрашиваемому предлагается либо согласиться, либо не согласиться. В результате обработки данных устанавливается, какая из трех фаз эмоционального выгорания сформирована у опрашиваемого: напряжение, резистенция или истощение, а также устанавливается показатель выраженности каждого из 12 симптомов.

Помощь в преодолении синдромов эмоционального и профессионального выгорания является одной из важнейших задач психолога в учреждении или на предприятии. Психолог может проводить ряд мероприятий, направленных на обучение работников приемам самопомощи, а также оказание внешней профессиональной психологической помощи. Кроме того, в профессиональные задачи психолога должна входить не только так называемая «скорая помощь» при стрессах, но, в первую очередь, профилактика подобных состояний.

В соответствии с выводами исследования ReliaStar Insurance Company of Minneapolis профилактические программы, направленные на помощь работникам в достижении более здоровой, сбалансированной жизни, действительно помогают предупредить (предотвратить) выгорание. Было обнаружено, что компании,

проводящие политику поддержки в сфере профессиональной деятельности и семьи, использующие гибкий график работы, реализующие программы здоровья и лечение химической зависимости, а также предоставляющие обучение эффективным коммуникациям и др., имеют почти вполнину меньше «выгоревших» работников, чем те, которые такой политики «антивыгорания» не проводят [2]. Хотя многие факторы, такие, например, как график работы, эргономические условия труда, входят в компетенцию непосредственных руководителей подразделения, но большинство программ по восстановлению способны осуществлять только квалифицированные специалисты-психологи. Исходя из анализа соответствующей литературы [2; 3] можно обобщить возможные направления профилактической работы в отношении синдрома профессионального выгорания. К ним относятся:

- профессиональное обучение и систематическое повышение квалификации персонала;
- обучение управлению ответными реакциями на стресс-факторы профессиональной деятельности и организационной среды;
- обучение и активное применение методов психологической разгрузки, рационализации, снижения эмоциональной напряженности, купирования нежелательных симптомов стресса;
- различные виды социально-психологической и административно-корпоративной поддержки, корпоративные праздники, дни здоровья и пр.

Тематика тренинговых программ указывает на то, что в них обычно совмещаются различные подходы: управление стрессом, техники релаксации, тайм-менеджмент, тренинг социальных умений, изменение установок и пр.

Мы предлагаем программу тренинга, разработанную на основе трехмерной модели выгорания, в которую включены техники, направленные на работу с эмоциональным истощением, деперсонализацией и редукцией профессиональных достижений.

Представленная программа тренинга является базовой моделью для разработки тренинга для конкретной организации. **Цель тренинга** – снижение уровня профессионального выгорания работников посредством актуализации психологических ресурсов.

Задачи тренинга:

- Дать представление о процессе профессионального выгорания и его негативных последствиях для здоровья, карьеры работника и организации в целом.
- Сформировать представление о ресурсах личности, используемых для преодоления описанного синдрома. Содействовать поиску индивидуальных копинг-механизмов участников.
- Раскрыть типичные стереотипы мышления и поведения, ведущие к усилению симптоматики выгорания. Выработать альтернативные модели мышления и поведения.
- Обучить участников техникам эффективного самоуправления и преодоления стресса.
- Выработка коммуникативных навыков, необходимых в профессиональном общении.
- Усиление групповой сплоченности и поддержки в трудовом коллективе.

Ожидаемые эффекты тренинга

- Формирование у участников представлений о причинах и симптомах профессионального «выгорания» и о видах психологических ресурсов стрессоустойчивости.
- Освоение навыков эмоциональной саморегуляции, позитивного мышления и конструктивного поведения.

• Осознание возможности самопомощи в напряженных ситуациях и собственного стиля совладания со стрессами.

Программа опирается на разработанные методики по практике преодоления стресса и выгорания [2; 7]. В программе тренинга разработаны следующие модули:

Что полезно знать о причинах и последствиях синдрома профессионального выгорания.

Профессионально - трудные ситуации, провоцирующие развитие синдрома выгорания. Что способствует противодействию синдрому выгорания.

Ролевые и ситуационные игры и их анализ в контексте рисков профессионального выгорания.

Освоение рационально-эмотивных техник преодоления стрессов.

Релаксационные техники преодоления стресса.

Психоэнергетические техники восстановления работоспособности.

Конструктивные копинг-стратегии преодоления стрессовых ситуаций.

Формы работы на тренинге: мини-лекция; психодиагностика признаков синдрома выгорания; практическая отработка психотехник, помогающих противодействовать профессиональному выгоранию; обсуждение типичных ситуаций, провоцирующих профессиональное выгорание и требующих навыков саморегуляции; дискуссии-обсуждения, работа с раздаточным материалом, ролевые игры.

Литература:

1. Бойко В.В. Синдром «эмоционального выгорания» в профессиональном общении. - СПб., 1999
2. Водопьянова Н., Старченкова Е. Синдром выгорания. - СПб.: Питер, 2008
3. Водопьянова Н.Е. Профессиональное выгорание и ресурсы его преодоления// Психология здоровья/ Под ред. Г.С.Никифорова – СПб., 2003
4. Гришина Н.В. Помогающие отношения: профессиональные и экзистенциальные проблемы // Психологические проблемы самореализации личности/ Под ред. Крылова и Л.А. Коростылевой.- СПб., 1997
5. Зеер Э.Ф. Психология профессий. - Екатеринбург: УГППУ, 1997. - 244 с.
6. Практическая психодиагностика: Методика и тесты / Сост. Д.Я. Райгородский. - Самара, 2000
7. <http://sevenocean.ru>

Дуйшенбекова Г.Д.

РОЛЬ ЗАНЯТИЙ РУССКОГО ЯЗЫКА В РАЗВИТИИ СВЯЗНОЙ РЕЧИ СТУДЕНТОВ

Развитие связной речи студентов - важный аспект обучения русскому языку. Развитие речи становится актуальной проблемой в современном обществе. Важнейшим показателем уровня человека, его мышления, интеллекта является его речь. Хорошо развитая речь служит одним из важнейших средств активной деятельности человека в современном обществе, а для студентов – средством успешного обучения в учебном заведении. С одной стороны, богатство речи в большой степени зависит от обогащения студентов новыми представлениями и понятиями; с другой – хорошее владение языком, речью способствует успешному познанию сложных связей в природе и в жизни общества. Студенты с хорошо развитой речью всегда успешнее учатся по разным предметам.

Последнее время коммуникативному воспитанию студентов придается особое значение, так как в нем успех формирования социально активной личности. У будущих специалистов речь должна быть показателем уровня его культуры, грамотности. Связная речь представляет собой развернутое, законченное композиционно и грамматически оформленное высказывание, состоящее из ряда логически связанных

предложений. Студенты должны уметь пользоваться навыками устной и письменной речи для активной творческой и общественной деятельности.

Хорошо развитая речь является для студентов залогом учебных успехов, так как речь служит инструментом познания, средством развития мышления и эмоционального самовыражения их в общественной активности.

Основная задача занятий русским языком со студентами национальных групп состоит в том, чтобы повысить уровень речевого развития, усовершенствовать их речевые умения и навыки.

Связная речь предполагает овладение словарным запасом языка, усвоение языковых законов и норм, т.е. овладение грамматическим строем, а также практическое их пояснение, умение пользоваться усвоенным языковым материалом, связно, последовательно и понятно для окружающих передавать содержание готового текста или самостоятельно составлять связный текст. Овладевая развитой связной речью, студент, может давать развернутые ответы на различные вопросы по пройденному материалу. На каждом занятии студенты усваивают новые слова, уточняют, углубляют понимание значения тех слов, которые им встречались ранее, используют слова в своей речи.

Основным средством формирования профессионально – значимых умений выступают упражнения. В методике преподавания языков принято выделять подготовительные (языковые, некомуникативные, предречевые) и речевые и коммуникативные упражнения (в работах И.Д. Салистры, Б.А. Лapidуса, Г.А.Битехтиной, Э.П.Шубина и др.). Другая классификация упражнений включает рецептивные, репродуктивные и продуктивные (Есаджонян, 1968. – 16). В учебных пособиях по развитию речи разработан целый ряд упражнений. В работе над предложением значительное место принадлежит исправлению недочетов, самонаблюдению и самоконтролю. Они делятся на лексические и словарные. Лексические упражнения проводятся для закрепления знаний по лексике, для закрепления лексических умений и навыков. Словарные упражнения проводятся для глубокого восприятия речи (чтение, слушание) или в связи с порождением речи (говорением, письмом), эти виды упражнений содействуют обогащению словарного запаса студентов, владению лексическими средствами языка и речи, учат правильно владеть словарным богатством языка.

Речевые навыки студента – это широкий круг навыков, связанных с использованием устным и письменным словом, - умение построить односложный и развернутый ответ на вопрос, устно и письменно изложить прочитанное или прослушанное, написать сочинение – миниатюру, вести переписку, составлять планы, конспекты, рефераты.

Предусмотренные программой специальные занятия по развитию связной речи и выразительному чтению имеют целью дать студентам навыки правильного с точки зрения норм современного русского литературного языка произношения. А также умения студентов выразительно читать и говорить с соблюдением принятых интонаций, логических ударений и т. д. Речь студентов развивается под влиянием различных условий, таких, как языковая среда, активность или пассивность студентов в жизни, чтение книг и т.п. Из опыта мы видим, что содержание занятий по развитию речи меняется по объему, по характеру в зависимости от материала занятий. Сочинения приобретают большую композиционную стройность, четче оформляется начало и конец высказывания. Речь становится выразительной.

Обучаясь сочинениям, студенты учатся ставить перед собой и решать ряд вопросов: о выборе стиля речи, о типе речи, об организации текста данного типового значения, о способах развития в нем мысли, о связи отдельных частей текста.

Практика показала, что система обучения связным высказываниям обеспечивает более высокий уровень речевого развития студентов. Они познают коммуникативную задачу высказывания, поэтому в их сочинениях меньше отступлений от темы.

Таким образом, в наше время живое устное слово приобретает исключительное значение, потому что лекция, доклад, беседа, информация, выступление на собрании стали повседневным явлением в нашей жизни. Выступающий должен уметь говорить ярко, доходчиво.

Любое устное связное выступление – это живое общение. Реальность и эффективность такого общения зависят главным образом от говорящего. Пересказ предполагает опору на прочитанный текст, а предметом творческого рассказывания могут быть самые разнообразные явления окружающей действительности. На занятиях русского языка студентам предлагаются пересказы различного рода, в том числе и тексты с грамматико-стилистическими заданиями разной степени трудности. Связная речь представляет собой развернутое, законченное, композиционно и грамматически оформленное высказывание, состоящее из ряда логически связанных предложений.

Связная речь является такой формой высказывания, которая предполагает мобилизацию и использование, так сказать, в концентрированном виде самых разнообразных речевых умений и навыков, ранее приобретенных студентами, в том числе и таких, как орфографически-правильная и интонационно выразительная речь. Орфографически и пунктуационно правильно оформленная. Крупные методисты, как К.В.Бархин, А.В.Миртов, М.А.Рыбникова В.В.Голубков, в своих научных разработках обогатили новыми идеями пути развития речи учащихся

Овладевая развернутой связной речью, студенты могут давать развернутые ответы на определенные вопросы. Можно заметить, что устная речь расширила свои границы, перестала быть связанной только с повседневным – речевым общением. Появилась возможность изучать тот или иной предмет без помощи книг через учебное телевидение, радио и т.д.

Устная речь рассчитана на определенных слушателей, которая имеет большой запас средств передачи мыслей и чувств – интонация, мимика. Главное в устной речи, чтобы фразы и предложения были немногословны и хорошо интонированы. На занятиях русского языка по различным темам мы читаем стихи, тексты, поэтому хорошая дикция – необходимый элемент устной речи. В устной речи шире используются такие речевые средства как повторы, градация, гиперболизация, иносказания, сопоставление, различные тропы.

Однако эти выделенные признаки устной речи являются относительными, так как некоторые из них (пауза, интонация, логическое ударение) характерны в той или иной степени и для письменной речи.

Связная речь представляет собой последовательное, грамматически правильное и образное изложение определенного содержания, достигаемое использованием диалога и монолога. На занятиях, как правило, при ответах на вопросы, составлении рассказа на определенные темы используется диалог и монолог, как естественная форма речевого общения. Монолог как форма речи представляет сложный этап развития речи.

Одной из особых форм развития связной речи является дискуссия. На занятиях русского языка со студентами часто проводятся дискуссии на различные темы. Из опыта работы мы заметили, что дискуссия - это одна из особых форм развития связной речи. Для участия в дискуссии от студентов требуется умение вести диалог, выступать с дополнительной информацией. Самое главное дискуссия учит студентов рассуждать.

Таким образом, мы приходим к выводу, что для эффективного обучения студентов развитию связной речи, обогащению их речи надо улучшать уроки по развитию речи, углубить знания студентов.

Литература:

1. Есаджанян Б.М. Система упражнений по развитию речи // Русский язык в национальной школе. – 1968. - №6. - С. 15-19

2. Ладыженская Т.А. Система работы по развитию речи учащихся. - М., 1975;Иванова С.Ф. Специфика публичной речи. - М., 1977.
3. Сидельковский А. Развитие русской речи учащихся // Русский язык в национальной школе. - М.: Просвещение, 1989.
4. Добромыслова В.А. Развитие речи учащихся. М., 1974.
5. Богуславская Н.Е. Методика развития речи на уроках русского языка. - М.: Просвещение, 1991.

Дуйшенбекова Г.Д.

РАЗВИТИЕ ИНТЕРЕСА К ЗАНЯТИЯМ РУССКОГО ЯЗЫКА У БУДУЩИХ СПЕЦИАЛИСТОВ

В решении основных задач, стоящих перед занятиями русским языком играет развитие у студентов интереса к предмету. Роль интереса в повышении эффективности обучения отмечалась методистами с давних пор. Об этом еще в XIX в. писали Ф.И. Буслаев, К.Д.Ушинский и др.

Преподаватель, воспитывая у студентов интерес к своему предмету, будет опираться не только на занимательность, но и на силу своего убеждения и покажет практическое значение знаний по русскому языку, необходимо учитывать индивидуальные способности студентов. Для формирования интереса студентов к занятиям русским языком имеет самостоятельная работа. Особый интерес у студентов вызывает работа со словами. На занятиях русского языка студенты по толковому словарю определяют значение слов, которые встречаются при чтении текста. Это и разъяснение смысла новых слов, подбор однокоренных слов. При отборе учебного материала, видов упражнений необходимо учитывать принцип доступности, последовательности, постоянно помнить и цель данного занятия, и перспективу последующих занятий. Для решения этих вопросов руководствуемся лингвометодическим положением о деятельном подходе к говорению, о ситуативности обучения, а также положением о том, что «данный материал включен в целое содержание данного действия, он может быть не произвольным запоминанием. В педагогическом плане встает, таким образом, задача – организовать учебную деятельность так, чтобы существенный материал запоминался студентами и тогда, когда они заняты по существу им, а не запоминанием» (3; 201).

Характер подбора слов, предложений, связных текстов зависит не только воспитание нравственных качеств студентов, а также и развитие интереса к русскому языку. Таким образом, тексты должны отвечать целям усвоения грамматики, а также развивать у студентов интерес к русскому языку. Вдумчивая работа с текстом учит не только грамотно писать, но и логично излагать свои мысли, свободно поддерживать разговор на любую тему.

На первом курсе работа над выполнением упражнений у одних студентов идет легко, у других с трудом. Они с большим интересом пишут выборочные диктанты, сочинения по жизненным наблюдениям. Поэтому их надо чередовать с менее интересными заданиями. По окончании учебного заведения студентам придется широко пользоваться своей речью в производственной и общественной жизни. Эта речь должна быть четкой, правильной. Поэтому на занятиях русского языка много места отводится культуре произношения. Студенты должны уметь четко и правильно произносить звуки русского языка и их сочетания, правильно делать ударение, употреблять соответствующую интонацию, уметь выразительно читать, чтобы вызвать у студентов интерес к занятиям, их нужно убедить в том, что без этих занятий нельзя ответить на поставленный вопрос, так как имеющихся знаний у них недостаточно.

На занятиях русского языка нужно ясно определить вопрос, на который необходим ответ, отчетливое определение задачи, выдвинутой в начале или в ходе работы, возбуждают у студентов интерес к усвоению учебного материала и дают толчок активной работе мысли учащихся. Все это способствует эффективности обучения. В развитии интереса студентов к русскому языку немаловажное значение приобретает введение на занятиях элементов игры.

Дидактические игры больше применяются в методике преподавания русского языка в школьной программе, но дидактические игры имеют большое значение и для студентов национальных групп, так как они вызывают интерес к изучению русского языка.

Грамматические игры- упражнения следует рассматривать как особый метод обучения русскому языку. Грамматические игры-упражнения это один из способов выполнения упражнений в форме игры. Перед студентами ставится задача показать в ходе выполнения упражнения свои знания, умения, навыки.

Игры – упражнения близки к обычным упражнениям. Материалом для игр служат не развлекательные шарады и загадки, а обычные упражнения, преподносимые особым образом. Студенты получают задания трудные и скучные, но эти задания необходимы для закрепления знаний по грамматике. При таких заданиях интерес к русскому языку вызывается не легкостью заданий, а игровой формой работы, помогающей преодолению трудности. Грамматические упражнения для игр подбираются в такой форме, которое позволяют вовлечь в работу большое количество студентов, вызвать активность студентов и наглядно показать результат соревнования. Грамматические игры-упражнения перед обычными упражнениями имеют одно очень важное преимущество в том, что они выполняются с большим интересом при максимальной активности студентов. При их выполнении студенты работают с увлечением, тем самым создаются условия для развития творческого мышления, смекалки, находчивости, сообразительности. Игры - упражнения могут проводиться в устной и письменной форме. Устные формы игры являются более экономными по времени. Устные упражнения целесообразны, когда на уроке уже было много письменных упражнений и внимание студентов к ним ослабло. Для устной работы следует брать упражнения, требующие преимущественно грамматического анализа слов и предложений, а не зрительного запоминания.

Однако проведение игр-упражнений в письменной форме обязательны, так как орфографические и пунктуационные навыки вырабатываются в процессе письма. При работе студенты должны видеть свои успехи и промахи. Для проведения таких занятий преподаватель должен иметь в своем распоряжении большое количество грамматических игр, чтобы можно было выбрать для данного занятия.

В виде игр-упражнений можно взять «Узнай свое слово». Это упражнение можно провести со студентами 1 курса для повторения склонения существительных, разряда прилагательных, наклонения глагола.

Студенты делятся на 3 группы, доска делится на три части. Каждая колонка озаглавляется, указывается грамматическая категория. Выходят, трое студентов. Преподаватель называет слова, а студент должен правильно записать свое слово. Остальные пишут в тетради. Выигрывает та группа, которая меньше допустила ошибок.

При разумном применении игр-упражнений значительно повышается интерес студентов к работе и соответственно этому эффективность преподавания. В результате проведенной работы интереснее и активнее стали проходить занятия русского языка. У студентов значительно повысился интерес изучаемому предмету.

Литература:

1. Архипова Е.В. Русский язык и развитие речи. – СПб.: Литература, 2005.
2. Воспитание интереса к русскому языку. – М.: Просвещение, 1965 /Составитель М.Т.Баранова.
3. Носова И.М. Методика работы по практике устной и письменной речи на общественно-политическую тематику.- М., 1991.

Жаңыбаева М.

К.АСАНАЛИЕВДИН АЛГАЧКЫ МОНОГРАФИЯЛАРЫ

К.Асаналиевдин илимий ишмердиги Ленинграддагы «Пушкин үйү» «Орус адабияты» институтунда окуп жүргөн мезгилден тарта башталган. Тема бекитүүгө келгенде, ал А.Токомбаевдин поэзиясы жана «Кандуу жылдар» романы жөнүндө изилдөө жүргүзүүнү максат кылгандыгын айтат. Окумуштуулар кенешинде Кыргызстанда иштеп кеткен жана ал жердеги адабий атмосфераны жакшы билген П.Н.Берков аттуу профессор «сиздин тандаган темаңыз өтө татаал, кыйналып, чайналып каласыз. Ошон үчүн мен Түгөлбай Сыдыкбеков боюнча алуунузду сунуш этет элем» деген пикирин айтат. Андап көрсө, чынында эле ошол доордо А.Токомбаев жөнүндө диссертация жазуу кыйыныраак эле. Себеби, анда талаш-тартыштуу жана чечилбеген бир топ проблемалар турган. Ал эми Т.Сыдыкбеков Сталиндик сыйлыкка ээ болуп, жалпы Союзга таанылып турган кези болчу. Мына ошентип, К.Асаналиев өзүнүн «Адабий айкаш» баянында маалымдагандай, «П.Н.Берков ага периштедей эле болуптур» (45-бет).

1956-жылы «Романы Тугельбая Сыдыкбекова» деп аталган алгачкы монография жарыкка келди. Буга чейин мындай эмгектер бирин-серин гана бар эле. Мисалы, Т.Саманчиндин «Кылыч – жазгыч акын» (1947), М.Богданованын «Киргизская литература» (1947), Б.Керимжанованын «Кыргыз совет адабияты 25 жылда» (1951) сыяктуу эмгектери. Бул атаган китептердин үчөө тең согуштан кийинки жылдарда бир топ тенденциялуу сындарга дуушарланган.

Ал ленинграддык аспиранттын Т.Сыдыкбеков жөнүндө коргогон диссертациясынын негизинде жазылгандыгы ачык. Эмгек белгилүү илимпоз П.Н.Берковдун оппоненттиги менен ийгиликтүү жакталган, б.а. «Пушкин үйү» орус адабияты институтунун атактуу илимпоздорунун жактыруусуна ээ болгон.

Монографияда Т.Сыдыкбековдун үч романы үч главага бөлүнүп, профессионалдуу талдоо жүргүзүлгөн жана анда бир катар теориялык маселелер да козголгон. Алсак, китептин биринчи главасын «Кең-Суу» - кыргыз адабиятындагы биринчи реалисттик роман» деп аталган. Мына ушул аныктама тууралуу айрым бир пикирлерди ортого сала кетүүгө туура келет. Биринчи иретте ошого эле катарлаш жазылган жана жарык көргөн «Каныбек» менен «Узак жолдон» «Кең суу» эмнеси менен айырмаланат деген суроо туулат. Көрсө, буга чейин жазылган макалаларда, китептерде тигил эки романды реализмге жакын жолотпогон пикир түзүлүп калган экен. «Каныбек» жомоктук сюжетке негизделген приключениялык роман, «Узак жол» болсо бир үй-бүлөнүн турмушунун айланасында курулган чыгарма, ал эми «Кең-Суу» айыл-чарбасында коллективдештирүү темасында жазылган алгачкы реалисттик роман деп эсептелген. Мындай пикирди Москва университетинде иштеген, согуш убагында Кыргызстанда жашап кеткен окумуштуу М.Богданованын «Киргизская литература» (1947) аттуу чоң көлөмдүү очеркинен окуйбуз.

К.Асаналиев биринчи монографиясындагы тезис түрүндө берилген пикирин «Кыргыз прозасынын очерки» аттуу кийинки эмгегинде кеңири талкуулап, чечмелеп берген. Анда мындай деп жазылган: «Т.Сыдыкбековдун өзүнүн айтуусуна караганда

М.Шолоховдун «Көтөрүлгөн дыңы» аны роман жазууга багыттаган алгачкы чыгармачылык стимул берген». Бул корутунду Т.Сыдыкбековдун жаш авторго кат аркылуу берген төмөндөгүдөй маалыматынын негизинде чыгарылган. «Мен, - деп эскерет ал, - коллективдештирүү жылдарында «Ленинчил жаш» газетасында иштеп, тез-тез айылдарга командировкаларга чыгып турчумун. Ошол кезде айыл-кыштактарда өтүп жаткан окуялар мени аябай өзүнө тартып, алар тууралуу ыр жазгым келди. Бирок, бир аз убакыт өткөн соң Шолоховдун «Көтөрүлгөн дың» романын окуп, мен да ошондой чыгарма жазгым келди». Андан кийин Л.Скоринонун «Колхоздук түзүлүштүн улуу күчү» деген «Дружба народов» журналында (1948, кн. 18) жарыяланган макаласында айтылган маалыматтар келтирилет. Анда «Мага Шолоховдун көркөм деталдары чебер сүрөттөө, кеңири алып жазуу манерасы жагат» деп жазылыптыр.

К.Асаналиевдин таасир маселесине байланыштуу көз карашын ошол тушта анын коллегасы С.Даронян да сындап чыккан. Ага автордун «у нас есть основание думать, что прежде чем приступить к созданию своего романа Сыдыкбеков усвоил горьковскую традицию в построении сюжета» деген тезиси жакпай калыптыр. Даронян мындай суроо коет: «Эмне үчүн Сыдыкбеков сюжет курууда жалгыз эле Горькийден үйрөнүш керек? Туура, үйрөнсө үйрөнгөндүр, бирок, сынчы белгилегендей, ал чеберчиликтин сырын башкалардан деле үйрөнсө болот да.

50-жылдардын экинчи жарымында таасир маселесине байланыштуу көз караштар өзгөрө баштаган. Мурда улуттук жазуучуну орустун кандайдыр бир классигине байланышы бар, жок экендигине карабастан эле жармаштыра берүү өзүнчө бир салтка айланып кеткен шекилдүү. Атактуу эле адабиятчылардын бири М.Богданова «Лермонтовдун «Биздин замандын баатырын» окугандан кийин Т.Сыдыкбеков биздин күндүн баатырлары, адамдары тууралуу чоң чыгарма жазууну ойлойт» деп жазыптыр.

Советтик көрүнүктүү адабиятчылар А.Метченко, А.Дементьев, Г.Ломидзе «Коммунист» журналына (1956, №12) жарыялаган «За глубокую разработку истории советской литературы» деген макаласында улуттук адабият таануу илиминде жарыялана баштаган курулай окшоштуруу, образдын негизин турмуштан эмес, адабияттан издөө натура экендигин адилеттүү сынга алышкан. Чынында эле эгерде турмуштун өзүндө Ыманбай менен Соке сыяктуу адамдар болбосо, андай образдар кантип жаралмак. А.С.Бушмин туура белгилегендей, эгерде М.Богданованын жогорудагы окшоштуруу методу боюнча изилдесек, анда жазуучулардын баары эле бири-бирине, кичүүлөрү улууларына окшош болуп чыга келер эле.

Таасир, традиция жана жаңычылдык боюнча ошол кезде жүрүп жаткан агым Т.Сыдыкбековго да таасир этип, адабиятчылардын «Көтөрүлгөн дың» «Кең-Суу» романдары боюнча мурда айтып жүргөн пикирлерине тике каршылык көрсөтүп, ар кайсы жыйындарда чыгып сүйлөй баштаптыр. Ал эми «Жол» романында ал 30-жылдарда орус тилин начар билгендиктен, Шолоховду окууга чамасы жетпегендигин, «Кең-Сууну» өзү көргөн, билген адамдардын негизинде гана, ошолорго таянып жазгандыгын баяндайт. «Элдин, жердин жаңырышы, андагы катаал күрөш мени тынчтыпады, ишке чакырды, шаштырды, кызыктырды. Маселен, Соке, Самтыр, Сапарбай, Өскөнбай, Шоорук, Бердибай, Ыманбай, Бүбүш, Калпакпайүптөрдүн элестери мени шыктандырган сайын мен алардын ошо ар биринин өз-өзүнө таандык мүнөздөрүн даанараак ачтым, күчөттүм. Аны менен алар жеке өздөрүнүн гана эмес, деле өздөрүндөй жашап өткөн тирүү кишилердин мүнөзүн, жоругун, кыялын өздөрү өнүктүрүштү. Ал тургай кай бири өз-өз аттары менен калды. Арийне, алар адабият каармандары катары жалпыланды, курчуду. Тек даяр устун ошол келегей боюнча имаратка тизиле калбайт да. Алар устанын сүргүсүнөн чыгат. Ошентсе да анын баштапкы жаратылышы, көркү касиети өзүндө эмеспи».

Бул сөздөргө караганда автор турмуштагы көргөн адамдарга ошол өздөрүнө окшош кишилердин мүнөздөрүн кошумчалоо менен адабий тип жараткан. Демек, «Кең-

Суунун» каармандарынын турмуштук негизине, автор өзү айткандай, адамдарды реалдуу натурасынан алгандыгына ишенбеске айла жок.

К.Асаналиев чыгармага «кыргыз адабиятындагы алгачкы реалисттик роман» деп мүнөздөмө берүүдө сөзсүз түрдө аны «Каныбек» менен «Узак жолго» карама-каршы коюу позициясы ачык эле көрүнүп турат. «Кыргыз прозасынын очерки» (1957) атуу экинчи китебинде автор ал ойлорун негиздеп берүүгө аракеттенген.

«Узак жол» тууралуу сөз жүргөндө автор 1916-жылдагы «оор абал, адилетсиз турмуш майда деталдар менен так» берилгендигин, «башкы каармандын башынан өткөн ар түрдүү окуялары, көргөн запкылары баардык жагынан жеткиликтүү жана ишенимдүү ачылгандыгын» көрсөтө келип, романдын негизги мүчүлүштүгү катары мындай корутунду чыгарат: «М.Элебаевдин бул **чыгармасында натуралисттик тенденция** бар деген айрым адабиятчылардын пикири да кокусунан чыккан эмес. Чынында да, турмуштук майда-чүйдөлөрдү көркөмдүк жалпылаштырууга айландырбай эле сүрөттөй берүү чыгармага натуралисттик тенденция киргизет. Оорчулукту үстөкө-босток баяндай берүү ый-мундун, төмөн чөккөндүктүн белгилерин да туудурат».

Турмуштагы өзгөрүштөргө жараша адабий ой-түшүнүктөр да, көз караштар да кыймылга келип, окумуштуу кайсыл бир убактарда калпыс айтылган пикирин кайра карап чыгышы мүмкүн. Ошол сыяктуу эле К.Асаналиев да 80-жылдарда романда натуралисттик сүрөттөөлөр бар деген кескин айткан пикиринен кайткан. Аны «Көркөм нарк» атуу китебинен окусак болот. Анда «Узак жол» туурасында мурункудан башка корутундуга келиптир: «Адамдын кайраттуулугун, чыдамдуулугун, туруктуулугун сыноо, - дейт ал, - романдын өзөк идея-проблемасын түзөт... Адамды турмуштук сыноолордун негизинде сүрөттөө, жеке адамдын жана элдин тагдырын тарыхый татаал кырдаалдарда ачык жана так көрсөтүү жагынан М.Элебаев чыны менен кыргыз прозасындагы **реалисттик психологизмдин башталмасында** турганы талашсыз».

Ушул сыяктуу эле «Каныбекке» байланыштуу да эки көз караш орун алган. Мына, «Кыргыз прозасынын очеркинде» жазганы: «Роман кыргыз прозасында **жомоктон реалисттик прозага өтүүдөгү көпүрө** сыяктуу көрүнүш болду... Ал кыргыз адабиятында социалдык теманы козгогон приключениялуу жанрга негиз салды. Мындай типтеги романдар социалисттик реализм адабиятында жашоого толук укуктуу. Бирок, «Каныбек» романынын негизги кемчилдиги анда сюжеттин кызыктуулугуна артыкбаш, ашкере берилип, сүрөттөлгөн турмуштук кырдаалдар көркөмдүк жагынан ишенимдүү болбой, бошоң тартып калышында».

Эми «Көркөм нарктагы» көз карашка назар таштап көрөлү. Мында «Каныбек» улуттук адабияттын казынасын байыта турган өзгөчө бир көрүнүш деген пикири айкын сезилип турат: «Каныбек» романын өзү көтөргөн тарыхый-адабияттык жүгү бар. Ал жазуучунун көркөм ой-жүгүртүүсүнүн тарыхый деңгээли менен шартталган. Бул романдын күчү фольклордук эстетикага бекем таянганында. Мындай деп айтууда «Каныбекти» жомоктун иргесине биротоло байлап коючулук жок. Ал дал ошол поэтикалык шааниси менен улуттук сөз искусствосунун дүйнөсүн байытып, **социалисттик реализмдин дүйнөсүнө кирди**».

К.Асаналиевдин алгачкы монографиясында «Кең-Суу» романына байланышкан ойлорду кайрадан улантып, биз дагы бир маселеге көңүл бургубуз келет. Өз мезгилинде «Кең-Суу» романы тууралуу М.Элебаевдин ал **«социалисттик реализмден четтеген чыгарма»** деген кыйраткыч сыны («Кызыл Кыргызстан», 1938, 4-декабрь) чыккан. К.Асаналиев ал макалада «романда кетирилген идеялык каталарды туура көрсөткөн» деген жалпы баа менен гана чектелип, бирок, чыгармачылык мүнөздөгү башка оркойгон мүчүлүштүктөрүн жаап-жашырын койгон. Муну ал кийин мойнуна алып, «Адабий айкашта» атайын сөз кылыптыр: «Т.Сыдыкбековдун «Кең-Суу» романы жөнүндө М.Элебаевдин, кийинчирээк М.Дөгдүровдун, ошондой эле «Темир» романы тууралуу жазылган Т.Байжиевдин сын макалалары бар эле. Чынын айтканда, мен бул макалаларды жазуучу жөнүндө диссертация жазган автор аны сөзсүз түрдө «коргоо»

керек деген позициядан карап, М.Элебаевди, М.Дөгдүровду, Т.Байжиевди сынга алган элем. Өзгөчө М.Элебаев менен Т.Байжиевдердин макалаларында чындык бар экенине карабастан, сынчылардын көркөм чыгармага болгон профессионалдык мамилесине карабастан, мен түз эле полемикага өтүп, жок жерден жазуучуну «коргогон» позицияны ээлеген болчумун».

«Кең-Суу» согушка чейин эки редакциядан өтүп, кайрадан басылганына карабастан, адабиятчынын пикири боюнча ал узак мезгилдин сыноосуна туруштук бере албай турган өз учурунун гана фактысы болуп эсептелет. Анын негизги кемчилдиги ошол доордун жаш жазуучусу Т.Сыдыкбековдо сөз чеберчилиги жетишпей, образ түзүүгө байланыштуу бир топ мүчүлүштүктөр орун алган. Кийин романды кайрадан иштеп, 1956-1958-жылдардын аралыгында автор аны «Тоо арасында» деген ат менен жарыкка чыгаргандыгы белгилүү. Эки варианты салыштыруу аркылуу изилдөөчү «Кең-Суудагы» сюжет, образ жаратуудагы бошоң, солгун жерлер, кандайча болуп чыңалганын, күчөтүлгөндүгүн көрсөтүү үчүн ал «Прозанын очеркинин» акыркы бөлүмүн арнайт. Анда баштаган эле жерден мындайча эскертүү берилет: «Тоо арасында» өзүнүн сюжеттик составы менен 30-жылдарда жазылган «Кең-Суунун» сюжеттик негизине барып такалат, бирок, аны акыркы жылдардагы адабий факт катары кароо керек».

Эми романды катар коюп салыштыруунун негизинде изилдөөчү эмнелерди байкагандыгын анын төмөнкү сөздөрүнөн баамдоого болот: «Кайра иштөөнүн натыйжасында автордун идеялык арымы кеңип, образдары ачык жана так боло баштаган. Жазуучунун сөз байлыгы арткан, ойлору курчуган. Алар жөнөкөй айтылат, бирок, күчтүү жана салмактуу чыккан. Баяндоолордогу жасалмалуулук, бүдөмүктүүлүк жоюлган, натыйжада, ал табигый кейпине ээ болгон. Ошону менен катар автор мурунку «табылгаларын» жаңы табылгалар менен байыткан».

Демек, бул сөздөргө караганда роман жаңы сапаттык деңгээлге көтөрүлүп, анын Ч.Айтматов тарабынан которулган экинчи китеби 1958-жылы Москва шаарында өткөн кыргыз адабияты менен искусствосунун декадасы мезгилинде жакшы баага ээ болгон.

К.Асаналиевдин «Кыргыз совет прозасынын очерки» аттуу үчүнчү монографиясы да үч бөлүмдөн турат. Биринчиси Ата Мекендик согуш мезгилиндеги кыргыз аңгеме, очерктерине арналса, экинчи бөлүмдө кыргыз повесттериндеги сюжет жана образ маселелерин карайт. Үчүнчү чоң главасында «Биздин замандын кишилери» романы тууралуу сөз жүрөт. Бул тема анын «Романы Тугельбая Сыдыкбекова» аттуу «тушоо кескен» китебинде биринчи жолу козголгон. Эми ал өзүнүн бышып жетилип калган чыгармачылык деңгээлинин позициясында ага кайрадан кайрылган.

Адабиятчы чыгарманы талдоодо көркөм деталдардын образдарды ачуудагы ролуна кеңири токтолуп, аларды конкреттүү мисалдар менен көрсөтүп берген. Мисалы, Дмитрийдин тамы кыштактын башында, эшигинин алдында дүпүйгөн багы бар. Акман анын үйүнө келгенде тебетейин алып, сандыктын үстүнө коюп, ак скатерть жабылган столдо отуруп, бөлкө нандан ооз тиет. Мына ушул деталдардын бардыгы 40-жылдардын баш ченинде кыргыз адамынын турмушуна анчалык мүнөздүү эмес эле. Ал орус калкынын салт-санаа, тиричилик, жашоосуна ылайыктуу учурлар болчу. Ал кезде кыргыздар там үйдө жашап калышса да, терезеге форточка жасоону билген эмес. Ошон үчүн Акман «Надежда байбиченин үйүнө киргенде Соң-Көл жайлоосунун абасынан дем алганга окшоп калам» дейт.

Ушуга байланыштуу К.Асаналиевдин биринчи китебинде Дмитрий «кыргыздашып» калган деген М.Ауэзовдун пикирине кошулуп, жазуучу орус адамынын жекелик менен айырмаланган образын толук жаратууга жетишкен эмес» деген пикири чындыкка анчалык ылайык келбейт, анткени, жогоруда Дмитрийдин тиричилигине байланыштуу саналган өзгөчөлүктөр анын орус экенин сездирип турат. Экинчи жагынан анын кыргыз арасында жашаган жалгыз орус үй-бүлөсү экендигин да эске алууга тийишпиз. Бул аркылуу айталы дегенибиз, ал анча-мынча «кыргыздашып»

да калган. Жергиликтүү калк менен аябай сиңишип кеткен. Айылдагы кемпирлер «Метрей өзүбүздүн орус, тилибизди эмес, ал динибизди да билет» деп бекеринен айтышпайт.

«Кыргыз прозасынын очеркинин» экинчи китебинин акыркы главасында адабиятчы А.Токомбаевдин «Бетме-бет кеңири кеңешели» макаласында сынга алынган Акия, Люба, Мыскал, Чаргындалдын образдарына кененирээк токтолуп, өзүнүн жүйөөлүү аргументтери аркылуу аталган каармандарды «реабилитациялайт» (актайт).

Чындыгын айтканда, «Биздин замандын кишилери» романындагы ийгиликтердин эң ириси автор совет бийлиги жылдарында, айрыкча Ата Мекендик согуш мезгилинде болуп көрбөгөндөй чыңалган эл достугун таасирдүү сүрөттөй алган. Андагы Акман менен Дмитрий, Надежда менен Каныш, Сергей менен Шамбет, Акия менен Любалар бир үй-бүлөнүн адамдарына окшош. Бардыгынын тилеги фашисттик баскынчыларды улуу Союздун жеринен тезирээк кууп чыгып, элге тынчтык алып келиш үчүн майданда Шамбет, Элебес, Сергейлер согушса, оорукта картаң кемпирлер, чалдар, Гүлнарга окшогон өспүрүм кыздарга чейин кажыбаган эмгектин кучагында болушкан.

Романдагы эмгек жана достук идеялары эч качан карыбай, арыбай турган түбөлүктүү темалар. Т.Сыдыкбеков аны көңүлгө толорлук көркөмдүк деңгээлде ачып берүүгө жетишкендигин адабиятчы К.Асаналиев ишенимдүү талдап бере алган.

Жалпысынан алганда, К.Асаналиевдин беш жылдын ичинде жарык көргөн үч монографиясы анын такшалган адабиятчы катары тааныткандыгын тастыктай турган кыргыз адабият таануу илиминдеги орчундуу эмгектер экендиги эч кандай талаш туудурбайт.

Адабияттар:

1. Асаналиев К. Кыргыз совет адабиятынын тарыхы. – Фрунзе: Илим, 1987. - 1-том (авторлош. - 820 бет)
2. Асаналиев К. Кыргыз совет адабиятынын тарыхы. –Фрунзе: Илим, 1987. - 2-том. - 800 бет
3. Асаналиев К. Көркөм нарк (макалалар, изилдөөлөр). –Фрунзе: Кыргызстан, 1988. - 235 бет
4. Асаналиев К. Айтматов кечээ жана бүгүн. (кош тилдүү чыгармачылык жана көркөм ойлоо маселеси). –Бишкек, 1995. - 154 бет
5. Асаналиев К. Шекер и космос (Ч.Айтматов: художественная семантика образов). – Бишкек, 2002. - 346 бет
6. Асаналиев К. Адабий айкаш. –Бишкек: Х.Карасаев атындагы БГУнун басмаканасы, 2008. - 286 бет

Жоробеков Ж.Ж., Жорокулов А.Ж.

СОВРЕМЕННЫЕ ПРОБЛЕМЫ ГОСУДАРСТВЕННОЙ БЕЗОПАСНОСТИ КЫРГЫЗСКОЙ РЕСПУБЛИКИ

Проблема государственной безопасности в наши дни становится одной из самых актуальных и приоритетных для Кыргызстана. Последние политические события в апреле и июне 2010 года еще раз со всей остротой подтвердили правоту этой истины. Романтические представления, господствовавшие в начальный период становления кыргызской государственности, сменились объективным анализом и трезвой оценкой всех реальных и потенциальных угроз, опасностей и вызовов современного мира.

Приоритет при рассмотрении безопасности традиционно отдавался экономическим вопросам, и экономика представлялась силой, способной существенно и позитивно повлиять на политические процессы, обеспечение политической,

социальной, межэтнической и иной, в целом, государственной стабильности. Первым Президентом Кыргызстана был сформулирован тезис «Кыргызстан - наш общий дом», ориентированный на межнациональное, конфессиональное и социальное согласие, неразрывно связанное с экономическим развитием и привлечение инвестиций. Последнее рассматривалось в качестве основного фактора экономического благополучия Кыргызстана, необходимого не только самим гражданам страны, но и иностранцам, имевшим намерение при соответствующей безопасности и согласии в обществе, реализовать у нас свои бизнес- проекты.

Привлекательность Кыргызстана и обеспечение благоприятного инвестиционного климата непосредственно связывались с гарантиями политической стабильности и безопасности. Поэтому, преимущественно при анализе состояния безопасности Кыргызстана на пьедестал ставили экономическую безопасность, как наиболее уязвимую даму в транзитный период рыночного перехода.

Экономика и политика не могут существовать отдельно и жить своей самостоятельной жизнью и дожидаться, когда будут поочередно, решаться проблемы одной и затем другой сфер. Как показала практика политического и экономического развития страны, решать их надо вместе иногда опережающе со стороны политических процессов. Бесспорным остается факт, определяющий роль власти, государства, политической системы в обеспечении экономического развития, в государственном регулировании экономических процессов, а следовательно и месте самой политической безопасности в системе безопасности государства.

Термин "политическая безопасность" в политологической литературе насчитывает небольшой срок, потому имеет неоднозначную трактовку. Так, например, одни понимают безопасность как сохранение существующего конституционного строя, политической и социальной стабильности. Другие как последовательное отстаивание демократических ценностей. Третьи - как отказ от насилия в политических целях {1}.

Скорее всего, в процессе развития данного термина будут проведены соответствующие уточнения и дефиниция станет общепризнанной и применимой к самым различным теоретическим и практическим сторонам проблемы политической безопасности. Однако при всем разнообразии взглядов на эти проблемы и их трактовок, она предполагает систему определенных действий в рамках определенных организационных структур, функций государственных институтов власти по защите политических интересов государства и его граждан. В настоящем эти интересы в Кыргызстане смещены в сторону внутренней политической безопасности, формирования новой политической системы, согласия в обществе. Со стороны доброжелательно настроенных внешних сил Кыргызстан нуждается в самой широкой международной помощи и поддержке, оказании помощи в обеспечении внешнеполитической стабильности и пресечении угроз и поползновений извне по линии терроризма и радикального экстремизма. Таким образом, политическая стабильность, следовательно, безопасность в Кыргызстане представляет на сегодня комплексную проблему, решение которой возможно в направлении укрепления стабильности во всех сферах жизнедеятельности государства и общества, а также создании условий для ликвидации внутренних и внешних угроз национальной безопасности. Реализация данных интересов будет зависеть от решения задач и проблем, лежащих в плоскости внутри и внешнеполитической безопасности, в неразрывной связи с экономическим развитием и экономической безопасностью.

Решение актуальных социально-политических и экономических задач под углом зрения безопасности принимает форму опасностей и угроз. Как отмечает Керимбекова А., в кыргызской социальной науке отождествляются понятия "угроза" и "опасность", что вносит терминологическую путаницу, приводит к не совсем верным выводам по поводу состояния политической безопасности государства. Поэтому целесообразным представляется рассмотрение различия этих понятий; таковыми являются следующие

положения: Угрозу отличает от опасности степень готовности к причинению того или иного ущерба. Угроза - стадия крайнего обострения противоречий. Опасность - стадия зарождения и насыщения противоречий.

Угроза должна включать в себя два компонента: намерение и возможность нанесения ущерба интересам безопасности, опасность ограничивается наличием только одного из этих компонентов.

Угроза всегда носит адресный характер, предполагает наличие явных субъектов угрозы и объекта, на который направлено ее действие. Опасность же представляется часто безадресной направленностью предполагаемых действий, и она включает в себя потенциальную угрозу причинения ущерба тем или иным интересам. Основываясь на данных понятиях можно проанализировать ситуацию политической безопасности в Кыргызстане. Так, определяя внешние факторы напряженности, влияющие на безопасность Кыргызстана, многие исследователи выделяют такие факторы: конфликты в сопредельных государствах (Таджикистан; Афганистане); неопределенность территориальных границ с сопредельными государствами и использование водных ресурсов (3).

При всей значимости многих факторов, наибольший и проблемный интерес вызывают проблемы неопределенности границ, которые можно отнести к числу наиболее угрожающих факторов политической безопасности. Наличие "прозрачной" границы привело к образованию не одного десятка спорных участков, постепенно подпадающих под влияние Узбекистана, Таджикистана и КНР. При этом противодействие наблюдается лишь со стороны местных жителей, т.к. это их непосредственно затрагивает. Что же до реакции власти, то здесь сплошная дипломатия или оттягивание решения на неопределенный срок, когда в условиях светлого будущего можно будет безболезненно решить и эти проблемы. Очевидно, при бездействии со стороны властей тенденции самозахвата земель, которые можно отнести к тихой экспансии. в приграничных районах будут увеличиваться, что может повлечь за собой утрату одного из основных атрибутов государства - территории. Пользуясь ранее данными пояснениями относительно различия понятий опасностей и угроз, проблема границ обладает всеми характеристиками, присущими угрозам: эта проблема находится на стадии крайнего обострения, включает в себе адресный характер и отличается совокупностью двух компонентов (намерения и возможность нанесения ущерба).

Что касается вопросов нестабильности в соседнем Таджикистане и Афганистане, то угрозы прямого военного вторжения не имеют места, по крайней мере так хотелось бы видеть ситуацию, следовательно, они относятся к разряду опасностей (или потенциальной угрозы). Конечно, мы всегда должны иметь в виду, что Афганистан - единственное государство в мире, где законодательно не запрещены производство и контрабанда наркотиков. Различным международным структурам торговля ими приносит десятки миллиардов долларов. Это и оружие, и терроризм; это и тот же сопредельный Таджикистан, через который в основном и идет наркотрафик в сторону России и Европы. Отсутствуют и абсолютные гарантии перерастания и эскалации конфликта для сопредельных государств.

Геополитическое положение Кыргызстана и его близость к международным террористическим, экстремистским и наркоцентрам вынуждают власть принимать участие в урегулировании противостояния в Таджикистане и конечно же в прекращении войны в Афганистане, вступать в различные международные организации и альянсы.

Отмечаемые учеными деструктивные факторы внутривнутриполитической безопасности, такие, как углубляющееся социальное расслоение общества; низкий уровень жизни; неэффективность государственного управления; сокращение занятости населения; неконтролируемая внутренняя миграция и другие относятся к категории

потенциальных угроз (опасностей), возникших и являющихся следствием экономической политики государства.

Не следует забывать и о водном конфликте, который остается в вялотекущем состоянии и временами напоминает о себе с особой остротой международной, региональной напряженности. Однако решение этого важного вопроса в ЦАР вполне реалистично при доброй воле всех заинтересованных сторон и заключении соответствующих международно-правовых актов.

Анализ внутривластной безопасности страны требует особого рассмотрения после оформления новых политических Институтов власти и их реальной политики. Однако уже сейчас можно сказать, согласие между различными внутривластными силами, их понимание общей стратегии развития государства и политической безопасности необходимое условие достижения государственной и общественной стабильности в стране. Поэтому амбиции некоторых политических сил должны уступить более значимым интересам государства и обеспечения безопасности. В политике так не бывает, чтобы одни бесконечно долго играли в песочнице, а другие терпеливо ждали момента их взросления и самостоятельности, все намного сложнее. Вмешательство внешних сил может быть не только доброжелательным и гуманитарным, оно может быть каким угодно. Поэтому консолидация политических сил, политической воли, всего общества является необходимым условием политической, экономической, информационной и в целом государственной безопасности Кыргызской Республики.

Таким образом, состояние политической безопасности Кыргызстана можно охарактеризовать как относительно устойчивое, угрожающие факторы (внешние) которому являются потенциальными, а не реальными. На отношение к оценке угроз и опасностей в государстве влияет и величина утраты, которая показывает способность системы безопасности отпугивать одних субъектов от совершения опасных действий против других.

В контексте рассмотрения проблемы политической безопасности следует обратить внимание на еще один важный аспект. Субъектами политической безопасности являются личность, общество, государство. В распространенном определении безопасности указывается на иерархию приоритетов в ее обеспечении, и главным объектом в этой иерархии является личность(4). Однако очевиден факт, что никакая личность не в состоянии обеспечить свою безопасность без функционирования государственной системы безопасности. Опыт многих стран свидетельствует, что без достаточно жесткого государственного регулирования во всех сферах жизни преодолеть экономический кризис, ликвидировать угрозы безопасному развитию общества, своевременно не допускать перерастание опасностей в угрозы - невозможно. Поэтому приоритет в обеспечении безопасности должен быть за государством.

Литература:

1. Проскурин С.А. Национальная безопасность страны: сущность, структура, пути укрепления.- М., 1991; Проблемы глобальной безопасности. – М., 1995.
2. Керимбекова А. Проблемы национальной безопасности и политической консолидации //Эхо науки. - Бишкек, 1996.- N4.
3. Белокреницкий В.Я. Западная Азия, Центральная Азия и Закавказье как современные геополитические регионы, Западная Азия, Центральная Азия и Закавказье: интеграция и конфликты.- М., 1995.
4. Серебрянников В., Хлопьев А. Социальная безопасность России.- М., 1996; Белая книга Российских спецслужб.- М., 1996.

ТВОРЧЕСТВО, СТАВШЕЕ ЭЛЕГИЕЙ КЫРГЫЗСКОЙ ФИЛОСОФСКОЙ МЫСЛИ

Вводная часть. Сегодня, если просмотреть продаваемую продукцию на книжных прилавках, то почти вся научная, научно-популярная и художественная литература в основном – это литература западного мира. Это и понятно, так как западный мир на сегодняшний день лидирует во всем, и в издательском деле тоже. Все мы, и молодые люди (дети дошкольного, школьного возрастов, студенты и др.) хорошо знают героев анимационных и игровых фильмов, художественной литературы, деятелей различных сфер общества Западной Европы и Америки: Кевин из фильма «Один дома», Терминатор из фильма «Терминатор», Питер Паркер из анимационного фильма «Человек Паук», героев и довольно подробно сюжеты многих других фильмов, и даже произведения модного ныне бразильского писателя Пауло Коэльо. В этих и других фильмах и художественной литературе, конечно, воспитываются многие хорошие качества как честность, храбрость, сострадание и другие. Но в то же время многое из западных норм и традиций все же неприемлемо для нас, людей Востока.

Сегодня, несмотря ни на что (интеграция различных сообществ в мировое сообщество, глобализация и др.), важным остается сохранение самобытности каждого общества, народа, культуры. И в этом плане, важным становится то, что нам необходимо воспитывать наших детей на художественной, научно-публицистической литературе, созданной на Востоке и Кыргызстане в том числе. Здесь хочется подчеркнуть такое понятие как плюрализм - важнейшую черту и горделивый пароль западных демократий, который стал маяком для многих стран мира. Если исходить из буквального смысла слова и понимать под плюрализмом многообразие форм общественного самовыражения индивидов, равноправное сосуществование различных интересов, ценностей, идей, жизненных стилей, то совершенно очевидно, что ориентация на плюрализм стала установкой нашего общества. Но в то же время знание и усвоение нами и нашими детьми этических норм, целей, установок, выработанных нашей культурой и культурой Востока в целом, гарантия сохранения нас, нашего общества и нашей самобытности. Тем более, сегодня, усилия нашего общества направлены на повышение самосознания народа, и особенно подрастающего поколения, и здесь решающую роль играет образование. В своей работе «Социальная память и современность» Бакиева Г.А. поднимает проблему актуализации национального аспекта в образовании: «Соразмерность образования возможностям и потребностям культуры и человека остается в тени массового образования. Более того, совершенно не учитывается его национальный аспект, а это, в свою очередь, привело к унификации и стандартизации образования. В результате возникло множество проблем не только в духовной сфере, но и в сфере интеллекта, ради которого была принесена в жертву духовность человека».

Устное народное творчество и воспитание. Хотелось бы обратить внимание на кыргызские эпосы, как малые, так и большие. Духовная культура кыргызского народа в основном сосредоточена в эпических произведениях. Современной системе образования и воспитания нужна духовность как ее стержень. Заключенная в эпосах воспитательная и образовательная сила огромна. Там можно найти все – понятия Добро и Зло, Справедливость и Героизм, Честность и Бескорыстие, Сострадание и Гуманизм, Жертвенность и Гармония с природой. Во всех эпосах, передаваемых из поколения в поколение, в доступной и убедительной форме содержатся определенные поведенческие установки и этические нормы. Общество всегда нуждается в этических нормах, как в одном из способов нормативных регуляций действий человека в

обществе. Мораль регулирует поступки и действия человека во всех сферах жизни общества – в быту, труде, семейных отношениях, в воспитании и образовании.

Великий эпос «Манас» это не только великая эпопея кыргызского народа, но и кладезь народной мудрости, энциклопедия педагогической мысли, собрание этических норм и установок кыргызского общества. «Ценностная структура эпоса «Манас» может быть рассмотрена в трех аспектах: во-первых, это ценность его как выдающегося художественного творения; во-вторых, ценность эпоса с точки зрения его роли в воспроизведении культурной жизни; в-третьих, его значение в воспитании многих поколений кыргызского народа».

Актуальны в воспитании проблемы, поднимаемые и в малых эпосах кыргызского народа. Героизм, патриотизм, любовь к Родине – вот основные ценности, воспеваемые во многих малых эпосах. Такие эпосы, как «Курманбек», «Жаныл Мырза», «Эр Табылды». Главные герои этих эпосов наделены чертами защитников народных интересов и чаяний. Они выступают как защитники своего народа от иноземных захватчиков. В условиях современной экологической катастрофы, когда взаимоотношения человека с природой нуждаются в переоценке и изменении, наиболее актуально выступает сюжет кыргызского экологического эпоса «Кожожаш». Кыргызское общество как общество восточного типа всегда жило в гармонии с природой, не ставя человека над природой, не делая его царем и властелином природы. Но как существо разумное, человек должен был относиться ко всему бережно и с уважением.

Наполнены воспитательным содержанием и другие жанры устного народного творчества – пословицы и поговорки, санаты и насыаты, произведения легендарных мыслителей, которые могли бы издаваться и экранизироваться и имели бы не меньший успех, чем многие современные западные сказки и легенды.

В устном народном творчестве кыргызов существуют специфические жанры – санат (поучение, или пример, достойный подражания) и насыат (наставление, совет), которые специально созданы в целях воспитания. Они выступают как отдельные поэмы нравоучительного характера. Эти жанры можно развивать и сейчас.

В деле воспитания нравственности, духовности у молодого поколения, очень важными могут выступать произведения легендарных мыслителей кыргызского народа, которые выступают известными моралистами конца средневековья. Их называли «сынчы», что означает аналитик, критик. Они внесли большой вклад в развитие не только устного народного творчества, но в развитие общественно-философской мысли кыргызов. Легендарные мыслители поднимали в своем творчестве этические проблемы, сущности человеческой души, которые остаются актуальными и сегодня. Это такие мыслители как Асан-Кайгы (Асан-сострадаец), Толубай-Сынчы (Толубай-аналитик) и Санчы-Сынчы.

Основой морали Асана-Кайгы выступает сострадание, сострадание ко всему живому. Человек должен быть добродетельным, и ему кроме любви и сострадания надо иметь такие качества, как справедливость, умеренность, скромность и самообладание. Асан-Кайгы призывал проявлять любовь ко всему живому: к природе, животным, растениям, что актуально на сегодняшний день в деле воспитания определенного отношения к природе и к человеку. «Зыянсыз жыланга кара саноо керек эмес» – «Не трогай змею, которая не вредит и ползет своей дорогой». «Гуманизм, без которого не может быть гармонии, означает проявление любви ко всему живому, бережное отношение и постоянную помощь природе, животному миру со стороны человека». Такой подход легендарного мыслителя к природе актуален и сегодня, в период острейшей глобальной экологической катастрофы, который связан с отношением «общество – природа». Сейчас очень важно воспитание в наших детях нового отношения к природе как основе нашего бытия.

Эти идеи Асана-Кайгы перекликаются с идеями другого легендарного мыслителя того периода Толубая-Сынчы, который стремился привить людям любовь к природе, ко всему живому. Также Толубай-Сынчы стремился привить эстетическое чувство людям – чувство красоты. Более того, он проводил сравнение между людьми и животными: «Жылкы кишинегенче, адам суйлогончо» – «Породистого коня узнают по ржанию, умного человека – по его речи». Он был также прекрасным знатоком человеческой мимики и жестов. По ним он мог определить характер человека. Смех, глаза человека были для него открытой книгой, по которым он читал его характер – «Акылдуу адам козунон билинет» - «Умного человека по глазам видно».

И Асан-Кайгы, и Толубай-Сынчы в своих произведениях рассматривают такие понятия как Добро, Зло, Справедливость, Добродетель. Толубай-Сынчы считает справедливость благом, которое принесет народу мирную жизнь, достаток, гармонию.

По мнению Асана-Кайгы, добродетель есть одна из причин усовершенствования мира, а самоусовершенствование есть высшая моральная ценность. Добродетель может помочь людям в достижении блаженства, условием которого выступает мир. Самоусовершенствование личности не должно никому другому наносить ущерб.

В творчестве Асана-Кайгы и Толубая-Сынчы прослеживается тенденция поиска основ гармонии в обществе. Их мысли присуще возвышение над обыденностью повседневного существования и поиск основ мира. У Асана-Кайгы человек выводится из мира, поэтому он должен быть в гармонии с природой и себе подобными. У Толубая-Сынчы мир, справедливость, счастье есть благо для народа. Мир для народа залог благосостояния и процветания.

В образовании и воспитании главным стержнем должна выступать духовность, которая создается многими поколениями. В этом плане устное народное творчество выступает именно тем источником, который формирует духовность. Холистическое (целостное) образование есть главная идея современного воспитания. Ядром холистического образования выступает духовность, которая формировалась в народе на протяжении многих веков. И эпические сказания, и общественная мысль развивались как составная часть литературно-художественного процесса. Наряду с эпическими произведениями общественная мысль кыргызов выступает: во-первых, ценностью; во-вторых, она воспроизводила социальный опыт и воспитала много поколений.

Современная наука и образование. В современной реальности мощной образовательной и воспитательной функциями обладают, прежде всего, наука и образование, призванные вести общество в будущее, интегрировать в мировую культуру, и в то же время сохранить родные истоки, корни, индивидуальность национального мышления, мировоззрения. Наука и образование – это сферы культуры в современном кыргызском обществе, которые подверглись и продолжают подвергаться трансформации в коммерческих целях, в целях унификации, эффективности образования. Однако выпадает очень важный аспект науки и особенно образования – воспитание духовности. Наряду с духовностью нашему обществу, системе образования в том числе, не хватает чувства патриотизма, чувства гордости за нашу культуру, чувства ответственности за общество, за свое дело.

Мы постоянно обращаемся к опыту других народов, других обществ (что, несомненно, важно и необходимо), однако, очень много и у нас примеров патриотичности, гуманности, профессионализма, ответственности, проявленные и проявляемые нашими учеными, нашими учителями и наставниками.

Необходимость актуализации памяти, научного наследия во имя обретения духовности стоит очень остро перед нашим обществом. В связи с этим очень актуальна преемственность в науке, традиция воспоминания и почтения. Естественно, что и современные мыслители, как и древние выступают тем источником духовности, которая есть соль народа, общества.

Асылбек Алтымышбаев – первый доктор философии, первый академик национальных академий в среднеазиатских республиках. По признанию известных казахских ученых Амантаева, Сарсенбаева – без А.Алтымышбаева становление казахской современной философии было бы неполным. Свое творчество он посвятил исследованию истории философской мысли народов Средней Азии и Казахстана. Он впервые выявляет особенности мысли и духа кыргызов, их уникальность.

Батырбек Аманалиев – ученик А.Алтымышбаева, крупный специалист по изучению философского наследия кыргызского и других народов Востока. Исследовал философскую мысль акынов XIX века – Калыгула, Арстанбека, Токтогула, Тоголока Молдо и других. Асанбек Табалдиев – ученый, наставник, человек большой души, основавший науку социологию в Кыргызстане, воспитавший целую плеяду научных работников в области философии, социологии, культурологии – К.Ормокеев, Р. Молдалиев, Ш. Шакитов, Т. Маатказиев, К.Исаев, Р. Ачылова и другие. Исключительной заслугой профессора А.Табалдиева перед кыргызской наукой является его неимоверный труд по подготовке и изданию первой кыргызской энциклопедии. Говоря о значимости издания национальной энциклопедии, нужно отметить, что современный мир в новейший исторический период оценивается по трем параметрам – наличия национальной энциклопедии, национальной академии наук и национального университета.

Авторам представляется, что можно смело утверждать, что публицистическая философия А.Табалдиева, его научный подвиг позволяют утверждать, что его жизнь превратилась в вечную элегию кыргызской философии. Его всевозрастающая популярность среди не только научной интеллигенции, но и среди простого народа свидетельствует о его бессмертной публицистической философии. Научное чутье А.Табалдиева было тонким и нежным как кончик золотой иголки, его острое мышление как лезвие из алмаза.

По велению судьбы указанные выдающиеся философы Кыргызстана 1950-80-х годов явились организаторами, создателями науки и духовности наряду с другими представителями кыргызской науки различных отраслей. Они навечно вошли в историю науки Кыргызстана.

Литература:

- 1.Бакиева Г.А. Социальная память и современность. – Бишкек, 2000. – 156 с.
- 2.Байбосунов А. Донаучные представления киргизов о природе. – Фрунзе, 1990. -124 с.

РЕВАЛЮЦИЯЛАРДЫН БҮГҮНКҮ КҮНДӨГҮ ДЕМОКРАТИЯЛУУЛУК, ТОЛЕРАНТТУУЛУКТУН, АЙКӨЛДҮКТҮН БАШАТЫ-КӨЧМӨНЧҮЛҮКТӨ

Үстбүздөгү жылдын 7-апрелинде курман болгон кесиптештерим Ж.Баласагын атындагы КУУнун улук окутуучулары Кудайбергенов Жолдоштун, Жумаев Мырзабектин жаркын элестерине арналат.

Кыргызстандагы бардык оорудан эң эле кооптуусу – бул калктын негизги бөлүгүнүн улам күчөп маргиналдашуусу (коомго керексиз адамдардын көбөйүүсү), ушундан улам коомдун бөлүнүп-ажырымдалуусу ченеп болгус өлчөмгө чейин жеткен. Көптөгөн маалыматтарга караганда, калктын 10%ын араң түзгөн «жаңы кыргыздар» шумдуктуудай кан сарайларды куруу, бөтөнчө кымбат хаммерлерди сатып алуу менен алектенип жаткан маалда, республиканын калкынын 90%дан ашууну айына 4,5тен 33 долларга чейинки өлчөмдөгү пенсияга, жөлөк пулга жана эмгек акыга алымсынуу менен, жакырчылыктын жетер чегине жетип, аргасыз темселөөнүн үстүндө эле. Андан да бири-бирине кескин ажырымдыкта турган даңазалуу «ак сөөктөр айылы» (царское село) жана Бишкектин «жаңы курулуш» деп аталып, азаптуу жашоодо күн кечирип жаткан «жакырчылык курчамы» пайда болгон. Кажы-Сай, Хайдаркан, Миң-Куш, Найман, Сүлүктү, Көк-Жаңгак ж.б. сыяктуу көп миң калктуу бүтүндөй шаарчалар азапта калган эле. Бул жактардан адамдар табигый кырсыгы жок туруп эле үйлөрүн, социалдык жана өндүрүштүк объектилерди таштап, ансыз да татаал абалды дагы да оорлоштуруп, чоң шаарларга кетип калышкан. Мисалы, жеке Көк-Жаңгакта 20 миңден көп тургундан 50%ы эле калган.

Албетте, жакырчылык – ар кандай коомдун мүнөздүү белгиси, кедейлердин жана байлардын болушу бардык мезгил-доорлордогу бардык мамлекеттерге тийиштүү кубулуш. Бул көйгөйдүн көрүнүктүү изилдөөчүлөрүнүн бири Г.Спенсер мындай деп жазат: «Кедейлик – коомдун

толук мыйзамченемдүү көрүнүшү». Анын «Социалдык статистика» китебинде айтылгандай, «кедейдик менен теңсиздик коомдук өндүрүштүн өсүп-өнүгүүсүнөн улам пайда болот жана ага ылайык өсүп жүрүп отурат. Бирок өндүрүштү токтотууга болбойт, демек жакырчылыкты да жок кылуу мүмкүн эмес». Жакырчылык советтик мезгилде да жашап келген, болгону идеологиялык кызыкчылыктардан улам «кедейлик» термини «аз камсыз болгон» деп колдонулган. Кедейлик ошондой эле азыркы өнүккөн Батыш өлкөлөрүнүн да ажыратып болгус атрибуту бойдон калууда. Анткен менен ал жакта маргиналдар (жашоосуна нааразылар) байлар сыяктуу эле коомдун аз гана бөлүгүн түзүп турушат, алардын ортосунда ортоңку катмардын көп сандагы массасы жайгашкан, булар туруктуулукту сактоочу фактор, коомдун туруктуулугунун социалдык гаранты катары чыгышат. Мисалы, Францияда байлар жана кедейлер 10дон пайызды түзүп, ал эми калган масса (80%) ортоңку катмар болуп эсептелинет.

Постсоветтик Кыргызстандын социалдык кырдаалынын кейпи суук мүнөзү көбүнчө саясий системанын өркүндөтүлбөгөндүгү жана ал жүргүзгөн социалдык-экономикалык саясаттын зыяндуулугу менен түшүндүрүлөт. Баарыга белгилүү, тынч «телеграфтык» революциянын натыйжасында, баарыдан мурда жергиликтүү бийлик өкүлдөрү Москвадан, москвалык бийликтен бир паста эле көз карандысыз болуп калышкан. Алар демократ-дилетанттарды өз катарларына тартымыш этип, токтоосуз «элитардык демократиянын» бийлигин калыптандырышты. Мына ушундайча, бийлик демократтар жана либералдар болуп кубулуп өзгөрүүгө үлгүрүшкөн ошол эле партиялык мамлекеттик чиновниктердин колунда калды. Жогортодон өкүмүн жүргүзгөн катаал көзөмөлдүн жок кылынышы, ошондой эле төмөндөн болчу көзөмөлдүн жоктугу, бул кыргыздардын чыгыш эгалитаристтик менталитети менен шартталган эле, андан да 70 жыл тоталитаризмдин пресси астында басылып турганы

«элитардык демократтардын» иш-аракеттерине толук эркиндик берген. Мындай болуп көрбөгөндөй көзөмөлдүксүздүктөн улам коррупция, казына уурдоочулук, өз ара жашыруучулук ж.б. гүлдөп өсүп чыга келген, бул бүткүл элдик тең укуктуу мамлекеттен ажыратууну жана менчиктештирүүнү кадимки «басып алууга» же «жапайы» менчиктештирүүгө айландыруу үчүн шарттарды түзгөн. Алып карасак, кайсы бири кызматтык мамлекеттик автомашинаны балдар велосипединин баасында сатып алган, башкалары мамишканаларды, мейманканаларды, балдар бакчаларын ж.б. шаардык бир бөлмөлүү квартиранын баасында өздөрүнө алышкан. Мисалы, Бишкектеги кенаф фабрикасынын баланстык наркы 12 млн. сом экенине карабай, 1 млн. 875 сомго сатылган, Кызыл-Кыя машина куруу заводу баланстык наркы 41 млн. сом болуп туруп, 800 миң сомго сатылган, ал эми «Ала-Тоо» винсовхозу реалдуу баасы 30 млн. сом болсо да, 1 млн. 49 миң сомго сатылган. Мындай мисалдар ондоп-жүздөп келтирсе болот. Аскер самолетторун айдап качкан, заманбап электрондук заводдун бүтүндөй цехтеринин жабдууларын көчүрүп кеткен демократтар ушунда бөтөнчө айырмаланышты.

Улуп-жулуп алуунун социалдык баасына келсек, өндүрүштүн төмөндөөсү 2004-жылы 1990- жылга салыштырмалуу 33%ды түзгөн. Президенттик маалымдоо боюнча жумушсуздук, ачыкка чыгарылбаган жумушсуздуктун эсебин көңүлгө албаганда, эмгекке жарамдуу калктын 20%ын камтыган. Иштеген жумушу бар «бактылуулардын» бир айлык орточо эмгек акысы анда АКШнын 33 долларын түзүп, ошол эле учурда АКШда айына 3–4 миң доллар, Россияда – 115 доллар алышчу. Жогорудагы аталган жарыбаган 17 млн. доллар кайсы социалдык муктаждыктарга жумшалганын эч ким билбейт. Бирок көптөрү, анын ичинде экс-Президент А.Акаев да улуттук кирешенин 13%ы көлөкөлүү экономикага кетерин билишкен.

Жыйынтыгында, «улуп-жулуп алуунун» социалдык-экономикалык эффектиси жарыбагандай болгон жана мамлекеттик көзөмөлдүн жоктугунан социалдык маселе артка кетип баштаган. Мамлекет бул ишке чет өлкөлүк инвестициялардын жардамы аркасында кийлигише алат эле, себеби «кубулма демократиячыл жүзүбүзгө» алданып, аз эмес акча каражаттары тартылып келинген, биз бул жагынан КМШда биринчи орунга чыкканбыз. Бирок бул миллиондорду да тоюп болгус чиновниктер жана анын тегерегиндегилер уурдап жок кылышкан. Ал эми мамлекеттин экономикасы курулган саналуу объекттерден тышкары эч кандай сезилерлик бекемделиш албай жатып, чоң карыздар болуп калган. Алсак, ансыз да жакыр кыргызстандыктардын тышкы карызы 2 миллиард доллардан ашкан. Бул республикабыздын беш жылдык бюджеттин көлөмү менен тең. Мына ушундайча, тышкы карыздын көлөмү эл аралык стандарттарга ылайык ИДПнын жол берилчү кооптуу 40%дык чегинен кыйла ашып, 70%га жеткен. Ал эми бул экономикалык жана саясий көз карандысыздыкты жоготуунун, жана да сөзсүз, жигердүү социалдык саясатты жүргүзүү жөндөмдүүлүгүн жоготуунун де-фактосу катары квалификацияланат.

Бул арада жакырчылык менен кедейликтин жагымсыз кесепеттери улам күчөп сезилип баштаган. Кылмыштуулукту эле алалы. Социолог М.Султановдун күбөлөндүрүүсү боюнча беш жыл ичинде ал 1,7 эсе өскөн. Эң коркунучтуусу – кылмыштуулуктун бөтөнчө жырткычтык формаларынын өсүп жатканы, булар көнүмүш ишке айланып, көптөрү муну нормалдуу көрүнүш катары кабылдап башташкан. Неге дегенде, кылмыштуулуктун рэкет, өндүрүп алуу, каракчылык, мал уурдоо, авто транспортту айдап кетүү, уурулук жана сойкулук сыяктуу түрлөрү көптөгөн люмпендер жана пауперлер үчүн демейки кесип, тиричилик өткөрүүнүн каражаты болуп калган.

Кедейликтен улам калктын көзөмөлсүз миграциясы күчөгөн. Республиканын чегинен тышкары квалификациялуу жана жөндөмдүү кадрлар көп кетип баштаган, буларды даярдоого республика эбегейсиз зор каражаттарды жумшагандыгы белгилүү. Ички миграциянын натыйжасында чоң шаарлардын кайсы гана учурда болбосун ар

кандай иш-аракеттерге даяр турган маргиналдарга жыкжыйма болуп толуп кеткен эле. Ошол эле учурда бүтүндөй бир аймактар аңгырап бош калган: мисалы, Ат-Башы шаарчасы, Таш-Көмүр, Майлы-Суу, Кажы-Сай шахтердук шаарлары жана да бир убактарда гүлдөп турган көптөгөн айылдар жана кыштактар.

Так ушул жакырчылык ал жылдары улам күчөгөн өзүн өзү өлтүрүүлөрдүн биринчи себеби болуп баштаган. Алсак, 1995- жылы эле официалдуу 611 өзүн өзү өлтүрүү катталган. Ал эми катталбаганы канча – бир кудайга гана белгилүү.

Ошол эле учурда көптөгөн кыргызстандыктар үчүн баңгичилик тиричилик өткөрүүнүн маанилүү каражаты болуп калганын танып кетүү кыйын. Эгер белгилүү бир чөйрөлөр үчүн ал байлыктын булагы болуп эсептелинсе, ал эми кедейлердин көпчүлүгү үчүн жакырчылык тунгуюгунан чыгуунун акыркы мүмкүнчүлүгү болуп калган. Ошол эле социолог М.Султанбаев бекемдегендей, жалаң Ысык-Көл областында калктын 50%га жакыны кара куурайды соодалоонун эсебинен кийинип, ичинишет. Ушунда тыюу салынган апиийим айдоолору дээрлик 18 эсе, ал эми баңгизатка байланыштуу кылмыштуулук 7 эсе өскөндүгү белгиленет. Эгер ушундай болсо, анын баңгизат менен шугулдануу карапайым эл үчүн «Кумтөр» болду деп айтканы эң эле акыйкаттуу.

Жыйынтыгында эл аралык баңгизат соодалоонун транзиттик жолу катары республиканын түштүгүндө эң эле оор абал түзүлгөн болучу. Көптөгөн күбөлөндүрүүлөргө караганда, бул ишке жадесе аялдар, балдар да тартылган. Андан бери карай тонналаган баңгизаттар конфискацияланып, түрмөлөр жыкжыйма толуп кеткен.

Массалардын токтоосуз жакырлануусунун эң эле кооптуу кесепеттери бул акыры келип эле ири масштабдык мүнөздөгү социалдык силкинүүлөр болуп эсептелинет. Мүлктүк теңсиздиктин өсүүсүнүн, социалдык кепилдиктердин жоктугунун, саламаттыкты сактоого, билим берүүгө жана жумушсуздукка каршы күрөшкө делинген мамлекеттик чыгымдоолордун дайымкы кыскарууларынын шарттарында маргиналдар социалдык өксүктүктү улутчулдук жана расисттик идеяларга кайрылуу, диний агрессивдүүлүк, саясий экстремизм менен толтурууга умтулушат. Буга окшогон чегине жеткен жакырдыкты жана адекваттуу социалдык эксцесстерди адилеттүүлүк менен жапайы капитализмдин жараткандары катары карашат, анын мезгили учурунда (XIX–XX к. баш чени) жыйырмадан ашык социалдык революциялар болуп өткөн, мунун ичинде Россиядагы социалисттик революция да бар. АКШда Рузвельт, Англияда лейбористтер, Батыш Европада 40- жылдарда солчул кабинеттер жүзөгө ашырган кейнсиандык-социалисттик чаралар гана чыңалууну алып салууга жардам берген, кийинки революциялардын болуу коркунучу мына ушундайча жок кылынган. Бирок XX кылымдын экинчи жарымынан тарта социалдык катаклизмдер коркунучу кайрадан дүйнөлүк коомчулуктун күйүп турган маселесине айланган. Колониялардын боштондукка чыгышы жана демократиялаштыруунун натыйжасында ондогон мамлекеттер социалдык-саясий жарылуулар мүнөздүү болгон өнүгүүнүн капиталисттик жолунун этаптарын кайрадан басып өтүүгө мажбур болуп отурушат. Ошол себептүү бир катар эл аралык уюмдар, илимий чөйрөлөр жана саясий ишмерлер социалдык мүнөздөгү жаңы коркунучтар тууралуу айтышууда. Атап айтканда, БУУнун курчап турган чөйрө жана өнүктүрүү боюнча конференциясында (июнь 1992- ж., Рио-де-Жанейро) адамдардын кирешелериндеги жана жашоо деңгээлиндеги эбегейсиз зор айырмачылык планетардык масштабдагы эң бир кубаттуу социалдык силкинүүлөргө алып келиши мүмкүн экендиги белгиленген. М.Тетчер У.Черчилдин атактуу фултондук баяндамасынын 50 жылдыгына байланыштуу Фултондо чыгып сүйлөп, негизинен мына ушулар тууралуу айтат. Азыркы дүйнө үчүн эң эле кооптуу коркунуч катары ал жакырчылыкта күн кечирген үчүнчү дүйнөнү белгилеп кеткен. Чынында эле бийлик жүргүзүүчү чөйрөнүн жек көрүүлөрүнө жана кайдыгерлигине өчөгүшүп жана катуу ыза болуп, бардык кадыр-барктууларды кулатып түшүрүүнү эңсеп, Кытайдагы

«маданий революцияда», Ирандагы «ислам революциясында», африка өлкөлөрүндөгү сан жеткис төңкөрүштөрдө биринчи катарда жүргөн, Палестина боевиктеринин, Египеттеги жана Магриба өлкөлөрүндөгү ислам фундаменталисттеринин негизги өзөгүн түзгөндөр так мына ушул маргиналдар эмес беле?!

Бул – жакырчылыктан улам чыдоонун чегине жеткирилген ардагерлер менен студенттердин кокусунан шаардын көчөлөрүнө чыгып, Ак үйдүн алдында пикетке туруулары. Бул – кедейлердин постсоциалисттик мейкиндикте буга окшогону жок, эң бир массалуу, потенциалдык жактан эң бир кубаттуу, ачык көрүнгөн нааразылык чогулуулары. Мындай чогулган топтор эмне максатта түзүлө тургандыгы баарыга жакшы белгилүү, алар «тарыхтын локомотивин» же маркстик «аначы кемпирди» күтүп, убакыт-мезгили келгенге чейин «запастык рельске» коюлган болот.

Өткөөл кризистердин тарыхы буга окшогон карама-каршы туруулар айрым учурларда жаңы шарттарды жалпы кабыл албоого өсүп жетилерин, андайда көп учурда революциялык кыйроолор жана реформалар менен жыйынтыкталуучу массалык көнүгүшпөө абалы келип чыгарын күбөлөйт.

Андыктан, рыноктук-капиталисттик модернизациянын ийгилигин камсыз кылуу үчүн, калктын кайра өзгөртүп түзүүлөргө көнүгүшүүсүн жеңилдетүүчү атайын ондоп-түздөөчү жана алдын алуу чаралары керек. Бул иш-чараларда башкы ролду мамлекет ойнорун, жана да ал бул көйгөйлөрдөн өзүн өзү четтетүүгө болбостугун эске тутуу маанилүү, Окуялар мындан ары карай кандайча өнүгөт – убакыт көрсөтөт. Бирок ушу азыр деле айтып койсо болот, социалдык көйгөйлөрдү чечүүнүн эгалитаристтик-большевиктик усулдарынан социал-дарвинисттик катаал усулдарга тезинен өтүү абдан эле кооптуу эксперимент болуп чыккан, демек, биздин жетекчилер ушул маселени чечүүнүн этатикалык неолибералдык ыкмаларын аракетке келтирүүнү күчөтүүлөрү зарыл.

Мүмкүн, экс-Президент А.Акаев убагында «алсыздарды колдоп, күчтүүлөргө жолтоо болбоо тууралуу» өзүнүн оюн билдирүү менен, так мына ушуну айткысы келгендир...

Иштелип чыгып, ошондо кабыл алынган мыйзамдык актылар – «Коррупция менен күрөш тууралуу» Мыйзам жана «Кыргыз Республикасынын жарандарынын сактоодогу каражаттарын калыбына келтирүү жана коргоо тууралуу» Мыйзам, ошондой эле менчиктештирүүнүн жүрүшүн токтото туруу жана текшерүү тууралуу президенттик буйрутма так ушул багыттагы биринчи кадамдардан болгон эле. Бирок баары бир бул иш-аракеттер ылдамданып алган процессти токтото албаган. Жыйынтыгында, 2005- жылдын 24- мартында жалпы журтчулугубуз күрөшкө аттанып, элдик революция жеңишке ээ болгон.

Тилекке каршы, 2005- жылдагы март революциясы да элдин үмүтүн актабады. Кыргызстан ооруюу эле. «Шок терапиясынан» кийин убада кылынган 3–5 жыл өтсө да, өткөөл мезгилдин бүтөр күнү көрүнбөгөн. Эң кейиштүүсү – «саясатчы-дарыгерлердин» дээринде жоктугунан жана ичтери таза эместигинен улам «терапиянын» кесепеттери республиканын калкынын негизги массасы үчүн өтө эле оор болгон.

Жыйынтыгында эл көтөрүлүп, жарым күн ичинде Бакиевдин деспоттук бийлигин алып түшүштү. Акыркы беш жыл ичинде коррупция, жердешчилик, үй-бүлөлүк башкаруу, мамлекеттик масштабда талап-тоноо, стратегиялык тармактарды мыйзамсыз менчигине алуу жетер чегине жетип, электр энергиясына төлөм буга чейинки тарифинен эки эседен ашык өсүп, салыктын ойго келбеген не бир түрлөрү келип чыгып, карапайым элдин жашоосу болуп көрбөгөндөй кыйындаган. Айтмакчы, электр энергиясынын өзүнө турган наркы 8 эле тыйын. Ошондо электр энергиясы элге өзүнө турган наркынан жыйырма эсеге кымбат сатылып баштаган. Башкасын айтпаганда да, бодо малды, жылкыны мындай коёлу, короодогу ар бир койдун «паспорту» болушун киргизүүнү ойлошкондоруна эмне дейбиз? Бул эми элди мыйзамдан тышкары бетпактык менен тоноп алуу амалынын эле өзү. Электр энергиясына кошулган 80

тыйындын, уюлдук телефондорго киргизилген 60 тыйын кошумча төлөмдүн убайын ошол тармактарга тийешелүү мекемелер көрбөй эле, чыпчыргасы коробостон бүт Бакиевдердин үй-бүлөлүк эсебине түшүп турган.

Кыргызтелеком, Түндүк Электро, Чыгыш Электро компаниялары баштаган бир топ стратегиялык объектилер текейден арзан баага сатылып кеткен. Ысык-Көлдүн жээгиндеги, Арсланбаптагы, Сары-Челектеги жана Жети-Өгүздөгү мыкты деген жерлерди менчигине басып алышкан. Токтогул ГЭСинин суусун Өзбекстанга жең ичинен сатып, сансыз миллиондогон долларларды жүгүртүүгө түшүргөн баңгизат жолдорун көзөмөлдөп, америкалык «Ганси» авиобазасынын сакталып турушу үчүн олчойгон пара алып, ошол эле учурда дүйнөлүк держава Россияны сызга отургузган. Бул экс-президенттин акылсыздыгын, саясий сокурдугун, инсандык деңгээлинин өтө пастыгын айгинелеп турат. Россияны алдап, америкалык «Ганси» авиобазасын сактап калуу менен ал Кыргызстанды мусулман дүйнөсүнө каршы койгон. Белгилүү болгондой, АКШ акыркы 25 жылда дүйнөлүк жандармдын ролун аткарууда. Алгач Иракты, анан Ооганстанды талкалады эле, эмки кезек Иранда. Кокус Иран менен АКШнын ортосунда согуштук жаңжал чыгып кетсе, бомбалоочу самолеттор, ракеталар учуп чыккан аймак катары биринчи сокку Кыргызстанга, түздөн-түз Бишкекке урулат. Тышкы саясаттагы калпыс кадамы менен Бакиев кыргыз элин бүт бойдон барымтага кармап берген. Мында ал Кыргызстанды бүткүл мусулман өлкөлөрүнө жек көрдүргөн. Орустун мындай макалы бар: «Аңкоо өз жаңылыштыктарынан, ал эми акылдуу башкалардын жаңылыштыктарынан сабак алат». Бакиев жадесе ошол аңкоодой да боло албады.

К.Бакиев, анын үй-бүлөсү жана анын тегерегиндеги кошоматчылар үчүн шейит кеткен 80ден ашуун эр-азаматтын, миңге чукул жарадарлардын каны аз. Элдик революциядан кийинки бир жума ичи Курманбек Бакиев кол курап, элди жарандык согушка түртүү аракетинде жүргөн. Элдин каны төгүлгөнүнө башкы жоопкер болуп атканы аз келгенсип, ал «Азаттык» радиосуна берген интервьюсунда желдеттердин мөндүрдөй жаадырган огуна тайманбай тике барган эр-азаматтарды психотроп дарысын ичип алышкан деп шылдыңдаган. Ак иш, элдин жаркын келечеги үчүн өлүмгө тике карап, октон, өрттөн тайманбай баруу кыргыздын канында бар, ал Манас бабабыздан калган. Бакиевдин айтканынан улам, душмандын ДЗОТун көкүрөгү менен жаап, артындагы курбалдаштарын ажалдан арачалап калган Чолпонбай Түлөбердиев атабыз да психотроп ичип алганбы? – деген суроо туулат... Акыры арам тилеги таш каап, Бакиев алгач Казакстанга, андан соң Белоруссияга кире качууга аргасыз болду. Дегинкиси, улуу көчмөн кыргыз элинин өзүндө, мүнөзүндө эркиндикти сүйүү, эгемендикке умтулуу жатат. Ошондуктан улуу көчмөн кыргыз эч качан өзүн багынтууга жол бербейт. 7- апрелдеги элдик революция мына ушуну айгинелеп турат.

Тилекке каршы, өлкөбүз дале тынчый элек. Бакиевдин куйруктары, элдин канын биргелешип соргон табакташтары калктын ынтымагын бузуп, көчө чыгууларын уюштурушуп, саясий абалды курчутушууда. Буга кошумча казак боордошторубуздун ушундайда колдоп алуунун, көмөктөш болуунун ордуна Казакстанда иштеген жарандарыбызды жапырт кубалап, экономикалык блокада уюштуруунун аракетинде жүрүшкөндөрү өкүндүрөт. «Эл жери менен, жер кени менен» демекчи, азыркы кыйынчылыктар артта калган да күн келер. Анан ошончо эр-азаматтын төгүлгөн каны, кыйылган өмүрү оңой эмес. Тез аранын ичинде Курманбек Бакиев, анын тегерегиндеги жексурлардын баары кылмышкер катары кармалып, катаал мыйзам чектеринде адилеттүү жазаларын алуулары керек.

Адабияттар:

1. Акаев А. // Слово Кыргызстана. – 2005.
2. Тетчер М. ООНдун конференциясы.- Рио -де -Жанейро, 1992.
3. Спенсер Г. Социалдык статистика.
4. Султанов М. Социальные исследования.

СЕМЕЙНОЕ ВОСПИТАНИЕ КАК ОСНОВА ФОРМИРОВАНИЯ БАЗОВОЙ КУЛЬТУРЫ ЛИЧНОСТИ

Семья - начальная и основная среда, где формируется базовая культура личности. Базовая культура - это тот стержень, вокруг которого и в котором, в принципе, формируется и разворачивается вся социальная сущность отдельного индивида. Феномен культуры, как с философской и педагогической точки зрения, на сегодня считается одним из существенных факторов, влияющих на многие составляющие современного процесса социализации.

Здесь необходимо отметить довольно сложную иерархию ценностей, которая имеется в отдельной семье, поскольку она должна быть не просто в созвучии с тем набором принципов морали (как минимум), имеющей доминантную функцию в обществе, но и находиться в практически абсолютном и гармоническом взаимодополнении и параллельном действии. Конечно же, система семейных моральных ценностей формируется в течение многих поколений и находится в постоянном движении: она обновляется, корректируется, находя своё необходимое преломление.

Формированию базовой культуры личности включает в себя умственные способности, нравственные качества прежде всего, эстетические вкусы, привитие трудовых навыков, прослеживание физического состояния ребенка, полового развития и др. Актуально сегодня и антинаркотическое воспитание, правильное понимание религиозных взглядов, различного рода идейных проявлений субкультуры подростков и молодёжи, поэтому здесь играет огромную роль семья, ибо это первоисточник всего, микросреда, объединяющая свое воздействие на ребенка.

Семья имеет огромное значение для ребенка, т.к. вызывает у него понятие дома не как помещения, где он живет, а как чувства, ощущения места, где его ждут, любят, понимают, помогают и защищают. Семья как ячейка общества целиком охватывает человека во всех проявлениях, поэтому именно здесь формируются личностные качества растущего человека.

Целью семейного воспитания является формирование таких качеств личности, которые помогут **достойно** преодолеть трудности и преграды, встречающиеся на жизненном пути. Именно родители – первые воспитатели – оказывают самое большое влияние на ребенка в начале его жизни. Все составляющие базовой культуры личности имеют корневые основы в семейном воспитании.

Психологически семья для растущей личности максимально эффективна, ибо здесь сильно позиционируются генетически предопределённые её (личности) склонности, привычки, направленности и прочее. В этом смысле также «мягче» и эффективнее действуют способы воздействия родителей на сознание и поведение ребенка.

Надо сказать, что семейному воспитанию присущи свои методы. И вот здесь важно помнить, ребенок – не просто маленький человек, а уже личность, имеющая свою систему мотивационных координат, которая имеет, пусть ещё нечёткие ориентиры в целевых установках, но уже обладающая достаточной силой реагирования на влияния извне. К нему нужен свой подход, грамотный с точки зрения педагогически выверенных шагов. Необходимо присматриваться к своему ребенку, изучать его привычки, анализировать его действия, делать соответствующие выводы и, исходя из этого, вырабатывать свою методику воспитания.

Наиболее отличительной характеристикой такой методики является её гуманистическая направленность: ребёнка любят не по причине и не по обязанности, а только за то, что он есть и есть как человек, имеющий право на счастье и жизнь.

Поэтому методами воспитания являются: запрещение телесных наказаний, не нагружать моральными сентенциями или нравоучениями, не требовать повиновения, не потакать и др. Это тем более актуально в связи с возрастанием агрессивности социальной среды.

Дети более восприимчивы ко всем процессам, которые имеются как в семье, так и в окружающей жизни, более остро и тонко чувствуют характер времени. Они не говорят сложным языком, но всегда искренним и правдивым: т.е. так и настолько, насколько это соответствует их мышлению, особенностям возраста и в контексте принципа самосохранения. Когда они чувствуют угрозу их эмоциональному, психологическому, физическому, культурному благополучию, то незамедлительно об этом предупреждают, именно предупреждают (!) взрослых о наличии проблемы. Они доверяют миру взрослых, потому что это и есть их естественное жизненное состояние. Дети, не имея достаточных средств и способов оградить себя от проблем, обращают внимание взрослых на их решение. И вот здесь важно обратить внимание и вовремя откликнуться.

Принцип гуманизма, как фундаментальный в воспитании человека, как раз и проявляется в предвосхищении позитивных действий и результатов, а не в преодолении возникших проблем. Довольно часто в практике воспитания мы сталкиваемся с решением проблем, нежели их предупреждением. Итог, как правило, психологический дисбаланс (минимум), психологический дистресс и последствия (максимум).

Можно сказать, что семья являет собой персональную среду жизни и развития детей, обладающую мощным потенциалом для формирования тех индивидуальных качеств, что архиважны в социальном становлении, в нахождении личности в гармонии с миром. Если институт семьи так значителен во влиянии, значит, он должен обладать некими особенными характеристиками, дающими в целом качество её. Итак, общеизвестно, что качество определяется рядом параметров. Они следующие:

- социально-культурный,
- социально-экономический,
- технико-гигиенический,
- демографический.

Социально-культурный параметр зависит от образовательного уровня родителей и их участия в жизни общества; социально-экономический параметр определяется имущественными характеристиками и занятостью родителей на работе; технико-гигиенический параметр зависит от условий проживания, оборудованности жилища, особенностей образа жизни, а демографический параметр определяется структурой семьи.

В наших условиях практически все параметры имеют проблемный характер, поскольку семья, являясь первоосновой общества, несёт отпечатки социально-экономического развития. Начиная от состава, заканчивая вопросами материальной обеспеченности, мы всё чаще сталкиваемся с трудностями, когда семья не может дать ребёнку тот начальный уровень развитости, от которого зависит его учёба в школе, адаптация в среде сверстников, успешное пребывание в различных социальных сообществах и группах.

Преодоление кризисных ситуаций в масштабах страны будет происходить постепенно, и так же постепенно будет выравниваться общий семейный климат. Мы знаем, что для достижения положительных результатов в любом деле, касающемся развития человека, нужно опираться именно на положительное начало, чего бы оно ни касалось. Все проблемы лежат на плоскости индивидуального сознания, поэтому начинается всё и вся с отдельного человека, отдельной личности.

Опора на положительное всегда была принципом эффективного воспитания, а значит, принципом и эффективного действия. Недаром в философии многих народов первичной идеей в разработке системы действий лежит принятие идеи верховенства

духа. Именно наличие веры в человеческую чистоту, его нравственность, позитивность, активность приводит к желаемым результатам, в целом.

В связи с этим, спектр целей семейного воспитания содержит много направлений. Они имеют различную классификацию. К примеру, в этническом отношении семья может иметь свои специфические цели, отражающие культурные предпочтения того народа, представителем которого она является. Семья может позиционировать совершенно цивилизованные цели, не имеющие ничего общего с тем, что касается расовых, этнических, родовых и иных особенностей. Есть даже географические параметры, влияющие на выбор целей. Например, воспитание в условиях арктических широт требует в обязательном порядке привития детям элементарных навыков выживания в условиях холода и т.д.

Но, в целом, обобщая целевые установки, можно определить самые общие и универсальные:

- привитие гигиенических навыков,
- развитие бытовых умений,
- формирование культуры общения,
- формирование культуры здоровья,
- формирование интеллекта,
- развитие эмоциональной сферы,
- культивирование отдельных способностей,
- закладка основ будущей профессии.

Семейное воспитание, представляя собой сложную и уникальную систему, включает в себе такие внутренние особенности, которые несут определяющие нагрузки действенного плана. Одной из таких особенностей является стиль. Это наиболее характерные способы отношений старших к младшим, методы, способы и приёмы воспитания. Исходя из того, насколько мягким или жёстким является воспитательный процесс, можно выделить два основных стиля: авторитарный и демократический.

Здесь необходимо определить соотношение этих двух видов. Вопрос не одного дня и не однозначный в корне. Исключая все известные ответы, видимо, нужно акцент сделать на подходах, обобщая все нюансы. Сегодня невозможно, да и нет необходимости в применении этих стилей в чистом виде, скорее целесообразно их взаимодополнение. Конечно, демократичный стиль, определяющийся тем, что старшие пытаются установить тёплые отношения с младшими, привлечь их к разрешению семейных задач, поощряют хорошую инициативу и самостоятельность, крайне актуален на сегодня. Здесь превалирует объяснительный принцип: старшие, устанавливая правила и твёрдо вводя их в жизнь, не считают себя всегда правыми и объясняют мотивы своих указаний, пытаются обсудить их совместно. В такой атмосфере быстрее и лучше прививаются качества самостоятельности, активности, воспитывается дружелюбие, формируется такое важное качество, как терпимость.

К сожалению, нередко применение авторитарного стиля. Он характеризуется сильным влиянием старшего на младшего, которое заключается в пресекании любой инициативы, жёстком повиновении требованиям, в полном контроле поведения, интересов, потребностей.

Применение стиля - вопрос серьёзный. С точки зрения становления первичных социальных форм поведения именно стиль накладывает свой практически неизгладимый след на наличие у растущей личности способности адекватно реагировать на влияние извне, характер общения со сверстниками, способности выражать своё мнение и отстаивать позиции, соблюдать правила, принятые в социуме, придерживаться нравственных принципов.

Ведь известно, что сильная личность не рождается в жёсткой системе отношений. Она, изначально являясь качеством, которое проявляется именно в обществе себе

равных, требует соблюдения таких условий в воспитательном процессе, когда не притесняется активность, создаются условия для развития эмоционально-волевой сферы. И не секрет, что родители, в силу отсутствия определённых условий, о которых говорилось выше (параметры качества семьи), прибегают к жёстким методам воздействия на поведение детей. Происходит не системное (в хорошем смысле слова) воспитание, возвращение полноценной личности, развитие индивидуальности, а стихийное приспособление, впоследствии развивающееся в стихийную социализацию.

Как правило, авторитарный стиль сильно влияет на развитие негативных форм общения между членами семьи. Особенно показательны взаимоотношения между родителями. Иерархия жёсткой пирамиды подчинённости нередко приводит к разногласиям и даже к конфликтам. Ребёнок, следуя инстинктам, стремится избежать наказания, агрессивности и находит приспособительные формы существования.

Разногласия родителей могут привести к формированию нежелательных последствий, как: манипулирование родительскими чувствами, достижение своих целей в обход семейных правил и т.п.

Эффективность реализации функций семьи во многом зависит от той атмосферы, которую удалось создать всем членам семьи, где все имеют возможность реализовать потребности, ощущать себя в безопасности, чувствовать поддержку, строить эмоционально комфортные отношения, идентифицировать общие ценности с ценностями семьи.

Последнее, пожалуй, одно из центральных явлений в цепочке социально значимых. То, как внутри семьи родители приветствуют и культивируют соответствующие общепринятым правилам вкусы, привычки и прочее, влияет на грамотное позиционирование своего «Я» на протяжении всего социального движения индивида.

Подытоживая сказанное, можно сказать, что семья, являясь основным фактором в становлении личности, закладывает фундамент базовой культуры личности, но надо помнить, что воспитание будет эффективным только в совместном диалоге со школой и общественностью.

Литература:

1. Азаров Ю.П. Семейная педагогика // Педагогика любви и свободы. - М., 1993.
2. Дружинин В.Н. Психология семьи. – М., 1996.
3. Ковалев СВ. Психология современной семьи. - М., 1988.
4. Макаренко А. С. Книга для родителей // Соч. - В 7 т. - М., 1957. - Т. 4.
5. Помощь родителям в воспитании детей / Пер. с англ. - М., 1992.
6. Сатир В. Как строить себя и свою семью / Пер. с англ. - М., 1992.

АКТУАЛИЗАЦИЯ СЕМЕЙНОГО ВОСПИТАНИЯ НА СОВРЕМЕННОМ ЭТАПЕ

Институт семьи в настоящее время переживает ряд изменений, связанных с активной перестройкой экономических, политических, психологических и культурно-нравственных условий нашей страны. Данные процессы резко обостряют противоречия между семейными и внесемейными отношениями, которые определяют кризис современной семьи. Ряд наблюдаемых в настоящее время асоциальных общественных явлений: детская и подростковая наркомания, алкоголизм, проституция, социальное сиротство, преступность, суициды, девиантное поведение и т.д. – обусловлены нынешним кризисным состоянием семьи. Об этом свидетельствует также количество разводов, составляющих от 30 до 40% от всех заключенных браков. Растет число неполных и неблагополучных семей. Как следствие неблагополучия семейно-брачных отношений можно рассматривать снижение рождаемости. Кризис семьи ярко проявляется также в ухудшении психологического семейного климата, нарастании напряженности и конфликтности в супружеских и родительско-детских отношениях. Отсутствие у подростков и молодежи знаний в области репродуктивного здоровья приводит к ранним беспорядочным половым связям и венерическим заболеваниям.

Пристальный интерес педагогов, психологов, экономистов, юристов, медиков, социальных работников и других специалистов к этим проблемам продиктован необходимостью повышения функционирования современной семьи как института воспроизводства, воспитания и социализации подрастающего поколения, их подготовки к будущей семейной жизни и родительству.

Семья — это та общественная структура, в которой, прежде всего, происходит воспроизводство человека как члена общества. Именно в семье первоначально складывается мировосприятие человека, формируются его социальные качества. Семья призвана играть исключительную роль в жизни общества, его стабилизации, преодолении социальной напряженности. По своей природе и предназначению она является союзником общества в решении коренных проблем: преодолении депопуляции, утверждении нравственных устоев в обществе, социализации детей, развитии культуры и экономики, семейного предпринимательства. Однако потенциал семьи реализуется неэффективно.

Важнейшей задачей семейного воспитания должна стать разработка механизмов и технологий, позволяющих активно использовать возможности семьи как общественного института в решении сложных проблем развития нашего общества.

Не случайно на крутых переломах истории возрастает роль активности личности. В данном случае речь идет о влиянии на стабильность семьи субъективного фактора, обусловленного, в частности, уровнем сознания, степенью подготовленности молодежи к браку и семейной жизни. Воспитание культуры семейно-брачных отношений происходит под воздействием многих факторов. И, очевидно, что задачи современной науки не только раскрыть их влияние, но и найти пути и методы научного управления ими.

Эти проблемы, как общество, образование, так и семья, являются объектом многих исследований, однако, зачастую, у них отсутствует интеграционный подход, вне которого невозможно решение комплексных проблем. Философы, историки, демографы, социологи, психологи и другие специалисты рассматривают в исследованиях сугубо свой аспект, но и в педагогике существует оленная "разомкнутость". Система образования практически не выходит за проблемы семьи, а семья не соприкасается в необходимой мере с системой образования, с обществом. В результате возникает нейтральное поле, именно в таком поле оказалась одна из

проблем социализации личности, а именно взаимосвязь общественного и семейного воспитания.

В настоящее время проблемы семьи и семейного воспитания приобрели особую актуальность. Произошедшие не так давно в Кыргызстане социальный и экономический кризисы заметно ухудшили демографическую ситуацию. Семья, традиционно очень уважаемый в нашей стране социальный институт, в значительной мере утратила свою ценность. Однако сейчас важность семьи постепенно возрастает: осознается ее роль в развитии подрастающего поколения - ведь именно в семье у ребенка формируются модели будущей жизни, поэтому очень многое зависит от родителей и других близких.

Над проблемой семейного воспитания работали многие ученые: Азаров Ю. П., Байков Ф. Я., Васильева Э. В., Гуров В. Н., Каган Е.В., Куликова Т. А., Лесгафт П.Ф., Харчев А. Г. и др. На государственном уровне для помощи семье создаются различные программы по поддержке семьи, материнства и детства. Говоря о помощи общества, можно привести в пример различные социальные организации и общественные объединения, такие, как служба социальной защиты, служба психологической помощи, муниципальные центры работы с детьми и так далее.

В настоящее время стал одним из актуальнейших вопросов социально-педагогического и психологического развития личности – подготовка детей и подростков к будущей семейной жизни. Статистика распавшихся, конфликтных и кризисных семей, количество лиц брачного возраста, не вступивших в брак, говорят об отсутствии у молодых людей готовности к полноценному выполнению супружеских и родительских функций [6].

Взаимодействие школы и семьи стоит особняком, ведь учеба и школьная жизнь продолжают обычно не менее 8-9 лет и все это время осуществляется их влияние на ребенка в сочетании, естественно, с воспитанием в семье. Поэтому так сильна потребность в объединении не только усилий школы и семьи для развития детей, а и взаимосвязь семейного и общественного воспитания. Семья как ячейка общества является базисной основой первичной социализации личности и главным условием реализации задатков и способностей человека.

Продолжая семейное воспитание чрезвычайно важно найти ключ к сочетанию воспитания семейного и общественного, потому что сочетание такое желательно и совершенно необходимо. Ведь в ранние годы жизни ребенка семья нужна для формирования определенных областей человеческого сознания, человеческой психологии, и отсутствие ее влечет за собой печальные и далеко идущие последствия, такие, например, как правонарушения. Того времени, которое дети проведут дома, после яслей, детского сада, школы вполне хватит, чтобы семья сыграла предназначенную ей роль. В хорошо организованном ребячем общении наши мальчишки и девчонки получают крепкую, здоровую «закваску». Здесь они привыкают к дисциплине и режиму. Здесь познают драгоценное чувство локтя, приобретают навыки товарищества и взаимопомощи. Здесь проникаются ощущением ответственности перед товарищами и за товарищей. Здесь приучаются беречь честь коллектива и считать себя частью единого целого. Словом, здесь в характере детей закладываются черты, делающие их достойными членами общества. Общественные формы воспитания должны совершенствоваться не в противовес семье, не взамен ее, а как средство, которое, органически сочетаясь с домашним воспитанием, дополняют его, обогащают, необычайно расширяют его «диапазон». И нисколько не освобождает родителей от их родительского долга, нисколько не зачеркивает того, что выращивание детей является основной социальной функцией семьи. Но зато обязывает родителей внимательно координировать свои усилия с внесемейными воздействиями на ребенка, обязывает активно участвовать в работе тех учреждений, где он учится и воспитывается, обязывает помогать педагогам в воспитании детей. Единство усилий,

постоянный дружеский контакт семьи, школы и общественности – это то, к чему мы должны стремиться, это залог верного успеха в воспитании подрастающего поколения [2].

Итак, каким бы замечательным ни было воспитание общественное, где конечным назначением является формирование идеалов, формирование личности ребенка закладывается в семье, под воздействием родительской любви во имя его будущего, под воздействием авторитета родителей, семейных традиций. Ведь все то, что он видит и слышит в семье, он повторяет, подражает взрослым. А этот этап собственных действий ребенка (именно действий, а не поступка) – ключевой в формировании личности. Благодаря этому совершенному действию ребенок входит в контекст социальных отношений, уже играя определенную социальную роль.

Воспитательный процесс в семье не имеет границ, начала или конца. Родители для детей – это жизненный идеал, ничем не защищенный от детского пристального глаза. В семье координируются усилия всех участников воспитательного процесса школы, учителей, друзей. Семья создает для ребенка ту модель жизни, в которую он включается. Влияние родителей на собственных детей обеспечивает их физическое совершенство и моральную чистоту. Семья формирует такие области человеческого сознания, которые только ей и дано по-настоящему формировать. А дети, в свою очередь, несут в себе заряд той социальной среды, в которой живет семья.

В настоящее время в связи с многочисленными кризисами экономики и политики проблемы семьи и семейного воспитания приобрели особую актуальность. Несмотря на то, что проблемы семьи долгое время были несколько отодвинуты на второй план, сейчас важность семьи постепенно возрастает: осознается ее роль в развитии подрастающего поколения. Также мы определили, что духовное богатство личности, ее взгляды, потребности и интересы, направленность и способности во многом зависят от того, в каких условиях протекает их формирование в детские и юношеские годы. А так как родители составляют первую общественную среду ребенка, соответственно, личности родителей играют существеннейшую роль в его жизни. Развитие интеллекта и творческих способностей, познавательных сил и первичного опыта трудовой деятельности, нравственное и эстетическое формирование, эмоциональная культура и физическое здоровье детей – все это зависит от семьи, от родителей, и все это составляет задачи семейного воспитания.

Каковы же условия успешного семейного воспитания? Успех воспитания в семье может быть обеспечен в том случае, когда созданы благоприятные условия для роста и всестороннего развития ребенка. Определяющая роль семьи обусловлена ее глубоким влиянием на весь комплекс физической и духовной жизни растущего в ней человека. Чем лучше семья и чем лучше влияет она на воспитание, тем выше результаты физического, нравственного, трудового воспитания личности. Основными условиями успеха в воспитании детей в семье можно считать наличие нормальной семейной атмосферы, авторитета родителей, правильного режима дня, своевременного приобщения ребенка к книге и чтению, к труду. Конечным назначением воспитания является формирование идеалов, формирование личности ребенка закладывается в семье, под воздействием родительской любви во имя его будущего, под воздействием авторитета родителей, семейных традиций. Воспитательный процесс в семье не имеет границ, начала или конца. Семья создает для ребенка ту модель жизни, в которой он будет жить всю свою жизнь, а также в дальнейшем строить свою семью, учить и воспитывать своих детей и внуков. Таким образом, воспитывая ребенка, создавая для него модель жизни, необходимо помнить о том, что эта модель может стать основой для многих последующих поколений [7].

В истории развития общества проблема взаимоотношений семьи и школы в воспитании детей далеко не всегда решалась однозначно. Так, древние римляне считали, что только семья должна и может дать хорошее воспитание, а древние греки

отдавали преимущество школе. Древний философ Платон [8], вслед за Сократом, считал, что истинное воспитание ребенок сможет получить только в государственных школах, куда надо направлять его с семилетнего возраста. В средние века, когда церковь имела сильное идеологическое влияние, считалось, что только в монастыре, в церковной или монастырской школе дети могут получить хорошее воспитание. В XVIII и в начале XIX в. меняется взгляд на организацию воспитания. В семьях всех сословий традиционно проявлялась большая забота о воспитании детей. В народе оно чаще всего строилось по принципу «делай как я», то есть в основу семейного воспитания был положен авторитет родителей, их дела и поступки, семейные традиции. В качестве образца в первую очередь выступал отец, глава семьи. Его пример, как правило, был образцом для подражания мальчиков, девочки чаще учились у матери. Так как крестьянские семьи нередко посещали разные беды-пожары, голод, болезни и преждевременная смерть – дети лишались родителей и оставались сиротами. Тогда воспитание детей осуществлялось всем миром, общиной, а иногда и совсем посторонними людьми, которым отдавали детей в ученики. При этом четко срабатывала народная педагогика со всеми традиционными правилами и ясными представлениями о добре и зле, допустимом и запретном, разрешаемом и невозможном. В дворянских и состоятельных семьях воспитанием занимались кормилицы и няни, приставленные к маленькому барину в услужение. Они прививали любовь к родному краю, родной природе, русской речи; воспитывали «русский дух», передавали вместе с народными песнями и сказками народные представления о правде и справедливости, о чести и достоинстве. Взрослеющих детей передавали на воспитание французским гувернерам и гувернанткам, которые учили правилам хорошего тона, светским манерам, языкам. Вообще в явлении гувернерства заложен глубокий положительный смысл: нотации и нравоучения читает чужой человек, которого за постоянные замечания можно и не любить, над которым можно подшучивать, подтрунивать. Родители же одаривают детей лаской, положительными эмоциями, поэтому о них дети всегда вспоминают с обожанием и глубоким уважением. Современные педагоги и психологи утверждают, что даже несколько месяцев «лишения любви» наносят умственному, нравственному и эмоциональному развитию ребенка до трехлетнего возраста непоправимый урон. То есть именно в самом раннем детстве закладывается фундамент всей последующей духовной жизни человека, а от прочности этого фундамента, от того, из каких материалов он сложен, и зависит, какое сооружение потом можно будет на нем воздвигнуть, какой величины и сложности. Значит, создание духовной основы личности и есть цель, смысл семейного воспитания. [5]

В кыргызской семье, которая, как правило, бывала многодетной, всегда воспитывалось почитание старших – родителей, братьев, сестер и других. В их присутствии младшие старались вести себя сдержанно, выполнять все их указания и просьбы. В кыргызских семьях исторически культивировалась вежливость, гостеприимство. При приеме гостей или в гостях детей учили соблюдать правила поведения, держаться скромно, с достоинством. Так воспитывалась культура поведения.

Гостеприимство как фактор и средство воспитания гуманного поведения детей в семье содержит в себе следующие компоненты: любовь к людям, чуткое, внимательное и заботливое отношение к ним, сочувствие и помощь тем, кто в этом нуждается, умение видеть в человеке и уважать его человеческие достоинства. С малых лет детей приучали к традиционному приветствию «Ассалом-аллейкум» («Я вас приветствую»). Его говорят при входе в дом, обращаются к встречным. Нарушение традиционных обычаев, кем бы ни был нарушитель, взрослый или ребенок, осуждалось как проявления зазнайства, невоспитанности. Воспитание в детях чувства гостеприимства каждая семья считала своей первейшей обязанностью [1].

Семейное воспитание – общее название для процессов воздействия на детей со стороны родителей и других членов семьи с целью достижения желаемых результатов. Определяющая роль семьи обусловлена ее глубоким влиянием на весь комплекс физической и духовной жизни растущего в ней человека. Чем лучше семья и чем лучше влияет она на воспитание, тем выше результаты физического, нравственного, трудового воспитания личности. Семья стоит у колыбели формирования личности в самом прямом смысле, закладывает основы отношений между людьми, формирует ориентации на всю оставшуюся трудовую и социальную жизнь человека. Влияние семьи на ребенка сильнее всех других воспитательных воздействий. Методы воспитания в семье – это пути, с помощью которых осуществляется целенаправленное педагогическое влияние родителей на сознание и поведение детей. Всеми родителями используются общие методы семейного воспитания: убеждение, личный пример, поощрение, наказание. Вся система воспитания детей в семье строится на следующих принципах:

1. Собственный стиль поведения родителей должен отвечать их стремлению хорошо воспитывать детей.

2. Родители должны обеспечивать соответствующие условия, при которых различные виды полезной деятельности постепенно сформируют личность ребенка.

3. В семье должно быть единство требований всех членов семьи. Отсутствие единых требований приводит к «раздвоению личности», к выработке приспособленческих навыков.

4. Наличие авторитета родителей. Что же такое авторитет? Это духовное воздействие родителей на формирование сознания и поведения детей, основанное на уважительном и доверительном отношении ребенка к мнению отца и матери. Какие родители авторитетны? Те, кто может оказать ребенку реальную помощь в учебе. Авторитетны и те родители, которые любят своего ребенка и оказывают ему постоянное и систематическое внимание. Но нельзя путать авторитет с авторитаризмом. Авторитаризм — стиль руководства, основанный на беспрекословном подчинении.

5. Разумность родительской любви. Чрезмерная родительская любовь характеризуется, прежде всего, повышенным вниманием взрослых к ребенку, проявлением слишком большого интереса к его делам, бездумным выполнением всех его желаний и прихотей. Нельзя любить ребенка в ущерб себе и другим членам семьи, окружающим людям. У него может возникнуть тенденция к господству над окружающими, навязыванию им своих взглядов. Это мешает формировать самостоятельность, тормозит взросление, ведет к неправильному развитию личности.

6. Традиции в семье. Семья – это небольшой коллектив, и его, конечно же, скрепляют традиции – устойчивые формы. Они могут проявляться в виде праздников, совместных прогулок. Традиции всегда поддерживаются определенными членами семьи. Традиции очень важны, поскольку благодаря им молодое поколение учится ценить и уважать семейную атмосферу и понимать важность семьи.

7. Учет особенностей пола ребенка. Замечательный педагог В.А.Сухомлинский призывал родителей к тому, чтобы они не забывали, что в семье живут девочка и мальчик. Образцом для девочки всегда служит мама. Именно у нее она учится готовить, стирать, перенимает другие хозяйственные навыки, учится быть мягкой, терпеливой, разумной, т.е. «хранительницей домашнего очага». Образцом мужского поведения является отец [9].

Таким образом, можно сделать вывод, что семья – это первая школа общения ребенка. Семья – это главный фактор развития ребенка как личности. Семья располагает благоприятными условиями для эстетического воспитания детей. С ростом ребенка восприятие прекрасного обогащается при посещении культурных

мероприятий, театров, музеев, выставок и т.д. Большую воспитательную силу имеет эстетика быта и внешнего вида самого ребенка и его родителей.

Исходя из вышесказанного, можно сделать вывод, что семейное воспитание играет основополагающую роль в воспитании ребенка. Также стало ясно, что воспитание не происходит само собой. Семейное воспитание ребенка строится на определенных принципах, выработанных поколениями.

Литература:

1. Абрамзон С.М. Рождение и детство киргизского ребенка. – М.; Л., 1949.
2. Азаров Ю.П. Семейная педагогика. - М.: Просвещение, 1994.
3. Байков Ф.Я. Ответственность родителей: заметки о воспитании. - М.: Педагогика, 1985.
4. Бехтерев В.М. Вопросы общественного воспитания. – М., 1910 (электронная версия).
5. Васильев З.П. Мудрые заповеди народной педагогики. – М., 1983.
6. Каган Е.В. Семейное воспитание и тоталитарное сознание: от психологии насилия к личностному росту // Современная семья: проблемы, решения, перспективы развития. — М., 1992 (электронная версия).
7. Лебедев П.А. Семейное воспитание. – М.: Академия, 2001
8. Платон. Государство // Соч. – В 3 т. – М., 1997.
9. Сухомлинский В.А. Методика воспитания коллектива // Избр. произв. - В 5 т. – Киев, 1976.

Кашкин В. Б., Смоленцева Е.М.

ЭТНОСТЕРЕОТИПЫ И ТАБУИРОВАННЫЕ ТЕМЫ В МЕЖКУЛЬТУРНОЙ КОММУНИКАЦИИ

(Культурные табу и их влияние на результат коммуникации.
- Воронеж, 2005. - С.246-252)

Почему в Финляндии неприлично называть русского (по крайней мере, в его присутствии) *gussä*, но принято говорить *venäläinen*? Это особенно удивляет русских-лингвистов, ведь заимствованное через шведский *gussä* и похожее на русское самоназвание русский им вовсе кажется неприличным. Этот пример хорошо иллюстрирует принцип природной немотивированности языкового и коммуникативного знака в диалектическом сочетании с исторической его обусловленностью (Кашкин В.Б., 2003, с.95). Запрет на употребление знака (или, точнее, ограничение на его употребление) связано с историческим опытом социума. Табуированность (или, точнее, условная табуированность) знаков или тематических сфер связана с исторической памятью о его использовании и с политической выгодой момента. В исторической памяти этнонима содержится ретенция (по Э. Гуссерлю), а в возможных политических дивидендах употребления - протенция и интенция знака.

Точно в таких же отношениях, как *venäläinen* и *gussä* в финском, находятся финн и чухонец в русском языке. А также немец и фриц (и даже фашист, хотя данное слово по происхождению именно итальянское, а не немецкое), еврей и жид. Ср. данные по индексам упоминаемости этнонимов-инвективов в рунете и в российской прессе (Вахин А.А., 2002, с.1). В русском дискурсе второй половины XX века даже слово еврей почему-то получило оттенок запретности. Если его произносят, то полупрошептом,

иногда заменяя «эвфемистическим» описанием: еврейской национальности, дочь Израиля и т.п. Добавление маркеров извинения выдает политический момент употребления данного этнонима, по происхождению стоящего в одном ряду с русским, немцем и т.п.

Подобный политический момент можно наблюдать в корявой кальке с англо-американского, когда некоторые преподаватели русского языка как иностранного предлагают темнокожих африканцев больше не называть неграми. Политическая подоплека предлагаемого выбора (коммуникативная стратегия извинения) ясна из того факта, что слово негр в русском до последнего времени (времени появления подобных лингвополитических эксзерсисов) не носило отрицательных коннотаций. Предлагаемое же африканец или афроамериканец выдает заимствованное происхождение подобных нововведений. Причем калька в данном случае не столько лексическая, а коммуникативно-поведенческая: копируется коммуникативной стратегией подчеркнутой не-агрессивности, имеющая мало общего с подлинным уважением и взаимным признанием иного. Неуклюжесть сего новоязыкового изобретения замечена уже сатириками, придумавшими «этноним» афророссиянин.

В англо-американском дискурсе, впрочем, последовательность вытеснения исходного названия по мере накопления агрессивной ретенции была аналогичной: дифференцировались вначале *nigger* (отрицательная коннотация) и *Negro* (нейтральная). Ныне же употребление *Negro* уже не считается «политкорректным». Неблагонадежными объявлены слова *black*, *colored*, уступив (надолго ли) нишу нетабуированного обозначения темнокожих американцев новоязыковой лексеме *Afro-American*.

Подобное, судя по всему, наблюдается в политической истории многих этнонимов, к народам-носителям которых складывалось определенное (как правило, негативное отношение). Стоит вспомнить, что и слово *жид*, и слово *гуссэ* первоначально являлись самоназваниями без ингеретной отрицательной коннотации. В эпоху Екатерины II (Вихнович В., 1999) отрицательная коннотация у лексемы *жид* стала настолько явной, что в официальных документах стали предпочитать слово *еврей* либо лицо иудейского вероисповедания (ср., современный стыдливо-агрессивный, при этом и этнографически безграмотный описательный «эвфемизм» *лицо кавказской национальности*).

Как видим, степень табуированности изменяется параллельно накоплению отрицательной ретенции. В то же время, обратный процесс – детабуизации (как, например, движение лексемы *капитализм* от отрицательной к положительной коннотации, либо вульгарный в наше время и в эпоху Пушкина). Судя по всему, в сфере этнонимов не наблюдается (разве что можно отметить более положительную коннотацию слова *немец* в последние годы). В целом, следует помнить, что в данном случае мы имеем дело не столько с явлением собственно табу, сколько с различной степенью развитости отрицательных коннотаций и с различной возможностью употребления этнонима в той или иной коммуникативной ситуации.

Языковое табу представляет собой «запрет на употребление определенных слов, вызванный, в основном, социальными факторами: этикетом, цензурой, степенью тактичности говорящего и т.д.» (Рутер О.А.). К данному перечню факторов относятся также социально-политические, культурные и эмоциональные. Целью табу является запрет не самого понятия, а слова, его обозначающего. Другими словами, суть табу заключается в замене или преобразовании одного названия другим, более приемлемым в определенной ситуации. Механизмом «обхода» табу является эвфемизм, т.е. смягчение названия возможными способами.

Стоит отметить, что наряду со словами-табу существуют и темы-табу, т.е. темы, которые при определенных условиях не являются уместными для обсуждения. К числу таких тем можно отнести негативные этностереотипы. Это та информация, которая

определяется условиями общения и отношениями между коммуникантами. В основном это касается негативных гетеростереотипов. Как правило, в условиях межкультурной коммуникации с представителем другой культуры участники общения стараются не касаться информации, описывающей ярко негативные культурные и жизненные реалии страны, представителем которой является их партнер. Другими словами, некоторая тематика имеет статус табу. Стоит сказать, что табуированная тема - понятие относительное. В условиях внутрикультурной коммуникации определенные темы могут и не являться табу. Но как только они становятся предметом обсуждения в межкультурной коммуникации, их суть может носить совершенно другой характер. Тема, которая воспринимается нейтрально представителями одного этноса, может превратиться в табу в условиях коммуникации представителей различных этносов. Соответственно, коммуниканты, которые относятся к различным лингвокультурам, должны учитывать. Что имеющиеся у них негативные этностереотипы относительно культуры их партнера могут стать препятствием для процесса их коммуникации, если они будут затронуты.

Негативные этностереотипы формируются на базе информации о негативных реалиях, присущих той или иной культуре. Подобная информация содержится, например, в массово-информационном дискурсе. В качестве примера можно привести некоторые негативные описания России и россиян, встречающиеся в прессе и сети Интернет. Одним из самых распространенных подобных описаний являются контексты, рассказывающие о пристрастии россиян к алкоголю. Как пример можно привести следующие высказывания:

Russians now consume more alcohol per person than any other country in the world.

To ignore the cultural importance of alcohol in Russia would be like ignoring the significance of water in the ocean.

Drinking is the joy of Russians.

The Russians drink morning, noon, and night.

При наличии подобных характеристик в массово-информационном дискурсе не удивительно, что гетеростереотип «русские-пьяницы» является широко распространенным. Тема пьянства представляется весьма негативной в большинстве лингвокультур. Поэтому подобные описания являются хорошим способом, во-первых, привлечь внимание, а, во-вторых, сформировать стереотип или закрепить уже сложившийся. В первом контексте даже сохраняется табу на выражение *to drink alcohol*, и автор прибегает к эвфемизму, смягчая свое высказывание словосочетанием *consume alcohol*. В последующих контекстах используется ирония, представленная метафоричным сравнением, и лексемы *drinking* и *drink*, которые в одном из своих основных значений имеют негативные оценочные коннотации.

В одном из источников автор приводит цитату иностранца, проживавшего в России еще в XV в., в качестве введения к статье о современной России:

Both the men and the women are handsome but they are a brutal race. They boast of being great drunkards, and despise those who are not. The sovereign, however, will not grant permission to every one to make it; for if they had that permission they would be constantly intoxicated and would murder each other like brutes.

С одной стороны, читатель интерпретирует эту информацию и делает соответствующие выводы. В его сознании либо формируется стереотип русские - пьяницы, либо происходит апелляция к ранее сформированному подобному ментальному образу, сложившемуся на основе информации похожего содержания. С другой стороны, читатель также видит, как себя воспринимают сами представители этноса, о котором он читает. То есть в процессе формирования гетеростереотипа непосредственно участвует автостереотип.

С нашей точки зрения, такой факт можно отнести к факторам риска в условиях межкультурной коммуникации. Иностраный читатель может воспринять

автостереотип русских о самих себе как разрешение на обсуждение этой темы. В то время как носитель русской культуры может воспринять это как агрессию. Поэтому даже при совпадении авто- и гетеростереотипов данная тема в условиях межкультурной коммуникации будет относиться к числу табуированных.

В качестве еще одного примера взаимосвязи авто- и гетеростереотипов можно привести следующий контекст:

“Demon vodka” as the Russians call it, is the national vice, a major cause of many social and relational ills.

Данный контекст содержит цитату. Это слова, которые сами русские могут использовать и в процессе внутрикультурной коммуникации, и в условиях межкультурного общения. Но во втором случае, использование подобных высказываний даже со ссылкой на то, что это - автостереотип самих русских, представителем нерусской культуры применительно к описанию национальной специфики России было бы неуместно.

Многие контексты, касающиеся темы «алкоголь в России» содержат иронию. Достаточно часто это проявляется в виде метафор:

A crucial symbolic vodka-based relationship exists between the public and the state.

The holy - or unholy - alliance between Russians and vodka began in the late 1400s.

С одной стороны, метафоры *symbolic vodka-based relationship* и *the holy - or unholy - alliance between Russians and vodka* являются в какой-то степени эвфемизмом. С другой стороны, в силу иронии, заложенной в них, они придают описаниям данной темы особый оттенок, что сказывается на восприятии этих контекстов читателем.

Гетеростереотип русский-пьяница (*drunkard*) является одним из основных стереотипных представлений о россиянах носителями других лингвокультур. Подобное представление может быть распространенным среди самих россиян, и в рамках внутрикультурной коммуникации они могут выйти за пределы табу на эту тему. Но в условиях межкультурной коммуникации, в которой коммуникантами будут представитель русской культуры и носитель англоязычной культуры, эта тема - в силу социокультурных, этических и эмоциональных факторов - будет считаться табуированной.

Интересно, что подобную же черту находим в гетеростереотипе чухонца (инвективный этноним, обозначающий финнов и эстонцев, либо ингерманландцев - карело-финского населения окрестностей Санкт-Петербурга):

Чухонец еще не пьян по-настоящему, если может лежать, не держась за пол.

Вся беда с чухонцем в том, что, когда он не пьян, он трезв.

Сначала чухонец требует выпивку, потом выпивка требует выпивки, потом выпивка требует чухонца.

Чухонец: человек, который пьет четыре раза в год, каждый раз по три месяца.

Итак, в межкультурной коммуникации наблюдаем два вида табуированности: запрет на этнонимы с отрицательной коннотацией и негативные этностереотипы. Способом «восполнения» табуированности служит эвфемистичный и комплиментарный дискурс. Они же служат иногда и источником нетабуированных субститутов для «запретной» лексики.

В реалиях сегодняшней действительности идея о необходимости взаимосвязанного и взаимообусловленного исследования языка и культуры не подвергается сомнению. Ведь именно через призму языковой системы этноса мы можем сделать определенные выводы об устоях, традициях и мироощущении его представителей. Эти два ключевых для лингвокультурологии и теории межкультурной коммуникации понятия могут развиваться только как единое целое, оказывая взаимное влияние. «Языковые нормы - тоже достояние культуры, вырабатываемое нацией в течение долгих веков». Это касается и табу. В общем смысле проблема табу является общей для целого ряда гуманитарных дисциплин. Более узкое понимание данного термина - словесное или языковое табу - детально изучается в современной лингвистике и рассматривается как явление современного языка.

Литература:

1. Вахин А.А. «Хохлы», «пиндосы», «чухонцы» и прочие «бусурмане» в рунете и российской прессе / А.А.Вахин - СМИ.ru от 28 июня 2002 г. - <http://www.smi.ru/02/06/28/548258.html>.
2. Вихнович В. Евреи и жида / В.Вихнович. - 1999. - (<http://www.lebed.com/1999/art1182.htm>).
3. Кашкин В.Б. Введение в теорию коммуникации / В.Б.Кашкин. - Воронеж: Изд-во ВГУ, 2003. - 176 с.
4. Кашкин В.Б. Этнонимы и территория национальной души / В.Б.Кашкин, С.Пёйхёнен. - Русское и финское коммуникативное поведение. - Вып. 1. - Воронеж: ВГТУ, 2000. - С.70.
5. Рутер О.А. Табуирование лексико-семантической группы «смерть» в идиолекте М.Цветаевой (на примере фольклорных поэм). / <http://www.philol.rsu.ru>

Кошбакова Б.М.

**ВОЗНИКНОВЕНИЕ И РАЗВИТИЕ СОЦИОКУЛЬТУРНЫХ ТРАДИЦИЙ
КЫРГЫЗСКОГО НАРОДА В УСЛОВИЯХ КОЧЕВОЙ ОБЩИНЫ**

Каждый этап социальных отношений, порождает соответствующую форму этнической общности людей, которые отличаются друг от друга в зависимости от исторического периода. Жизнь дореволюционного кыргызского общества обладала всеми характерными чертами патриархально-феодальных, общинных отношений. Их своеобразие заключалось в том, что они существовали и развивались в условиях кочевой цивилизации.

Следует отметить, что для большинства жителей Земли мир кочевых народов – это terra incognita, особенно для ушедших вперед по пути технического прогресса европейцев. В прошлом столетии, с позиции европоцентризма А. Тойнби назвал кочевые цивилизации «тупиковыми ветвями развития человечества», которые ничего позитивного не дали, а касаясь их воинственности в прошлом, считали, что они в определенном времени сыграли существенную роль, но затем исчезли и растворились в других национальных образованиях. Происходила дифференциация истории кочевников путем искажения и ограничения их эволюции рамками чистого кочевого образа жизни, не перенося их в современность. Л.Н. Гумилев, подобному отношению европейцев к кочевникам дал название «черная легенда», определяющая негативное или в лучшем случае снисходительное отношение к кочевым народам [18;10]. Но, тем не менее, некоторые ученые исследовали кочевников в отличии от принятых догм и стереотипов направления. Они вновь пересмотрели исторические факты, роль и значение кочевничества в эволюции, постижение пространства как сущность динамизма и воинственности кочевников и их образа жизни, созерцательности и сакральности мировосприятия для воссоздания некогда разорванной целостности человеческой культуры и истории[4;7;13;22;15]. По мнению культуролога Г.Д. Гачева, особый уклад жизни, быта, обычаев, шкала ценностей и логика понятий кочевых народов – это «цивилизация», понимаемая как «исторически сложившаяся целостность жизнеустройства народа на данной ему природой территории Земли» [11. С.5]. Определив для себя направление, Г.Д. Гачев в ходе исследований пришел к понятию «Космос-Психо-Логос». Исходя из того, что всякое существо имеет тело, душу и дух, образуя при этом некую целостность, то и культура, в том числе и кочевая, в соответствии с концепцией Г.Д. Гачева, может быть рассмотрена как «космо-

историческая целостность», имеющая троичное строение, то есть единство местной природы (Космос), характер народа (Психея) и его склад мышления (Логос). Эти три уровня находятся в отношении и соответствия, и дополнительности друг к другу [11, С.6]. В данном случае, культура как космологос, проявляется разнообразно через нижние этажи повседневности (дом, одежду, пищу) и через верхние этажи их осмысления. Следовательно, у каждого народа, культурной целостности, есть свой склад мышления, который и предопределяет картину мира, сообразуясь с которой и развивается история, и ведет себя человек, и слагает мысли в ряд, который для него доказателен, а для другого народа – нет. Справедлив Е.Б. Саиров, когда отмечает, что «главный смысл и существо духовных исканий человечества XXI в. – поиск идентичности, поиск культурно-исторических корней народами, вступившими в эпоху глобализации» [17, С.82].

В этой связи, на основе концепции Г.Д. Гачева, на наш взгляд, представляется правильным рассмотреть возникновение и развитие социокультурных традиций кыргызского народа в условиях кочевой общины.

У кыргызов, как и других этносов, для которых характерен нomaдизм, преобладающая культурная традиция наиболее отчетливо проявлялась в пределах кочевой общины. Именно в этом социальном пространстве вырабатывался групповой опыт по всему кругу жизнедеятельности людей. Кочевую общину следует считать наиболее значимым институтом социальной организации предков кыргызов в прошлом. Например, Ж.К. Урманбетова отмечает: «Как свидетельствует история, Центр Азии явился своего рода сосредоточением особого рода цивилизации, впоследствии названной «номадической», которая предложила свой способ видения мира. Нomaдическая цивилизация проявляет определенную систему культуры, отражающую специфические черты мышления» [21, С.141]. В этой связи прав Э. Абилдаев, когда отмечает, что нomaдизм – исторически сложившаяся цивилизация. С отличной от оседлых суперцивилизаций Запада и Востока системой межличностных отношений. И строго иерархизированным комплексом ценностей, ориентированных на род, племя [3, С.119]. Данная характеристика дает основания предполагать, что степная цивилизация является особым социосистемным образованием, в пределах которого на протяжении эпох и времен поддерживались устойчивая система регуляции и стабильность социума, обеспечивающие становление кыргызского этноса. Его возникновение, было обусловлено особенностями хозяйственно-культурного типа, где приоритетная роль отводилась кочевому и полукочевому скотоводству.

В производственно-хозяйственной деятельности нomaды, как известно, объединялись в социальные общности, прежде всего с целью коллективной организации производственного процесса. Немаловажным моментом здесь выступало также появление возможности совместной защиты от внешней угрозы. Трудовые усилия конкретного человека в данном случае рассматривались лишь как составная, неотъемлемая часть хозяйственной жизни целого коллектива. Деятельность общинников была направлена на содержание и откорм скота, его защиту, совместное использование пастбищных ресурсов, перекочевки с одного сезонного пастбища на другое, выполнение других работ, непосредственно связанных с элементами процесса производства в скотоводстве. Осознание общинниками общности своего патрилинейного происхождения порождало целую систему взаимных прав и обязанностей. Социальные отношения, основанные на кровнородственных экзогамных связях, наряду с экономическими интересами обеспечивали единство и монолитность кочевой общины [16, С.39-45; 20, С.134; 2].

В консолидации членов рассматриваемой социальной структуры ключевое место занимал культ предков [1.С.318-339]. Это естественно, поскольку он являлся наиболее важнейшим элементом духовной жизни кыргызов-кочевников. Культ предков для них был частью внутренней культуры, призмой, через которую смотрели на жизнь, да и на

мироздание. Социально-экономические, административные отношения определялись в основном идеологией, вытекавшей из этого культа. Традиционные нормы поведения индивидов также регламентировались в значительной степени освящением авторитета предков.

Предки рода потомками рассматривались не только как предки отдельных людей и индивидуальных, малых, семей, но и в масштабе всей общины. Духи предков, по их представлению, обладали магической силой и были способны оказывать реальное влияние на ход общественной и индивидуальной жизни. Благополучие потомков помимо других факторов объяснялось и как следствие их поддержки. Поэтому каждый человек, приверженный традициям отцов, надеялся и на покровительство со стороны духов умерших родовых старейшин, глав патрилинейных общин. Их общинники призывали на помощь в самых различных ситуациях повседневной жизни. «Во всех трудных случаях жизни (болезнь, эпизоотия, падеж скота, засуха и т.п.) киргизы обращались к духам предков и просили помочь им избавиться от несчастий», - писала Т.Д. Баялиева [5. С.60]. Рассматривая дух умерших предков Ч.Ч. Валиханов отмечает, что «благополучие его в том мире зависело от того, как родственники исполняли обряды поминок. Если поминки были исправны, он был спокоен и покровительствовал всем родным, не то он становился врагом и вредным» [9. С.472]. Отсюда возникла тесная связь между культом предков и циклом поминальных обрядов, входящих в традиционный погребальный культ у киргизов.

Как видим, идеология, основанная на культе предков, затрагивала очень многие аспекты межличностных, социальных отношений. Поведенческие стереотипы, поступки членов кочевой общины отвечали нормам традиционной морали и философии жизни, вытекающей из идеологии культа предков. Каждый шаг, более или менее значимый как для индивида, так и для общности людей, должен был, как бы санкционироваться последними.

В жизни кочевой общины столь же значимым, как культ предков, было общеродовое кладбище. По традиции умерших родственников хоронили на родном кладбище. Этот обычай соблюдался строго. История знает немало примеров, когда тело покойного перевозили издалека для предания земле там, где похоронены его ближайшие сородичи. Дальность расстояния в таких случаях не могла служить серьезным препятствием¹. Располагались могилы умерших с учетом степени кровного родства. Так, могилы отца и его детей обычно располагались в одном пространстве, и тела их хоронили в непосредственной близости. Таким образом, покойники из одной семейно-родственной группы могли считаться ядром, за которым шел следующий круг общеродового кладбища. В известной степени принцип патронимического расселения кочевников переносился и сюда.

Следует отметить, что родовой характер кладбища в трансформированном виде сохранился и поныне. Общеродовое кладбище было для живых сородичей святым, культовым местом. Они посещали могилы предков для отправления обрядов, связанных с их культом, стремясь таким образом поддерживать отношения, в которых были заинтересованы как живые, так якобы и умершие. Каждый человек надеялся, что после смерти его тело будет предано земле там, где похоронены деды и отцы. И вполне объяснимо желание старых людей уйти в иной мир раньше, чем молодые: они хотели, чтобы их потомки, провожая их в последний путь, бросили бы в их могилу горсть земли: «Балдарымдан топурак буюрса болду» («Если меня похоронят мои дети, мне больше ничего не нужно») [14. С.253].

Обращает на себя внимание в кочевой общине и родная земля, ее восприятие для киргизов считалось таким же социально значимым, как культ предков. Культ Родины в мировоззрении киргизов вырабатывался на протяжении жизни многих поколений. Его

¹ Об этом свидетельствует, к примеру, факт перевозки тела Абдуллабека (сын Курманжан-датки) для предания земле на родном кладбище.

святость для личности в эпоху традиционного общества не может вызывать сомнений. В духовной жизни человека Родина – высокая социальная ценность, это самая лучшая земля в мире.

Основным регулятором общественных отношений в рамках кочевой общины выступали социокультурные традиции и обычаи. В формировании духовных ценностей всеми поколениями кочевников особую роль играл морально-этический аспект традиционной культуры. Особенность поведения, сознания, межличностные и межгрупповые отношения и т.п. рассматривались именно в этой среде.

Поведенческие стереотипы человека регулировались как внутренним самоконтролем, так и психологическим воздействием коллектива. Каждый шаг, предпринятый человеком, должен был соответствовать традиционным нормам, выработанным предками в течение многих веков. Это естественным образом определяло необходимость использования таких методов, как подражание и внушение. Индивиды стремились воспитать у себя те качества дедов и отцов, бабушек и матерей, которые получили всеобщее одобрение многих поколений кочевой общины. Прав И.С. Кон, когда пишет: «Жизнь человека символизировалась как бесконечное повторение действий, совершавшихся в далеком прошлом. Подражание предкам, героям, богам порождало настолько полную идентификацию с ними, что индивид подчас не в состоянии отличить свои деяния от их деяний. Традиция переживается как непосредственная коммуникация: живые физически чувствуют между собой присутствие предков; время неотделимо для них от преемственности поколений, отношения жизни и смерти мыслятся как органический, естественный взаимопереход. Это не сознательное осмысление своих корней или «истоков», предполагающее также понимание собственных различий от прошлых поколений, а буквальное переживание прошлого в себе, тождественность прошлого и настоящего» [12. С.128-129].

В условиях отсутствия интенсивного машинного производства, разнообразных источников информации, стабильных этнокультурных контактов указанные методы использовались довольно успешно в такой сфере, как социализация личности, и носили ярко выраженный характер. Поступки, помыслы родителей, старших братьев, сестер в данном случае имели особое значение, так как на них ориентировались младшие по возрасту: «Аганы коруп ини осот, эжени коруп синди осот» («Глядя на старшего брата, растет младший, глядя на старшую сестру, растет и младшая»); «Мурунку коч кайда барса кийинки коч ошол жакка барат» («Куда следует прежняя кочевка, туда идет следующая»).

Как видим, на старших падала большая ответственность за воспитание подрастающего поколения. Поэтому они должны были быть образцами для подражания, недопускать нарушений общепринятых правил. Младшие в свою очередь стремились заимствовать положительное у своих родителей, старших братьев и сестер, чтобы не дать повода обвинить их в плохом воспитании своих детей и младших родственников. Дело в том, что за недостойное поведение, за неспособность к чему-либо кыргызы винили не того, кто реально был в том повинен, а его родителей. «Энеси жаман эзелде онолбойт» («У кого мать плохая, тот вовек не исправится»); «Баланын тентек болмогу уйунон» («Озорство ребенка – от дома»).

Следует сказать, что у кочевников в сфере социальной культуры, связанной с культом почитания старших, существенное место принадлежало вере в приметы, в предзнаменование, которая воспринималась как способ воздействия на индивида. В частности, такое воздействие осуществлялось путем передачи остатков пищи авторитетных пожилых людей детям. Остатки кумыса, айрана, бульона на дне чаши родители передавали детям, чтобы те допили их. При этом непременно в их адрес говорили добрые пожелания. Считалось, что если ребенок съест оставшуюся после уважаемого человека пищу, он сможет достичь такого же возраста и уважения. Это внушалось и ребенку, от которого ждали, что он займет достойное место в кочевой

общине. Здесь остаток еды или напитка выступал в качестве некой магической силы, способной обеспечить достижение желаемого результата.

Являясь, сам по себе иррациональным, названный обычай нес и рациональное зерно, ибо ребенок усваивал такие понятия, как авторитет, социальное положение человека, почтенный возраст и т.д. Это способствовало воспитанию уважительного отношения к старшим.

Стремление молодых быть похожими на дедов и отцов, известных героев, шаманов и т.п. поощрялось членами кочевой общины. Зачастую в действиях, привычках, манерах молодых сородичи как бы видели их еще живых или же умерших родителей. Говоря об этом в присутствии молодых, старшие передавали им, распространяли поведенческую информацию.

Существовали и иные виды передачи поведенческой информации в других ситуациях, что способствовало формированию социальных норм поведения, характерных для кочевой общины. Передача такой социальной информации от старших к младшему объективно приводила к тому, что у молодых не возникало необходимости определять в каждом конкретном случае, как себя вести. Они, следуя сложившемуся стереотипу, вели себя так, как было принято в обществе. Такое поведение, отличающееся высокой степенью автоматизма, можно обнаружить и у многих других народов. Как отмечает В.В. Бочаров, «установки и ценностные ориентации, усвоенные таким образом, обладают крайней устойчивостью даже при сильных изменениях внешних условий жизнедеятельности индивида»[6, С.241]. Кроме того, как справедливо отмечает А.Х. Бугазов: «Система социальных установок может выступать регулятором всех сфер жизнедеятельности масс. Она определяет специфику потребностей, мотивы и цели поступков людей. Установка первична по отношению к любым формам социального поведения, следовательно, любая форма деятельности является ее производной. Свойство устойчивости установок обеспечивает надежность ориентации, социальной общности, последовательность и целеустремленность действий»[8, С.117-118]. Однако все же отклонения от нормы поведения могли иметь место, чему способствовало наличие демократических элементов в кочевом обществе. Отдельные люди проявляли характер, совершали поступки, не совсем отвечающие нормам общепринятой традиционной морали. Таким людям было крайне трудно рассчитывать на поддержку общины, а потому их действия отличались эпизодичностью и кратковременностью и, естественно, не вносили каких-нибудь изменений в общую картину. Молодое поколение должно было пройти этапы социализации, следовательно, успешно усвоить поведенческую информацию. Если же в этом плане имели место какие-то издержки, они «изживались» под контролем коллектива.

Такие духовные установки и социальные ценности, как культ предков, уважительное отношение к старшим, престиж общины и рода, толерантность и многие другие, оставались устойчивыми, не подвергались сильному изменению под внешним влиянием.

Регуляция хозяйственной жизни и социальных отношений в кочевой общине осуществлялась ее главой – айыл аксакалы. По его распоряжению выполнялись все важнейшие решения, связанные с круглогодичным скотоводческим циклом; он поручал членам общины задания разного характера; решал вопросы, связанные с угощением неожиданных гостей, устройством праздничных и поминальных трапез. Он же решал проблемы, связанные с браком. Выступал от имени общины. К нему обращались отдельные люди, семьи за советом и помощью. Глава общины воспринимался ее членами как человек, умеющий найти выход из любой ситуации. «Аксакал, - воспринимался отмечает Б.М. Торогельдиева, - как опытный, умудренный жизненным опытом человек, знаток адата, давал советы и во время судебных споров, а во время празднества вместе с влиятельными людьми представлял то или иное объединение»[19,

С.68]. Подобное правило способствовало появлению и развитию патерналистской психологии: общинники зачастую не задавались вопросами социальной и хозяйственной жизни, ибо за них думали и принимали решения.

Именно следование традициям приводило к объединению членов рода разных поколений, их сближение происходило на основе общих чувств и переживаний. Воздействуя на эмоции и чувства, традиционные праздники и обряды вызвали сочувствие, закрепляя их в индивидуальном и коллективном сознании.

Таким образом, в процессе исторического развития укрепились, совершенствовались социокультурные отношения, традиции и обычаи кыргызского народа. Пройдя разные стадии социализации, кыргызский народ сумел сохранить родовую самоидентификацию, фиксирующей в родоплеменном сознании основные принципы и правила социокультурных отношений.

Отличительной чертой самоидентификации кыргызского народа являлось то, что он всегда осознавал себя как культурную общность, этнос, состоящий из племен и родов. Племена и роды во все исторические эпохи выступали со своими требованиями в социальных отношениях традиций и обычаев.

Во многом благодаря кочевому образу жизни кыргызам длительное время удавалось сохранять традиционные формы жизни и, соответственно, традиционное общество. Вместе с тем, «историческая память, делающая народ самим собой» не есть нечто раз однажды созданное и передающееся неизменным, она живет, растет, пребывает в перманентном движении. Нет такой культуры, которая, обретя идентичность, застыла бы в самодовлении.

Важно отметить, что поиск культурно-исторических корней народами подчеркивает, во-первых, значимость исторической памяти для сохранения народа и государства, и, во-вторых, процесс ее воссоздания.

Литература:

1. Айтбаев М.Т. Социально-экономические отношения в киргизском аиле в XIX – начале XX вв. – Фрунзе: Киргизгосиздат, 1962. - 195 с.
2. Абрамзон С.М. Киргизы и их этногенетические историко-культурные связи / Авт. вступ. ст. С.Т. Табышалиев. - Фрунзе: Кыргызстан, 1990. – 480 с.
3. Абилядаев Э. Политическая система Кыргызстана: проблемы и перспективы. – Бишкек, 2001.
4. Акмолдоева Ш.Б. Духовный мир древних кыргызов. – Бишкек: Илим, 1998.–168 с.
5. Баялиева Т.Д. Доисламские верования и их пережитки у киргизов. – Фрунзе: Илим, 1972. – 170 с.
6. Бочаров В.В. К динамике потестарно-политических процессов в Восточной Африке. Проблемы исторической преемственности // Ранние формы социальной стратификации. – М., 1993.
7. Бакиева Б.А. Социальная память и современность / Ответ. ред. А. Бороноев НАН КР; Бугазов А.Х. Общественное развитие и его социально-психологическое содержание / Министерство образования и культуры, Кыргызский государственный национальный университет. – Бишкек, 2002. – 240 с.
8. Валиханов Ч.Ч. Собрание сочинений - В 5 т. - Т. I. - Алма-Ата: Издательство Академии наук Казахской ССР, 1961. - 776 с.
9. Гумилев Л.Н. Древняя Русь и Великая степь. – М.: Мысль, 1998. – 284 с.
10. Гачев Г.Д. Национальные образы мира. Центральная Азия: Кавказ, Киргизия: Космос Ислама (интеллектуальные путешествия). – М.: Издательский сервис, 2002. - 784 с.
11. Кон И.С. Открытие «Я». – М.: Политиздат, 1978. – 367 с.
12. Каргалов В.В. Русь и кочевники. – М.: Вече, 2004. – 528 с.

13. Киргизско-русский словарь. – В 2 кн. Около 40000 слов / Сост. К.К. Юдахин. – Фрунзе: Главная редакция киргизской советской энциклопедии, 1985. – Кн. 1: А-К. 504 с.
14. Мукасов С.М. Историческая динамика социально-философской мысли кыргызского народа (до начала XX в.): Дисс. ...канд. филос. наук. – Бишкек, 2000. – 303с.
15. Плоских В.М. Община и патриархально-родовой уклад у киргизов XIX в. // К истории социально-экономических укладов Киргизстана. – Фрунзе, 1972.
16. Саиров Е.Б. Культурная идентичность и диалог культур // Вопросы культурологии. - 2010. - № 6. - С. 82-87.
17. Тойнби А. Постигание истории / Пер. с англ. Е.Д. Жаркова. – М.: Прогресс, 1996. – 608 с.
18. Торогельдиева Б.М. Политическая культура кыргызского народа: формирование, состояние и перспективы: Монография. – Бишкек: Турар, 2008. – 308 с.
19. Усенбаев К.У. Общественно-экономическое отношение киргизов. Вторая половина XIX – начало XX вв. – Фрунзе: Илим, 1980. – 320 с.
20. Урманбетова Ж.К. Философия культуры. – Бишкек: Илим, 2000. – 175 с.
Хазанов А.Б. Кочевники и внешний мир. – Алматы: Дайк Пресс. 2002. – 604 с.

Кудайбергенова З.

А.САСПАЕВ - МЕМУАРИСТ

А.Саспаевдин чыгармачылык өнөрканасынын жолго коюлушунда өзгөчө мааниге ээ болгон мындай бир фактор бар. Ал автордун өткөн кылымдын, 50-жылдарынан тарта бүгүнкү күнгө чейин унуткарбай узанып келе жаткан «жанры» б.а. күндөлүк жазуу ишмердиги болуп саналат. Анын күндөлүктөрү мазмуну жана формасы жагынан алганда жөн гана автордун өмүр жолун, турмушунун айрым учурларын сыпаттаган адабий үлгүлөр, фактылар эмес, анда сүрөткердин чыгармачылык психологиясын, маанайын, анын багытын, көркөм ишмердигинин да маанилүү этаптарын аныктап бергенге жарамдуу мемуардык эмгектер да болуп саналат.

Мемуарлар көркөм адабиятта өзүнүн спецификалуулугу менен айырмаланышат. Алар эскерүүлөр, каттар, күндөлүктөр тарыхый маалыматтардан туруп жанрдык өзүнчө гибриддүүлүккө ээ болгон менен анын башкы артыкчылыгы документалдуулугунда, айкындыгында болуп саналат. Мемуардык адабият тигил же бул сүрөткердин чыгармачылык процессин, анын көркөм ишмердигинин өзгөчөлүктөрүн жана толкундоолорун, эргүүлөрүн таанып билүүдө негизги адабий булак да болуп берет. Мына ушул жагдайда алып караганда А.Саспаевдин күндөлүктөрү менен каттары анын адабий ишмердүүлүгүнүн калыптанышын, көркөм изденүүлөрүнүн багыттарын жана натыйжаларын аныктоодо, айрым табышмактуу көрүнгөн жагдайлардын башын ачып алууга өзүнүн жардамын бербей койбойт. Ошол себептен анын мемуардык чыгармаларын мүмкүн болушунча тарыхый-хронологиялык планда карап көргөнүбүз максатка ылайык. Анда реалдуу адабий булактын өзүн мисалга тарталы. А.Саспаев өзүнүн соңку мезгилде жазган «Шашкеде кара туман» аттуу (Ала-Тоо, 1991, №3) автобиографиялык романында мындай деп эскерет:

«1952-жыл, 19-июлдагы күндөлүктө курсанттардын «Үйрөнүш» абалы жөнүндө мындайча жазылыптыр:

«Талкуу кызуу жүрүп жатат. Мен отрядымдын экинчи группасынын талкуусуна катышып олтурам. Алтынчы отряддын бир группасы бизге жакын отуруптур. Бул кошуна группа бирөөнү сындап жатат. Сындалуучунун кемчилиги эле талкуу жүрүп жатканда термосун ала келип, чай ичип отурат экен. Бул «кылмышы» үчүн ал

пролетариат майданынан чыгып, буржуйлар табына өтүп, массанын пикирин четке каккан элемент болуп чыкты. Сындалуучу унчукпайт. Анын кебелбей отурганына башкалар андан бетер кыжырланышып, «буржуйдун» жанына катуураак тие турган ачуу сөз издешүүдө. Чоңураак «саясий айып» тагып да көрүштү. Тиги «кыңк» эткен жок. Чайын ичип отура берди. Сындап жаткандар анын колунан чынысын тартып алалган жок, араларынан кууп да чыгаралбады. Акыры, айтаар сөз түгөндү да сын да токтоду».

Күндөлүктүн бул саптарынан өткөн кылымдын 50-жылдардын башындагы Кытай Республикасында орун алган коомдук-саясий кыймылдын окуяларын көрүүгө болот. Саясий- идеологиялык күч-аракеттин адамдардын турмушуна, жеке тиричилигине, жашоо образына жана психологиясына чейин кирип келиши, анын натыйжалары кандай болгонун автор байкоочу катарында сыпаттап отурат. Мында фактыны тизмектөө, ал жөнүндөгү маалыматтарды карандай чүргөө демилгеси бар, б.а. коомдук мындай окуя автор тарабынан таразаланбайт, анын позициясынан баа берилбейт, окуялар элестүү жана жандуу көркөм тил менен шөкөттөлбөйт. Бирок баяндоо манерасындагы чынчылдык, реалдуулукка умтулуу өңдүү сапаттар да орун алгандыгын көрмөксөндүккө салууга болбойт.

1952-жылы 30-октябрда А. Саспаев бүт мүмкүнчүлүгүн жумшап жатып Пекиндеги улуттар институтунан билим алууга уруксат алат да дароо жолго чыгат. Ал жагдай тууралуу автор мындай деп жазат: «Үрүмчүгө барып бир нече күн өткөндөн кийин абалымды кабарлап: Кулжада калган досума казакча кат жазыпмын. Кат алды менен күндөлүккө жазылыптыр. Көчүрүлүп жиберилгенби, жокпу, эсиме алалбадым.

«Кымбаттуу досум...

Сенден ажырап Үрүмчүгө жол тарткан күнү Угай деген жерге келип кондук. Көрүүгө кумар болуп жүргөнүм Сайран көлү болуучу. Анын жээгинен кеч саат сегизде өттүк. Сол жагыбызда кара-күрөң тартып бир түздүк жатты, жанымдагылар ошону Сайран көлү дешти. Аны жакшыраак көрүп алуу мүмкүндүгүбүз жок болгон соң, мойнумду буруп убараланбадым. Эртеси Шихэ деген шаарга келип кондук. Не бир чөлдөрдү артка калтырдык. Манас шаарына жакындаганда улут боштондук күрөшүбүздүн кандуу салгылашуулары болуп өткөн жерлерди көрдүм. Жол четинде кумга аралаш кишинин куу башынын бир чекеси жатат... Мен аны «Гомендандык Кытайдын башы дедим. Ким билиптир, өзүбүздүн жоокерлердин башыбы же караңгыда окуйм деп каңгып кеткен бир кыргыздын башыбы, белгисиз...

Үрүмчү – тазаланбаган сасык жери көп, үстүн кара түтүн каптап турган шаар экен. Ичээр суусу да кемчил өңдөндү. Узун кеткен бир эле көчөсү жакшы. Үйлөрү эки-үч кабат. Көчө жак дубалдары түрдүү сырлар менен сырдалган. Көк үйдүн түбүнөн өтсөң, кызыл үйдүн түбүнө, андан ары сары үйдүн түбүнө кезигесиң. Көчөсү асфальт, ат-араба көрүнбөйт. Жол тартып кыйналган жаныбыз өлкөлүк (провинциялык) өкмөттүн мейманканасына барып; «Биз деген Бээжинге окууга баратабыз!» деп манчыркай орун алып, ак төшөккө жатып, жыргап калдык. Бирок эртеси эки убак чай ичип, курсагыбыздын ачканынан супсунубуз сууй түштү. Жанымдагылар көчөгө чыкканда «Не деген жакшы деп шыпшынышат. Институтка бардык. Ичи тып-тынч. Студенттер эмнегедир күйпөлөндөшүп жүрүшкөнсүйт. Көңүлсүздүктү оңой эле байкоого болот да. Ал кишинин жүрөгүнө өзүнөн өзү жармаша кетет эмеспи».

Бир эле жылдын эки башка айында бир эле автор тарабынан жазылган бул күндөлүктөрдүн иштелиш сапаты, мазмундук жана формалык элементтери, баяндалыш манерасында олуттуу айырмачылыктар орун алганын кунт төшөп караган ар бир окурман байкай алат. Эгерде жогоруда мисалга келтирилген күндөлүктөгү саптарда маалыматтар, окуяга байланыштуу көрүнүштөр жөн гана байкоочу автор тарабынан үстүртөдөн сыпатталса, ал эми мында көркөм адабияттын проза өңдүү салаасынын табиятына ылайык келе турган сапат-белгилер менен элементтер аралаша баштаган.

Мында көргөндү көргөндөй натуралисттик позициядагы баяндоодон автордун аз-аздан болсо да кол үзө баштаганын, сыпаттоого баа берүү, автордук мүнөздөмө, көз караш менен мамиле кылуу аракетин аралашып, көркөм поэтиканын элементтери активдүү кыймылга келе баштаганын сезүүгө болот. Айрыкча ал адамдын куу башын, Үрүмчүнүн пейзажын сүрөттөдөн ачык байкалат. Демек, күндөлүк жазуу иши андан тажрыйба топтоого умтулуу барып-келип А.Саспаевдин кара сөз өнөрүнө өтүү камылгаларын көрө баштаганын айгинелеген көрүнүштөрдөн болгон деп ишенимдүү айтууга болот. Аны жазуучунун «Эмгек лагеринде 100 күн» аттуу аталышта жазылып, жарыяланган күндөлүктүн материалдары ишенимдүү көрсөтүп берет.

Өткөн кылымдын 58 –жылдарында Кытайдын коомдук –саясий турмушунда «Стилди оңдоо» деген саясий кыймыл башталып ал өлкөнүн бардык социалдык катмарын кучагына алган. Мындан айрыкча интелегенция өкүлдөрү жапа чеккен, аларга коомго, системага каршы элемент, эл душманы деген идеялык айыптар тагылып, ар кандай эмгек лагерлеринде түзөтүү иштеринде болушкан. Кыргыз өндүү майда калктын сабаттуу жана жазуу, басма ишин башкалардан кыйла дурус өздөштүрүп, көркөм чыгармалары менен жаңыдан тааныла баштаган А.Саспаев да саясий кыймылдын курмандыгына айланган, эмгек жана түзөтүү лагеринде азап-тозокторду өз башынан кечирүүгө аргасыз болгон. Тарыхый жана социалдык мындай кыйчалыш татаал кезең болочок жазуучуну майыштыра алган эмес. Ал өз башынан өткөргөн окуяларды кагаз бетине түшүрүп, күндөлүк формасында чүргөй берген. Мына ошол күндөлүктүн барактарында замандын, доордун образы татыктуу тартылат, мезгил менен инсандын ортосундагы карама-каршылыктар дааналанат, учурдун жана системанын драмасы менен трагедиясы таасын элестетилет. Бул албетте ал материалдардын таанып-билүүчүлүк жагы. Бирок маселенин экинчи жагы да бар экенин эстен чыгарууга болбойт. Ал ошол күндөлүктөрдүн адабий иштелиш маселелери болуп да саналат. Анткени реализм жана психологизм менен куралданган прозачы А.Саспаевдин кандай жолдор менен өөрчүп-өскөнүн даана элестеткенге анын дал ушул учурда жазган күндөлүктөрү жардамга келгенге жарамдуу.

А.Саспаевдин эмгек лагеринде жүргөн мезгилинде жазган күндөлүктөрү айрым учурда жөн гана салттуу формада иштелген карапайым адамдын жазгандарына ыктап турса, экинчиден анын айрымдарында аңгеменин, очерктин элементтери аралашып өзүнчө ажарга ээ болуп турганын көрүүгө болот. Ал эми күндөлүктүн кай бирлери кадыресе эле көркөм адабияттын «кенже жанры» аталган аңгеменин денгээлинде жазылган. Анын прозачылык өнөрүнүн башатын да дал ушул анын күндөлүктөрүнөн издеп жатканыбыздын жөнү да ошондон. Бул көз караштарды ырастоо үчүн күндөлүктүн материалдарына кайрылалы.

« 1958-жыл, 17-октябрь.

Кечээки чогулушта менин шахтада иштей турганым эскертилди. Бир ичик, пахталуу шым, чулгоолук мата, эки жылуу көйнөк, дагы башка керектүүлөрдү сатып алып камына баштадым. Айтмакчы, дагы бир ала кийиз, жогорку сорттуу «жыттуу жалбырак» аттуу сигареттен отузду алган экенмин. Эртең саат алтыда жыйналабыз. Жыйнала турган жер биздин жатаканадан кеминде үч чакырым алыс. Жүгүмдү кантип жеткизем?

Азыр түнкү саат онго чейрек калды. Брэндиден алтымыш грамм атып алып, сигареттен бирди тиштеп, өтүгүмдү чечейин. Баарынан да мени узатып чыгаар жакыным жок!»

1958-жыл, 26-октябрь.

Кечээ шахтага «Бисмилла!» деп өмүрүмдө биринчи жолу түштүм. Саат жетиден жыйырма минута өткөндө сегиз киши жыйналдык. Колубузга учтуу, сабы ичке куштумшуктардан бирден карматышты. Андан башка дагы бирден чырак беришти. Кадимки суумай куюлган илгерки чырак. Шахтаны көздөй жөнөдүк. Тоо боорундагы караңгы үңкүр бизди жутууга даяр турду. «Капитан Чохру» деген

Индиялык аңгемедегидей караңгыда бир-бир чырак менен кетип бара жаттык. Шахтанын оозу жемирилип, эбегейсиз чоң экен да, бир түрдүү жылуу, коңурсуган илеп үйлөп турат. Кирип бара жатканда башым бир аз айлангансыды. Ичинде тар жолдор бар экен. Эңкейип жүрүүгө туура келди. Кирип баратабыз, кирип баратабыз. Басканыбыз көмүрдүн майда тозоңу. Баскан сайын ал буруксуп, чаң көтөрүлөт. Аны менен дем алабыз. Барган сайын эңиштеп баратабыз. Жан жагыбыздан анда-санда үнүрөйгөн ооздор көрүнүп калат. Кароого кишинин дити чыдабайт. Жол жээгинен капкара мелтиреген көлдөр да көрүнөт. Алар кадимкидей чоң. Биз батышты багыт алып басып киргенбиз. Бирок, кийин оңго, солго бурулуп, коркунучтуу тирөөчтөр алдынан өтүп жүрүп кайсы багытта баратканыбызды болжолдой албай калдык. Менин оюмча жыйырма градустай эңиштедик. Эки жүз кадамча басканыбыздан кийин шаардын көчөлөрүндөй кеткен тармактарды кезиктире баштадык. Төмөндөгөн сайын ысык, каңырык. Көмүрдүн чаңы. Демибиз кыстыгып, нымшып тердей баштадык. Казчу жерибиз да али алыс өңдөнөт. Көп бурулуштардан кийин арандан зорго «түбүнө» жеттик. Бизди баштап кирген «негр» көмүрдү кандай казышыбыз жөнүндө түшүнүк берди. Кийимдерибизди чечип, бирден эле куштумшуктарды колго алдык. Көмүрдү бирөөбүз чапсак, дагы бирөөбүз чабылган көмүрдү эшектерге салып турат экенбиз. Мен куштумшугумду көмүр ушул деп көрсөтүлгөн жерге ура баштадым. Баары эле капкара, кайсынысы көмүр, кайсынысы топурак – билүү кыйын.

Куштумшукту он-он беш шилтегенден кийин бирден эле алсырап чыга келдим. Он секунда эс ала коюп, кайрадан сого баштадым. Көл-шал терге чөмүлдүм. Менин жанымдагы бизди башкарган байкоочулардын бири, улуту казак. Ал менин абалымды көрүп аядыбы же чыны мененби, айтор мындай деп калды:

-Аман, эми бир аз эс ал.

-Мен анын сөзүн байкамаксам болуп көмүрдү чаба бердим.

-Бу Саспин деген ким өзү? -деп жиберди акыры ал.

-Биздин бир жакын жолдош, - деп койдум атайы. Ал ушул суроону берип, куштумшугун согууга камдап жаныма келип калыптыр. Мен энтигип мындай боло бердим.

-Ошол жакшы жазат, - демиш болуп менин ордума отурду да чаба баштады. Ал канчалык токтоолукка салбасын баары бир, жарым минутадан кийин демигип, көл-шал түшүп кое берди...

Бир кезде эки капталында эки чабырасы бар бир эшек биздин көзөнөккө кирип келди. Чапкан көмүрүбүздү мен сала баштадым. Ар бир келгенинде 75кг. көмүр алып жөнөйт экен. Бечара эшектер ушунчалык оңтойлонгон баштарын калтылдытышып, кулактарын ары-бери шалпайта беришет. Тагдырына наалат айта жүргөн жумушчулар ачуусун эшектен чыгарса керек. Өзүмдү мындай койгондо, эшектерге боорум, катуу ооруду. Бир жолу башы-көзүн дебей эшекти койгулап жаткан жумушчуга атайын кийлигиштим. Таяктын күчү курусун, эшектер көмүр казылган жерге жетип келээри менен оңтойлонуп алып тура калышат.

Эки саат иштегенибизден кийин шахтанын ичи салкын тарта баштады. Терлерибиз бир аз кургайын дегени менен демигүүдөн кутула алганыбыз жок. Суу чыгып кеткен жерлерден чакага суу алып келип коет экен, иштеп келип чакадагы сууга колубузду каруубузга чейин малып калабыз. Кандайдыр серүүн боло кетебиз. Мен уламдан -улам чакага чуркап турдум. Төрт саат иштегенден кийин кадимкидей көнүштүк. Бирок, көмүрдү чаап түшүрүү жагынан адистеше албай жаттык. Пахталуу шым менен киргеним үчүн аябай кыйналдым. Тоонун шылдыраган булагын эңседим, анткени каным ката суусап чыктым».

Жазылыш мөөнөтү жагынан он күндүн ары-бери жагын камтыган бул күндөлүктөргө баам салсак анда А.Саспаевдин прозачылык, дагы тактап айтсак аңгемечилик өнөрүнүн башаты, кубаттуу булагы дал мына ушул жакта жатат

сыяктанат.1958-жылы 17-октябрда жазылган күндөлүк көлөмү жагынан анча деле чоң эмес.Бирок анда окуяны ирээти менен баяндоодон тышкары лирикалык каармандын маанайы, психологиясы жана мүнөзү кичинекей детал-штрихтер менен момундайча берилип жатпайбы: «Жүгүмдү кантип жеткизем!?

Азыр түнкү онго чейрек калды.Бээжинден алтымыш грамм атып алып, сигареттен бирди тиштеп, өтүгүмдү чечейин.Баарынан да мени узатып чыгаар жакыным жок!».Чынын айтканда көргөн-билгенди кагаз бетине тизмектеп сыпаттап чыгуунун жөнү башка да ал эми ошол окуялар, көрүнүштөр автор тарабынан кандай кошумчалар менен коштолду бул башка. Демек, бизге анча байкалбаган менен автордук маанай, эмоциянын кубаты күндөлүккө өзүнчө көркөмдүк, адабий ажар берип турган энергиянын ролун аткарат. Мындай кыска детал А.Саспаевдин соңку аңгемелеринде өзүнүн бардык мүмкүнчүлүктөрү менен көрүнгөнүн кантип танууга болот.

Эми автордун күндөлүгүнүн экинчи мисалына кайрылып келели. Бул баян аңгеменин жана очерктин элементтерин өз ичине камтыган адабий чыгарма десек болот. Анткени анда бул жанрлардын, айрыкча аңгеме жанрынын атрибуттары көбүрөөк сакталган, ал чыгармачылык дем менен жазылган.Автордун сюжеттин элементтерин колдонушу, баяндоонун ырааттуулугу, диалог түзүү, каармандар жөнүндөгү мүнөздөмөлөрү, композициянын мыйзамдарын колдонуусу жана алардын жалпы монолиттүүлүгүнө жетишиши бизди жогорудагыдай позитивдүү ой айтууга түртүп жатат.Ырасын айтканда бул аңгеменин өзүнчө иштелип бүткөрүлбөгөн вариантына айландырылган.Кайталайбыз, бул адабий материалды ал аңгеме жанрынын формасына салуу максатын койгон эмес, тескерисинче автор баяндап жаткан турмуштук материал, ал тууралуу жазуучунун мамилеси, көз караштары, чагылдыруу манерасы дал ушул жанрдын табиятын суранып туруп алганын жокко чыгарууга болбойт. Экинчи жагынан А.Саспаевдин бул күндөлүгүндө аңгеме жанры талап кылып турган коомдук- саясий, социалдык-нравалык проблематика бар, анда автор көркөм конфликт түзүү аракеттерин да көргөн.

Адабияттар:

1. Саспаев А.Шашкеде кара туман //Ала-Тоо. – 1991. - №3
2. Мурзаев А Жапакеч жазуучу //Жаңы Ала-Тоо. – 2009. - .№7

Кудайбергенова З.

А.САСПАЕВДИН АЛГАЧКЫ ПОЭТИКАЛЫК КАДАМДАРЫ

Арийне, А. Саспаевдин биографиясы боюнча жазылган официалдуу материалдарда, өзүнүн макалаларында жана эскерүүлөрүндө белгиленип жүргөндөй ал азыркы Кыргыз Республикасы жайгашкан географиялык алкакта жарыкчылыкка келсе да, тарбияланган билим- маданият үлгүлөрү менен азыктанган, социалдык, моралдык-психологиялык жактан инсан катары калыптандырган кыртыш азыркы Кытай Республикасы болуп эсептелет. Тарыхый, экономикалык саясий, социалдык жана маданий жагынан, мүнөзү боюнча таптакыр айырмаланган бул чөйрө А. Саспаевдин чыгармачылык жолунун өзүнчөлүктүү жана кайталангыс болушуна түздөн- түз таасир тийгизген. Анткени, анын балалык, өспүрүмдүк доору да бөтөнчөлүктүү болгон.

1937-1944- жылдар аралыгында болочок жазуучу Кулжа жана Текес калааларындагы (азыркы Кытай Републикасы) кыргызча билим берүү мекемелери жок болгондуктан адегенде уйгур тилинде окуткан башталгыч мектептен сабатын ачып, андан бир топ жылы окуп, кийинчирээк казак мектебинде билимин уланткан. Табиятынан зирек, куйма кулак, көркөм сөзгө жакын болгон ага мектептеги айрым

мугалимдер, айрыкча уйгур тилинен жана адабиятынан сабак берген Имин Ибдиминов таасир калтырган. Бул педагогдун өзүнүн жазуучулук тагдырындагы, чыгармачылыгын ойгонушундагы мааниси тууралуу А. Саспаевдин өзү «Шашкеде кара туман» аттуу автобиографиялуу романында чоң урматтоо менен эскерген жайы бар. Өзүнүн педогог – устаты жөнүндө А. Саспаев мындай деп жазат: «Бул адам мага өмүр бою унутулгус из калтырган мугалимдеримдин бири. Кыр мурун, бакыракай көздүү орто бойлуу, өңү кызгыл сары балжагай, дайыма жупуну кийинген кедей мугалим эле. Аны жактырбагандар «Имин чорук» деп кемсинте турган. Айткандай эле кээде ал Сократ өңдөнүп мектепке жылаңайлак келүүчү. Он чакты баласы бар деп укчубуз. Ал өтүүчү сабакты саргара күтчүмүн. Табиятты, мезгилди сүрөттөгөн уйгурча ырларды доскага жат жазып берүүчү. Мен аны дароо жаттап алчумун. Берген баасынын аягына орус тамгасы менен «Ибдиминов» деп кол кое турган».

Болочок жазуучунун жан дүйнөсүнө бүлүк салып, аны өзүнө магниттей тартып, аны көркөм адабияттын ары сыйкырдуу, ары табышмактуу дүйнөсүнө жетелеген уйгур адабиятынын айрым кубулуштары, анын жазылыш жолдору, уюшулуш ыкмалары, тематикасы унутулгус болуп калган жана ага жагымдуу таасирлерди тийгизген. Бара-бара ал уйгур жана казак тилиндеги журналистиканын, көркөм адабияттын үлгүлөрүнүн таасиринде ошол аймакта жарыкка чыгып турган газетеларга майда кабарларды жаза баштаган. Бул анын чыгармачылык ишмердигинин туңгуч кадамдары эле. Мындай жагдайды жазуучу төмөнкүчө эскерет: «Ошол мезгилде «Инклаби шарк Туркестан», «Төңкөрүш санга» деген казак тилинде чыгып, бул басылма Гоменданга каршы Кулжадан чыгып турчу. Өзүмдөн өзүм эле ушул гезитке жаны көпүрө, жол салган, мектеп курган байларды мактап жазып, жөнөтүп турдум. Алар чыкканда сүйүнгөнүмдү айтпа, ансайын жазгым келет. Биринин артынан бири гезит бетине жарыяланып, казакча да, уйгурча да жаза баштадым. Бул эки тил өз эне тилимдей болуп калды, анткени ошол эки тилде окудум да. Бир күнү сенин жазганың жакшы экен деп кат келди. Сени Мунжун-Көл уээди менен Текес уээдине кабарчы кылып белгиледи деген билдирүү келди, ошондон соң, эки уээде болгон жаңылыктарды кабарлап турдум. 1948-жылы Кулжада басылма кыскарып, менин кабарчылык милдетим да кыскарууга туш болду. (Жапакеч жазуучу, 25-26 бет).

Чынын айтыш керек, кабарчылык А. Саспаеге кандайдыр бир деңгээлде чыгармачылык мектептин, талим-тарбиянын ролун аткарган. Ал дал ушул мезгилде өз көкүрөгүндөгү ойлорун, көз караштарын кагаз бетине түшүрүүгө машыгуу өткөргөн. Анткени көргөн окуя, көрүнүш, адам тагдыры тууралуу оозеки баяндап берүүнүн жөн-жайы бир башка да ал эми ошолорду эле таасирдүү жана элестүү, жеткиликтүү жазып, чагылдырып берүүнүн жөн-жайы бир башка. Чыгармачылык мамилени, белгилүү даражада изденүүнү талап кыла турган мындай жазма өнөрдүн сырлары дароо эле механикалык түрдө пайда боло калбайт. Экичи жагынан, кабарчылык болочок жазуучуга чоң жана актуалдуу тема, идеядан жөнөкөй, турмуштук майда барат тема менен идеяларды бөлүп кароого, коомдук – саясий, социалдык-маданий мааниси бар көрүнүштөрдү ажыратып андоого да жол көрсөткөн, көнүктүргөн. Ал эми мындай сапат журналист үчүн гана эмес жазуучу үчүн да маанилүү касиет экендигин эстен чыгарбоо жөндүү. Үчүнчүдөн, жазуу өнөрүнө машыгуунун өзү, ал боюнча аракеттердин багыты аны адабий оригиналдуу чыгармаларды жаратууга мажбурлаган.

Чынында эле ошондой болду. Казак жана уйгур адабияттарынын үлгүлөрүнө механикалык түрдө өтө таасирленген А. Саспаев көркөм чыгарма жараттуу убаракерчилигине өттү. Бирок мына ушул жерде эки нерсени эстен чыгарууга болбойт. Биринчиден, биз адабияттын ошол кездеги жаш талапкери А. Саспаев тили жана дили тектеш калктардан болгон казак жана уйгур адабиятынан механикалык таасирленген деген ойду ишенимдүү жана кескин айтып жатканыбыздын жөнү бар. Анткени ал али чыныгы адабият жана жалган адабият деген эмне, алар кайсы белгилери менен айрымаланат, көркөм сөз өнөрүнүн эстетикасы эмнелерден куралат, табияты менен

милдети кандай, чеберчилик деген кандай түшүнүк дегендерди ойдогудай өздөштүрө элек кези эле. Ага жарыяланган чыгармалардын бардыгы бирдей, барабар сезилген. Демек, автордун өзүнүн билим деңгээли чектелүү, маданий- адабий камылгасы комсоо, тажрыйбасыздыгы ачык эле көрүнүп турган.

Экинчиден, көптөгөн адабият ышкыбоздору сыяктуу эле А. Саспаев да өзүнүн чыгармачылыктагы алгачкы кадамдарын ыр жаратуудун баштаган. Атүгүгүл анын бир нече поэтикалык тексттери уйгурча жана казакча чыгып туруучу басылмалардын беттеринен орун алган. Поэзия майданындагы аракеттери бир жагынан романтикалуу сезимдерге бай келген удургуган жаш курагынын чагылышы сымалында түшүндүрүлсө, экинчи жагынан көркөм сөз менен иштөө, анын машакаттуу сыноолорунан өтүүгө, каныгууга, өз стихиясын табууга ташталган тунгуч кадамдардан болгон. Белгилүү го, А. Саспаевдин алгачкы поэтикалык тексттери идеялык-тематикалык, көркөмдүк-образдык жагынан анча деле айрымаланып кетпеген. Анын алгачкы ырларына көз жүгүрткөнүбүздө жаш автор ошол учурдун тарыхый, саясий - социалдык көрүнүштөрүнө айрыкча көңүл бурганын, натыйжада саясий лирика жаратуу жагында куч үрөгөнүн байкоо кыйын эмес. Өзү көргөн, гоменданчылардын зордукчул саясаты, коомдук турмуштун тиричилиги, анын көрүнүштөрү жана жаш адамдын нааразылык мотивдери анын 1947-1949-жылдар аралыгында жазган ырларынан даана байкалып турат. Анда фактылардын айрымдарына кезек берели:

Бар экен бир үнкүрдө үч түрдүү жан,
Бардыгын санасаңыз жыйырма бир ал.
Эки түлкү, үч бөрү, калганы арстан,
Ким чогултту буларды билбедим, таң.

Бул поэтикалык тексттин жаралышына тикеден-тике себепкер болгон реалдуу турмуш көрүнүшү болгон. Анткени 1947-жылы Текес аким мекемесинде кызматтык жыйырма бир орун болгон. Анын он алтысында казак, үчү уйгур, ал эми калган экөө кыргыз элдеринин өкүлдөрүнөн болгон. Бирок, адабияттын жаш ышкыбозунун бүйүрүн кызытып, колуна калем алууга мажбурлап отурган маселе улуттун өкүлдөрүнүн ортосундагы тең салмактуулук эмес, тескерисинче алардын ой санаасынын, турмуштук философиясынын булгангандыгында. Мамлекеттик мекемеде иштегендердин бардыгы автор үчүн социалдык-моралдык жактан деградацияланып бүткөндөр, алардын жан дүйнөсүндө, акыл-эсинде паракорчулук, эгоизм, кошоматчылыктан башка ырыстуу эч нерсе жок. Мында автор өз мезгилинин чындыгын көркөм чыгарманын предметине айландырууга, ал системанын моралдык-психологиясын жаратууга жасаган аракетин көргөн. Экинчи жагынан поэтикалык текст демейде ыр жазууга жаңыдан дилгириленип жүргөн, бирок али профессионалдык поэзиянын табияты жана өзгөчөлүктөрү менен жетишерлик тааныш эмес калемгердин колунан чыккандай таасир калтырат. Анткени анда элдик поэзиянын салттары, айрыкча көркөмдүк ресурстары, туруктуу образдык мүнөздөмөлөрү, чагылдыруу ыкмалары («эки түлкү, үч бөрү, калганы арстан») толук сакталат. Мындан сырткары адабияттын жаш ышкыбозунда өзүнүн сезүү, туюмдарын, элестөөлөрүн жазма адабияттын нормаларына ылайыктап берүү аракети да орун алгандыгын көрүүгө болот. Бул сыяктуу алгылыктуу сапат ырдын текстинин уюмдаштырылышынан б.а., саптардын муун өлчөмдөрүнөн, уйкаштарынан даана байкалып турат. Мындай көрүнүштөрдүн өзү А. Саспаевдин алгачкы поэтикалык чыгармачылыгында фльклордук эстетика менен жазма поэзиянын салттары, элементери бири экинчисин жерибейт, тескерисиче эриш-аркак жашап турганын ырастайт.

А. Саспаевдин адепки поэтиклк изденүүлөрү негизинен казак тилинде жазылып, ошол тапта Кулжа шаарында жарыкка чыгып турган «Төңкерис таңы» аттуу газетанын беттеринде жырыяланган. Жаш акындын жана адамдын өз курагынын жол-жоболору,

сүйүү, романтикалык сезимдери чагылбай калмак эмес эле. А. Саспаев деле башкаларчылап сүйүү лирикаларын жаратуунун үстүндө болгон. Андагы саптарда лирикалык каармандын өз сүйгөнүнө сагынычы менен кусасы, алоолонгон сезими жөнөкөй формада болсо да кагаз бетине түшүрүлгөн. Аны ырасташ үчүн автордун өзүнө сөз берели.

Жан калса, сүйикти эң кымбатты жар,
Тагдырым күни барма жолыктырар,
Айланып көбелекше гүлдин бетин,
Лебине балдан татти мен ынтызар.

Ойногон нур кызындай кылыкты жар,
Кайлаңыз, кам көңилди камыктырар.
Булбулдай гүл үстүндө сайрап турган,
Сөзүңди эстимекке мен ынтызар!

Бул ыр 1948-жылы 14-майда жарыяланган, ошентсе да бул адабий фактынын, өзүндө эске ала турган айрым жагдайлар бар. Мында деле казак жана кыргыз оозеки, жазма поэзиянын алгачкы үлгүлөрүндө орун алган көрүнүштөрдүн жашап турганын көрүү анчалык кыйын деле эмес. Салттуу баяндалып келе жаткан обрздык туюнтмалар «гүл, көпөлөк, булбул ашык болгон адамдын келбетине, кылыгына, жүзүнө, сөзүнө» айрыкча маани берип ага болгон ышкынын реакциясын ырга салуу адаты бар. Мунун өзү А. Саспаевдин саясий лирикаларында гана эмес, ошондой эле анын ошол мезгилде жараткан сүйүү ырларында, граждандык чыгармаларында, да элдик поэзиянын таасири күчтүү болгонун айгинелеп турат десек ашыкча болбойт. Андай көрүнүштөрдү автордун 1948-1951-жылдар аралыгында жазган «Насыйкат», «Кезметим», «Заманы феодалдын», «Алма агашы», «Таңда», «Сагыныш», «Көз жашы», «Анши кус», «Саулетайым», «Суретин» өңдүү ырларынан даана сезилет.

А Саспаевдин поэтикалык чыгармаларына дыкат көз жүгүртүп отурсак анда анын айрым саптарынан «жылт» этип көзгө көрүнгөн, автордун көркөм сөз өнөрүнө таштаган кадамындагы изги сапаттарды байкоого болот. Анткени аларды сөз менен образ тартуу, предметти кубулушту элестүү жана таамай берүүгө, чагылдырууга болгон демилгелердин жатканын көрөбүз. Муну айрыкча анын пейзаждык лирикаларындагы сапаттардан байкайбыз. Маселен 1949-жылы жазылган «Түн ишинде» («Түн ичинде») аттуу казакча жазылган ырдын баштапкы оригиналына кайрылып көрөлү:

Түн караңгы, дала жымжырт,
Көз жумгандай жарык күн.
Уйкысыздын күңгирт,
Эриксизден шыкпас үн.

Күн кетерде булт калады,
Кызгылт тартып уялып,
Кырда каскыр, ойда Байгыз,
Жарда үки кууланып,
Сонда дуня бос калады,
Капкарага боялып,
Ода өзүнше ан салады
Кеш батканда аянып.

Бау калгыйды, өзен туулап,
Куу армандар тушкыгып,

Жашыл майса жатыр уулап
Сылдыр этпей кыш жылып,

Кайың терек, карагай тал,
Жел күтеди зеригип.
Бирок, али козгалмады
Уйкы түнге берилип.

Ырдын белгиленген саптары А. Саспаевдин табигат, дүйнө көрүнүштөрүн сүрөткерлик менен кабыл ала алгандыгын, аларды предметтүү жана элестүү баяндай алганын, жаратылыш көрүнүштөрүн, айлана –чөйрө пейзажын көркөм чагылдырууга, сөз менен иштөөгө дилгирлигин жана чыгармачылык мүмкүнчүлүктөрүн кеңдигин да бөлүп көрсөтүүгө жөндөмдүү. Анын калемине таандык мындай касиеттер автордун соңку аңгемелеринде орун алгандыгын эскерте кеткенибиз ашыкча кылбайт.

Албетте, жогоруда мисалга тартылган чыгарманы төгөрөгү төп иштелген поэтикалык текст деген ой айтуудан алыспыс. Анда ырдын жалпы тулкусуна анчалык сиңе бербеген, коошо албай чочуркап турган саптарды, сөздөрдү, жана уйкаштыктарды учуратууга болот. Поэтикалык идея мазмун менен формага ойдогудай сыйдырылбай, автордук речь олдоксондукка жетеленип жатканын көрөбүз. Бул албетте чыгармачылык тажрыйба, чымырканган изденүүлөр менен кошо келе турган көрүнүштөр. Бирок бул жерде биз жаш калемгердин өз айлана-чөйрөсүндөгү кубулуштарга сүрөткерлик позициядан карап, көркөмдүүлүктүн заң-закондоруна ылайыктап поэтикалык картина жаратууга, ага образдык мамиле жасоого ышкылуу экендигин белгилеп коюну максат кылып олтурабыз. Бул албетте, адабият астанасын жаңыдан аттоого кам урган ышкыбоз үчүн өтө маанилүү эле. Себеби, сөз өнөрүнүн эстетикасы, анын мыйзамдары мына ушундай мүмкүнчүлүктөрдү талап кыларлыгы турган иш.

Арийне, А.Саспаевдин калемине таандык келген алгачкы поэтикалык тексттер бир кылка, сыдыргыга салгандай тегиз иштелген эмес. Анда деле адабият майданына жаныдан аралаша баштаган көркөм сөз өнөрүнө ышкыбоздордун басымдуу көпчүлүгүнө мүнөздүү болгон мүчүлүштүктөр, окурманга таасири аз ортозаар көрүнүштөр орун алган. Андай негативдүү сапаттарды А. Саспаевдин поэтикалык чыгармаларынын идеялык– тематикалык негизинен, көркөм-образдык системасынан жана жалпы эле поэтикасынан жетишерлик учуратууга болот. Атыгүл таптык күрөшкө, социализм идеяларынын коргошко жана аны жайылтууга чакырган маанай да бар экени талашсыз. Мындай көрүнүштөрдүн тарыхый, саясий жана социалдык объективдүү себептери бар экенин унуткарууга жарабайт. Себеби Кытай өндүү мамлекттин коомдук түзүлүшүндө инсан жанан сүрөткер катарында калыптана баштаган А. Саспаевден башкача жазууну, образдуу ойлонууну талап кылуу осолдукка жатар эле. Мындан сырткары ал өз замандаштарын саясий жактан зирек болуудан тышкары илим-билимге, эмгекке чакыргандыгын эске албай койгонубуз туура эмес. Бирок анын алгачкы поэтикалык чыгармалары негизинен казак, кыргыз, уйгур калктарынын элдик поэзиясынын салттарынын үлгүлөрүндө жаратылса, ал эми кай бирлер китептик жазма адабияттын түздөн –түз таасиринин астында ишке ашырылган.

Поэзия А.Саспаевдин чыгармачылык өнөрканасында өткөн кылымдын 50-жылдарынын аягына чейин негизги жанрлардан болуп келген. Бул учурда жазган ырларынын ичинен анын «Бир жолдошко», «Булак», «Малдыбаевге», «Жашык тагдыр кимге керек?», «Досум Абдылхай Сартпаевге» аттуу чыгармалары кадыресе профессионалдык талаптарга жооп бере тургандай даражада жазылган. Анда мурдагыдай фолклордук эстетиканын тартылуу күчү анча байкалбайт, автордун сезими, маанайы кысылбастан нак өзүндөй кагаз бетинен орун табат, сөз менен иштөө маданияты да кадыресе өскүлөң тартып калганы сезилет. Бул айтылган ойлорду

далилдөө максатында жогоруда аталган ырлардын ичинен анын «Булак» аттуу ырына кайрылып көрөлү:

Өткөндү ойлоп басып келдим сагына,
Шылдыраган күмүш булак жанына.
Көзүмө ысык алдемедей көрүнүп,
Тарап жатты анын мээри каныма.

«Сен чыр этип жарык дүйнө көргөндө,
Киндик энең киринткен бир булак бар.
Ата-бабаң сөөгү да жерде ошол,
Жаным балам түбүндө бир сурап бар!»

Деп айтылган энекемдин керээзи,
Жүрөгүмө түбөлүккө орногон.
Касиеттүү бабаң бар булакты,
Акыр бир күн көрөмүн деп ойлогом.

Көрдүм бүгүн булагымды самаган,
Булагым шол-энемсиң мен табынган,
Улуксат кыл уурттайын бол сууңан,
Уулуң болом чейрек кылым сагынган.

Бир автобиографиялык маалыматты камтыганы, акындын өмүр жолун таанууга кол кабыш кылган материалдарды, сезимди, өкүттү, маанайды, санаркоо менен кубанычты андан ары өтө чаап айтсак Ата Мекенге арналган жан дүйнө толгонууларын өз мазмунуна сиңирип тургандыгы менен да кызыктуу экени талашсыз. 1933-жылы ар кандай турмуштук кыйчалыштардан улам Кытай Республикасындагы туугандарына өтүп кеткен үй-бүлөнүн мүчөсү, ошол жактан сабатын ачып, билим алып, ал коомдун системасында тарбияланып, адам катары калыптанган туулган жердин элеси көзүнөн учкан, энесинин айткандары жомок туюлган, ой жеткен менен кол жетпеген адамдан эңсөөсүнүн турмуш чындыгына айланып туруш учурундагы маанай ырдын жалпы тулкусуна чөгөрүлгөн. 1956-жылы А.Саспаев биринчи жолу өзүнүн Мекени Кыргызстанга, анан киндик каны тамган жер Кең-Сууга келип-кетүүгө мүмкүнчүлүк алган. «Булак» аттуу ыр ошол таасирлерден улам көз жарган чыгарма болуп саналат.

Адабияттар:

1. Саспаев А. Шашкеде кара туман // Ала-Тоо. – 1991. - №3
2. Мурзаев А. Жапакеч жазуучу // Жаңы Ала-Тоо. – 2009. - №7

МИГРАЦИОННЫЕ ДВИЖЕНИЯ В КЫРГЫЗСТАНЕ В ДОСОВЕТСКИЙ И СОВЕТСКИЙ ПЕРИОДЫ

Миграционные процессы, происходившие в Кыргызстане на протяжении двух последних веков, сыграли значительную роль в жизни общества, в политическом, экономическом и социально-культурном развитии страны. Современные миграционные процессы невозможно понять, не зная истории миграций.

Как известно, кыргызский народ, проживающий в пределах современного геополитического пространства, сформировался в процессе многократных миграционных широкомасштабных движений. На огромных территориях от предгорий Тянь-Шаня, Центральной Азии и Сибири, миграции имели место вплоть до вхождения кыргызов в состав Российской империи [1].

Освоение Российской империей обширных территорий Туркестана, в составе которого находились и земли кыргызов, сопровождалось значительным переселением (миграцией) населения из центральных районов метрополии на колонизированные окраины.

Миграционные процессы в Кыргызстане в досоветский период

Еще до вхождения в состав России на территории современного Кыргызстана проживали калмыки, узбеки, таджики, казахи. После вхождения Кыргызстана в состав Российской империи в 1780 г. начался период закрепления этнической территории и в конце XVIII - начале XIX веков он сопровождался быстрым ростом населения. На протяжении XIX века шло переселение в регион представителей русской и украинской национальностей, стали появляться новые крепости и казачьи станицы.

Документальная хроника свидетельствует о том, что кыргызско-российские отношения имеют многовековую миграционную историю – со времени первого переселения кыргызов сначала в Сибирь, а затем далее – в Поволжье в 1757 году. Тогда беженцы из разбитого Цинской империей Джунгарского ханства – калмаки вместе с группой кыргызов решили искать спасения в России и с помощью российских властей переселились к кочевникам - калмыкам в Поволжье. Это была первая группа кыргызов, принявших российское подданство. Часть из них осела на новой родине – в России, часть мигрировала обратно на Восток, обосновавшись на Тянь-Шане и в др. районах Средней Азии.

Только к середине XIX века вся территория Кыргызстана была присоединена к Российской империи. Для кыргызского народа это означало, что они стали гражданами Российской империи.

Как практически протекали миграционные процессы после присоединения Кыргызстана к России? Прежде всего, здесь следует подчеркнуть, что большую роль в этом процессе сыграли представители власти и правители того времени. Все взаимоотношения, в том числе и переселенческие акты, оформлялись и подписывались представителями российских властей, наделенными соответствующими полномочиями, - с одной стороны, с другой – манапами-правителями племен от имени эла (народа).

С начала процесса раскрепощения крестьянства в России после 1861 года увеличилось число переселенцев на южные рубежи империи. Стало резко возрастать количество крестьянских поселений. Переселялись не только крестьяне, но и разорившиеся ремесленники, кустари, мелкая и средняя буржуазия, рабочие. Они оседали в городах, что вело к росту городского населения, а значит и к развитию городов, экономики в целом. Увеличивалась численность городского населения и за счет коренных жителей, переходивших к оседлости.

В 1881-1884 гг. после заключения Санкт-Петербургского мирного договора из Кульджинского края на территорию юго-восточного Казахстана и северного

Кыргызстана переселились более 57 тысяч таранчей (в 1921 г. они приняли новое название – уйгуры) и более 7 тысяч дунган [2].

Заселение российскими гражданами-переселенцами присоединенных территорий проводилось организованно специальными государственными службами. Специально назначенные землемеры «нарезали» землю тому или иному поселению мигрантов.

Местное население все больше оттеснялось ближе к горам и продолжало заниматься кочевым отгонным животноводством (преимущественно в северной части Кыргызстана). Разумеется, имело место и насильственное оттеснение [3].

В конечном итоге миграция внесла в жизнь колониальных окраин значительные перемены в количественном и качественном аспектах: в количественном – значительный рост населения края; в качественном – изменение этнической структуры населения. Кыргызское общество из моноэтнического, моноконфессионального стало полиэтническим и поликонфессиональным, что, в свою очередь, обусловило проблему межэтнических и межконфессиональных взаимоотношений; кроме того, миграция привнесла элементы модернизации, прежде всего, в экономическую сферу, наряду с социально-бытовой, культурно-духовной и политической.

Однако нельзя идеализировать период колонизации в истории кыргызского народа, государственную и национальную политику режима, имевшего четко выраженные имперские и милитаристские интересы, которые, по словам Ж. Зайончковской, «... были главным стимулом русской экспансии вообще, и было бы неверно отрицать их присутствие и значение, как в период существования Российской империи, так и в течение всего советского периода» [4].

И потому вполне естественно, что в то, уже ставшее историческим прошлым, время, имели место жестокие межэтнические противостояния и конфликты, обусловленные, в первую очередь, земельными проблемами и другими хозяйственными спорами, которые приобретали политическую, конфессиональную и этническую окраску. Любые конфликты жестко подавлялись существующей системой (восстание кыргызов в 1868 г. и трагические события 1916 г.).

Миграционные движения в Кыргызстане в послереволюционный (советский) период

Начало XX века сопровождается ростом населения в результате миграций, коренное население также стабильно росло. На миграционные процессы последующего периода – с начала века до 1930-х гг. – существенно повлияли все важнейшие исторические события – I мировая война, восстание 1916 года, Октябрьская революция, гражданская война, НЭП, голод и неурожай 1921 года, а также индустриализация и коллективизация, принуждение к оседлости, вызвавшее массовый голод. Эти тридцать лет отмечены значительными волнообразными колебаниями миграционных процессов.

Октябрьская революция и гражданская война значительно ослабили хозяйство края, военные действия велись на территории северного и южного Кыргызстана. Мобилизация населения, реквизиция сельхозпродуктов меняли структуру экономики и социальных отношений. Движение населения этого периода не зафиксировано точно из-за военных действий, но реконструкция событий дает возможность сделать вывод, что миграции были значительными.

Коренные преобразования, осуществляемые после 1917 г., повлекли за собой изменение сущности и форм миграционных процессов. Социально-экономическое развитие отныне строилось на широкой интернационализации хозяйственных связей. Большую помощь оказывали промышленные центры бывшего СССР. Выделялись не только материальные средства, но и направлялись квалифицированные рабочие, специалисты, ученые, деятели культуры и искусства. На окраины государства посылались коммунисты разных национальностей для организации партийной деятельности с «коренным» населением. Наблюдался интенсивный приток населения из других районов, главным образом из России и Украины.

Большой поток миграции в первые послереволюционные годы был также связан с голодом, который охватил центральные районы России в 1921 г., когда «голодало более 30 млн чел.» и голодной смертью погибло «5 млн чел.» [5].

Движение за ликвидацию безграмотности в соответствии с указаниями XI Всероссийского съезда Советов (январь 1924 г.) также обеспечило мощный «переселенческий» поток [6].

Однако Советское государство унаследовало от Российской империи хорошо организованную и отлаженную систему управления переселенческими процессами. Был выработан целый арсенал насильственных перемещений населения, который затем был успешно перенят советской властью.

Так, уже с 1928 года меняется политика государства, начинается период массовой коллективизации сельского хозяйства, который носил принудительный характер. Происходит свертывание НЭПа, начинается раскулачивание, разукрупнение хозяйств, что приводит к массовому недовольству населения, забастовкам и другим формам сопротивления властям. Многие переселенцы, раскулаченные, беженцы из сел и айлов погибли, истощенные хроническим голодом, болезнями. Отсутствие социально ориентированной политики привело к смерти от голода, болезней, иммиграции, в частности, в Китай, нескольких тысяч этнических кыргызов. В 1930-х гг. начались и более двух десятилетий продолжались репрессивные кампании против местной интеллигенции, партийных кадров, представителей так называемых «враждебных» классов. В эти же годы продолжалась иммиграция в республику, произошло увеличение русского, татарского, украинского населения. На тот период было также осуществлено массовое переселение 95 тысяч советских корейцев с Дальнего Востока в Казахстан и Кыргызстан.

Особое место в истории миграции Кыргызстана занимают массовые *незаконные депортации народов СССР*. Первые акции Коммунистической партии большевиков по насильственной депортации относятся к 1920-м годам, когда были выселены из своих станиц кубанские казаки, изгнана за границу элита российской интеллигенции. В Сибирь, на Урал, в Казахстан и Среднюю Азию выселялись представители оппозиции, имущих слоев, духовенства, творческой интеллигенции, бывшие крупные государственные чиновники.

На рубеже 1930-х годов, по мере упрочения режима И. Сталина, масштабы репрессий возросли. Территория Кыргызстана наряду с районами Севера, Сибири, Уралом, других республик Средней Азии и Казахстана была избрана местом ссылки для миллионов граждан СССР. В 1936 г. на основании Постановления ЦК ВКП(б) и СНК СССР от 27 апреля из Дагестана и Чечено-Ингушетии в Казахстан и Среднюю Азию было переселено 1000 домохозяйств. В конце 1937 г. в Южно-Казахстанской, Алма-Атинской и Чуйской областях расселили около 1600 семей курдов, армян и турков.

Новая волна депортаций поднялась в годы войны. Ее особенностью было то, что объектом депортации стали целые народы, изощренными стали методы и формы депортации. Главным объектом депортационной политики советского государства стали советские немцы. Операция по их выдворению была проведена жестоко и энергично, всего за три недели. Их общее число достигло 438,4 тыс. человек.

В 1943-1944 гг. в Казахстан, Среднюю Азию и Сибирь был депортирован ряд народов Северного Кавказа и Крыма. Одними из первых подверглись насильственному переселению карачаевцы, калмыки, чеченцы, ингуши. В феврале 1944 г. были переселены чеченцы и ингуши, а Чечено-Ингушская АССР 7 марта 1944 г. ликвидирована. Часть чеченцев и ингушей была расселена в Кыргызстане.

Таким же образом были переселены балкарцы, крымские татары, болгары, греки, турки-месхетинцы, курды. В марте 1944 г. Кабардино-Балкарская АССР была

преобразована в Балкарскую АССР, а балкарское население переселено в Казахстан (21 тыс. чел.) и в Кыргызстан – 16,5 тыс. чел.

Преодоление последствий депортаций началось лишь в 1960-е гг., когда был принят ряд указов Верховного Совета и постановлений Совета Министров СССР о снятии некоторых ограничений в правовом положении различных категорий спецпоселенцев. В годы перестройки, 14 ноября 1989 г. Верховный Совет принял Декларацию «О признании незаконными и преступными репрессивных актов против народов, подвергшихся насильственному переселению, и обеспечению их прав». 13 августа 1990 г. был подписан Указ Президента СССР «О восстановлении прав всех жертв политических репрессий 20-х-50-х годов», 26 апреля 1991 г. был принят Закон РСФСР «О реабилитации репрессированных народов».

С конца 1950-х годов существенным источником роста населения Кыргызстана, наряду с естественным, остается миграционный прирост. Дело в том, что в период с 1959-1970 годов в Кыргызстане осуществлялось широкое освоение природных богатств, бурное развитие промышленного производства, создание большого числа новых предприятий, что способствовало притоку населения из других республик и экономических районов страны.

Согласно переписи населения 1970 г., по интенсивности внешней миграции Кыргызстан занимал второе место среди союзных республик, уступая лишь Казахстану. Это объясняется высокими темпами развития экономики республики в тот период, прежде всего новых отраслей промышленного производства, таких, как приборостроение, электротехника, электроника, требовавшие обеспечения высококвалифицированными кадрами, недостаток в которых испытывал Кыргызстан. К тому же благоприятные природно-климатические условия служили благодатной почвой для притяжения населения из европейской части СССР, Урала и Западной Сибири.

С 1970 г. республика стала терять население. Уменьшение притока мигрантов из других республик было обусловлено выравниванием уровня занятости и условий жизни по регионам СССР, направлением мобильного населения на освоение природных богатств восточной части страны и соответствующим сокращением потоков мигрантов в города южных республик. Вместе с тем в этот период в Кыргызстане отмечалось повышение уровня профессионально-технической подготовки коренного населения, что способствовало притоку национальных кадров в индустриальные отрасли народного хозяйства.

В 1970-1978 гг. сложилось отрицательное сальдо, т.е. выезд превышал въезд почти на 80 тысяч. В последующее десятилетие (1979-1989 гг.) этот показатель увеличился до 157,2 тыс. человек, или ежегодный отток населения за этот период составлял в среднем 16 тыс. человек.

Принципиально новый этап в формировании миграционной системы Кыргызстана и Центральноазиатского региона начинается с конца 1980 - х гг. В первую очередь, это было связано с ростом кризисных явлений в системе государственного управления и экономике СССР, повлиявших в последующем на ускорение и резкое увеличение масштабов миграционных процессов на всем постсоветском пространстве.

Литература:

1. Керимбекова Н. Миграционные и ассимиляционные процессы в Кыргызстане (XIII-XX): территориальный аспект //Ренессанс или прогресс. – Бишкек, 1996.
2. Масанов Н. Взаимодействие миграционных систем Казахстана, России, Китая и Средней Азии в XIX веке: Современные этнополитические процессы и миграционная ситуация в Центральной Азии /Под ред. Г. Витковской; Моск. Центр Карнеги. – М., 1998.

3. Плоских В.М., Воропаева В.А. Кыргызско-российские отношения: к проблеме миграционных процессов //Внешняя миграция русскоязычного населения Кыргызстана: проблемы и последствия. – Бишкек, 2000.
4. Зайончковская Ж. Миграция в постсоветском пространстве //Миграция в постсоветском пространстве: политическая стабильность и международное сотрудничество. – М., 1997.
5. Омукеева Дж.А. Миграция в Кыргызстане: ее роль в приоритетах этнонациональной политики государства. – М., 2003.
6. Герасименко Г.А. Столыпинская аграрная реформа: ход и исход //Судьба реформ и реформаторов России. – М., 1995.

Мещерякова Е.Ю.

ПРОБЛЕМЫ ЛИЧНОСТНОГО РАЗВИТИЯ СТУДЕНТА И ФОРМИРОВАНИЯ ЕГО ГОТОВНОСТИ К БУДУЩЕЙ ПРОФЕССИОНАЛЬНОЙ ДЕЯТЕЛЬНОСТИ

Вопросы личностного развития студента и формирования его готовности к будущей профессиональной деятельности являются ключевыми в теории и практике совершенствования работы современного высшего учебного заведения. Это обусловлено тем, что именно в ходе этапа первичного «освоения» профессии, который как раз и приходится на время обучения в вузе, осуществляется процесс самоопределения молодого человека в жизни, формируются его жизненная и мировоззренческая позиции, осваиваются индивидуализированные способы и приемы деятельности, поведения и общения. При этом одной из ведущих проблем является построение такой системы учебно-образовательного процесса, которая оптимальным образом учитывала бы особенности и закономерности не только личностного развития студента, но и его профессионального становления как специалиста. Следовательно, все более актуальной становится проблема выявления взаимосвязи и взаимообусловленности двух процессов: развития личности и становления профессионала. Необходимо отметить, что в современной психологии выполнено много исследований, посвященных различным психологическим аспектам личностного развития студентов, профессиональной деятельности и профессионализации личности. Эти вопросы рассматривались в контексте специфики студенческого возраста как важного этапа личностного развития (Б.Г.Ананьев, П.И.Бабочкин, М.Д.Дворяшина, А.И.Крупнов, Н.М.Пейсахов, Н.И.Рейнвальд, Е.Ф.Рыбалко, Е.И.Степанова и др.). Определения роли и места способностей, интересов, мотивов и индивидуально-личностных особенностей в формировании профессионально важных качеств специалиста. А также оптимизации профессиональной подготовки и условий осуществления успешной профессиональной деятельности (Б.Г.Ананьев, А.Г.Асмолов, В.А.Бодров, А.В.Зеер, Е.А.Климов, Т.В.Кудрявцев, Б.Ф.Ломов, В.С.Мерлин, К.К.Платонов, Б.М.Теплов, В.Д.Щадриков, В.В.Чебышева и др.). Вместе с тем, несмотря на значимость и результативность проведенных исследований, ряд проблем личностного развития и профессионального становления студента, особенно применительно к студентам-психологам, еще остается малоизученным. В частности, недостаточно исследованы такие вопросы, как особенности процесса формирования адекватного образа будущей профессии и представлений о целях, задачах и трудностях профессиональной деятельности. Динамика личностных изменений на различных курсах обучения; соотношение личностного и профессионального развития в ходе обучения в вузе; профессионально важные качества специалиста-психолога. Взаимообусловленность личностных факторов и факторов внешней среды, определяющих уровень функционирования системы личностных смыслов, предполагает более детальное

изучение характера деятельности, выражающей весь спектр смысловой активности субъекта в условиях определенной жизненной ситуации. Именно в процессе выполнения деятельности проявляются, закрепляются и корректируются ценностно-смысловые ориентации личности. При этом процесс формирования ценностно-смысловых ориентаций и выполняемая деятельность взаимодетерминированы. Так, в контексте профессионального обучения в вузе, с одной стороны, отношение к профессиональной или учебной среде формируется на основе системы личностных смыслов человека, обусловленных его прошлым опытом (осознаваемая часть этой системы существует в виде ценностных ориентаций). С другой - сама деятельность оказывает воздействие на систему ценностно-смысловых ориентаций личности, ориентируя ее на профессиональное видение мира будущей специальности.

Одним из психологических механизмов формирования и развития системы личностных смыслов выступает процесс интернализации социальных ценностей. Определим интернализацию как сложный процесс, предполагающий сознательное и активное воспроизводство принятых норм и ценностей в социальном поведении при условии принятия ответственности за них и интерпретацию значимых событий как результата своей собственной деятельности. Поскольку для студентов основным видом деятельности является учеба, то одним из ведущих факторов, влияющих на развитие ценностно-смысловой сферы, у данной группы выступают учебный процесс и его особенности, которые являются условием и фоном проявления механизма интернализации.

Личностная динамика в период обучения в вузе также во многом определяется характером и особенностями осуществляемой студентами учебной деятельности. Этот период характеризуется закладыванием основ будущего вида деятельности - реализации себя в профессиональном плане, а также стремлением к осмыслению своего будущего - жизнедеятельности в целом, т. е. одновременным протеканием процессов профессионального и личностного самоопределения. Ведущую роль в развитии этих взаимообусловленных процессов личностного роста играет формирование и развитие ценностных ориентаций как целостной системы интернализированных личностных смыслов, отражающих смысловой уровень ее функционирования. В данном контексте актуальными являются положения В. Франкла, который рассматривает стремление к поиску и реализации человеком смысла своей жизни как врожденную мотивационную тенденцию, присущую всем людям и являющуюся основным двигателем поведения и развития личности [9]. Большинство исследователей, подчеркивая значимость категории «отношения» в процессе передачи знаний, указывают на возможность формирования системы ценностей через приобщение студентов к определенной профессиональной культуре, важнейшим элементом которой является сам специалист. В частности, В. В. Давыдов, исследуя проблему формирования нравственности в процессе обучения, приходит к выводу о том, что нравственность является существенным параметром общения, выявляя себя в нем, она сама по себе «заразительна». Эффект от непосредственного общения с нравственной личностью может быть настолько сильным, что способен перекрыть собой воздействие окружающей индивида социальной среды [2]. Именно в процессе обучения в вузе как жизненной ситуации личностного и профессионального самоопределения для молодых людей наиболее актуальным становится смысл собственной деятельности, и в особенности, смысл своей будущей профессиональной деятельности, являющейся центральным компонентом в выборе жизненной стратегии.

В современных социально-экономических условиях большинство абитуриентов, поступая в вуз, в силу принятых ими положительно окрашенных социальных ценностей слабо представляют себе содержание и формы будущей профессии, результаты обучения, требования к будущей трудовой деятельности. Зачастую этот выбор преемственно связан со статусом семьи, из которой человек вышел. Так, ряд

исследователей проблемы ценностей профессионального самоопределения подтверждают, что характер связанных с выбором профессии ценностных ориентаций и предпочтений детерминирован социальным и профессиональным статусом семьи [9]. Соответственно, можно говорить о том, что сам выбор учебного заведения, профессии или специальности еще не носит интернализированного характера. В большинстве случаев он строится на уровне ценностных представлений, базирующихся на идентификационных механизмах принятия, обусловленных положительным подкреплением ближайшего социального окружения. Под влиянием обстоятельств жизни и исторического времени ценностные ориентации и представления могут все более отдаляться от прежнего статуса и преодолевать старый уклад жизни, сохраняя тем не менее наиболее ценные традиции.

В процессе обучения представления о социальном статусе и содержании выбранной профессии претерпевают значительные изменения под воздействием различных факторов, смысл будущей деятельности (зачастую выбранной из соображений ее престижности) может измениться в сторону отрицательной полярности. При этом длительность обучения в вузе, единый вид деятельности (познание), единый характер труда (учеба), общая цель обучения (получение высшего образования), возрастная и психологическая однородность обуславливают формирование социальных аспектов идентичности. «Я - концепция» в данной жизненной ситуации в большинстве случаев определяется молодыми людьми как принадлежность к отдельной социальной группе - «студенчество». Все это означает, что время начала и завершения обучения является для личности периодами перехода из одной смысловой ситуации в другую со всеми вытекающими последствиями: ломкой сложившихся стереотипов, приспособлением к другим условиям быта, иной социокультурной среде, изменением экономического и социально-демографического статуса.

Следовательно, период обучения в вузе можно определить как особый смысловой период в жизни человека, связанный с переживанием кризиса профессиональной идентификации, т. е. идентификации себя с субъектом будущей профессиональной деятельности. Результатом переживания данного жизненного кризиса является формирование своей профессиональной идентичности, являющейся составной и неотъемлемой частью целостного «образа Я» зрелой личности. По нашему убеждению, именно личностный рост должен быть задействован в качестве одного из критериев подготовки будущего специалиста. Такие личностные способности, как способность делать осмысленный выбор, принимать ответственность за свое существование, доверять другим людям, любить, отстаивать свое мнение и т. д., определяя компетентность профессионала, позволят ему эффективно задействовать в своей практической деятельности весь багаж знаний, навыков и умений, полученных в вузе. Соответственно содержание образовательного процесса, помимо факторов, опосредующих усвоение общепрофессиональных знаний и навыков, должно отражать условия для личностного роста студента, его идентичности «я - профессионал» в контексте жизнедеятельности. В этом аспекте мы полностью разделяем точку зрения Э. Ф. Зеера, отмечающего, что целью образования не должно быть «формирование личности с заранее заданными свойствами, качествами, обученностью, подготовленностью. Оно должно создавать условия для полноценного развития потенциальной возможности стать личностью, реализации потребности личности в самоизменении, самоопределении, самоосуществлении и самоактуализации» [4, с. 45].

Субъективное переживание личного опыта в контексте обозначения жизненных перспектив придает жизни ощущение смысла и связано с осознанием ответственности за цели, процесс и результаты своей деятельности, а это, как известно, характерно для самоактуализирующейся личности.

Период профессионального обучения в вузе как значимая для молодого человека жизненная ситуация в целостном контексте его жизнедеятельности является наиболее чувствительным для формирования и развития его системы личностных смыслов. В нем наиболее ярко представлены как общие закономерности, так и специфические особенности динамики функционирования системы личностных смыслов во взаимоотношении процессов личностного и профессионального самоопределения. Именно этот период наиболее сопряжен с процессом идентификации будущего социального статуса самостоятельной «взрослой» жизни и характеризуется интенсивным изменением жизненных стереотипов, систематизацией ценностно-смысловых ориентаций, формированием и развитием целостной «Я - концепции».

В связи с наметившейся тенденцией к переходу образовательной системы на личностно-ориентированную парадигму, возрастает значимость создания условий для психологического сопровождения образовательного процесса вуза. Прежде всего, это касается завершающей стадии обучения, поскольку в этот период, как показало исследование, наиболее выражен нормативный кризис профессиональной идентификации со всеми вытекающими последствиями. В то же время современные социально-экономические условия общества, прежде всего, требуют от специалиста-профессионала выраженности такой личностной характеристики, как способность принимать на себя ответственность за процесс и результат своей профессиональной деятельности как значимого аспекта жизни. Поэтому, одним из центральных процессов личностного самоопределения выступает осмысление студентами себя в качестве субъекта будущей профессиональной деятельности, смысл которой во многом определяет статус личностной и социальной идентичности на последующий период после обучения. Соответственно, одним из факторов, опосредующих эффективность личностного и профессионального самоопределения в процессе учебной деятельности, выступает комплекс условий данной жизненной ситуации.

Литература:

1. Бачманова Н. В. К вопросу о профессиональных способностях психолога // Н. В. Бачманова, Н. А. Сафурина Современные психолого-педагогические проблемы высшей школы. - Вып. 5. - Л., 1985. - С. 78-86.
2. Философско-психологические проблемы развития образования / Под ред. В. В. Давыдова. - М.: ИНТОР, 1994. - 128 с.
3. Донцов А. И. Профессиональные представления студентов-психологов / А. И. Донцов, Г. М. Белокрылова // Вопр. психол. - 1999. - № 2. - С. 42-49.
4. Зеер Э. Ф. Профессионально-образовательное пространство личности / Э. Ф. Зеер; Рос. гос. проф.-пед. ун-т; Нижнетагил. гос. проф. колледж им. Н. А. Демидова. - Екатеринбург, 2002. - 126с.
5. Кабрин В. И. Проблема и опыт социально-психологического развития личности в рамках психологической подготовки студентов / В. И. Кабрин, Г. А. Томилова // Психологическое сопровождение подготовки специалистов в вузе. - Новосибирск, 1988. - С. 72-81.
6. Ключко А. В. Суверенность личности как основание психологического здоровья / А. В. Ключко, О. М. Краснорядцева Сибирская психология сегодня: Сб. науч. тр. - Кемерово: Кузбассвузиздат, 2002. - 334 с.
7. Крайг Г. Психология развития / Пер. с англ. - СПб.: Питер, 2000. - 992 с.
8. Серый А. В. Место ценностных ориентаций в структуре профессионально значимых качеств школьных практических психологов: Дис. ... канд. психол. наук. - Иркутск, 1996. - 134 с.
9. Франкл В. Человек в поисках смысла: Сборник / Пер. с англ. и нем. / Общ. ред. Л. Я. Гозмана и Д. А. Леонтьева. - М.: Прогресс, 1990. - 368 с.

РОЛЬ ИСЛАМА В КОНСОЛИДАЦИИ ЭТНОСА ДУНГАН В КОНЦЕ XIX И НАЧАЛЕ XX ВЕКОВ

Дунгане переселились на территорию Центральной Азии из северо-западных провинций Китая после поражения антицинского восстания народов Восточного Туркестана 1862-1878 гг. Беженцы дунгане из провинций Ганьсу и Шеньси прибыли в три этапа. Первые группы (ганьсуйцы) в ноябре 1877г. поселились близ нынешнего города Каракол, вторые группы (шеньсийцы), прибыв в декабре 1877 г. , расселились частями в г. Токмоке и в с. Иньпан (нынешнее село Масанчи), третьи группы (ганьсуйцы) в декабре 1877 г. поселились близ города Оша.

Ученые по-разному растолковывают происхождение дунганского народа. Многие считают, что они – китайцы, принявшие религию ислам. Вместе с тем среди дунган бытует легенда об их арабском происхождении. Так, императору эпохи Тан (618-907) приснился сон, в котором его от чудовища спасает юноша в зеленой одежде. Провидцы расшифровали ему, что чудовище - это враги-кочевники, а юноша в зеленом (символ ислама) - цвет зарождавшейся на западе новой религии, которая спасет империю. По их совету, император отправляет в Аравию послов, с приглашением пророка Мухаммеда. Последний направил в помощь императору три тысячи арабских воинов, которые в борьбе с кочевниками одержали победу. После этого, чтобы как-то удержать их у себя, император дал им в жены китайнок. Их потомки приняли ислам и отделились от китайцев, называя себя сначала луй-хуэй-хуэй, затем - хуэй-цзу, что в переводе на русский язык означает «мусульманская нация». Дунганями они называются только в Синьцзяне и на территории стран СНГ.

Некоторые ученые утверждают, что слово дунган означает «возвратившийся». По этому вопросу известный исследователь М.Я.Сушанло писал, что «...название «дунгане» появилось в провинции Синьцзян в качестве названия переселенцев лаохуэйхуэй из Внутреннего Китая. Оно произошло от географического названия Восточной части Ганьсу, по-китайски дунь-гань».

Проникновение ислама в Поднебесную империю имеет непосредственное отношение к образованию хуэйцзу (дунган). По мнению исследователей, формирование дунганской народности напрямую связано с распространением среди них исламской религии.

Восстания мусульман в Китае были направлены не только против гнета и произвола маньчжурских властей на местах, но и имели своей целью создание основ собственной государственности. Ислам же являлся духовной опорой восставшего дунганского населения Китая, своего рода духовной силой в борьбе за социальное и национальное освобождение.

Восставшие дунгане (хуэйцзу) верили в учение ислама. Они были готовы умереть за свою веру и хорошо знали изречения из Корана, в котором утверждалось, что воина, погибшего на поле битвы против неверных, ни в коем случае нельзя считать умершим. По убеждению верующих, душа погибших живет в раю, получая блаженство потустороннего мира. Следовательно, дунганские повстанцы воспринимали антицинскую борьбу за «священную войну» и были готовы пожертвовать собой во имя торжества исламских идеалов. Проповеди «священной войны» служили для них призывами к борьбе за освобождение от гнета Цинов и их маньчжурских наместников в провинциях, опиравшихся на силу ханьских войск и поддержку цинского чиновничества, помещиков, торгово-предпринимательских кругов, пользовавшихся привилегиями в эксплуатации широких народных масс всех народов и национальностей Китая.

В повстанческом движении 50-70-х годов XIX века, принимали участие и представители мусульманского духовенства. Некоторые из них являлись руководителями восставших, хотя главную роль играли военные командиры. Исламское учение было идеологическим оружием повстанцев и служило им духовной опорой и организующей силой. Но в условиях отсталого феодального Китая восставшие не имели общего руководства в масштабах страны, а провинциальные лидеры - четкой политической программы. Этноконфессиональный фактор стал знаменем, под которым выступили разные слои населения и различные мусульманские секты в антицинской борьбе, длившейся более пятнадцати лет. Ислам, несмотря на наличие в нем пассивных сторон, в целом играл позитивную роль.

Дунгане исповедуют ислам суннитского толка и принадлежат к ханнафитскому масхабу. В светских и религиозных учреждениях дунган ведущую роль играло духовенство. Оно держало под неослабным контролем всю общественную и личную жизнь дунганина, диктуя ему нормы в семье и в обществе.

На первом месте в духовной иерархии у дунган стояли имам и мударрис - ахун, обычно обучавший детей в религиозной школе. Затем шли муфти-ахун (заместитель и помощник мударрис-ахуна), хатип-ахун, совершавший обрезание, и, наконец, муэдзин, созывавший на молитву.

Религиозные служители пополнялись за счет учеников, успешно закончивших духовную школу при мечети. В результате их системной деятельности среди дунган был развит религиозный фанатизм, которым они выделялись среди окружающего населения Центральной Азии.

Дунганские центральные мечети (либэ сы), в новом крае воздвигались обычно на высоком, с крутыми скатами постаменте, с сохранением архитектурных традиций Китая. Так, резные фризы с ажурными прогонами, величественные и стройные колоннады, наконец, техника крепления конструкций «в замок» (без гвоздей, болтов, скоб и других металлических предметов) позволяют говорить об этих сооружениях, как о памятниках высокоразвитого мастерства зодчих.

В городе Каракол (Иссык-Кульская область) сохранилась деревянная дунганская мечеть начала XX века. Это пример народного культового зодчества дунган Кыргызстана. Мечеть построена на средства дунганской мусульманской общины. Руководил её строительством главный мастер (жын жён) – Чжоу Сы. В 1910 г. мастера начали сборку мечети, которая была закончена к концу года.

Таким образом, основой консолидации разобщенных дунганских племен на новом месте в одну народность явилась не общность происхождения и языка, а мусульманская религия. Ислам стал фундаментом для развития национального самосознания дунган, создав моральную основу жизни целого народа. Под его воздействием формировались культурные традиции, идейный багаж, нормы быта и морали, стереотипы поведения и мышления, а также материальная и духовная культура.

Литература:

1. Ислам в Китае - Нинся, 1982.
2. Костенко А. Туркестанский край: Очерк военно-статистического обозрения Туркестанского военного округа.- СПб., 1880.- Т.1.
3. Вопросы востоковедения и востоковедного образования.- Вып. 1. - Бишкек: БГУ, 2002.
4. Сушанло М.Я. Дунгане Семиречья: Дооктябрьский период (исторический очерк).- Фрунзе: АН Кирг. ССР, 1959.
5. Сушанло М.Я. Дунгане.- Фрунзе: Илим, 1971.
6. Этнические группы народа Кыргызстана – Бишкек: КРСУ, 2005.

Ч.АЙТМАТОВ ЖАНА М.ШАХАНОВ БИЙЛИК ЖАНА ЭЛ ЖӨНҮНДӨ

Бул кайсы кылым, кандай эл болсо да, күн тартибинен түшпөгөн түбөлүк тема. Ал тууралуу «Диалог-китептин» авторлору узак аңгеме курушат. Анткени, анын мааниси ошончо, ошон үчүн китептеги чоң көлөмдөгү параграфтардын бири ушул.

Бийлик ээси мамлекетти башкаруу менен бирге өзү да бийик интеллектуалдуу, адабият менен искусствону, улуттун жүзүн көрсөтүүчү акын-жазуучуларды баалай билген адам болуу керек.

Айтматов менен Шаханов байыркы мезгилден жыйырманчы кылымга чейинки арлыкта өткөн хандардын, падышалардын оң жана терс өкүлдөрү тууралуу сөз салышат.

Авторлор топурактан жаралган бут өз салмагын көтөрө албай кулап түшкөн сыңары СССРдин тарап кетишин мыйзам ченемдүү көрүнүш катары баалашат. Мунун негизинде социалисттик базиске таянган экономика жана маданиятта кыйла өзгөрүүлөр жүргөн б.а. базар экономикасынын доору башталган: «Печально видеть, что наряду с изменением экономических отношений стало оскудевать и наше духовное богатство. Чего греха таить, при советской власти любой вид искусства и художественного творчества становился орудием партийной пропаганды. И хотя культуры душили тесные рамки «социалистического реализма» с его недремлющей цензурой, государственные издательство выполняли огромную работу, бесперебойно и своевременно выпуская добротные печатные издания. Лишившись политической опеки, государство прекратило финансировать на бюджетных средств издательство газеты и журналы, как это было прежде» (138-бет).

Кажети жок сөз. Капиталисттик система, б.а. жеке менчикке негизделген коом Маркисттин теориясы боюнча үч бирдик (акча - товар - акча) мыйзамы менен жашайт, бардыгын акча чечет, башка мамиле болбойт. Ал турмак, Айтматов «Тоолор кулаганда» романында жазгандай, сүйүү дагы базардагы «соода катарына» («торговый ряд») коюлат.

Мурдагы кезде (социализм доорунда) жаштар өздөрү окуган китепке сыймыктанып, мактанып, анын мазмунун айтып берип жүрүшсө, азыркылар беш сомду кантип он сомго жеткиргенин сөз кылышат (прежде молодежь любила похвастать новой прочитанной книжкой, теперь принято хвастать тем, как пять сомов или тенге удачно обращены в десять, это никого не удивляет) (138-бет) (Шаханов)

«Пулуң болсо кулуңмун» дегендей, - дейт Шаханов, - казакстандык бизнесмен жигит 25 этаж мейманкананын эң чокусуна өзүнүн туулган күнүн белгилеп, салют бериш үчүн пушканы алып чыкканына таң калууга болбой турганын айтат.

Диалогдун катышуучулары андан кийин «демократия» деген сөздү ким эмнени кааласа, ошону жасай бере турган эркиндик деп түшүнгөн миалдарга токтолушат. Айталы, келини кайненесин каарып, ал эми уулу энесин сөгүп турса, ушул дагы демократиябы?! Азыркы капиталисттик комго өтүп жаткан убакта же катуу бийлик, же чыныгы демократия жок орто жолдо турбыз. Бир баалуу буюмунду жоготуп жиберсең, аны таап алгандар кайрып бьергендин оруна колундгыны жулуп алууга даяр турушат. Ушуга байланыштуу демократиянын маанисин Айтматов мындай чечмелейт: «Надо четко понять главное: демократия – это не слепое подражание легковесным явлениям западного искусства, не бездумный перенос в нашу жизнь чуждых национальным устоям и менталитету манер и привычек, небезоглядное следование различным принципам илсамского фундаментализма. Демократия – это непреложный закон и добродетель» (141-бет).

Абдан терең маанилүү сөз. Азыркы кыргыз коомундагы адамдардын жүрүм-турумунда улуттук менталитетке каршы келген учурлар пайда болду. өңгөсүн мындай кое туруп, үйлөнүү-үлпөттөн алып көрөлүчү. Анда кыргыз калкынын салт-санаасына

байланыштуу эч нерс калган жок. Мейли шаардык, мейли райондук деңгээлде болсун Африкадан ооп келген жапаайы бийлерди тынымсыз бийлөөнү өнөр көрүшөт. Андан көрө кыз-жигиттердин «жар-жар атышуусун» киргизип алсак кандай болор эле. Же тойго келген адамдрдын кулак-мээсин жарган дүңгүрөгөн музыка сымал бирдемелерди ойногондон көрө жагымдуу классикалык кыргыз күүлөрүн же обондорун берип турса кандай жагымдуу болмок. Бизнес кызыкчылыгына башоту менен батып кеткен тамадалар көпчүлүктүн алдында порнографиялык оюндарды уюштурушат. Айтып отурса мындай мисалдар сандар саналат.

Үйлөнүү тоюна байланыштуу грузиндердин бир жакшы салты тууралуу Шаханов айтып берет. Аларда кызды күйөөгө узатууда мыкты белек катары «Жолборс терисин жамынган баатыр» поэмасын беришет экен. Андагы подтекст түшүнүктүү – силердин сүйүүчөр жана достугунар поэмадагы төрт каармандыкына окшош болсун деген тилек билдирилип жатат.

Ушул мисалдан кийин Айтматов гомосексуализмди пропагандалаган кинофильмге карата өзүнүн өтө терс манисин билдирип мындай дейт: «Надо сказать, я всерьез разозлился. После того случая я много и глубоко размышлял. Быть может, я не успеваю за модой? Но ведь мода – сиюминутная прихоть, какого либо отрезка времени, явление скоротечное и переменчивое, и если сегодня она увлекает нас гомосексуализму, куда может «поташить» завтра? Ведь, в конце концов, следуя этому безумию, мы не сможем отличить человека от животного. И только привитая национальным, народным воспитанием духовность, внутренняя культура спасут людей от любой низости и грязи. Защитят, словно добрая фея. Если же дать человеку безграничную свободу, то есть и свободу от нравственности, не пойдет ли нынешняя молодежь с ее неустоявшимся сознанием и моралью, плюнув на сформированные веками национальные традиции, обычаи и нравы, на поводу у животных инстинктов и низменных страстей, воспетых маркизом де Садом?» (146-бет).

Шаханов батыштын таасири менен кыргыз-казак жаштарында да улуттук менталитеттен четтеген терс адаттар пайда боло баштагандыгынын мисалы катары чоң көчөлөрдө улуу адамдарды көзүнө илбей өбүшүп тургандарга аябай жини келет: «Как-то мы с нашим писателем-аксакалом Габиденом Мустафиным шли домой к Габиту Мусрепову. Видим: середь бела дня у подъезда целуются парень с девушкой. Между прочим, казахи. Думаем, может, завидев нас, они засмущаются, куда там: еще крепче обнимаются и ласкаются. Тут Габиден потупился и мрачно произнес: **«С котла крышка слетает, а с собаки - стыд»**» (147-бет).

Ооба, аксакал жазуучунун ачуулана турганы эп, тигил экөөнүн кылыгы ал мисалга алган макалга окшош көрүнүш.

Албетте, - дейт авторлор, - башка элдердин маданиятындагы жакшы жөрөлгөлөрдү алууну да унутпайлы, бирок, «когда, пренебрежительно отвергнув свое, родное, хватаются за блеск чужой мишуры – это явление, к сожалению, характерно для сегодняшнего переходного периода» (148-бет), б.а. терс көрүнүштөрдүн жайылып баратышы – бул коомдун оорусу. «Например, на улицах Люксембурга мне приходилось видеть, - дейт Айтматов, - огромные надписи: «Мы хотим быть такими, какие мы есть», то есть такими, какими были наши предки, простые, казалось бы, слова имеющие совершенно особый смысл... Это маленькая страна находится в окружении Франции, Германии, Голландии – крупных, развитых держав. И эти надписи – памятка каждому люксембуржцу: не иди бездумно на поводу у соседей, бережь как зеницу ока родной язык, культуру и литературу, музыку, и искусства не забывать корней-истоков» (148-бет).

Адамдардын моралдык-эпикалык нормалары жөнүндө пикир алмашуулардан кийин личносттун коомдогу орду жөнүндөгү проблеманы талкуулоого өтүшөт, бул өтө чоң тема, анткени, өлкөнү башкарган инсандын, элдин маданияттын тагдырындагы ролу да өтө чоң экендиги белгилүү.

Шаханов Никкола Макиавеллинин «Государь» («өкүмдар») деген китебиндеги мамлекет башкаруунун эки ыкмасы жөнүндө айтканын келтирет. Ал эл башкаруунун эки жолу: бирөө – мыйзам жолу, экинчиси – күч колдонуу тууралуу айтыптыр. Анын бирөө – адамдарга, экинчиси – айбандарга карата колдонулат экен. Эгерде өлкөндө тынчтык же тартип болсун десен, анын экөөнү тең колдонушуң керек. Адамдарың мыйзамды сыйлоону үйрөнсүн, антпесе, күч колдонууга туура келет.

Бул ыкманы Айтматов жактыруу менен бирге бийлик ээсинин эки түрүн белгилейт. Анын бирөө эл үчүн иштесе, экинчиси, өз кызыкчылыгын бардыгынан жогору коет. Далил катарында Махмуд Кашкариден бир мисал келтирет: «Эгерде, - дептир ал, - өкүмдар башка өлкөгө ак сарай курдурса андан түнүлө бер, анткени, эртели-кечтир ал качып кетүүгө даяр» (153-бет).

Буларга карма-каршы жакшы хандар өздөрүнүн балдарын, туугандарын бийликке жолоткон эмес, анткени, андай учурларда мамлекеттик жумуш үй-бүлөлүк иш менен аралашып, чаташуулр көп болот. Андан көрө акылдуулар, падышалар өз айланасына эл арасынан чыккан акыл-эстүү, ар түркүн өнөргө шайма-шай адамдарды топтоп, ошолор аркылуу бийлик жүргүзгөнү оң.

Айтматовдун пикири боюнча эл башкаруу үчүн сөз күчүнүн мааниси да чоң. Диалогдун катышуучулары жакшы жана жаман падышалар тууралуу байыркы Греция, Египет, Римдиктерден тарта мисалдар келтирип, биринин оюн экинчиси толуктап отурушат.

Байыркы Египетте, - дейт Айтматов, - бийликтин күчү анын кулдарынын көптүгү менен өлчөнгөн. Ошол кулдар эч кандай техника колдонбой жалаң гана кол күчү менен асман тиреген пирамидаларды курушкан. Шаханов коллегасынын сөзүн улап мындай дейт: «По исследованиям 1974 года на строительстве пирамиды Хеопса трудилось четыре тысячи специально обученных строительному ремеслу рабов, которые течение двух десятилетий днем и ночью, подгоняемые плетью надсмотрщиков, вели исполинскую стройку. По свидетельству Геродота, кроме них к строительству этой гигантской пирамиды периодически привлекались 100 тысяч человек» (155-бет).

Андан ары Шаханов казак тарыхына, гректин даңазалуу адамдарына кайрылып, Демосфен, Цицерон сыяктуу өздөрүнүн акыл күчүн, тил чеберчилигин пайдаланып, адилетсиз бийлик ээлери, тирандар менен өмүр бою күрөшүп келген Төлө бий, Казыбек жана Айтыке бийлерди даңазалайт.

Айтматов болсо орус элине өтө зыян келтирген катаал Иван (Иван Грозный) деген атка конгон орус падышасына карама-каршы Петр I тууралуу мактоо сөзүн арнайт. Аны убагында борбор шаар Москвадан Петербургга көчүрүлөт, анткени, чек араны коргоо ар бир орус үчүн ыйык милдет экендигин ошонон ийин түшүнүшөт. Петр өз атындагы шаарды негиздеп, анын өнүгүп-өсүшү үчүн аябагандай күч-аракетин жумшайт:

То академик, то герой,
То мореплаватель, то плотник, -
Он всеобъемлющей душой
На троне вечный был работник –

деген А.С.Пушкиндин саптары Петрдун тарыхтагы ролун өтө таасын мүнөздөйт.

Петрдай эмес тарыхта жаман жагынан аттары калган Анна Ионовна жана Екатерина II сыяктуу аял падышалар да чыккан. Ушуга байланыштуу римдиктерге жаман пикир калтырган дагы бир падыша тууралуу Айтматов мындай маалыматтарды келтирет: «Существуют записи Иосифа Флавия, где описываются самодурство этого императора, ставшего для римлян настоящим бедствием. «Не говоря уже об остальном, Калигула пытался уничтожить даже поэмы Гомера, - писал Флавий. – Не было предела его злобе и ненависти к людям. Не раз он грозился перебить всех живых почестей и славы умерших» (167-бет).

Буга карама-каршы позицияда турган римдик падыша (121-199-жылдар) Марк Аврелий жөнүндө Шаханов айтып берет. Ал «На едине с собой» («өзүм менен сүйлөшүү») деген чоң эмгек жазып, өлкөнү башкаруудагы өз принциптерин баяндайт. Ал «мамлекетти бир кишинин эркине баш ийдиргенден көрө тажрыйбалуу, акылман адамдар менен кеңешип иштөө туура болот» деген. өз алдына жаман кишини жакшы, ал эми жакшыны эң жакшы кылып тарбиялоо милдетин койгон.

Грецияда Солон аттуу реформатор деп жалган аталган башкаруучу чыгыптыр. Ал өлкөнүн турмушуна байланыштуу бир катар реформалык закордорду кабыл алыптыр. Бирок, анын бийлиги өтө ырайымсыз болгон. Мисалы, закондорду адамдардын каны менен жазган экен.

«Менден кийин дүйнө астын-үстүн болуп, өрттөнүп кетсин» деген принцип менен жашаган Франциянын королу Людовик XIV өлкөсүн 72 жыл башкарыптыр. Анын бийлиги өтө катаал болуп, «мамлекет деген – бул мен» деп жарыялаптыр да, адамдарды каалаган убактарда асып,атып, башын алып турган.

Людовиктин тегерегинде кошоматчылар менен түлкүдөй куу кызматчылар жүргөн. Падыша аларга жакшы мамиле кылып, сыйлыктарды тынымсыз берип, кызматтарын да тез-тез алмаштырып турган.

Падыша элден налог чогултуп, алардын баарын оюн-күлкү, тамашага жумшаган. Бир жаштагы кызына 80 малай кызмат кылса, өзүнүкүнүн саны эсеп жеткис экен.

Өтө ырайымсыз, өлкөнү өзү каалагандай чайкаган Людовик өлгөндөн кийин эл козголоң чыгарып, анын укум-тукумдарын кырып таштаган.

Ушундай эле каардуулугу менен Түрк султаны Абдул Азиз айырмаланган. Түн уйкудан безип, акырын дабыш чыгарбай басып, беш миң адам анын кызматын кылган. Мисалы, бир малай эки айда бир жолу королдун бутунун тырмагын алыш үчүн пайдаланылган.

Андан ары Чынгызхан тууралуу сөз жүрүп, анын өз баласы Жуучуну киши жалдап өлтүрткөнү тарыхтагы эң бир ырайымсыздыктын мисалы катары көрсөтүлөт. (175-бет).

Буларга карама-каршы сөз казактын үч жүзүнүн башын кошуп ынтымакка чакырган Абылай хан жөнүндө Шаханов айтып берет. Кытай менен Россия сыяктуу эки «арстан» менен тил табышып, өтө илбериңки дипломатиялык саясат жүргүзгөн. Абылай хандын тарыхтагы ордун Шаханов өтө жогору баалайт. Анын жанында дайыма акылчысы жан кеңешчиси болуп, Бухар Жырау жүргөн.

Люксембургда дипломатиялык кызматта жүргөн кезинде Айтматов герцог Грандюг тууралуу көп жакшы сөздөрдү уккан. Анын негизги турмуштук девизи ак ниеттүүлүк жана адилеттүүлүк болгон. Бир жолу шаарды суу каптап кеткенде герцог аялы менен резинка өтүк кийип алып Эл арасында жүргөндүгүн анын өтө жөнөкөйлүгүнүн мисалы катары көрсөтүлөт. (179-бет). Ошол адам Айтматовго «Большой крест за заслуги» деген Люксембургдун эң чоң орденин өзү тапшырган.

Биздин заманга чейинки 551-479-жылдарда Кытайда байыркы даназалуу ойчул жана философ Конфуций жашаган. Бул элдин нечен мууну анын акыл-кеңештерин ыйык тутуп, жетекчиликке алышкан. Конфуцийдин учкул сөздөрү далай тилдери колдонулуп, көп элдерге жеткен. Мисалы анын осуяттарынын бири: «Каждый должен выполнять свой долг. Правитель – правит государством, ремесленник – занимается своим ремеслом, отец выполняет отеческий долг, а сын сновний. Если это простое правило жизни будет нарушено, государство начнет гнить изнутри. Будет утрачен порядок вещей, исчезнет взаимоуважение. В стране воцарятся вражда, ссоры и интриги» (180-бет).

Аялдардан эл башкаруучу чыкпай келгендиги түрк тилдүү элдер үчүн мыйзам ченемдүү эле көрүнүш болгон. Ал эми бул жагынан алганда Курманжандын тагдыры өзгөчө окуя. Алымбек датка кокондуктар тарабынан өлтүрүлгөндөн кийин 52 жаштагы Курманжан Алай элин башкарууну өз колуна алат. Бухаранын эмири Саид Музаффар

ага 1864-жылы датка (ага генералдык наамга теңеш) титулун тапшырат. Ал заманда кыргыздар бир жагынан кокондуктардын, экинчи тараптан Россиялык колонизаторлордун кысымында жашап келгендиктен, Курманжанга өтө илбериңки дипломатиялык саясат жүргүзүүгө туура келген. Түркстан генера-губернатору Фон Кауфман Курманжанга инсан катары жакшы баа бергени менен анын балдарына ырайымсыз мамиле жасаган, бирок, датка Россиянын алдында өз элинин алсыздыгын сезип, ага каршы согуш ачканга батынган эмес. Миңдеген дамдарды кырганча балдарын курмандыкка чалууга аргасыз болгон.

Ар бир эл өздөрүнүн уул-кыздары менен сыймыктана алышат, анткени, алар улуттун жүзү. Мындай инсандар кыргыз-казактарда ого эле көп. Айтматов менен Шаханов ошондой ысымдардын айрымдарын эскерип өтүшөт.

19-кылымдын ото ченине тартып, падышалык Россия Кыргызстанды каратып алуу жумуштарын баштайт. Бул иш түндүккө караганда түштүктө бир топ кыйынчылыктар менен коштолгон. Тарых барактарында Полот ха деген ат менен чыккан Искак падыша өкмөтү менен ымала түзүүгө аракет кылат. Бирок алар сөзгө келбеген соң кармашка чыгууга туура келет. Скоболов аттуу жазалоочу отряддын командири кыргыздарды аесуз кырдырат, акыры көтөрүлүштүн жетекчиси Искакты туткундап келип, бүткүл элди каратып туруп дарга асып жиберет.

Дагы бир улуу инсан курманжан Россия менен теңдешип, күрөшкө чыга албай тургандыгын көзү жеткенден кийик элдешүү тактикасын колдонууга аргасыз болот.

Колонизаторлорго каршы күрөштү Курманжандын балдары жүргүзүшөт. Алар орустун бир отряддан турган аскерлерин өлтүрүп коюп жашырынып жүргөн кезинде бийлик Курманжандын өзүн камакка алат, аны падыша армиясынын офицери Шбдан ортого түшүп, куткарып алат. Акыры Скоболов негизги күнөөлүүлөрдү кармап келип, Курманжанды каратып туруп дарга асканда ал ачуусуе ичине араң батырып, бирок көзүнө жаш албай тике карап турат. Бул анын айласыз абалын түшүндүрөт.

Күйөөсү Алымбек датканы Кокондуктар (Кудаяр хан) өлтүрүп койгондон кийин Курманжан бүткүл Алай элине баш-көз болуп, башкарууну өз колуна алат. Акыры падыша өкмөтүнө түштүк-кыргыздардын каратылгандыгы жөнүндө документке Курманжан кол коюп бергенге аргасыз болот. Ага мындан башка жол жок эле, анткени, күчтүү Россия мамлекетине каршы согуш ача алмак эмес.

Кичине элдерге аесуз мамиле кылып, аларды эзип кыйнап келген орус падышасы Александр өз эли тарабынан жазасын алат.

Айтматов Сталин жөнүндөгү терс көз карашын жүнүн жулуп кое берген тооктун образы аркылуу берет: «Сталин говорил друзьям: «Ну что, видели? Вот и народ – как эта курица. Надо ощипать его – и отпустить. Тогда и управлять им будет легко» (182-бет.)

Сталин жөнүндөгү теманы аяктагандан кийин Шаханов кокустан советтик бир партлидердин ачуусуна кантип тийип алганын эскерет. Ал Пушкин күнүнө карата Псков областында өткөрүлгөн поэзия кечесинде «Чувство слово» деген ырын окуйт. Ал ырда:

Надо остерегаться тех людей
У которых нет чувство слова –

деген саптар бар экен. Ошол жерге келгенде колун байкабай Псков обкомунун биринчи катчысы отурган жакка колун шилтеп коюптур. Ырдын маанисин ал өзүнө алып, ызаланып калат да, жардамчысын жиберип, Шаханов менен катуу сүйлөшөт.

Бул окуяны ал совет мезгилинде адабиятка катуу көзөмөл жүргөндүгүнүн мисалы катары келтирет.

Партиянын XX съездинен кийин адабий турмушта көп өзгөрүүлөр болуп, «эркиндиктин шамалы» жүрө баштады дейт Шаханов. Бирок, Сталинден кийин Брежневдин культу башталып, мунун да залакасы адабиятка көп тийген. «Застой»

доорунан кийин Горбачевдун «кайра куруусу» башталып, бул учуралда жашоого жана жазууга бир топ ыңгайлуу шарт түзүлөт. Ошол доорду Айтматов мактайт, бирок, Горбачевдун «кайра куруудагы» аракетин кыйроого учурап калганынын себебин Айтматов эки шарт менен түшүндүрөт. Ал эки ортодо «ойноп койгон» экен. Бир жагы демократияны жактап, экинчи жагы диктаторлукту сактап калууга аракеттенген. Айтматовдун ою боюнча биринчи багыт менен ал акырына чейин туруш керек эле.

Мына ошентип, сөз демократия маселесине өтүп, бийликтеги адам кандай болуу керек деген кезде Конфуцийдин «өзүң адилеттүү жана таза болбосоң, сага баш ийгендерден андай сапатты кантип талап кыласың» деген сөзүн туура көрүшөт. Анын турмуштагы көрүнүштөрү тууралуу Орто Азия республикаларынын биринчи президенттеринин ишмердигине кайрылышат.

Нурсултан Назарбаевдин өтө билимдүү, масштабы чоң жетекчи деген пикирге диалогдун катышчуларынын экөө тең макул болушат. Айрыкча Шаханов анын адабият искусствону барктап-баалай турганын баса белгилеп, мындай дейт: «Нурсултан Абышевич является политиком выросшим и воспитанным в эпоху тоталитарного режима, вместе с тем это человек, глубоко чувствующий и понимающий искусство. Не считая зазорным для президента большой страны, сам иногда берет в руки домбру на торжествах и празднествах и первым начинает петь любимые песни. Я не раз бывал свидетелем того, как они вместе со своей супругой Сарай Алпысовной поют дуэтом » (200-бет).

Алэми өзбек президенти И.Каримовду Айтматов 1990-жылдыга кыргыз-өзбек чатагын басууда көрсөткөн акылмандык саясатын жогору баалайт. Кийин экөөнүн ортосунда жакшы достук мамиле түзүлөт: «Тогда в устранении конфликта, возникшего между двумя братскими народами, Ислам Каримов проявил здравый смысл и мудрость достойные крупного государственного деятеля» дейт Айтматов» (206-бет).

Шаханов ушул жерде өзбек башкаруучусу Амир Темирдин Хафизге жасаган жакшы мамилесине байланыштуу бир аңгеме айтып келип, сөзүнүн аягын мындайча бүтүрөт: «Счатлив народ, где падишах ищет своего поэта, но несчастен народ, где поэт розыскивает своего государя» деген экен Амир Темир.

Бул чынында абдан маанилүү сөз. Бийлик акынга – көркөм сөзгө түшүнүү менен мамиле кылса, анын иши оңолот, анткени, акын - бул бүткүл өлкөнүн, бир элдин күзгүсү.

Кыргызстанда биринчи президентти шайлоо бир топ кыйындык менен жүрөт, анткени, ага татыктуу киши табылбай, Айтматовдун өзүн сунуш кылышат, бирок, ал жазуучулукту бийликке караганда жогору коюп, макул болбой, өз ордуна Аскар Акаевичти сунуш кылат да, ага мындай мүнөздөмө берет: «Он человек высокообразованный, честный, широко эрудированный, со временем из него может получиться истинный лидер» (210-бет).

Бул пикирге Шаханов макул болуп, анын чыныгы демократ экендигин далилдей турган бир катар мисалдарды келтирет.

«Нам чужда, - дейт Шаханов, - самонедаянность иных людей, убежденных в том, что они проживут без родной земли, а родная земля не обойдется без них. Наоборот: священная земля наших отцов будет жить и расцветать и без нас, а вот нам, духу нашему, без нее никогда не взлететь высоко.

Воистину: пока жива родная земля, живы и мы!» (47-48-беттер).

Жыйынтыгында «Диалог – китептин » авторлору президенттик бийлик өтө кооптуу экендигин айтып, аларды «государство – это я» деген диктатордук сөздөн жана иш-аракеттен сак болуп жүрүүгө чакырышат.

Канча кылымдар бою бийлик менен эл ар тараптуу мамилде болуп, көптөгөн падышалар өтө ырайымсыздыгы менен айырмаланса, ошончо эле деңгээлде эл үчүн күйүп-бышкан башкаруучулар чыккан. Коомдук өнүгүш мына ушундай карама-каршылыктар менен коштолуп келген.

«Диалог – китептин» авторлору бийлик ээлеринин мына ошондой эки түрүнө тең көптөгөп мисалдар келтирип, бирөөнү айыптап, аларга наалат айтса, экинчилерин мактап, булардын үлгүлөрүн кийинки муундарга өткөрүп, эч качан деспот-тирандар бийлик башына келбесе экен деген тилек-мүдөөнү билдиришкен.

Адабияттар:

1. Айтматов Ч., Шаханов М. Плач охотника над пропастью (Исповедь на исходе века) / Пер. с каз.; Послесл. В. Коркина. – Алматы: Рауан, 1996.
2. Айтматов Ч., Шаханов М. Аскада калган аңчынын ыйы (Кылым кыйырындагы сыр ачуу) / Котор. К. Т. Омуралиев. – Бишкек: Учкун, 2001.
3. Айтматов Ч. Чыгармаларынын сегиз томдук жыйнагы. - 7-том: Диалог/Түз. А. Акматалиев. – Бишкек: Бийиктик, 2008.
4. Айтматов Ч., Икэда Д. Ода величию духа. – М.: Прогресс, Литера, 1994.

Мырзагулова Д.К.

КЫРГЫЗ ТИЛИН БӨТӨН ТИЛДҮҮЛӨРГӨ ОКУТУУДА КОЛДОНУЛГАН КЭЭ БИР ЫКМАЛАР

Кыргыз элинин эгемендүүлүккө ээ болушу, улуттун аң-сезиминин өсүшү, мамлекетибиздеги демократиялык өзгөрүүлөр кыргыз тилинин тагдырын башка жолго бурду. Кыргыз тили мамлекеттик тил статусун алгандан кийин, кыргыз тилине зор милдеттер жүктөлдү. Андай милдеттердин бири – бөтөн тилдүү чөйрөгө, орус мектебин бүтүргөн кыргыз жарандарына кыргыз тилин үйрөтүү. Билим берүү технологиясынын өнүгүшү менен инновациялык ыкмалар кыргыз тилин окутууда дистанттык ыкма, техниканын өнүгүшү менен көрмө тасмалар менен үйрөтүү, сабактарда компьютердик жана укма каражаттарды колдонуу методдору кеңири пайдаланыла баштады.

Дистанттык ыкманын максаты угуу жана көрүү аркылуу тилди үйрөтүүнү жеңилдетүү, убакытты үнөмдөө. Бул ыкма Францияда 1960-жылы пайда болгон. Анын негиздөөчүлөрү француз окумуштуулары Губерниа жана Ревенк.

Көрмө тасма менен тил үйрөтүү кээ бир кайталангыс ыкмалардын колдонулушун жана тил үйрөнүүчүнүн кеп ишмердүүлүгүнүн өсүшүнө өбөлгө түзөт. Кыргыз тилин эне тил катары да, бөтөн тил катары да окутууда темага байланыштуу тасмаларды сабакта колдонуу акыркы учурда актуалдуу болуп калды. Орундуу колдонулган көркөм тасма кыргыз тилинин оозеки жана жазуу кебин калыптандыруу, өстүрүү максатында, кеп ишмердүүлүгүнүн үлгүсү катары да, тил бирдиктеринин кызматын талдоодо жана сөздүк корду байытуу үчүн алмашкыс материал катары кызмат аткара алат.

Аудио жана көрмө каражаттардын тил үйрөтүүдө салымы чоң десек жаңылышпайбыз. Аудио аркылуу угуп, басымды туура коюу эле эмес бул жерде айтылышын, көркөмдүгүн, угулушун, сөздүн көркөм айтылышы калыптанат. Ал эми көрмө тасма аркылуу айтылып жаткан ойду элестүү түшүнүүгө, так жана “Миң уккандан бир көргөн” дегендей, эске тутуу жөндөмдүүлүгү артат.

Көркөм тасманы тил үйрөтүүдө колдонуунун эки түрдүү максаты бар. Биринчиден, көрсөтүүгө сунушалаган тасма кызыктуу болсо сабак көңүлдүү өтөт; экинчиден, тил үйрөнүүчүгө үйрөнүп жаткан тилинде болгондуктан ал фильм андан ары тоскоолдуктарды жеңүүгө ишеним жана күч-кубат берет. Бул жерде көрмө тасмадан көрсөтүлгөн фильмдерди сюжети, тексти жактан жөнөкөй жана кызыктуу болгонуна канааттанбастан, үйрөнүп жаткан тилинде (бул жерде кыргыз тилинде) түшүнүүгө умтулуу.

Көрмө тасманын дагы бир жакшы жагы тил үйрөнүүчүгө (студентке, окуучуга) эмоцианалдуу таасир берүү күчү. Ошондуктан тил үйрөнүүчүнүн башкы көңүлү көргөндөрүн өз алдынча жекече калыптандырууга багытталат. Мындай максатка ийгиликтүү жетишүү үчүн биринчиден, көркөм тасманы тез-тез көрсөтүп турууда, экинчиден, тасма көрсөтүүнүн методикасын мыкты уюштурууда ишке ашат. Көрмө тасманы колдонууда тил үйрөнүүчүгө ар тараптан аң-сезиминин өсүшүнө жардам берет. Ошондой эле эске тутуу жана көңүл буруусуна өбөлгө түзөт. Тасма көрсөтүлүп жатканда таанып-билүү ишмердүүлүк атмосферасы пайда болот. Мындай шартта көңүл бурбай отурган студент да кызыгып көңүл бурулат. Тасманын маанисин, мазмунун түшүнү үчүн студент кичине күч жумшоосу керек. андан соң кызыктырбай жаткан тема да тил үйрөнүүчүнү кызыктыра баштайт. Интенсивдүү көңүл буруу эске тутуу процессине таасир берет. Маалыматты ар тараптуу кабылдоо (угуу, көрүү, тез кабыл алуу жөндөмдүүлүгү) тилдик материалды, үйрөнгөн сөздөрүн бекемдеп, жакшы натыйжасын берет.

Көрмө тасма менен иштөөдө бир убакта көрүп, угуп анан ал боюнча студенттерге бир канча тапшырма аткарууга болот. Тасмадан көргөн, укканын тил үйрөнүүчү өз алдынча иштөөсүнө, үйрөнүп жаткан тилде ой-жүгүртүүсүнө жардам берет. Тасмадан көргөнүн салыштыруу аркылуу өзүнүн көз-карашын айтууга өбөлгө түзөт. Тасманы жөн гана көрсөтпөстөн аны текстке карата 3 этапка бөлүп алып, ал боюнча тапшырмалар менен иштесе тилди үйрөнүүгө оң натыйжасын берет.

I.Текстке чейинки этап. Тасманы көргөнгө чейинки тапшырма.

1-этаптын максаты:

1.Тил үйрөнүүчүнү (студентти, окуучуну) окутуу процесинде активдүү катышуучулардан болууга шыктандыруу, тапшырмаларды аткарууга багыт берүү;

2.Тилди үйрөнүүдө кабыл алуу, түшүнүү кыйынчылык тоскоолдуктарды алып салуу, берилген тапшырманы кызыгуу менен ийгиликтүү аткарууга даярдоо. Тапшырманын түрлөрү төмөнкүдөй болушу мүмкүн.

а) Тексттин мазмунуна таянып ар түрдүү варианттар болушу мүмкүн. Мисалы: мурунку алган билимин алдыда көрө турган фильм менен байланыштыруусу; тексттин темасынын өзгөчөлүгү (заголовканын), тасманы чуркатып үнсүз көрсөтүү ж.б.

б) Тексттин негизги өзөктөрүн окутуучунун кыскача баяндап берүүсү; Окутуучу тасманын негизги сюжеттерин кыскача баяндап берүүдө жөнөкөй жана жеткиликтүү түшүндүрүп, тил үйрөнүүчүнү (студентти, окуучуну) кызыктыра алса, анда 1-этап максатына жетти десек болот. Окутуучу тасманын идеясын кыскача баяндоодо жөнөкөй жана жеткиликтүү сөздөр менен гана айтып бербестен тасмадан көрүп, түшүнүү үчүн кээ бир урунттуу деген жерлерин калтырып койсо да болот. Бул жерде эң башкысы болгон кыйынчылыктарды жеңе билүү б.а мурда билбеген сөздөрдү тасмадан угуп, көрүп аны кабыл алуу жана өз турмушунда жаңы сөздөрдү пайдаланып кетүүсү. Мындай тапшырманы аткаруу үчүн окутуучунун билим деңгээли жогору, башка тил менен салыштырып берүүдө котормочулук жана сөздүн маанисин түшүндүрүү чеберчилиги талап кылынат.

в) Алдын-ала изилдөө же долбоордук иш.

Тасмадан материалды көрсөтүп, сабакты бир темага же проблемага байланыштырып бүтүрсө болот. Мында тил үйрөнүүчүлөрдү видеофильмге даярдоо үчүн конкреттүү материал берилип, тема боюнча тапшырма аныкталат. Тасмадан көрө турган фильм боюнча маалымат алдын ала тексттен окулуп, проблемаларды өз эне тилинде талкуулоо менен тартууланган видеосюжет болсо теманын жаңылыктары менен келечегин ачып берүүгө шарт түзөт.

II.Текст менен иштөө этабы.

2-этаптын максаты:

Тил үйрөнүүчүгө бөтөн тилде пикир алышууга реалдуу мүмкүнчүлүктү камсыздоо жана тилдик, кептик компетенцияларын өстүрүү.

Тапшырманын түрлөрү:

а) Тил боюнча маалымат издөө тапшырмасы. Бул көнүгүүдө сөздүн лексикасы, грамматикасы, фонетикасы үйрөтүлөт. Мисалы, тасманы көрүп ...

- орус тилиндеги сөздөргө жана сөз айкаштарына кыргыз тилиндеги эквивалентин койгула;

- кыргыз тилиндеги сөздөргө жана сөз айкаштарына орус тилиндеги эквивалентин койгула;

- сүйлөмдөгү бош орундарды тиешелүү сөздөр менен толтургула;

- белгиленген сөздөрдүн синонимдерин жазгыла;

- тасмадагы бир зат атооч сөз менен колдонулган этиш сөздөрдүн бардыгын жазгыла;

- көп чекиттердин ордуна тиешелүү сын атоочторду жазгыла;

б) салттуу көнүгүүлөрдөн суроолорго туура жооп издөө багыты (суроолор тасманы көргөнгө чейин берилет);

- берилген жооптордун туура жана ката экендигин аныктоо;

- тексттин орун тартибин тасмадан көргөн орун тартипте жайгаштыруу;

в) Сүйлөө, туура айтуу жөндөмүн өстүрүүгө багытталган тапшырма.

Мында:

- фильмдин үнүн гана угуп, каармандардын сырткы келбетин, кийимин сүрөттөө;

- окуянын ордун, мезгилин. жана алардын жанында кандай буюмдар бар экендигин сүрөттөө;

- каармандардын мүнөздөрүн, бири-бирине болгон мамилесин сүрөттөө ж.б;

- көргөн тасма боюнча аңгеме, баяндоо формасында тапшырма аткартуу;

- фильмди кайсыл бир жеринен токтотуп коюп, андан ары окуянын өнүгүшүн өз ойлору менен улантуу;

- фильм боюнча мисал катарында диалог түзүү;

III. Тексттен кийинки этап.

3-этаптын максаты:

Текстти оозеки, жазуу кебинде колдоно билүү жана андан ары өнүктүрүү болуп саналат. Жогоруда аталган тапшырмалар тасма аркылуу тил үйрөтүлүп жаткандан кийин жаңы сөздөрдү колдонуу ыкмасы, тапшырмалар тиешелүү каражат катары да тилди өнүктүрүү максатында дагы роль ойной алат. Ошондой эле, үчүнчү этапта көрсөтүлгөн тасманын соңунда ролдорго бөлүп аткартуу, фильм боюнча өз алдынча долбоор даярдатуу ж.б. тапшырмаларды аткартса болот.

Жогоруда айтылгандарды жыйынтыктап жатып көрмө тасмалар тилди гана жатыктырбастан окуу процессин активдештирип, бөтөн тилди үйрөнүүгө кенен мүмкүнчүлүктөрдү ачат. Көрмө тасманын эффективдүүлүгү анын кызыктуу же көрсөтүү аркылуу таасир бергендикте эмес, сабактын туура сунушталган структурасында б.а. андагы тапшырмалардын так, туура, кызыктуу берилишинде жана уюштуруу моментинин дагы чоң роль ойногондугунда.

Тилди үйрөтүүдө көрмө тасманын эффективдүүлүгү:

• Көрмө тасма менен бир убакта көрүүгө да, угууга да мүмкүн болгондуктан, студент (окуучу) тилди бат өздөштүрөт.

• Көрмө тасмалар аркылуу кыргыз маданиятын, салтын, тарыхын, улуттук өзгөчөлүктөрүн толук таанууга болот.

• Көрмө тасма аркылуу тилди үйрөнүүдө мимика, жест аркылуу сөздөрдү туура айтуу, басымдын колдонуу өзгөчөлүктөрүн үйрөнүүгө болот.

• Көрмө тасмалар аркылуу тилди үйрөнүүдө сабак көңүлдүү жана пайдалуу болот.

Мисалы: кыргыз элинин наристени “Бешикке салуу” салтын көркөм тасма аркылуу түшүндүрсө, кыргыз тилинде бир канча жаңы сөздөрдү өздөштүрүү менен кошо улуттук өзгөчөлүк, салт-санаасы, бешик ыры, бешиктин жасалышы, курамы алардын аталыштары тил үйрөнүүчүгө бешик жөнүндө элес калтырып, эске тутуу жөндөмдүүлүгүн арттырат.

Кыргыз тилин бөтөн тилдүүлөргө үйрөтүүдө колдонулуп жүргөн ыкмалардын дагы бири - оюн сабагы өзгөчө мааниге ээ. Оюн сабагын колдонуунун түрү көп. Мисалы: кыргыздын «ат коюу» салтын түшүндүрүп, тил үйрөнүүчүгө жаңы кыргызча ат коюп, ысымдын маанисин чечмелеп, анан ыйгарсак окуучу этномаданиятты жана кеп эмне жөнүндө болуп жаткандыгына кызыктар болуп, сөзсүз түрдө сунушталган лексикалык сөздөрдү өздөштүрүп, колдонуп кете алат. Ошондой эле жаңы сөздөр менен сүйлөм түздүрүүгө да болот.

Албетте сүйлөм “жөнөкөйдөн татаалга карай” деген принципте түзүлүшү керек. Окуучуга жаңы ысым, өмүр баяндын ыйгарылышы анын жеке өзүнө тиешелүү кээ бир сапаттарынан (уялчаактык, түнт) мүнөздөрүнөн арылтууга жардам берет. Аталган сабактын жүрүшүндө кырдаалдык оюндар мурдагы кысылып турган абалдан бошоп, өзүн эркин сезип, ар кандай тоскоолдуктарды ойлонбостон, эмоциянын күчү же таңууланбаган күчтөр менен жеңип чыгат. Мындай суггестопедиялык каражат окууда гана пайда бербестен саламаттыкка да б.а. ден соолукту чыңдоого да, психологиялык жактан да жардам берет. Оюн сабагы тил үйрөнүүчүгө эмоционалдык таасир берип инсандын резервдеги мүмкүнчүлүгү активдешет. Оюн сабагындагы көнүгүү алган билимин активдештирип, аны корректировкалап, көзөмөлдөп турат. Ошондой эле тил үйрөнүүчүгө активдүү ой жүгүртүүсүнө түрткү берет. Ал эми окуу маселесин камтыган оюн тапшырмалар тил үйрөнүүчүнүн интелектүүлүк ишмердүүлүгүн стимулдаштырып, прогноздоого, изилдөөгө, туура чечим кабыл алууга үйрөтөт. Окуу формасындагы оюндар же б.а. сабакта колдонулган оюн методу коллективде, коллектив менен пикир алышуу, сүйлөшүү маданиятына тарбиялайт. Булардын бардыгы инсанга таасир берген психологиялык, социалдык-психологиялык, педагогикалык каражаттар катары оюн сабагынын функциясын аныктайт.

Оюн сабагын бөтөн тилди үйрөтүүдө колдонуунун өзгөчөлүгү кеп ишмердүүлүгүн же б.а. сүйлөшүү, баарлашуу ишмердүүлүгүн калыптандыруу болуп саналат. Оюн сабагын тилдерди окутууда колдонуунун теориясын Л.А. Выготский, Н.К. Крупская, А.Н. Леонтьев, А.С. Макаренко, В.С. Мухина, Г.В. Плеханов, С.Л. Рубинштейн, К.Д. Ушинский ж.б. россиялык окумуштуулар иштеп чыгышкан.¹ Ал эми чет өлкөлүк педагогика менен психологияда К.Гросс, А.Адлер, З.Фрейд, Г. Холл ж.б. окумуштууларды атоого болот. Бөтөн тилди үйрөтүүдө колдонулган оюн сабагынын технологиясы мектеп жашындагылар, студенттер үчүн гана эмес улуу муундун өкүлдөрүнө колдонсо методика өзүнүн эффективдүүлүгүн көрсөтөт. Оюн сабагынын методикасында атайын күч жумшабастан окуу материалын же лексикалык сөздөрдү кантип жаттап алганын өздөрү да сезбей калышат.

Оюн сабагында – бир убакта кептик, оюн жана окуу ишмердүүлүктөрүнүн аткарылышы. Бул жерде окуучулардын көз карашы менен алганда оюн ишмердүүлүгү гана сезилип, окуу процесси көбүнчө байкалбай калат. Ал эми окутуучунун максаты оюн сабагы аркылуу тил үйрөнүүчүлөрдү (окуучуну, студентти) аңгемелешүүгө, пикир алышууга, тилин өстүрүүгө, калыптандыруу. Сабактын ийгиликтүү, жеңил маанайда

¹ Выготский Л.С. Игра и ее роль в психическом развитии ребенка. - М., 1997. - №6; Мухина В.С. Детская психология - М.: Просвещение, 1985; Леонтьев А.Н. Психологические основы дошкольной игры / А.Н. Леонтьев. - М.: Просвещение, 1989. - 320 с.

өтүшү окутуучунун чеберчилигине, оюн сабагын уюштуруу методикасына байланыштуу болот.

Оюн сабагын музыкалык тыныгуу менен да коштосо өзүнүн оң натыйжасын берет. Ырды жөн гана тыныгуу жасаш үчүн аткартпастан аны сабактын маанайын көтөрүү, чарчоо сезимин туйдурбоо максатында колдонсо болот. Музыкалык тыныгуу жасаганда сөзсүз түрдө темага байланыштуу сабактын деңгээлине ылайык текстти, обонду тандоо зарыл.

Белгилүү болгондой музыка адамдын жан дүйнөсүнө эмоционалдык абалды алып келет. Суггестопедиялык метод менен окутууда мукамдуу музыка угулуп турса ошол эле убакытта текст менен иштегенде, ал текстти үн чыгарып окуп берип, бир эле убакытта музыканы дагы, текстти дагы угуп жаңы лексиканы тапкыла деген тапшырма берилсе, же тексттин мазмунун кыскача баяндап берүү болсо, окуучулар (өздөрү дагы) эске тутуунун кошумча каражаттары же аң-сезимдин жогорку деңгээлде эске тутуу абалынын жардамы болгонун өздөрү дагы сезбей калышат. Мына ошентип, оюн сабактарында теманы жеңил, ыңгайлуу, пайдалуу методдун негизинде жогорку деңгээлде өздөштүрүүгө болот.

Адабияттар:

1. Акишина А. А. Еще раз об интенсивном обучении (из опыта преподавания русского языка за рубежом) // Краткосрочное обучение русскому языку иностранцев: Формы и методы: Сб. статей / Под ред. О.П. Рассудовой.- М.: Рус. яз., 1983.
2. Андреев А. А. Введение в дистанционное обучение: Учебно-методическое пособие. — М.: ВУ, 1997.
3. Блумфилд Л. Краткое руководство по практическому изучению иностранных языков // Методика преподавания иностранных языков за рубежом: Сб. статей / Сост. М.М. Васильева, Е.В. Синявская.- М., 1967.
4. Вайсбурд М.Л. Методы обучения. Выбор за вами // Иностранные языки в школе. — 2000. - №2.
5. Верисокин Ю.И. Видеофильм как средство мотивации школьников при обучении иностранному языку // Иностранные языки в школе. — 2003. - №5.
6. Кайгородская Г.А. Методика интенсивного обучения иностранным языкам: Учеб.пособие для преп. вузов и студ. пед. ин-тов. — М.: Высшая школа, 1982 .
7. Култаева Ү. Б. Кыргыз тилин бөтөн тил катары: Окутуунун методикасы. - Бишкек, 2003.
8. Методика преподавания иностранных языков за рубежом: Сб. статей / Сост. Е.В. Синявская, М.М. Васильева, Е.В. Мусницкая. — М.: Прогресс, 1976. — Вып. 2.
9. Современные методы преподавания иностранных языков / Под ред Ж.Л.Витлина

интенсивного обучения иностранным языкам: Сб. научн. тр. / Отв. ред. С.И. Мельник. — М: Изд-во МГПИИЯ им. М. Тореца, 1977. — Вып. 4.

11. Селевко Г.К. Современные образовательные технологии: Учебное пособие. - М.,1998.
12. Пассов Е.И. Учитель иностранного языка. Мастерство и личность.- М., 1993.
13. Ушинский К.Д. Собрание сочинений/ К.Д. Ушинский - М.: Академия, 1989. - Т.6.- 340 с.
14. Фрейд З. Собрание сочинений/ З. Фрейд. – СПб.: ВЕИП, 2005. - Т.21.340 с.

Омукеева Дж. А.

РАЗВИТИЕ МЕЖЭТНИЧЕСКИХ ОТНОШЕНИЙ НА ЮГЕ КЫРГЫЗСТАНА (июнь 1990 г. – июнь 2010 г.)

Анализ постконфликтной ситуации после событий июня 2010 года позволил выявить одну, на первый взгляд как бы даже незаметную и незначительную, но при пристальном рассмотрении весьма неадекватно развивающуюся тенденцию в межэтнических отношениях между кыргызами и узбеками юга Кыргызстана.

Речь идет о пропаганде среди населения юга Кыргызстана, особенно среди узбекского этноса, не соответствующей действительности информации о том, что в настоящее время узбеки составляют более 50% от общего населения Кыргызской Республики. Данная тенденция зародилась давно, еще в конце 80-х годов XX столетия.

Так, в Заявлении, написанном 2 марта 1990 г. группой членов КПСС, ветеранов ВОВ и труда, узбеков, проживающих в г. Джалал-Абаде Ошской области Кыргызской ССР, на имя Председателя Совета СССР тов. Нишанова Р.Н., Первого секретаря Центрального Комитета Коммунистической партии Киргизии тов. Масалиева А.М., а также в Редакции журнала «Известия ЦК КПСС» (г.Москва) и газеты «Советская Киргизия» (г.Фрунзе) отмечалось, «... если в целом по республике численность узбеков составляет 30% от общего населения республики, то в Ошской области, то есть в зоне компактного проживания, составляет больше 50%».

Данное соотношение, по идее определенной части лидеров узбекского этноса (начиная с конца 80-х г. XX века и по настоящее время) позволяет выдвигать перед кыргызским государством (в 1990 г. перед Кыргызской ССР, а в 2010 г. перед Кыргызской Республикой) вопрос о предоставлении узбекам юга Кыргызстана автономии. «... По нашему глубокому убеждению, - пишут аксакалы-лидеры узбеков – для успешного решения проблем реального равноправия и равенства национальностей нужен новый механизм государственного управления в рамках Кыргызской ССР в виде **автономии Ошского региона в рамках республики...**

Нам видится организация Ошской автономной республики (кстати, это было заветной мечтой одного из лидеров узбекского этноса в событиях июня 2010 г. Он мнил себя уже Президентом узбекской автономной республики) в рамках Кыргызской ССР наиболее разумным решением межнациональных проблем... Исходя из приведенных выше соображений, мы считаем возможным возбудить перед Вами вопрос о включении в повестку дня Совета национальностей Верховного Совета СССР о формировании Ошской автономной советской социалистической области в составе Кыргызской ССР.

В 2009 году (согласно переписи населения от 2009 г.) в общем населении Кыргызстана:

- **70,9 % - составляют кыргызы;**
- 7,8 % - составляют русские;
- **14,3 % - составляют узбеки;**
- 7 % - составляют другие этносы.

Покажем графически динамику изменения количественного состава (в % соотношении) основных этнических групп Кыргызстана в соответствии с годами переписи населения:

I. Кыргызцы:

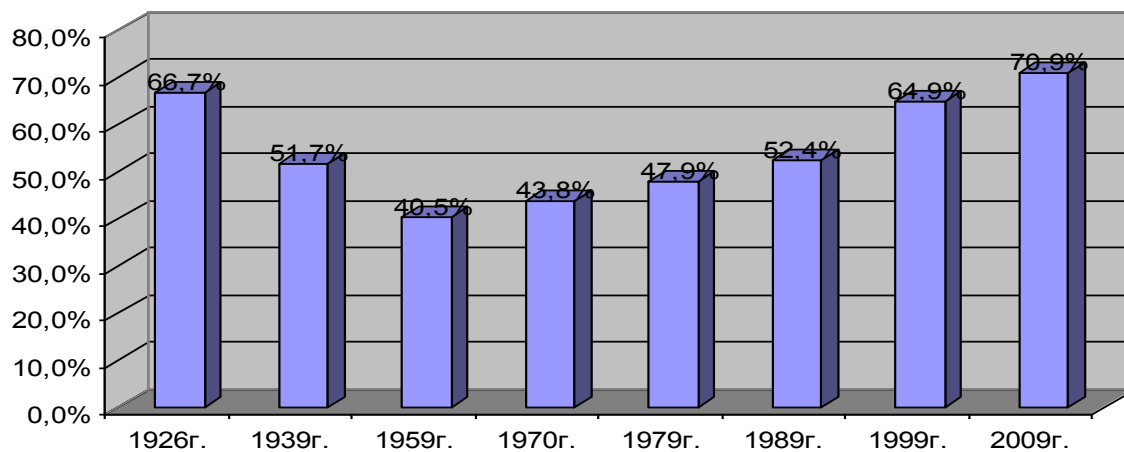

II. Узбеки:

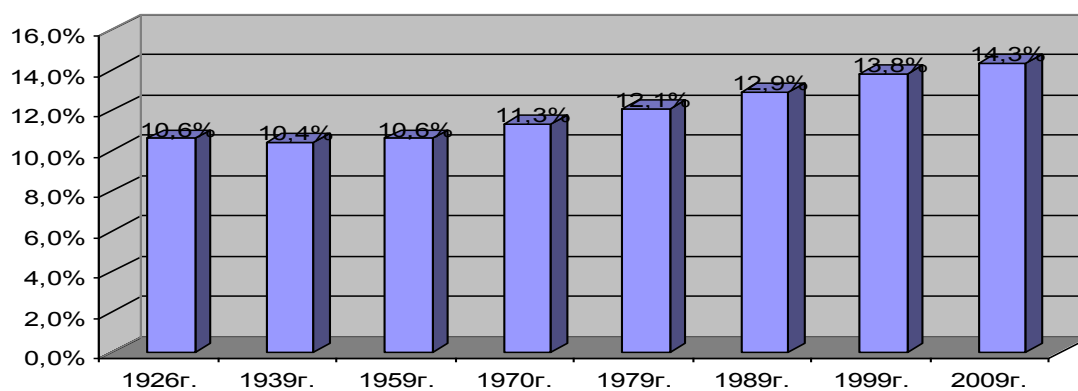

III. Русские:

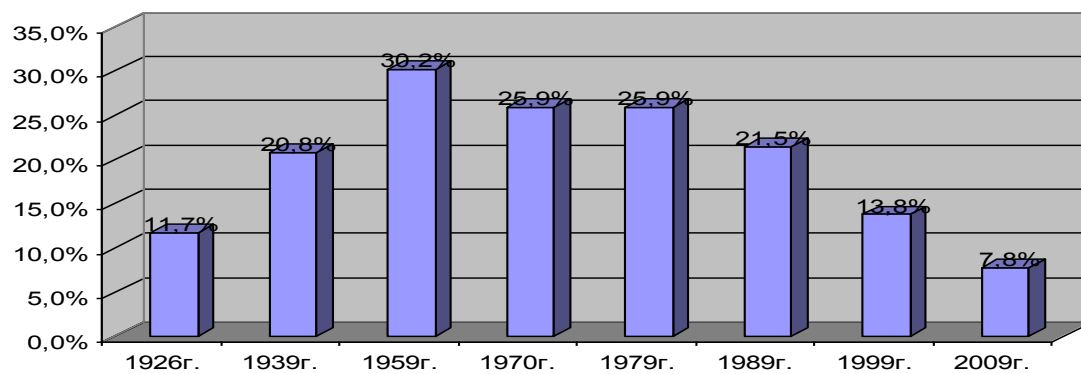

Итак, на начало 2009 года картина выглядит следующим образом:

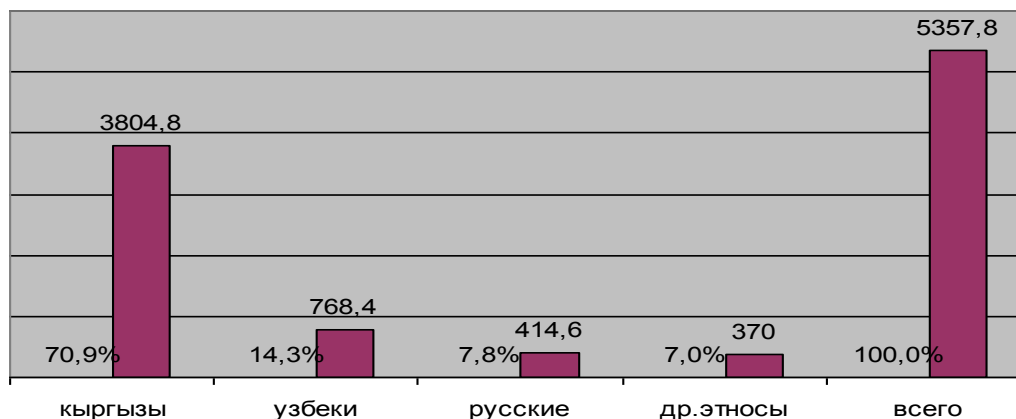

При таком % соотношении численности постоянного населения по основным этносам Кыргызстана государствообразующим или другими словами (титульным этносом) вне всякого сомнения, является кыргызский этнос. И потому вопрос об узбекской автономии на территории Кыргызстана является, мягко говоря, политически не корректным. По большому счету такие требования являются посягательством на целостность кыргызского государства.

Рассмотрим численность населения (в % соотношении) по Ошской области и г. Ошу в разрезе основных этносов (по состоянию на начало 2009 года).

Население:

Таблица №1.

№	Ошская область	2009г.	%
	Население:	Количество	
		1 117 851	100 %
1	Кыргызы	765819	68,5 %
2	Узбеки	314180	28,1 %
3	Русские	1470	0,13 %
4	Уйгуры	11415	1,02 %
5	Турки	11066	0,9 %
6	Таджики	6806	0,6 %
7	Азербайджанцы	3259	0,29 %
8	Татары	1285	0,1 %
9	Дунгане	780	0,06 %
10	Казахи	483	0,04 %
11	Туркмены	130	0,01 %
12	Украинцы	109	0,00 %
13	Корейцы	49	0,00 %
14	Чеченцы	15	0,00 %
15	Немцы	12	0,00 %
16	Армяне	11	0,00 %
17	Белорусы	5	0,00 %
18	Молдоване	5	0,00 %
19	Грузины	3	0,00 %
20	Литовцы	3	0,00 %
21	Эстонцы	2	0,00 %
22	Латвийцы	2	0,00 %
23	Другие иностранцы	242	0,8 %

Динамика % соотношения основных этносов Ошской области выглядит следующим образом:

Ошская область:

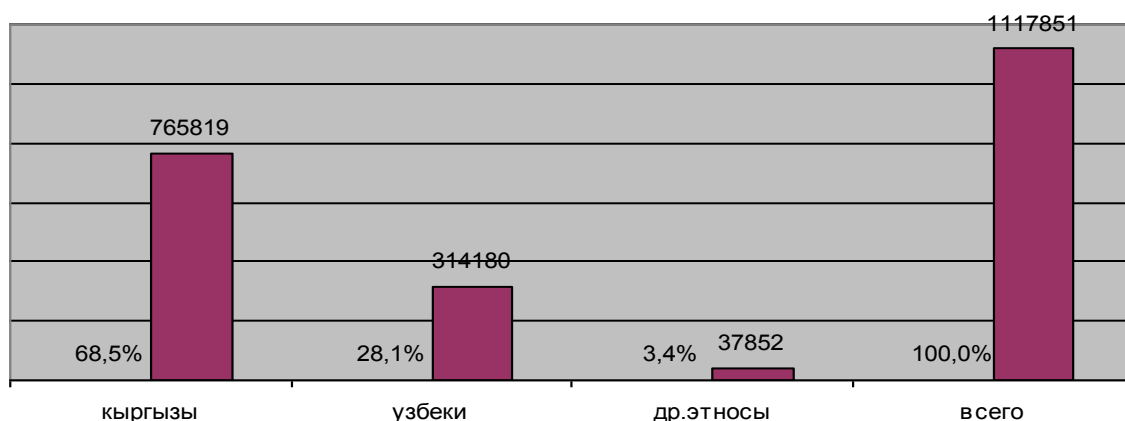

Таким образом, в Ошской области

- 68,5 % - составляют кыргызы;
- 28,1 % - составляют узбеки;
- 3,4 % - составляют другие этносы.

Основным этносом в Ошской области является кыргызский.

Таблица 2

Рассмотрим статистические данные по г. Ошу (начало 2009 г.).

№	г. Ош	2009г.	%
	Все население:	258 111	100 %
1	В том числе:		
	Кыргызы	123 738	47,9 %
2	Узбеки	114 036	44,1 %
3	Русские	6348	2,4 %
4	Турки	5556	2,1 %
5	Татары	2739	1,06 %
6	Туркмены	885	0,3 %
7	Уйгуры	804	0,3 %
8	Таджики	687	0,2 %
9	Азербайджанцы	592	0,2 %
10	Украинцы	383	0,1 %
11	Корейцы	327	0,1 %
12	Казахи	285	0,1 %
13	Дунгане	92	0,04 %
14	Немцы	90	0,03 %
15	Армяне	37	0,01 %
16	Белорусы	32	0,01 %
17	Грузины	31	0,01 %
18	Евреи	21	0,01 %
19	Чеченцы	13	0,00 %
20	Молдованы	7	0,00 %
21	Литовцы	7	0,00 %
22	Эстонцы	1	0,0 %
23	Латвийцы	0	0,0 %
24	Другие этносы	1400	0,5 %

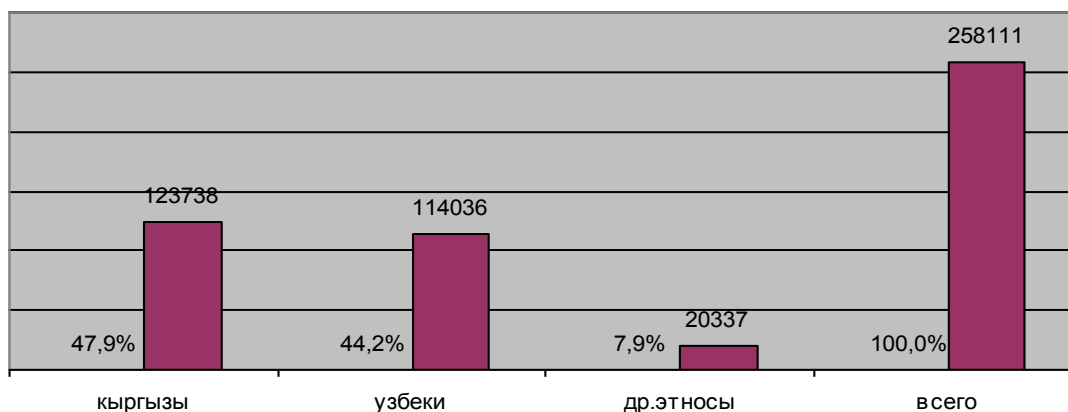

Таким образом, в г.Оше (на начало 2009 г.).

- 47,9 % - составляют кыргызы.
- 44,1 % - составляют узбеки.
- 8,0 % - составляют другие этносы.

Лидерам узбекского этноса, надо помнить о том, что нельзя поднимать вопрос об автономии лишь потому, что численность узбеков в г. Оше всего на 3,8 % меньше, чем численность кыргызов. Надо знать, что в Ошской области узбеков – 28 ,1 %, а кыргызов – 68,5 %.

В г.Оше кыргызов на 3,8 % больше, чем узбеков.

Требования автономии, придания статуса государственного узбекскому языку, тем более введение изучения узбекского языка в образовательные учреждения вызывают агрессивные настроения у представителей титульного этноса. Которые, в свою очередь, говорят о том, что в Ошской области, т.е. вокруг Оша, живет 68,5 % - кыргызов, а узбеки составляют 28,1 % населения, и им незачем ставить вопрос об узбекской автономии на юге Кыргызстана, тем более, что рядом имеется материнское государство узбеков – Узбекская Республика.

Противостояния на этой почве между кыргызами и узбеками в г. Оше и Ошской области создают атмосферу постоянной напряженности и соперничества лидеров двух этносов во всех сферах общественной жизни: экономической, культурной, социальной и самое главное, в политической. Именно в городе Ош говорят о том, что сегодня узбеки составляют более 50% населения, и что во всех структурах власти, бизнеса и социально-культурной жизни они должны иметь не только равное, но и более 60% представительство, чем кыргызы.

Требования автономии, придания статуса государственного узбекскому языку, изучения узбекского языка в школах и вузах Кыргызстана характеризуют рост этнического национализма узбеков юга Кыргызстана, и по большому счету являются, посягательством на национальные интересы кыргызов.

Необходимо раз и навсегда однозначно решить вопрос о несостоятельности узбекской автономии на юге Кыргызстана. Руководителям государства, структурам гражданского общества необходимо довести это решение до всех слоев узбекского населения юга республики и всего Кыргызстана. Узбеки и кыргызы юга Кыргызстана должны знать, что мы обречены самой историей, жить вместе, и потому два народа не должны идти на поводу своих неразумных лидеров. Народ должен решительно пресекать любые попытки разжигания межэтнической розни и вражды. Надо думать о будущем своих детей, внуков и правнуков. Внесении соответствующих изменений в Конституции Союза ССР и Киргизской ССР... Мы считаем наиболее разумным

постановку данного вопроса сверху, **не дожидаясь вспышки, которую нельзя исключить в нынешних условиях...**¹

А теперь приведем выдержку из рапорта Начальника Управления КГБ (1990 г.) А.Мамеева первому секретарю Ошского обкома Компартии Киргизии тов. Сыдыкову У.С. «О событиях, приведших к массовым беспорядкам в г. Оше»

« ... Последним слово взял Председатель Ошского горисполкома, который известил толпу о разрешении требований узбекской стороны, выдвинутых на митинге, состоявшемся 31 мая с.г. (т.е. 1990 г.) Он отметил, что почти все пункты требований выполнимы и рассказал, какие проблемы, каким образом будут решаться. **Камнем преткновения стал последний пункт требования о создании узбекской автономии на территории Ошской области. Председатель горисполкома в категоричной форме заявил, что согласно Конституции СССР данный вопрос не состоятелен...** После этих слов толпа, выкрикивая слова «автономия», «автономия» стала еще агрессивнее...»²

Таким образом, Заявление уважаемых аксакалов, лидеров узбекского этноса, датированное 2 мартом 1990 года, привело, как и предполагали, а точнее знали заявители, к трагическим событиям июня 1990 года.

Однако, как показали события июня 2010 года, идея создания узбекской автономии на юге Кыргызстана не погасла под горами пепла, и не была захоронена вместе с телами погибших в июне 1990 года. За 20 лет эта тенденция наоборот расширилась, углубилась и приобрела статус «идеи-фикс» для узбекских лидеров, а также экстремистски настроенной части молодежи.

К 2010 году, наряду с требованием предоставления автономии на юге республики, появился ряд новых условий, а именно: 1) присвоение узбекскому языку статуса государственного языка; 2) введение в учебные программы образовательных учреждений республики узбекского языка; 3) предоставление 60% квоты для узбеков в административно-управленческих и правоохранительных органах КР.

В данной статье поставлена цель: показать каково на самом деле соотношение между этносами, населяющими Кыргызстан, и в частности, южный регион республики, дабы простой народ знал истинное положение и не поддавался на провокации со стороны своих зачастую недалёковидных и безответственных лидеров.

Итак, по итогам переписи населения (согласно переписи от 1926 года) в 1926 году в общем населении Кыргызстана³

- **66,7 % - составляли кыргызы;**
- 11,7% - составляли русские;
- **10,6 % - составляли узбеки;**
- 11,0 % - составляли другие этносы.

В 1939 году (согласно переписи населения от 1939 года) в общем населении Кыргызстана:

- **51,7 % - составляли кыргызы;**
- 20,8 % - составляли русские;
- **10,4 % - составляли узбеки;**
- 17,0 % - составляли другие этносы;

В 1959 году (согласно переписи населения от 1959 года) в общем населении Кыргызстана:

¹ Разаков Т. Ошские события: На материалах КГБ. – Бишкек: Ренессанс, 1993. – С.85

² Там же, с.85

³ См. Национальные переписи населения по соответствующим годам.

- **40,5 % - составляли кыргызы;**
- 30,2 % – составляли русские;
- **10,6 % - составляли узбеки;**
- 18,7 % - составляли другие этносы.

В 1970 году (согласно переписи населения от 1970 г.) в общем населении Кыргызстана:

- **43,8 % - составляли кыргызы;**
- 25,9 % - составляли русские;
- **11,3 % - составляли узбеки;**
- 19,0 % - составляли другие этносы

В 1979 году (согласно переписи населения от 1979 г.) в общем населении Кыргызстана:

- **47,9 % - составляли кыргызы;**
- 25,9 % - составляли русские;
- **12,1 % - составляли узбеки;**
- 14,1 % - составляли другие этносы.

В 1989 году (согласно переписи населения от 1989 г.) в общем населении Кыргызстана:

- **52,4 % - составляли кыргызы;**
- 21,5 % - составляли русские;
- **12,9 % - составляли узбеки;**
- 13,2 % - составляли другие этносы.

В 1999 году (согласно переписи населения от 1999 г.) в общем населении Кыргызстана:

- **64,95% – составляли кыргызы;**
- 12,5 % – составляли русские;
- **13,8 % - составляли узбеки;**
- 8,8 % - составляли другие этносы;

В 2009 году (согласно переписи населения от 2009 г.) в общем населении Кыргызстана:

- **70,9 % - составляют кыргызы;**
- 7,8 % - составляют русские;
- **14,3 % - составляют узбеки;**
- 7 % - составляют другие этносы;

Покажем графически динамику изменения количественного состава (в % соотношении) основных этнических групп Кыргызстана в соответствии с годами переписи населения:

I. Кыргызы:

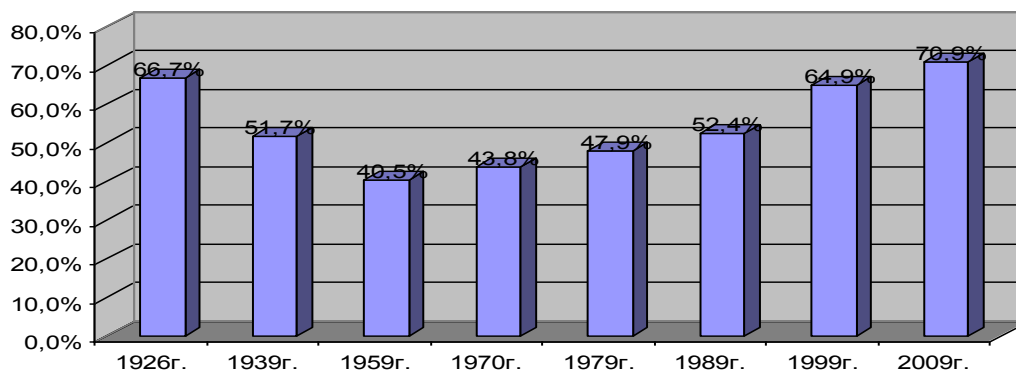

II. Узбеки:

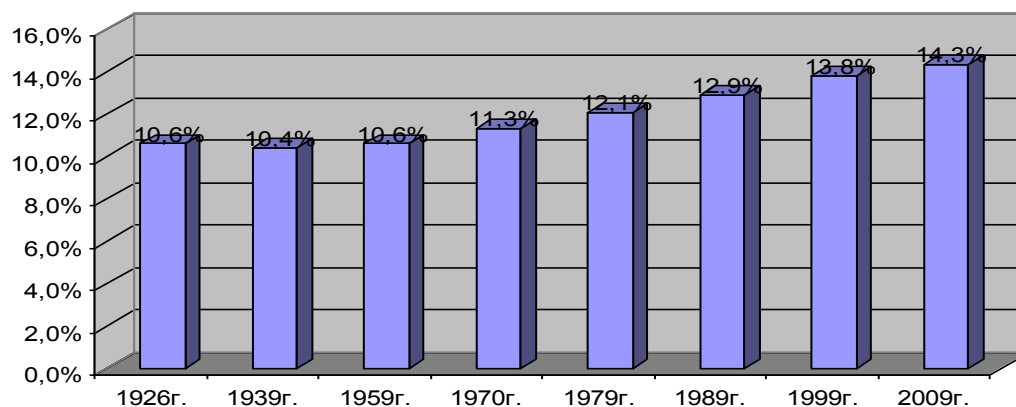

III. Русские:

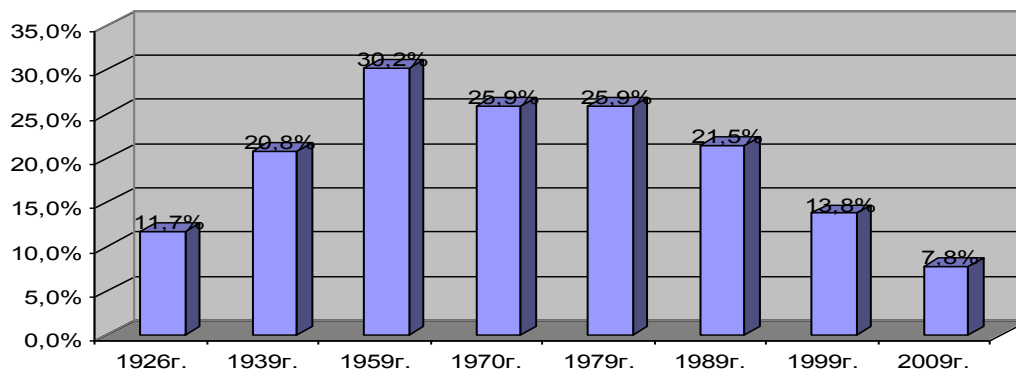

Итак, на начало 2009 года картина выглядит следующим образом:

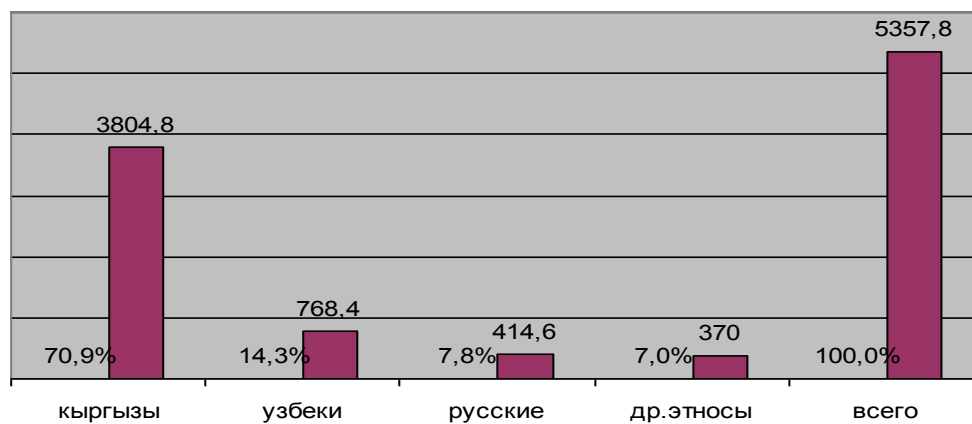

При таком % соотношении численности постоянного населения по основным этносам Кыргызстана государствообразующим или другими словами (титульным этносом) вне всякого сомнения, является кыргызский этнос. И потому вопрос об узбекской автономии на территории Кыргызстана является, мягко говоря, политически не корректным. По большому счету такие требования являются посягательством на целостность кыргызского государства.

Рассмотрим численность населения (в % соотношении) по Ошской области и г. Ошу в разрезе основных этносов (по состоянию на начало 2009 года).

Таблица 1.

Население:

№	Ошская область	2009г.	%
	Население:	Количество	
		1 117 851	100 %
1	Кыргызы	765819	68,5 %
2	Узбеки	314180	28,1 %
3	Русские	1470	0,13 %
4	Уйгуры	11415	1,02 %
5	Турки	11066	0,9 %
6	Таджики	6806	0,6 %
7	Азербайджанцы	3259	0,29 %
8	Татары	1285	0,1 %
9	Дунгане	780	0,06 %
10	Казахи	483	0,04 %
11	Туркмены	130	0,01 %
12	Украинцы	109	0,00 %
13	Корейцы	49	0,00 %
14	Чеченцы	15	0,00 %
15	Немцы	12	0,00 %
16	Армяне	11	0,00 %
17	Белорусы	5	0,00 %
18	Молдованы	5	0,00 %
19	Грузины	3	0,00 %
20	Литовцы	3	0,00 %
21	Эстонцы	2	0,00 %
22	Латвийцы	2	0,00 %
23	Другие иностранцы	242	0,8 %

Динамика % соотношения основных этносов Ошской области выглядит следующим образом:

Ошская область:

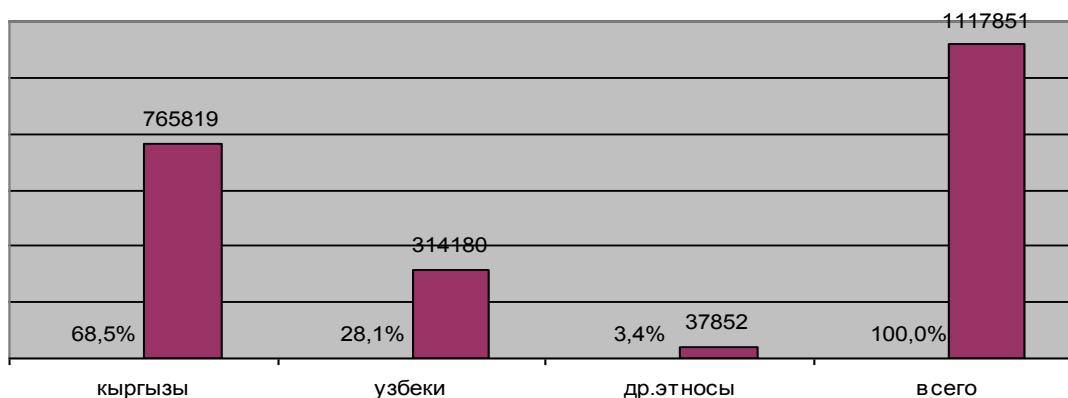

Таким образом, в Ошской области

- 68,5 % - составляют кыргызы;
- 28,1 % - составляют узбеки;
- 3,4 % - составляют другие этносы.

Основным этносом в Ошской области является кыргызский.

Таблица 2

Рассмотрим статистические данные по г. Ош (начало 2009 г.).

№	г. Ош	2009г.	%
	Все население:	258 111	100 %
1	В том числе:		
	Кыргызы	123 738	47,9 %
2	Узбеки	114 036	44,1 %
3	Русские	6348	2,4 %
4	Турки	5556	2,1 %
5	Татары	2739	1,06 %
6	Туркмены	885	0,3 %
7	Уйгуры	804	0,3 %
8	Таджики	687	0,2 %
9	Азербайджанцы	592	0,2 %
10	Украинцы	383	0,1 %
11	Корейцы	327	0,1 %
12	Казахи	285	0,1 %
13	Дунгане	92	0,04 %
14	Немцы	90	0,03 %
15	Армяне	37	0,01 %
16	Белорусы	32	0,01 %
17	Грузины	31	0,01 %
18	Евреи	21	0,01 %
19	Чеченцы	13	0,00 %
20	Молдованы	7	0,00 %
21	Литовцы	7	0,00 %
22	Эстонцы	1	0,0 %
23	Латвийцы	0	0,0 %
24	Другие этносы	1400	0,5 %

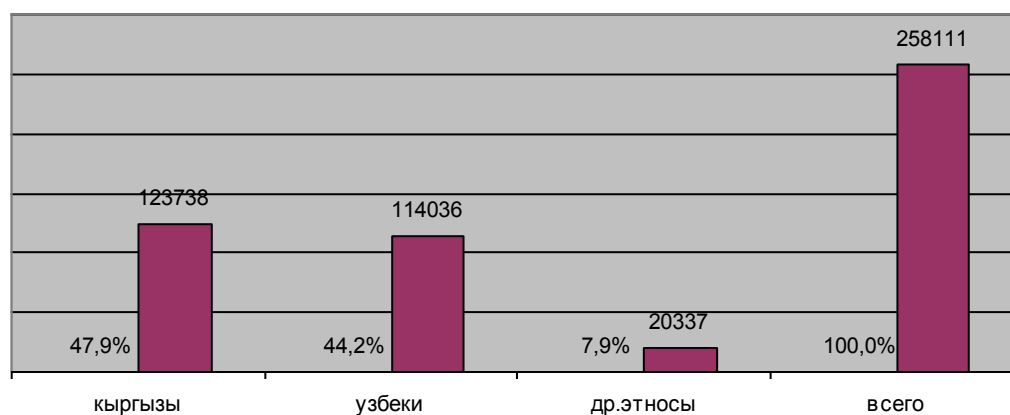

Таким образом, в г.Ош (на начало 2009 г.).

- 47,9 % - составляют кыргызы.
- 44,1 % - составляют узбеки.
- 8,0 % - составляют другие этносы.

Лидерам узбекского этноса, надо помнить о том, что нельзя поднимать вопрос об автономии лишь потому, что численность узбеков в г. Ош всего на 3,8 % меньше, чем численность кыргызов. Надо знать, что в Ошской области узбеков – 28,1 %, а кыргызов – 68,5 %.

В г. Ош кыргызов на 3,8 % больше, чем узбеков.

Требования автономии, придания статуса государственного узбекскому языку, тем более введение изучения узбекского языка в образовательные учреждения вызывают агрессивные настроения у представителей титульного этноса, которые, в свою очередь, говорят о том, что в Ошской области, т.е. вокруг Оша, живет 68,5 % - кыргызов, а узбеки составляют 28,1 % населения, и им незачем ставить вопрос об узбекской автономии на юге Кыргызстана, тем более, что рядом имеется материнское государство узбеков – Узбекская Республика.

Противостояния на этой почве между кыргызами и узбеками в г.Ош и Ошской области создает атмосферу постоянной напряженности и соперничества лидеров двух этносов во всех сферах общественной жизни: экономической, культурной, социальной и самое главное, в политической. Именно в городе Ош говорят о том, что сегодня узбеки составляют более 50% населения, и что во всех структурах власти, бизнеса и социально-культурной жизни они должны иметь не только равное, но и более 60% представительство, чем кыргызы.

Требования автономии, придания статуса государственного узбекскому языку, изучения узбекского языка в школах и вузах Кыргызстана характеризуют рост этнического национализма узбеков юга Кыргызстана, и по большому счету являются, посягательством на национальные интересы кыргызов.

Необходимо раз и навсегда однозначно решить вопрос о несостоятельности узбекской автономии на юге Кыргызстана. Руководителям государства, структурам гражданского общества необходимо довести это решение до всех слоев узбекского населения юга республики и всего Кыргызстана. Узбеки и кыргызы юга Кыргызстана должны знать, что мы обречены самой историей жить вместе, и потому два народа не должны идти на поводу своих неразумных лидеров. Народ должен решительно пресекать любые попытки разжигания межэтнической розни и вражды. Надо думать о будущем своих детей, внуков и правнуков.

Омурова Т.О.

ДИН ЖАНА САЯСАТ: СОЦИАЛДЫК КУБУЛУШ

Дин мурунку жана бүгүнкү күндөрдө кээ бир өлкөлөрдө эле эмес, жалпы дүйнөлүк аренада саясий-идеялык карама-каршылыктардын чордонунда калып келүүдө. Диний факторлорду эсепке албай туруп, айрым өлкөлөрдөгү, аймактардагы, ал тургай бүтүндөй дүйнөлүк саясаттагы, саясий кыймыл-аракеттерди түшүнүү кыйынга турат. Бүгүн, биз көрүп тургандай жер шаарынын ар кайсы аймактарында диний көз караштар менен байланышкан саясий-социалдык курч кырдаалдар түзүлүүдө. Маселен (Түндүк Ирландияда, Балканда, Индостанда, Таджикистанда, Чеченстанда) жана өзүбүздөгү түзүлгөн соңку жагдайларды айтсак жетиштүү.

Мындай көрүнүш өткөн доорлордо да байкалган. Мунун ынанымдуу далили катары Европа өлкөлөрүндөгү реформация, башкача айтканда буржуазиялык күрөштүн негизги этабы болгон феодализмге каршы саясий аракеттерди айтууга болот. Реформациянын бардык катышуучу күчтөрү (бюргерлер, дворяндардын айрым бөлүктөрү, дыйкандар, чиркөө бийлигине чек коюу менен анын ээлигиндеги жерлерди өздөрүнө алууга умтулгандар) динге жамынып алып белгилүү өлчөмдө саясий талаптар менен чыгышкан. Буга дагы бир мисал катары Андижан көтөрүлүшүн кошсок болот.

Дин менен саясат кыйла кылымдардан бери тыгыз байланышта экендигине көптөгөн мисалдар бар, ошондой болсо да диний факторлордун деңгээли жана мүнөзү боюнча саясатка тийгизген таасири ар түрдүү болушу мүмкүн. Анын, саясий кыймылга жана аракетке катышуусу эч качан кокустук көрүнүш эмес. Буга карата так түшүндүрмөнү диндин жана саясаттын негизги мүнөздөмөлөрүнөн издөө керек.

Дин өзүнүн көптөгөн жактоочуларына, ишенимдүү топторуна таянат. Коомдук аң-сезимдин бул формасы белгилүү тарыхый мезгилди өз ичине камтыган, кеңири таралган идеялогиянын бири катары жашайт жана көпчүлүк учурда башка коомдук аң-сезимдердин үстүнөн үстөмдүк кылуучу деңгээлге чыгат. Ошондуктан, кандай гана болбосун, дин жөнүндө сөз учугу уланганда бул маселенин түпкү тамыры ошол жердеги аз же көп сандагы жашоочу элге келип такалат.

Таптык кызыкчылыктарга байланышкан бийлик маселесине келгенде, саясат коомдогу белгилүү социалдык топтор, таптар, улуттар менен иш алып барат. Демек, коомдогу чоң масса менен байланышат. Алардын канчалык объекттери жана аларды алып жүрүүчүлөрү маңызы жагынан бирдей болгондуктан, дин менен саясаттын айкалышынан бул көйгөйдү чечүүдө эске алуу зарыл.

Планетанын ар кайсы аймактарындагы көптөгөн саясий-социалдык кыймылдардын маңызын түшүнүүдө, андагы диний уюмдардын салттуу мүнөздөгү катышуучуларынын өзгөчөлүктөрүнө байланыштуу экенин эске албай коюу мүмкүн эмес. Бул кыймылдардын социалдык натыйжасы, кыймылдаткыч күчтөрү жана саясий иш-аракеттери бирдей эмес, айрым учурларда карама-каршы келет. Алардын айрымдары үстөмдүк кылуучу таптардын башында туруп, социалдык теңсиздикти күчөтүшөт. Башкалары көпчүлүк калктын таламдарын талашкан, боштондукка чыгаруучу кыймылдардан болуп, алардын таптык күрөштөрүндө колдоочулук кызматтарын аткаруучулар болуп саналышат. Бул, диндин кеңири таптык негизде экенинен кабар берип, анын колдоочулары бири-бирине карама-каршы келген социалдык топтордон турарын түшүндүрөт. Калктын чечкиндүү, революциячыл-демократиялык күчкө ээ болгон катмарынын динге кайрылуусун дин менен саясаттын карым-катышынын булактарын, өз ара байланыштарын карап чыгуу зарылдыкты туудурат.

Дин менен саясаттын байланышы, максаттуу ишмердүүлүккө ыңгайлашкан чиркөө аппаратынын, дин кызматкерлеринин кызыкчылыктарынан ачык байкалат. Эгерде, диндин калыптануу мезгилиндеги баштапкы этаптарында, өз саясатын жүргүзгөн чакан гана топтун кызыкчылыгы таңууланса, азыркы учурда максаттуу багытталган саясатын, тамырын жайган чиркөөлөр эле эмес, бүтүндөй мүмкүнчүлүккө ээ болгон диний жана жарым диний партиялар, ар кандай уюмдар, анын ичинде кесиптик, жаштар, балдар, аялдар жана башка бирикмелер, адам баласы төрөлгөндөн тартып, акыл-эс жөндөмдүүлүгүн жашоодо, өндүрүштө, коомдук-саясий турмушта өз максаттарына жумшоого үйрөтөт. Бардык ири диндердин жана чиркөөлөрдүн, динге ишенүүчүлөрдүн жүрүм-турумуна жана саясий көз-караштарына тийгизген таасири, жалпы чоң саясий кыймылдарга биригүүгө шарт түзөт. Мындай көрүнүштү клерикалдык деп атасак болот. Клерикализм - бул коомдогу саясий жана диний ишенимдерди жогорулатуу максатында чиркөөлөрдөн күчөтүлгөн иштөө режимин талап кылган коомдук-саясий агым. Албетте, коомдун прогрессивдүү өнүгүшүнүн негизинде секулярдык идеялардын жайылышы, эркин ойлоо, атеисттик көз караштардын жана эркиндик үчүн болгон күрөштүн активдешүүсү менен дин кызматкерлеринин социалдык-саясий чөйрөгө кийлигишүүсү акырындап өзгөрүп келет.

Динди, саясий сферада пайдаланган ыкмалардын бирине көңүл буруп көрөлү. Сөз, саясий ишмерлер динди кандайча өз кызыкчылыктарын ишке ашыруу үчүн колдонушаары жөнүндө болууда. Алар, динди жана анын уюмдарын, догматикалык, адеп-ахлактык нормаларын өз максаттарына пайдаланып, массанын аң-сезимине,

массалык социалдык-саясий кыймылдарга ылайыкташтырылган мүнөздө иш алып барууга умтулушат. Бул максаттарга жетүү үчүн, алар ар кандай ыкмаларды колдонууга ар убак даяр болушат. Айталы, элдин колдоону талап кылган бөлүгүнө материалдык жардамдарды көрсөтүшөт, ыңгайы келгенде сатып алуу, ал тургай басым көрсөтүү ж.б. ар кандай ыкмаларды колдонуу менен убактылуу түзүлө калган коомдук абалдан пайдаланышат.

Акырында, диний фактор саясатта төмөнкүдөй учурларда орун алат, динге ишенгендер кандайдыр бир конкреттүү шартта, массалык социалдык кыймылга катышканда, өздөрүнүн кызыкчылыктарын тарыхый, прогрессивдүү же реакциячыл аракеттерин идеялогиялык жактан негиздөө үчүн динге кайрылышат. Мындай учурду, диний идеяларды жана чакырыктарды, ага катышкандарга таңууланган мамилелеринен улам ажыратып билүүгө болот. Ошондуктан, дин кызматкерлеринин социалдык-саясий иштерге аралашуусун, динге жамынып иш жүргүзгөн учурларын анализдесек, коомдук кыймылдардын такталган тажрыйбасы көрсөткөндөй жыйынтыгы ар түрдүү болушу мүмкүн; бир эле аргументтердин системасы кайталанып, бир эле идеялогиялык жана уюуштуруу механизмдери ар түрдүү максаттарда колдонулушу мүмкүн. Ал калың массага каршы, же, анын кызыкчылыгын көздөгөн учурда саясий жактан пайдалуу, же тескерисинче зыяндуу роль ойношу да ыктымал.

Дин менен байланышкан көпчүлүк элдин аң-сезими мамлекет алдында диний талаптарды канаттандыруу, динге сугарылган социалдык-саясий кызыкчылыктарды эске алуу менен саясий, экономикалык жана башка аспектерде дин менен байланышта иш жүргүзүүнү талап кылат. Мамлекеттин позициясы динге карата гана аныкталбастан, динге байланышкан өзүнүн атуулдарына болгон мамилесинен улам так көрүнөт. Жалпы элдик аң-сезимден бөлөк диндин башка элементтери, түзүлүштөрү мамлекеттин маанилүү компоненти катары көрүнүп, мамлекет тарабынан динге болгон өз саясий позициясын кабыл алуу зарылдыгын белгилейт.

Көптөгөн кылымдар бою диний идеялогия өзүнүн социалдык теориясы менен таптардын карама-каршылыгын таразалап, анын жардамы менен чыныгы жошоону түшүнтүп, анын жолдорун үйрөтүп, социалдык принциптерди иштеп чыккан. Диний идеялогия чексиз мүмкүнчүлүккө ээ болуу менен өзүнүн көп кырдуулугунун натыйжасында кайсы гана доордо болбосун ыңгайлашып жашап келет. Дин, сөзсүз түрдө адамдардын социалдык-саясий көз карашына таасир берет жана бүгүнкү күндө да саясаттан алыстабай келе жатат.

Дин болуп жаткан окуяларга өз баасын бербей кое албайт жана өзүн социалдык окуулардын негизи катары көрсөтүүгө далалаттанып өз пикирин сөзсүз түрдө билдирип турат. Буга мисал катары 60- жылдардагы Христиандык диний идеялогиянын рамкасында “Дин революциясы” деген социалдык окуунун жайылышында алар: мамлекеттеги ар түрдүү партиялардын жашап турушун актаган маанайдагы көз-караштарын чагылдырып турушкан. Мына ушундай мүнөздө да дин саясий турмуштан өз ордун ээлеп келүүдө.

Диний уюмдар, мамлекетке диний иш-аракеттерден улам пайда болгон проблемаларга көңүл буруу зарылчылыгын коет. Бул проблемалар негизинен жер тилкесине ээ болуу менен сыйынуу үйлөрдү, диний отурук жайларды куруу үчүн курулуш материалдар менен камсыз кылууга байланышкан. Мындай проблемаларды мамлекет гана чече алат, чечип берүүгө же аргасыздан милдеттүү, бул дин менен саясаттын мамилелеринде өзгөчө орунду ээлегендиги ачык байкалат. Мамлекеттин динге болгон саясаты укук аркылуу ишке ашат. Мында, бул мамилелердин ядросу болуп дин эркиндиги эсептелет. Дин эркиндиги диний-клерикалдык, буржуазиялык, демократиялык позициялардан тарыхый жактан айырмаланып келген.

Диний клерикалдык түшүнүк, адатта адам баласынын турмушун эч качан динден ажыратып карабайт. Бардык социалдык, аны менен бирге саясий иштерди жүргүзүүдө диний адеп-ахлахтык идеяларынын зарылдыгы келип чыкканда клерикалдар кандай

болбосун саясатка кийлигишип калууга жетишет. Чындыгында мындай даражадагы кийлигишүү конкреттүү шарттар менен коштолот жана аларга көз каранды болот.

Учурдагы дин менен саясаттын, чиркөө менен мамлекеттин карым-катышы жөнүндөгү буржуазиялык түшүнүк, мурдагы XVIII-XIX кылымдардагы феодализмге каршы күрөштөгү үстөмдүк кылуучу буржуазиялык идеологдордун түшүнүгүнөн кыйла эле айырмаланат. Алар (мурдагы идеологдор) чиркөө саясатын феодалдык түзүлүштүн негизги таянычы деп түшүндүрүшкөн. Чиркөөнү мамлекеттен ажыратуу маселеси өткөн буржуазиялык революциялардын негизги ураан-чакырыгы болуп келген. Бирок, капиталисттик өлкөлөрдө бул идея оозеки түрдө айтылган кургак сөз катары гана жашап, чындыгында иш жүзүндө тастыкталган эмес. Капитализмдин жеңишинен соң чиркөө (анын догматтары, уюмдары, саясаты) жаңы капиталисттик түзүлүштүн керектөөсүнө жана кызыкчылыктарына жараша өзгөрүүгө дуушар болду, ал эми жеңүүчү буржуазия өзү бир эле диндин сакталышына кызыктар болбостон капиталисттик саясатты жайылткан чиркөө мекемелерин көбөйтүүгө жанталашты. Акырында келип баары эле буржуазиялык коомдун башкы түркүгү болгон чиркөөнү коргоо саясатын жүргүзүүгө өтүштү. (Бул, керек болсо чиркөө мамлекеттен формалдуу түрдө бөлүнгөн буржуазиялык өлкөлөрдө да ачык көрүндү.) Эми, буржуазиялык түшүнүккө ылайык дин эркиндиги мындан ары дин тутуу эркиндиги, же каалаган динди тандап алуу укугу катары түшүндүрүлө баштады.

Дин эркиндиги жөнүндөгү нукура демократиялык түшүнүк эркин дин тандоо катары эле каралбастан, ошол эле учурда эч бир динге ишенбөө укугун, материалисттик дүйнө тааным түшүнүгүн жолго коюп берди. Динге кайрылбаган бир да атуулдук жана саясий аракеттерди капиталисттик коомдон чындыгында кезиктирүүгө болбойт эле. Революцияга чейинки Россияда да дин эркиндиги ачык жарыяланбаганы менен падышалык өкмөттүн динге жасаган мамилеси төмөндөгүдөй принципке негизделген болчу:

Жалпы дин тутууну талап кылуу

Мамлекеттик аппаратка чиркөөнү киргизүү менен, анын мамлекеттик функцияларын киргизүү (Билим берүү системасына көзөмөлдүк кылуу, атуулдук абал актыларын каттоо)

Мамлекеттик динди жарыялоо аркылуу(православие) бирдей укукка ээ болбогон диндердин жашоосуна жол берүү (ислам, католицизм, иудаизм), куугунтукталган диндер (старообрядчество).

Большевиктердин динге карата болгон алгачкы саясаты (В.И.Лениндин эмгектеринен, революцияга чейинки эски партиялык документтерден, программалардан көрүнгөндөй) демократиялык негизде башталган. В.И.Ленин революцияга чейинки партиянын алдындагы негизги тапшырмаларын ыраатуу чечүүдө динге ишенгендер менен динге ишенбегендердин биримдигине жетишүү зарылчылыгын белгилеген. Революциядан кийин 1918-жылы “Чиркөөнү мамлекеттен жана мектепти чиркөөдөн бөлүү жөнүндө” декрет кабыл алынып, анда динге ишенгендер жана динге ишенбегендердин укуктарынын бирдейлиги гарантияланган. Бирок, нормалдуу мыйзамдык көз караш менен алганда бул процесс 20-жылдардын ортосуна чейин гана өкүм сүргөн. Андан кийин (айрыкча 20-жылдардын аягында) динди саясатка баш ийдирүү аракети көрүлө баштаган. Бул социализмди куруунун жүрүшүндө тап күрөшүнүн курчусунун концепсиясы жана сталиндик деформация менен байланышкан.

Н.С. Хрущев дин атына байланышкан коммунизмди куруу программасында, өзүнүн теориялык базасына ылайык динди же динге болгон ишенимди колдон келишинче басаңдатууну негизги концепция катары киргизген. Бул иш-аракет ошондогу советтик жетекчиликтин пландалган иши катары каралып, эч кандай объективдүү шарттарды эске алган эмес.

СССРдеги кайра куруу процесси мамлекеттик саясатка чукул өзгөртүүлөрдү киргизген сыяктуу эле, өкмөттүн динге карата болгон мамилесин кайра карап чыгуу зарылчылыгын шарттады.

Өлкөдөгү өзгөрүлгөн кырдаал, мамлекет жана дин мамилелери тууралуу мыйзам негиздерин кайра кароого алып келди. Бул процесс мурда СССРдин алкагында, кийин көз карандысыз мамлекеттер шериктештигинин деңгээлинде жүрдү. Мурдагы СССРдин курамындагы көз карандысыз республикалардын “Дин эркиндиги” жөнүндө кабыл алынган мыйзам актылары, алардын ички өзгөчөлүктөрүнө, өнүгүү багытына ылайык иштелип, кабыл алынгандыгын жокко чыгарууга болбойт. Бирок, ошондой болсо да алардын ичинен бири дагы, бул айтылган багыт боюнча кабыл алышкан расмий документтерде мейли көп, мейли аз даражада болсун аягына чейин демократиялык позициясын сактап турбагандыгы, албетте өкүндүрөт. Эгерде, кайра куруу мезгилине чейинки мыйзам актыларында көбүрөөк даражада атеисттердин кызыкчылыгы байкалса, азыркыларында болсо динге ишенгендердин кызыкчылыктарына басымдуу орун берилген да, динге ишенбегендер жөнүндө такыр эле тескерисинче сөз болбой унутулуп калган

Негизинен калыптануу тарыхына көз жүгүрткөндө “Дин эркиндиги” өзүн бекемдөө жана практикалык жактан ишке ашыруу процессинде, ырааттуу демократиялык маңызын, эч качан жарата алган эмес. Мурдагы СССРдин аймагындагы, саясатты дин менен айкалыштыруу же динди саясатташтыруу мисалында алып караганыбызда жогорку маселенин бүгүнкү күндөгү ал-абалы көңүл борборунан четте калбайт демекчибиз.

Динге мамиле жасоо проблемасы, саясат таануу илиминин көз карашы менен карасак, (бийликке, укукка, мыйзамдарга, чиркөө менен мамлекеттин өз ара карым-катышын жөнгө салуу коомдогу башка социалдык институттар менен байланышкан проблемалар) анда XX-кылымдын 80-жылдарынын аягына чейин жогоруда санап өткөн проблемалар боюнча чыныгы иш-аракеттер жүргүзүлгөн эмес. Диндер, чиркөөлөр кандай саясат болбосун (ички жана тышкы) аны колдоого умтулат. Тынчтык күндөрдөгү чыгармачылык ишмердүүлүгү менен чиркөөлөр байкала бербейт. Илимий изилдөөнүн эң башкы маселеси советтик жашоо образы, анын ичинде калктын массалык атеисттик көз карашы негизги орунда турган. XX-кылымдын 80-жылдарынын аягынан башталган, бул теориялык көз караштар жаңы шарттарга жана процесстерге колдонууга жарамдуулугу менен баалуу десек болот.

Адабияттар:

1. Керимов Г.М. Учение ислама о государстве и политике. – М., 1986
2. Ушаков В.Н. Политический ислам в Центральной Азии. – Бишкек, 2005
3. Артыкбаев М.Т. , Гимазетдинов И.Р. Ислам и политика. – Бишкек, 2004
4. О Конституционных основах государственно- религиозных отношений // Эркин Тоо. - 2000.- 16 авг.
5. Ислам на постсоветском пространстве: взгляд изнутри / Под ред. А.Малашенко.- М.,2001.

КЫРГЫЗ ЖАШТАРЫНЫН СОЦИАЛДЫК ПОРТРЕТИ

Учурда Кыргызстан КМШ мейкиндигиндеги коому «жаш» деп эсептелинген мамлекеттердин катарына кирет. Себеби, расмий статистикалык булактар тастыктагандай, акыркы он жылдын ичинде 14-төн 35 жашка чейинки жарандардын саны жыл сайын 1-2%га динамикалуу түрдө өсүп, азыркы тапта өлкө калкынын жалпы көлөмүнүн 48%ын, б.а. 2 млн. ашык адамды түздү. Бул жаш муун жакынкы келечекте негизги коомдук өндүрүүчү күч катары интеллектуалдык, саясий, экономикалык, маданий элитанын ордун басат, демек алардын баалуулуктары, социалдык-саясий багыттары бүткүл коомдун өнүгүү багытын аныктайт деп айтсак жаңылышпайбыз. Андыктан, жаштардын арасындагы болуп жаткан социалдык процесстерди изилдөө, деги эле алардын бүгүнкү социалдык портрети кандай деген суроого жооп табуу социологдор үчүн гана чоң кызыгууну туудурбастан, мезгилдин маанилүү талабы болуп калууда. Себеби турмушка ашырылып жаткан жалпы реформалар, билим, илим, мамлекеттик жаштар саясаты, жумуштуулук, миграция, саламаттыкты сактоо ж.б. чөйрөлөрдө иштелип чыгып жаткан программалар жаштардын жашоо турмушуна түздөн-түз байланыштуу болуп, алардын эффективдүүлүгү ушул жаш жарандардын абалы тууралуу илимий маалыматтарга таянганда гана жетишилет.

Азыркы кыргыз жаштарынын социалдык-саясий багыттарынын өзгөчөлүктөрүнө кененирээк токтолуу максатында 2004 жана 2009-жылдары жүргүзүлгөн социологиялык изилдөөлөрдүн орчундуу жыйынтыктарына кайрылсак. Бул изилдөөлөр 17-жаштан 35-жашка чейинки кыргыз жарандарынын арасында өтүп, атайын социологиялык ыкма менен иргелип алынган 2000ден ашык респонденттердин репрезентативдик тобун өзүнө камтыды. Тактап айтсак, 2004-жылы Чүй, Талас, Ош жана Жалал-Абад областтарында жашаган 1578 адам, анын ичинде 850 эркек, 728 аял, ал эми 2009-жылы Бишкек шаарында жашаган 798 жаш жарандар, анын ичинен эркектер - 216, аялдар – 316 болуп сурамжылоого алынган. Мына ушул изилдөөлөрдүн жыйынтыктарын жалпылап, негизги тенденцияларды белгилеп, салыштырмалуу талдоо аркылуу биздин кыргыз жаштарынын социалдык портретин сүрөттөөгө аракет жасайбыз.

Өлкөбүз азаттыкты алган мезгилден бери коомдо түзүлгөн жаңы социалдык-экономикалык жагдайдын таасири астында жалпы калктын курамынды жаштардын да турмуштук баалуулуктары, жашоо багыттары жана стратегиясы зор өзгөрүүлөргө дуушар болду. Биринчи посткоммунисттик идеяларга жуурулушкан жаңы муундун катмары пайда болду. Ушуга байланыштуу объективдүү суроо өзүнөн-өзү туулат: заманбап жаштар эмнеге умтулулушуп, кандай максатты көздөшөт? Баалуулуктары эмнеде? Социалдык-саясий багыттары кандай?

Социологиялык изилдөөлөрдүн жыйынтыктары жаштардын арасында жашоого болгон прагматикалык көз караштын үстөмдүк кылып бара жатканын айгинелейт. Материалдык байлык биринчи орунда туруп, жакшы билим алуу, маянасы көп

жумушка орношуу, кызматтык карьера жасоо жаш жарандардын көңүл чордонун ээлеп алганын төмөнкү диаграмма ачык көрсөтүп турат.

* респонденттер жооп берүүдө жооптун төрттөн ашык эмес варианттарын белгилешкен.

1-диаграмма. Жаштар эмнеге умтулушат? (% менен)

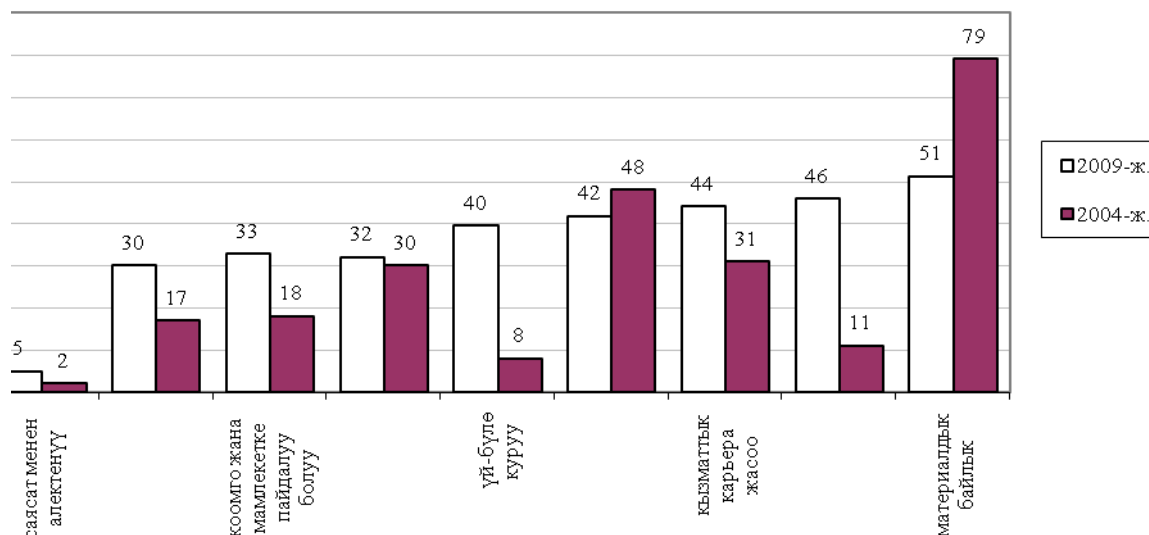

Бул диаграммадан жалпы тенденцияларга назар сала турган болсок, 2004-жылга салыштырмалуу сапаттуу билим алуу негизги максаттардын тизмесинде 2-чи орунда турат. Биздин баамыбызда, билим алуу жаштардын аң-сезиминде кандайдар бир түздөн-түз максат гана эмес, ошондой эле өзүнүн социалдык статусун көтөрүү, маяналуу жумуш ордун табуу жана кызматтык карьера жасоо жолундагы курал катары каралышы мүмкүн. Себеби, көпчүлүк жаштар жогорку окуу жайындагы билим берүүнүн сапатын орто деп баалаганы менен, алардын жогорку билим алууга болгон умтулуусу күчтүү. 2009-жылкы изилдөөнүн жыйынтыгы көрсөткөндөй, сурамжылоого алынган жаштардын 77%ы жогорку билим алуу сөзсүз керек экендигин белгилешкен. Бул кызыктуу тенденцияны төмөндө келтирилген диаграммалар далилдеп турат (белгилеп кетсек, бул көрсөткүчтөр 2004-жылкы изилдөөнүн көрсөткүчтөрү менен дээрлик дал келип, бардык параметрлер боюнча айырмасы болгону 1-3%ды гана түзгөн).

2-диаграмма. ЖОЖдогу билим берүүнүн сапаты (% менен)

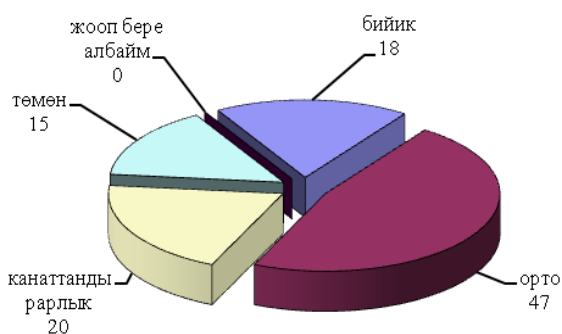

3-диаграмма. Жогорку билим алуунун кереги барбы? (% менен)

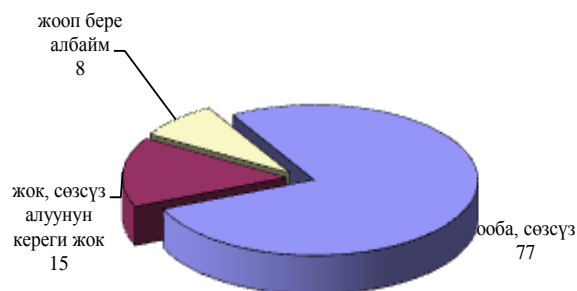

Учурда жогорку окуу жайын аяктаган жаш адистердин жумушка орношуусу чоң маселеге айлангандыгы айтпаса да белгилүү. Мунун негизги себеби - бүтүрүүчүлөрдүн басымдуу бөлүгүнүн заманбап эмгек рыногунун талаптарына жооп бербегендиги. Маселен, ЖОЖдордо даярдалган юристтердин, экономисттердин, экологдордун ж.б.у.с. жалпы үлүшү эмгек рыногунун суроо-талабынан алда канча ашып түшөт. Ал эми кесиби өнөр жай жана өндүрүш менен түз байланышы жок жаш адистер такыр эле жумушсуз калууда. 2008-жылы жумушсуз жаштардын үлүшү 57%га чейин өсүп, алардын ичинен 98%ын 30 жашка чейинки жогорку жана атайын орто билимдүүлөр түзөөрүн Миграция жана жумуштуулук боюнча мамлекеттик комитети белгилеген.

Мына ушундай шарттарда «Жакшы жумуш ордун табуу үчүн эмне керек?» деген суроого респонденттердин берген жообу төмөндөгүчө болду (2009-жылдагы социологиялык изилдөөнүн жыйынтыгы боюнча).

4-диаграмма. Жакшы жумуш табуу үчүн эмне керек? (% менен)

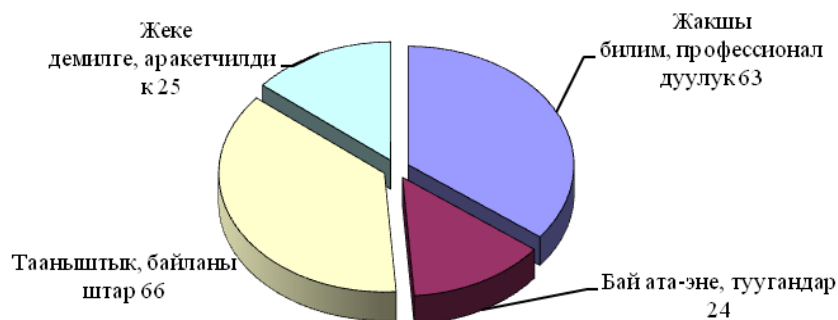

* респонденттер жооп берүүдө жооптун экиден ашык эмес варианттарын белгилешкен.

Эң кейиштүүсү, жаштардын пикири боюнча жакшы жумушка орношууда биринчи кезекте тааныштык, байланыштардын керектиги. Бирок бул социалдык чындык экендигин да моюнга алышыбыз абзел. Ошентсе да, жакшы билим жана профессионалдуулуктун (кесипкөйлүктүн) актуалдуулугу артып бара жатканы эмгек рыногундагы позитивдүү тенденциянын пайда болушунан кабар берет. Ал эми жеке

аракетчилдикке жана демилгелүүлүккө жаштарыбыздын анчейин маани бербегендиги бизди ойлонто турган терс көрүнүш.

Социологиялык изилдөөлөрдүн материалдарын тереңдеп талдоодо дагы бир кызыктуу факт байкалды. Калктын калың катмары катары жаштардын алдыга койгон максаттарына жетүүдө мамлекетте шарттардын түзүлгөндүгү тууралуу пикири чоң социалдык мааниге ээ, анткени бул жалпы мамлекеттик системанын, жаштарга багытталган саясаттын эффективдүүлүгүнө берилген баа болуп саналат. Кийинки диаграммага көңүл буралы.

5-диаграмма. Койгон максаттарыңызга жетүү үчүн өлкөдө керектүү шарттар түзүлгөнбү? (% менен)

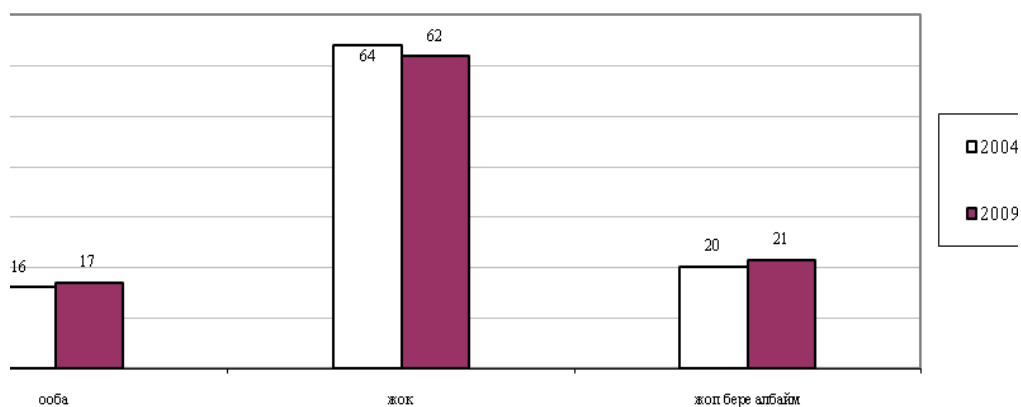

Көрүп тургандай, сурамжыланган жаштардын басымдуу бөлүгү, биздин республикада алдыга коюлган максаттарды жүзөгө ашыруу үчүн керектүү шарттар жок экендигин айтышкан. Жаштардын мындай пикири 2004-жылдан 2009-жылга чейинки убакытта дээрлик өзгөрбөгөндүгүн байкаса болот. Бирок, ошол эле учурда респонденттердин 53,8%ы өз максаттарынын жүзөгө ашаарына ишенишет, такыр ишенбейм дегендердин саны 3,4%ды гана түзгөн. Ал эми алдыга коюлган максаттарына жетүүдө жаштардын 63,2%ы - жеке күчүнө, 18,8%ы – ата-энесинин колдоосуна, 7,1%ы – жакын туугандарына, 4,9%ы – мамлекеттин колдоосуна таянаары, 6,0%ы суроого жооп бере албай тургандыгы белгилүү болду. Мындай көрсөткүчтөр кыргыз жаштарынын келечекке болгон оптимисттик көз карашынан, активдүү жеке инсандык позициясынан кабар берет жана бизди кубандырбай койбойт.

Изилдөөнүн маанилүү милдеттеринин бири заманбап кыргыз жаштарынын баалуулуктары эмнеде камтылганан аныктоо эле. Сурамжылоо маалында респонденттерге атайын иштелип чыккан баалуулуктардын тизмеси көрсөтүлүп, алардын ичинен өздөрү үчүн эң маанилүүсүн тандоо сунушталган. Талдоого ыңгайлаштыруу максатында баалуулуктар эки багытка: а) терминалдык – же адамзатынын жашоосунун маани-маңызына байланышкан фундаменталдуу баалуулуктар; б) инструменталдык – башкача айтканда белгилүү бир максатка жетүүгө керектүү сапат, адептик ченем же куралдар болуп бөлүнгөн.

Сөзүбүз кургак болбос үчүн социологиялык цифралардын тилине назар салсак.

6-диаграмма. Жаштардын терминалдык баалуулуктары (% менен)

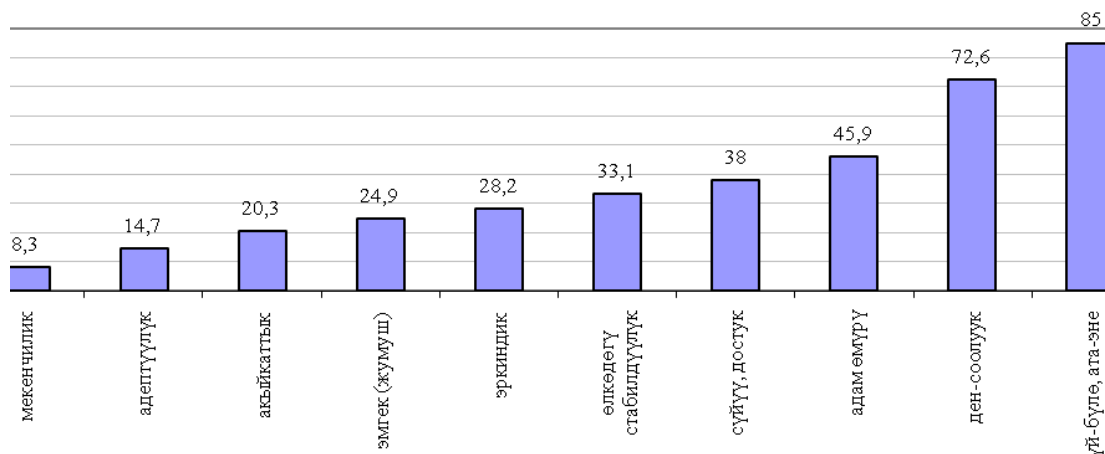

*респонденттер жооп берүүдө жооптун төрттөн ашык эмес варианттарын белгилешкен.

7-диаграмма. Жаштардын инструменталдык баалуулуктары (% менен)

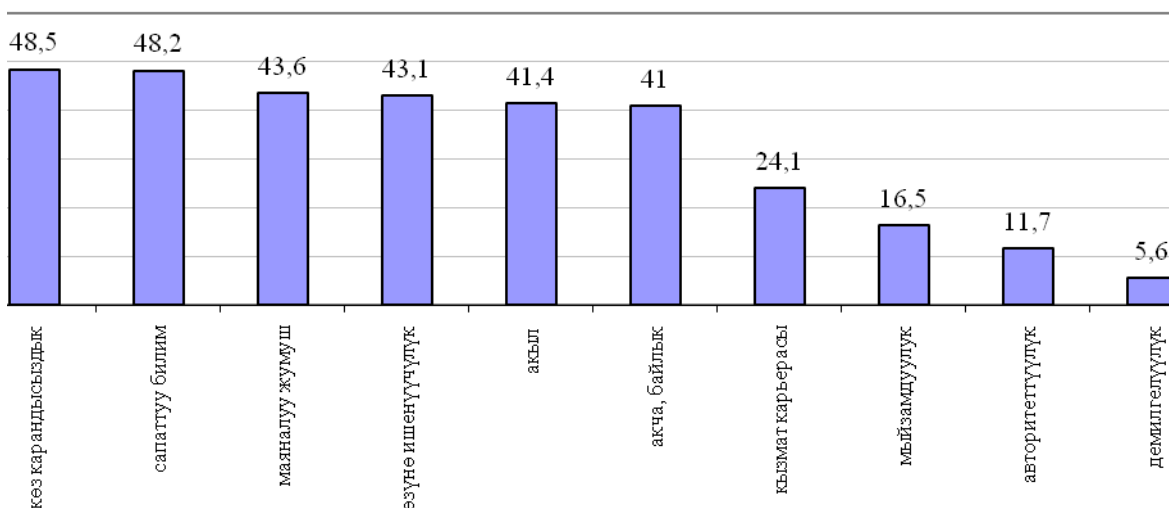

*респонденттер жооп берүүдө жооптун төрттөн ашык эмес варианттарын белгилешкен

Жогоруда келтирилген 6-чи диаграммадан байкап тургандай, жаш кыргыз жарандарынын аң-сезиминде башка фундаменталдык баалуулуктарга салыштырмалуу үй-бүлө, ата-эне зор мааниге ээ. Өткөөл мезгилде, коомдогу социо-маданияттык кризистин шарттарында үй-бүлөнүн мааниси өсүп, ал эми мамлекеттик институттарга болгон ишеним төмөндөөрүн респонденттер белгилешет. Себеби, өткөөл жана кыйчалыш заманда үй-бүлө инсан менен коомдун ортосундагы «буфер» сыяктуу кызмат аткарып, терс жагдайлардын зыяндуу таасирин жумшартат. Андыктан инсан көбүнесе өз үй-бүлөсүнөн түнөк табууга умтулат. Анткени үй-бүлө институту өзүн ар кандай коомдук шарттарга тез ыңгайлашуу мүмкүнчүлүгүнө ээ курам экендигин турмуштук тажрыйбада көргөздү. Ал эми кыргыз менталитенинин өзөгүн түзүп келген акыйкаттык (20,3%), адептүүлүк (14,7%), мекенчилик (париоттуулук) (8,3%) жаштардын терминалдык баалуулуктар шкаласында төмөнкү орундарда жайгашып калышы бизди тынчсыздандырбай койбойт.

Жогоруда белгиленгендей жаштардын мамлекеттик жана коомдук институттарга болгон ишениминин деңгээлин кийинки таблицадан көрө алабыз (2009-жылдагы социологиялык изилдөөнүн жыйынтыгы боюнча, % менен).

	Өкмөт	Милиция	Прокуратура	Сот бийлиги	Массалык маалымат каражаттары	Куралдуу күчтөр
Толук ишенем	5,3	3,8	5,6	7,9	11,7	15,4
Ишенем, бирок толук эмес	38,3	29,6	35,0	28,6	44,0	31,6
Ишенбейм	32,3	44,0	33,5	40,2	21,0	22,6
Жооп бере албайм	6,4	6,8	8,6	5,3	3,8	12,4
Жооп жок	17,7	15,8	17,3	18,0	19,5	18,0

Таблица көргөзүп тургандай, респонденттер башка институттарга салыштырмалуу укук коргоо органдарына көбүрөөк ишенишбейт, анын ичинен өзгөчө алардын милицияга болгон ишениминин деңгээли өтө төмөн (44,0%). Мындай жагдай бир жагынан укук коргоо органдарынын имиджине терс таасирин тийгизсе, экинчи жагынан алардын жаш муун менен болгон мамилесине кедерги болуп, коомдук чыңалууну пайда кылышы мүмкүн. Жаштардын салыштырмалуу жогорку ишенимине куралдуу күчтөр татыды (15,4%). Андан кийинки ишенимге массалык маалымат каражаттары ээ болушкан (11,7%). Ошентип, изилдөөнүн мындай көрсөткүчтөрүнөн мамлекеттик жана коомдук институттарга болгон жаштардын ишениминин төмөн деңгээли, демек аларга карата жалпы мамилесинин пастыгы жөнүндө тыянак чыгарсак болот.

Ал эми 6-7-чи диаграммалар биз жогоруда сөз кылып өткөн жаштардын турмушка болгон прагматикалык көз карашын дагы бир жолу далилдеп, биринчи кезекте материалдык байлыкка умтулган, өз күчүнө таянган, көз карандысыздыкты жогору баалаган, сапаттуу билим алууга жана маяналуу жумушка багытталган кыргыз жаш муунунун социалдык портретин сүрөттөйт. Бул жамаатчылык (коллективизм) идеяларынан алыстап, өзүмчүлдүк стереотиптери үстөмдүк кылган капиталисттик, рыноктук типтеги жаңы муундун калыптанып жатышынан да кабарлайт. Бирок, ушул «батыш» баалуулуктарынын көмүскө экспансиясынын, ааламдашуунун заманында улуттук баалуулуктарыбызды жана маданий өзгөчөлүктөрүбүздү жоготуп албасак деген ой бизди бушайман кылбай койбойт.

Тилекке каршы, жаш муундун калыптануу маселесинин бушайман кылган дагы бир тескей жагы бар. Бул заманбап улан-кыздардын арасындагы жат көрүнүштөрдүн отоо чөптөй жайылып баратышы. Ичкилик, баңгилик, алардын кесепетинен кылмыштуулуктун, адепсиз жүрүм-турумдун өсүшү байкалууда. Маселен, Мамстаткомдун маалыматы боюнча акыркы он жылдыкта эле жаштар арасында баңги заттарын колдонуу алты эсеге өсүп, наркологиялык каттоого алынган 15тен 35 жашка чейинки улан-кыздардын саны 2007-жылы 9 миңге жеткен. Кылмыш кылгандардын 52%ын 30 жашка чейинки жаштар, 7%ын өспүрүмдөр түзөт. Акыркы 3 жылдын ичинде кылымдын чумасы аталган ВИЧ/СПИД оорусуна чалдыккандар 1000ден ашып кеткен. Азыркы жаштардын көпчүлүгү ата-энесинин алдындагы милдетин аткарбайт, байлыктын, арактын артынан атасына, энесине кол салгандар, муунтуп өлтүрүп салгандар болуп жатат. Башка өлкөлөргө кетип калгандар арбын. Орусияда эле болжолдуу эсептер менен жарым миллиондон ашык кыргыз жарандары жүрүшөт, ал эми адардын басымдуу бөлүгү жаштар экендиги көпчүлүккө маалым.

Мына, жогоруда биз заманбап кыргыз жаштарынын социалдык портретине жасаган сүртүмдөрүбүз бул багытта жасай турган учу-кыйры көрүнбөгөн иштин чекеси

гана. Жаштардын абалына системалуу мониторинг кылуу, алардын чөйрөсүндө болуп жаткан коомдук процесстерди ыкчам изилдеп, туура «диагноз» коюп, тишелүү чараларды көрүү илимдин гана эле эмес бүгүнкү күндүн маанилүү талабы болуп калышы зарыл.

Эркинбеков Т.Ж.

ПУТИ ПРЕОДОЛЕНИЯ СОЦИАЛЬНОГО НЕРАВЕНСТВА В РЕГИОНАХ КЫРГЫЗСТАНА

Социальное неравенство в регионах Кыргызстана существует, причем существует в довольно яркой форме. Здесь, как и на всей территории СНГ, процветают бедность и коррупция, а разрыв между возможностями нередко обусловлен не только разницей в доходах, но и территориальными аспектами существующего неравенства. Можно выделить три типа сравнений, которые характеризуют эти аспекты. Существенно различается качество жизни в городах и селах, горной и долинной местности, на Севере и Юге республики (диаграмма).

Уровень бедности и социального неравенства в территориальном разрезе

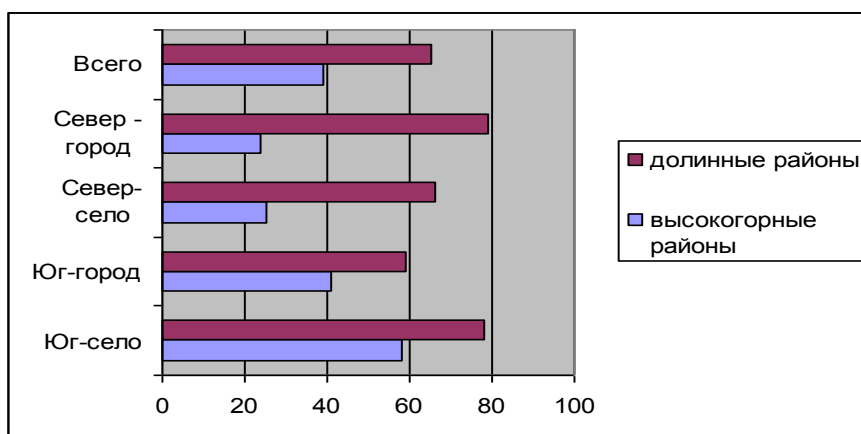

Исходя из диаграммы видно, что бедность и социальное неравенство в республике все еще продолжают представлять собой, в основном, сельское явление - свыше трех четвертых всего бедного населения проживает в сельской местности (диаграмма). Больше всего страдают бедные в отдаленных регионах. Однако социальное неравенство, с одной стороны, — беда, а с другой – оно должно служить определенным стимулом для поиска новых способов жизни, для его преодоления. Социальное неравенство включает всю гамму неравенств: социально-экономическое, социально-политическое и правовое и т.д.

В последнее время преодоление социально-экономического неравенства стало актуально для регионов республики, где темпы роста бедности значительно выше, чем в городах. При этом уровень бедности в течение последних лет не увеличивается, и даже имеет тенденцию к снижению. Региональные аспекты социально-экономического неравенства можно проиллюстрировать, сравнивая уровень бедности в высокогорных и долинных районах и учитывая при этом принадлежность района к Северному или Южному региону (диаграмма). В высокогорье многие проблемы, характерные для страны в целом, выражены гораздо сильнее. Доходы высокообеспеченных и низкообеспеченных семей в горных районах различаются в 9,1 раза, тогда как в долинных районах - только в 5,1 раза. О недоступности многих услуг для жителей

высокогорья свидетельствует и структура расходов. Расходы долинных домашних хозяйств на 30-60% выше, чем у высокогорных, при этом расходы на все виды услуг в долинах в 2 раза выше, чем в горах.

В этой связи возрастающая роль государства в социальной сфере регионов обусловлена не только особенностями создаваемых здесь благ, но и необходимостью решения социальных благ, возникающих при конкурентно-рыночной системе распределения доходов. Одна из них это помощь нетрудоспособным членам общества, а также людям, находящимся по каким-то причинам за чертой бедности. Она оказывается в форме социальных трансфертов-пенсий, пособий, льгот, государственной и государственно-частной систем социального страхования. Другая проблема выравнивание или точнее, смягчение различий в доступе людей к социальным благам - охране здоровья, образованию и культуре независимо от уровня их денежных доходов. Она должна решаться с помощью государственных и муниципальных субсидий на содержание и развитие отраслей социальной сферы, гарантирующих бесплатное или льготное образование и здравоохранение, а также расширение возможностей приобщения людей к культурным ценностям. Государственные трансферты и субсидии способствуют преодолению избыточного социального неравенства и приближению его к нормальным значениям, создают лучшее условие для формирования человеческого капитала, экономического развития и сохранения социальной стабильности. Мировая практика показывает, что существует прямая связь между уровнем социальных расходов государства и масштабами неравенства. Чем выше социальные расходы, тем ниже неравенство и меньше бедность.

Особой характеристикой различия между северными и южными регионами выступает такое понятие, как качество жизни и качество населения, включающий в себя индекс человеческого развития. Индекс человеческого развития выступает как индикатор материального благосостояния, состояния здоровья населения, обеспечения образовательных и медицинских услуг.

Самый значительный рост ИЧР, обусловленный в первую очередь ростом ВВП, произошел в Таласской области. В 2004 году ИЧР Таласской области впервые достиг среднего уровня ИЧР по Кыргызстану. Темпы изменений говорят о том, что в области влияние на ситуацию оказывают многие факторы, среди которых следует отметить социальную активность самого населения. Кроме того, небольшие размеры области способствуют концентрации усилий и позволяют быстрее продемонстрировать эффект от реализуемых на ее территории проектов. Другим позитивным примером является Жалалабадская область, в которой также наблюдался быстрый рост ИЧР. В области зафиксирована высокая продолжительность жизни и существенное увеличение индекса доходов.

Традиционно стабильный рост ИЧР наблюдался в Ошской области. Динамика показателей ИЧР свидетельствует и о росте благосостояния, и об увеличении продолжительности жизни населения. В то же время темпы роста ИЧР остаются невысокими и значение индекса в области все еще меньше общереспубликанского. Поскольку Ошская область является одним из самых крупных регионов республики, эффект от усилий, прилагаемых населением и администрацией области может не сразу отразиться на обобщенном показателе человеческого развития. Учитывая ситуацию на местах и то внимание, которое в области уделяется процессам развития человеческого потенциала, можно предположить, что в регионе в ближайшее время увеличится темп роста ИЧР.

При рассмотрении индекса человеческого развития в Кыргызстане необходимо учесть минимальный потребительский бюджет (МПБ), представляющий собой стоимостную оценку минимального набора продуктов питания, необходимых для сохранения здоровья человека и поддержания его жизнедеятельности, а также расходы

на непродовольственные товары и услуги, налоги и обязательные платежи. В структуре МПБ расходы рассчитаны в процентах, так: на продовольственные товары составили в - 63,96; непродовольственные товары – 16,46; услуги – 17,68; налоги -1,90. В последние пять лет стоимостная величина МПБ в целом по республике увеличилась в 2,1 раза и в 2008 г. в среднем на все население составила 3571 сом в месяц. Рост величины МПБ вызван не только повышением цен на основные продукты питания, но и введением новых норм потребления. Так, за рассматриваемый период стоимость продовольственных товаров, входящих в МПБ, возросла в 1,8 раза. Увеличение стоимостной величины МПБ отмечается повсеместно. При этом самая высокая стоимостная величина МПБ сложилась в г. Бишкеке – 3717 сомов, превысив общереспубликанский показатель на 4 процента, при этом в остальных регионах также намечена тенденция к росту МПБ.

Далее как одну из характеристик индекса человеческого развития целесообразно рассмотреть здоровье, продолжительность жизни и доступ населения регионов к медицинскому обслуживанию.

Ожидаемая продолжительность жизни при рождении служит основным показателем, применяемым для оценки здоровья, так как он свидетельствует об уровне смертности среди населения. Как и в других странах, в Кыргызстане продолжительность жизни женщин выше продолжительности жизни мужчин. В 2008 г. ожидаемая продолжительность жизни при рождении составила 68,4 лет для обоих полов, 72,6 года – для женщин и 64,5 лет - для мужчин (таблица).

Ожидаемая продолжительность жизни при рождении по полу (лет)

Годы	Оба пола	Мужчины	Женщины
2004	68,2	64,3	72,2
2005	67,9	64,2	71,9
2006	67,7	63,5	72,1
2007	67,9	63,7	72,3
2008	68,4	64,5	72,6

В результате перехода страны на международные критерии живорождения и соответственно, младенческой и детской смертности показатели их возросли как в абсолютном, так и в относительном выражении. Это в свою очередь, сказалось на некотором снижении показателя ожидаемой продолжительности жизни для новорожденных. При рождении разность в продолжительности жизни мальчиков и девочек составляет 8 лет. Эта разность сокращается во времени. Так в 15- летнем возрасте она составляет 8 лет, в то время как для взрослого населения в возрасте 45 лет – 6 лет. Выходя на пенсию, современные 55-летние женщины, имеют возможность прожить еще 23 года, 60 летние мужчины – только около 15 лет. Разрыв в продолжительности жизни связан с различиями в уровне смертности полов: ежегодно смертность мужчин в 1,5 – 1,6 раза превышает смертность женщин.

В разрезе регионов мы можем отметить, что продолжительность жизни в городах намного ниже, а в селах намного выше. Данный факт обусловлен воздействием различных специфических социально-экономических, культурных и других факторов регионов. При этом тенденция роста населения отмечена в Таласской, Ошской, Жалалабадской областях, а в Чуйской области, г. Бишкеке и г. Оше отмечен низкий прирост и высокая смертность населения.

Рождаемость в республике довольно высока, однако существуют различия в проекции город-село и между регионами. Так самый высокий коэффициент рождаемости мы можем наблюдать в Таласской области, а самый низкий в городах Бишкеке и Оше. Статистические данные наглядно отражают существующие предположения о том, что уровень рождаемости напрямую зависит от социальных, географических, экономических, культурных и других факторов.

Другим важным компонентом, влияющим на естественный прирост населения и отражающим ИЧР является смертность.

По категории смертности можно отметить что в республике основными регионами, в которых смертность выше республиканского уровня - это Чуйская область и г. Бишкек. Также в разрезе город-село уровень смертности в городах выше примерно в 2 раза, чем в селах. Данное явление обусловлено высоким уровнем преступности, ухудшением экологии, стрессовыми ситуациями, отсутствием доступа к чистой воде и экологически чистым продуктам, обостряющим развитием сердечных, онкологических и других заболеваний.

По результатам проведенного исследования у респондентов особой проблемой выступают проблемы доступности здравоохранения. Данные подтверждаются рядом исследований Национального статистического комитета. Как показывают итоги ежегодно проводимого Нацстаткомом КР интегрированного обследования домашних хозяйств, за последние пять лет отмечается тенденция сокращения доли населения, не имеющего доступа к услугам здравоохранения. Так в 2008 г. около 2,7 процента населения республики не имели доступа к услугам здравоохранения (в 2004 г. - более 8 процентов). Основной причиной, из-за которой население не может в полной мере воспользоваться услугами здравоохранения, является их дороговизна, а в сельской местности выделяют еще причину отдаленности медицинских учреждений.

Это связано, прежде всего, с особенностями социальных благ - образовательных, медицинских, культурно-бытовых. Одна из них в том, что эти блага страдают так называемой «болезнью Баумоля»: производительность труда в этих сферах растет медленнее, чем в материальном производстве. Без поддержки государства производство социальных благ становилось бы все менее конкурентоспособным, а сами блага менее доступными для потребителей. Вообще-то говоря, «болезнью Баумоля» производство нематериальных благ страдает лишь в краткосрочном и локальном аспектах. В национальном масштабе и с учетом долговременных результатов затраты на здравоохранение, культуру науку весьма эффективны. Но такая эффективность находится за пределами возможностей функций рыночной экономики и может быть достигнута только с помощью активного вмешательства государства.

Немаловажное влияние на состояние здоровья населения оказывает чистая питьевая вода. В 2008 г. доступ к ней имели 90,4 процента населения страны. Если рассматривать доступ к чистой питьевой воде по регионам, то наибольший доступ к ней имеет население, проживающее в г. Бишкеке, Чуйской, Таласской, Жалалабадской областях.

Что касается доступа населения к адекватным санитарно-гигиеническим условиям в целом по республике и в регионах, то можно отметить наблюдающуюся в последние годы тенденцию к снижению этого индикатора. Наименьший доступ к ним имеет население Жалалабадской, Ошской и Таласской областей. Это обусловлено низким развитием инфраструктуры сельской местности, в отличие от городской.

Вышеуказанные факты подтверждаются результатами общереспубликанского исследования, проведенного в рамках выявления системы ценностей современного Кыргызстанского общества. Отмечено, что на вопрос: «Удовлетворены ли Вы медицинскими услугами в Вашей местности?» Из 100% - подавляющее большинство опрошенного населения недовольны медицинским обслуживанием, так 32,2% ответили

скорее не удовлетворен, и 29% отметили, что полностью не удовлетворены. В северном регионе, в частности, в Чуйской области (31,1%) полностью не довольны.

Удовлетворены медицинским обслуживанием: 6,2% – полностью, 28,3 % - скорее не удовлетворены. Как это ни странно, но респонденты южного региона больше других отмечали, что они вполне довольны предоставляемыми медицинскими услугами. Именно в этих областях меньше всего ожидалось положительные отзывы. Также жители г. Бишкека больше других опрошенных из других областей отметили удовлетворенность системой медицинского обслуживания.

Данная информация отражает многогранность проблемы медицины в нашей стране, обусловленной недостаточным финансированием, непрестижностью профессии, незаинтересованностью специалистов в результате своего труда, коррумпированностью системы медицинского обслуживания, что негативно отражается на качестве жизни населения как в региональном, так и в республиканском масштабе.

Подводя итоги необходимо отметить, что преодоление вышеуказанных причин социального неравенства и неравномерность в развитии регионов является одной из самых серьезных проблем Кыргызстана, решение которых требует применения новых и эффективных подходов в области управления. При изучении развития регионов необходимо отталкиваться от социальной, экономической, культурной, природно-ресурсной специфики территории. Опыт Таласской и Жалалабадской областей свидетельствует о том, что развитие инициативы на местах может оказать решающее влияние на развитие человеческого потенциала в регионе. Этому должно способствовать проведение политики децентрализации власти и развития местного самоуправления. В то же время очевидно, что ситуация в отдельных областях требует самого серьезного внимания со стороны как государства, так и других субъектов демократического управления.

Направленность развития региональной политики государства должна быть нацелена в целом на расширение перспектив экономического роста и торговли, повышения общего благосостояния населения страны, улучшения социально-психологического климата, сокращения бедности, регуляции налоговой политики, развития здравоохранения и института образования (в особенности среднего специального направления). В этой связи необходимо развитие человеческого ресурса, стимулирование миграционной политики, более высокий рост экономики, наряду с ее диверсификацией в сторону развития обрабатывающей промышленности и сферы обслуживания отраслей, создающих более высокую добавленную стоимость.

В государстве должна быть обеспечена благоприятная предпринимательская среда, включающая в себя законодательно-правовую, инвестиционную и другие составляющие, в которой функционирует, развивается, процветает бизнес-сектор, сектор среднего и малого предпринимательства. Ресурсы для развития социальной сферы и социальной защиты населения государство должно мобилизовать в бюджет главным образом через справедливую систему налогообложения. Отсюда возникнет тесная зависимость между размерами общественных благ и социальных трансфертов, с одной стороны, и доходами от предпринимательства и трудовой деятельности населения - с другой. Конечно, существуют границы такой зависимости, но они на практике подвижны и складываются в процессе общественного диалога, борьбы и компромиссов разных общественных сил и течений. Во всяком случае, широкомасштабные социальные программы требуют достижения общественного согласия на сравнительно высокие налоги и дифференцированный подход. При этом в конкретных условиях на первый план выдвигаются те или иные задачи и функции социальной защиты - поддержка образовательных и медицинских услуг, пенсионное обеспечение, борьба с бедностью, помощь многодетным семьям и т.д.

Новому составу Правительства и Жогорку Кенеша независимо от их политической ориентации и профессионального уровня, требуется вплотную заняться проблемой бедности и социального неравенства, превратить законотворчество в процесс помощи малоимущим и преодоления нищеты. В настоящее время существует ряд нормативных актов, прямо или косвенно связанных с финансовыми и экономическими обязательствами по развитию региональной политики, ликвидации социального неравенства, бедности, совершенствованию социальной защиты. Однако к сожалению организация работы на местах регламентируется огромным количеством зачастую противоречивых нормативных актов, отсутствием добросовестной исполнительской дисциплины и рядом бюрократических механизмов.

Литература:

1. Национальный статистический комитет Кыргызской Республики// Социальные тенденции Кыргызской Республики 2004-2008 гг. - Выпуск 5. - Бишкек, 2010.- С. 67,71,97,98.
2. Демократическое управление: новые подходы к развитию Кыргызстана: Национальный отчет по человеческому развитию. - Бишкек, 2002 .- С.25
3. Социальное неравенство и публичная политика / Ред. кол.: Медведев В.А. Горшков М.К., Краснин Ю.А.- М.: Культурная Революция, 2007. - С.49-5
4. Акматалиев А.А. Система ценностей современного кыргызстанского общества: опыт социологического анализа. – Бишкек.: Айат, 2009. - С.85

Баяндин М.А.

ПОКАЗАТЕЛИ ОЦЕНКИ КАЧЕСТВА ЭКОНОМИЧЕСКОГО ПРОСТРАНСТВА

Каждый вид экономической деятельности и жизнедеятельности протекает в своем пространстве: инновации в инновационной системе, предпринимательская деятельность в нормативно-правовой, инфраструктурной и пр. системах, сельскохозяйственная деятельность тесно связана с особыми характеристиками физического пространства. Все виды таких специальных пространств обладают рядом общих характеристик их структуры:

- взаиморасположением объектов пространства;
- протяженностью пространства в различных направлениях (которая может измеряться на основе времени, необходимого для попадания из одной точки пространства в другую, например, скорость от созревания идеи до выхода готового продукта на рынок, скорость диффузии инноваций, т.е. распространения технологических инноваций в бизнес-пространстве);
- узлами (центрами);
- сетями и т.п.

Если речь идет о пространственной организации хозяйства и расселения населения, то в качестве элементарного объекта (элемента множества) рассматривается локалитет [1]. Локалитет представляет собой малую территорию с каким-то одним объектом. Это может быть компактный населенный пункт, предприятие, коммуникации и т.п. Локалитет может быть поселенческим, промышленным, транспортным, рекреационным. Сочетания локалитетов образуют конкретные формы пространственной организации хозяйства и расселения. Согласно специфике сочетания локалитетов выделяют типы узлов:

- промышленный - сочетание промышленных предприятий одного или нескольких населенных пунктов вместе с общими объектами производственной и социальной инфраструктуры, размещенных на компактной территории;
- транспортный – пересечение транспортных коммуникаций, как правило, сочетающееся с концентрацией производства и населения;
- агломерация – территориальное образование, интегрирующее промышленные и транспортные узлы, системы коммуникаций, города (как правило, город и его спутники) и населенные пункты.

Формы расселения населения подразделяются на городские и сельские, которые различаются по численности населения.

Определение сети, используемое для описания структуры экономического пространства, в общем случае будет выглядеть следующим образом: «система узлов и связей, соединяющих эти узлы» [2]. Сетевая структура пространства сокращает трансформационные (реальные) и транзакционные (обмен правами собственности) издержки на производство и доставку товаров потребителю. Так как экономическое расстояние, в отличие от физического, измеряемого в километрах, исчисляется прежде всего, транспортными и транзакционными издержками на преодоление физического расстояния.

Фактически описание качества пространства и характеристик сети методически проводятся почти одинаково.

Оценка качества экономического пространства и сети проводится на основе трех групп показателей, отражающих содержание экономического явления.

Первым параметром является плотность, которая определяет значение разных характеристик на единицу физического пространства в первом случае и на одного агента во втором (таблица 1).

Таблица 1

Параметры сети и экономического пространства

Параметры	Методика расчета параметров	
	Сети	Экономическое пространство в аспекте размещения производительных сил и расселения населения
Плотность	Число сетевых связей на одного агента сети. Более плотной считается сеть, в которой число взаимосвязанных агентов больше.	Численность населения, объем валового продукта, природные ресурсы, основной капитал на единицу площади.
Размещение или конфигурация	Степень централизации сети: наличие в сети агентов с максимальным числом связей; – центр сети, включающий ключевые узлы связей; – полупериферию сети, включающую вторичные узлы связей; – периферию сети, охватывающую отдельных агентов, располагающихся на ее границах.	Показатели равномерности, дифференциации, концентрации, распределения населения и экономической деятельности, в том числе существование хозяйственно освоенных и неосвоенных территорий.
Однородность или гомогенность	Однородность входящих в сеть объектов: типы организаций, входящих в сеть: бизнес-субъекты (малые, средние, крупные), органы	Однородность или неоднородность локалитетов, входящих в экономическое

	госуправления, инвесторы, инфраструктурные агентства.	пространство.
Связанность	Теснота связей понимается, как их интенсивность и измеряется количеством контактов или сделок, совершенных с одними и теми же партнерами в течение определенного периода времени, как правило, в течение года. В отличие от плотности сети, которая фиксирует число самих агентов, этот параметр указывает наличие или отсутствие среди них постоянных партнеров. Сила деловых связей определяется структурной близостью между участниками рынка в организационном поле. Сильной связью следует считать связь между близкими организациями, ресурсная зависимость между которыми велика и не может быть с легкостью разорвана. Если убрать эту опорную связь и данный узел сети провалится, нарушатся нормальные потоки ресурсов.	Интенсивность экономических связей между частями и элементами пространства, условия мобильности товаров, услуг и капитала, определяемая развитием транспортных и коммуникационных сетей.
Примечание - составлено автором		

Вторым параметром является размещение, которое определяет особенности структуры пространства и сети.

Показатели равномерности и дифференциации, концентрации экономической деятельности предполагают выделение в структуре экономического явления частей, где концентрация объектов и связей больше и одновременно меньше плотных частей структуры, характеризующихся меньшим числом объектов и менее интенсивными связями.

Степень централизации сети определяется тем, в какой мере связи агентов данной сети кластеризуются вокруг единого центра (или нескольких центров), в качестве которого могут выступать ведущие предприятия или бизнесы (например, промышленный гигант или крупный банк).

Центральное расположение того или иного агента является одним из важных индикаторов его властных позиций в данном организационном поле. Оно означает, что потоки материальных и информационных ресурсов идут через данного агента, который имеет преимущества в управлении такими потоками.

С этой точки зрения сеть делится на следующие сегменты:

- центр сети, включающий ключевые узлы связей;
- полупериферию сети, включающую вторичные узлы связей;
- периферию сети, охватывающую отдельных агентов, располагающихся на ее границах [3].

Третьим параметром является однородность, которая фиксирует степень сходства или отличия объектов друг от друга по их функциям в экономике, масштабам хозяйственной деятельности.

Четвертым параметром является связанность.

Теснота связей в сети понимается, как их интенсивность и измеряется количеством контактов или сделок, совершенных с одними и теми же партнерами в течение определенного периода времени. Контакты или сделки могут совершаться, например, раз в полгода, а могут несколько раз в месяц или неделю. В отличие от плотности сети, которая фиксирует число самих агентов, этот параметр указывает наличие или отсутствие среди них постоянных партнеров.

Интенсивность экономических связей между частями и элементами пространства определяется условиями мобильности товаров, услуг и капитала, т.е. развитием транспортных и коммуникационных сетей. Сила деловых связей определяется структурной близостью между участниками рынка в организационном поле. Сильной связью следует считать связь между близкими организациями, ресурсная зависимость между которыми велика и не может быть с легкостью разорвана. Если убрать эту опорную связь и данный узел сети провалится, нарушатся нормальные потоки ресурсов.

Устойчивость сети зависит от длительности деловых контактов с контрагентами и воспроизводства всей сетевой конфигурации во времени. Чем чаще происходят изменения в составе участников рынка, перемещения отдельных связей и узловых сплетений, тем устойчивее и гибче становятся сетевые структуры [4].

Исходя из вышесказанного, можно сделать следующий вывод: понятие границ пространства является относительным, но определяется самим содержанием пространства, характеризующегося совокупностью признаков, отличающихся по своим значениям от других пространств и обладающих некоторой целостностью и взаимосвязанностью составляющих его элементов.

Экономическое пространство имеет структуру, которая является одним из его свойств и определяет качество пространства для экономической деятельности и расселения населения. Структура экономического пространства определяется: взаиморасположением объектов пространства, протяженностью пространства в различных направлениях (от точки до точки), узлами (центрами) и сетями. Методология оценки качества экономического пространства в аспекте размещения производительных сил фактически аналогична методологии оценки сети, т.к. учитывает такие параметры, как плотность, размещение, однородность и связанность единиц, или точек пространства. В этом смысле можно сказать, что структура пространства имеет сетевую природу и может рассматриваться как сеть неоднородных объектов, характеризующихся параметрами плотности, централизации, однородности и связанности элементов пространства.

Литература :

1. Бродель Ф. Структура повседневности: возможное и невозможное // Материальная цивилизация, экономика и капитализм. - Т.1. - М.:Прогресс, 1986;
2. Пауэлл У., Смит-Дор Л. Сети и хозяйственная жизнь // <http://www.ecsoc.msses.ru>.- Т.4. -. №3.- С.61;
3. Радаев В.В. Социология рынков: к формированию нового направления / М.: ГУ-ВШЭ, 2003.- С.34;
4. Алимбаев А.А., Притворова Т.П., Таубаев А.А. Формирование и развитие кластеров в условиях индустриально-инновационного развития Республики Казахстан. – Караганды: Санат-Полиграфия, 2005. – 213с.

СВОЙСТВА ЭКОНОМИЧЕСКОГО ПРОСТРАНСТВА В СОВРЕМЕННЫХ СОЦИАЛЬНО-ЭКОНОМИЧЕСКИХ СИСТЕМАХ

Понятие экономического пространства в отечественной науке традиционно использовалось в рамках региональных экономических исследований. Одним из распространенных в региональных экономических исследованиях является следующее определение экономического пространства: «Экономическое пространство – это насыщенная территория, вмещающая множество объектов и связей между ними: населенные пункты, промышленные предприятия, хозяйственно освоенные и рекреационные площади, транспортные и инженерные сети и т.д.» [1].

Близкими к понятию «экономическое пространство» являются понятия пространственная структура экономики и пространственная организация хозяйства. Термин пространственная организация чаще всего употребляется немецкими учеными, последователями классической регионалистики. При этом пространственная организация понимается в первую очередь как естественный порядок (устройство) и уже во вторую очередь – как деятельность по организации (упорядочению) пространства [2].

В то же время, в мировых научных исследованиях в последние десятилетия получает всё большее развитие «пространственная наука» (spatial economics), как особое междисциплинарное научное направление. Примечательно, что авторитетное международное издательство «Springer» уже выпустило 30 томов серии «Достижения в пространственной науке» («Advances in spatial science»). Пространственная наука позиционируется как более широкое научное направление, нежели региональная наука, сформированная и заявленная как научное направление во второй половине прошлого века У.Айзардом [3].

Необходимо отметить эволюцию понятия «территориальное развитие» в научных исследованиях в направлении всё более частого использования понятия «экономическое пространство». Нам представляется обоснованным такой тренд, т.к. понятие «пространство» в философии является одной из двух основных форм существования материи и конструктивно используется во многих естественных, технических и общественных науках. В математике и физике «пространство» является одним из фундаментальных научных понятий. Предметные науки изучают свои аспекты единого в общенаучном смысле пространства: экономического, социального, политического, а также энергетического, транспортного, информационного, научного и др.

В физике под «пространством» понимают некую арену действий, на которой разворачиваются физические процессы и явления, и которую мы субъективно ощущаем как «вместилище объектов». В большинстве разделов физики сами свойства физического пространства (размерность, неограниченность и т.п.) никак не зависят от присутствия или отсутствия материальных тел [4].

В математике слово «пространство» употребляется в большом наборе сложных терминов. Пространство есть множество с некоторой дополнительной структурой, в зависимости от содержания которой, элементы пространства с математической точки зрения могут быть «точками», «векторами», «событиями».

Социология также имеет свое понятие «социальное пространство», которое представлено рядом свойств, таких как социальное расстояние (измеряемое разницей в социальных рангах или позициях, занимаемых человеком в обществе). Размерность социального пространства имеет вертикальную и горизонтальную систему координат. При этом социальное пространство многомерно: в одной из его проекций индивид может занимать более высокие места, а в другой - более низкие. В концепции

социального пространства значимую роль играет другая философская концепция – время, т.к. социальная позиция индивида различается на этапах его жизни, т.к. сопряжена со временем.

В современных исследованиях концепция социального пространства лучше всего выражена в понятии «социального поля» П.Бурдьё. Социальное поле – это многомерное пространство позиций и связанная с ним схема восприятия и оценивания, которую П.Бурдьё называет «габитус». «Габитусы – системы устойчивых и переносимых диспозиций, структурированные структуры, предрасположенные функционировать как структурирующие структуры, т.е. принципы, порождающие и организующие практики и представления» [5]. Действие любого актора П.Бурдьё предлагает объяснять исходя из габитуса, который тот воспроизводит в своих практиках. Габитус описывает определенную позицию актора в социальной структуре, природа габитуса производна от социальных условий, в которых он формировался, но реализуется в текущем социальном контексте.

С этой точки зрения экономическое пространство – это пространство, в котором осуществляются все виды экономической деятельности, и которое обладает свойствами: размерности, границ и структуры.

Использование понятия экономического пространства присуще многим исследованиям и не называемое таким термином, по сути, используется во многих методологических основах экономических школ достаточно давно. Так, методология российской школы экономического районирования предполагает, что районированию «должен предшествовать этап глубокого изучения местности, что невозможно без сбора и использования исчерпывающего массового материала, имеющего отношение не только к субъектам хозяйствования, но и к окружающей их среде». В этой трактовке, относящейся по времени своего появления к началу XX века, использование понятия «окружающая среда» по смыслу явно соотносится и является синонимом понятия «экономическое пространство».

Многомерность экономического пространства раскрывается учеными-экономистами достаточно полно.

При рассмотрении проблемы районирования обосновывается необходимость «учета необходимого и достаточного числа признаков, положенных в основу районирования. Необходимо выделение двух групп признаков: основные факторы, под влиянием которых складывается хозяйственная деятельность (признаки-предпосылки) и группа признаков производных, характеризующих само состояние хозяйственной деятельности (признаки – показатели или признаки-индексы)». На наш взгляд, первая группа факторов содержит характеристики ресурсного, нормативно-правового и других измерений экономического пространства.

Один из основоположников школы Б.Никитин пишет, что «при хозяйственном районировании в основу полагаются или признаки-предпосылки, или признаки-индексы, соответственно чему полученные районы или являются районами, дающими схемы пространственного распределения основных условий хозяйственной деятельности или районами, дающими схемы пространственного распределения основных типов хозяйственной деятельности» [6].

На наш взгляд, понятие условий хозяйственной деятельности является проекцией экономической деятельности на соответствующий тип экономического пространства: ресурсный (природные, трудовые, финансовые ресурсы) или институциональный (инновационная система, бизнес-климат и т.п.)

В течение XX века появились и другие теории, которые рассматривают характеристики экономического пространства: условия для факторов производства М.Портера, теория инновационного милье Д.Мэйя, концепция региона обучения или региональная сетевая инновационная система Б.Асхайма и А.Изаксена.

Наиболее явно современные представления об экономическом пространстве воплотились в рейтингах конкурентоспособности стран. С помощью таких рейтингов можно определить текущее положение страны по отношению к другим странам, выявить сильные и слабые стороны в экономике и определить необходимые инструменты государственной политики для улучшения структуры хозяйства. Наиболее авторитетными являются два рейтинга: рейтинг конкурентоспособности Института развития менеджмента (г.Лозанна) и рейтинг Всемирного экономического форума (ВЭФ, Давос).

В рейтинге конкурентоспособности Института развития менеджмента наряду с материальными объектами экономического пространства, такими, как базовая, технологическая, научная инфраструктура используются нематериальные параметры экономического пространства: фискальная политика, институциональная система, законоотворчество для предпринимательства [7].

Рейтинг Всемирного экономического форума, разделенный на две части: индекс роста конкурентоспособности и индекс микроэкономической конкуренции также включают параметры экономического пространства. Подход группы Дж.Сакса Центра международного развития Гарвардского университета фокусируется на конкурентоспособности как «системе институтов и различных типов экономической политики, поддерживающих экономический рост страны в среднесрочном периоде» [8].

Индекс роста конкурентоспособности построен на базе трех индикаторов:

- 1) технология;
- 2) общественные институты или институциональная среда;
- 3) макроэкономическая среда.

Индикатор «общественные институты» состоит из двух субиндикаторов: «контракты и закон» и «коррупция», которые без сомнения представляют собой характеристики нормативно-правового пространства, в котором действуют хозяйствующие субъекты.

По разделу институциональная среда оцениваются:

- защита права на собственность;
- защита авторских прав;
- разнообразие общественных фондов;
- общественное доверие политикам;
- судебная независимость;
- фаворитизм решений государственных служащих;
- расточительность государственных расходов;
- бремя государственного регулирования;
- эффективность юридических структур в урегулировании споров;
- прозрачность принятия политических решений;
- экономические издержки терроризма;
- организованная преступность;
- надежность службы полиции;
- этическое поведение компаний;
- степень стандартов аудирования и отчетности;
- эффективность корпоративного правления;
- защита интересов меньшинства акционеров.

Эти показатели описывают размерности пространства, в котором хозяйствуют экономические субъекты.

Методика исчисления индекса микроэкономической конкурентоспособности построена на концепциях конкурентоспособности стран и регионов М.Портера: концепции ромба конкурентных преимуществ, концепции промышленных кластеров и концепции о прохождении нацией четырех стадий развития (конкуренция на основе

факторов производства, инвестиций, инноваций и богатства). Индекс показывает, каким образом страны поддерживают производительность труда, необходимую для постоянного улучшения конкурентоспособности.

Под детерминантами производительности труда М.Портер понимает «диверсификацию функций и стратегий компаний», которые связаны с «качеством микроэкономической деловой среды» в стране (рис. 1) [7].

Индекс микроэкономической конкурентоспособности состоит из двух субиндексов: «деятельность и стратегия компаний» (company operations and strategy) и «качество национальной деловой среды» (quality of the national business environment). Субиндекс «качество национальной деловой среды» делится на две составляющие.



Рисунок 1 – Детерминанты роста производительности труда

Первая компонента - факторные условия, которые в свою очередь подразделяются на составляющие:

- физическая инфраструктура – 8 показателей;
- административная инфраструктура – 5 показателей;
- технологическая инфраструктура – 5 показателей;
- рынки капитала – 4.

Вторая компонента описывает результаты хозяйственной деятельности предприятий и называется условиями предложения.

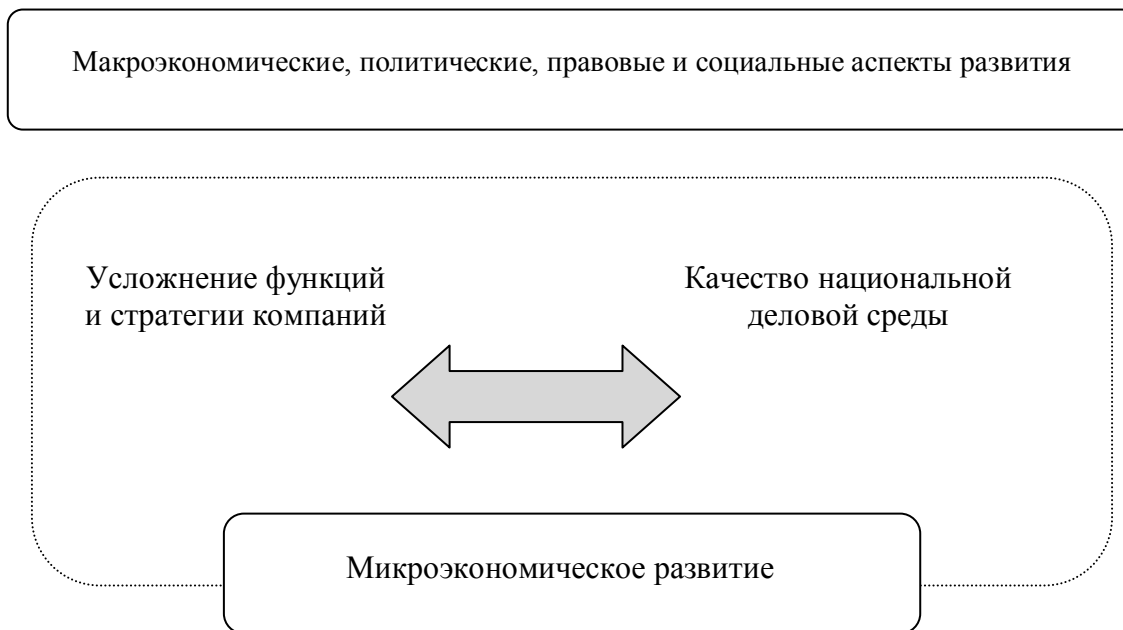
Физическая инфраструктура формирует экономическое пространство, измеряемое на основе 8 показателей:

- качество инфраструктуры в целом;
- качество дорог;
- качество инфраструктуры железных дорог;
- качество инфраструктуры портов;
- качество инфраструктуры воздушного транспорта;
- доступность мест на километр;
- доступность электроэнергии;
- обеспеченность телефонными линиями.

Усовершенствованный Глобальный индекс конкурентоспособности Всемирного экономического форума, который применяется в настоящее время в качестве главного рейтинга страны в мировом экономическом пространстве, также содержит блоки, которые имеют пространственную природу.

Это, например, условия для развития финансовых институтов [9]:

- финансирование через рынок ценных бумаг;
- сложность при получении ссуды;
- доступность венчурного капитала;
- ограничение движения капитала;
- степень защиты инвесторов;
- уровень защиты интересов вкладчиков в банках.

На наш взгляд, все параметры экономического развития, измеряемые в рамках Глобального индекса конкурентоспособности (ВЭФ) могут быть разделены на показатели, характеризующие результаты хозяйственной деятельности и характеризующие условия для хозяйственной деятельности, т.е. показатели делового, инфраструктурного, образовательного и других видов пространства.

Анализ перечня показателей позволяет сделать вывод о многомерности экономического пространства страны, которое включает систему координат по каждой нише: рынок труда, инновации, условия для бизнеса, рынок товаров, инфраструктура, институциональная система, макроэкономическая стабильность и другие.

Кроме понятия размерности, экономическое пространство имеет такое свойство как границы. Понятие границы пространства в рамках этой школы также используется, подчеркивается относительность границ пространства, условность этих границ.

Представители школы А.Челинцев, Н.Колосовский и другие отмечают: «Вследствие множественности проявлений народнохозяйственной жизни и непрерывности в пространственном развитии хозяйственных факторов, экономические районы не составляют какой-либо объективно замкнутой территории. В большинстве случаев экономические районы носят искусственный характер и ограничиваются условно принятыми границами [6].

Несмотря на относительность границ пространства, они всё же условно принимаются и вытекают из самого понятия пространства, так как оно характеризуется совокупностью признаков, отличающихся по своим значениям от других пространств, и обладает некоторой целостностью, взаимосвязанностью составляющих его элементов.

Кроме свойств размерности и границ, пространство имеет структуру, которая с одной стороны, является одним из его свойств (вместе с многомерностью, ограниченностью), а с другой стороны, определяет качество экономического пространства для экономической деятельности. Если исходить из математического определения пространства как множества элементов, которые являются точками, секторами или событиями, необходимо отметить, что в каждом виде экономического пространства существует своя структура.

Подводя итог исследованию свойств экономического пространства в современных научных исследованиях, можно отметить следующее: понятие экономического пространства опирается на фундаментальное научное понятие «пространство», которое наряду с понятием «время» представляет две формы существования материи. Естественные (математика, физика и др.) и общественные (социология, культура и др.) науки используют в своих исследованиях понятие пространства, и описывают его в точки зрения размерности, границ, структуры.

Экономическое пространство рассматривается исследователями не только как аналог понятия «территориальное развитие», но и как «национальная деловая среда», «институциональная среда» и др. С методологической точки зрения содержанием понятия пространство являются условия хозяйственной деятельности экономических субъектов. В Глобальном индексе конкурентоспособности Всемирного экономического форума 67 показателей являются параметрами условий хозяйственной деятельности. Анализ перечня показателей позволяет сделать вывод о многомерности экономического пространства, складывающегося вокруг хозяйствующих субъектов и

включающего условия рынка труда, инновационную среду, инфраструктуру, институциональную систему и ряд других. Множественность проекций условий хозяйственной деятельности обуславливает многомерность экономического пространства.

Литература:

1. Гранберг А.Г. О программе фундаментальных исследований пространственного развития России // Регион: экономика и социология. - 2009. - №2. - С.169;
2. Леш А. Географическое размещение хозяйства / М.: Изд-во иностранной литературы, 1959. – С.156;
3. Айзард У. Методы регионального анализа: введение в науку о регионах. - М.: Прогресс, 1966. – 742с.;
4. Словарь терминов физики полупроводников: Материал из Википедии - свободной энциклопедии - <http://ru.wikipedia.org/wiki>;
5. Бурдые П. Структура, габитус, практика // Бурдые П. Практический смысл: М.: Институт экспериментальной социологии.- СПб.: Алтейя, 2001;
6. Демьяненко А.Н., Дятлова Л.А. Вопросы экономического районирования в работах экономистов-аграрников // Пространственная экономика. -2008. - №4. - С.76;
7. Garelli S. Competitiveness of Nations: The Fundamentals // The World Competitiveness Yearbook. – 2002. - IMD. - <http://www01.imd.ch/wcy/fundamentals>;
8. Schwab K., Porter M.E., Sachs J.D. The Global Competitiveness Report 2001-2002 // Executive Summary. - N.Y.: Oxford University Press for the World Economic Forum, 2001. – pp. 1-11;
9. Доклад Всемирного экономического форума «The Global Competitiveness Index» 2009-2010.

Джанарова Э.С., Мысакулова Г.С.

ТЕОРЕТИЧЕСКИЕ ВОПРОСЫ РАЗВИТИЯ СИСТЕМЫ ОБРАЗОВАНИЯ В УСЛОВИЯХ РЫНКА

В современных условиях социальные проблемы приобретают особую значимость для решения макроэкономических задач на уровне любого цивилизованного государства. Социальная политика государства является важнейшим направлением его деятельности по регулированию социально-экономических условий жизни общества. Ее суть заключается в поддержании отношений, как между социальными группами, так и в обеспечении условий для повышения благосостояния, уровня жизни членов общества, создании социальных гарантий в формировании экономических стимулов для участия в общественном производстве.

В условиях трансформации общественных отношений социальная политика государства, выступающая как составная часть мероприятий, проводимых государством в целях регулирования условий общественного производства в целом, тесно увязана с общеэкономической ситуацией в стране. В этой связи рассмотрение вопросов образования – самой массовой отрасли социальной сферы, услугами которой пользуется почти каждый четвертый житель республики, является весьма актуальным и злободневным.

В данной отрасли происходят кардинальные изменения, связанные с переходом на рыночные отношения, с возникновением условий для интеграции в мировое образовательное пространство. У нас в республике сложилась многоступенчатая система, состоящая из дошкольного, школьного, среднего специального, среднего

технического и высшего образования. С развитием рыночных отношений степень государственного вмешательства в сферу образования еще более возросла с развитием инновационных технологий и ускорением темпов роста ВВП.

В развитых странах финансирование системы образования производится на основании рыночных отношений, то есть из разных источников: государственных, частных и самофинансирования. Значительная часть расходов обеспечивается государством. В области формирования высшей школы в республике сделаны первые шаги, и многие вузы превратились в субъекты смешанного финансирования. Создание, наряду с государственными вузами, частных вузов расширило прием и контингент обучающихся на платной основе.

Как известно, образование требует известного минимума затрат и определенной их структуры, без соблюдения которых обучение становится неэффективным и даже невозможным. Снижение образовательного уровня отрицательно сказывается на развитии экономики страны и сокращении бедности. Необходимое улучшение системы образования поставило на повестку дня проблемы несоответствия стандартам содержания образования и обеспечения учебного процесса современными учебниками.

На сегодняшний день на низком уровне остается материально-техническая база учреждений высшего и среднего специального образования. Реформы переходного периода внесли кардинальные изменения в деятельность региональных вузов. Региональные и местные бюджеты во многих случаях оказались не в состоянии нести нагрузку по системе образования. В современных условиях рынок труда Кыргызстана нуждается в высококвалифицированных специалистах и рабочих.

Однако всем выпускникам высшей школы не хватает рабочих мест и поэтому почти 20-25% их переквалифицируются или покидают пределы республики в поисках лучших заработков. По мере развития общества возрождаются многие отрасли народного хозяйства, которые требуют специалистов узкого профиля. Исходя из реалий сегодняшнего дня, существующие профессионально-технические училища, лицеи не имеют соответствующих учебно-производственных баз для получения хороших знаний и практических навыков. Требования рынка таковы, что необходима подготовка специалистов широкого профиля с лучшим качеством полученных знаний. В настоящий период, по сравнению с дореформенным, удвоилось количество специальностей (теперь их свыше 200), по которым ведется подготовка специалистов с высшим образованием. Введены разноуровневые программы обучения. В условиях экономической реформы созданы условия для конкуренции высших учебных заведений на рынке образовательных услуг.

Расширяются международные связи, установлены тесные контакты не только со странами СНГ, но и странами дальнего зарубежья. Используя возможности президентской программы «Кадры XXI века» и международных соглашений многие студенты обучаются за рубежом. Несмотря на это, в системе высшего образования существует дублирование при подготовке специалистов в области экономики, финансов, юриспруденции, медицины и др., что приводит к увеличению финансово-материальных затрат на обучение студентов, на содержание профессорско-преподавательского состава, администрации, коммунальных услуг и т. д.

Министерством образования и науки начата реформа в системе высшего образования, чтобы повысить ответственность вузов за качество обучения, за адаптацию будущих специалистов к рыночным реалиям. В соответствии с ней были определены рейтинги высших учебных заведений путем комплексной оценки их деятельности. В настоящее время происходит межвузовская интеграция при подготовке специалистов. В 1993 г. министры образования 33 европейских стран подписали Болонскую декларацию, цель которой заключалась в создании европейской зоны высшего образования, а также внедрении европейской системы образования в мировом масштабе.

В 2006 году к Болонскому процессу присоединились 45 стран, в том числе и Кыргызстан. В соответствии с этим, переход на двухуровневое образование, внедрение кредит-часов и освоение студентами этой образовательной системы и улучшение качества образования требуют времени и определенной базы материально-технического снабжения. Однако до настоящего времени не определены статус и сфера приложения труда бакалавра и магистра, не созданы механизмы, обеспечивающие карьерный рост сотрудников, имеющих степень бакалавров и магистров. Они до сих пор не внесены в квалификационный справочник должностей руководителей и других служащих. В этой связи в системе образовательных услуг нужно, чтобы государство стимулировало труд учителей и профессорско-преподавательского состава. В условиях рынка необходимо улучшить социальную защиту этих категорий работников, от которых зависят уровень и качество подготовки кадров.

В перспективе будет произведена модернизация базы профессионально-технического образования, установлено деловое сотрудничество с работодателями и службами занятости по гибкому обеспечению квалифицированными рабочими кадрами в соответствии с требованиями рынка труда. В этой связи будет улучшена работа, направленная на повышение эффективности реализации инвестиционных проектов в системе профессионального обучения, финансируемых при поддержке международных финансовых организаций.

Современная существующая система профтехобразования, еще не в состоянии обеспечить производство хорошо обученными рабочими кадрами. Поэтому нужна новая методика обучения, как на Западе, которая называется программой ученичества или дуальной системой, и позволяет получить знания и навыки, отвечающие требованиям рынка. В нашей республике по такой программе работают единицы.

Как известно, уровень образованности членов общества является одним из важных факторов развития экономики. В результате функционирования сферы образования появляются люди, имеющие более высокий уровень образования и подготовленные высококвалифицированные кадры, которые, в свою очередь, оказывают влияние на рост национального дохода страны. В этой связи, в экономической литературе считается, что социальный капитал так же способствует экономическому развитию, как и остальные типы капитала, особенно человеческий. Во-первых, социальный капитал дополняет рынок своими перераспределительными функциями. Во-вторых, он влияет на накопление человеческого капитала. В – третьих, он способствует решению проблемы неравенства доходов и укреплению социального единства.

Еще один возможный путь влияния социального капитала на экономическое развитие – повышение качества управления и институциональное развитие. Социальный капитал может препятствовать повышению ответственности чиновников, сглаживанию политических противоречий. А лучшая работа институтов и государственных органов, в свою очередь, означает снижение риска для инвесторов, приток иностранных инвестиций и лучший экономический рост.

На микроэкономическом уровне это хорошо заметно в том, как социальный капитал улучшает работу рынков. На макроэкономическом уровне большую роль играет работа институтов, законодательства и органов власти. Качественное управление, напротив, позитивно связано с социальным капиталом и уровнем развития. Хотя определенные формы социального капитала оказывают самое положительное влияние на экономический рост и развитие, нужно иметь в виду, что неправильный путь развития может разрушить социальный капитал, создавая замкнутый круг социального и экономического упадка.

Литература:

1. О состоянии и путях развития системы образования Кыргызской Республики в 1991 – 2001 гг.: Аналитический обзор. - Бишкек, 2001
2. Кыргызстан в цифрах: Статистический сборник. - Бишкек, 2005;
3. Образование и наука в Кыргызской Республике: Отчет Национального статистического комитета. - Бишкек, 2003
4. Образование для устойчивого развития: на пути к обществу знания: Материалы Междунар. форума / Редкол.: А.М. Радьков (пред.) и др. – Минск: Изд. центр БГУ, 2005. – 736 с.
5. Государства – участники СНГ на старте Десятилетия ООН по образованию для устойчивого развития / В.Ф. Байнёв, Н.И. Лис, В.И. Стражев; под общ. ред. проф. В.И. Стражева. – Минск: Изд. центр БГУ, 2005. – 96 с.

Редактор: Когай О.И-Б.
Компьютерный набор: Сайдинова Ч.С., Боробаева Ж.С.
Компьютерная верстка: Мамбетова. Ж
Бумага офсет. Формат А4
Объем 16 п.л. Тираж 100 экз.

Отпечатано в типографии «Университет» КНУ им. Ж. Баласагына
г. Бишкек, пр. Манаса, 101

