

İSTANBUL TEKNİK ÜNİVERSİTESİ ★ FEN BİLİMLERİ ENSTİTÜSÜ

**ÇEKYATIN ÖYKÜSÜ: TÜRKİYE'DE TOPLUMSAL DEĞİŞİME TANIKLIK
EDEN BİR MOBİLYA**

**YÜKSEK LİSANS TEZİ
Özge ÇELİKOĞLU**

Anabilim Dalı : Endüstri Ürünleri Tasarımı

Programı : Endüstri Ürünleri Tasarımı

Tez Danışmanı: Prof. Dr. H. Alpay ER

OCAK 2011

İSTANBUL TEKNİK ÜNİVERSİTESİ ★ FEN BİLİMLERİ ENSTİTÜSÜ

**ÇEKYATIN ÖYKÜSÜ: TÜRKİYE'DE TOPLUMSAL DEĞİŞİME TANIKLIK
EDEN BİR MOBİLYA**

**YÜKSEK LİSANS TEZİ
Özge ÇELİKOĞLU
(502071968)**

Tezin Enstitüye Verildiği Tarih : 20 Aralık 2010

Tezin Savunulduğu Tarih : 28 Ocak 2011

**Tez Danışmanı : Prof. Dr. H. Alpay ER (İTÜ)
Diğer Jüri Üyeleri : Doç. Dr. Şebnem TİMUR ÖĞÜT (İTÜ)
Prof. Dr. Ayşe ŞENTÜRER (İTÜ
Mimarlık ABD)**

OCAK 2011

ÖNSÖZ

Bu çalışmanın ortaya çıkmasına değerli bilgileri, fikirleri ve yorumlarıyla katkıda bulunan ve sınırlı zamanını çalışmalarımı değerlendirmek için harcayan danışman hocam Prof. Dr. Alpay Er'e teşekkürlerimi sunarım. Ayrıca maddi kültür konusu ile tanışmamı, anlamlar ve göstergeler üzerine derinlemesine düşünmemi sağlayan hocam Doç. Dr. Şebnem Timur Öğüt'e teşekkürlerimi sunarım.

Sürekli fikir alışverişinde bulunduğum arkadaşlarım Ayla Çetin, Koray Gelmez, Aylin Akçabozan'a ve bu çalışma kapsamında benimle anılarını ve deneyimlerini paylaşan tüm katılımcılara teşekkür ederim.

Öğrenim hayatımın şekillenmesinde büyük etkisi olan, bana her zaman güvenen ve her anlamda destek olan sevgili aileme; babam Engin Merzalı, annem Fatmagül Merzalı ve kardeşim Emre Merzalı'ya sonsuz teşekkürlerimi sunarım.

Her zaman olduğu gibi bu çalışma süresince de beni sonsuz destekleyen ve her aşamada yüreklendiren; akademik ve teknik bilgisiyle olduğu kadar gösterdiği çaba ve sabır ile de çalışmama önemli katkılar sağlayan hayattaki en büyük şansım, sevgili eşim Hilmi Berk Çelikoğlu'na teşekkür ederim.

Aralık 2010

Özge Çelikoğlu

İÇİNDEKİLER

Sayfa

ÖNSÖZ	iii
İÇİNDEKİLER	v
ÇİZELGE LİSTESİ	vii
ŞEKİL LİSTESİ	ix
ÖZET	xi
SUMMARY	xiii
1. GİRİŞ	1
1.1 Konunun Önemi, Kapsamı ve Araştırmanın Hedefleri	1
1.2 Tezin Yapısı	2
2. ÇEKYATIN İŞLEVSEL AÇIDAN ANALİZİ	5
2.1 Çekyatın Tanımı	5
2.2 Çekyatın Temel İşlevleri	5
2.2.1 Oturma	5
2.2.2 Yatma	6
2.2.3 Depolama	6
2.3 Çekyat Çeşitleri	7
2.3.1 Mekanik düzeneğe sahip olmayan çekyatlar	7
2.3.2 Ray ve tekerlekli hareket düzeneğine sahip çekyatlar	8
2.3.3 Makas mekanizmalı çekyatlar	9
2.3.4 Yatağı alt kısmında depolanmış çekyatlar	13
3. ÇEKYATIN SOSYO-KÜLTÜREL VE EKONOMİK AÇILARDAN ANALİZİ	15
3.1 Türkiye Mobilya Endüstrisi ve Çekyat	15
3.1.1 Türkiye mobilya endüstrisinin geçmişi ve bugünü	15
3.1.2 Türkiye mobilya endüstrisinin gelişiminde çekyatın yeri	24
3.2 Konut Alanı ve Çekyat	26
3.2.1 Konut kavramı	26
3.2.2 Konut özellikleri ve sosyal statü ilişkisi	29
3.2.3 Dar konutlarda yaşam ve çekyat	33
3.3 Oturma, Yatma ve Depolama Alışkanlıkları	37
3.3.1 Sedir ve yüklük kullanımı	37
3.3.2 Divan kullanımı	38
3.3.3 Kütüphaneli divan kullanımı	39
3.3.4 Çekyat kullanımı	42
4. ARAŞTIRMA YÖNTEMİ	51
4.1 Araştırmanın Amacı	51
4.2 Araştırmanın Önemi ve Kapsamı	52
4.3 Problemin Tanımı	52
4.4 Uygun Araştırma Yönteminin Seçimi	53
4.5 Seçilen Yöntemin Uygulama Süreci	55

4.5.1 Ön arařtırmalar	56
4.5.1.1 Anket	56
Anket sorularının yapılandırılması	56
Anket uygulaması	58
Anket sonuçlarına ilişkin bulgular	58
4.5.1.2 Ön görüřmeler	60
Ön görüřme sorularının yapılandırılması	60
Ön görüřme uygulaması	61
Ön görüřme sonuçlarına ilişkin bulgular	61
4.5.2 Nihai arařtırma	62
4.5.2.1 Nihai arařtırma sorularının yapılandırılması	62
4.5.2.2 Nihai arařtırma uygulaması	63
4.5.2.3 Nihai arařtırma sonuçlarına ilişkin bulgular	63
5. ALAN ÇALIřMASINDA ELDE EDİLEN VERİLERİN ANALİZİ VE YORUMLANMASI	65
5.1 Görüřülen Kiřilere İliřkin Genel Veriler ve Analiz	65
5.2 Çekyat Kullanımına İliřkin Veriler ve Analiz	68
5.2.1 Çekyatın varlık sebepleri	68
5.2.1.1 Oturma, yatma ve depolama alışkanlıkları	68
5.2.1.2 Konut büyüklüğü ve kullanımı	76
5.2.1.3 Yatılı misafir ağırlama kültürü	79
5.2.2 Çekyatın konutlarda konumlandırılması ve kullanım biçimleri	81
6. SONUÇ VE DEĞERLENDİRMELER	89
KAYNAKLAR	95
EKLER	99

ÇİZELGE LİSTESİ

Sayfa

Çizelge 3.1 : Mobilya üretiminde ortalama kapasite kullanım oranları (Url-5).....	22
Çizelge 3.2 : Türkiye mobilya sektörünün illere göre dağılımı.....	22
Çizelge 3.3 : Mobilya üretim sektöründe önemli kuruluşlar.....	23
Çizelge 5.1 : Görüşülen kişilere ait genel bilgiler.	66
Çizelge 5.2 : Görüşülen kişiler ait genel bilgiler (devamı 1).....	67
Çizelge 5.3 : Görüşülen kişiler ait genel bilgiler (devamı 2).....	67

ŞEKİL LİSTESİ

	<u>Sayfa</u>
Şekil 2.1 : Kapalı durumda çekyat.....	6
Şekil 2.2 : Açık durumda çekyat.....	6
Şekil 2.3 : Çekyatın depolama alanı.....	7
Şekil 2.4 : Mekanik düzeneğe sahip olmayan çekyat.....	8
Şekil 2.5 : Ray ve tekerlekli hareket düzeneğine sahip çekyat.	9
Şekil 2.6 : Büyük makas mekanizmasına sahip çekyat.	11
Şekil 2.7 : Kolsuz makas mekanizmasına sahip çekyat.	12
Şekil 2.8 : Sıfırdan açılan makas mekanizmasına sahip çekyat.	12
Şekil 2.9 : Yatağı alt kısmında depolanmış çekyat.	14
Şekil 3.1 : Katlanır sandalye.....	17
Şekil 3.2 : Katlanır yatak.....	18
Şekil 3.3 : Lit a la Turque.....	19
Şekil 3.4 : Çekyat marka tescili.....	25
Şekil 3.5 : Geleneksel Türk evinde sedir.....	38
Şekil 3.6 : Kütüphaneli divan örneği.....	39
Şekil 3.7 : Kütüphaneli divan karikatürü 1.....	41
Şekil 3.8 : Kütüphaneli divan karikatürü 2.....	41
Şekil 3.9 : Avrupa Yakası dizisi kapıcı dairesi.	42
Şekil 3.10 : Zihni Sinir çekyat projesi.	45
Şekil 3.11 : Çekyat karikatürü.....	45
Şekil 4.1 : Katılımcıların yaş dağılımı.....	58
Şekil 4.2 : Konut sahipliliği.....	59
Şekil 4.3 : Konuttaki toplam çekyat sayısı.....	59
Şekil 4.4 : Çekyatın konuttaki konumu.....	60
Şekil 5.1 : “Kapıcılar Kralı”ndan bir sahne (1976).....	69
Şekil 5.2 : “Çöpçüler Kralı”ndan bir sahne (1977).....	70
Şekil 5.3 : Kütüphaneli divan kullanımı (1986).....	73
Şekil 5.4 : Salonda çekyat kullanımı 1.....	82
Şekil 5.5 : Salonda çekyat kullanımı 2.....	82
Şekil 5.6 : Yatak olarak kullanılan çekyat.....	83
Şekil 5.7 : Çekyatın altında depolanan eşyalar 1.....	84
Şekil 5.8 : Çekyatın altında depolanan eşyalar 2.....	85
Şekil 5.9 : Çekyatın altında depolanan eşyalar 3.....	85

ÇEKYATIN ÖYKÜSÜ: TÜRKİYE'DE TOPLUMSAL DEĞİŞİME TANIKLIK EDEN BİR MOBİLYA

ÖZET

Bu çalışmada Türkiye genelinde oldukça yaygın bir şekilde kullanılan çekyat, işlevsel, sosyo-ekonomik ve sosyo-kültürel açılardan ele alınmıştır.

Araştırma, çekyatın Türk kullanıcılar tarafından nasıl algılandığını, evlerde nasıl kullanıldığını ve bu konudaki olumlu ve olumsuz deneyimlerini ortaya çıkarmayı amaçlamaktadır. Türk kültüründe oturma, yatma, depolama eşyalarının oluşumu ve tarihsel gelişimi ile ilgili olduğu kadar Türkiye'nin ekonomik ve sosyo-kültürel tarihinde de önemli yer tutmuş bu eşyanın bir gösterge olarak da incelenmesi hedeflenmiştir. Bu bakımdan çekyatı oluşturan nedenler bütününe irdelenmesi, bir anlamda Türkiye'nin belli bir dönemi kapsayan tarihinin de irdelenmesini gerektirmiştir.

Çekyatın varlık sebeplerinin ortaya koyulması, kullanıcı ihtiyaçlarının bir iç mekan mobilyası için hangi yönlerde geliştiğine dair önemli bir veri olmaktadır. Diğer yandan bir endüstriyel ürünün, sosyal ve sembolik anlamda kullanıcının gözünde nasıl bir yere sahip olduğunu anlamanın tasarım aşaması için bir girdi olabileceği öngörülmüştür.

Çalışmada çekyat, temel olarak işlevleri, Türkiye mobilya endüstrisinin gelişimindeki yeri ve önemi, Türkiye'de hızlı kentleşmenin iç mekanda doğurduğu yer sıkıntısına bir çözüm yaratması ve Türk insanının geçmişten gelen oturma, yatma ve depolama alışkanlıklarına uygunluğu açılarından derinlemesine irdelenmiştir.

Çekyatın işlevsel açıdan incelenmesinde, öncelikle çekyatın ürün olarak tanımı yapılmış; bu araştırma kapsamında çekyat olarak kabul edilen mobilya türleri açıklanmıştır. Bu aşamada çekyat oturma, yatma ve depolama işlevlerine ayrılmıştır. Çekyatın oturma, yatma ve depolama işlevleri, çekyatta kullanılan çeşitli mekanizmalar ve Türkiye'de geçmişten günümüze farklılık gösteren çekyat çeşitleri incelenmiştir. Bir diğer önemli konu olarak çekyatın Türkiye mobilya endüstrisinin gelişimi ve değişimindeki yeri ve önemi irdelenmiştir.

Çekyatın, sosyo-kültürel açıdan analizinde ise, yaşam alanına ilişkin kavramlar ve bunların Türkiye'deki karşılıkları işlenmiştir. Hızlı kentleşmeden kaynaklanan, konut darlığı ile ilgili sıkıntılar ve çekyatın bu konuda kısmi bir çözüm oluşturma durumu ele alınmıştır. Ayrıca Türk kültüründe geçmişten gelen oturma, yatma ve depolama alışkanlıkları ile çekyatın bu alışkanlıklarla olan ilişkisi de ayrıntılı olarak açıklanmış; çekyatın sedir, divan ve kütüphaneli divanı takip eder nitelikte bir eşya olduğuna değinilmiştir.

Çalışmada nitel araştırma yöntemleri kullanılmıştır. Bir grup kullanıcı ile yarı yapılandırılmış görüşme yöntemine uygun şekilde görüşmeler yapılmış ve kaydedilmiştir. Bunu takip eden aşamada alan çalışmasından elde edilen veriler analiz edilmiş ve gözlemler yardımıyla yorumlanmıştır. Böylece çekyatın Türkiye'deki

varlık sebepleri temel olarak dar konutlarda yaşam sorununa kısmen de olsa çözüm oluşturma; geçmişten gelen oturma, yatma ve depolama alışkanlıklarını destekleme ve yatılı misafir ağırlama kültürüne bir anlamda hizmet etme olarak ortaya çıkmıştır. Burada çekyat, yaşanan mekanı 'esnekleştirilme' ve aynı ortamda gündüz oturma gece ise yatma eylemlerine imkan sağlama özelliği ile ön plana çıkmaktadır.

Son olarak, elde edilen bilgi ve gözlemler özetlenmiş ve değerlendirilmiştir. Çekyatın, Türk kültüründeki varlık nedenleri ve günümüz kullanıcısının çekyat konusundaki algı ve deneyimleri açıklanmış, gelecek yıllardaki olası gereksinimlere yönelik öngörülerde bulunulmuştur. Bununla birlikte çalışmanın kısıtları açıklanmış; çalışmanın başka ne tür araştırmalar için bir girdi olabileceği belirtilmiştir.

THE STORY OF CONVERTIBLE SOFA-BED: A TYPE OF FURNITURE WITNESSING SOCIAL CHANGE IN TURKEY

SUMMARY

This study analyzes the convertible sofa-bed that is widely used in Turkish homes, from functional, socio-economical and socio-cultural perspectives.

The research aims to find out Turkish users' perception and usage of convertible sofa-bed with their positive and negative experiences. It is related to cultural sitting, laying and storing habits, but it is also a reflection of Turkey's economical and socio-cultural history where it becomes a sign of socio-cultural situations and developments. To analyze reasons that made convertible sofa-bed exist required to analyze a certain period of Turkey's history. These reasons are an important input in order to understand what the user expects from furniture. Besides, to understand the social and symbolical value of an industrial product for its user can also be an input for further designs and design strategies.

Convertible sofa-bed is basically analyzed according to its function; its importance in the development of Turkish furniture industry; its usefulness as a solution for the housing problem that came out as a result of Turkey's fast urbanization and its harmony with Turkish cultural sitting, laying and storing habits.

Within the context of functional analysis, first of all convertible sofa-bed is defined in order to declare what has been taken as convertible sofa-bed in this study. Here it is separated in its unique functions that contain sitting, laying and storing. In addition, mechanisms that are used in convertible sofa-beds and different convertible sofa-bed types are also examined. Furthermore, convertible sofa-bed's effect and importance in the development of Turkish furniture industry is discussed.

In socio-cultural analysis of convertible sofa-bed, concepts that are related to living space and their definitions in Turkey are examined. Problems that occur in housing because of fast urbanization are displayed and convertible sofa-bed's partly solution for this situation is mentioned. Apart from that, the relation between convertible sofa-bed and Turkish cultural sitting, laying and storing habits is studied considering the traditional furniture such as *sedir*, *yüklük*, *divan* and *kütüphaneli divan*.

In this study qualitative research methods are used. It is conducted where a group of users is interviewed according to semi-structured interview method, and interviews are recorded digitally. After necessary data has been collected, it is analyzed and interpreted within observations.

Thus, it is found out why convertible sofa-bed is widely used in Turkey: Convertible sofa-bed is in harmony with cultural sitting, laying and storing habits; it is partially a solution for the problem of living in small houses and in addition to these, it meets the needs that exist due to 'hosting culture' in Turkey. The common advantage for these situations convertible sofa-bed has is that it can make places 'flexible' by changing their properties.

In conclusion, all data and its analysis is summarized, where reasons for convertible sofa-bed's existence in Turkey as well as Turkish users' perception and experiences about it are listed. Furthermore some assumptions about the situation for the future are made. Besides, limitations of this study is given while some suggestions are made for further research.

1. GİRİŞ

Bu bölümde, çalışma konusunun kapsamı ve araştırmanın hedefleri açıklanmıştır. Çekyat konusuna odaklanmanın önemi ve gereği vurgulanmıştır. Bu kapsamda; çalışmanın aşamalarını oluşturan bölümler ve bunların içerikleri hakkında bilgiler verilmiştir.

1.1 Konunun Önemi, Kapsamı ve Araştırmanın Hedefleri

Türkiye genelinde oldukça yaygın bir şekilde kullanılan çekyat, Türk yaşam tarzına ve kültürüne çeşitli nedenlerden dolayı kolay ve hızlı bir şekilde uyum sağlamış, neredeyse her evde kendine bir yer edinmiştir. İsmi ve biçimi zaman içerisinde değişiklikler göstermiş olsa da, işlevi temel olarak hem oturma grubunun bir parçası olmak hem de gerektiğinde evdeki yatak sayısını arttırmaktır. Bunlara ek olarak çoğu çekyat, koltuk halindeyken bazası sayesinde depolama görevi de görmektedir.

Tüm bu işlevlerin tek bir üründe toplanıyor olması, evlerdeki odaların niteliklerinin değişebilmesine olanak sağlamaktadır: Gündüz oturma odası olarak kullanılan bir oda, gece çekyatın açılıp yatak haline getirilmesiyle yatak odasına dönüştürülmektedir. Dolayısıyla, evin oda sayısı değişmese de ‘esnek’ hale getirilebilmektedir.

Çekyatın işlevlerinin incelenmesi, kullanıcı gereksinimlerini ve bir iç mekan mobilyasından beklentileri anlamak ve ürünün bu yaygınlıkta kullanılma nedenlerini belirleyebilmek için yapılması gerekenlerden biridir. Bunun dışında kullanıcının ürünü tercih nedeni olabilecek ikincil anlamların, kullanıcı tarafından nasıl algılandığının ve bunun zaman içerisinde nasıl değiştiğinin de irdelenmesi gerekmektedir. Bu konuda çekyatın geçirdiği biçimsel değişiklikler de göz önünde bulundurulmalıdır.

Daha geniş bir açıdan bakıldığında ise çekyat, Türkiye’nin bir dönem içinden geçtiği sosyo-ekonomik ve sosyo-kültürel değişimin bir tanığı, hatta bir göstergesi niteliğini taşımaktadır. Sanayileşme, büyük kentlere göç, konut sorunu ve geçmişten gelen

yerleşme alışkanlıkları gibi konuların çoğu, Türkiye’de çekyatın neden bu kadar yaygınlaşmış olduğuna farklı açıklamalar getirebilmektedir.

Bu kapsamda çekyatın işlevsel, ekonomik ve sosyo-kültürel açılardan incelenmesi, hem bu mobilyanın tarihçesini ortaya koymakta hem de kullanıcı ile ilişkisinin geçirdiği sürece genel bir bakış imkanı sağlamaktadır.

1.2 Tezin Yapısı

Çalışma altı bölümde ortaya konmuştur. İlk bölüm, incelenen konunun önemi ve kapsamı ile araştırmanın hedeflerini ve tezin yapısını içermektedir.

İkinci bölümde çekyat işlevsel açıdan incelenmektedir. Bu bölümde, öncelikle çekyatın ürün olarak tanımı yapılmış; bu araştırma kapsamında çekyat olarak kabul edilen mobilya türleri açıklanmıştır. Çekyat oturma, yatma ve depolama işlevlerine ayrılmış, bu işlevler, kullanılan çeşitli mekanizmalar ve Türkiye’de geçmişten günümüze farklılık gösteren çekyat çeşitleri incelenmiştir..

Üçüncü bölümde çekyat, ekonomik ve sosyo-kültürel açıdan ele alınmıştır. Bu kapsamda, öncelikle çekyatın Türkiye mobilya endüstrisindeki yeri ve önemi irdelenmiştir. Daha sonra hızlı kentleşmeden kaynaklanan, konut darlığı ile ilgili sıkıntılar ve çekyatın bu konuda kısmi bir çözüm oluşturma durumu incelenmiş; son olarak Türk kültüründe geçmişten gelen oturma, yatma ve depolama alışkanlıkları açıklanmış, çekyatın bu alışkanlıklarla olan ilişkisi ayrıntılı olarak ele alınmıştır.

Dördüncü bölümde, araştırmada izlenen yöntem açıklanmıştır. Araştırma problemi ayrıntılı olarak tanımlanmış, araştırmanın hedefleri belirtilmiş ve bu hedeflere uygun olarak çalışmada izlenen yöntem, bu yöntemin seçilme nedenleri ve uygulama süreci yer almıştır.

Beşinci bölüm, uygulanan alan çalışmasında elde edilen verilerin analizini ve yorumlanmasını içermektedir. Alan çalışması ile toplanan veriler ayrıntılı olarak incelenmiş ve literatür taramasından elde edilmiş bilgilerle birlikte yorumlanmıştır.

Son bölümde, elde edilen bilgi ve gözlemler özetlenmiş ve değerlendirilmiştir. Çekyatın, Türk kültüründeki varlık nedenleri ve günümüz kullanıcısının çekyat konusundaki algı ve deneyimleri özetlenmiş, gelecek yıllardaki olası gereksinimlere yönelik öngörülerde bulunulmuştur. Bununla birlikte çalışmanın kısıtları açıklanmış; çalışmanın başka ne tür araştırmalar için bir girdi olabileceği belirtilmiştir.

2. ÇEKYATIN İŞLEVSEL AÇIDAN ANALİZİ

Bu bölümde çekyat biçimsel olarak incelenmiş, çekyatın ürün olarak sahip olduğu işlevsel nitelikler ele alınmıştır. Bu kapsamda öncelikle çekyatın tanımı yapılmış, bu çalışmada hangi kanepeler türlerinin çekyat olarak kabul edildiği belirtilmiş ve ürün, kendisini oluşturan oturma, yatma ve depolama işlevleri bazında ayrıntılı şekilde incelenmiştir. Daha sonra Türkiye'de geçmişten günümüze kullanılan farklı temel çekyat çeşitleri ele alınmış, çekyatta kullanılan mekanizmalar irdelenmiştir.

2.1 Çekyatın Tanımı

Türk Dil Kurumu'nun Büyük Türkçe Sözlüğü'nde çekyat, "Gerektiğinde açılıp yatak durumuna getirilebilen koltuk, kanepeler" olarak tanımlanmaktadır (Url-1).

Bu çalışma kapsamında, bu tanıma sadık kalınarak, üzerine oturuken ve farklı şekillerde yatak haline getirilebilen tüm kanepeler çeşitleri çekyat olarak kabul edilmiştir. Kanepelerin açılma mekanizmalarının farklı olması veya alt kısımda bir depolama alanı bulunup bulunmaması bakımından herhangi bir kısıt getirilmemiş, bunların her biri ayrı bir çekyat çeşidi olarak değerlendirilmiştir.

2.2 Çekyatın Temel İşlevleri

Çekyat, temel olarak oturma, yatma ve depolama işlevlerini sağlamaktadır. Ancak ürünün yapısı gereği bu işlevler birbiriyle çok yakın ilişkiindedirler; dolayısıyla bunları birbirinden bağımsız olarak incelemek belli bir oranda mümkün olmaktadır. Bu işlevlerin daha rahat açıklanabilmesi için çekyatı oluşturan elemanlar en basit şekilde "oturma yüzeyi", "sırt yaslama yüzeyi" ve "depolama alanı" olarak adlandırılmıştır.

2.2.1 Oturma

Çekyat, öncelikle üzerine oturulacak bir koltuk olarak kullanılmaktadır. Koltuk olarak kullanıldığı durum, kapalı olduğu durumdur (Şekil 2.1). Oturma amaçlı kullanıldığında genellikle yatay bir oturma yüzeyi, bu alana dikey pozisyonda duran

bir sırt yaslama yüzeyi ve kolçaklardan oluşmaktadır. Sırt yaslama yüzeyinde ve kolçakların iç kısımlarında kimi zaman fazladan yastıklar bulunmaktadır.



Şekil 2.1 : Kapalı durumda çekyat.

2.2.2 Yatma

Yatak ihtiyacı olduğunda çekyat, oturulacak koltuk biçiminden çıkarılıp tek veya çift kişilik yatak görevi görecektir. Bu dönüşüm, çekyatın açılma-kapanma şekline bağlı olarak çeşitli biçimlerde gerçekleştirilebilmektedir. Kimi durumlarda oturma yüzeyi çekilmekte, sırt yaslama yüzeyi de bu parçayı izlemekte ve ikisi birlikte yatayda düz bir alan oluşturmaktadır; kimi durumlarda ise çekyatın oturma yüzeyinin altındaki alanda ek bir parça bulunmakta ve bu parça bulunduğu alandan çıkarılarak oturma yüzeyinin yanında, ona bitişik olarak ek bir yüzey oluşturmaktadır. Çekyatın yatak haline gelmesi için daha birçok farklı mekanizma bulunmaktadır. Her şekilde çekyatın yatak haline getirilmesinde temel mantık, oturma yüzeyini ek bir yüzey ile genişletmek olarak ortaya çıkmaktadır.



Şekil 2.2 : Açık durumda çekyat.

2.2.3 Depolama

Depolama alanı her çekyatta bulunmamakla birlikte, oturma yüzeyinin altında kalan, 'sandık', 'baza' veya 'çekmece' isimleri de verilen kapalı boş kısımdır. Kullanıcı,

ihtiyaç ve tercihlerine göre bu alana gerekli gördüğü eşyaları depolamaktadır. Çekyat açılıp kapanırken bu alan da kısa süreli açık hale gelmekte, ancak çekyat kapalı veya açık durumda ise bu alan kapalı kalmakta ve görünmemektedir (Şekil 2.3).



Şekil 2.3 : Çekyatın depolama alanı.

2.3 Çekyat Çeşitleri

Çekyat, günümüzde bazalı kanepeler, yataklı kanepeler ve benzeri isimlerle de birçok büyük firma ve küçük atölye tarafından üretilmeye devam edilmekte olup, görüntüsünde ve kullanımında çeşitli değişiklikler bulunmaktadır. Üreticiler, farklı mekanizmalarla açılıp kapanan, farklı tip kumaşlarla döşenen ve biçimsel olarak da çeşitlilik gösteren çekyatlar imal etmektedirler. Bu bölümde geçmişten günümüze Türkiye'de kullanılan temel çekyat çeşitleri incelenmiştir.

2.3.1 Mekanik düzeneğe sahip olmayan çekyatlar

Bu çekyat tipinde, çekyatın açılması ve kapanması için herhangi bir mekanik düzenek bulunmamaktadır. Çekyatın açılması, oturma yüzeyinin çekilmesi ve buraya bağlı bulunan sırt dayama yüzeyinin de oturma yüzeyinin hareketini izleyerek yatay hale gelmesi ile mümkün olmaktadır. Yatak haline geldiğinde sırt dayama yüzeyinin tamamı ile oturma yüzeyinin bir kısmı çekyatın yatay iskeleti üzerinde durmakta, oturma yüzeyinin geri kalan kısmı ise kimi zaman desteksiz bir şekilde havada durmaktadır. Burada oluşan yatma yüzeyi dengesiz olmakta, boşlukta kalan kısma fazla yük bindiğinde de devrilebilmektedir.

Mekanik düzeneği olmadan açılıp kapanabilen bir diğer çekyat çeşidinde ise, Şekil 2.4'te görüldüğü gibi, oturma yüzeyi sabit kalmakta, sırt yaslama yüzeyi ise dikey olarak yukarı hareket ettirilmekte ve burada sabit konumda durmaktadır. Böylece normalde sırt yaslama yüzeyinin, oturma yüzeyi üzerinde kapladığı alan boşaltılmakta ve yatmak için daha geniş bir yüzey elde edilmektedir.

Depolama açısından bakıldığında, oturma yüzeyinin altında bazaya benzer nitelikte bir boş alan bulunmaktadır. Bu depolama alanı kimi zaman tek ve çekyat uzunluğunca kimi zaman ise iki farklı bölme şeklinde oluşturulmuştur. Depo alanının kullanılması çekyat kapalı haldeyken oturma yüzeyinin manuel olarak kaldırılıp, havada tutulması ile mümkün olmaktadır.

Mekanizmasız çekyat tipinde depolama için geliştirilmiş bir başka çözüm de oturma yüzeyini oluşturan iskeletin çekmece şeklinde tasarlanması olmuştur. Bu durumda çekyatın açılma ve kapanma şekli değişmemekte, deponun kullanılması ise genelde oturma yüzeyinin altında bulunan iki çekmecenin kullanımı ile sağlanmaktadır. Böylece oturma yüzeyinin kaldırılıp havada tutulmasına gerek kalmamaktadır.

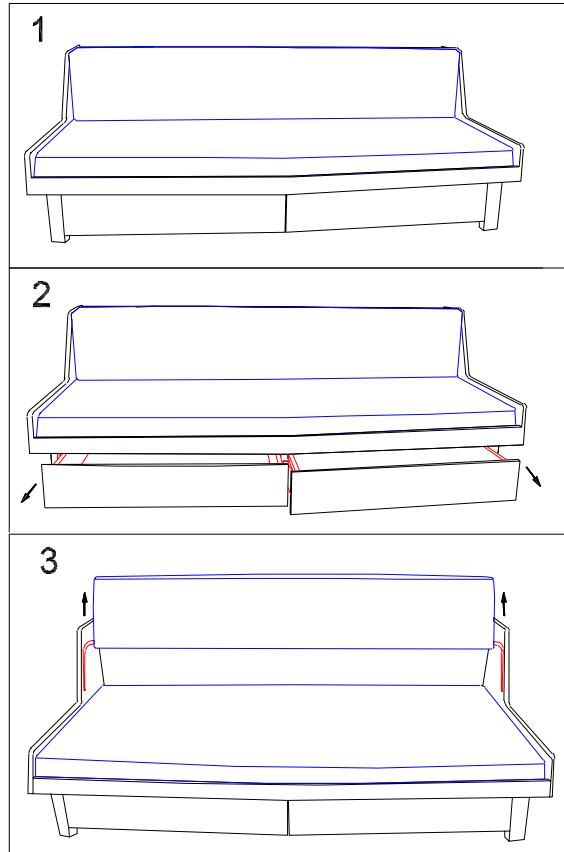

Şekil 2.4 : Mekanik düzeneğe sahip olmayan çekyat.

2.3.2 Ray ve tekerlekli hareket düzeneğine sahip çekyatlar

Bu çekyat çeşidinde oturma yüzeyinin hemen altında buraya paralel olarak konumlandırılmış raylı ve tekerlekli bir yatay yüzey daha bulunmaktadır. Yatak haline getirmek için bu alttaki yüzeyi çekmek ve sırt yaslama yüzeyinde bulunan minderleri bu yüzeyin üzerine yerleştirmek gerekmektedir. Açma kapama işleminin

yine manuel olarak yapıldığı bu çekyat tipinde, bahsedilen alt yüzey ahşap malzemeden ızgara yapıda, yani belli genişlikteki ahşap şeritlerin aralıklı şekilde sıralanmasıyla, üretilmekte ve ayaklardaki tekerlekli kısım açma kapama işini kolaylaştırmaktadır (Şekil 2.5). İskandinav kanepesi tipi çekyat, genellikle bir kanepesi takımının parçası olarak kullanılmaktadır.

Bu ürün tipinde depolama için herhangi bir kapalı hacim bulunmamaktadır.

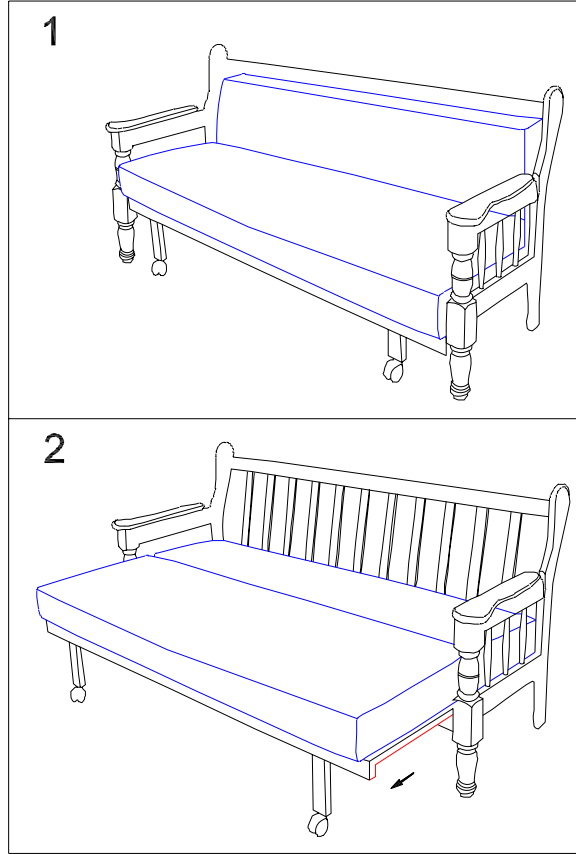

Şekil 2.5 : Ray ve tekerlekli hareket düzeneğine sahip çekyat.

2.3.3 Makas mekanizmalı çekyatlar

Makas mekanizmalı çekyat tipi günümüzde en yaygın kullanılan çekyat tipidir. Burada temel prensip çekyatın oturma ve sırt dayama yüzeylerinin birbirlerine hareketli bir mekanizma vasıtası ile bağlanmasıdır. Çekyatı açıp kapama eylemleri sırasında bu mekanizma devreye girmekte ve süreç bittiğinde de kilitli durumda kalarak, açık veya kapalı halde dengeyi korumaktadır. Klasik çekyatlarda kullanılan makas mekanizma tipleri piyasadaki imalatçılar tarafından temel olarak büyük/küçük makas mekanizması, kolsuz makas mekanizması ve sıfırdan açılan makas mekanizması olarak adlandırılmaktadır.

Büyük/küçük makas mekanizması olarak adlandırılan makas mekanizmasının kullanıldığı çekyat tipinde, oturlan yüzeyin 90 dereceye yakın bir açıyla kaldırılması ve hafifçe öne itilmesi ile makas kilidi açılmakta ve çekyat da açılıp yatak haline gelmektedir. Bu mekanizma tek kişilik, iki kişilik ve üç kişilik kanepelerde ve çekyatlarda kullanılmaktadır. Bu çekyatlarda, oturma yüzeyinin altında kapalı bir depolama alanı bulunmakta ve bu alana oturma yüzeyinin kaldırılması ile erişilmektedir. Mekanizmasız çekyatlardan farklı olarak bu tip çekyatlarda, depo alanının kullanılabilmesi için oturma yüzeyinin manuel şekilde havada tutulmasına gerek yoktur, çünkü mekanizma kilitli durumdayken ve çekyat koltuk durumundayken, oturma yüzeyi 90 derecelik bir açıyla yukarı doğru hareket ettirildikten sonra, bu vaziyette kendiliğinden durmaktadır (Şekil 2.6).

Bu çekyat tipini açmak gerektiğinde, sırt kısmının arkasında mutlaka belli bir boş alan bulunması gerekmektedir. Örneğin çekyat herhangi bir duvara dayalı şekilde konumlandırıldıysa, çekyatı öncelikle duvardan uzaklaştırmak, daha sonra açmak gerekmektedir. Bunun nedeni ise daha önce bahsedildiği gibi, açma-kapama sırasında, sırt dayama yüzeyinin de oturma yüzeyiyle aynı hareketi yapıyor olması, yani mekanizmanın bulunduğu bağlantı ekseninde yaklaşık 90 derecelik bir dönüş yapıyor olmasıdır.

Bu mekanizma, sırt kısmına da uygulanabilmekte, bu durumda açılma sırasında ilk konum değiştiren sırt kısmı olmaktadır.

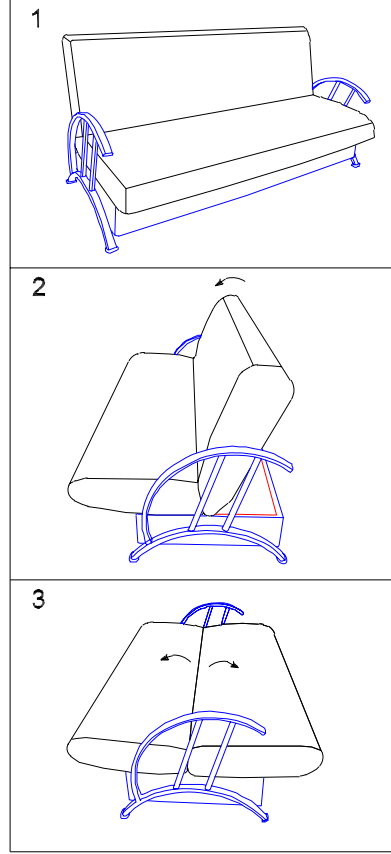

Şekil 2.6 : Büyük makas mekanizmasına sahip çekyat.

Kolsuz makas mekanizması, çekyatın sırt kısmına bir kademeli hareket vermek için kullanılan mekanizmadır. Bu mekanizmanın kullanıldığı çekyatlarda daha önce bahsedilen çekyat tiplerinden farklı olarak sırt yüzeyi açılmaktadır. Bu tip çekyatların açılıp yatak haline getirilmesi için öncelikle oturma yüzeyinin manuel olarak biraz kaldırılması ve çekilmesi, bu işlem sırasında da sırt yüzeyinin arkasında bulunan ve sırt yüzeyine bitişik duran ek yüzeyin açılması gerekmektedir (Şekil 2.7).

Bu tip çekyatlarda da oturma yüzeyinin altında kapalı bir depolama alanı bulunmaktadır. Ancak buradaki mekanizma sırt kısmına komuta ettiği için, bu depo alanı kullanılmak istendiğinde, oturma yüzeyinin yine manuel olarak kaldırılıp havada tutulması gerekmektedir.

Kolsuz makas mekanizması kullanılan çekyatlar, açılıp-kapanma sırasında yeri değiştirilmeden kullanılmakta, sırt kısmının dayandığı bir duvar bulursa da buradan uzaklaştırılmadan açılıp-kapanabilmektedir.

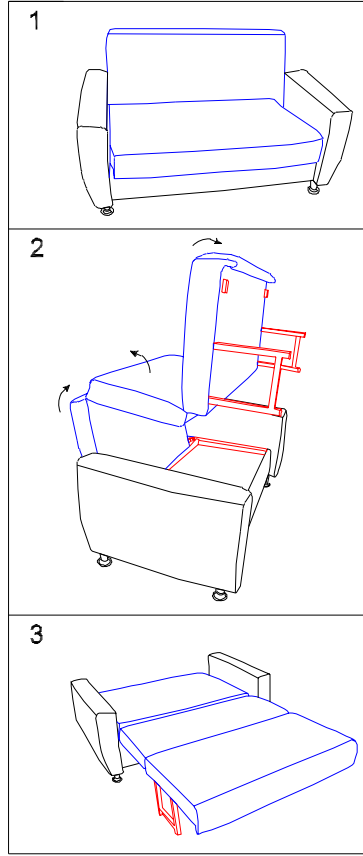

Şekil 2.7 : Kolsuz makas mekanizmasına sahip çekyat.

Sıfırdan açılan makas mekanizması kullanılan çekyat tipinde açma kapama eylemleri oturma yüzeyinin kaldırılması ve hafifçe öne itilerek yatay hale getirilmesi ile gerçekleştirilmektedir. Bu makas sisteminde de çekyat duvara yaslanır durumda iken, duvardan herhangi bir uzaklaştırma yapılmadan yatak haline getirilebilmektedir (Şekil 2.8).

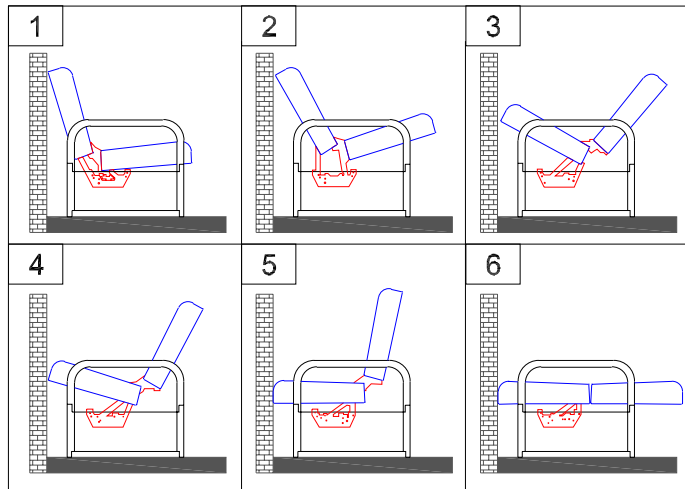

Şekil 2.8 : Sıfırdan açılan makas mekanizmasına sahip çekyat.

Sıfırdan açılan makas mekanizmasında, oturma yüzeyi dikey hale getirilip hafifçe öne itildiği sırada, hem mekanizmanın kilidi açılmakta hem de oturma yüzeyi, sırt yüzeyine açılma sırasında gerekli manevrayı yapabilecek alanı sağlamak için kısmen öne doğru hareket etmektedir.

Bu çekyat tipinde de oturma yüzeyinin altında kapalı bir depolama alanı bulunmaktadır ve bu depolama alanı oturma yüzeyinin dikey konuma getirilmesiyle kullanılabilir.

2.3.4 Yatağı alt kısmında depolanmış çekyatlar

Bu çekyat tipi, genellikle bir oturma grubunun elemanlarından biri olan iki veya üç kişilik kanepelerin depolama alanı olabilecek alt kısmına hareketli bir yatak eklenmesi ile oluşturulmaktadır. Burada kullanılan mekanizma genellikle köşe takımı mekanizması olarak adlandırılan mekanizmadır. Bu mekanizma, koltuğun alt sandık kısmına kısmi dairesel bir hareket sağlayarak, oturlan yüzey ile aynı seviyeye gelmesini ve çift kişilik yatak olmasını sağlamaktadır (Şekil 2.9). Oturlan yüzeyin altında yatak için gerekli diğer yüzey bulunduğu için, bu çekyat tipinde herhangi bir depolama alanı bulunmamaktadır.

Köşe takımı tipi çekyat, açılıp yatak haline getirilmek istendiğinde, konumunun değiştirilmesine gerek duyulmamakta, yalnızca oturma yüzeyinin altındaki bölme dışarı doğru çekilip hafifçe yukarı doğru kaldırılmaktadır.

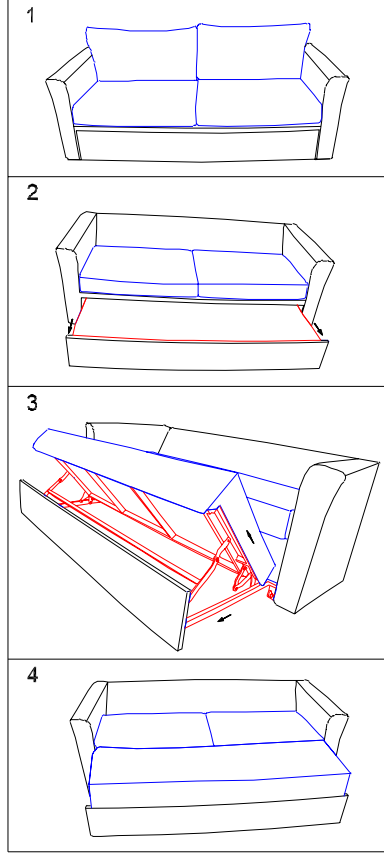

Şekil 2.9 : Yatağı alt kısmında depolanmış çekyat.

Bu çekyat tipi, sayılanlar içerisinde en yeni kabul edilebilecek olandır. Esasen salon takımı olarak satılan oturma grubunun bir elemanı olan iki veya üç kişilik kanepeye bir yatak ilave edilmesiyle oluşturulmaktadır. Piyasada bu şekilde satılan çekyatlar olduğu gibi, bazen de kullanıcı isteği doğrultusunda yatak olma işlevi oturma grubu elemanına sonradan eklenmektedir. Görüntü olarak klasik çekyattan oldukça farklı olan bu tip, daha çok bir koltuğu andırmakta, yatak haline gelebiliyor olduğu ilk bakışta pek anlaşılmamaktadır.

3. ÇEKYATIN SOSYO-KÜLTÜREL VE EKONOMİK AÇILARDAN ANALİZİ

Bu bölümde çekyat, ekonomik ve sosyo-kültürel boyutlarıyla ele alınmıştır. Burada öncelikle Türkiye mobilya endüstrisinin gelişimi ve bu gelişim sürecinde çekyatın yeri ve önemi ele alınmıştır. İkinci kısımda konut kavramı, Türkiye'de hızlı kentleşmeye bağlı olarak ortaya çıkmış olan konut sorunu, dar konutlardaki yerleşim ve buralarda kullanılan eşyalar, çekyat ekseninde incelenmiş ve sosyal sınıf, statü gibi kavramlarla ilişkisi irdelenmiştir. Son kısımda ise Türk kültüründe oturma, yatma ve depolama alışkanlıkları ele alınmış, bu alışkanlıklar doğrultusunda geçmişten bugüne kullanılan eşyalar incelenmiştir.

3.1 Türkiye Mobilya Endüstrisi ve Çekyat

Bu bölümde Türkiye'de mobilya endüstrisinin kısaca geçmişi ve bugünü ile çekyatın Türk mobilya endüstrisindeki yeri ele alınmıştır. Türklerin mobilya ile tanışmaları, ilk mobilya üretim ve kullanım biçimlerinden başlanarak günümüzdeki üretim kapasitesi ve seri üretim yapan mobilya firmalarının çekyat odağında markalaşması incelenmiştir. Bu konuların incelenmesinde sektöre dair istatistiki verilerin yanısıra mobilyanın değişen zamanlara, politikalara, sosyal olgulara tanıklık eden bir ürün olma niteliği göz önünde bulundurulmuş; çalışmanın devamında bu bölümde elde edilen verilerin sosyal ve kültürel anlamda yorumlanması amaçlanmıştır.

3.1.1 Türkiye mobilya endüstrisinin geçmişi ve bugünü

Mobilya sözcüğü, Latince mobilis (hareketli) sözcüğünden gelen İtalyanca mobili, Fransızca meuble'den birçok dile ve de Türkçe'ye girmiştir (Emiroğlu, 2002). Bu çalışmada mobilya konusunun ele alınmış olmasının temel nedeni, mobilyanın üretildiği dönemin hiçbir sosyal ve kültürel hareketinden soyutlanamamasının yanısıra, gerçekleşen olguların hem tanığı, hem de aktarımcısı oluşudur. Bu nedenle mobilya, onunla ilişkide olan toplumların veya bireyin, psiko-sosyal ve sosyo-

kültürel yapısındaki anlamların soyut göstergesi haline dönüşmektedir. Bu bağlamda sembolik özellikleri önem kazanmaktadır. Mobilya böylesine geniş bir yaşamsal yelpazeyi tanımlaması nedeniyle belgesel bir ürün olma niteliğini kazanmaktadır. Coğrafi sınırlar olmaksızın mobilya, toplumsal değerlerle kimlik kazanmış ve bir dil olma konumuna gelmiştir (Çarkacı, 1994). Mobilya, işlev, teknoloji, tasarım nitelikleri altında incelenebileceği gibi bunlara toplumsal statü göstergesi olma niteliği de eklenebilmektedir (Lucie-Smith, 1993). Bu çalışma kapsamında özellikle oturma ve yatma amaçlı kullanılan mobilyalar ele alınmış ve bunların toplumlara ve dönemlere göre farklılaşmış biçimlerine ve kullanımına değinilmiştir. Bazı toplumların mobilyacılıkta zengin bir varlık göstermesine karşın, bazılarının bu konuda az varlık göstermesinin nedeni, farklı koşullarında yaşayan halkların farklı yaşama ve oturma alışkanlıkları göstermesidir. Bu bakımdan Batı ve Doğu kültürleri arasındaki en belirgin fark dik ve yerden yüksek oturma ile bağdaş kurma ve yerde oturma alışkanlıklarıdır:

“Batılıların “bağdaş kurma” ya da bazan “terzi biçimi” olarak adlandırdıkları, Türk tarzı oturmadır. Kanepeler için belirlediğimiz bir terim olan ve Türk evlerinde bulunan geleneksel “divan”lar derin, geniş ve söz konusu oturma tarzına uygun biçimde serttir. Minder ve yastıkları olan, alçak ahşap platformdan yapılan divanlar, misafiri ağırlama ve aileyle birlikte zaman geçirme için ayrılan “sofa” denilen odaya kurulur.” (Cranz, 1998).

Bazı durumlarda da zaman içinde halkların yaşama ve oturma alışkanlıkları kendi içinde değişikliğe uğramıştır. Avrupa'da dik pozisyonda ve yerden yüksek oturma alışkanlığına sahip bir toplumda, Şekil 3.1'de görüldüğü üzere, katlanıp açılabilen ve açıldığında uzanma ile oturma arası bir pozisyon yaratan sandalye tipinin ilk ortaya çıkışı, ondokuzuncu yüzyıldaki yaşam tarzı gidişatının, gevşeyip dinlenme üzerine olması ile ilişkilendirilebilmektedir. Bu dinlenme tarzı, oturuyor ya da yatıyor olarak tanımlanamayacak, serbest bir tavra özgü olmakta ve oturma elemanının yeni biçiminin oluşmasındaki esas etken olarak tanımlanmaktadır (Giedion, 1948).

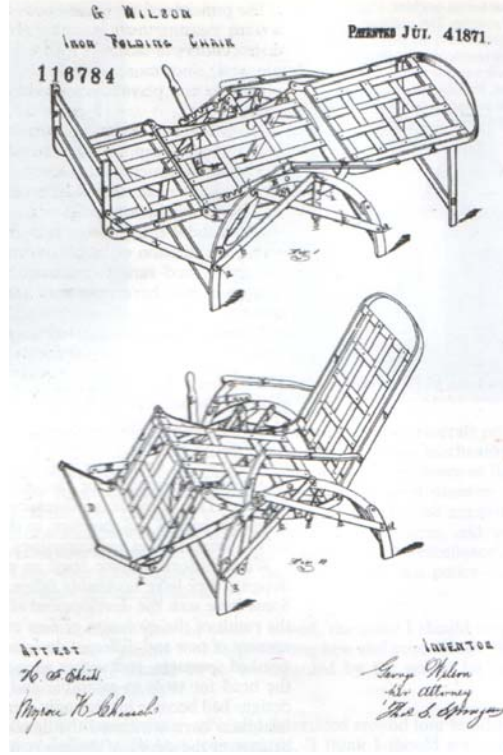

Şekil 3.1 : Katlanır sandalye.

Böylece dönem mobilyasının biçimsel değişimi, toplumun zaman içindeki alışkanlıklarının farklılaşmasının bir yansıması haline gelebilmektedir. Bir diğer bakış açısı ise bir toplum için, eşyaların zaman içinde yeniden ve farklı şekillerde tasarlanmasının, temel olarak üreticilerin isteği ve kabulü ile mümkün olabileceğidir. Buna göre, örneğin mobilyadaki çeşitlilik ve çeşitlenme, tamamen üreticinin içinde bulunduğu toplum biçimini nasıl gördüğü ve değerlendirdiği ile ilgili olmaktadır. Böylece üreticiler, tüketicileri de yönlendirmekte ve hangi sınıfa hangi ürünün uygun olduğunu bir anlamda 'öğretmektedirler' (Forty, 1986). Bu durum da toplumun farklı sınıfları için farklı tür mobilyaların ortaya çıkmasına neden olmakta ve bunu desteklemektedir.

Batı toplumları mobilyacılık konusunda çok yönlülük gösterirken, doğunun Küçük Asya ile Pers ülkesinin İslami toplumları evlerinde sınırlı bir donanım ve mobilya ihtiyacı duymuşlardır. Bu, doğu toplumlarının yeme içmede yerde oturma alışkanlıklarını dile getirmektedir (Yılmaz, 2005).

Günümüze kadar kalabilen ilk mobilya örnekleri Mısırlılara aittir. Bunlar Eski Krallık'ın başlarında, kare ayaklı, kemer destekli ve genellikle deri kaplı katlanır tabureler ile yatak ve divanlardan esinlenilerek yapılan, boğa ve fil ayaklı sandalyelerdir. Yeni Krallık döneminin sonlarına doğru sandalye yapımı hayli

gelişerek günümüzün oturma mobilyalarına benzer sandalye ve koltuklara dönüşmüştür (Yılmaz, 2005). Bu mobilyalardan oldukça ilgi çeken biri de, Şekil 3.2’de verilen, muhtemelen yolculukta ya da savaşta kullanım amaçlı ve açık haldeki boyutunun üçte birine katlanabilen, katlanabilir ahşap yataktır (Borger, 1966).



Şekil 3.2 : Katlanır yatak.

Bu katlanabilir yatak, katlandığında bir oturma yüzeyi oluşturuyor olması ile bugün kullandığımız çekyatı bir oranda andırmaktadır.

Mısır'dan sonra, mobilya konusunda Çin ve Roma iki merkez olarak ortaya çıkmıştır. Çin'den etkilenmiş olan geleneksel Japon evinde mobilya yerde oturma seviyesine göre düzenlenmişken, sandalyenin ilk kez İ.S. 3. yüzyılda girdiği Çin'de özellikle kuzeyde, yerde ve sandalyede oturma düzenlerine göre ikili mobilya sistemi, yüzyıllara dayanmaktadır (Cranz, 1998).

Osmanlı döneminin, oturma ve yatma alışkanlıklarına bir örnek niteliği taşıyan ve Avrupa'da da 'Türk yatağı' (lit a la Turque) olarak bilinen mobilya ise (Şekil 3.3), 1755 civarından 1785'e kadar revaçta olan ve gündüzleyin kanepeye dönüştürülebilen kanepе-yataktır (Borger, 1966).



Şekil 3.3 : Lit a la Turque.

Günümüzde çok amaçlı kullanılan açılır-kapanır portatif mobilyalara ve ait oldukları yaşam tarzına ilişkin bir bakış açısı da şöyle ifade edilmektedir:

“Portatif şemsiyeler meteorolojik değişimlere, portatif sandalyeler sosyal değişimlere, portatif mezuralar ölçü alma geçici gereksinimi ile uygun depolama gereksinimi arasındaki değişime uyum gösterirler. Hacmi yeniden dağıtmanın amacı ekonomidir: Pratik mekan ekonomisi ve ulaştırma ekonomisi. Belki gereksinimden, belki de formlarının gereği, tabure ve sandalyeler portatif mobilyaların en büyük kategorisidir. Ama diğer portatif mobilya türleri de vardır. Misafir yatakları özel bir kategoridir ve pek çok komik ve komik olmayan anının kaynağıdır. Bugün patlama yapan portatifler, Procrustes’in vahşi stratejisi olan insanı mobilyaya sıkıştırmaya seçenek olarak tel örgü yataklar gibi daha eski tasarımlarla rekabet etmektedir. Gün-içi uyuma mobilyalarının özel bir çeşidi de, katlandığında kanepeler gibi olan ve açıldığında iki katı büyüklükte bir yatak olabilen kanepelerdir. Birkaç dikkate değer istisna dışında kanepeler yataklar, bakıldığında çirkin, üzerine yatıldığında da gariptir.” (Mollerup, 2001).

1851 Londra Sergisi'nde mobilya sanayinin Avrupa çapındaki gösterisi, Kırım Savaşı sırasında İstanbul'a gelen İngiliz ve Fransızlar, 1853-55 yıllarında yapımı tamamlanan Dolmabahçe Sarayı'nın etkileriyle, Osmanlı ülkesinde Avrupa tarzı mobilya kullanımının hızlandığı görülmektedir. Sini yerine masa, minder, iskemle yerine sandalye, koltuk, sandık yerine dolabın benimsenmesinde saray kadar Pera semtinde yaşayan Avrupalılar, Levanten ve gayri Müslim vatandaşlar da etkili olmuştur. Osmanlı döneminde açılan sanayi mektepleri, Sanayi-i Nefise Mektebi, Cumhuriyet döneminde Ankara'da açılan Gazi Enstitüsü ile Avrupalı ve Avrupa'da eğitim görmüş hoca ve ressamlar mobilya zevkinin gelişiminde büyük rol oynamışlardır (Emiroğlu, 2002).

Köylerde son yıllara kadar varlığını devam ettiren duvarların ahşap bölmelerine yapılan oyma ve çıkma rafların dolaplara (Anadolu ağızlarında en yaygın adlarıyla terek ve sergen) dönüşmesi Türkiye genelinde mobilya kullanımının da başlangıcı sayılmaktadır. 18. yüzyıldan itibaren Fransa'da yeni malzeme, moda ve adlarla üretilen değişik biçimlerde dolap ve sehpa, Osmanlı'nın son döneminden başlayarak 1970'lere kadar Türkiye'de de, zenginlerden orta sınıfa doğru yayılan, klasik ev döşeme anlayışının temelini oluşturmuştur (Emiroğlu, 2002).

Türkiye'de emek yoğun mobilyacılık, 1950'lere kadar İstanbul'un Dolapdere, Yüksek Kaldırım, Galata Kulesi civarı, Asmalı Mescit gibi semtlerinde yapılmıştır. Buralarda Rum ve Ermeni ustalarla bu ustaların yetiştirdiği Türk sanatkarlar çalışmışlardır. Egemenlik 1950'lerden sonra, imalat ve ustalık yönünden, sayıca çoğalmanın da etkisiyle, Türklere geçmiştir (Yılmaz, 2005). Genel olarak, Türkiye'de 1950 yıllarında gerçekleşen iç politik değişimler doğrultusunda Avrupa ile olan ilişkilere yeni bir boyut gelmiştir. Kişisel özgürlüklerin gündeme gelmesi, ekonomiye de yeni boyutların gelmesini sağlamıştır. İş potansiyeli arayan kişilerin büyük kentlere göç etmesi ile, kentin normal olarak artmakta olan nüfusuna ek bir artış gelmiştir. Bunun uzantıları, kentleşme hızının artışı, kaliteli konut üretimine yönelme ve bu konut donatımlarındaki gereksinimdir (Er, 1994).

70'li yıllarda mobilyaların geliştirilmesinin merkezi İstanbul olmuştur. O tarihlerde Ankara, İstanbul'a gelip mal alan ve onu taklit etmeye çalışan bir bölge niteliğini taşımıştır. Bunun nedenleri olarak daha önce bahsedilen Rum ve Ermeni ustaların İstanbul'da olmaları ve dolayısıyla antik mobilyaların İstanbul'da üretilmesi; elçilikler, yabancı şirketler gibi bu mobilyaları talep eden kişi ve kuruluşların da İstanbul'da bulunuyor olması da sayılabilmektedir (Yılmaz, 2005). 1970 yılları ve sonrasında gözlenen sosyo-ekonomik hareketlilik, mobilya ve diğer konut donatımının üretimine ve türlerine değişik boyutlar getirmiştir. Toplumda katmanlar arası sıçramalar, donatım üretiminin sayısal boyutunu etkilediği kadar, beğeni sistemlerinde de değişik boyutları gündeme getirmiştir (Çarkacı, 1994).

1980'lere gelindiğinde İstanbul ve Ankara dışında, Kayseri'de bir mobilya üretimi doğmuş ve bu üretim süratle büyük sanayi şirketlerini oluşturmuştur. Benzer şekilde hem fabrikasyon hem de el emeği yoğun İnegöl'de, Maraş'ta, Hatay'da, Adana ve Mersin bölgelerinde gelişmeler görülmüş, üretim merkezleri bu şekilde dağılmıştır. Tüm bunlar göz önünde bulundurulduğunda ihracatta en büyük çıkış noktası İstanbul

olmakla birlikte fabrika üretiminin esas kaynağı Kayseri olmuştur. 1985-86'larda yapılan araştırmalarda, Türkiye nüfusunun %65-70'e yakın kısmının yerde yattığı tespit edilmiştir. Bu yüzden Kayseri'de üretime giren çekyat, büyük bir pazar alanı sağlamıştır. Geniş bir kitleye hitap eden çekyat, hızla büyük bir sanayi haline gelmiştir. Böylece Istikbal, İpek Mobilya gibi firmalar, fabrikasyon mobilya üretimine geçmişlerdir (Yılmaz, 2005).

İstanbul'da başlangıçta Kuledibi, Dolapdere, Asmalımescit gibi yerlerde bulunan mobilya üretim atölyeleri daha sonra Çağlayan'a, sonra da Kağıthane bölgesine geçmiştir. 1990'lara doğru Ümraniye ve çevresinde, Fikirtepe'de, Sarıgazi'de üretim yerleri çoğalmaya başlamıştır. Bu yıllarda Ankara Siteler'de daha büyük metrekarelerde ve daha büyük adetlerde imalat yapılmaya başlanmış ve Ankara üretimde İstanbul'u hızlı bir şekilde geçmiştir. Sitelerde, üretimde belli bir uzmanlaşma da görülmüş, görev bölümüne ve ihtisaslaşmaya gidilmiştir. Belli atölyeler yalnız sandalye, belli atölyeler yalnız masa, belli atölyeler yalnız döşeme yaparken, bazı birimler de yalnız satış işini üstlenmiştir (Yılmaz, 2005).

Günümüzde ise İstanbul'da İkitelli'de, Çağlayan, Kağıthane, Dudullu bölgesinde orta çapta üretim yapan yerler bulunmaktadır.

Türkiye'de mobilya ve ahşap sanayi, genelde küçük ölçekli çok sayıda aile işletmesinden oluşmaktadır. Bu işletmeler düşük kapasite kullanım oranları ile verimsiz çalıştıklarından üretim maliyetleri yüksek olmaktadır. Ancak, mobilya sanayi son dönemlerde hızlı bir dönüşüm geçirerek eskiye oranla daha bilgi ve sermaye yoğun bir sektör olma yolunda ilerlemektedir.

Bu dönüşümün arkasında yatan en önemli unsur mobilya sanayinin hızlı bir küreselleşme süreci yaşamasıdır. Mobilya, özellikleri bakımından tüm dünya kültürleri tarafından kullanıldığından son yıllarda artan rekabet karşısında ekonomik ölçekte ve dünya standartlarında üretim yapan tesisler kurulmuş ve bayilik teşkilatlarıyla ülke çapında ve dünyaya ürün satar konuma ulaşmış bulunmaktadır.

Türk mobilya sanayinde, özellikle son 15-20 yıllık süreçte küçük ölçekli işletmelerin yanı sıra, orta ve büyük ölçekli işletmelerin sayısı artmaya başlamıştır. Bu sektörde faaliyet gösteren işletme sayısı 29.346 adet, perakende satış yapan işletme sayısı 32.382 adet ve toplam çalışan sayısı yaklaşık 158.213 kişidir (Sanayi Genel Müdürlüğü, 2010).

Mobilya sektörü, günümüzde de belirli bölgelerde toplanmıştır. Üretimdeki toplam paylarına göre mobilya üretiminin yoğunlaştığı önemli iller sırasıyla; İstanbul, Ankara, Kayseri, Bursa ve İzmir şeklindedir.

Mobilya sanayi kapasite kullanım oranları; Çizelge 3.1’de özetlendiği gibi, 2006 yılında %84,3, 2007 yılında %80,1 2008 yılında %75,2 ve 2009 yılında %63,3 olarak gerçekleşmiştir. Mobilya sanayi kapasite kullanım oranları 2009 yılı nisan ayında, küresel mali kriz nedeniyle 2008 yılının aynı dönemine göre %13,8 azalmıştır.

Çizelge 3.1 : Mobilya üretiminde ortalama kapasite kullanım oranları (Ur1-5).

Yıllar	2004	2005	2006	2007	2008	2009
Üretim Değeri Ağırlıklı	87,9	86,5	84,3	80,1	75,2	63,3

Türkiye'nin toplam mobilya ihracatı 2007 yılında 1.484.142 milyar dolar, 2008 yılında 1.891.085 milyar dolar ve 2009 yılında 1.868.025 milyar dolar olarak gerçekleşmiştir (Sanayi Genel Müdürlüğü, 2010).

Çizelge 3.2 : Türkiye mobilya sektörünün illere göre dağılımı.

İller	İşyeri Sayısı	İstihdam Düzeyi	Dağılımı
İstanbul	6.458	36.633	23,1
Ankara	5.361	30.062	19
Bursa	2.130	16.096	10,1
Kayseri	740	20.280	12,8
İzmir	2.379	14.142	8,9
Adana	900	2.369	1,5
Antalya	823	1.905	1,2
Samsun	640	1.757	1,1
Konya	757	1.746	1,1
Çanakkale	91	1.856	1,17
Diğerleri	9.067	31.367	19,8
Toplam	29.346	158.213	100

DPT'nin 9. Kalkınma Programı çerçevesinde; sektör uzmanları tarafından hazırlanan Mobilya Sektörü Özel İhtisas Komisyonu Raporu'na göre 2007–2013 yıllarını

kapsayan 6 yıllık dönemde sektör üretimi yılda ortalama %13 artarak 2013 yılında 19 milyar \$ seviyesine ulaşması beklenmektedir (Sanayi Genel Müdürlüğü, 2010).

Mobilya grubu ürünlerde işyeri ve istihdam düzeyi bakımından İstanbul önde gelmektedir. İstanbul'u sırasıyla Ankara, Bursa (İnegöl), Kayseri, İzmir ve Adana izlemektedir (Çizelge 3.2).

Özellikle son 15–20 yıllık süreçte küçük ölçekli işletmelerin yanı sıra orta ve büyük ölçekli işletmelerin sayısı artmaya başlamıştır (Çizelge 3.3).

Çizelge 3.3 : Mobilya üretim sektöründe önemli kuruluşlar.

Sıra No	Özel Sektör Kuruluş Adı	Yer	Yabancı Sermaye Payı (%)	İşçi Sayısı	Kuruluş Tarihi
1	İstikbal	Kayseri	-	4000	1992
2	Bellona	Kayseri	-	4000	1995
3	Yataş	Kayseri	50	1350	1987
4	Tepe Mobilya	Ankara	-	1224	1993
5	Kilim	Kayseri	-	1200	1977
6	İpek Mobilya	Kayseri	-	753	1991
7	Doğtaş Mobilya	Çanakkale	-	600	1987
8	Kelebek	Düzce	-	550	1935
9	Alfemo	İzmir	-	550	1989
10	İdaş	İstanbul	-	500	1960
11	Konfor	İzmir	-	475	2003
12	Çilek	Bursa	-	474	1995
13	Koleksiyon	Tekirdağ	-	318	1971
14	Seray	Ankara	-	300	1950

Günümüzde mobilya sektörü, mevcut üretim potansiyeli, kapasitesi, işyeri sayısı ve yarattığı istihdam bakımından önemli olmasına rağmen ihracat rakamları düşük kalmaktadır. Bugün Türk mobilya sektörü, üretiminin yaklaşık sadece %15'ini ihraç edebilmektedir (Sanayi Genel Müdürlüğü, 2010). İhracat miktarının düşük kalmasında sektörün iç piyasaya dönük yapılanması yanında modern üretim tezgâhlarının yeterince kullanılmayışı da önemli bir etkidir. Finansman sorunları ve dış pazarlar konusunda bilgi eksikliği ihracatta karşılaşılan diğer önemli sorunlar arasında yer almaktadır. Türkiye'nin 6 milyar dolarlık üretim kapasitesi dünya

mobilya üretiminin %2'sini oluşturmakla birlikte, dünya mobilya ihracatından yaklaşık %1 pay almaktadır (Sanayi Genel Müdürlüğü, 2010).

Türkiye'de mobilya sektörünün temel sorunları olarak ise envanter planı olmaması, yan sanayinin geliştirilmemiş olması, vergilerin yüksekliği ve teşviklerin yetersizliği, finansman sorunları, tasarım ve markalaşma anlayışlarının yeterince gelişmemiş olması, uzman eleman çalıştırmama, dış pazarda deneyim eksikliği ve firmalar arasında birlikte hareket etme anlamında küme bilincinin eksikliği olarak sıralanmaktadır.

Bu çalışmanın kapsamına uygun olarak tasarım sorunundan kısaca bahsetmek gerekirse bu, birçok büyük ölçekli firmanın tasarımlarının hızlı bir şekilde taklit edildiğinden ve bu durumun yarattığı haksız rekabetten şikayet etmesiyle özetlenebilir. Tasarım Tescil Yasası'nın çıkmış olması bu anlamda olumlu bir adım olarak görülmekte ancak gerekli denetlemelerin etkili şekilde yapılmadığı düşünülmektedir. Bu duruma çözüm olarak ise denetlemelerin sıklaştırılması önerilmektedir (Sanayi Genel Müdürlüğü, 2010).

3.1.2 Türkiye mobilya endüstrisinin gelişiminde çekyatın yeri

Bu bölümde, Türkiye'de 1980'li ve 90'lı yıllarda çekyat üretimine odaklanarak büyümeyi ve markalaşmayı başarmış mobilya firmaları ile çekyatın bu konudaki rolü ve önemi ele alınmıştır.

Türkiye'de çekyat fikrini ilk bulanın kim olduğu bilinmemekle beraber dünyada bu tip ürünlerin Türkiye'de yaygın olarak kullanıldığı dönemden daha önce de var olduğu bilinmektedir. Açılır-kapanır kanepeler ile ilgili özellikle Avusturya, İngiltere ve Amerika Birleşik Devletleri'ne ait patentler bulunmaktadır.

Çekyat fikrini Türkiye'de ilk olarak attığını iddia eden çeşitli kişiler ve kurumlar bulunmaktadır. Bu fikrin yaygınlaşma ve çevresini etkileme oranı göz önüne alındığında, temel olarak iki merkez, Bursa ve Kayseri ön plana çıkmaktadır. Burada öncelikle Türkiye'de çekyat için ilk tescil belgesini almış olan Erki Orkun'dan bahsetmek gerekmektedir. Erki Orkun, Bursa'da faaliyet gösteren Yaysan A.Ş.'nin başında bulunduğu sırada 1977 – 81 yılları arasında üç parçadan oluşan katlanan bir yatak yapmayı tasarlamış ve bu fikrini kendi çabalarıyla gerçekleştirmiştir. Orkun, başlangıçta bu ürünü evinde kendi ihtiyacı doğrultusunda kullanmaya başlamıştır.

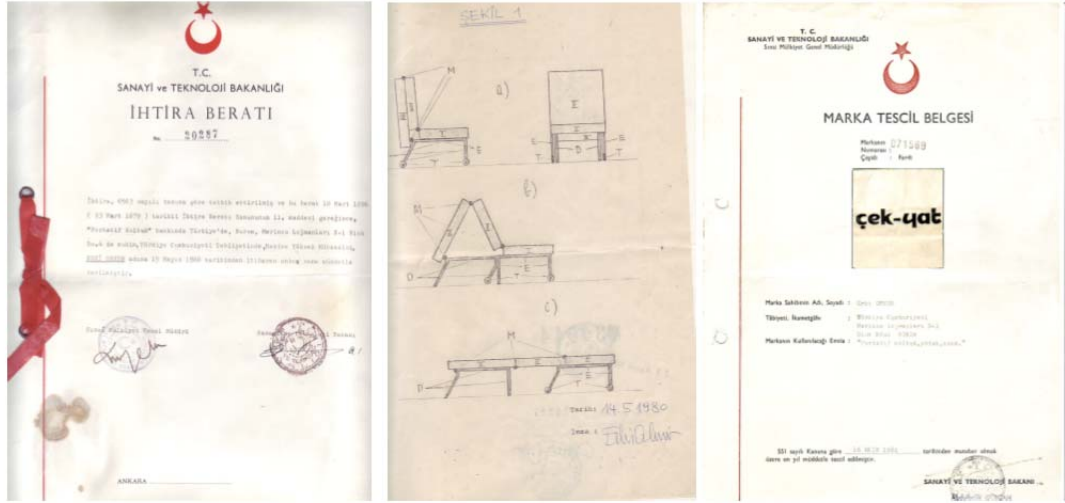

Şekil 3.4 : Çekyat marka tescili.

“Mudanya’daki yazlıklarına götürdüğü çekyat, oradaki hanımlar tarafından büyük ilgi görünce, eşe dosta birer tane yapmaya başlamıştır. Sonrasında talebin çok arttığını fark edince bu işi daha ciddiye almaya karar verir ve patent başvurularında bulunur. Patentini ve Çekyat marka tescilini (Şekil 3.4) aldıktan sonra Çekyat’ı Yaysan’a yakın küçük bir tesiste kurduğu Orksan’da üretmeye başlamıştır.” (Çetinkaya, 2008).

Ürün yoğun ilgi görmüş ve kamyonlar ile Anadolu’da 192 bayiliğe gönderilmiştir, ancak Erki Orkun bir süre sonra birtakım nedenlerden dolayı bu işe devam edememiştir (Çetinkaya, 2008). Bursa’da bu gelişmeler olurken, Kayseri’de de birtakım oluşumlar gerçekleşmiştir. Bunlar içerisinde çekyatla ilgili olarak en büyük etkiyi İstikbal Mobilya yaratmıştır. 1957 yılında kardeş olan Sami Boydak ve Mustafa Boydak tarafından Kayseri’de kurulan İstikbal Mobilya, başlangıçta kapı-pencere imal eden küçük bir marangoz atölyesi olarak faaliyete başlamış, 1970 yılına kadar ufak çaplı bir yerel firma olarak üretimini sürdürmüştü ve 1970’lerin sonlarına kadar kapı-pencere, dolap, yatak odaları, masa-sandalye gibi mobilya çeşitleri üretmeye başlamıştır. Daha çok marangoz atölyesi olarak nitelendirilebilecek bu işletme 1978 yılında atölyelerin birleştirilmesiyle küçük çapta bir fabrikaya dönüştürülmüştür. Burada saha seçimi yapılarak çekyat üretimi üzerinde ağırlık verilmesi kararı alınmıştır. 1990’lı yıllarda reklam çalışmalarına ve markalaşmaya ağırlık veren firma son 15 yılda belirgin şekilde büyümüştür (Url-3). İstikbal Mobilya’nın bu büyümesinde çekyat oldukça önemli bir rol oynamaktadır. Bahsi geçen hızlı büyüme 1990’lı yıllarda gerçekleşmiş ve 'çekyat piyasasındaki boşluğun

farkedilmesi ve bu alana yönelmesi' sayesinde olmuştur, öyle ki bir dönem İstikbal Mobilya çekyat ile çekyat da İstikbal Mobilya ile özdeşleşme durumuna gelmiştir (Tümay ve Alkaya, 2008). Bu hızlı büyüme sonrasında İstikbal Mobilya pazarlama stratejisini 90'lı yıllarda Anadolu'dan Marmara'ya doğru genişletmiştir. Bugün 320.000 metrekare alan üzerinde 3 ayrı tesiste 160.000 metrekare kapalı alanda 9.000 çalışanı, 1000 aktif bayisi ve binlerce satış noktasıyla İstikbal Mobilya 2000'i aşkın tedarikçiyle çalışmaktadır (Url-2). İstikbal Mobilya, beraberinde Kayseri'den daha birçok mobilya markasının doğmasını da sağlamıştır. Çekyat akımından faydalanan diğer mobilya markalarına örnek olarak Doğtaş Mobilya (Url-4), Kilim Mobilya, İpek Mobilya, vb. verilebilir.

Çekyat üretimi günümüzde bu tür büyük firmaların yanısıra mahalle aralarındaki atölyelerde ve daha büyük ölçekte çalışan ancak markalaşmamış mobilya üreticileri tarafından da üretilmeye devam edilmektedir. Özellikle konut büyüklüklerine ve kullanıcının isteğine göre çeşitli özelliklerde gerçekleştirilen bu tür imalat, hem daha özelleşmiş çekyat tiplerinin oluşması hem de fiyat olarak daha uygun olması sebebiyle çoğu insan tarafından tercih edilmektedir. Bu tip ürünlerin İstanbul'da – markalaşmış firmalarla beraber – birarada bulunduğu iki büyük mobilya sitesi, Masko ve Modoko, kullanıcılar tarafından sıkça ziyaret edilmektedir.

3.2 Konut Alanı ve Çekyat

Konut alanına ilişkin kavramlar kapsamında konut, daha geniş bir anlamda ev ve oda kavramları ile bunların geçmişten günümüze Türk insanının hayatındaki karşılıkları incelenmiştir. Türkiye'de konut algısı ve hızlı kentleşme ile birlikte ortaya sorunlara çözüm arayışları ele alınmıştır.

3.2.1 Konut kavramı

Konut kavramı fiziksel, sosyal, psikolojik, kültürel ve ekonomik açılarından farklı şekillerde tanımlanabilmektedir. Konutun; bir barınak olmak, üretilen bir meta olmak, bir tüketim malı olmak, bir yatırım olarak spekülasyon değer artışlarına el koyma yolu olmak, toplumda kişilere ve ailelere geleceklerinde bir güvence sağlama mekanizması olmak, toplumsal ilişkilerin yeniden üretilmesinin aracı olmak, kentsel çevrenin oluşturulmasında bir kültürel araç olmak, emeğin yeniden üretilmesinde bir role sahip olmak gibi birçok işlevi bulunmaktadır. Diğer yandan yaşanan konut,

felsefi bir yaklaşımla, bireyin ilk evreni, varlığının dış dünyaya bir uzantısı olarak da tanımlanabilmektedir (Bachelard, 1969). Burada ifade edilen ise fiziksel veya toplumsal bir yapıdan ziyade; hayata dair bireysel ve içe dönük bir anlamlandırma sürecinin başlangıç noktası olmasıdır. Varlık ve var oluşla ilgili olduğundan evrensel olduğu da öngörülebilir.

Türk toplumunun konut algısını anlayabilmek için, öncelikle göçebelik kültürünü ve yerleşik yaşama geçişin hangi adımlarda gerçekleştiğini bilmek faydalı olacaktır. Küçükerman'a (1998) göre "Türklerin Anadolu'ya gelip yerleşmelerinden önceki düzenleri, göçebeliğin bütün özelliklerini taşır. Asya stepleri, yaşamaya, yerleşmeye elverişsizdir. Bu durum sürekli olarak yer değiştirmeyi gerektirmiştir. Böylece "yer kavramı" ve "vatan duygusu" bir anlamda topraktan çözülmüştür. Steplerin elverişsiz doğal etkileri "sınırlayıcı, koruyucu bir yaşam çevresi" kavramının gelişmesine neden olmuştur". Bu yerleşim sorununa çözüm olarak çadırların kullanımı uygun gelmiştir. Sürekli harekete imkan sağlayan, gerektiğinde kurulan gerektiğinde ise toplanılıp bir sonraki yerleşim yerine kadar taşınabilen çadırlar, göçebe Türkler için uygun yaşam ortamını sağlamıştır.

Göçebe yaşam koşullarının ortaya çıkarmış olduğu gezici çadır olgusu, Türklerin, İslamiyet'i kabul etmelerinden sonraki dönemde Anadolu'ya gelmeleri ve sonrasında da yerleşik düzene geçmeleri ile birlikte yerini sabit konumlu evlere bırakmıştır. Türk kültürünün bu aşamadaki ilk ev örnekleri, toprak zemin üzerine, çeşitli yalıtım malzemeleri kullanılarak kurulmuş ve bölünmemiş bir hacime sahip yaşam alanları olarak görülmektedir. Tek odadan oluşan bu evlerde yemek yeme, yatma, oturma ve depolama gibi farklı ihtiyaçlar aynı alanda çözümlenmiştir. (Göker, 2009).

Türk kültüründe ev çoğu zaman "yuva" ikincil anlamını içermektedir. Bu da yaşama alanı ve aile kavramlarını bir anlamda özdeş kılmaktadır. 'Sıcak bir yuvaya sahip olmak', konuta ve içinde birlikte yaşanılacak aileye sahip olmak anlamında kullanılmaktadır. Bu bağlantı, Türk kültüründe konut ve aile arasındaki ilişkiyi açıklamada oldukça önemli görünmektedir: Birbirine 'ev' kavramıyla bağlanmış bu iki olgu konutun aileyi – ailenin konutu şekillendirmedeki etkisini güçlü bir biçimde göstermektedir.

Bu yüzden yaşanan konutun özellikleri, aile düzeni ile doğrudan ilişkilidir. Türk evlerinin büyüklükleri, içinde yaşayan ailenin çekirdek aile veya geniş aile olması

durumundan birinci derecede etkilenmiştir. Geleneksel Türk evinde, oturma, yatma, yemek pişirme, yemek yeme ve yıkanma gibi birçok eylem aynı mekan içinde gerçekleştirilebilmektedir. Bu nedenle halen kırsal alanda yaşayan ve büyük aile düzeninin hakim olduğu evlerde, tüm yaşamın içinde geçtiği oda mekanı ön plana çıkmıştır (Eriç, 1986). Odalar, yaygın olarak işlevlerine göre adlandırılmaktadır; oturma odası, yatak odası, çalışma odası, gibi. Türk kültüründe oda kavramı, ev ile bağlantılı olarak geçmişten günümüze çeşitli evrelerden geçmiş, biçimsel ve anlamsal olarak yeni özellikler kazanmıştır. Geleneksel Türk evine bakıldığında odalar, tüm fonksiyonları içeren hacimler şeklinde tasarlanmıştır. Bu durum oda içindeki eşyaların da portatif ve çok yönlü kullanıma uygun olmasında etkili olmuştur. Taşınabilen yer sofrası ve minderler gibi eşyalar, bu ilkenin sonucunda oluşmuştur (Göker, 2009).

“Geleneksel oda, seki altı denem bir giriş ve servis mekânı, seki üstü denem esas oturma anından hem zeminde hem de tavandaki bir seviye farkıyla ayrılmıştır. Hiç böyle belirtilmemiş olsa da, seki odanın oturma platformuna çıkarken aşılacak tek basamaktır. Seki üstü ve seki altı da, basamağın üstü, altı demektir. Seki altı, odanın penceresiz duvarı boyunca uzanan dar bir alandır. Bu duvar boydan boya yerli dolap ve yüklüklerle kaplıdır. Ocak da bu gömme dolapların tasarımının içinde yer alan bir öğedir. Odaya her zaman odanın bir köşesinden, seki altına açılan bir kapıdan ve çoğunlukla içine düzenlenmiş bir girintiden girilir. Seki altına pabuçluk da denirdi, burada pabuçlar çıkarılırdı. Esasında seki, yaşama alanına ulaşırken zemin seviyesinin peş peşe yükseltilmesiyle toz toprağın taşınmasını engelleyen bir araçtı” (Altınar ve Budak, 1999).

Eski Türk evlerinde tüm odalar, ailenin biraraya geldiği ortak yaşam alanı olan sofalara açılmaktadır. “Günlük uğraşları bir arada geçen aile fertleri, odalarını sofa çevresinde, tüm gereksinimlerini giderebilecekleri, çok yönlü kullanılabilir hacimler şeklinde düzenlemişlerdir. Bir oda, oturma, yemek yeme, yatma ve misafir ağırlama gibi birçok gereksinime yanıt verecek biçimde düzenlenmiştir.” (Göker, 2009).

Kentsel yapılaşmaya yönelen ve büyük aile düzeni yerine çekirdek aile düzeninin hakim olduğu konut tasarımlarında sofa, yavaş yavaş kırsal aile düzenindeki toplayıcı rolünü ve mekan olarak etkili gücünü kaybetmiştir. Burada en az yapı alanı içinde en fazla kullanım alanının sağlanmasına yönelik tasarım çabaları vardır. Ayrıca çok yönlü yaşama mekanları odaların yerine, oturma-yemek alanları ile

yatma-çalışma alanları olmak üzere başlıca iki grupta toplanabilecek yaşama ihtiyacına yönelik ünitelere gidilmiştir (Eriç, 1986).

Konut bir barınak olarak, kullanıcılarını dış çevrenin etkilerinden korumakta, ancak bu koruma işlevi yanısıra başka işlevleri de yerine getirmektedir. Bir yandan kullanıcıya içinde bulunduğu topluluktan ayrı olarak yaşayacağı bir özel mekan sağlarken, diğer yandan ona toplumun içinde olma kadar ayrı kalma olanağı da vermektedir. Sanayi öncesi dönemde bunlara ek olarak bir üretim mekanı olma özelliği de taşımış olmakla birlikte; sanayi döneminde üretim mekanı yeniden konutun dışına çıkmış, buna karşılık konut, pek çok kentsel hizmetin ulaştığı bir yer haline gelmiştir (Tekeli, 1996). Sosyal anlamda ise konut, hem kişinin ailesi içinde sosyalleşme sürecinin gerçekleştiği yer olarak, hem de ailenin toplumsal ilişkilerinin sürekli olarak yeniden üretildiği bir mekan olarak sosyolojik bir anlam kazanmıştır. Bu özelliği ile konut, burada yaşayan ailenin içinde bulunduğu toplumsal katman içinde kalışını sağlarken, daha üst katmanlara geçişini de zorlaştırmaktadır. Toplumsal katmanı değiştirme çoğu kez aynı zamanda konut değiştirmeyi de gerektirmektedir. Toplumsal hareketlilik konut değiştirmede somutluk kazanmaktadır (Tekeli, 1996).

3.2.2 Konut özellikleri ve sosyal statü ilişkisi

Genel olarak, konut sahibi olacak kişi konutunu değişik güdülerin altında seçmektedir; konutun bir tüketim malı olarak sağlayacağı doyumunu, bunun paralelinde getireceği sosyal statüyü, kent merkezine ve kendi işyerine uzaklığı ve benzeri ölçütleri göz önünde tutmaktadır. Ayrıca konut yapımcısı tarafından yüksek fiyatla satılan konutun oldukça ucuza alınmasına, öte yandan bu konutun gelecekte taşınmaz mallar fiyatlarının en hızla artması beklenen yörelerde bulunmasına, bu yolla el konulacak değer artışının en üst düzeyde olmasına çalışmaktadır (Tekeli, 1996).

Avrupa ve Amerika'da orta sınıf aile yaşamının sembolü banliyö semtindeki bahçeli ev iken Türkiye'de genellikle kentte bulunan apartman dairesi olmaktadır. Orta sınıfın evrensel karakteristiği, güvence, konfor ve istikrara verilen aşırı önem olarak tanımlanmaktadır (Ayata, 1988). Düzen üzerinde ısrarla durmak orta sınıf zihniyetinin önemli bir özelliğidir; bu zihniyetin kaynağında bir yanda okulda alınan eğitim diğer yanda ise Batı kentleri ile –medya veya kişisel deneyimlerden elde edilen bilgiler çerçevesinde- sürekli olarak yapılan karşılaştırmalar yatmaktadır

(Ayata, 2005). Orta sınıf için sosyal statü konusu da büyük önem taşımaktadır. Statünün ifade edilme yollarından biri de içinde yaşanılan konut özellikleri ile konut içinde kullanılan eşyaların niteliğidir. Ev estetiği sosyal statünün önemli bir belirleyicisi haline geldikçe, tüketimi estetik bakımdan uygun bir biçimde yapabilmek ürünler ve kullanımları hakkında daha fazla ve daha derin bilgiye sahip olmaya bağlanmaktadır (Ayata, 2005). Konut kullanımı, konut edinme ve konut değiştirme süreçlerinde beliren farklılıklar esas olarak sınıf özelliklerinden kaynaklanmaktadır. Bu durum öncelikle gecekondulu ile apartman farklılaşması düzeyinde belirlemektedir. Gecekondulu apartmana göre küçüktür ve bu tür konutlarda mekanın işlevsel ayrışması fazla gelişmemiştir. Apartmanda farklılaşmış mekanlar hemen ön plana çıkarken gösterişçi tüketimin sergilendiği ve ailenin statü göstergelerinden biri olan salon, özellikle 1950'lerden 1990'ların sonlarına kadar evrensel bir özellik olarak ortaya çıkmaktadır (Ayata ve Güneş-Ayata, 1996). Ağır ve çok sayıda eşya ile dolu bir salon yerleşikliğinin bir göstergesi olurken, eşyanın az olduğu ve eve doğru dürüst yerleşmediği gecekondulu ise göçebeliği çağrıştırmaktadır. Buradan statü belirlemede, yaşanılan konutun niteliği kadar konutun donatıldığı eşyanın niteliğinin de etkili olduğu anlaşılmaktadır. Etimolojik olarak eşya, (objectum: gegenstand, objet, object), dışımızda var olan, önümüze ve/veya karşımıza konmuş, yerleştirilmiş, göze görünen, duyuları etkileyen, algı alanımızı zorlayan, özneye karşı duran şey anlamını taşımaktadır. Toplumla olan ilişkisi göz önüne alındığında ise eşya, kültürel değerlerin ve yaşam tarzlarının taşıyıcısı, psişik ve fiziksel yatırımlarımızın nesnesi, yaşam dekorumuzun ögesi, kültürümüzün üzerine yansıdığı, kayıt edildiği ürünler, onları üreten toplumun mesajları, onları sahiplenen veya kullanan insanın kimliğinin göstergeleri olarak tanımlanabilmektedir (Bilgin, 1986).

Her türlü gösterge veya mesajda olduğu gibi, eşyada da iki anlam yapısı ayırdedilmektedir: Eşyanın denotatif anlamı, eşyanın “ne için” yapıldığı ile ilgilidir. Eşyanın konotatif anlamı ise, bireyin zihninde uyandırdığı estetik, moral ve subjektif yanlarıyla ilgilidir. Örneğin “Koltuk takımının denotatif anlamı “üstüne oturmak”la, konotatif anlamı ise onun belirli bir stiline olup olmayışıyla, yeni veya eski, ucuz veya pahalı, orijinal veya bayağı oluşuyla, süs veya dekorasyon durumuyla, bireysel veya sosyal birtakım semboller taşıyıp taşınamamasıyla ilgilidir” (Bilgin, 1986).

Tüketim kültürü anlayışı içinde yapılacak bir değerlendirmede ise eşyalar, ekonomik ya da endüstriyel verimlilik olanaklarına göre, ihtiyaçlar ise sosyal farklılaşma mantığına göre üretilmektedir. Bunlardan birincisi sınırlı, ikincisi sınırsızdır. Toplum, hem eşyaları hem de ihtiyaçları yaratmaktadır. (Baudrillard, 1968).

Hem toplumsal hem de bireysel anlamda verilmiş olan eşya tanımları ve yaklaşımı, geçmişte ve günümüzde Türk evlerinde kullanılan eşyaların incelenmesinde büyük önem taşımaktadır. Çünkü eşyaları üreten toplum, aynı zamanda eşyaların var oluş nedenleri ile kullanılış şekillerini de üretmektedir.

Türkiye'de orta sınıf için konut yoğunlukla '2 oda 1 salon' veya '3 oda 1 salon' şeklinde tanımlanan apartman dairesi olmaktadır:

“19. yüzyılın sonlarından bu yana İstanbul’un üst-orta kesimleri için apartman yaşamı, modernliğin ve Batılılaşmanın sembolü oldu. Orta sınıfın kültürünün vazgeçilmez unsuru olan apartman yaşamının önemi, 1950’lerden başlayarak kırsal kesimden art arda gelen göç dalgaları ile daha da arttı. Kentin sosyal ve kültürel coğrafyasında, apartman semtleri ile şehri çevreleyen gecekondu mahalleleri arasındaki çarpıcı farklar, İstanbul’un seçkin kültürüyle, henüz kentlileşemeyen göçmen nüfusun simgelediği avam/melez/arabesk kültür arasındaki uçurumu mekânda somutlaştırdı. Apartman semtlerinde yaşayan üst ve orta kesimler arasındaki ekonomik ve sembolik hiyerarşilerde ise, deniz sahiline yakın oturmak önemli kriter haline geldi. 1950’lere kadar en makbul apartman semtleri olan Nişantaşı, Şişli gibi mahallelerde oturan üst gelir grupları, 1950’lerin sonlarından başlayarak Boğaz sahillerinde apartmanlara taşınmaya başladılar. Bu nedenle, yakın zamana kadar denize bakan seçkin, lüks bir dairede yaşamak, İstanbul’un üst ve orta sınıfları için çok arzulanan bir statü sembolüydü.” (Öncü, 1999).

Bu dönemde, evler temel olarak 2 bölümden oluşmaktadır. Bu bölümler salon ve iç ev olarak tanımlanmaktadır. Burada iç mekan ile ifade edilen oturma odası ve yatak odalarıdır.

“Üç odalı dairelerde oturma odası olarak evin en büyük veya ortanca odası seçilmektedir. Yakın veya uzak bir ziyaretçi olmadığı zamanlarda ailenin oturup dinlendiği ve konuştuğu yer genellikle oturma odasıdır. Evde çalışmayan bir veya birden çok kadın, yaşlı emekli erkek ve okula gitmeyen çocuk olunca bu oda gün boyu boş kalmaz. Ev kadınları özellikle sabah yayınlarını izleyebilmek için sebze ayıklama, hamur açma, dolma sarma gibi mutfak işlerini de bu odaya taşımaktadır. Aile kalabalıkça çocuklardan veya yaşlılardan birisinin veya yatıya gelen misafirin yatırıldığı yer yine bu odadır. Sedir, somya veya açılır kapanır koltuk-kanepeler gibi eşya bulundurmaktan amaç budur. Eve yorgun gelen erkeğin bunlar üzerine uzanarak

televizyon izlediği veya uyuyakaldığı çok kimse tarafından belirtilmiştir “(Ayata, 1988).

Burada evin işlevsel olarak kullanılan ve samimiyetin, rahatlığın sembolü olan oturma odasına zıt özelliklerde bir salon bulunduğu ve salonun yalnızca gösteriş amaçlı kullanıldığı ve resmiyetin, rahatsızlığın ve yapaylığın göstergesi olduğu vurgulanmaktadır. 90'lı yıllarda orta sınıfta oldukça yaygın olan bu 'salon' anlayışını Ayata (1988), oturma odası ile kıyaslayarak şöyle özetlemektedir:

“İç ev, cam bardak, melamin tabak, somya, eski kilim, tenekeden kül tablası, basitlamba, atlet ve pijamalı giyim, bağdaş kurma, daracık yemek masası; salon, kristal bardak, tabla, avize, porselen tabak, lüks koltuk, yeni halı, misafir önünde düzgün giyim ve kontrollü davranış demektir. Bu karşılaştırma ailenin birbirinden çok farklı iki dünyası olduğunu göstermektedir. İç ev, sıcaklık, samimiyet, yakınlık, yoğunluk, doğrudanlık, doğallık, rahatlık, teklifsizlik anlamına gelirken salon, rahat kaçırın yabancılarla kurulan ilişkilerin dünyasıdır. İç evdeki davranışlar rahat ve samimi, salona özgü davranışlar ise “ince, kibar” ve bazen de “modern” olarak nitelendirilmektedir. Salonda çay yavaş karıştırılır, şive düzeltilmeye çalışılır, kek daha küçük lokmalara bölünerek yutulur, peçete kullanılır, vs. kişi davranışlarında kendisine her zaman verdiği kadar biraz daha farklı bir hava vermeye çalışır. Bu havayı anlatmak için kullanılan kelime “resmiyettir” (Ayata, 1988).

Apartman yaşamında oturma odası, bir anlamda geçmişte ve geleneksel formda olduğu gibi günlük yaşam dünyası ile mahremden olmayanların kabul edildiği misafir odalarının ayırımına benzemektedir. Oturma odasında salon kullanımının birçok karşıtını görmek mümkündür. Söz konusu mekan, başta ailenin kendisi ve birinci derece yakınları olmak üzere samimi ziyaretçiler içindir. Oturma odasının eşyası ucuz ve pratiktir. Oturma odasının bakımı kolaydır. Televizyon merkezli aile, televizyonu oturma odasına koymayı tercih ederek, günlük yaşamın merkezini salondan başka mekanlara kaydırmaktadır (Ayata ve Güneş-Ayata, 1996). 2000'li yılların hızlı kent yaşamında, bireyin yaşadığı apartman dairesinde yalnızca misafir geldiğinde kullanılmak üzere kapalı tuttuğu bir salona eskiden olduğu kadar sık rastlanmamaktadır. Günümüzde salon kullanımının 90'lı yıllar ve öncesindeki kadar yaygın olup olmadığı incelemeye değer bir konudur ve Alan Çalışması bölümünde detaylı olarak ele alınmıştır. Oturma odası eşyalarının en önemli özelliği ucuz, kullanılmış hatta yıpranmış olmalarıdır. Rahatlık ön, gösteriş ise geri plandadır

(Ayata, 1988). Bahsi geçen orta sınıf konutlarında çekyatın yeri dolayısıyla oturma odası veya salon - oturma odası arası görev gören oda görevi gören oda olmaktadır. Oturma odası ve çekyat pek çok yönden aynı dili konuşmaktadırlar: Her ikisi de öncelikle işlevseldir, gösterişe ve tüketim kültürüne hizmet etmezler; her ikisinde de rahatlık (samimiyet ve rahat oturma gibi) ön plandadır. Salonda üzerinde örtülerle duran koltuk takımıyla kıyaslandığında çekyat, oturma odasının belki de en çok yıpranan, hatta bu yüzden sık sık döşemesi yeniden kaplanan, mekanizması değiştirilen eşyasıdır. Kısacası çekyat, kullanıcısıyla birlikte 'yaşayan' ve 'yaşlanan' bir eşyadır.

3.2.3 Dar konutlarda yaşam ve çekyat

Konut, insan hayatında birçok gereksinmeyi bir arada karşılıyor olduğundan, kendisi de insan için bir gereksinim olmuştur. Bu gereksinim özellikle büyük kentlere göç eden ve buralarda yaşayan dar gelirli kesim için bir yoksunluk haline gelmektedir. 'Başını sokacak bir ev bulma' sorunu, büyük kentlerde sıkça gözlemlenmektedir. Bu kesim için, yerleşilecek bir konut bulunması durumu bile, konutun nitelikleri ve kullanıcıya sunduğu yaşam kalitesi yüzünden tartışılır hale gelmiştir. Bu noktada "konut açığı", "konut bunalımı", ya da "konut darlığı" olarak ifade edilen kavram ortaya çıkmaktadır. Konut açığı, mevcut hane halkı sayısı ile mevcut konut açığı sayısı arasındaki dengesizliği açıklayan bir kavramdır. Konut açığı iki biçimde görülmektedir. Birincisi "açık konut açığı"dır. Açık ya da gözle görülen konut açığı, nicel bir özelliktir. Oysa, "gizli konut açığı" adı verilen ikinci tür konut açığında, barınma koşullarının niteliği önem taşımaktadır. Bir konut biriminin birden fazla hane halkı tarafından paylaşılması, yani konutların aşırı derecede kalabalık olması, gizli konut açığının bir göstergesidir. Gizli konut açığı nitel bir özellik taşımakta olup, hane halkı tipleriyle konut tipleri arasındaki dengesizlikten doğmaktadır (Keleş, 1997). Bir ülkenin barınma koşullarını anlatmaya yarayan başlıca göstergeler, var olan konutların sayı ve nitelik yönlerinden, ailelerin gereksinmelerini karşılamaya yeterli olup olmadıklarını gösteren sayılardır. Türkiye'de kentlerde ailelerin büyük bir bölümü 1-2 odalı konutlarda yaşamaktadır. Ortalama ev halkı büyüklüğünün 4-5 kişi olduğu düşünülürse, konutların, sahip buldukları oda sayısı bakımından yeterli olmadıkları sonucuna varılabilir (Keleş, 1997). Konutların barınma koşullarına ve niteliklerine ilişkin az çok güvenilir bilgilere sahip olunmaya başlanan 1950'lerden bu yana yapılan gözlemler, büyük kentlerin zengin ve gelişmiş semtlerinde göze

batan lüks yapıların çoğalmasına karşın, barınma koşullarında çok olumlu gelişmeler sağlanamadığını göstermektedir. Daha geniş ve çok odalı konutlarda yaşamaya başlayan ailelerin yüksek gelir kümelerinde olduğu göz önünde bulundurulduğunda, dar-gelirli veya yoksul kitlelerin dar konutlara sıkışmayı sürdürdükleri ortaya çıkmaktadır (Keleş, 1997).

Çekyatın konut alanını 'esnekletirebilme', yani gerektiğinde mekanı genişletme gerektiğinde ise odanın tüm niteliğini değiştirme özellikleri dikkate alındığında, kullanıcı kitlesinin yoğun olarak dar gelirli kesimden ve buna ek olarak bir kısım orta gelirli kesimden oluştuğu ortaya çıkmaktadır. Konut yetersizliği ve konut darlığı gibi sorunlara maruz kalan kesimin, yoğunlukla köyden kente göç eden dar gelirli kesim olduğu gerçeğinden yola çıkılarak, bu kesimin kentteki varlığını koruyabilmek için burada mümkün olan en az masraflı yöntemle yaşama alanı bulmaya çalışacağı sonucu çıkarılabilir.

Türkiye'nin hızla sanayileşmesi, İstanbul'u bir sanayi kenti haline getirmiştir. Sanayinin, yalnız semaye, makine ve mühendise değil işçiye de ihtiyacı vardır ve bu ihtiyacı Anadolu'dan gelerek gecekonduya yaşayan köylüler karşılamıştır. Bunlar artık güçlerine ihtiyaç duyulmayan tarım alanından çekilip, emeklerine ihtiyaç olan modern fabrikalarda çalışmak suretiyle Türkiye'nin sosyal ve ekonomik gelişmesine müteavazı bir şekilde katılmaktadırlar (Türkdoğan, 2002). Türkiye'de gecekondulaşma 1960'lardan itibaren gündeme gelmiş bulunmaktadır. Ancak, İstanbul'da 1960 öncesi gecekondu sayısının 500'e ulaştığı tahmin edilmektedir (1949). Özellikle 1950'lerden itibaren devreye giren yoğun tarımsal makineleşme süreci, kırsal alanlardaki atıl iş gücünün (gündelikçi, maraba, karakullukçu, vb. insanların) büyük kentlere yığılmasına neden olmuştur. 1961 yılında DPT'nin kurulmasıyla gecekondu olgusu da plandaki yerini almıştır (Türkdoğan, 2002). Marshall Planı'yla çok sayıda traktör ve tarım aletlerinin köylere girmesi sonucunda, 1960'lardan sonra büyük yığınlar bağlı oldukları illere ve büyük kentlere yığılmak suretiyle yeni iş alanları aramaya başlamışlardır. Böylece ilk kez hazine arazilerinde, başboş alanlarda gecekondu kurulması anlamında “gecekondu” gerçeği ortaya çıkmıştır. 1960-1990 yılları arasında kır-kent nüfus hareketliliği bunun iyi bir göstergesidir: 1960'ta kent nüfusu %24,3 iken, kır nüfusu %75,72'dir. Bu oran 1975'te kentlerde %37,5'e yükselirken, kırsal alanlarda %62,5'e düşmüştür. Böylece,

1960-1990 yılları arasında %37,5'lik bir oran büyük kentlere kaymıştır (Türkdoğan, 2002).

İstanbul, ülke çapında gecekondulaşma sürecinin çekirdeğini oluşturmuştur. İstanbul'un 1975'e kadar ayak değmeyen "mücvir alanları" yekpare gecekondularla dolmuşken, 1984'te çıkan gecekondulaşma affı ile, eski gecekondulaşma semtleri, yerlerini hızla "gecekondulaşma apartman" oluşumuna terk etmeye başlamışlardır (Türkdoğan, 2002). Türkiye'de çekyat üretiminin ve kullanımının yaygınlaşması 1980'li yıllarda gerçekleşmiştir. Bunun birçok nedeni arasında kırsal bölgelerden İstanbul'a göç ve gecekondulaşma hızının bu yıllarda yükselmesi de bulunmaktadır. "Gecekondulaşma" terimi, yapılmış olanın aşağı yukarı bir gece içerisinde yapıлып bittiğini ifade etmek üzere konmuş bir terimdir. Gecekondulaşma vatandaşı, gecekondulaşmasını ya başkasına ait bir arazi parçası üzerinde yahut kendi arazisi üzerinde imar müsaadesi olmadan inşa ettiği için, konutunu, mevcut kanun ve yönetmeliklerin "inşa sırasında hemen" yıkılmasını amir hükmünden kurtarmak ve "iskan edilmiş olması halinde" ise mahkemelerden ve belediye encümenlerinden karar istihsal edilinceye kadar zaman kazanmak maksadıyla, alelacele ve çoğul hallerde de yardımlaşmalı olarak bir gece içerisinde yapıp tamamlamak zorunda kalmış olan bir kimsedir. "Gecekondulaşma" deyimini de, ifadesini bu yapılaşma şeklinden almaktadır (Yörükkan, 2006).

Gecekondulaşma, Türkiye'de en fazla nüfus yoğunlaşmasına sahip olan şehirlerin içerisinde veya kıyısında yerleşmiş, patolojik yoğunluk derecesine ulaşacak kadar yoğun olan şehirselleşme sahalarıdır. Bazı hallerde, şehir-dışı idari teşkilatlara bağlanan kısımları bulunmakla beraber, gecekondulaşma, esas itibariyle şehir sınırları dahilinde, polis ve belediye idaresi ve kontrolü altında bulunan oluşumlardır. Gecekondulaşma bölgeleri, gerek nüfus yönünden gerek idari yönden şehir kategorisi içerisinde ele alınması uygun olan mahalli yerleşme gruplarıdır (Yörükkan, 2006). Gecekondulaşma konutlarının işlevi yalnızca kente yeni gelenlerin barınma ihtiyacını karşılamak değildir. Bu konutlar aynı zamanda gecekondulaşmanın kentte sahip olduğu bir güvenlik mekanizmasıdır. Sakinler bu konutları kırsal kaynaklarından artı değer yaratarak yatırıma dönüştürmek için kullanmaktadırlar. Ayrıca, kırsal yaşam ve değerlerin kentsel mekanda korunmasına yönelik bir işlevi de bulunmaktadır. Zaman zaman ailenin ihtiyaçlarını karşılamak ya da satmak üzere tarımsal ya da el emeği ürünlerin elde edildiği bir işyeri olarak da görülebilmektedir (Özsoy, 1998). Bu bölgeler nüfusu, yurdun hemen bütün illerinden, kaza ve köylerinden kalkıp gelmiş,

evlilik, meslek ve yaş statüleri değişik ve büyük çoğunlukla köylü olan heterojen bir topluluktur. Bu bakımdan, gecekondu bölgelerinde köysel bir hayat tarzının birçok şekillerine rastlamak mümkündür. Şehre gelip yerleştikten sonra birer meslek sahibi olmalarına ve ihtisaslaşmaya başlamalarına rağmen gecekondu bölgelerinde, ekmeğini kendi pişiren, tavuk ve inek besleyen, bahçesinde sebze yetiştiren veya hasat zamanı köyüne gidip hasadını yapan ve köyle sıkı irtibat halinde bulunan insanların sayısı oldukça çoktur. Gecekondu toplumu, aile küçülmesi bakımından şehirleşmiştir; fakat aile düzeni ve akrabalık bağlarının bir dereceye kadar devam etmiş olması bakımından, köysel veya “kutsal” özelliğini muhafaza etmektedir. Çevre sağlık şartları kötü, penceresiz veya yeteri kadar pencereye sahip olmayan, ışısız, havasız ve rutubetli, bozuk-düzen konutlarda, bir odada aşağı yukarı 5-6 nüfusun barınmak zorunda kaldığı ve buna ilave olarak, akrabalık bağlarının hala devam etmesi sebebiyle köyden veya ilk yerleşme yerinden sık sık misafirlerin gelmekte olduğu göz önünde bulundurulduğunda, gecekonduların, beden ve ruh sağlığı yönünden oldukça zararlı oldukları söylenebilmektedir. Gecekondu hane büyüklüğü ve yapı düzeni, köysel hane büyüklüğü ve yapı düzenine nazaran, küçük ve sadedir; ve bu küçülmenin, genel şehirselleşme eğilimine ve Türkiye şehirselleşme eğilimine uygun olduğu görülmüştür. Hane nüfusu, şehir ortalamasından fazladır (Yörükan, 2006). Gecekondu bölgeleri, şehrin diğer yerleşim bölgelerinin birçoğundan daha fazla bir yatay hareketlilik içinde bulunmaktadır. Eski gecekondu bölgelerinde, kendi evlerinde oturanların sayısı, diğer bölgelere nazaran daha azdır; buraları birçok bölmeler ilave etmek ve birim sayısını arttırmak suretiyle, son derece sağlıksız şartlar altında yaşamaya mahkum edilmiş kiracılara bırakılmıştır (Yörükan, 2006). Gecekondu, bir anlamda ekonomik mekandaki değişimin fizik mekanda karşılığı, esnek bir çözüm olma niteliğini taşımaktadır. Fizik mekanda, gelişimi bir aşamada tamamlanan konut türlerine karşılık gecekonduyunun gelişimi, göçenin ekonomik mekandaki hareketliliğinin doğrultusu ve hızıyla uyumludur. Göçen zaman içerisinde daha yüksek gelir ve daha düzenli koşullar sağladığında, gecekonduya kullanma mekanını arttıran ve kullanma mekanını farklılaştıran eklentiler yapmaktadır (Şenyapılı, 1978). Gecekondu sakini, genellikle geldiği köydeki yakınlarından maddi destek almaktadır. Kır kesimi ise yüklendiği maliyet karşılığında, kendisine kentsel hizmetler için bir kapı açmış olmaktadır. Kente göçmüş olan, kırdakiler için kentte iş bulmak isteyenler, kenti görmek isteyenler,

eđitim ve öğrenim, tedavi, alışveriş gibi kentsel hizmetlerden yararlanmak isteyenler için bir bağlantı, danışma ve duraklama noktası haline gelmektedir (Şenyapılı, 1978).

İşte bu dönemde özellikle Kayseri çevresinde birçok mobilya imalathanesi kurulmuş (Yılmaz, 2005), yaşadıkları kırsal alanları bırakıp, büyük şehirlere göç eden insanların yaşayabilecekleri bir konut bulma ve bulduktan sonra bu konutlara sığma çabası içinde oldukları ve Türk milletinin yerde yatma alışkanlığı keşfedilmiş, bunlar da çekyat üretimini hızlandırmış ve bir süre sonra fiyatları düşürerek herkesin yaşadığı yere bir çekyat alabilmesini sağlamıştır.

3.3 Oturma, Yatma ve Depolama Alışkanlıkları

Bu bölümde Türk kültüründe, yerleşime bađlı olarak gelişen oturma, yatma ve depolama alışkanlıkları incelenmiştir. Bu alışkanlıkların incelenmesi tarih boyunca oturma, yatma, depolama amaçlı kullanılan eşyalar üzerinden yapılmıştır. Bu eşyalar, sedir, yüklük, divan, kütüphaneli divan ile işlev ve kullanım biçimi bakımından bunlarla büyük oranda benzerlik gösteren çekyattır. Sedirden çekyata uzanan inceleme sonunda çekyatın Türkiye'deki evlerde hangi nedenlerden dolayı var olduğu, geçmişten günümüze nasıl konumlandırıldığı ve Türk toplumu için nasıl bir anlam ifade ettiği tartışılmıştır.

3.3.1 Sedir ve yüklük kullanımı

Geleneksel Türk evinde mobilya çođu zaman yapı ile birlikte inşa edilmektedir. Ölçüleri, konumları ve yerleri sınırlıdır. Odalarda seki üstünde duvarlar boyunca uzanan sedirler bulunmaktadır. Ev halkı, genellikle duvarlarla birlikte inşa edilmiş olan bu sedirleri hem oturmak hem de yatmak için kullanmaktadır (Göker, 2009). Sedirlerin yüksekliđi az, derinliđi fazladır. Sedir, bu yönüyle, gün boyunca tarlada çalışan, ürününü yerde işleyen halk için çalışma biçimine yakın kotta uzanarak oturmalarıyla mümkün kılan, dinlendirici ve rahatlatıcı bir oturma-yatma elemanı görevi görmektedir (Şekil 3.5). Alçakta oturma eğilimi aynı şekilde, yemek yenirken yer sofrasının çevresinde minderlere oturulmasıyla da kendini göstermektedir. Bunun dışında geleneksel evlerin önemli bir alanını oluşturan ve ailenin biraraya toplandığı sofalar da gerek duyulduğu zamanlarda, yere serilen kilim ve minderlerle oturma alanları olarak düzenlenmektedir (Eriç, 1986).



Şekil 3.5 : Geleneksel Türk evinde sedir.

Geleneksel kırsal yaşam kapsamında yatma elemanı olarak kullanılan bir diğer öge ise yer yatağıdır. Yer yatağı yaşam alanlarını pratik bir şekilde yatma alanına dönüştürebilmekte, ertesi sabah ise hızlıca tekrar toplanıp kaldırılabilir. Bu noktada yatakların toparlanmış halde depolanabilmeleri için yüklük denilen depolama çözümü üretilmiştir.

Yüklük, odalardaki en önemli öğelerden biri olmuştur. Geleneksel Türk evlerinde, yüklük de evle birlikte inşa edilmektedir. Seditlerin yatma eylemini karşılayabilmesi için yataklar, yatakların da depolanması için yüklük gerekmiştir. Hemen her odada yüklük bulunmaktadır (Göker, 2009).

3.3.2 Divan kullanımı

Kırsal yaşamdan kent yaşamına geçişte oturma, yatma ve depolama alışkanlıklarının ve eşyaların yeniden tanımlanması gerekmiştir. Konut alanının darlığı, sosyal çevrenin değişimi ve mekanların da değişken özellik kazanmış olması sonucunda oturma, yatma ve depolama eylemleri için yeni çözümler aranmıştır.

Kente göç aracılığıyla farklı bir kültürel yapı ile karşılaşma sonucunda oturma ve yatma eylemleri için ilk aşamada kabullenilen eleman genellikle 'divan' olmuştur. Divan, dar konutlarda hissedilen kısıtlı hacme sığma zorunluluğu, yatıya kalan

akraba ve misafirleri iyi şekilde ağırlama çabası için oturma ve yatma eylemlerini birleştiren bir çözüm oluşturmuştur (Eriç, 1986). Bu gereksinimler sonucu gündüz oturma odasında kullanılan ve oturma işlevine sahip bir eşya olan divan, gece yatak şeklinde bir işlev kazanmaktadır. Yine divanın yüksek bir oturma alanı olması nedeniyle altında kalan boşluk bir çeşit depolama alanı olarak kullanılmaktadır. Gündüzleri divanın üzerine genellikle yere kadar uzayan örtüsü örtülmekte ve böylece altında depolanan eşyalar da saklanmaktadır. Ayrıca genellikle bir duvara bitiştirilerek kullanılan divanın büyüklüğüne göre birkaç adet geniş minderli bulunmakta, bu minderler de sırtın dayanacağı duvara yaslanarak, yumuşak bir yüzey elde edilmektedir. Divanın oturma alanı standart bir kanepeden daha geniş ve yüksektir. Bu yüzden divanda oturan kişi genellikle bacaklarını bağdaş kurma veya farklı bir yolla toplayarak veya uzatarak oturmaktadır.

3.3.3 Kütüphaneli divan kullanımı

Geleneksel divan kullanımını takip eden eşya olarak zamanla 'kütüphaneli divan' denilen bir başka mobilya kullanılmaya başlanmıştır. Kütüphaneli divan, divan kullanımında sürdürülen oturma ve yatma alışkanlıklarını devam ettirmeye müsait yapısının yanısıra kendisine bitişik bir dolap görevi gören bölmeleri, yani kütüphaneyi de, içermektedir (Şekil 3.6).



Şekil 3.6 : Kütüphaneli divan örneği.

Kütüphaneli divan, salonlarda oturma elemanı olarak divandan daha 'şık' ve 'modern' bir mobilya olarak algılanmasıyla ve istenilen ölçülerde çeşitli atölyelerde kolaylıkla yaptırılabilmesiyle kısa sürede birçok eve girebilmiştir. Gündüz kanepesi gece ise

kanepenin çekilmesiyle oluşan alan ile daha geniş bir yatak olarak kullanılmasının yanısıra bitişiğindeki dolaplarda ve raflarda çeşitli eşyaların depolanmasına olanak sunmuştur.

Eriç (1986), kütüphaneli divanın var olma ve kullanılma nedenlerini şöyle anlatmaktadır: “Konut dışı ilişkide bulunulan çevre, eğitimdeki çocukların varlığı ve yakın çevrede belirli bir kültürel etki yaratma endişesi konutta kitap varlığı ve muhafazası sorununu doğurduğundan, ayrı bir kitaplık oluşturmanın yanısıra, aynı divanın bir türevi biraz şekil değiştirmiş ve yeni işlev kazanmış şekilde karşımıza çıkmaktadır. Arkası kitaplık ve raflı, üzeri sehpa-büfe karakterinde, gündüz kanepesi, divan, gece çekilerek yatak olan, yatak altı adeta bir sandık veya yüklük görevini de gören bu eleman, alt ve orta sınıflarda yaygın kullanım alanı bulmuştur. Bu “kütüphaneli divan” bazı hallerde, önemli meblağlar ödenerek taksitle alınan lacivert kapaklı, yaldızlı ansiklopedi ciltleri konulmak yerine, rafları beyaz örtülerle, dantellerle kaplanarak ve cam, kristal eşya dizilerek, bir büfe havası da kazanabilmektedir”.

Günümüzde kütüphaneli divan halen maddi kültürümüzün bir parçasıdır. Kütüphaneli divanın dolabında depolanan çarşaf, misafir nevresim takımları, farklı renklerde kaplanan döşemeler, alt tarafından menteşelenmiş dolap kapakları ve kapakların zamanla kendiliğinden açılır/düşer hale gelmesi, raflarda ansiklopedilerin, dantellerin, dini kitapların, çalar saatlerin bir arada sergilenmesi gibi özellikler Türk toplumunda neredeyse tüm evlerde aynı tip bir eşya oluşmasını sağlamış, bu durum gündelik hayatta karşılaşılan ve gündelik hayatı yansıtmaya amacı güden birçok iletişim organında da (gazeteler, dergiler, filmler, diziler, karikatürler, vb.) Şekil 3.7 ve Şekil 3.8’de görüldüğü gibi varlığını göstermiştir.



Şekil 3.7 : Kütüphaneli divan karikatürü 1.



Şekil 3.8 : Kütüphaneli divan karikatürü 2.

Eriç'in (1986) de ifade ettiği gibi 1970'lerde büyük meblağlar ödenerek, taksitlerle satın alınan ve bir nevi statü göstergesi niteliği taşıyan kütüphaneli divan, zamanla gözden düşmüş ve popülerliğini yitirmiştir. Ancak statü göstergesi niteliği önemli bir farkla halen devam etmektedir. Bu eşya günümüzde, dar gelirliliğin ve kısmen geri kalmışlığın bir sembolü olmuştur. Orta sınıf ailelerin evlerinde artık bulunmadığı gibi, bulunduğu evlerde de bir alt sınıf algısı yaratmaktadır. Yine popüler kültüre dönülecek olursa, gündelik yaşamı tasvir eden çeşitli yayınlarda kütüphaneli divanın

yeri, büyük bir kentte bir kapıcı dairesi ya da gecekodu bölgesi olarak betimlenmektedir (Şekil 3.9).



Şekil 3.9 : Avrupa Yakası dizisi kapıcı dairesi.

Geçen yaklaşık 30 senelik bir zamana karşın kütüphaneli divan, Türk insanının hayatından tamamen çıkmamış, varlığını daha mütevazı evlerde sessizce, ancak aynı tip donatımla sürdürmektedir: Raflarda yine ansiklopediler, dini yayınlarla yan yana, dantellerin üzerinde sergilenmektedir.

3.3.4 Çekyat kullanımı

Sedir, divan ve kütüphaneli divan ile kullanımı oldukça benzeyen çekyat da oturma ve yatma gereksinimlerinin yanısıra depolama gereksinimini de aynı bünyede karşılayabilmektedir. Henüz tamamen çekyata odaklanılarak yapılmış herhangi bir çalışma bulunmuyor olsa da, özellikle konut alanı darlığı, gecekondulaşma olgusu, göç gibi büyük kentlere özgü sorunların işlendiği çalışmaların yanısıra geleneksel aile yapısı akrabalık, misafirlik, birarada yaşama gibi konuları ele alan araştırmalarda da çekyattan dolaylı olarak bahsedilmektedir.

Geleneksel oturma, yatma ve depolama alışkanlıkları göz önünde bulundurulduğunda çekyat, gündüz oturulan yerin gece yatağa dönüştürülmesi ve yatak için gerekli malzemenin de hemen aynı yere depolanabilmesi özellikleriyle, bu alışkanlıkları tamamen destekler niteliktedir. Esasen çekyat, bu alışkanlıkları devam ettirmenin yanısıra, hayatı bu alışkanlıklardan vazgeçmeden kolaylaştırmanın da bir yolu olmuştur. Öyleki, divan ve yüklük kullanıldığında çarşafıya sarılarak taşınan yastık, yorgan gibi eşyalar, çekyat kullanıldığında herhangi bir fazladan muhafaza ve taşıma

gerekmeden depolanabilmektedir. Ayrıca depolama sorununu kendi bünyesinde çözerek, yüklerde olduğu gibi fazladan bir alan ihtiyacını ortadan kaldırmaktadır. Daha geriye gidilecek olursa, tüm bu eşya grubunu Türklerin göçebe yaşamı ile ilişkilendirmek dahi mümkündür. Çekyat ve benzeri eşyaların kullanımı nihayetinde, yerleşik düzen içerisinde kısmi bir göçebe düzen oluşturmaktadır.

Daha önce de belirtildiği gibi gecekondulaşma ve konut darlığı olgularıyla birlikte geleneksel Türk aile ve akraba anlayışının, misafirperverlik gibi kültürel özelliklerin de çekyatın hızla yayılmasında büyük etkisi olmuştur. Burada konutu paylaşan ve buradaki oturma, yatma, depolama alanlarını belirleyen aile ve aile özellikleri birinci derecede öneme sahip olmaktadır.

Temel olarak tek bir Türk ailesi tipi bulunmamakta, çeşitli genişlikte, türde ve özellikte Türk aileleri bulunmaktadır. Yerleşim yerlerine göre Türkiye'deki aile türleri şöyle kategorize edilmiştir: Kırsal aile, kasaba ailesi, kentsel aile, gecekondulu ailesi ve yurtdışında yaşayan aileler. Kent yaşamı sürdüren aileler çekirdek aile olarak tanımlanmaktadır. Çekirdek ailenin özellikleri şöyle sıralanmaktadır (Tezcan, 2004): Üye sayısı azdır; kadının ve erkeğin yapacağı toplumsal işler, toplumsal normlara ve işbölümüne göre belirlenerek ayrılır; geleneksel otorite ilişkileri vardır; akrabalık ilişkileri yoğundur. Aile yapısı ve aile bireylerinin sayısı, bu sayıda zaman içinde meydana gelen değişiklikler, çocuk ve yaşlıların bakımı gibi konutun satın alınma veya kiralanma aşamasında henüz gündeme gelmemiş konular sebebiyle, konut içi düzen ve gereksinim sürekli olarak değişmektedir. Bu durum başta yeterli görülen bir konutun bile zaman içinde esnekleşmesine gerek duyulmasına neden olmaktadır. Örneğin, yeni evli bir çiftin çocuk sahibi olması ya da var olan çocuklara yenilerinin eklenmesi, hane nüfusunu arttırırken, konuttaki yerleşim düzenini de değiştirmek zorunda bırakmaktadır. Çocuk, küçükken belli bir yer benimsemediği gibi büyüklerle birlikte olabileceği mekanları tercih etmekte, odasının ışığının ve kapısının açık olmasını, yaşam dönemine özgü korkulardan dolayı yeğlemektedir. Yetişkinler ise çocuğun kolay denetlenebileceği mekan ve konutları tercih etmektedirler. Çocuk büyüdükçe denetim istememekte ve kendine ait, kişiselleştirebileceği bir sınırlı alana ihtiyaç duymaktadır. Mahremiyet eşikleri bu dönemde önem kazanmaktadır. İlk gençlik dönemlerinde ise evde artık kendini kabul ettirmiş bir bireydir. Bu kez ebeveyn de onu rahatsız etmekten çekinmekte, evde tampon bölgelere ve mahrem bölgelere gerek duyulmaktadır. Çocukluktan

yetişkinliğe doğru ilerleyen süreç en az mahremiyet gereksinmesinden en çok mahremiyet gereksinmesine doğru bir gelişme olarak nitelenebilir. Olaya aile kavramı açısından bakılınca küçük çocuklu bir aile olmaktan, genç çocuklu aile ve yaşlı olmaya doğru akan yaşamda en az mahrem mekanlardan en çok mahrem mekanlara doğru bir değişim söz konusudur (Gür, 1998). Bu değişim mümkün olduğunca konut düzenine de yansımaktadır. Burada ele alınan orta sınıf ailelerin gelir düzeyi ve konutlarının kısıtlı oda sayısı ve büyüklüğü de göz önüne alındığında, çoğu zaman yeni bir konuta taşınmanın, en azından kısa süre içinde, mümkün olmadığı görülmektedir. İşte bu tip durumlarda konutu baştan aşağı değiştirmeyecek ancak belli bir oranda 'esnetebilecek' çözümler aranmaktadır. Örneğin, çocukların belli bir yaşa kadar çekyatta uyumaları, hem henüz mahremiyet ihtiyacının gelişmediği yaşlardaki çocuklar için gerekli olan yatma alanına bir çözüm olmakta, hem de gündüzleri evin bu odasının aktif halde oturma odası, salon, ve benzeri şekillerdeki kullanımını engellememektedir.

Hem yaşanan konut özellikleri, hem Türk aile yapısı, hem de Türk oturma, yatma, depolama alışkanlıklarından doğan ihtiyaçlar birlikte ele alındığında, çekyatın Türkiye'de neden bu kadar yaygın şekilde tercih ediliyor olduğu anlaşılabilir. 1970-80'li yıllarda Türk insanının hayatına girmiş olan çekyat, biçimsel olarak değişikliklere uğramış olsa da işlevi bakımından aynı amaçlarla kullanılmaktadır. Geçen zaman içinde çekyatın evlerdeki konumunda da birtakım değişiklikler olmuştur. İlk çıktığında divan ve kütüphaneli divana alternatif lüks bir eşya olarak algılanıp evlerin başköşelerini süslemişken, zamanla bu değeri kaybetmiş, mümkün oldukça çocuk odası, oturma odası gibi arka odalara taşınmıştır. Gösterilecek birşey olmaktan çok yalnızca kullanılacak birşey olarak algılanması, maddi anlamdaki değerini de kaybetmiş olmasından da kaynaklanmaktadır.

Günümüzde çekyat, hala Türk insanının gündelik hayatının bir parçası olmaya devam etmekte, evlerde – bazen birden fazla adette – bulunmakta; eski aile fotoğraflarında yer almakta; gazetelerde farklı olayların figüranı hatta bazen baş kahramanı olmakta; gündelik hayatın ince gözlemlerle temsil edildiği karikatürlerde (Şekil 3.10); farklı yaşamların yansıtılmaya çalışıldığı filmlerde ve televizyon dizilerinde de sıklıkla karşımıza çıkmaktadır (Şekil 3.11).

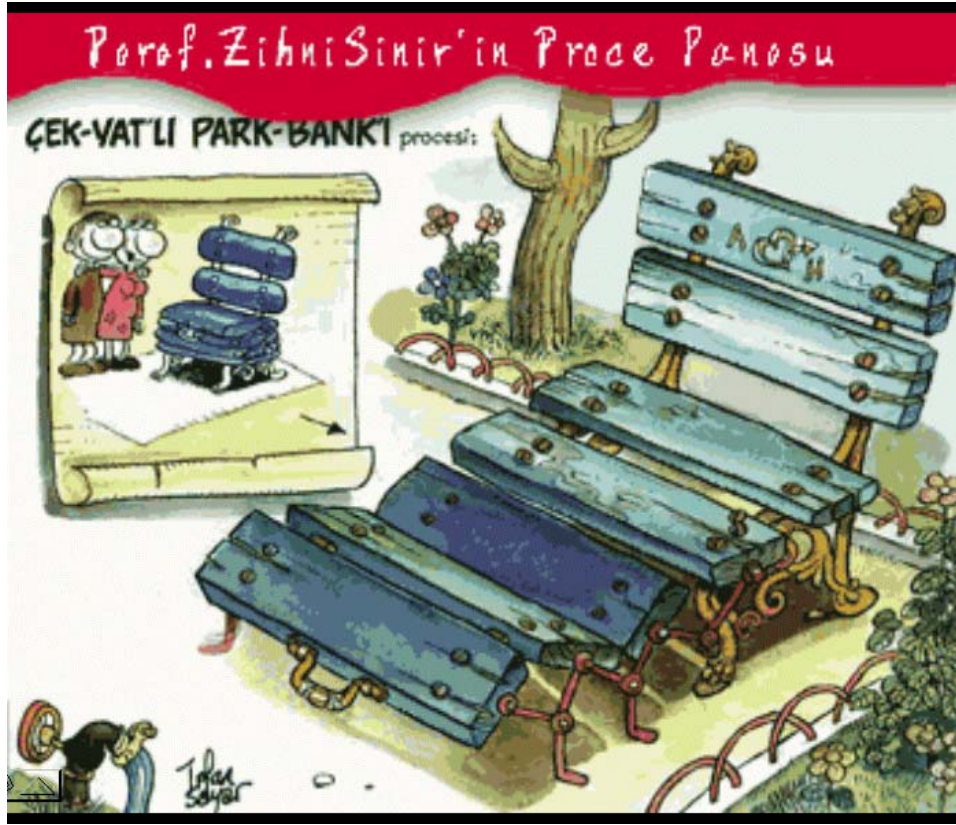

Şekil 3.10 : Zihni Sinir çekyat projesi.



Şekil 3.11 : Çekyat karikatürü.

Gazete, dergi ve benzeri güncel yayınlardan faydalanmanın, araştırmacıya o toplumda nelerin 'haber değeri' taşıdığı ile ilgili geniş bir perspektif sağlayabilmekte

olduğu ve bu yayınların toplumun endişeleri, alışkanlıkları, sorunları ve gündelik yaşam şekli gibi konuları belli bir oranda yansıttığı (Fife, 2005) göz önünde bulundurularak, bunlardan da yararlanılmıştır. Gazeteler ve diğer medya kaynakları, elde edilmiş olan bilgilerin geçmişte ve gündelik hayatta o toplum için ne kadar ve ne şekilde geçerli olduğunun anlaşılmasında da faydalı olmaktadır. Ayrıca gazeteler, bir toplum için tarihi belge özelliği de taşımaktadır.

Araştırma sırasında gazete ve diğer tip medya kaynaklarına başvurmak şu açılardan faydalıdır: Toplumda geçmişte var olduğu bilinen alışkanlıkların/trendlerin günümüzde de devam edip etmediğinin anlaşılması; toplumun araştırılan konuya sosyo-kültürel anlamda yaklaşımının ve algısının anlaşılması; araştırılan konunun güncel yaşamdaki önemi, yaygınlığı ve gündeme gelme sıklığı ile ilgili fikir sahibi olunması (Fife, 2005).

Gazetelerde doğrudan çekyat ile ilgili veya çekyatın bir şekilde ilişkili olduğu çeşitli nitelikte haberlere sıklıkla rastlanmaktadır. Çekyat kimi zaman bu haberlerin konusunu oluştururken, kimi zaman ise çok çeşitli olayların içinde geçmektedir. Doğrudan çekyat konusu ile ilgili haberler, genellikle ürünün geçirdiği değişim, geçmiş ile ilişkili yaptığı çağrışımları içermektedir. Örneğin aşağıdaki metin çekyatın tamamen olumsuz anılar çağrıştırdığını belirtmektedir:

“Çekyat filan demişken yazmazsam olmaz... Tarkan gözaltı sırasında tıpkı “paşalar” gibi çekyatta yatmış ya. Çekyat öyle bir yerde konforlu bir şey tabii, anlıyorum. Ama uzun süredir çekyat lafını duymuyordum. O yüzden bir tuhaf oldum. Çünkü çekyat, çok 80'lere ait bir şey. Mutlaka sizin de büyüdüğünüz evde bir çekyat (belki şu an hâlâ var) olmuştur. Çekyat o dönemler bir statü simgesiydi adeta. Çekyatı bolsa bir evin, anla ki o evin sahipleri ortadirek filan değil, bayağı orta-üst sınıftandı. Çünkü ne kadar çekyatın var, o kadar çok gelenin gidenin, konaklayanın var. Ve o kadar itibarlısın, o kadar tanıyanın edenin, akrabaların var. Yani sülalen geniş. Zenginsin işte. Ayrıca bu çekyatların altına bir sürü ıvır zıvır koymak da mümkündü. Çekyat sahibi anneler doyamazdı o çekyatların altına öte beri koymaya. O dönemler geldi geçti. Çekyatın modası da... Ama bendeki çekyat fobisi geçmedi. Sevmiyorum çekyat. Ruhsuz, sıkıcı, estetik dışı geldi hep. Hâlâ da öyle geliyor bana” (Baştürk, 2002).

Burada çekyatın 80'li yıllarda bir statü göstergesi olduğuna dikkat çekilmekte, çekyat sahibi olmak çok misafir ağırlıyor olma ve zengin olma durumlarıyla ilişkilendirilmektedir. Diğer yandan, çekyat biçimsel olarak 'ruhsuz, sıkıcı, estetik dışı' olmakla suçlanmaktadır. Çekyata karşı oluşan bu nostaljik ama eleştirel tutum

80'li yılların çocuk ve gençlerinde sıklıkla görülmektedir. Annelerin çekyat altını nasıl kullandıkları, çekyatta uyumanın rahatsızlıkları, misafirlere yatak olarak verilmesi, ve daha bunun gibi birçok konu farklı platformlarda sıkça dile getirilmektedir. Bu konudaki oldukça 'doğal' şekilde ifade edilmiş birçok yoruma internet ortamındaki forumlarda da rastlanmaktadır:

“Türkiye'de hemen hemen her evde karşılaşılabileceğiniz kanepeler.. Çok çocuklu evlerde küçük kardeşler yıllarca çekyatlarda uyumak zorunda kalırlar” (Url-6).

“Genelde misafirler çeker bu eziyeti ama evin aile bireyleri tarafından da uyumak için kullanılır. Çekyat gelince ben yatağımdan olmuştum. Ona yer açmak için yatak çöpe gönderildi. Ben de çekyatta yaşar hale geldim.” (Url-7).

“Oturlan kısımlar bir müddet sonra içine göçer. Yuvarlak izler oluşur çekyatta. Ortadan da tahtası belli olur, oraya oturmak istemez kimse batmasın diye.” (Url-7).

“Çekyatın altına mümkünse bişey konmamalıdır. Acil durumlarda (aniden zilin çalması, misafir baskını ilk nedendir) evde ortalıkta gereksiz ne var ne yoksa, birkaç hamlede çekyatın altına geçici bir süreliğine depolanabilmelidir.” (Url-7)

Bunların dışında çekyatın gündelik hayattaki yaygın kullanımı, birçok gazete haberinde doğrudan haber konusu olmasa da yer almasına neden olmaktadır:

Çekyat Kurtardı

İzmit'in Denizciler Caddesi'nden yerle bir olan binadan enkaz altında kalan 18 yaşındaki Murat Köse, önceki gece Kurtarma ekipleri tarafından tonlarca beton ve demir yığını altından sağ çıkarıldı. Kurtarıldıktan sonra kaldırıldığı Kocaeli Üniversitesi Tıp Fakültesi Hastanesi'nde tedavi altında alınan Murat Köse, deprem sırasında üçünü kattaki evlerinin oturma odasında çek yatta uyduğunu, korkunç bir gürültüyle binanın üzerine çöktüğünü söyledi. Çekyat ile çöken tavan arasındaki boşlukla kalması sayesinde ölümden kurtulduğunu belirten Köse, “Eğer normal yatakta olsaydım, ezilmem kaçınılmazdı (Hürriyet Gazetesi Arşiv, 1999)”.

Misafirlğe gittiği akrabasını altınları için öldürdü

BURSA'nın Mustafakemalpaşa İlçesi'nde oturan 30 yaşındaki Elmas Pirci, evinde misafir olarak ağırladığı akrabası 28 yaşındaki Serkan Demirel tarafından kolundaki bilezik, boynundaki altınları için boğularak öldürüldü. Elmas Pirci'nin cesedi çalıştığı işyerinden gelen eşi tarafından halıya sarılmış olarak çekyatın altında bulundu (Hürriyet Gazetesi Arşiv, 2009).

16 yaşındaki hırsız çekyat bazası içinde yakalandı

Başkentin çeşitli semtlerinde çok sayıda ev ve işyerini soyan bir şebeke ortaya çıkarıldı. Şebekenin 16 yaşındaki elemanı, çekyat bazası içerisinde ruhsatsız silahla yakalandı. (Hürriyet Gazetesi Arşiv, 2006).

Akıllara durgunluk veren intihar

Maltepe'de bir süredir psikolojik tedavi gören 42 yaşındaki Mehmet Uçar, üzerine çeşitli eşyalar koyularak ağırlaştırdığı çekyatı hızla başının üzerine düşürerek yaşamına son verdi. Evli ve iki çocuk babası Uçar, oturma odasında bulunan çekyatın üzerine evdeki ağır eşyaları doldurdu. Bir keserle de çekyat ile oturma odasının zemini arasında kafasının girebileceği kadar bir boşluk oluşturdu. Daha sonra da çekyat ile zemin arasına kafasını sokan Uçar, eliyle bir darbe indirerek çekyatın kafasının üzerine düşmesini sağladı. Çekyatın düşmesiyle boynu ezilen Uçar olay yerinde can verdi (Hürriyet Gazetesi Arşiv, 2000).

Çekyatta 20 bin hap çıktı

İSTANBUL'da uyuşturucu madde saklandığı belirlenen Esenyurt Beldesi'ndeki bir eve 17 Şubat'ta operasyon düzenlendi. Evde, çekyat içerisinde poşetlerde saklanmış halde 20 bin 370 adet çeşitli uyuşturucu hap ile bilye atar hale dönüştürülmüş bir kurusıkı tabanca ele geçirildi. Gözaltına alınan K.A, mahkemece tutuklandı (Hürriyet Gazetesi Arşiv, 2006).

Çekyat dehşeti

Odasındaki çekyatın altına kaçan misketlerini almak için kafasını içine soktuğu yatağı kapağı elinden kayınca Enis Baran feci şekilde can verdi. Enis, oda tabanı ile çek-yat arasına kolunu sokup misketleri almak istedi. Ancak mesafe dar olduğu için başaramadı. Bu kez kanepeyi kaldırmaya çalıştı. Kanepenin yatak bölümünü kaldırmayı başaran Enis Baran, misketlerini görebilmek için başını kasa ile yatak bölümünün arasına uzattı. Ancak küçük kolları çek-yatın yatak bölümünü daha fazla taşıyamadı ve kendi üzerine düşürdü (Hürriyet Gazetesi Arşiv, 1998).

Televizyon, gazete ve dergi gibi popüler kültürün görsel ve yazılı yayın organlarında çekyata sıkça rastlanması, Türk insanının bu ürünle ne sıklıkta karşılaştığının da bir göstergesi olmaktadır. Bu tip yayınlar, literatür taramasını destekler nitelikte olduğundan araştırma kapsamına dahil edilmiş olmakla birlikte, doğruluk ve güvenilirlik gibi ölçütleri tam karşılayıp karşılamadıkları tartışılabilir. Benzer

türde incelemelerin daha önce yapılmış olması, bu araştırma için de bir esin kaynağı olmuştur (Öztürk, 2004).

4. ARAŞTIRMA YÖNTEMİ

Bu bölümde, öncelikle yapılan araştırmanın amacı ve önemi ile araştırma probleminin tanımına yer verilmiştir. Daha sonra araştırmanın amacı ve araştırma problemi göz önünde bulundurularak, araştırmada izlenmesi uygun olan yöntemin seçimi gerçekleştirilmiş ve seçilen yöntem ile ilgili ayrıntılı bilgi verilmiştir. Seçilen yöntemin uygulaması kısmında ise araştırma yönteminin hangi aşamalarda planlandığı, bu aşamaların ne şekilde uygulandığı ve her aşama sonucunda ne gibi bulgulara ulaşıldığı belirtilmiştir.

4.1 Araştırmanın Amacı

Araştırma, çekyatın Türk kullanıcılar tarafından nasıl algılandığını, evlerde nasıl kullanıldığını ve bu konudaki olumlu ve olumsuz deneyimlerini ortaya çıkarmayı; elde edilen bilgileri kullanıcıların evlerinde çekilen fotoğraflarla yorumlamayı amaçlamaktadır.

Bu çalışma Türk kültüründe oturma, yatma, depolama eşyalarının oluşumu ve tarihsel gelişimi ile ilgili olduğu kadar Türkiye'nin iktisadi ve sosyo-kültürel tarihinde de önemli yer tutmuş bu eşyayı bir gösterge olarak da incelemeyi hedefleyen bir kullanıcı araştırmasıdır. Bu açıardan çekyatı oluşturan nedenler bütününe irdelenmesi, bir anlamda Türkiye'nin belli bir dönemi kapsayan tarihinin de irdelenmesini gerektirmektedir. Çekyatın varlık sebeplerinin ortaya koyulması, kullanıcı ihtiyaçlarının bir iç mekan mobilyası için hangi yönlerde geliştiğine dair önemli bir veri olmaktadır. Diğer yandan bir endüstriyel ürünün, sosyal anlamda kullanıcının gözünde nasıl bir yere sahip olduğunu anlamanın tasarım aşaması için bir girdi olabileceği veya kullanıcıların bakış açısı düşünülerek tasarımın yönlendirilebileceği öngörülmektedir. Genel olarak, işlevsel ve ekonomik nedenler ile birlikte sosyo-kültürel nedenlerin ve kavramların oluşturduğu durumun incelenerek farklı bir yaklaşım sağlanması amaçlanmaktadır.

4.2 Araştırmanın Önemi ve Kapsamı

Bu araştırmayı önemli kılan unsur çekyatın tarihi ve gündelik hayatta evlerde kullanımını ile kullanıcı deneyimleri ekseninde doğrudan ele alınmamış bir konu olmasıdır.

Çekyata odaklanmanın gereği ve önemi ise şöyle sıralanabilir: i) Türk mobilya endüstrisinde önemli bir yeri vardır; birçok markanın oluşumunda önemli roller oynamıştır; ii) Türkiye'nin yakın sosyal ve ekonomik tarihine ilişkin bir gösterge niteliği taşımaktadır; iii) Türk kültüründeki yerleşme anlayışı ile önemli derecede paralellik gösteren işlevlere ve işlevler bütününe sahiptir; iv) Bugünkü kullanıcı profili hakkında bilgi sahibi olmaya ve geçmişteki kullanıcı profili ile bir karşılaştırma yapmaya imkan sağlamaktadır; v) Evlerde geçmişte ve bugünkü konumlarını karşılaştırma imkanı sağlamaktadır.

Bu araştırma, çekyatın Türkiye'deki varlık nedenlerini ve geçmişten günümüze geçirdiği değişimi, Türkiye'deki toplumsal değişim kapsamında ele almaktadır. Bu anlamda araştırma, yerel sınırlar içinde ve kullanıcı deneyimlerine odaklanılarak yürütülmüştür.

4.3 Problemin Tanımı

Araştırma problemi şu şekilde tanımlanmaktadır:

- Çekyat Türkiye'de hangi nedenlerden dolayı ortaya çıkmış ve yaygın şekilde kullanılır hale gelmiştir?
- Çekyat geçmişten bugüne nasıl bir değişim geçirmiştir?
- Türk kullanıcıların çekyat hakkındaki algıları, olumlu olumsuz görüşleri, anıları, kullanım alışkanlıkları ve çekyata yükledikleri değer nedir?
- Çekyatlar ev ortamında bu kullanıcılar tarafından nasıl konumlandırılmaktadır?
- Kullanıcıların bu konudaki görüşleri ve alışkanlıkları evlerinden sağlanan görsel veriler ile nasıl yorumlanabilir?
- Elde edilen bilgiler endüstriyel tasarım disiplini açısından nasıl yorumlanabilir?

4.4 Uygun Araştırma Yönteminin Seçimi

Araştırılan konu daha çok sosyal ve kültürel açıdan ele alındığı için, çalışmada nitel araştırma yöntemlerinin kullanılması uygun görülmüştür. Yöntemin seçiminde, nitel araştırmanın yapısında, yargıların, öznel değerler çerçevesi içinde yapıldığı ve nesnel değerlendirmelere ve genellemelere ulaşmanın büyük oranda mümkün olmadığı (Archer, 1999) gibi engeller de göz önünde bulundurulmuştur. Ancak bu çalışma toplumun tamamı için bir genellemeye veya kesin yargılara ulaşmak yerine örneklem çerçevesinde derinlemesine bilgi edinmeyi amaçlamakta ve bu gibi engeller sorun haline gelmemektedir.

Nitel araştırma yöntemleri kapsamında veri toplamak için ise yarı yapılandırılmış görüşme yöntemi seçilmiştir. Yarı yapılandırılmış görüşme yönteminde, görüşülen tüm katılımcılara temel olarak önceden hazırlanmış olan aynı sorular sorulmakta, ancak sorular her görüşmede kişilere bağlı olarak yeniden şekillendirilebilmektedir. Görüşülen kişilerin o anda ortaya çıkan ve araştırma için faydalı olacağı öngörülen ilgi alanlarını veya belli konularda sahip oldukları bilgi birikimlerinin paylaşılabilmesi için, her görüşmede farklı ek sorular sorulabilmektedir. Sorular genellikle açık uçlu olarak hazırlanmakta, cevabın yönünün görüşülen kişi tarafından tayin edilmesi amaçlanmaktadır. Böylece gerekli noktalarda detaylı bilgi alabilme imkanına sahip olunmaktadır. Görüşme süresi, her katılımcı için ortalama aynı uzunlukta olacak şekilde ayarlanmaktadır. Böylece yarı yapılandırılmış görüşme yöntemi araştırmacıya hem soruların belli bir odak noktası etrafında cevaplandırılmasını sağlamakta, hem de konu için faydalı olabilecek ek bilgileri fark etme ve bunlarla araştırma kapsamını genişletebilme olanağı vermektedir (Gillham, 2005). Yarı yapılandırılmış görüşme yönteminde, bir yandan temel sorular önceden belirlenmiş olduğu için görüşmede belli oranda bir kontrol ve düzen bulunmakta; diğer yandan ise sorular açık uçlu olarak hazırlandığı için görüşülen kişi çoktan seçmeli cevaplardan birine uyması için zorlanmamakta, hislerini ve anlatmak istediği ayrıntıları rahatça dile getirebilmektedir (Fife, 2005).

Yarı yapılandırılmış görüşme tekniğinin olumlu yanları, çoktan seçmeli cevaplar ile ucu yapılandırılmamış sorular arasında bir denge kurulmuş olması, görüşülen kişilerin araştırmacıya bazı önemli noktaları farketmede yardımcı olması ve kısmi de olsa belli bir yapı oluşturulmuş olduğu için, veri analizinin yapılmasında da

kolaylaştırıcı etkiye sahip olmasıdır (Gillham, 2005). Bunun dışında ucu açık sorularla hazırlanmış olan yarı yapılandırılmış görüşme yönteminde, görüşülen kişi kendi cevaplarını şekillendirebilme ve hatta görüşmenin yönünü tamamen değiştirebilme olanağına sahiptir. Böylece görüşme yöntemi yalnızca soru-cevap şeklinde ilerleyen tek yönlü bir 'sorgulama' yerine karşılıklı diyalog ile zenginleşen bir konuşma haline gelmektedir.

Yarı yapılandırılmış görüşme yönteminde, görüşmenin odak noktasını belirleyecek şekilde belli temel sorular oluşturulmakta, ancak görüşülen her kişinin sosyal, ekonomik, kültürel özelliklerine göre bunlara yeni sorular eklenebilmekte veya listeden bazı sorular çıkarılabilmektedir. Böylece ortaya araştırılması gereken yeni konular çıkabilmekte ve bunlara farklı kişilerin nasıl yaklaştığı karşılaştırılabilmektedir (Fife, 2005).

Yarı yapılandırılmış görüşme yönteminin olumsuz yanları ise, görüşmelerin uzun zaman alıyor olması, soruların ve konunun çoğu zaman yeniden şekillendirilmesi gereği ve bunların sonucu olarak da çok fazla kişi ile görüşmede bir kısıt oluşturmasıdır (Gillham, 2005). Ayrıca insanlar çoğu zaman tarih, yıl, derece, tekrarlanma sayısı, büyüklük ve benzeri sayısal verileri tam olarak hatırlayamamaktadırlar. Buna ek olarak görüşülen kişilerin cevapları doğal olarak her birinin bireysel algı ve anıları doğrultusunda şekillenmektedir ve diğer görüşme yöntemlerinde olduğu gibi yarı yapılandırılmış görüşme yöntemi de tüm toplumun gerçeğini yansıtmada yetersiz kalmakta, yalnızca görüşülen kişilerden elde edilen bilgiler ışığında bir örnek küme gösterebilmektedir (Czarniawska, 2004). Tüm bunların yanısıra araştırmacı ve görüşülen kişi aynı kültürü paylaşıyor, aynı toplumda yaşıyorsa, bu durum genellikle araştırmacının görüşülen kişiden bilgi almasını zorlaştırmaktadır. Bunun nedeni görüşülen kişinin, araştırmacının kendisine yönelttiği soruların cevaplarını zaten biliyor olduğunu düşünerek, detaylı bilgi verme konusunda isteksiz davranması veya kendi bilgisinin test ediliyor olduğu fikrine kapılarak kendi düşünceleri yerine doğru olduğunu varsaydığı düşünceleri dile getirmeye çabalamasıdır (Spradley, 1979).

Ucu açık sorular ile yapılandırılmış yüz yüze görüşme yöntemi, görüşmelerin derinlemesine ve yüz yüze olması nedeniyle ancak sınırlı sayıda kişiye uygulanabilmektedir. Dolayısıyla bu yöntemin belli bir grubu temsil eden bilgi sağlamak gibi bir amacı bulunmamaktadır. Ancak detaylı olması ve kullanıcılara ait derin bilgi ve bakış açılarının anlaşılabilmesi açısından daha değerli bilgiler elde edilmesini sağlamaktadır. Bu durum, bu araştırmanın esas amacı ile örtüşmektedir. Bu yüzden yarı yapılandırılmış görüşme yöntemi bu çalışma için en uygun yöntem olarak seçilmiştir.

4.5 Seçilen Yöntemin Uygulama Süreci

Yarı yapılandırılmış görüşme yönteminin uygulama süreci, doğru soruları oluşturabilmek ve bu soruları doğru bir dille sorabilmek için üç aşamaya yayılmıştır. İlk aşamada yalnızca belli temel noktalara odaklanan sorular hazırlanmış ve bu sorular katılımcılara yüz yüze ve e-posta yoluyla sorulmuştur. İkinci aşamada soru sayısı artırılarak ve sorular detaylandırılarak yeniden bir soru listesi hazırlanmış ve katılımcılara yüz yüze görüşme yoluyla sorulmuştur. Üçüncü aşamada ise, ikinci aşamada test edilmiş olan sorularda gerekli değişiklikler yapılarak yine yüz yüze görüşme yöntemiyle katılımcılara sorulmuştur.

Görüşmelerin kaydedilmesi video kamera ile gerçekleştirilmiştir. Yüz yüze görüşme sırasında konuşmaların kayıt edilmesi için bir kayıt cihazı kullanmak oldukça faydalı olmaktadır. Çünkü görüşme sırasında not tutma yöntemi hem araştırmacı hem de katılımcı için dikkat dağıtıcı bir unsur oluşturabilmekte, kayıt cihazı ile söylenen her şeyin kesintisiz ve ilk ağızdan fade edildiği gibi kayıt edilmesi daha faydalı olmaktadır. Böylece sorulara verilen cevaplar ile ilgili ayrıntılar ve görüşülen kişinin hangi konularda konuşmaya daha istekli olduğu daha kolay tespit edilerek, görüşmenin her adımı daha faydalı olacak şekilde yönetilebilmektedir (Brenner, 1985). Diğer yandan görüşmeleri analiz etme aşamasında, yaşanan sahnelerin tekrar seyredilebilmesi hatırlama için oldukça etkili bir yöntem olduğundan video kamera ile kayıt yapılması faydalı olmaktadır. Burada karşılaşılabilecek olumsuz durum, görüşülen kişinin görüntülenmekten rahatsız olması ve bu yüzden de görüşmede ihtiyaç duyulan doğal ortamın bozulmasıdır (Czarniawska, 2004). Bu çalışmada, böyle bir durum söz konusu olduğunda görüşülen kişi ve görüşülen ortam ile ilgili herhangi bir görsel kayıt alınmamış ve yalnızca ses kaydı yapılmıştır.

4.5.1 Ön arařtırmalar

Seçilen yöntemin sağlıklı bir şekilde uygulanabilmesi için hazırlanan soruların test edilmesi ve görüşülen kişilerin sorulara yaklaşımları ile ilgili fikir sahibi olunması adına bir ön çalışma evresi gerekli görülmüştür (Spradley, 1979). Bu ön çalışma evresi öncelikle bir anket uygulamasını ardından da görüşme sorularının ilk 5 kişiye sorulmasını ve bu sırada yapılan gözlemleri içermektedir.

4.5.1.1 Anket

İlk aşamada 7 soruluk bir anket hazırlanıp, 50 kişiye uygulanmıştır. Burada amaç, bir sonraki aşama olan yüz yüze görüşme yöntemi için uygun kişilerin seçilebilmesidir. Anket soruları kısaca kişisel bilgiler ile başlayıp, sırasıyla hane halkı, konut özellikleri ve spesifik olarak çekyat kullanımı ile ilgili olmuştur. Bu anket aracılığı ile kullanıcıların ev ortamı ve evde geçirdikleri zaman, oturma, yatma, depolama alışkanlıkları ve misafir ağırlama durumları ile ilgili bilgi almak amaçlanmıştır.

Kişilerin evde çekyatlar ile deneyimleri araştırıldığı için bu soruların cevapları, araştırmanın yorumlanması için belirleyici nitelik taşımaktadır. Ayrıca ön çalışmadaki sorular kişileri evleri, oturma, yatma, depolama alışkanlıkları ve kullandıkları çekyatlar hakkında düşünmeye başlatıp, konunun içine girmeleri için hazırlamayı amaçlamaktadır.

Anket çalışmasının son kısmında kullanıcının çekyatı hangi amaçlarla kullandığı üzerine detaylı şekilde düşündürmek hedeflenmiş, çekyat ile deneyimler, ne tür çekyatlara sahip oldukları, hangilerinin beğenerek hangilerini beğenmeden kullandıkları ve de tercih etmeleri gerektiğinde çekyat ile ona alternatif bir ürün arasında neye göre seçim yaptıklarına odaklanılmıştır. Burada asıl amaç araştırmanın amacıyla paralel olarak kişilerden ilk adımda görüşlerini alabilmek, çekyatı nasıl algıladıklarını anlamak için ilk girişimi gerçekleştirmektir.

• Anket sorularının yapılandırılması

Anket sorularının yapılandırılmasında öncelikle katılımcının kişisel bilgilerine dair bir bölüm oluşturulmuş, bu bölümde katılımcının doğum yılı, cinsiyeti, eğitim durumu, mesleği ve isteğe bağlı olarak ad ve soyadı sorulmuştur. Bu bilgilerin katılımcı ile ilgili genel bir bilgi edinilmesine fayda sağlayacağı öngörülmüş, eğitim ve meslek bilgilerinin de katılımcının sosyo-kültürel durumu ile ilgili bir ipucu vermesi hedeflenmiştir.

İkinci soru katılımcının ikamet ettiği semti öğrenmeyi amaçlamaktadır. İstanbul'un semtleri kendi aralarında derin sosyo-kültürel farklılıklar barındırabildiği için, mümkün olduğunca farklı semtlerde ikamet eden kişileri tespit etmede bu sorunun faydalı olacağı düşünülmüştür. Çalışmanın, farklı yaşam tarzlarına sahip kişilerle görüşme amacının gerçekleştirilebilmesinde, katılımcının İstanbul'un hangi semtinde oturduğu bilgisi büyük önem taşımaktadır.

Üçüncü soru katılımcının ev sahibi veya kiracı olması (veya açıklanan başka bir durum) ile ilgilidir. Bu soruda amaçlanan ise katılımcının ekonomik durumu hakkında bir bilgi sahibi olunmasıdır. Ancak cevapların analizinde bu soru, ikinci soru ile birlikte değerlendirilmiştir. Çünkü, yaşam standartlarının daha yüksek olduğu bir semtte kiracı olmak ile standartların daha düşük olduğu bir semtte ev sahibi olma durumunun ekonomik durum dışında birçok nedeni olabileceği göz önünde bulundurulmuştur.

Dördüncü ve beşinci sorular katılımcının yaşadığı şartlarını anlamaya yöneliktir. Burada katılımcının ikamet ettiği evin m² olarak büyüklüğü ve oda sayısı, bunlarla doğrudan bağlantılı olarak da aynı evde kaç kişinin yaşıyor olduğu sorulmaktadır. Bu sorular aracılığıyla hane halkının yaşam tarzı (aile ile oturma, ev arkadaşı ile oturma, oda kiralama, vb.) ve kişi başına düşen yaşam alanı ile ilgili bilgi edinilmesi amaçlanmıştır.

Anketin altıncı ve yedinci soruları ise doğrudan çekyat ile ilgilidir. Bu kısımda katılımcının çekyat sahibi olup olmadığı, çekyatı evinde nasıl konumlandığı ve çekyatı hangi amaçlarla kullandığı öğrenilmek istenmiştir. Bu sorular, katılımcılar içinden çekyat kullanıcılarının tespit edilmesi kadar çekyat kullanmayan katılımcıların da tespit edilmesinde önemlidir. Burada elde edilecek bilgiler, hem çekyat kullananların kullanmayanlara oranı ile ilgili bir fikir sahibi olabilmek hem de katılımcıların kişisel, ekonomik, sosyo-kültürel özelliklerinin çekyat kullanmalarında herhangi bir rol oynayıp oynamadığını anlamak açısından önem taşımaktadır. Sorular aynı zamanda, katılımcıyı çekyatın hayatında teşkil ettiği yeri düşünme açısından da bir başlangıç yaptırması hedeflenmektedir.

- **Anket uygulaması**

Anket uygulaması için seçilen 50 kişinin 18 yaş üstü yetişkinler olmasına dikkat edilmiştir. Bunun dışında bir kural olmayıp, amaç farklı meslek, yaş, cinsiyet gruplarına ulaşabilmek ve soruları yöneltmektir. Çekyat kullanıcısı olarak farklı sosyal çevrelerden ve farklı yaşam biçimlerinden temsilciler bulabilmek, çekyat ile ilgili hatıraları bulunan ve bunları paylaşmaya istekli kişileri belirleyebilmek bu açıdan oldukça önemli olmuştur. Mümkün olduğunca farklı özellikte kişilere ve görüşlere yer verebilmek önemli bulunmuştur. Ön çalışma kapsamında hazırlanan anket soruları 50 katılımcıya yüz yüze ve e-posta yoluyla sorulmuştur.

- **Anket sonuçlarına ilişkin bulgular**

Yapılan anket sonucunda katılımcılara ilişkin çeşitli veriler elde edilmiştir. Bu veriler çekyat kullanımının yaygınlığı ile ilgili fikir sahibi olunmasını sağlamıştır.

Ancak bu yalnızca kullanıcı kesimini ve özelliklerini belirlemeyi amaçlayan bir ön çalışma olduğundan kullanıcıların görüşlerini ayrıntılı olarak yansıtmada konusunda yetersiz kalmıştır. Sorulara verilen cevaplara ek olarak kullanıcıların ifadelerinin evlerinden sağlanan görsel verilerle desteklenmesinin araştırma için gerekli ve faydalı olacağı anlaşılmıştır.

Yapılan anket ile elde edilen temel veriler olarak katılımcıların yaş dağılımı Şekil 4.1’de, konut sahibi olma durumu dağılımı Şekil 4.2’de, konutta bulunan çekyat sayısı dağılımı Şekil 4.3’te ve çekyatın konutta bulunduğu alana ilişkin dağılım Şekil 4.4’te verilmiştir.

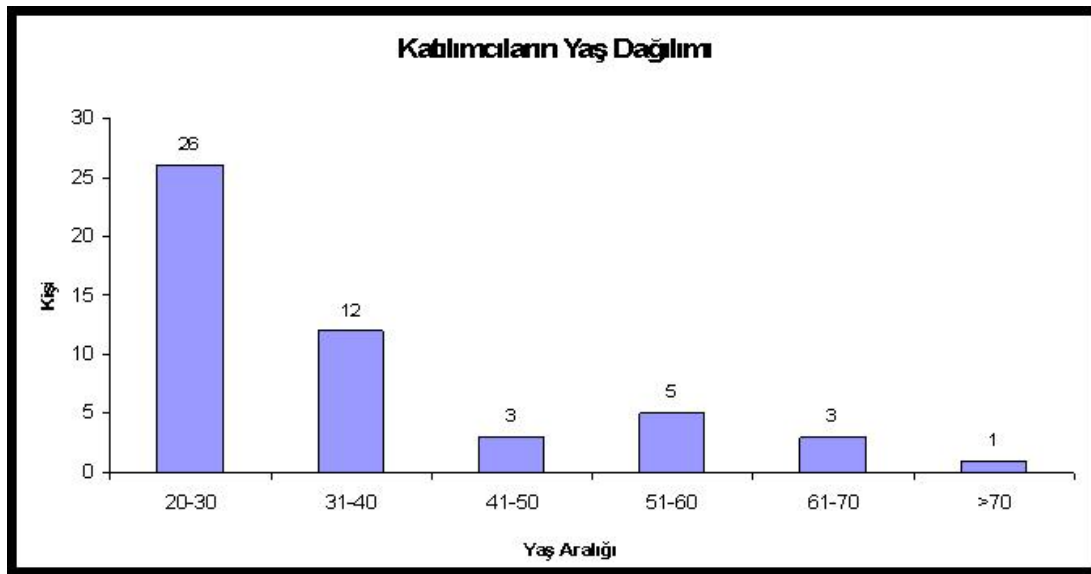

Şekil 4.1 : Katılımcıların yaş dağılımı.

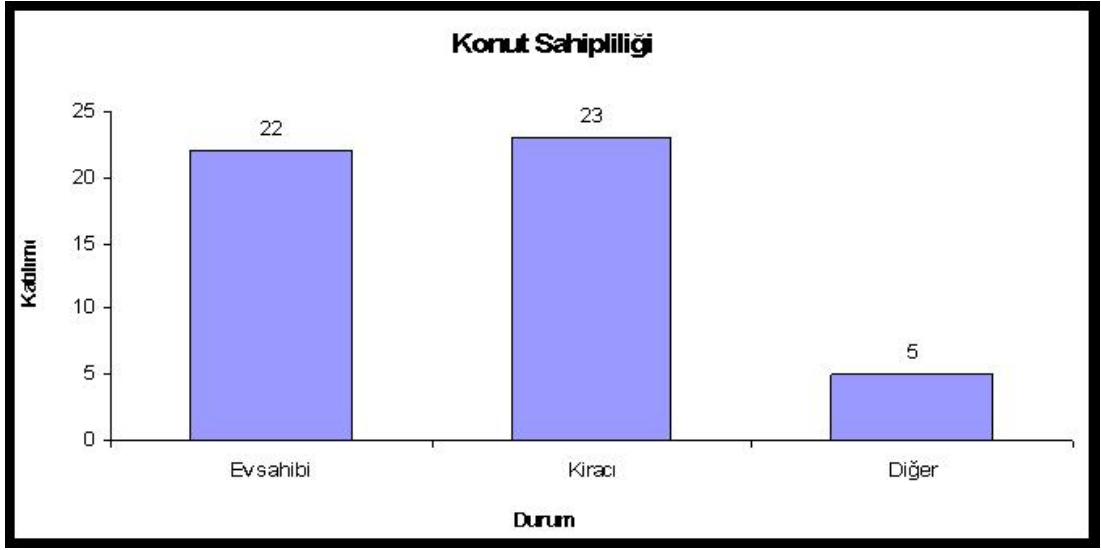

Şekil 4.2 : Konut sahipliđi.

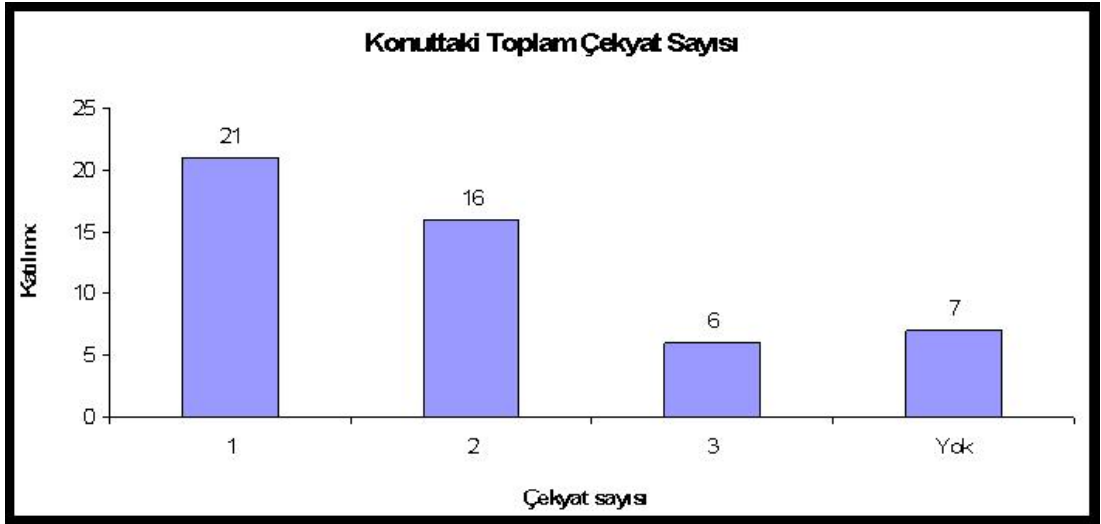

Şekil 4.3 : Konuttaki toplam çekyat sayısı.

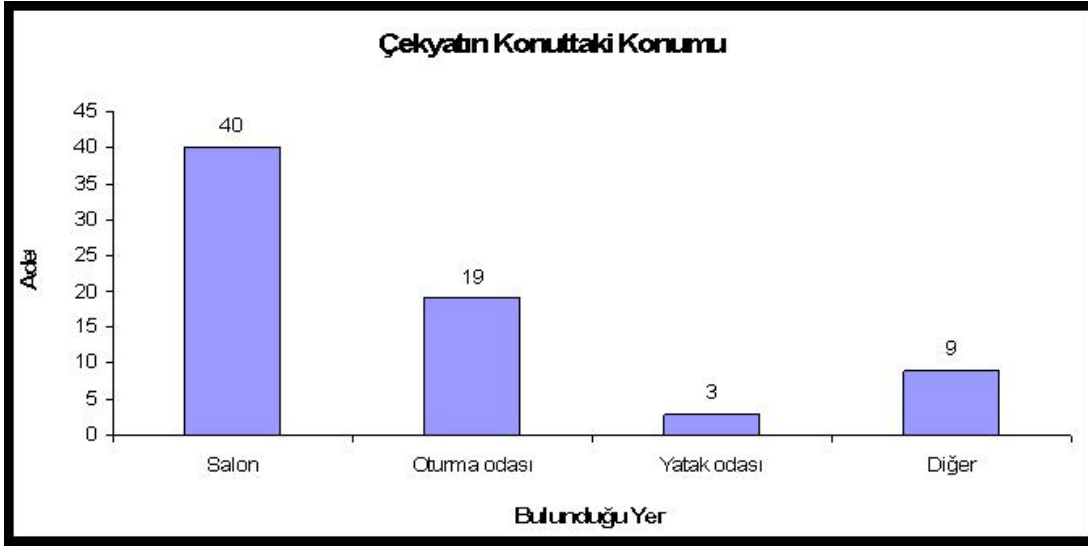

Şekil 4.4 : Çekyatın konuttaki konumu.

4.5.1.2 Ön görüşmeler

Anket uygulaması sayesinde katılımcılara ilişkin genel bilgiler elde edilmiştir. Bunu takip eden yüz yüze görüşme aşaması için öncelikle gerekli sorular hazırlanmış ve detaylandırılmıştır. Daha sonra anket cevapları dikkate alınarak görüşülecek kişiler belirlenmiştir. Araştırmanın yüz yüze görüşme aşamasının ilk kısmı ön çalışmalar dahilinde yapılmış olup, amacı soruların katılımcılar tarafından nasıl algılandığının, katılımcılarla nasıl daha iyi iletişim kurulabileceğinin ve soruların herhangi bir düzeltmeye veya yenilemeye ihtiyaç duyup duymadığının anlaşılması olmuştur.

- **Ön görüşme sorularının yapılandırılması**

Ön görüşme soruları dört temel bölüm çevresinde yapılandırılmıştır, bunlar; kişisel bilgiler, aile ve sosyal özellikler, konut özellikleri ve çekyat kullanımı olarak isimlendirilmiştir.

İlk bölüm olan kişisel bilgiler başlığı altında görüşülen kişiye ilişkin genel bir bilgi edinilmesi amaçlanmış, doğum yılı, cinsiyet, eğitim ve meslek durumları kayıt edilmiştir.

İkinci bölümde aile ve sosyal özellikler hakkında sorular sorulmuş, ailenin kaç kişiden oluştuğu ve mevcut durumda hane içinde kaç kişinin ve kimlerin birarada yaşamakta olduğu öğrenilmiştir. Bunun dışında yine bu bölümde, hane halkının

eđitim, meslek, iř durumları, boş zaman aktiviteleri, misafir ađırlama sıklığı ve yařanılan semt gibi sosyo-kültürel özellikleri öğrenmeye yardımcı olacak sorular yöneltilmiştir. Bunlara ek olarak ekonomik durum hakkında bilgi edinilebilmesi için yıllık ortalama gelir ve mal varlığına ilişkin sorular da sorulmuştur.

Yařanılan konut ile ilgili soruların bulunduđu üçüncü bölümde, konutun büyüklüđu, nasıl kullanıldığı ve paylaşıldığı gibi noktaların yanısıra konut-yaşam tarzı ilişkisini anlamaya yönelik sorular da sorulmuştur.

Son bölümde ise yařanılan konutta oturma, yatma ve depolama işlerinin her biri için ne gibi eşyaların kullanıldığı tek tek sorulmuştur. Daha sonra ise spesifik olarak çekyat kullanımına, çekyatın ne zaman kullanılmaya başlandığına ve o konuttaki tarihine ilişki sorular yöneltilmiştir. Son olarak görüşülen kişinin çekyatla ilgili olumlu ve olumsuz düşüncelerini ve deneyimlerini sıralaması istenmiş, varsa ailenin çekyat ile olan tarihine tanıklık etmesi bakımından eski aile fotoğraflarının incelenmesi gerçekleştirilmiştir.

- **Ön görüşme uygulaması**

Ön görüşme aşaması kapsamında 5 kişiyle yüz yüze görüşülmüştür. Görüşmeler yüz yüze ve görüşülen kişilerin evlerinde yapılmıştır. Görüşülen kişilere öncelikle yapılan çalışmanın konusu kısaca özetlenmiş, çalışmanın amacının katılımcıları test etmek değil onlardan birşeyler öğrenmek olduđu vurgulanmıştır. Hazırlanan sorular yarı yapılandırılmış görüşme yöntemine göre sorulmuş ve gerekli görüldüğünde ek sorular yöneltilmiş, bazı sorulara ilişkin daha detaylı açıklamalar istenmiştir. Görüşmeler video kamera ile kaydedilmiştir. Görüşülen kişilerden bazıları görüntülerinin kaydedilmesini istememiş, yalnızca ses kaydı yapılmasını tercih etmiştir. Bu kişilerle yapılan görüşmelerde görüntü alınmamış yalnızca sesler kaydedilmiştir.

- **Ön görüşme sonuçlarına ilişkin bulgular**

Yapılan ön görüşmeler sonucunda hazırlanmış olan sorular test edilmiş olup, bazı sorularda birtakım değişiklikler yapılmasının faydalı olacağı sonucuna varılmıştır. Görüşülen kişilerin özellikle sayısal verileri (tarih, yıl gibi) hatırlamada güçlük çektikleri, bu gibi verilere çeşitli anılarını hatırlayarak daha kolay ulaştıkları gözlemlenmiştir. Buna ek olarak konutta bulunan odaların metrekare olarak büyüklükleri gibi sayısal verilerin de tam olarak bilinemediği, bu büyüklüklerin ifade edilmesi için içerisine yerleştirilen eşyaların tarif edildiği tespit edilmiştir. Bu

yüzden bu soru görüşmenin akıcılığını da olumsuz yönde etkilemiş ve görüşülen kişiler oda metrekarelerini hatırlamaya çalışırken bir zaman kaybı oluşmuştur.

Oturma, yatma ve depolama kavramlarının çoğu zaman iç içe geçtiği ve bu kavramlarla ilgili deneyimlerin ve alışkanlıkların ayrı ayrı ifade edilmesinde güçlük yaşandığı görülmüştür.

Bunun dışında görüşülen kişinin yaş, ekonomik durum ve sosyo-kültürel özelliklerine göre çekyattan önce muadil kabul edilebilecek hangi eşyaları ve nasıl kullandığının sorulmasının da kimi zamanlar faydalı olabileceği gözlemlenmiştir. Sonuç olarak ön çalışmadaki sorular ve yöntem gözden geçirilerek nihai çalışma yapılandırılmıştır.

4.5.2 Nihai araştırma

Yapılan ön çalışma, hazırlanan soruların test edilmesini ve görüşmelerin daha verimli geçebilmesi için soru listesinde ufak değişiklikler yapılmasını sağlamıştır. Bu bulgular ile nihai araştırma soruları oluşturulmuştur.

4.5.2.1 Nihai araştırma sorularının yapılandırılması

Nihai araştırma sorularının yapılandırılmasında genel olarak ön çalışma soruları ile aynı düzenleme kullanılmış, sorular dört temel bölüm çevresinde yapılandırılmıştır. Bunlar kişisel bilgiler; aile ve sosyal özellikler; konut özellikleri ve çekyat kullanımı olarak isimlendirilmiştir.

İlk bölüm olan kişisel bilgiler kısmında herhangi bir değişiklik yapılmamıştır.

Ön görüşmelerde bu kısımda görüşülen kişinin algısı ile ilgili herhangi bir sorun oluşmadığı gözlemlendiğinden, aile ve sosyal özellikler hakkında soruların bulunduğu ikinci bölümde de bir değişiklik yapılmamıştır.

Birtakım sayısal verilerin sorulduğu üçüncü bölümde, görüşülen kişiler konutun büyüklüğü ile ilgili net bir sayı verebilirken, odaların tek tek metrekare olarak büyüklükleri sorulduğunda cevap verememişlerdir Nihai araştırma soruları içinde oda metrekarelerinin sorulduğu soru değiştirilerek, her odada ne gibi eşyaların bulunduğu sorulmuştur.

Son bölümde ise, görüşülen kişilerin özellikle oturma ve yatma eylemleri için kullandıkları eşyaları ayrı ayrı sıralamada zorlandıkları görülmüş ve bu yüzden

bunları ayrı ayrı sorular halinde sormaktansa tek bir soruda toparlamanın daha doğru olacağı kanısına varılmıştır.

Tüm bunlara ek olarak çekyattan önce aynı işlevleri gören hangi eşyaların, ne şekilde kullanıldığı soruları da soru listesine eklenmiştir.

4.5.2.2 Nihai araştırma uygulaması

Nihai araştırma kapsamında 15 kişi ile görüşülmüştür. Görüşmeler ön çalışmada olduğu gibi yüz yüze yapılmıştır. Görüşülen kişilerden 12 tanesi ile evlerinde, diğer 3 tanesi ile ev dışındaki ortamlarda görüşülmüştür. Ön görüşmelerde elde edilen bilgiler ışığında yapılan değişikliklerle yeniden hazırlanmış olan sorular, katılımcılara yine yarı yapılandırılmış görüşme yöntemi kapsamında sorulmuş, soruların sıralamasında ve ek sorularla detaylandırılmasında görüşülen kişilerin yaklaşımları ve anlattıkları belirleyici olmuştur. Görüşmeler video kamera ile kaydedilmiş, görüntü alınması istenmediği durumlarda yalnızca ses kaydı yapılmıştır. Görüşme süreleri 45 dakika ile 1 saat arasında değişmiş, ortalama olarak 50 dakika sürmüştür. Evlerde yapılan görüşmelerde ayrıca evlerde kullanılan çekyatların, bunların modifiye edilmiş versiyonlarının ve buldukları odaların fotoğrafları çekilmiş, görüşmelerin analizi sırasında kullanılmak üzere kaydedilmiştir.

4.5.2.3 Nihai araştırma sonuçlarına ilişkin bulgular

Nihai araştırma sonuçlarına ilişkin bulgular bu çalışmanın temelini oluşturmaktadır ve bulguların içeriği ayrıntılı olarak beşinci bölümde irdelenmiştir.

5. ALAN ÇALIŞMASINDA ELDE EDİLEN VERİLERİN ANALİZİ VE YORUMLANMASI

Bu bölümde yapılan görüşmelerden elde edilen veriler gözlemler yardımıyla analiz edilmiş ve yorumlanmıştır. Alan çalışmasında Araştırma Yöntemi başlığı altında ayrıntılı olarak bahsedildiği gibi yarı yapılandırılmış görüşme yöntemi kullanılmıştır. Burada öncelikle görüşülen kişilere ilişkin genel istatistiki bilgilere yer verilmiş daha sonra da çekyatın bu kişiler tarafından kullanılma sebepleri ve ne şekilde kullanıldığı irdelenmiştir. Bunlara ek olarak görüşülen kişilerin çekyat kullanımına dair anılarına, deneyimlerine ve olumlu-olumsuz görüşlerine yer verilmiştir.

5.1 Görüşülen Kişilere İlişkin Genel Veriler ve Analiz

Bu araştırma kapsamında yaşları 24 ile 84 arasında değişen ve yaş ortalaması 50 olan, farklı eğitim seviyelerinden ve gelir gruplarından kadın ve erkek katılımcılarla görüşülmüştür.

Görüşülen kişilerin, eğitim durumları ilkökul, ortaokul, meslek lisesi, eğitim enstitüsü, yüksekokul, üniversite ve lisansüstü olarak farklılık göstermektedir. Meslekler ise öğretmenlik, ev hanımlığı, muhasebecilik, mühendislik, gündelikçilik ve akademisyenlik olarak çeşitlenmektedir.

Aile özelliklerine bakıldığında, birey sayısı 3 ile 5 arasında değişmekte, ortalama olarak 4 kişilik bir çekirdek aile temsil edilmektedir. Ancak eşlerden birinin vefatı, evlenen çocukların evden ayrılması veya çocukların okumak ya da çalışmak için şehir dışında yaşamaları gibi nedenlerden hane halkı 1 kişiye kadar düşebilmektedir.

Gelir durumuna ilişkin veriler incelendiğinde, katılımcıların yıllık gelirinin 20000TL ile 70000TL arasında değiştiği ve ortalama gelirin 40000TL ile 45000TL arası olduğu söylenebilmektedir. Yine gelir durumunu doğrudan etkileyen bir konu olan hane halkının çalışma durumu ile ilgili, çalışıyor durumda olma, emekli olma, işsiz olma ve öğrenci olma gibi farklı kategoriler bulunmaktadır. Burada genel bir değerlendirme yapmak gerekirse yaygın olarak anne-babaların emekli olduğu ve

onlarla birlikte yaşayan yeni mezun çocukların da işsiz olduğu söylenebilir. Ebeveynler içinden emekli olduğu halde aktif olarak çalışmaya devam eden taraf ise genelde baba olmaktadır.

Gelir durumu kadar çalışılan yer ve oturulan semt ile de ilgili olan konut özellikleri incelendiğinde, konut büyüklüklerinin 60 m² ile 150 m² arasında değiştiği, konutta bulunan odaların ise 2 oda 1 salon veya 3 oda 1 salon şeklinde dağıldığı görülmektedir. Yapılan görüşmelerde ev sahibi ve kiracı olma durumlarının her ikisine de rastlanmış, bunun yanısıra kendi evini kiraya verip başka bir evde, semt özellikleri, işyerine, akrabalara yakınlık gibi nedenlerden kiracı olarak bulunma durumlarıyla da karşılaşmıştır. Görüşülen kişilerden 9'u ev sahibi ve 2'si kiracı durumundadır. Bunun dışında 3 kişi ailesine ait evde ailesiyle birlikte yaşamakta ve 1 kişi de ailesine ait ikinci bir evde ailesinden ayrı şekilde yaşamaktadır.

Çekyat kullanımının yaygınlığı ile ilgili durum incelendiğinde, görüşülen kişilerin tamamının belli zamanlarda evlerinde çekyat kullanmış olduğu tespit edilmiştir. Şu an itibariyle görüşülen kişilerden yalnızca 1 tanesinin evinde çekyat bulunmamakta, geri kalanların evlerinde ise en az 1 en çok 3 adet çekyat bulunmaktadır. Çekyatlar genelde günün büyük kısmının geçirildiği oturma odasına ve çocuk odalarına yerleştirilmekte, salona konulanların ise salondaki mobilya takımına uygun olmasına dikkat edilmektedir.

Görüşülen kişilere ilişkin genel bilgilerin birarada görülebilmesi için hazırlanmış Çizelge 5.1, Çizelge 5.2 ve Çizelge 5.3 ileride verilmiştir.

Çizelge 5.1 : Görüşülen kişilere ait genel bilgiler.

Katılımcı	D. Hanım	N. Hanım	M. Bey	E. Hanım	R. Hanım
Yaş	51	59	25	31	84
Eğitim	Üniversite	İlkokul	Lisansüstü	Yüksekokul	Ortaokul
Meslek	İlkokul öğretmeni	Ev hanımı	Akademisyen	Ev hanımı	Ev hanımı
İş durumu	Emekli	Emekli	Çalışıyor	Çalışmıyor	Emekli
Ortalama yıllık gelir (TL)	20000-40000	20000-25000	20000-30000	50000-60000	20000-25000
Ev sahibi / Kiracı / Diğer	Ev sahibi	Ev sahibi	Kiracı	Ev sahibi	Ev sahibi
Konut büyüklüğü (m²)	100	85	60	130	100
	3+1	2+1	2+1	3+1	3+1
Konut tipi	Apartman dairesi	Apartman dairesi	Apartman dairesi	Apartman dairesi	Apartman dairesi
İlk çekyatın alındığı yıl	1978	1976	2001	2000	1982
Evde bulunan çekyat sayısı	2 – oturma odası	2 – salon 1 – çocuk odası	1 – salon	2 – oturma odası, 1 – çocuk odası	2 – oturma odası 1 – salon

Çizelge 5.2 : Görüşülen kişiler ait genel bilgiler (devamı 1).

Katılımcı	G. Hanım	E. Bey	A. Hanım	B. Hanım	C. Hanım
Yaş	64	56	45	24	62
Eğitim	Lise	Üniversite	İlkokul	Üniversite	Üniversite
Meslek	Ev hanımı	Makina mühendisi	Gündelikçi	Öğrenci	Resim-iş öğretmeni
İş durumu	Emekli	Emekli	Çalışıyor	Çalışmıyor	Emekli
Ortalama yıllık gelir (TL)	40000-50000	40000-50000	20000-35000	50000-60000	50000-70000
Ev sahibi / Kiracı / Diğer	Kiracı	Ev sahibi	Ev sahibi	Ev sahibi	Ev sahibi
Konut büyüklüğü (m²)	130	90	90	120	100
Konut tipi	3+1 Apartman dairesi	3+1 Apartman dairesi	3+1 Apartman dairesi	3+1 Apartman dairesi	3+1 Apartman dairesi
İlk çekyatın alındığı yıl	1988	1989	1988	1980	1970
Evde bulunan çekyat sayısı	2 – salon	1 – salon	2 – salon	Bulunmuyor	2 – oturma odası 1 – salon

Çizelge 5.3 : Görüşülen kişilere ait genel bilgiler (devamı 2).

Katılımcı	H. Bey	C. Bey	Ö. Bey	F. Hanım	G. Bey
Yaş	34	23	69	58	32
Eğitim	Üniversite	Üniversite	Lise	Üniversite	Lise
Meslek	Akademisyen	Metalurji ve Malzeme Mühendisi	Muhasebeci	Edebiyat öğretmeni	-
İş durumu	Çalışıyor	İşsiz	Emekli	Emekli	İşsiz
Ortalama yıllık gelir (TL)	40000-50000	-	20000-30000	40000-50000	-
Ev sahibi / Kiracı / Diğer	Diğer	Ev sahibi	Ev sahibi	Ev sahibi	Diğer
Konut büyüklüğü (m²)	80	90	85	90	85
Konut tipi	2+1 Apartman dairesi	3+1 Apartman dairesi	2+1 Apartman dairesi	3+1 Apartman dairesi	2+1 Apartman dairesi
İlk çekyatın alındığı yıl	1986	1990	1975	1989	1980
Evde bulunan çekyat sayısı	1 – salon	1 – salon	2 – salon 1 – çocuk odası	1 – salon	2 – salon 1 – kendi odası

5.2 Çekyat Kullanımına İlişkin Veriler ve Analiz

Bu bölümde öncelikle çekyatın Türk insanının gündelik hayatındaki varlık sebepleri araştırılmış ve Türk kültürüne hangi açılardan yakın olduğu tespit edilmiştir. Daha sonra ise çekyatın günümüzde kimler tarafından ve ne şekilde kullanıldığı irdelenmiş, evlerde nasıl konumlandırıldığı ve hangi amaçlara hizmet ettiği ayrıntılı olarak açıklanmıştır. Son olarak ise çekyat kullanıcılarının bu ürüne dair olumlu-olumsuz görüşlerine, tavsiyelerine ve deneyimlerine yer verilmiştir.

5.2.1 Çekyatın varlık sebepleri

Çalışma kapsamında çekyatın Türk kültüründe ve gündelik hayatta var olma sebepleri araştırılmıştır. Yapılan görüşmelerle elde edilen verilerin analizi sonucunda çekyatın varlık sebepleri üç ana başlık altında gruplanmıştır. Bunlar geçmişten gelen oturma, yatma ve depolama alışkanlıkları, gelir durumunu da kapsayan konut özellikleri ve kullanımı ile Türk kültüründe önemli bir yer tutan misafir ağırlama kültürü olarak irdelenmiştir.

5.2.1.1 Oturma, yatma ve depolama alışkanlıkları

Yapılan görüşmelerde çekyat kullanımına dair ilk anılar en erken 1970 yılı sonrasını ve yoğun bir şekilde 1980'li yılları işaret etmektedir. Bu kapsamda ilk çekyatın hangi tarihte alındığı sorusuna verilen cevaplar, 1970, 1976, 1978, 1980, 1988 ve 1990 yıllarını kapsamaktadır. Bu soru yöneltildiğinde katılımcıların çoğu, 'yeni evlendiğimizde', 'kendi evimize çıkınca', 'ikinci çocuğum doğduğunda', gibi ifadeler kullanmıştır. Bu durumda çekyat alınmadan önce aynı işlevleri gören ne gibi eşyalar kullanıldığı sorulmuş ve özellikle 35 yaşın üstündeki katılımcılardan 'divan', 'kütüphaneli divan', 'yer yatağı' ve bunlarla birlikte kullanılan 'yükçük' yanıtları alınmıştır.

Görüşülen kişilerin tümü divan kullanma deneyimi yaşamıştır. Bunlardan 35 yaşın altındaki katılımcılar divanı 'hayal meyal', anneanne, babaanne evlerinden hatırlarken, özellikle 50 yaş ve üstü katılımcılar, tüm çocukluklarını ve hatta gençliklerini divan olan bir evde geçirdiklerini ifade etmişlerdir.

Divan, yaşanan evde yatak odası ve salon gibi farklı yerlerde ve bulunduğu odadaki duvarlardan birine bitişirilerek konumlandırılmaktadır. Yapı olarak yerden oldukça

yüksektir, metal bir iskelete ve yaylı bir oturma yüzeyine sahiptir. Görüşülen kişilerden E. Bey (56) divanda oturma deneyimini şöyle ifade etmiştir:

“Divanı evlenmeden önce kullandım, 68-69 gibi hatırlıyorum. Nerede yatılıyorsa orada duruyordu. Onun üzerine örtü dikiliyordu; yatak olmayacağı zaman örtüsü serilip üstüne oturuluyordu. Arkasına minderler yaptırılıyordu. Yerden yüksekti, üstüne oturduğunuz zaman ayaklarınız yere ulaşmıyordu. Üstünde ayaklar toplanarak oturulurdu, çok rahattı. Yatacağımız zaman üzerine çarşaflar seriliyor, sabahları da toplanıyordu.”

Divanda sırtın dayanabileceği ayrı bir yüzey bulunmamakta, duvara bitişirildiği kenarının üzerine sırtın dayanabilmesi için yastıklar ve minderler konulmaktadır. Oturmak için kullanılacağı durumlarda, yani gün içerisinde, Şekil 5.1’de görüldüğü gibi, özel dikilen veya diktirilen örtüsü üzerine serilmekte, sırt kısmına da minderler yerleştirilmektedir.



Şekil 5.1 : “Kapıcılar Kralı”ndan bir sahne (1976).

Bu minderler ve örtüler, evin dekorasyonunun bir parçasını oluşturmakta ve evin hanımı veya kızları tarafından özenle dikilmektedir. A. Hanım (45), divan için dikilen örtüleri hatırladığında gülümsemekte ve “Divanların örtüleri etamin işlenirdi, şimdi modernize hali çıksa yine isterim ben.” derken, benzer şekilde N. Hanım da (59), “Divanımızın yastığını, örtüsünü kendim dikmiştim, ne güzeldi.” diye hatırlamaktadır.

Bahsedildiği üzere gündüzleri geniş, yüksek ve 'rahat' bir oturma elemanı olarak kullanılan divan, geceleri de üzerindeki örtünün ve minderlerin kaldırılıp, çarşafların ve yorganların serilmesiyle bir yatma elemanına dönüştürülmektedir. Görüşülen kişilerin ifadelerine göre divan yaylı iskeleti ve pamuklu dolgusu sayesinde çok rahat bir yatma elemanı olma özelliğine sahiptir (Şekil 5.2).



Şekil 5.2 : “Çöpçüler Kralı”ndan bir sahne (1977).

Divanın oturma ve yatma elemanı olarak kullanımı sırasında sürekli tekrarlanması gereken eylem ise çarşaf, yorgan, yastık ve battaniye gibi yatak gereçlerinin her gece serilip, her sabah yeniden toplanması ve bir yerde depolanmasıdır. Bu kısa süreli depolamalar için farklı çözümler geliştirilmiştir. Bu çözümlerden biri, divanın yerden yüksek olma özelliğini kullanarak, üzerine serilen yorgan, yastık gibi yatak gereçlerinin, gün içinde divanın altında saklanması olmuştur.

“Bizde yüklük yoktu, kaldırdığımız yorganları, yastıkları divanın altına koyardık. Altı boştu, bavul, leğen gibi şeyleri de oraya koyardık. Çarşaf gibi örtüleri vardı bunların. Yorganlar her sabah hemen katlanır, bu örtülerle sarılıp çengelli iğneyle kapatılırdı. Her gün tekrar tekrar böyle bir iş...” **E.**

Bey (56)

Divanın altındaki boşluk üzerine serilen ve yere kadar uzanan örtülerle bir depolama alanı haline getirilmekte, bu alana yatak, yorgan dışında eşyalar da konulmaktadır. Bu durum şu şekillerde ifade edilmiştir:

“Çocukların çamaşırlarını, oyuncaklarını sepete koyup divanın altına iterdik. Hatta çok eskiden kavun karpuz alıp onun altına koyardık.” **N. Hanım (59)**

“Divanların altına çamaşırlarımızı katlayıp sepetlere koyardık, valizleri koyardık.” **A. Hanım (45)**

Yastık ve yorgan gibi gereçleri divanın altında depolamayan veya depolayamayan kesim için gerekli çözümü ise 'yüklük' sağlamıştır. Görüşülen kişiler için genellikle divan ve yüklük kullanımı paralel zamanlarda olmuştur. Burada ikisinin birbirini bir anlamda tamamlıyor ve bu şekilde ortak bir amaca hizmet ediyor olması etken olarak görülebilmektedir.

Yüklükte temel prensip, gün içinde kullanılmayan yastık, yorgan, çarşaf, battaniye, misafir yorganı, yer yatağı gibi yatak gereçlerinin, odanın bir bölümünde katlanarak üst üste depolanmasıdır. Bu depolama bazen açık alanda, tüm bu eşyaların üstü bir çarşaf veya örtüyle kapatılarak ya da kapaklı, dolaba benzer bir kapalı alanda yapılmaktadır. Açık alanda yapılan depolamalarda en altta genellikle bir sandık bulunmaktadır:

“Divandan kaldırdığımız yorganları, çarşafı yüklüğümüze koyuyorduk. Annemin eski bir sandığı vardı, onun üstüne yorganlar katlanıp konurdu. Bize çok misafir gelirdi, o yüzden bir sürü fazladan yorganımız vardı evde. Misafir yorganları altta dururdu, bizim babaannemle benim yorganlarımız en üstte dururdu. Tüm bunların üstünü de, böyle beyaz bir örtü düşün çarşaf gibi, onunla kapatırdık. **F. Hanım (58)**

Kapaklı alanda yapılan depolama için ise C. Hanım (62) şunları anlatmaktadır:

“Yüklüğümün iki taraftan kapakları vardı; biri salona biri hole açılıyordu. Sandığım vardı, üzerinde yataklarım... Böyle gardrop gibi askısı da vardı,

her zaman kullanmayacağım, yazın kışlık giysilerimi torbalayıp astığım.
Çok geniş bir odanın alabileceği hacimde bir yüklüktü.”

Bugün bilindiği anlamda kullanılan gardrop veya kapalı dolap kullanımı yaygınlaşınca kadar yüklük kullanımı her iki şekilde devam etmiştir. Ancak günümüz şehir yaşamında da yüklük, anlayış ve kullanım biçimi açısından halen varlığını sürdürmektedir. Yapılan görüşmelerde, katılımcıların çoğunun gardroplarının bir kısmını ki bu daha çok üst taraflardaki geniş raflar olmaktadır, yüklük gibi kullandıkları ortaya çıkmıştır. Gelir, eğitim ve kültür seviyesi gibi etkenlere tam anlamıyla bağımlı olmayan gözlemlenen durum, katılımcıların büyük çoğunluğunun yazın kışlık giysileri, kışın da yazlık giysileri büyük hurçlara koyarak, gardroplarının üst raflarında depoladıkları olmuştur. Yine misafirler için ayrılmış olan fazla yorgan ve yastıklar da hurçlara konularak veya çarşaflara sarılarak, gardroplarda üst üste depolanmaktadır. Hatta görüşülen kişilerden bu kullanım konusunda şikayetler alınmıştır:

“Sonradan gardroplar çıkınca, gardropların yüklük kısmı oldu üst taraflarda. Yaşlandıkça şimdi gardroptan indirmek daha zor geliyor bana, çocuklar indiriyor yorganları. Yüklükleri kullanmak rahattı, boy hizamızdaydı. Şimdi bir misafir gelse, gardroplardan alamıyorum tek başıma yukarıda olduğu için.” **N. Hanım (59)**

Bunun yanısıra yer sıkıntısı çekilen konutlarda balkonlar kapatılarak yine eşyaların üst üste konulduğu, yüklüğe benzer ayrı bir depolama alanı oluşturulmaktadır:

“Depolama için balkonum var camekanlı. Kullanmadığım eşyaları, masam mesela ya da ayakkabılarım var kutularda, orada depoluyorum.” **A. Hanım (45)**

Görüşülen kişilerin çoğu divan ve yüklük için 'kendimi bildim bileli vardı' ifadesini kullanmış, bunların kullanıldığı zaman dilimi için '30-40 sene' gibi bir aralık vermiştir. Bu ifadeleri kullanan kişilerin şu an 40-70 yaş arası grup olduğu da göz önünde bulundurularak, divan ve yüklüğün en azından 1950'li yıllardan 1980'li yıllara kadar yaygın şekilde kullanıldığı söylenebilmektedir.

Oturulan yerde yatma ve hatta aynı yerde bir depolama alanı oluşturma anlayışının kentlerde divandan sonraki ilk yeni şekli 'kütüphaneli divan' olmuştur. Kütüphaneli divan, daha çok 1970'li yıllarda yaygın olarak kullanılmış olup, görüşülen kişilerce verilen kullanım süresi 10 yıl ile 25 arasında değişmektedir. Kütüphaneli divan,

ahşap malzemeden yapılmış olmakta ve sırt dayanacak yerde, oturulan yüzeyin kısmen içine geçtiği, bir çeşit dolap-kütüphane bulunmaktadır. Bu kütüphane kısmı bulunduğu odanın duvarlarından birine bitiştirilmekte ve sabitlenmekte, içine geçen oturma elemanı ise gerektiğinde çekilebilmesi için tekerlekli şekilde yapılmaktadır.



Şekil 5.3 : Kütüphaneli divan kullanımı (1986).

E. Bey (56), kütüphaneli divanla ilgili deneyimlerini şöyle paylaşmaktadır:

“Biz kütüphaneli divanı 70’li yıllarda almıştık, divandan daha sonra. Kütüphanesine kitaplarımızı koyuyorduk, o zamanlar bayağı ilgimizi çekmişti. Tekerlekli bir oturma yeri vardı, kütüphanenin kalınlığı altına giriyordu. Altında da baza gibi bir yer vardı, yorgan, battaniye, yastık koyuyorduk. Onu alınca divanın altı boşaldı, onun içine koymaya başladık.”

Kütüphaneli divan, birçok eve divandan daha modern ve şık bir görüntüye sahip olduğu gerekçesiyle girmiş, ancak kullanım ömrü olarak genelde divan ile yarışamamıştır. Görüşülen kişiler bu eşyayı o zamanların bir statü göstergesi olarak nitelendirmektedir (Şekil 5.3).

Genellikle pek kullanışlı ve rahat olmaması yönünden eleştirilmekte olan kütüphaneli divan, bazı kullanıcılar tarafından ise özlemlerle anılmaktadır. Gündüzleri oturulan ve geceleri yatak olarak kullanılan yüzeyin altında baza gibi bir depolama alanı oluşturulması genelde olumlu bir yan olarak bahsedilmekte olsa da, bu alana ulaşmak için kaldırılması gereken oturma yüzeyinin çok ağır olması şikayet kaynağı olmaktadır. Genel bir fikir oluşturabilecek kullanıcı görüşleri şu şekildedir:

“Kütüphaneli divan dedemlerin evinde vardı, salonlarında, ama bizim evde hiç görmedim hatırlamıyorum. Dedem eşyalarını hiç atmazdı, o da 70'lerden 60'lardan kalma olabilir. Raflarında eski resimler vardı, eski albümler dururdu, kitaplar olurdu. Kapaklı yerlerine de kolonya, gözlük gibi şeyler konulurdu.” **B. Hanım (24)**

“Kapaklı yerlerine ıvır zıvır, çarşaf, masa örtüleri gibi düz katlanabilen şeyler koyardık. Altına da misafir yorganlarını koyardık, annemin saten yorganları falan olurdu. Ama oldukça ağırdı, açmak zordu. Biz kendi yorganlarımızı buraya koymazdık o yüzden, yüklük bize daha kolay gelirdi.(...) Kitaplık kısmına biz biblolar koyardık, annemin fotoğraf albümleri vardı, hacdan getirdiği şeyler vardı. (...) Herkes kütüphaneli divan yaptırıyordu o zaman zevkine göre. Biraz süs eşyası gibiydi. Fiyat olarak da çok ucuz değildi.” **F. Hanım (58)**

“Kütüphaneli divanda yatmak hiç rahat değildi, kütüphane takır tukur, süngerdi yatak. Kapakları bozulmuştu zamanla bizimkinin. Altını açarken elimi sıkıştırmıştım ben kaç kere. Ömrü divana göre daha kısa oldu, 10 sene falandır. Bir kere aldık. Görünüş olarak daha güzeldi belki ama kullanım olarak divan çok daha iyiydi.” **E. Bey (56)**

“Divanların olduğu dönemde kütüphaneli divan pahalıydı bize göre, lükse kaçıyordu.” **A. Hanım (45)**

“Anneannemlerin salonunda vardı kütüphaneli divan. Onlar eskiden kalan şeyler hep. Eskiden ana mobilyalardı sonra odaları olunca arka odalara konuldu. Genelde buna fatura ve evraklar konulurdu, önemli şeyler. O yüzden biz pek kurcalamazdık. Onun kapaklarının hep düştüğünü hatırlıyorum yatarken, ya da yatarken ayağınla oynayıp düşürebiliyordun.” **M. Bey (25)**

“Kütüphaneli divan çıkınca çok rahat etmiştik. Kitaplarımızı koyuyorduk raflarına, en üstüne radyonu koy mesela. Televizyon için yeri vardı. Ben sonra onun kütüphanesini attım, altını kullanmaya devam ettim, keşke hiç atmasaydım. Çok rahattı. Kütüphaneli divanı 25 sene falan kullandık, çekyatlar çıkınca yer açısından attık, hala çok sağlamdı.” **N. Hanım (59)**

Bunlara ek olarak, görüşülen kişilerden bazıları 'yer yatağı'nı dile getirmişlerdir. Yer yatağı daha çok misafir için hazırlanan ve pamuk veya sünger bir şiltenin yere serilerek, üzerine çarşaf ve nevresim kaplanmasıyla elde edilen yatma elemanı olarak tasvir edilmektedir. Yer yatağı, divan ve kütüphaneli divandan farklı olarak yalnızca

yatmak için kullanılmaktadır. Sabah olduğunda tamamen toplanmakta ve çeşitli şekillerde depolanmaktadır. Yapılan görüşmeler sırasında ortaya çıkan veriler, yer yatağının günümüzde de kullanılmaya devam ettiğini ve genç kesim tarafından da farklı yorumlarla yeniden biçimlendirildiğini göstermektedir. Görüşülen en eski yer yatağı kullanıcısı R. Hanım (84), uzun süre kullandığı yer yatağı ile ilgili deneyimlerini şöyle ifade etmiştir:

“Önceden çift kişilik yer yatağım vardı. Misafirim geldiği zaman onu seriyordum. Torunlarım bana geldiklerinde pek hoşlarına gidiyordu, tabii hayatlarında hiç yere yatmamışlar. Kullanmadığım zaman onu simit gibi bağlıyordum, gardrobun yanına dikiyordum. Dolabın içine sığmıyordu. Kızım geldiği zaman söyleniyordu hep, ortada durmasın diye.”

Burada R. Hanım'ın kızı bir sonraki nesilden bir temsilci olarak, yer yatağının rulo haline getirilip, iple bağlanmış şekilde, odada görülebilecek bir yerde duruyor olmasından rahatsız olmaktadır. Benzer şekilde G. Hanım da (64) şöyle söylemektedir:

“Önceden yere yatak atıyordum, misafir geldiğinde. Pamuk yer yatağımız vardı, yere seriyordum. İple bağlayıp kaldırıyordum, yüklükte duruyordu.”

Bahsedilen klasik denilebilecek pamuklu yer yataklarının yanısıra görüşülen kişilerden 24-25 yaş grubunun da farklı şekillerde yer yatağı kullanıyor olduğu görülmüştür:

“Benim odamda minderler var, kendime bunlardan okuma köşesi yaptım. Arkadaşlarım kalmaya geldiğinde de bu minderleri yere serip yer yatağı yapıyorum onlar için.” **B. Hanım (24)**

“Fazla misafir gelirse yer yatağını kullanıyoruz. Yer yatağı sünger, tek kişilik. Kullanmadığımız zaman süngeri ikiye katlayıp çekyatın altına koyuyoruz.” **M. Bey (25)**

Katılımcıların, yakın tarihi kapsayan oturma, yatma ve depolama alışkanlıklarının incelenmesi sonucunda bazı temel noktalar ortaya çıkmaktadır. Bunlar, oturulan yerin aynı zamanda yatmak ve uyumak için de kullanılması, oturma elemanının gece yatma elemanına dönüşmesiyle içinde bulunduğu odanın da nitelik değiştirmesi, adeta göçebe bir yaşam örneği gibi oturma ve yatma alanının sürekli yeniden biçimlendirilmesi, akşam hazırlanıp sabah tamamen toplanması ve bunun her gün yapılabiliyor olması, mümkün oldukça toparlanan yatak gereçlerinin yatma veya

oturma elemanının kendi bünyesinde depolanmaya çalışılması, hatta divan örneğinde olduğu gibi, bu depolama için özelleşmiş alan yoksa bile bu alanın yaratılması olarak sıralanmaktadır. Ayrıca görüşülen kişilerden çoğunun ifadesine göre dik oturmak yerine eğik ve bacakları toplayarak oturmak en rahat oturma şekli olmaktadır.

5.2.1.2 Konut büyüklüğü ve kullanımı

Yapılan araştırma sonucunda çekyat kullanma veya kullanmama tercihlerinde önemli derecede etkili olan bir başka unsurun da yaşanan konutun büyüklüğü ve burada yaşayan insan sayısı olduğu görülmüştür. Görüşülen kişilerin çoğu ikamet ettikleri konutta ev sahibi olarak bulunmaktadır. Hem ev sahibi hem de kiracı olan katılımcıların gelir düzeyleri kendi içlerinde farklılık göstermektedir. Örneğin düşük gelir grubuna dahil olan A. Hanım, ortalama gelir grubuna dahil olan D. Hanım ve yüksek gelir grubuna dahil olan E. Hanım oturdukları evin sahibidirler; bunun yanısıra yüksek gelir grubuna dahil olan M. Bey de, düşük gelir grubuna dahil olan N. Hanım da oturdukların evde kiracıdırlar. Bu durumda ev sahibi veya kiracı olmanın gelir düzeyi dışında unsurlara da bağlı olduğu ortaya çıkmaktadır. Burada evin miras kalması, yapılan tüm birikimlerin gayrimenkullere yatırılması, farklı semtlerdeki ev fiyatlarının büyük oranda değişiklik göstermesi ve ev sahibi olmaya gerek duyulmaması gibi etkenler devreye girmektedir.

Çalışma kapsamında görüşülen kişilerin yaşadıkları konut büyüklükleri 60m², 85m², 90m², 100m², 130m² ve 150m² şeklinde bir çeşitlilik göstermektedir. Oda sayısı olarak ise toplamda 3 odalı ve 4 odalı gibi iki farklı konut tipi bulunmaktadır. Katılımcılar için konutun metrekare olarak büyüklüğü kadar kaç odaya sahip olduğu da büyük önem taşımaktadır. Çekirdek aile olarak yaşayan kesimde, çocukların ayrı odalara sahip olması veya bilgisayar için ayrı bir odaya sahip olmak önemli görülmektedir. Yapılan görüşmelerde gözlemlenen durum, özellikle yatak odası ve çalışma odasını ayırmak için bir istek duyulduğu; eskiden büyük özen gösterilen salon ve oturma odasının ayrı olması durumuna çok sık rastlanmadığıdır. Geçen yıllar içinde yaşam tarzları büyük oranda değişikliğe uğramış, gösteriş yapma ve tüketme ile statü sahibi olma anlayışı korunuyor olsa da salon kullanımını anlamında biçim değiştirmiştir. Her ne kadar konut hala “3 oda 1 salon” olarak tanımlanıyor olsa da, artık salon ile kastedilen genellikle salon-oturma odası arası özelliklere sahip bir odadır. Salonda sergilenen vitrin, konsol, koltuk takımı, biblo, vb. eşyalar artık

yalnız misafirler için değil ev halkının kendisi için de sergilenir duruma gelmiştir. Salon, yerini bu yeni oluşuma bırakırken; oturma odası da çoğu zaman bilgisayar odası, çalışma odası ya da ikinci çocuğun odası olarak kullanılmaktadır. Bu yeni oda oluşumu, bir yandan biblolar, vitrinlerle donatılırken, diğer yandan da esasen oturma odasına ait olan çekyat, koltuk, sehpa, TV, yemek masası, sandalye gibi eşyaları da içermektedir.

Konut kullanımında odalar genellikle ebeveyn yatak odası, çocukların yatak odaları ve salon şeklinde sınıflandırılmaktadır. Konut darlığı durumunda, birden fazla çocuk aynı odayı paylaşmaktadır. Fazladan oda bulunması durumunda ise ki bu durum genelde çocukların evlenerek evden ayrılmasıyla gerçekleşmektedir, bu oda veya odalar çalışma odası, oturma odası, bilgisayar odası veya misafir odası olarak yeniden düzenlenmektedir:

“Evimiz 3 oda 1 salon. Bizim yatak odamız, oğlumuzun yatak odası, bir de misafir için yatak odası var. Orada bilgisayar, dolap ve açılır kapanır bir yatak var. Misafir geldiğinde o odayı veriyoruz.” **F. Hanım (58)**

“Oğlum evlenince onun odasını eşimin çalışma odası yaptık. Orada eşimin bilgisayarı, kütüphanesi ve çalışma odası var.” **G. Hanım (64)**

“Ağabeyim evlenince odasını biraz değiştirdik, gelen misafir orda yatıyor.” **B. Hanım (24)**

Bazı ailelerde odaların kullanımı televizyon izleme imkanı sağlama odaklı gerçekleştirilmektedir. Burada aile bireyleri boş zamanlarının çoğunu televizyon izleyerek geçirmekte ve aynı zaman diliminde yayınlanan farklı programların izlenebilmesi için mümkün olan her odada bir televizyon bulundurmaktadır:

“Salon, bizim yatak odası, oğlumun yatak odası ve oturma odası var. Oturma odası pek kullanılmıyor, salonumuzu kullanıyoruz. Her odada, mutfak dahil, televizyon var, farklı programlar seyrettiğimiz için.” **C. Hanım (62)**

Aile ile değil de ev arkadaşıyla birlikte oturlan durumlarda ise önceliği her bireyin kendine ait özel bir odaya sahip olması almaktadır. Bu koşullarda kimi zaman salon veya oturma odası kavramından vazgeçilip burası da bir oda olarak kullanılabilirdiği gibi, yer açısından sıkıntı çekilmeyen durumlarda ise ortak zaman geçirilen bir oturma odası kullanım alışkanlığı devam etmektedir:

“2 oda 1 salon. Salonu ev arkadaşım ile birlikte kullanıyoruz, diğerleri ayrı ayrı yatak odalarımız. Benim odamda masa ve sandalye var, çalışabiliyorum da orda bazen. Ama genellikle salondayız.” **M. Bey (25)**

Yaşanılan konutun tercihi ve bir yerden başka bir yere taşınma nedenleri arasında kiracıyken ev sahibi olma, aileye yeni bireylerin katılması veya çocukların büyümesiyle oda sayısının yetersiz kalması, işyerine yakınlık, akrabalara yakınlık, kira bedellerinin uygunluğu ve gelir durumundaki değişiklikler sayılmaktadır. Çeşitli nedenlerden dolayı konut darlığı problemi yaşayan katılımcılar genellikle çocuk yatak odası olarak adlandırılan bölümlerde değişiklik yapma yoluna gitmektedirler. Örneğin, anne ve babanın çalışıyor olduğu ve yeni doğan bebeğe birinin bakması gerektiği durumlarda hane halkına bir süreliğine katılan anneanne veya babaanneler için fazladan bir oda bulunmadığında, bunlar çocuğun odasına yerleştirilmektedir. Aynı şekilde ikinci bir çocuk doğduğunda ve evde fazladan bir oda bulunmadığında da ikinci çocuk ilk çocuğun odasını paylaşmaktadır. Çocuk odasının kapasitesinin dolu olması durumunda ise oturma odasında değişiklikler yapılmaktadır.

Hane halkının kendisi için yapılan bu değişiklikler, odaların birden fazla amaçla kullanılabilmesini sağlamaktadır. Bu durumda hane halkına sonradan katılan bireyler için özel bir yaşam alanı oluşturma fikri geri planda kalmakta, en temel ihtiyaç olarak görülen yatacak ve uyuyacak bir yere sahip olma ihtiyacı giderilmeye çalışılmaktadır. Bu ihtiyacın giderilmesi genellikle, çocuk odasına veya salona bir veya birkaç adet çekyat alınması ile mümkün kılınmaktadır. Konutta bulunan odaların darlığı ve oda sayısının azlığı, fazladan bir yatak odası oluşturulmasına imkan vermediğinde, odaların hem gündüz sürdürdükleri işlevlerini kaybetmemesi hem de gece fazladan bir işlev kazanabilmesi için, odaların 'esnek' şekilde kullanılma gerekliliği doğmaktadır. Bu durumda çocuk odasını paylaşacak olan birey için odaya fazladan bir yatak alınması yerine, odaya uygun boyutta bir çekyat alınarak bu sorun çözülmektedir. Hatta kimi durumlarda çocuğun yatağı da çekyat olmaktadır. Bir odada iki (veya daha fazla) çekyatın kaplayacağı alan iki yatağın kaplayacağı alana tercih edilmektedir. Daha önce bahsedildiği gibi burada odanın metrekare olarak büyüklüğü dışında, önceki kullanım amaçlarının da kaybedilmemesi sağlanmaktadır.

5.2.1.3 Yatılı misafir ağırlama kültürü

Türk kültüründe misafire verilen önem ve misafir ağırlama alışkanlıkları da çekyat kullanmada önemli bir etken olarak ortaya çıkmaktadır. Görüşülen kişilerden çoğu, evlerine haftada 2-3 kez gibi bir sıklıkta gününbirlik misafiriğe gelen olduğunu belirtmektedirler. Bu misafir grubunu genellikle komşular, arkadaşlar ve yakın oturan akrabalar oluşturmaktadır. Yatılı gelen misafirleri ise daha çok memleketten, yani şehir dışından gelen akrabalar ve arkadaşlar oluşturmakta, bunun dışında yakın oturulan akrabalar ve arkadaşlar da kimi zaman bu gruba dahil olmaktadır. Yatılı misafirlerin gelme sıklığı görüşülen kesim için ayda 2 kez ile yılda 2-3 kez arasında değişmektedir. Misafirlerin gelme sıklığı ile kalma süreleri arasında genelde ters orantı bulunmaktadır. Yani seyrek ziyarete gelen bir misafir, genellikle geldiğinde uzunca bir süre kalmaktadır.

Akraba ziyareti ve akrabaları yatılı olarak sıklıkla ağırlama daha çok düşük gelir sahibi katılımcılarda ortaya çıkmakta, gelir düzeyi arttıkça akraba ziyaretlerinin yerini dışarıda zaman geçirme veya bahsedilen kişileri dışarıda yemeğe davet etme gibi durumlara rastlanmaktadır. Benzer şekilde eğitim seviyesinin yüksek olduğu ve öğretmenlik, hekimlik gibi belli meslek grubuna dahil olan katılımcılarda da gözlemlenen, iş arkadaşlarıyla görüşme sıklığının akrabalarla görüşme sıklığının önüne geçmiş olduğudur.

Yatılı misafirleri ağırlamada karşılaşılan en temel sorun, daha önce hane halkı açısından ele alınmış olan konut darlığı sorunudur. Yılda 1-2 kez yatılı misafir ağırladığını belirten kişiler bile, evlerine mobilya alma aşamasında misafir ağırlama durumlarını düşünerek hareket etmektedirler:

“Bu eve taşınırken salon için önce köşe takımlarına baktım. Ama evime uymuyordu, oda küçük kalıyordu. Ayrıca altları da kullanışlı değildi, misafir geldiğinde yatak olamayacaktı.” **E. Hanım (31)**

“Şu anki çekyatımız zaten koltuk takımının bir parçasıydı, hatta çekyat değildi açılmıyordu. Ama biz kendi koşullarımıza göre misafirlerimiz gelir diye, normalde koltuk olan kanepeyi yataklı yaptırarak özellikle.” **E. Bey (56)**

“Oturma grubumuzu satın alırken eşim özellikle çekyat istedi, misafirlerimiz rahat etsin diye.” **C. Hanım (62)**

“En başta bir hevestir vitrin, koltuk takımı aldım, köşe takımı. Ama daha sonra köşe takımı aldığıma çok pişman oldum. Çünkü misafirim geldiğinde yatıracağı yerim olmadı. Sonra çekyat aldım.” **A. Hanım (45)**

Yatılı misafirleri ağırlayabilmek için çekyat alma ve evi de bu ekseninde döşeme eğilimi, kimi zamanlar misafirin rahat etmesi için hane halkının gündelik yaşamında çeşitli rahatsızlıklara maruz kalmasına neden olmaktadır. Örneğin, esasen koltuk takımı olarak satışa sunulan kanepelere yatak mekanizması eklenmesi, çoğu zaman oturlan yüzeyin yerden yüksekliğini arttırmakta ve her gün kullanılan kanepede rahat oturulamamasına neden olmaktadır. Ancak katılımcılar tarafından kanepenin gündelik hayatta rahat kullanılmaması, misafir için bir yatak oluşturma özelliğinin yanında önemsiz kalmaktadır.

Misafire verilen önem ve misafiri rahat ettirme arzusu, yer sıkıntısı olmayan konutlarda, bir odanın tamamen misafire ayrılmasını sağlamaktadır:

“Bizim arka odada bir kişi kalabilir. Bu odaya bir portatif yatak aldık, açılır kapanır. Salonumuzdaki koltuk da açılabilir olmasına rağmen, tek kişi geldiğinde kendisine ait bir odada daha rahat eder diye düşündük. Örneğin benim arkadaşım bize senede 1 kez geliyor ve geldiğinde 15 gün kalıyor, salonda yatsa rahat edemez.” **F. Hanım (58)**

Ancak yaşanan konut dar da olsa yatılı misafir gelme durumu için mutlaka bir çözüm düşünülmekte ve gerektiğinde hızlı bir şekilde yaratılmaktadır. M. Bey (25), ev arkadaşıyla yaşadığı 60 metrekarelik evinde yatılı misafir için nasıl çözüm bulunduğunu şöyle anlatmıştır:

“Evimiz küçük olduğu için farklı tür ve cinsiyette misafir alamıyoruz. Ama aynı odada kalmayı kabul edecekler için salondaki çekyatı açıyoruz ve yere yer yatağı seriyoruz.”

Benzer şekilde, G. Hanım (64) ise oğlunun yurtdışından gelecek yabancı arkadaşlarını ağırlayabilmek için eve fazladan bir çekyat aldığını belirtmiştir. Misafiri iyi ağırlama isteği böylece, misafir için özel mobilya almaya kadar gidebilmektedir. Burada yatak yerine satın alınan çekyat, hem misafirin evde kalma süresinde yatak olarak bir çözüm oluşturmakta hem de gündelik hayatta da oturma ve depolama işlevleri ile kullanılabilen olduğu için tercih edilmiştir.

5.2.2 Çekyatın konutlarda konumlandırılması ve kullanım biçimleri

Çekyatın günümüzde evlerde nasıl konumlandırıldığı ve ne şekilde kullanıldığına ilişkin veriler, çekyatın varlık sebepleriyle yakından ilişkilidir. Önceki bölümde bahsedilen oturma, yatma, depolama alışkanlıkları, konut büyüklüğü ve yatılı misafir ağırlama kültürünün birlikte şekillendirdiği çekyat kullanım biçimleri, çekyatın evdeki konumuyla da ilgili olduğundan, bu iki konu birlikte ele alınmıştır. Yapılan görüşmeler sonucunda kullanıcılardan alınan bilgiler, yine kullanıcıların evlerinden sağlanan fotoğraflarla görselleştirilmiş ve incelenmiştir. Görüşülen kişilerden yalnızca birinin evinde an itibariyle çekyat bulunmamakta, ancak bu kişi de son 4-5 yıla kadar çekyat kullanıcısı olduğunu belirtmektedir. Geri kalan katılımcıların tamamının evlerinde ise bir veya birden fazla çekyat bulunmaktadır.

En çok koltuk ve depo olarak kullanılmakta, yatak olarak ise genellikle misafirlere verilmektedir. Yapılan görüşmelerde çekyatın uzun süre yatak olarak kullanıldığı durumlara da rastlanmıştır. Bu durum genellikle 'kardeşimle karşılıklı çekyatlarda yatarlık', 'oğlumun çocukluğu çekyatta geçti', ve benzeri ifadelerle ortaya çıkmıştır. 'Çocukların çekyatta büyüme' dönemi 1980'li yıllardan itibaren başlamış ve ifadelere göre 1990'lı yılların sonlarına kadar uzanmıştır. Bu dönem aynı zamanda Türk insanının çekyat ile tanıştığı ve çekyatın tüm evlere hızlı bir şekilde girdiği dönemdir. Bu 15-20 yıl süren dönem çoğunlukla, ailenin yeni, daha büyük bir eve taşınması, mevcut çekyatları atması veya birilerine verip çocuklara birer yatak almasıyla sonlanmıştır.

1980'li yıllarda Türk insanının geleneksel yaşam tarzına gösterdiği yakınlık ve pratik kullanımı nedeniyle hemen hemen her eve giren ve divan, kütüphaneli divan ve yer yatağının yanında adeta bir çağdaşlık timsali olan çekyat, zaman içerisinde popülaritesini yitirmiş olsa da yaygınlığını korumuştur. Ortalama bir fiyat aralığına ve çok çeşitli modellere sahip olması da bu konuda etkili olmuştur. Yapılan araştırmada çekyatın, aile evlerinden öğrenci evlerine, yüksek ekonomik ve sosyo-kültürel özelliklere sahip kitleden düşük gelir grubuna ve kültür seviyesine sahip kitleye kadar oldukça farklı alanlarda yaygınlık gösterdiği tespit edilmiştir.

Çekyatın sıkça kullanıldığı yer Şekil 5.4 ve Şekil 5.5'de görüldüğü üzere, salon-oturma odası olarak kullanılan oda olmaktadır.



Şekil 5.4 : Salonda çekyat kullanımı.



Şekil 5.5 : Salonda çekyat kullanımı 2.

Görüşülen kişiler çekyat kullanma nedenlerini misafirler için fazladan bir yatak olması ve gündüz oturma odası niteliğini bozmaması, televizyon seyredirken açılarak üzerine uzanılabilmesi, az yer kaplaması, dayanıklı olması, altında eşya

depolanabilmesi ve yerinin kolayca deęiřtirilebilmesi olarak sıralamıřlardır. Bunların yanısıra, örneęin N. Hanım'ın 32 yařındaki oęlu odasındaki iki çekyattan birini sürekli açık halde tutmakta ve üzerine bir yatak süngeri koyarak burayı yalnızca yatak olarak kullanmaktadır (Şekil 5.6).



Şekil 5.6 : Yatak olarak kullanılan çekyat.

Dięer yandan M. Bey (25), yemek masasını çekyata bitiřtirip onun üzerinde oturarak yemek yediklerini ifade etmekte, bu durumda kullanılan çekyat birkaç sandalyenin iřlevini de görmektedir.

Altına eřya depolanabiliyor olması da çekyatın tercih edilmesinde önemli bir unsur oluřturmaktadır. Genellikle misafirler için kullanılan yastık, yorgan, çarřaf ve battaniyelerin konulduęu alt kısma, bazı kullanıcılar farklı eřyalar da depolayabilmektedirler:

“Çekyatımın altında çekmceleri var, buraya giysilerimi, kazaklarımı, gündelik eřyalarımı koyuyorum. Çocuklarımın, torunlarımın giysileri var, bana geldikleri zaman yanlarında kıyafet tařımamaları için.” **R. Hanım (84)**



Şekil 5.7 : Çekyatın altında depolanan eşyalar.

“Eski kitaplıklarımızı verdik, şimdi bu çekyatların altı sırf kitap.” **C. Hanım (62)**

“Fazla yastıklarımı, yazlıklarımı, fotoğraf albümlerimi koyarım çekyatın altına. Bir de okey ve tavla takımı var.” **A. Hanım (45)**

“Misafir için yer yatağı, yorganı ve alakasız şeyleri çekyatın altında topluyoruz. El aletleri, puzzle...” **M. Bey (25)**

“Oğlumun çeyizi var salondakilerin altında.” **D. Hanım (51)**

Çekyatların depolama alanlarında Şekil 5.7, Şekil 5.8 ve Şekil 5.9’da görüldüğü gibi farklı eşyalara rastlanmaktadır.



Şekil 5.8 : Çekyatın altında depolanan eşyalar 2.



Şekil 5.9 : Çekyatın altında depolanan eşyalar 3.

Kullanılan çekyatlar, genellikle uzun süre dayanıklı oldukları ölçüde değer görmektedirler. Görüşülen kişilerin çoğu, şu an yeni bir eve taşınacak olsalar mevcut

ekyatlarını yanlarında gtrmek isteyeceklerini belirtmiřlerdir. Uzun sre kullanılmıř olan ekyatlardan vgyle sz edilmekte ve kimi zaman yeni modeller dayanıksız oldukları ynnde eleřtirilmektedir. Kullanıcılarda, uzun yıllar kullanılmıř ekyatlarda herhangi bir sorun oluřtuėunda (dřemenin eskimesi, ama-kapama mekanizmasının bozulması, ayakların kırılması gibi) bunları atmak yerine tamir ederek kullanmaya devam etme eėilimi bulunmaktadır. Atılan ekyatlar genelde kullanılamayacak duruma gelmiř olanlardır:

“ėrenci evindeyken 5 sene ekyatta yattım. İkinici eldi. Artık o ekyatı atarken zerinde vcudumun řekli ıkmıřtı.” **M. Bey (25)**

Bunun dıřında yeni modellerin 'daha hafif ve řık' olması da, eski ekyatların bařkalarına verilmesi ya da yazlık evlere gnderilmesi ve yeni modellerin satın alınması iin etkili olmaktadır.

ekyat satın alırken dikkat edilen noktalar, kolay aılması, hafif ve tařınabilir olması, mekanizmasının saėlam olması, řık grnmesi, silinerek rahat temizlenmesi, yatak olduėunda da rahat olması ve 'ekyat gibi grnmemesi' olmaktadır. Burada kullanım kolaylıėı saėlayacaėı ngrlen zelliklerin yanında sayılan 'ekyat gibi grnme', 'ekyat olduėu belli olmama' gibi biimsel ve algısal zellikler ilgi ekmektedir. ekyat kullanmaktan ok memnun olan, evinde 3-4 tane ekyat bulunan ve 'bunları atsam da muhakkak yeni ekyatlar alırım' diyen katılımcılar, ekyatın 'ekyat gibi grnme' zelliėinden hořlanmamakta; ekyatın, aılarak yatak olabilecek bir oturma elemanı olduėunun biimsel olarak algılanabiliyor olmasını istememektedirler. Bu durumun nedenleri irdelendiėinde, rneėin salonda ekyat kullanmanın tercih olmaktan ok ihtiya oluřu, daha geniř bir konuta sahip olunduėunda ekyatın konutu kendiliėinden terk ediyor olması ve ekyat kullanmanın bir anlamda dar konut sahibi olunduėuna gnderme yapıyor olması ortaya ıkmaktadır. Bu yzden zenilip beėenilerek satın alınan 'kře takımları', yer ve yatak ihtiyaı nedeniyle salonları terk ederken, yerlerine geen ekyatlardan 'kře takımlarıymıř gibi' grnmeleri fakat ekyat gibi davranmaları beklenmektedir. Bazı durumlarda bu amalarla salonda bulunan ekyatlara aynı tip rtler, yastıklar dikilmekte, bir anlamda 'mutant' salon takımları yaratılmaya alıřılmaktadır.

alıřmada son olarak kullanıcıların ekyata dair olumlu ve olumsuz grřleri ile deneyimleri hakkında bilgi edinilmesi amalanmıřtır. Grřler genelde olumlu ynde

olmakla birlikte, düzeltilmesi veya değiştirilmesi gerektiğine inanılan noktalar da katılımcılar tarafından kendi deneyimleri temel alınarak sıralanmıştır:

“Milletin rahatsızlığı eğimli olduğu yönünde. Ben yattığımda rahattım. Bir kere düşmüştüm. Çekyata oturmak için yüklendiğim anda dayandığım arka kısmı aşağı indi ve kendiliğinden açıldı.” **M. Bey (25)**

“Yatakların yapılması falan her seferinde yapıp toplayıp altına kaldırmak bir işti. Acayip bir bel ve sırt ağrısı yapıyordu, rahatsızlık veriyordu.” **B. Hanım (24)**

“Oturduğum zaman memnun değilim. Benim boyum kısa olduğu için oturduğum zaman ayağım yere değmiyor, toplamam gerekiyor. Aslında memnuniyetsizliğim de yok oturmasam da uzanırım. Eltilerimde de var çok sert, orda böyle dik oturmak zorunda oluyorsun, daha resmi gibi oluyor. (...) Benimkiler de çok ağır olduğu için ayakları kırıldı, ayak yaptıracağım tekrar, döşeteceğim. Çocuklar istemiyorlar ama ben yaptıracağım yine.” **A. Hanım (45)**

“Kolay açılıp kapanıyor, mekanizması sağlam. Yatarken minderlerinin düz olması yatan açısından daha rahat. Sert. Olumsuz tarafı, otururken yüksek olması, mekanizma konunca yükseldi. Otururken diğerlerine göre daha rahatsız, özellikle kısa boylular için. Yatılması birinci planda geldi.” **E. Bey (56)**

“Koltuk olarak rahat oturuluyor, yatak olarak da kullanabiliyor olmak çok rahat, yatak taşıma, serme işi olmuyor. Olumsuz yönü sürekli çekmek gerekmesi, açmak için duvardan çekmek gerekiyor. Tek kişi açamıyorum bir tanesini, mekanizması değişik.” **G. Hanım (64)**

“Yatarken sırt acıtma şeysi olmasa çok daha iyi olur, o ek yeri gibi olan yer. Bir de içine birşey koyup biraz bastırmanın zaman alttaki plakası hemen çöküyor. Oturmak çok rahat, tek kişilik hiç açmadan yatabiliyorsun o da rahat.” **N. Hanım (59)**

“Eskiden makassız çekyatlar vardı, altına hep birşey koymak gerekiyordu yatarken düz durması için. Üstten sadece çekiliyordu. Biz kardeşimler oyun oynardık, birbirimizi düşürmeye çalışırdık. Ben çok düşmüşümdür o çekyatlardan.” **G. Bey (32)**

Yapılan yorumlardan da görüldüğü gibi, çekyatın az yerde çok iş görmesi, üzerine serilen yorganların hemen altında depolanabilmesi gibi özelliklerden genellikle memnun kalınmakta ancak sürekli yatak olarak kullanılması durumunda rahat bir yatma alanı sağlamıyor olmasından şikayet edilmektedir. Bozuk mekanizmalar yüzünden üzerinden düşme, yatak olarak kullanıldığında sırt ve bel ağrısı çekme gibi ortak sorunlar da yoğunlukla dile getirilmektedir. Ancak görüşülen kişilerden hiçbiri bu rahatsızlıklar yüzünden çekyat kullanmayı bırakmamıştır. Buradan da çekyatın gündelik hayatta kullanıcılarına sağladığı avantajların, yarattığı dezavantajlara üstün geldiği sonucu çıkarılabilmektedir.

6. SONUÇ VE DEĞERLENDİRMELER

Çekyat, Türk insanının hayatına 1970'li yıllarda girmiş, hızlı kentleşme ve konut sorununun en yoğun yaşandığı dönemlerde, dar konutlarda yaşayan hane halkları için oturma, yatma ve depolama gereksinimlerini tek bir bünyede toplayan, kullanışlı bir ürün olmuştur. Bu özelliğiyle çekyat, hızlı kentleşmenin iç mekanda yarattığı sorunlara bir çözüm önerisi niteliği taşımış, Türk kültüründe gündelik hayattaki alışkanlıkları da destekliyor oluşu ile Türk insanı tarafından çabuk kabullenilmiş ve hemen hemen her evde kendine bir yer bulmuştur.

Piyasaya ilk çıktığında, o zamanlar kullanılmakta olan divan ve kütüphaneli divana göre görüntü olarak oldukça 'modern' bulunmuş; ayrıca kullanımının da benzer işlevi gören divan ve kütüphaneli divandan daha rahat olduğu farkedilmiştir. Evlere giren ilk çekyat genellikle karşısında bir divanın ya da kütüphaneli divanın durduğu salonda konumlandırılmış, zamanla karşısına bir veya daha fazla çekyat daha alınarak, divan ve kütüphaneli divanın varlığına son verilmiştir. Başlarda bir nevi statü göstergesi işlevine de sahip olmuş olsa da, kısa zamanda ortalama bir fiyatta satılır hale gelmesi, ürünün yaygınlaşmasını sağlamış ve 1980'li-90'lı yıllarda ev içindeki yeri, gösteriş amaçlı düzenlenen salon yerine, rahatlık ve kullanım amaçlı düzenlenen oturma odası olmuştur.

Salon – oturma odası ayrımının çok önemli ve revaçta olduğu dönemde, genellikle '2 oda 1 salon' diye tanımlanan orta ve alt sınıfa ait konutlarda, örneğin 4 kişilik bir çekirdek aile yaşıyorsa, oturma odası olarak kullanılan oda, aynı zamanda çocukların yatak odası işlevini de görmüştür. Bunun gerçekleşmesi ise odaya alınan ve gündüz koltuk, gece yatak görevi gören çekyat ile mümkün olmuştur. Genellikle bu süreç, çocuklar büyüyüp şikayet etmeye başlayana ya da çekyatlar eskiyene kadar devam etmiştir. Bu nedenle 1980'lerin çocukları tarafından çekyat, ilk olarak yatma işleviyle değerlendirilmekte; bir yatağa kıyasla, çok rahatsız ve kullanışsız bir ürün olarak nitelendirilmektedir.

Dar konut alanlarını esnekletirebilme, Türk insanının oturma, yatma ve depolama alışkanlıklarıyla yüksek derecede örtüşme ve misafir ağırlama durumunda ev

sahibine kolaylık sağlama özelliklerinin tümünü içermesinin yanısıra farklı çeşitlere ve uygun bir fiyat aralığına sahip olmasıyla çekyat, Türkiye'de özellikle düşük ve orta gelirli kesim tarafından halen yaygın olarak kullanılmaktadır. Düşük gelir grubunun çekyat kullanmasındaki en büyük etken konut büyüklüğü ve hane nüfusu arasındaki orantısızlıktır. Düşük gelir ve eğitim düzeyine sahip, kırsal kökenli ailelerde çalışan kişi genellikle erkek olmakta, kadın ise evde oturmakta veya gündeliğe gitme, çocuk veya yaşlılara bakma, küçük atölyelerde sigortasız çalışma gibi işlerle uğraşmaktadır. Bu grupta hane başına düşen çocuk sayısı genellikle birden fazla olmakta ve çocuğun kendine ait bir odaya sahip olma ihtimali hemen hemen bulunmamaktadır. Bunun yanısıra memlekette gelen ve uzun süre kalan akrabalar için duyulan yer ihtiyacı da çekyat kullanımını desteklemektedir. Tüm bunlara ek olarak geçmişten gelen dik oturmama, bağdaş kurma veya oturmaktan çok uzanma olarak kendini gösteren oturma-yatma alışkanlıkları da oldukça etkilidir.

Günümüzde salon olgusunun geçmişteki kadar yaygın olmadığı ve salon olarak bahsedilen bölümün salon-oturma odası arası özelliklere sahip olduğu da göz önünde bulundurulduğunda çekyatın orta gelir düzeyine sahip hanelerde genellikle bu bölümde konumlandırılması doğal bir sonuç olmaktadır. Bu kesimde eski anlamdaki oturma odasının yerini de çağın ihtiyaçları doğrultusunda bilgisayar odası, çalışma odası, ikinci çocuğun odası vb. almıştır ve konut alanı elverdiği sürece buralara da birer çekyat alma eğilimi gözlenmiştir.

Orta gelir ve yüksek eğitim düzeyine sahip kesim için misafir anlayışı düşük gelir ve eğitime sahip kesimden büyük oranda farklılaşmaktadır. Bu kesim genellikle yüksek bir eğitim görmüş ve meslek sahibi olmuş olduğundan aktif olarak çalışmaktadır. Bu nedenle bir iş yaşamı ve iş yaşamı çevresi oluşmuştur. İşte bu noktada misafir olarak uzak memlekette yatıya gelen akrabalara çok sık rastlanmamakta, misafir ağırlama, genelde bir akşam yemeği çerçevesinde, iş arkadaşlarının ya da meslektaşların eve davet edilmesiyle gerçekleşmektedir. Ancak tüm bunlara rağmen, konut ve eşya özellikleri hane halkının tüm ihtiyaçlarını karşılıyor olsa da, yatıya misafir gelme ihtimali her zaman göz önünde bulundurulmakta ve eve eşya alınması sırasında 'yatak olabilen kanepeler' ya da çekyatların tercih edilmesine neden olmaktadır. Burada çekyat satın almanın verdiği hoşnutsuzluk ve alt sınıfa dahil edilme endişesi, kendini 'koltuk takımına benzer' çekyat alma ya da alınan çekyatın bir şekilde koltuk takımına benzetilmeye çalışılması olarak göstermektedir.

Çekyat kullanılmaması durumu genellikle çok yüksek gelir grubuna sahip kesimde görülmektedir; bu kesim apartman dairesi yerine lüks bir semtte kendine ait müstakil bir evde oturan, 2 veya daha fazla arabası ve bunun yanısıra yüklü bir miktarda mal varlığına sahip olan kesimdir. Burada konut darlığı konusundan bahsedilemeyeceği ve oturma, yatma, depolama alanlarının zaten ayrı ayrı oluşturulmuş olması gibi nedenlerden dolayı çekyat kullanımına gerek kalmamıştır.

Bu çalışmada yapılan literatür taraması ve alan araştırması sayesinde elde edilen sonuçlar şöyle özetlenebilir:

- Çekyat, Türkiye'de hızlı kentleşmenin iç mekanda yarattığı sorunların çözümüne yönelik bir ürün olma özelliği göstermektedir. Bu yönüyle, Türkiye'nin iktisadi ve sosyal tarihinin bir tanığı ve belgesidir.
- Genellikle orta ve alt sınıf tarafından kullanılmakta olmasıyla birlikte; arada aşırı farklar olmadığı sürece eğitim, yaş ve gelir düzeyindeki değişikliklerden etkilenmemekte, hemen hemen tüm evlerde kullanışlı olduğu gerekçesiyle, eskiden kalmış olsa da, en az bir tane çekyat bulunmaktadır.
- Çekyat, Türk insanının geçmişten gelen oturma, yatma ve depolama alışkanlıklarına iyi bir şekilde cevap verebilmekte, bu konuda sedir, divan ve kütüphaneli divanı takip eden eşya olmaktadır.
- Türk kültüründe yatılı misafir ağırlamanın önemi göz önünde bulundurulduğunda çekyat, bu konuda da toplumun geneli tarafından kabul edilen bir çözüm olmaktadır.
- Türkiye mobilya endüstrisi açısından bakıldığında çekyat, bir dönem en yaygın üretilen mobilya olarak birçok mobilya firmasının büyüyüp markalaşmasında önemli bir rol oynamıştır.
- Çekyat, zaman içinde biçim değiştirmiş, eklenen ve çıkarılan mekanizmalarla farklı çekyat çeşitleri ortaya çıkmıştır. Bunlardan en yaygın kullanılan makas mekanizmalı çekyat tipi olurken, orta sınıfın statü göstergesi olabilecek köşe koltuk takımlarına benzer çekyatlar da üretilmekte ve gün geçtikçe daha çok talep görmektedir.
- Çekyat kullanım biçimi temel olarak geçmişle benzerlik gösterirken, özellikle depolama alanının yalnız yatak-yorgan deposu olarak değil, değişen yaşam

tarzlarına ve ihtiyaçlara uygun olarak çok çeşitli eşyalar için de kullanılıyor olduğu ortaya çıkmıştır.

- Kullanıcılar, çekyatın çok yer kaplamadan birkaç işlevi birden yerine getirmesinden oldukça memnunken; ağır olması, mekanizmasının çabuk bozulması, üzerine yatıldığında rahat olmaması gibi özelliklerinden şikayet etmektedirler.

1970'li-80'li yıllarda mekanizması bozulan veya döşemesi eskiyen çekyatlar tamir edilip kullanılmaya devam edilirken, günümüzde çekyat için böyle bir çaba gösterilmemekte, çekyatta bir sorun olduğunda değiştirilmektedir.

Bu çalışmada, çekyatın Türk insanının hayatına girişi ve geçmişten bugüne Türk insanının hayatındaki yerinin nasıl değiştiğinin açıklanması amaçlanmıştır ve bu sayede çekyat, Türkiye'nin sosyo-ekonomik ve sosyo-kültürel tarihinin bir yansıması olarak da ele alınmıştır. Bu anlamda, kullanıcılarla yapılan görüşmeler sonucunda her birinin çekyata dair anılarına, deneyimlerine ve fikirlerine ulaşılmış, bunlarla ilgili ayrıntılı açıklamalara yer verilmiştir. Uygulanan yöntemin yarı yapılandırılmış görüşme yöntemi olması, bu detaylı bilgilere ulaşılmasını sağlarken, uygulamanın uzun sürmesi nedeniyle daha fazla kişiyle görüşme konusunda bir kısıt teşkil etmiştir. Bu nedenle görüşme sayısının belirlenmesinde, elde edilen verilerin kendilerini tekrarlıyor hale gelmesi temel kriter olarak kabul edilmiş ve bu noktada görüşmeler sonlandırılmıştır.

Burada daha çok kullanıcı açısından ele alınmış olan konu, Türkiye mobilya endüstrisinin incelendiği bir başka çalışma için bir girdi olabilir; firmaların büyümesinde ve markalaşmasında kullanıcı ihtiyaçlarının ve bazen bir tek ürünün nasıl etkili olabileceğinin anlaşılmasına yardımcı olabilir. Bir diğer açıdan, kullanıcıların çekyat ile ilgili olumlu – olumsuz görüşleri ve böyle bir mobilyaya duyulan ihtiyacın sebepleri, ileride tasarlanacak ve firmalar tarafından üretilecek ürünler için yine bir girdi niteliği taşımaktadır.

Bu çalışma çekyat ekseninde, bir ülkenin tarih boyunca yaşadığı ekonomik, sosyal ve kültürel değişimin, topluma olan etkilerini küçük bir ölçekte yansıtmaktadır. Çekyatın Türkiye'deki konutlardaki yeri hala oldukça sağlam görünmekle birlikte, aynı işlevleri gören daha kullanışlı bir ürün ortaya çıktığında çekyatın da divan ve kütüphaneli divan gibi evleri terk edecek olması öngörülebilir bir durumdur. Ancak

Türkiye'de toplumun sosyo-ekonomik ve sosyo-kültürel yaşamında marjinal bir değişiklik olmadığı sürece, çekyatı yaratan ihtiyaçlar dizisi ve dolayısıyla çekyat veya benzer bir ürün var olmaya devam edecektir.

KAYNAKLAR

- Altınar, A. T. ve Budak, C.** (1999). *Konak Kitabı*. İstanbul: Tepe Yayınları.
- Archer, B.** (1999). *Araştırma Yöntemleri Üzerine*. (Ş. Alyanak, Çev.) Ankara: ODTÜ Mimarlık Fakültesi Yayınları.
- Ayata, S.** (1988). Kentsel orta sınıf ailelerde statü yarışması ve salon kullanımı. *Toplum ve Bilim*,42, 5-25.
- Ayata, S.** (2005). Yeni orta sınıf ve uydu kent yaşamı. Kandiyoti ve Saktanber (Ed.), *Kültür Fragmanları: Türkiye’de Gündelik Hayat*, (ss. 37-56). İstanbul: Metis Yayınları (2. Baskı).
- Ayata, S. ve Güneş-Ayata, A.** (1996). *Konut, Komşuluk ve Kent Kültürü*. Ankara: ODTÜ Basım İşliğı.
- Bachelard, G.** (1969). *The Poetics of Space*. Boston: Beacon Press.
- Baudrillard, J.** (2005). *The System of Objects*. (J. Benedict. Çev.) London-New York: Verso Books.
- Bilgin, N.** (1986). *Çeşitli Sosyo-Kültürel Gruplarda Eşya Sistemleri ve İnsan Eşya İlişkileri*. İstanbul: Teknografik Matbaası.
- Borger, L. A.** (1966). *Furniture: Past & Present*. New York: Doubleday&Company, Inc..
- Brenner, M., Brown, J. ve Canter, D.** (1985). *The research interview: uses and approaches*. London: Academic Press Inc. Ltd.
- Cranz, G.** (1998). *The Chair*. New York: W.W. Norton & Company Inc.
- Czarniawska, B.** (2004). *Narratives in social science research*. London: Sage Publications Ltd.
- Çarkacı, N.** (1994). *Uluslararası Endüstri Ürünleri Tasarımı Sempozyumu: Tasarım, Endüstri ve Türkiye* (ss.176-179), Hasdoğın (Ed.), Ankara: ODTÜ Endüstriyel Tasarım Yayınları.
- Çetinkaya, M.** (2008). Erki Orkun – Çekyat ve diğeri projeleri. İzmir Ekonomi Üniversitesi 4T Kongresi.
- Emirođlu, K.** (2002). *Gündelik hayatımızın tarihi*. Ankara: Dost Kitabevi.
- Er, A.** (1994). The emergence and developmet patterns of industrial design in newly industrialised countries with particular reference to Turkey. Ph.D Thesis, Institute of Advanced Studies, Manchester Metropolitan University.
- Eriç, M., Ersoy, H. Y. Ve Yener, N.** (1986). *Günümüz konutunda rasyonel donatım*. İstanbul: Teknografik Matbaası.
- Fife, W.** (2005). *Doing fieldwork: ethnographic methods for research in developing countries and beyond*. United Kingdom: Palgrave Macmillan.

- Forty, A.** (1986). *Objects of desire: design and society since 1750*. London: Thames and Hudson Ltd.
- Giedion, S.** (1948). *Mechanization takes command: a contribution to anonymous history*, New York: Oxford University Press, 1948.
- Gillham, B.** (2005). *Research interviewing: the range of techniques*. Berkshire: GBR: McGraw-Hill Education.
- Göker, M.** (2009). Türklerde Oturma Elemanlarının Tarihsel Gelişim Süreci. *Zeitschrift Für Die Welt Der Türken, 1 (1)*, 163-169.
- Gür, Ş. Ö.** (1998). Doğu Karadeniz Bölgesi'nde uygulanabilecek dinamik ve adaptif konut öneri paketi ve ayrıntıları. Dülgeroğlu-Yüksel ve Kerem (Ed.), *Göç, kent ve gecekondular: Kentte mekanın dönüşümü sorunu ve yaklaşımlar üzerine yazılar*, (ss. 59-94). İstanbul: Birsan Yayınevi.
- Gürsoy, U.** (2010). *Uykusuz Dergisi*. İstanbul: Mürekkep Basın Yayın Ltd. Şti.
- Keleş, R.** (1997). *Kentleşme politikası*. Ankara: İmge Kitabevi (4. Baskı).
- Küçükerman, Ö.** (1998). *Kendi mekânının arayışı içinde Türk Evi*. İstanbul: Apa Ofset Basımevi San. ve Tic. A.Ş.
- Lucie-Smith, E.** (1979). *Furniture: a concise history*. London: Thames&Hudson Ltd.
- Mollerup, P.** (2001). *Collapsible: the genius of space-saving design*. San Francisco: Chronicle Books LLC.
- Ökten, Z.** (Yönetmen). (1976). *Kapıcılar Kralı* [Film]. İstanbul: Çiçek Film.
- Ökten, Z.** (Yönetmen). (1977). *Çöpçüler Kralı* [Film]. İstanbul: Arzu Film.
- Öncü, A.** (1999). İdeal ev mitolojisi sınırları aşarak İstanbul'a ulaştı. *Birikim Dergisi, 123*, 26-34.
- Özberk, J. A.** (Yönetmen). (2004). *Avrupa Yakası* [Dizi]. İstanbul: Plato Film.
- Özsoy, A.** (1998). Gecekondular çevreleri ve kalite (=nitelik) sorunu. Dülgeroğlu-Yüksel ve Kerem (Ed.), *Göç, kent ve gecekondular: Kentte mekanın dönüşümü sorunu ve yaklaşımlar üzerine yazılar*, (ss. 140-148). İstanbul: Birsan Yayınevi.
- Öztürk, M.** (2004). Türk sinemasında gecekondular. *European Journal of Turkish Studies, 1* (electronic journal).
- Sanayi Genel Müdürlüğü,** (2010). Türkiye mobilya sanayi Mart 2010 Raporu, *Sanayi Genel Müdürlüğü*.
- Sarıkaya, U.** (2007). *Uykusuz Dergisi*. İstanbul: Mürekkep Basın Yayın Ltd. Şti.
- Sarıkaya, U.** (2008). *Uykusuz Dergisi*. İstanbul: Mürekkep Basın Yayın Ltd. Şti.
- Spradley, J. P.** (1979). *The ethnographic interview*. Amerika Birleşik Devletleri: Harcourt Brace Jovanovich College Publishers.
- Şenyapılı, T.** (1978). *Bütünleşmemiş kentli nüfus sorunu*. Ankara: Orta Doğu Teknik Üniversitesi.
- Tekeli, İ.** (1996). *Türkiye'de yaşamda ve yazında konut sorununun gelişimi*. Ankara: ODTÜ Basım İşliğı.

- Tekeli, İ. ve Okyay, T.** (1981). *Dolmuşun öyküsü*. Ankara: Çevre ve Mimarlık Bilimleri Derneği.
- Tezcan, M.** (2004). Cumhuriyetten günümüze Türk ailesinin dünü, bugünü, geleceği (sosyo-kültürel açıdan. 5. *Türk Kültürü Kongresi Bildirileri, 17-21 Aralık 2002*, Ankara: Atatürk Kültür Merkezi Yayınları.
- Tümay, Ş. ve Alkaya, Ç.** (2008). CEO's. *Üst Düzey Yöneticilerin İş ve Yaşam Dergisi, 51, 4-8*.
- Türkdoğan, O.** (2002). *Gecekondu insan ve kültür: İstanbul örnek olayı*. İstanbul: Hilal Matbaa Ltd. Şti.
- Ulver-Sneistrup, S.** (2008). *Status spotting: a consumer cultural exploration into ordinary status consumption of "Home" and "Home Aesthetics"*. Lund: Lund Business Press.
- Url-1** <<http://www.tdk.gov.tr>>TDK, *Türk Dil Kurumu İnternet Sitesi*, alındığı tarih 16.03.2010.
- Url-2** <<http://www.istikbal.com.tr/source.cms.docs/istikbal.com.tr.ce/istikbal.html>> alındığı tarih 12.05.2010.
- Url-3** <<http://www.turkmobilya.com/mobilya/haber-1657-Istikbal-Mobilya-50-Yasinda.aspx>>, alındığı tarih 11.01.2010.
- Url-4** <<http://www.dogtas.com.tr/Kurumsal/1/hakkimizda/>>, alındığı tarih 06.09.2010.
- Url-5** <<http://www.tuik.gov.tr/>>, alındığı tarih 03.06.2010.
- Url-6** <<http://www.eksisozluk.com>>, alındığı tarih 20.05.2010.
- Url-7** <<http://www.kolikler.com>>, alındığı tarih 12.04.2010.
- Yılmaz, A.** (2005). *Dünden bugüne mobilya tasarımı ve teknolojisi*. İstanbul: Scala Matbaa.
- Yörükan, T.** (2006). *Gecekondu ve gecekondu bölgelerinin sosyo-kültürel özellikleri*. Ankara: Nobel Yayın Dağıtım.

EKLER

EK A.1 : Anket soruları

EK A.2 : Ön görüşme soruları

EK A.3 : Nihai görüşme soruları soruları

EK A.4 : Türkiye’de sosyo-kültürel deęişim, mobilya endüstrisinin gelişimi ve
oturma, yatma ve depolama alışkanlıklarına ilişkin zaman çizelgesi

EK A.1 Anket Soruları

Kişisel Bilgiler

Ad Soyad (isteğe bağlı):

Doğum yılı:

Cinsiyet: E/K

Eğitim: İlkokul/Lise/Üniversite/Lisansüstü

Meslek:

Hangi semtte ikamet ediyorsunuz?

Şu an oturduğunuz ev size ait/kira/diğer(lütfen belirtiniz)

Evinizin metrekare olarak büyüklüğü ve oda sayısı nedir?

Evde sizinle birlikte oturan kaç kişi bulunuyor?

Evinizde çekyat bulunuyor mu? Kaç tane ve hangi odalarda?

Çekyatı hangi amaçlarla kullanıyorsunuz?

EK A.2 Ön görüşme soruları

Kişisel Bilgiler

Ad Soyad (isteğe bağlı):

Doğum yılı:

Cinsiyet: E K

Eğitim: İlkokul Lise Üniversite Lisansüstü

Meslek:

Aile ve Sosyal Özellikler

Aileniz kaç kişi ve kimlerden oluşuyor?

İstanbul'a ne zaman geldiniz?

İstanbul'a nereden geldiniz?

Hane halkının eğitim durumu nedir? (her bir birey için)

Hane halkının çalışma durumu nedir? (meslek, işsizlik, emeklilik, vs.)

Yıllık ortalama geliriniz nedir?

20.000 TL'den az 20.000-50.000 TL arası 100.000 TL'den çok diğer

Hangi semtte ikamet ediyorsunuz?

Evinize ne sıklıkta misafir gelir? Hangi sıklıkta yatılı misafir gelir? (Akraba, arkadaş?/ayda bir haftada bir, vs.)

Mal varlığınız ile ilgili genel bir bilgi verir misiniz: Ev/araba/yazlık/vs. Sahibiyim

Boş zamanlarınızda neler yaparsınız? (piknik, akraba ziyareti, evde dinlenme, kitap okuma, vs.)

Konut

Eviniz size ait/kira/diğer?

Evinizin büyüklüğü m² cinsinden nedir?

Evinizde kaç oda bulunuyor? Odaların kullanılma amaçları nelerdir?

Odaların büyüklükleri m² cinsinden nedir?

Şu an ikamet ettiğiniz eve ne zaman taşındınız? İlk eviniz midir/kaçıncı evinizdir?

Daha önce hangi semtlerde oturdunuz?

(Bu eve) Taşınma nedenleriniz nelerdir?

Evinizi nasıl döşediniz? (Eşyalarımı kendim satın aldım/2. El satın aldım/tanıdıklarım verdi/diğer)

Çekyat

Evinizde oturma amaçlı kullandığınız mobilyalar nelerdir?

Evinizde yatma amaçlı kullandığınız mobilyalar nelerdir?

Evinizde depolama amaçlı kullandığınız mobilyalar nelerdir?

Evinizde çekyat bulunuyor mu? Kaç tane ve hangi odalarda?

Bu ilk çekyatınız mı/kaçıncı çekyatınız? İlk çekyatınız hangi yılda alındı? Nereden alındı?

Neden çekyat kullanıyorsunuz?

Çekyat alırken nelere dikkat ediyorsunuz? Şu anki çekyatınızı hangi özellikleri için aldınız?

Evinize taşındığınızda çekyat var mıydı?

Şu an yeni bir eve taşınacak olsanız mevcut çekyatınızı/larınızı taşıy mısınız? Neden?

Çekyatınızın oturma/yatma/depolama/diğer fonksiyonlarını hangi sıklıkta ve nasıl kullanıyorsunuz?

(altına neler konuyor, açık değilken de yatılıyor mu, ne zaman açmaya gerek duyuluyor, vs.)

Şu an ve daha önce kullandığınız çekyat tiplerinin fotoğrafları

Çekyatınız üzerinde herhangi bir modifikasyon yapıldı mı? Neden ve nerede yapıldı? (örtü dikme, döşemesini değiştirme, mekanizmasını değiştirme, vs.)

Çekyatınızın memnun olduğunuz ve memnun olmadığınız özelliklerini sıralar mısınız? Bunlarla ilgili herhangi bir deneyiminizi paylaşır mısınız?

EK A.3 Nihai görüşme soruları

Kişisel Bilgiler

Ad Soyad (isteğe bağlı):

Doğum yılı:

Cinsiyet: E K

Eğitim: İlkokul Lise Üniversite Lisansüstü

Meslek:

Aile ve Sosyal Özellikler

Aileniz kaç kişi ve kimlerden oluşuyor?

İstanbul'a ne zaman geldiniz?

İstanbul'a nereden geldiniz?

Hane halkının eğitim durumu nedir? (her bir birey için)

Hane halkının çalışma durumu nedir? (meslek, işsizlik, emeklilik, vs.)

Yıllık ortalama geliriniz nedir?

20.000 TL'den az 20.000-50.000 TL arası 100.000 TL'den çok diğer

Hangi semtte ikamet ediyorsunuz?

Evinize ne sıklıkta misafir gelir? Hangi sıklıkta yatılı misafir gelir? (Akraba, arkadaş?/ayda bir haftada bir, vs.)

Mal varlığınız ile ilgili genel bir bilgi verir misiniz: Ev/araba/yazlık/vs. Sahibiyim

Boş zamanlarınızda neler yaparsınız? (piknik, akraba ziyareti, evde dinlenme, kitap okuma, vs.)

Konut

Eviniz size ait/kira/diğer?

Evinizin büyüklüğü m² cinsinden nedir?

Evinizde kaç oda bulunuyor? Odaların kullanılma amaçları nelerdir?

Şu an ikamet ettiğiniz eve ne zaman taşındınız? İlk eviniz midir/kaçıncı evinizdir?

Daha önce hangi semtlerde oturdunuz?

(Bu eve) Taşınma nedenleriniz nelerdir?

Evinizi nasıl döşediniz? (Eşyalarımı kendim satın aldım/2. El satın aldım/tanıdıklarım verdi/diğer)

Çekyat

Evinizde oturma, yatma ve depolama amaçlı kullandığınız mobilyalar nelerdir?

Evinizde çekyat bulunuyor mu? Kaç tane ve hangi odalarda?

Bu ilk çekyatınız mı/kaçıncı çekyatınız? İlk çekyatınız hangi yılda alındı? Nereden alındı?

Evinize taşındığınızda çekyat var mıydı?

Çekyat alırken nelere dikkat ediyorsunuz? Şu anki çekyatınızı hangi özellikleri için aldınız?

Neden çekyat kullanıyorsunuz?

Şu an yeni bir eve taşınacak olsanız mevcut çekyatınızı/larınızı taşır mısınız? Neden?

Çekyatınızın oturma/yatma/depolama/diğer fonksiyonlarını hangi sıklıkta ve nasıl kullanıyorsunuz?

(altına neler konuyor, açık değilken de yatılıyor mu, ne zaman açmaya gerek duyuluyor, vs.)

Çekyatınız üzerinde herhangi bir modifikasyon yapıldı mı? Neden ve nerede yapıldı? (örtü dikme, döşemesini değiştirme, mekanizmasını değiştirme, vs.)

Çekyatınızın memnun olduğunuz ve memnun olmadığınız özelliklerini sıralar mısınız? Bunlarla ilgili herhangi bir deneyiminizi paylaşır mısınız?

Şu an ve daha önce kullandığınız çekyat tiplerinin fotoğrafları

EK A.4 : Türkiye’de sosyo-kültürel değişim, mobilya endüstrisinin gelişimi ve oturma, yatma ve depolama alışkanlıklarına ilişkin zaman çizelgesi

Yıl	1950	1960	1970	1980	1990	2000
Sosyo-Kültürel Değişim	tarımsal makineleşme sonucu kırsaldan kente göç "gecekondu" kavramının ilk kez gündeme gelişi gecekondu yapımını yasaklamaya yönelik yasalar ve uygulamalar orta sınıfın statü göstergesi olarak salon kullanımı Nişantaşı, Şişli - üst gelir grubuna ait apartman semtleri	konut yatırımlarının verimsiz olduğu düşüncesi aynı miktar yatırım ile daha çok sayıda konut yapılması anlayışı küçük ve ucuz konut yapımının özendirilmesi "halk konutu" kavramının ortaya çıkışı	kentleşmenin devlet tarafından desteklenmesi kendi evini yapana devlet desteği gecekondu konusundaki anlayışın değişmesi; yasallaştırmanın başlangıcı gecekondu bölgelerine çeşitli altyapı hizmetlerinin ulaştırılması	siyasi ve ekonomik nedenler ile "kentsel konut açığı"nın en yüksek olduğu dönem devletçe uygulanan yüksek faiz politikası sonucu bankerlerin etkin duruma gelişi ortalama konut alanlarının küçültülmesi önerisi	konut kredisi gecekondulaşmayı önleme çabası ve bunun için "kendi evini yapana yardım" yöntemiyle çekirdek konut tasarıları orta sınıf aile yaşamının sembolü olarak kentte bulunan apartman dairesi ve salon kullanımı	hızlı kentleşme ve nüfus artışı ile hızla artan konut gereksiniminin karşılanması için konut kredileri nüfusu 1 milyonu aşan kentlere doğru olan göç eğilimini yavaşlatıcı politikalar
Mobilya Endüstrisinin Gelişimi	emek yoğun mobilyacılık İstanbul merkezli: Dolapdere, Yüksek Kaldırım, Galata Kulesi, Asmalı Mescit Rum ve Ermeni ustalar ve bu ustaların yetiştirdiği Türk sanatkarlar	merkez İstanbul Rum ve Ermeni ustaların İstanbul'da olmaları ve antik mobilyaların İstanbul'da üretilmesi, elçilikler, yabancı şirketler gibi kuruluşların İstanbul'da bulunuyor olması Ankara, İstanbul'a gelip mal alan ve onu taklit etmeye çalışan bir bölge İdaş (1960) – İstanbul	sosyo-ekonomik hareketlilik; mobilya ve diğer konut donatımının üretimi ve türlerinde çeşitlenmeler toplumda katmanlar arası sızramalar, donatım üretiminin sayısal boyutu ve beğeni sistemleri üzerinde etkili Koleksiyon Mobilya (1971) – Tekirdağ Kilim Mobilya (1977) – Kayseri	İstanbul ve Ankara merkez Kayseri’de mobilya üretiminin doğuşu ve bu üretimin süratle büyük sanayi şirketlerini oluşturması - İstikbal Mobilya yeni üretim merkezleri: İnegöl, Maraş, Hatay, Adana ve Mersin ihracatta en öndeki bölge: İstanbul Erki Orkun (1977-1981) - Bursa, Yaysan A.Ş. - "Çek-Yat Marka Tescili" Yataş (1987) – Kayseri Doğtaş (1987) – Çanakkale Alfemo (1989) – İzmir	Ankara Siteler merkez durumunda; büyük adetlerde imalat ve uzmanlaşma İstanbul'da; Ümraniye, Fikirtepe, Sarıgazi'de orta çapta üretim İpek Mobilya (1991) – Kayseri Tepe Mobilya (1993) – Ankara Çilek Mobilya (1993) – Bursa Bellona (1995) – Kayseri	İstanbul; İkitelli, Çağlayan, Kağıthane, Dudullu bölgesinde orta çapta üretim son 15–20 yıllık süreçte küçük ölçekli işletmelerin yanı sıra, orta ve büyük ölçekli işletmelerin sayısında artış sektörde faaliyet gösteren işletme sayısı 29.346 perakende satış yapan işletme sayısı 32.382 toplam çalışan sayısı yaklaşık 158.213 Konfor Mobilya (2003) - İzmir
Oturma, Yatma ve Depolama Alışkanlıkları	geleneksel Türk evi; mobilyanın yapı ile birlikte inşa edilmesi gün boyunca tarlada çalışan, ürününü yerde işleyen halk için çalışma biçimine yakın kotta uzanarak oturmalarıyla mümkün kılan, dinlendirici ve rahatlatıcı bir oturma-yatma elemanı alçakta oturma eğilimi - yemek yenirken yer sofrasının çevresinde minderlere oturulması yer yatağı - geleneksel kırsal yaşam kapsamında yatma elemanı yükçük - yatakların da depolanması için yükçük gereksinimi	divan - kırsal yaşamdan kent yaşamına geçişte ilk aşamada kabullenilen eleman dar konutlarda hissedilen kısıtlı hacme sığma zorunluluğu, yatıya kalan akraba ve misafirleri iyi şekilde ağırlama çabası için oturma ve yatma eylemlerini birleştiren bir çözüm yüksek bir oturma alanı olması - altında kalan boşluğun bir çeşit depolama alanı olarak kullanılması divanın oturma alanının standart bir kanepeden daha geniş ve yüksek oluşu - bağdaş kurma veya bacakları toplayarak oturma	konut dışı ilişkide bulunulan çevre, eğitimdeki çocukların varlığı ve yakın çevrede belirli bir kültürel etki yaratma endişesi arkası kitaplık ve rafı, üzeri sehpa-büfe karakterinde, gündüz kanepesi, divan, gece çekilerek yatak olan, yatak altı bir sandık veya yükçük görevini de gören eleman alt ve orta sınıflarda yaygın kullanım alanı günümüzde, dar gelirlilik ve alt sınıf algısı yaratması	geleneksel oturma, yatma ve depolama alışkanlıklarına uygun yerleşik düzen içerisinde sürekli değişen bir düzen orta sınıf için konutun "esnekleşmesine" yardımcı - aile yapısı (Gür, 1998) çekyatın evlerdeki konumunun değişimi - ilk çıktığında divan ve kütüphaneli divana alternatif lüks bir eşya olarak algılanıp evlerin başköşelerini süslemesi; zamanla bu değeri kaybetmesi, işlevi gereği çocuk odası, oturma odası gibi arka odalara taşınması maddi değerini kaybetmiş olması gösterilecek birşey olmaktan çok kullanılacak birşey olarak algılanması		

ÖZGEÇMİŞ

Ad Soyad: Özge Çelikoğlu
Doğum Yeri ve Tarihi: İstanbul, 1984
Adres: İTÜ Mimarlık Fakültesi, Endüstri Ürünleri
Tasarımı Bölümü, Taşkışla, Taksim 34437, İstanbul.
Lisans Üniversitesi: İTÜ

Yayın Listesi:

- **Merzali Celikoglu, O.** (2010). Global locality: A study on redesigning examples of Turkish traditional tea/coffee tray and tea glass. *Proceedings of the 2010 International Workshop on Design & Semantics of Form & Movement (DeSForM 2010)* pp.154-159, November 3 - 5, 2010, Lucerne, Switzerland.
- Er, H. A., Bağlı, H. H., Arıburun, L. N. E., **Merzalı Çelikoğlu, Ö.** ve Gelmez, K. (2009). *4. Ulusal Endüstri Ürünleri Tasarım Kongresi: Tasarım veya Kriz Bildiri Kitabı*, İstanbul: Yavuz Matbaacılık.

