

# FOLLOMINNE



**ÅRBOOK 2011**  
**FOLLO HISTORIELAG**



# FOLLOMINNE

## Årbok 2011

Nr. 49

Redaktør:  
Øystein Retvedt



Follominnes redaksjon og Follo Historielag takker spesielt forfatterne for deres bidrag til årboka for 2011. Takk også til andre som har bidratt med opplysninger og illustrasjoner. Videre takkes Marianne Jakset i Goffin Reklame, 07 gruppen AS og tilsatte ved Follo Museum for utmerket samarbeid.

**Omslagsbilde foran:**

Jern også fra Follo ble benyttet ved Moss Werk. På denne kanonen på Marinemuseet i Horten sees støperimerket MW.

**Omslagsbilde bak:**

Tingprotokollen fra 1662 med rettssaken mot tre svensker som var på tyveritokt i Vestby. Foto: Sten Høyendahl.

# Innhold

Jerngruver i Oppegård <i>Bjørn Egil Jensen</i> .....	5
Hølen viadukt <i>Ingvar Dahl</i> .....	18
Gården Breivoll som ble Ås kommunes eiendom i 1964/1965 <i>Aase Weydahl-Ottesen</i> .....	44
Da kvinner fikk stemmerett. Kommunevalget i Ås 1910 <i>Ola Syrstad</i> .....	50
Miste sin Hals og Hovedet derefter sættes på en Stage <i>Henning Karlstad</i> .....	56
«Løft vor sak frem med sang» Ski mannskor 90 år <i>Dagfinn W. Jakobsen</i> .....	75
Oscarsborg 9. april 1940 <i>Astrid Beijerling</i> .....	89
Liv og virke ved Norges Landbrukshøgskole under den annen verdenskrig <i>Anne Birgit Bævre og Astrid Klokk</i> .....	91
Bankhjørnet og arkitekten Fin Horn – Drøbaks klassisist <i>Torkil Baden</i> .....	98
Bekjennelser om Bekjendelser <i>Anne Berit Klungsøyr</i> .....	101
Bergflette – Hedera helix i Frogn <i>Per-Willy Fergestad og Anders Often</i> .....	108
De spør ikke etter svensker her i landet <i>Sten Høyendahl</i> .....	113

Kriseåret 1773	
<i>Sven Lindblad</i> .....	117
Kulturminner i Follo-skauene 2011 .....	137
Årsberetning for Stiftelsen Follo Museum og Årsberetning for Haakon Ødegaardens stiftelse for 2010.....	141
Follo Historielag Årsberetning for 2010.....	154
Forfattere i Follominne 2011 .....	159

# Jerngruver i Oppegård

*Av Bjørn Egil Jensen*

De gamle jernverkene var av stor betydning for utviklingen av Norge fra å være et bondesamfunn til å bli et industrialisert samfunn. F.eks. var mange av de ledende representantene på Eidsvoll i 1814 jernverkseiere. Og Eidsvoll-bygningen var hovedbygningen for Eidsvoll jernverk. Men i Oppegård var bergverksdriften helt uten noen økonomisk betydning. Til det var berggrunnen her for fattig. Bergverksdriften her var preget av pågangsmot og optimisme som ga lite eller intet av seg. Bergverksdriften er derfor en liten og ubetydelig parentes i Oppegårds historie. Men vi har 5 gruver eller skjerp beliggende i vårt område, det er historien til disse som nå fortelles.

## **Geologi i Oppegård kommune, hvor kan en forvente å finne spor etter gamle gruver?**

Bergartene i Oppegård består av ulike typer gneis, som med få unntak er fattige på drivverdige forekomster av metaller. Innen kommunen har bergartene en nord-syd struktur som setter sitt preg på terrenget. Det er en mengde sprekkdannelser i denne retning. To områder for tidligere tiders gruvedrift er identifisert:

- Helt vest på Svartskogplatået, mot Bunnefjorden finnes en nord-syd gående avsetning med biotittgneis, hvor bergartene er knust pga. gjentatte jordskjelvbevegelser gjennom millioner av år. I disse mineralrike lagene fant man i tidligere tider Magnetitt som dannet grunnlag for den kommersielle bergverksdriften på Svartskog. Fire gruver er identifisert på Svartskogplatået: Sjødal, Trolldalen, nord i Revedalen og Kjernes som ligger i Ås kommune, straks syd for kommunegrensen.
- Eidsdalen, mellom Kolbotnvannet og Gjersjøen dannet forekomster av jernglans grunnlag for driften. Eidsdalen er verdt et besøk pga. sin V-form, en meget utypisk norsk dal. Jernglans har lavere smeltepunkt enn Magnetitt, og rikere på jern, i tråd med tidens krav. Jernglans er ikke jernfarget men grått, ikke magnetisk.



Kart over Oppegård med fem gruver eller skjerp.



Ytterligere gruver eller skjerp i vårt område er ikke kjent. I retning østover må en helt øst i Ski kommune, på Gruveåsen mellom Bindingsvann og Langen hvor det er spor etter gruvedrift, antagelig fra slutten av 1700-tallet eller begynnelsen av 1800-tallet. Sydover må en helt til Knalstad gruver i Vestby kommune hvor Moss jernverk drev stort i sin tid.

### **Kort om Jernverkenes historie i Norge, deres utvikling og avvikling**

Jern ble opprinnelig fremstilt fra myrmalm, og spor etter gamle jernmiler finnes over store deler av landet. Hvorfor gikk en i sin tid over til bryting av malm fra berg som var en mye tyngre og mer komplisert metode? Jo, svaret var at krutt ble oppfunnet på 1300-tallet, på 1500-tallet ble det stort behov for kruttvåpen, kanoner og kuler. Kruttvåpnene, særlig kanoner og kuler, krevde så meget jern og var så kostbare og vanskelig å fremstille at kongen måtte påta seg oppgaven. Kun kongen hadde den nødvendige kapital og ressurser til å starte det som krevdes for å produsere kanoner og kuler, dvs. gruvevirksomhet, og etablering av jernverk med masovner for kontinuerlig drift, for produksjon av store kvanta støpejern.

Og jernmangelen var akutt, krigene mange. Hver dag ble kongen minnet om jernbehovet. Og krigene var virkelig mange, noen eksempler på kriger hvor Norge ble trukket inn:

- Nordiske sjuårskrig (1563–70)
- Kalmarkrigen (1611–13)
- 30 årskrigen (1618–1648)
- Hannibalfeiden (1643–45) – Norge avgir Jemtland og Herjedalen.
- Revansjekrigen (1657–60) – Norge avgir Bohuslen.
- Den store nordiske krig (1709–1720) – Karl 12 faller ved Fredriksten i 1718.

Og Kristian 4. bygde mer enn noen av sine forgjengere, en orlogsflåte som også fikk kongenes jernbehov til å stige betydelig. Fartøyene skulle ikke bare bestykses, men også bygges slik at de kunne motstå kraftig beskytning. De svære plankene ble naglet til spantene med 18–20 toms bolter, store mengder skipssøm ble brukt i stedet for trenagler.

Forventningene til hva som fantes av metaller i de norske fjell var store, både Kristian 3., Fredrik 2. og Kristian 4. hentet inn tyske bergverksfolk for malmløting. Utover 1500-tallet og i begynnelsen av 1600-tallet ble det hentet inn fremmede skjerpere (malm-letere).

Omlag år 1700 var alle jernforekomstene i Sør-Norge oppdaget og mutet, og de dannet et belte fra Odalen/Eidsvoll i øst langs kysten og ned til Kristiansand. Det var da etablert til sammen 22 jernverk spredt over dette beltet. De rikeste gruvene fantes



*Støperimerke AW på tappende Chanon, Forsvarsmuseet på Akershus Festning.*

utenfor Arendal, det er beregnet at ca. 75% av alt jern i Sør-Norge ble tatt ut her. Alle jernverkene hentet mye av sin malm her. Grunnen til det store antall jernverk var behovet for trekull for å smelte malmen. Hvert jernverk var avhengig av store omliggende skoger for fremstilling av trekull, mangelen på trekull var en konstant hodepine.

I 1690-årene forberedte man seg på krig, kongen ønsket å ta et endelig oppgjør om hvem som bestemte i Norden, den norske jernproduksjonen måtte økes. Derfor ble 1690-årene den andre store epoke for etablering av norske jernverk. Det var oppgangstider, prisen på jernet var god. Moss Jernverk ble etablert i 1704, en viktig aktør her i Oppegård. I tillegg hadde Bærum verk en del aktivitet her i Oppegård.

**Bærums Verk** var den første industribedrift som ble opprettet i Norge, og virksomheten startet så smått i 1610. Bakgrunnen for opprettelsen av Bærums Verk og andre bergverksbedrifter i Norge på den tid, var Christan IV's store tanke om å gjøre Danmark/Norge selvforsynt med jern. Jernverket ble nedlagt i 1874 og omdannet til støperi og mekanisk verksted. Bedriften har senere endret både navn og produktportefølje, og heter i dag Løvenskiold-Vækerø AS.

**Moss jernverk** (MJ) var mest kjent for sin kanonproduksjon. MJ hadde enerett



*Støperimerke endret til MW (kanon Marinemuseet i Horten).*

for kanonstøping i Norge i perioden 1758–1777. Men kanonene fikk etter hvert et frynsete rykte, jernet var for sprøtt og kanonene sprang, de fleste under prøveskytning. I 1784 ble Bernt Anker eeneier, og nå fikk MJ sin glansperiode. Bernt Anker reiste selv til utenlandske verker for å sette seg inn i kanonstøping, og skaffe flinke fagfolk. Status endret seg raskt, kanonene støpt etter 1786 tålte å bli brukt uten samtidig å sprenges. MJ fikk nå stor anseelse i sjøetaten. Fra 1830 valseverk med store leveranser av sagblad til norske sagbruk. Nedlagt 1876. I MJ's hovedbygning (bevart) ble Mossekonvensjonen undertegnet 1814. Kanoner fra MJ kan lett kjennes igjen: Frem til 1763 ble støperimerket «AW» for Ancker og Wærn (eiere) benyttet på høyre tappende. Etter et eierskifte i 1763 ble støperimerket «MW» (Moss' Werk) benyttet.

Mange jernverk ble slått konkurs og nedlagt hele tiden, i fredstid var det overproduksjon og lave priser. Men når utenlandske jernverk gikk over fra å benytte trekull til vanlig kull, og Bessemer metoden ble innført ble konkurransen umulig. Våre siste gjenværende jernverk ble nedlagt i 1870-årene. En æra var slutt! Mange av jernverkene fortsatte som jernstøperier. Fortsatt finnes Ulefoss (Holden jernverk) som støper våre kumlokk og annet gategods. Etablert 1657.

Fra Mutningsprotokoll for perioden 11.10.1742 – 09.09.1761 (Riksarkivet) er følgende korrespondanse hentet:

**1) September 1749: Moss Jernverk anmoder om mutning av Trolsaas Gruve, en gruve som tidligere ble drevet av Bærum verk. Transkripsjon:**

Velædle høystærede Hr BergMester!

Siden en *gammel* Grube som skal have tilhørt Bærum og Dichemarck JernVerck, beliggende i Bonde Fiorden, Oppegaards Bøygd og paa Oppegaards Eyendeler paa et Berg Trolsaas

kaldet, icke i nogle Aarringer have været bearbejdet eller Drevet, og saaleedes efter Forordningen er falden i det frie, Saa er herved vort tjenstlige Begiering, det Hr BergMester ville behage, at med-deele Muthning paa bemte [bemeldte =omtalt] Grube til det af os nyelig kjøbte Mosse JernVerck da Mand i alle Tilfælde skal holde sig Berg Ordningerne ved samme Grubes Drift, til dette Vores Verck efterretlig, forbi [forblivende] med Estime

Velædle Høystærede Hr BergMesters  
Tienst [Tienstlige] Tiener  
Mosse Jernwærck den September  
Ancher & Wærn  
1749

2) 23. september 1749: Bergamt på Kongsberg effektuer anmodningen, utsteder mutningsbrev. Transkripsjon:

Efter forestaaende Begiering af De *Herrer* Ancher & Wærn, som Proprietairer af det Mossische Jern Verck, og paa Deres eget an- og forsvar i fald nogen deres skulle præjudiceres, bliver i Kraft kongelige allernaadigst udgagne BergordOrdonance, Interims Privilegier og efter BergVerckerne vedkommede Forordninger til Mosses Verck Muthed og forleehnet. Det udi Requisitionen ommelte gl. Grube beliggende i Bonde Fiorden, Oppegaards Bøigd paa Oppegards Eyendeele paa et Berg Trolsaas kaldet, under Nafn af Trolsaas Grube med sin Streckning og Mah[?]. Thi bliver De *Herrer* Proprietairer af Mosse Jern-Værk tilladt efterdags at lade bryde og bearbeyde af oven*meldte* Grube til Verckets eeniste Nytte og bergrettelig Brug, saa længe den Kongelige allernaadigste Bergordinance, interims privilegier, og andre til BergVerckerne henhørende Forordninger i et og alt allerunderdanigst bliver efterlevet. Hvilket saaledes udi Muthnungs Protocollen folio 47 findes inført. Datum Bergamt paa Kongsberg den – 23th September 1749

J. Henchel

Merknader:

\* Forkortelser er fylt ut og utfyllingene er markert med *kursiv*.

\* Vi kjenner fremdeles ikke beliggenheten av Trolsaas Gruber, til det er ovennevnte stedsbeskrivelse ikke nøyaktig nok. Det antas at mutningsbrevet har mer nøyaktige stedangivelser, men mutningsbrevet er ikke funnet.

## Hva sier arkivene om bergverksdrift i Oppegård?

Hittil er kun arkivene til Bergamt (Bergverksadministrasjonen) delvis undersøkt.

En egen norsk bergverksadministrasjon – Bergamt i Kongsberg – ble etablert i 1654. Arkivene etter Bergamt er en viktig kilde til informasjon om tidligere tiders gruvevirksomhet. Bergamt skulle føre tilsyn med bergverksdriften og hadde jurisdiksjon i bergverkssaker (rett til å dømme – fungerte som en domstol i bergverkssaker). Bergamt tok samtidig hånd om skjerping, anmeldelse, muting og utmål:



Mutingsprotokoll for Trollsaas Gruver.

- Å skjjerpe vil si å søke eller lete etter mutbare råstoffer. Skjjerperen kan da ha utstyrt seg med **skjjerpe-seddel** utstedt av bergmesteren. Den er tidsbegrenset, og gjelder rett til å utføre ubetydelige, foreløpige undersøkelser. Den skal forevises grunneieren. Innstilles arbeidet har en plikt til å rydde opp.
- Anmeldelse: Etter et funn, det første skjjerperen normalt skal gjøre er å mute. Dette må gjøres hos bergverkmesteren. Når **mutingsbrev** er utstedt, har anmelderen rett til å utnytte forekomsten. Mutingsområdet skal merkes synlig og varig.

Gamle mutingsprotokoller er nå arkivert hos enten Riksarkivet eller hos Kongsberg museum. Eksempler på mutinger:

- 23. september 1749 fikk Moss jernverk muting på Trolsaas Gruver, se vedlagt kopi av protokoll og transkripsjon. Moss jernverk overtok da en gammel gruve oppgitt av Bærum Verk. I anmeldelsen fra Moss jernverk beskrives beliggenheten: «beliggende i Bonde Fiorden, Oppegaards Bøygd og paa Oppegaards Eyendeler paa et Berg Trolsaas kaldet».
- 6. april 1750 anmelder Bærum Verk følgende muting (Reqvission om Muthungs Erholdelse), transkripsjon: «Velædle og Høylærde Hr. Bergmester. Paa gaarden Oppegaards grund udi Oppegaards annex til Næsodden Præstegield udi Aggers Fogderie har ieg fundet 3de Jern Ertz Gange som ieg tenker at blive af den Vigtighed og Beschaffenhed at ieg der vil andlegge eet nyt Jern verk. Thi maa ieg begiære at mig paa samme Ertzgang maatte meddeeles bergrettelig Mutung».

Vi kjenner fremdeles ikke beliggenheten av Trolsaas Gruber eller mutingen fra Bærum verk, til det er stedsbeskrivelsene ikke nøyaktige nok. Det antas at mutningsbrevene har mer nøyaktige stedangivelser, men mutningsbrevene er ikke funnet.

Disse arkivfunnene bekreftes også av historiebøkene:

Fra «Bærum Verks Historie», side 59: I 1750 mutet fru Anna Krefting (eier) to skjerp på Nesodden men noen nevneverdig drift ble det ikke snakk om. Skjerpene ble mutet samtidig som en pågående strid med Fritzøe jernverk om Solberg gruve utenfor Kragerø, noe som kan få en til å tro at Oppegård var en reserveløsning.

I «Moss Jernverks historie» er det flere eksempler på aktiviteter i Oppegård:

Side 158 gir en oppsummering av status for 1796: «Ved Bunnefjorden – Nesodden – lå Sjødal og Trollsås gruver. Den første av viss betydning».

Side 137 gir en oversikt over driftsregnskap per 1/1–1791 (de viktigste postene): Sjødalsgruven ved Nesodden: 140 Rdl.

## **Gruver og skjerp i Oppegård, en detaljer gjennomgang**

Til sammen 5 gruver og skjerp er funnet, fem tekniske kulturminner.



*Skjerp i Eidsdalen med påbegynt gruvegang.*

## Eidsdalen på Gjersjøens østside

I Eidsdalen, på østsiden ca. 150–200 meter fra Gjersjøen er det et gammelt skjerp, forsøk på å drive en jerngruve. Den ble tatt ut med setteved, til dels meget fine konturner av denne brannteknikk. Det er en beskjeden mengde som er tatt ut. Lengde ca. 4 meter, bredde 1,5–2 meter, dybde 1,5–2 meter. Det er også en tuft i tilknytning til gruen. Den ligger på sydsiden. Avgrensningene er noe uklare, antatt størrelse 3 x 3 meter. Uttaket er i mot syd, mot tuften. Det er en skjeidehaug på 2–3 kubikkmeter delvis nedgrodd. Skjediematerialet er nede i en størrelse på 2 x 2 cm. Her var det ikke noe som gikk til spille.

Skjerpene har også vært besøkt av professor Johannes A. Dons, UiO (Mineralogisk-Geologisk Museum), hans vurdering er at skjerpene ble tatt ut med setteved, etter de tidligste metoder. Eidsdalen kan derfor ha vært tatt ut av tyske bergverksfolk allerede på 1500-tallet.

Berget ble da opphetet med vedvarme, så snart denne brant ned ble det glohete berget overstenket med kaldt vann, og mens berget fremdeles var fullt av vedrøk og damp måtte man hugge løs mest mulig av berget til berget igjen ble avkjølt og ny fyrsetting måtte gjøres.

Beliggenheten til gruen heter i dag Eidsdalen og Eidstern. Disse kan ha fått sine navn etter det tyske «Eistal» (Jerndal) og «Eisstätte» (Jernsted). Denne antagelsen bekreftes også av gamle kart hvor stedsnavnene skrives uten «d», som henholdsvis «Eisdal» og «Eistern».

Dersom forsøket på gruvedrift er fra tiden før reformasjonen i 1536, er stedet automatisk fredet etter kulturminneloven. Men tidfestingen er usikker, da ingen skriftlige kilder om virksomheten finnes.

Vi kan anta at malmen ble transportert til Christiania med slede over Gjersjøen og videre nedover langs Gjersjøelva for videre båttransport. Dette i tråd med tidens krav, da transportkostnadene var meget høye. Sjøtransport ble regnet som billig, landtransport meget dyrt. Vi kan også anta at malmen ble skipet til Christiania for omsmelting på samme måte som beskrevet i «Bærum Verk: i går, i dag, i morgen»:

År 1603 ble den første jernmalmen funnet i Bærum: I lensregnskapene fra 1604, heter det blant annet at Jens Lauritsen, Torkel Christensen, Oluf Nielsen og Jens Pedersen hadde ført 24 tønner malm fra Bærum til slottsbyggen ved Akershus, med egen båt. Som betaling fikk de 4 skilling hver.

Denne malmen ble ført videre til de tre jernhyttene som kongen drev ved Oslo. Den ene lå ved Brekke i Maridalen, de to andre ved nedre Foss. Disse jernhyttene var et ledd i kongens forsøk på å sikre seg jern til krigføringen sin. Jernmalmen i Bærum var jernglans, det samme som ble utvunnet i Eidsdalen. Jernglans passet best til smeltemetoden man brukte, «renneverksdrift». (Merknad: Rennherder ble benyt-



tet før Masovnene). Men transporten av malmen fra Bærum til Oslo var tungvint og kostbar, og i flere år ble det stille om malmen herfra.

### **Bergverksvirksomhet nord i Revedalen (nordvest for Bjørnerud)**

Langt nord i Revedalen er det spor etter bergverksdrift. To mindre dagbrudd, eller skjerp, (stående med vann i) er synlige i bunnen av kløfta. Det er i denne kløfta den mineralrike biotitt-gneisen følger sprekkdannelsen, som danner Revedalen. Av flere utnyttbare mineraler i biotitt-gneisen var det nok jernmalmen som dannet grunnlag for driften.

Til dels store masser er tatt ut av de 2 skjerpene. Det minste bruddet er 2,5 x 2,5 meter og anslagsvis 2 meter dyp. Det kan se ut som om bruddet har vært større, og at steinmasser er brukt for å fylle det opp. En liten forsenkning i nordøstre hjørne kan tyde på at her ble massene tatt ut.

Det største bruddet måler 5 x 5 meter. Dybden er anslagsvis 3 meter. Litt til side for senter er det rester etter en sjakt, på 2 x 2 meter. Stokker og bearbeidet plank er satt opp i 4 forstøtningsvegger. Også ved dette bruddet er det en forsenkning ved det samme hjørne, som over, og massene er tydeligvis fraktet ut og ned, nordover langs Revedalen.



*Jerngruve i Revedalen som ligger 50 meter syd for stien mellom Ingierstrand og Bjørnsrud.*

Det er vanskelig å masseberegne hvor mye som er tatt ut. Av den grunn er det også problematisk å avgjøre nøyaktig hvor dype gruvene har vært. Rundt skjerpene er det likevel store voller, ca. 1,25 meter høye og opptil 4 meter brede, noe som indikerer at skjerpene har vært dypere enn i dag. Det er heller ikke utenkelig at de senere er gjenfylt, slik de fremtrer nå.

Sannsynligvis ble malmen fraktet på stien – den gang veien – som fører hit opp fra Ingierstrand, og skipet ut derfra. Jerngruva ligger ved stien mellom Ingierstand og Bjørnsrud, ca. 50 meter sør for stien, akkurat ved innløpet til Revedalen fra nord.

### **Bergverksdrift i Trolldalen (Søndre Oppegård):**

Øverst i Trolldalen, ca. 100 m vest-sydvest fra Majorkilden er det spor etter bergverksdrift. Her finnes et mindre dagbrudd, eller skjerp, fylt med vann. Skjerpet er ovalt, ca. 5 x 4 m og anslagsvis 1 meter dypt. Det er en beskjeden mengde som er tatt ut, uttaket er mot vest. Steinene i uttaket er relativt store, derfor antas at det er benyttet sprenging (Svartkrutt) og ikke setteved og fyrsetting. Det antas at det var leting etter jernmalm som dannet grunnlag for skjerpingen. Det er vel også naturlig å tenke seg at det var Moss eller Bærum jernverk som sto for skjerpingen, kanskje i det samme tidsrommet som man drev de mer kjente gruvene ved Sjødal, i siste halvdel av 1700 tallet.

Skjerpet ligger midt i en tett skog, hvorfor prøve å lete etter mineraler akkurat her? Hvilke metoder for malmleting ble benyttet? Dette var tidligere dyrket mark, i form av terrasser. En mulighet var at de som dyrket jorda meldte fra til de aktuelle jernverkene, da belønningen for å oppdage nye drivverdige jernforekomster var høy.

### **Sjødal gruve**

Den mest kjente og omtalte gruve i vårt område, drevet på Sjødals grunn. Sjødals gruve er registrert første ang før 1749 og ble drevet av Moss jernverk i lang tid, til rundt 1790. På 1800- og 1900-tallet ble det foretatt nye prøveuttak etter jern uten at det ble igangsatt drift. Siste registrerte mutning på jernforekomster er fra 1916 og 1917. Gruven ligger midt i lia syd for Sjødalsbekken, og var et dagbrudd nå fylt med vann. Jernmalmen (magnetitt) ble skipet ut ved Sjødalstrand og smeltet om i Moss.

### **Jerngruve ved Kjernesdammen**

(Rett syd for kommunegrense mellom Ås og Oppegård).

Nord for den oppdemmede Kjernesdammen hvor man i tidligere tider drev med is-skjæring, ligger en middels stor jerngruve, drevet av Bærums Verk omkring 1790. (mutet i 1788?).



*Sjødal gruve, dagbrudd som nå er fylt med vann.*

**Kilder:**

H. O. Christoffersen: Fra jernverkens historie i Norge

Ole W. Rojahn: Arkeologisk Rapport fra registreringsarbeidet i oppegård kommune, 1993

Ole W. Rojahn: Arkeologisk Rapport fra registreringsarbeidet på Svartskog 1999

Birger Løvland (red.): SØRMARKA (2006)

Bærum Verk: i går, i dag, i morgen (1982)

Yngvar Hauge: Bærums verk historie (1953)

Lauritz Opstad: Moss jernverk: «Et af de skjønneste Anlæg i Staten». (1950)

Jørgen Herman Vogt: Fra småbylivet i Moss: Spredte trekk fra byen i gamle dager. (1946)

Kommandørkaptein Odd T. Fjeld: Norsk Artilleri 1814 – 1895 (2007)

# Hølen viadukt på Smålensbanen

## Et jernbaneteknisk og stedshistorisk kulturminne

*Av Ingvar Dahl*

Smålensbanens (Østfoldbanens) viadukt over Hølen ble bygd i 1876–78 etter tegninger av den internasjonalt anerkjente brokonstruktør, ingeniør Axel J. Petersson. Som følge av strengere belastningskrav til jernbanebroer, ble hele jernkonstruksjonen skiftet ut i 1913–14, mens de gamle brokarene ble beholdt. Først ved ombyggingen ble viadukten oppført helt i samsvar med Peterssons pendelpilarprinsipp, utprøvd sist på 1870-tallet. Pilarene ble utformet med bevegelige ledd ved fot og topp, og viadukten kunne derfor «pendle» i lengderetningen for å motvirke effekten av temperaturvariasjoner.



*Hølen med Den Fredrikshaldske Kongevei og Mærø bro på 1880-tallet. Fremst ses gården Sandengen med hovedbygning, stabbur og låve. I 1874 ivret Hølenes innbyggere for å legge den nye jernbanestasjonen på jordene utenfor høyre bildekant, men uten å lykkes.*

## Linjevalg og stasjonsplassering

Utbyggingen av et nasjonalt jernbanenett i Norge skjøt for alvor fart under høykonjunkturen midt på 1870-tallet. I januar 1873 foreslo jernbanedirektør Carl Pihl at det skulle bygges en toarmet bane fra Kristiania gjennom Smålenene (Østfold) til riksgrensen. Smålenensbanen var forutsatt anlagt som en enkelt linje fra Kristiania til Ski eller Ås. Her skulle banen dele seg i en vestre kystlinje og en østre innlandslinje, før den på ny ble samlet til én linje i Sarpsborg og ført videre til grensen. I juni samme år sluttet Stortinget seg i prinsippet til forslaget.

«Smaalensbanens Jernbane-Anlæg» var et aksjeselskap med blandet statlig og privat kapital, men med staten som den dominerende part. Kommuner og privatpersoner ble sterkt oppfordret til å tegne aksjer. Ved møte 4. februar 1873 var kommunestyret i Hølen samlet for å drøfte den mottatte aksjeinnbydelsen. Saken ble fremlagt av distriktets lensmann Hans Chr. Wulff. I møtereferatet heter det: «Man besluttede enstemmig at tegne Aktier for 600 Spd. for Kommunens Regning, dog under Betingelse af, at Station bliver i eller ved Hølen's umiddelbare Nærhed». På dette tidspunkt forelå et alternativt forslag om å legge stasjonen ved Bommen gård omkring 300 m syd for Hølen.

Fra Kristiania burde banen etter direktør Pihls oppfatning gå langs Bunnefjorden til Syverud i Ås. Ingeniørkommisjonen, departementenes konsulentorgan i tekniske spørsmål, gikk inn for Bundefjord-linjen. Det samme gjorde indredepartementet, regjeringen og flere kommuner som hadde uttalt seg i saken. Stortingets jernbanekomiteé tilrådte Ski-linjen over Sætre i Oppegård som var kortere og derfor billigere å bygge. Stortinget vedtok 4. juni 1874 at banen skulle føres til Monsrud i Ski.

Også for søndre del av Vestby fantes to alternative linjer, omtrent like lange og med stasjon på Skøienjordet i Såner. Jernbanedirektøren, sterkt støttet av ingeniørkommisjonen, anbefalte Grønlund-linjen som fulgte en østlig trasé utenom selve Hølen. Den vestlige Dæhli-linjen gikk over Hølen i en høy bro (viadukt). Jernbanekomiteéen

foretrakk denne, til tross for at det betydde 15% høyere anleggsomkostninger. Til gjengjeld var det tegnet nær dobbelt så stort aksjebeløp for denne linjen som for Grønlundlinjen. Ved stortingsvedtaket i 1874 ble



*Lærer, poståpner og kirkesanger Thorstein Martin Langlie (1819–78) tegnet av Karl Johan Holter. Langlie var Hølen's fremste mann i en årrekke og ordfører i 15 år. Han tapte striden om jernbanestasjon ved Hølen, men bidro til at stedet fikk lensmann og hjelpefengsel. (Foto: Rolf Tore Arnesen).*

Dæhli-linjen valgt. Det var stigningsforholdet på linjen som avgjorde at stasjonen ble lagt ved Skøien. Under utstikning av Smålensbanens trasé hadde man som hovedregel at stigningsgraden ikke burde overstige 1:100. Fra høydedragene nord for Hølen var det derfor ikke mulig å komme ned på jordene i øst, slik kommunestyret ønsket.

Ordfører i Hølen, lærer og poståpner T. M. Langlie, fortsatte kampen for en stasjon nær stedet. Hans mest kreative utspill var idéen om å kombinere de to linjealternativene og plassere stasjonen på Sandengen ved Hølenes østgrense. Forslaget var at banen skulle følge Dæhli-linjen til Kjennstjernet og deretter dreie mot øst for å fortsette langs Grønlund-linjen. Kommunestyrene i Vestby, Son og Hølen møttes 16. november 1874 og vedtok å lansere den såkalte Bylterud-linjen for indredepartementet. Jernbaneanleggets ledelse gav forslaget en grundig behandling, og fastslo at det var fullt forsvarlig å legge stasjonen på Sandengen, men traséen var to kilometer lengre enn Dæhli-linjen. I tillegg kom at drøyt en tredjedel av Bylterud-linjen var identisk med Grønlund-linjen som Stortinget hadde forkastet. Langlies idé ble dermed ikke realisert, og Hølen måtte nøye seg med Soner (nå Såner) stasjon 1½ km unna. Det førte til at kommunen nektet å innløse aksjene som var tegnet.

### **Organisering og forarbeider**

Sjef for Smålensbanens jernbaneanlegg var overingeniør Henrik A. Wetlesen (1824–1905), utdannet ved Chalmerska Institutet i Göteborg og med fire års ingeniørpraksis fra England, bl.a. ved jernbaneanlegg. Han hadde arbeidet ved Hovedbanen, Norges første jernbane, og var amtsingeniør i Akershus før han ble



*Hølen viadukt, 130 m lang, fotografert fra Breidablikkåsen i mai 2011. Den hvite bygningen i bakgrunnen til høyre er villa «Maderas» på Fløyåsen. (Foto: Rolf Tore Arnesen).*



*Arbeidet med å reise jernkonstruksjonen til Hølen viadukt begynte 16. februar 1878. Bildet viser arbeidslaget foran en av pilarene på sydsiden av Hølenelva. I bakgrunnen kan skimtes T. M. Langlies hus (Holterhuset) til v. og Lensmannsgården til h. (Foto: JMF 8840).*

ansatt ved Smålenbanen i 1874. På vestre linje var anlegget inndelt i 11 seksjoner, hver ledet av en seksjonsingeniør. Leder av 4. seksjon, som omfattet linjen fra småbruket Kluften (Kløfta) ved Hølen til Strømshaug i Råde, var ingeniør Niels Lassen (1833–1910). Han tiltrådte i januar 1875 og hadde hovedkvarter i Moss.

Smålenbanen ble anlagt nordfra. Anleggsarbeidet på strekningen mellom Kristiania og Fredrikshald (Halden) begynte ved årsskiftet 1874–75. Som normalt ved jernbaneanlegg på den tiden, ble deler av arbeidet satt ut til kontraktører. Engelskmannen Robert Sinclair (1826–1907) hadde stiftet familie og slått seg ned i Norge. Som kontraktør fikk han tittelen overbanemester med ansvar for den såkalte overbygningen, dvs. skinner, sviller og ballast. Ballasten er det laget med pukkk eller grus som svillene legges ned i.

Også under sprengningsarbeider ved Hølen og i en viss grad ved broarbeidet ble det brukt kontraktører. Utgraving av selve traséen ble foretatt av folk som var direkte

knyttet til jernbaneanlegget. Disse var ikke fast ansatt, men hadde tidsbegrensete avtaler og manglet de sosiale rettigheter som ingeniører og funksjonærer nøt godt av. Det var svært mange svenske arbeidere ved anlegget, i perioder langt over halvparten av arbeidsstokken. Av en rapport fra 4. seksjon datert 3. desember 1874 fremgår at det arbeidet 43 svensker og 53 nordmenn ved seksjonen.

I januar 1876 startet utsprenningen av fjellskjæringene ved nordre Bruer og mellom Kullebund i Hølen og Bommen gård i Såner. Anleggsledelsen hadde inngått kontrakt med den finske ingeniør Fridolf Schauman, og arbeidet skulle fullføres inn gangen av mai. Alt i slutten av mars rapporterte seksjonsingeniør Lassen at tempoet var så labert at arbeidet ikke ville være ferdig før om 1½ år. Dessuten hadde lensmannen klaget til Akershus amt over at arbeidsformannen «fylder sig med Arbeiderne». En måned senere kunne Lassen fortelle at steinene suste mellom husene i Hølen og ved Bommen på grunn av mangelfull overdekning ved sprengningene. Tross gjentatte klager over prosjektets sviktende fremdrift, innrømmet ingeniør Schauman først 16. august at han ikke maktet å gjennomføre kontrakten. Etter å ha kjøpt hus i Drøbak året før og bosatt seg der med familie og tjenerskap, var han ikke lenger i stand til å innfri sine forpliktelser. Boet ble tatt under konkursbehandling, og det viste seg at Schauman i tillegg hadde en uoppgjort konkurssak i Stockholm.

Mens sprengningsarbeidene gikk sin skjeve gang, lå ikke ingeniør Lassen på latsiden. Han skrev 2. mai til overingeniør Wetlesen og etterlyste tegningene til landkar og brokar for Hølen viadukt. Lassen hadde alt gjort avtale med «en udmerket flink svensk Murer Svante Nilsson med et Lag paa 15 Mand». Midt i juli kunne Lassen rapportere at det var gravet ut plass for viaduktens søndre landkar, men det bekymret ham at karet ville komme til å ligge på skråfjell. Anleggsledelsen tok Lassens innvending til følge, men det gikk flere måneder før en omarbeidet brokonstruksjon forelå. De reviderte tegningene er datert 28. november 1876. Viadukten ble forkortet med to spenn, nemlig fra 16 til 14, og søndre landkar dermed forskjøvet 19 m til det flate partiet ved Næsjordveien (Lille Strandgate) lenger nord. Så vel søndre som nordre landkar ble lagt på fjell.

I månedsskiftet august/september startet muringen av nordre landkar. Det ble brukt mørtel til selve karet, mens sidemurene ( gjerne kalt kjegler) var i tørrmur. Pilarkarene var i de fleste tilfeller fundamentert på et to fots tykt pukklag, og sementmørtel ble anvendt under muringen. Pilar nr. 5 og 6, regnet nordfra, var plassert i elveleiet. Her var det nødvendig å pæle til fast fjell, og karene ble fundamentert til betongsåler. Murarbeidet var først slutført da Svante Nilssons lag murte søndre landkar i februar følgende år.

Anleggsledelsen bestemte 25. november 1876 at utsprenning av fjellskjæringene skulle gjenopptas – denne gangen i 4. seksjons egen regi. Massen som kontraktør



Schauman hadde maktet å ta ut, var bare drøyt halvparten av anslått volum. Ingeniør Lassen satte i gang for fullt med ett arbeidslag ved Bruer og to på partiet Kullebund – Bommen, der skjæringen ble drevet fra begge kanter. Utsprengingen foregikk parallelt med murarbeidet.

### «Fyld og Uorden i Hølen»

Den Fredrikshaldske Kongevei gikk gjennom knutepunktet Hølen og møtte fire bygdeveier på eller i nærheten av stedet. Landstrykerne var iherdige gjester, «dels for at bedtle, dels for at beruse sig, og vel ogsaa oftest i begge Hensigter», får vi vite i et brev datert 25. juni 1874. Avsenderen var Hølenes ordfører T. M. Langlie, som på vegne av kommunestyrene i Vestby, Son og Hølen henvendte seg til Akershus amt. Da nærmeste fengsel lå i Drøbak, trengte man et arrestlokale på stedet, hvor urostifere og lovbrøtere kunne plasseres midlertidig. Behovet økte ved at det skulle anlegges jernbane gjennom distriktet. Langlie ba om at det ble etablert et hjelpefengsel i Hølen, og henviste til at distriktets nye lensmann snart skulle tiltre. Dersom lensmannen ble pålagt å bo på stedet, kunne han mot en godtgjørelse fungere som arrestholder, fremholdt Langlie.

Bare to dager senere ble Carl Julius Hanssen beskikket til lensmann i Vestby tinglag. Han hadde vært fullmektig ved Follo sorenskriverkontor og lensmann på Nesodden før han overtok samme stilling i Vestby. Amtmannen bestemte – som han etter daværende regler hadde adgang til – at lensmannen skulle bosette seg i Hølen. C. J. Hanssen kjøpte 22. august 1874 matr. nr. 7 (Store Strandgate 5), en stor kjøpmannsgård fra 1840-tallet, der det var rikelig plass både til familie og lensmannskontor.

Amtmannen hadde vært en pådriver i arrestsaken og inngikk 19. november kontrakt med lensmann Hanssen. Han forpliktet seg til å holde arrestlokale med ansvar for vakthold og forpleining av fangene. Arresten skulle ha to «Fangerum af Størrelse hvert omtrent 700 Cubikfod», dvs. 22 m<sup>3</sup>. Hanssen lot derfor innrede arrest med to celler i et fjøs i bakgården. Varetekstfengslet i Hølen, populært kalt «Fjøset», ble opprettet ved kongelig resolusjon av 11. januar 1875 og kom i drift fra mars samme år. Ifølge en brannforsikringstakst fra 1879 hadde begge celler kakkelovn. De to cellene finnes fremdeles, og den ene er nærmest intakt. Grunnflaten er 4,0 x 2,1 m og takhøyden 2,4 m, tilsvarende et romfang på 20 m<sup>3</sup>.

Ingeniør Lassen var en travel mann med ansvar for en banestrekning på over 30 km. Til hjelp hadde han to assistenter, men bare én oppsynsmann til å holde øye med det løpende linjearbeidet på strekningen Hølen – Kambo. Lassen ønsket å styrke oppsynet med arbeidet rundt Hølen, men aksepterte ikke hvem som helst. «Kun en øvet og ædruelig Opsynsmand ønskes», skrev han 30. juli 1875 til overingeniør Wetlesen – og det fikk han: Oluf Hilsen fra Modum var gårdbrukersønn

*Lensmann Carl Julius Hanssen malt av Karl Johan Holter. Hanssen var lensmann i Vestby tinglag i 1874–1915 og magistrat for Hølen, Son og Hvitsten i 1902–14. Han var den første lensmann i tinglaget med bolig og kontor i Hølen. Ved sin avgang mottok Hanssen Kongens fortjenstmedalje i sølv. (Foto: Rolf Tore Arnesen).*



med erfaring fra jernbaneanlegg i Drammensregionen før han ble oppsynsmann ved Smålsbaneanleggets 1. seksjon i Kristiania.

I mars 1876 sendte lensmann Hanssen anmeldelse på «Hotelværtinderne Brødholt» for å ha solgt øl til berusede personer. Formannskapet i Hølen hadde høsten 1875 gitt Julie Brødholt adgang til salg og utskjenking av øl, vin og sider. Sammen med søsteren Mina fikk hun amtmannens bevilning til å drive gjestgiveri på stedet, i realiteten en liten skjenkestue. Den holdt til i et leid lokale i Selviggården ved Kongeveien. Lensmannens anmeldelse fulgte tjenestevei til Akershus amt. Amtmannen klaget til overingeniør Wetlesen over «Fyld og Uorden i Hølen», og ba om at det måtte bli stasjonert en oppsynsmann på stedet. Wetlesens påskrift lyder:

Oversendes Hr Sectionschef Lassen med Anmodning om i Henhold til Akershus Amts foranstaaende Anmodning at bringe i Forslag den af Sectionens Functionærer der bliver at beskikke som Politi paa Strækningen inden Akershus Amt, idet bedes havt for Øie, at Vedkommende formentlig vil blive paalagt at tage Bopæl i eller omkring Hølen.

På forslag fra Lassen bestemte jernbaneanleggets ledelse at oppsynsmann Oluf Hilsen skulle bistå politiet i Hølen. I et brev til Akershus amt foreslo overingeniør Wetlesen at Hilsen ble tildelt politimyndighet på strekningen fra 4. seksjons nordgrense til grensen mot Smålenene og ba om at han fikk utlevert polititegn. Hilsen flyttet fra Moss til Hølen og fungerte som politi fra 14. mai 1876. Lensmann Hanssen



*Myndighetene bestemte 11. januar 1875 å opprette varetektsfengsel i Hølen. I bakgården til egen bolig innredet lensmann C. J. Hanssen et arrestlokale som sto ferdig i mars samme år. Arresten hadde to celler; hvorav den ene er nærmest intakt. Innredningen er begrenset til to korte sengebrisker og et lite veggfast bord for vaskestell. (Foto: Thomas Norvedt).*

hadde en rekke gjøremål som fylte det meste av tiden og la ikke skjul på at «han kun lidet kunde befatte sig med Politiforretningen i Hølen». Ansvar for lov og orden kom derfor til å falle på Hilsen. Med tre brennevinshandlere og seks ølutsalg på stedet var ikke oppgaven enkel.

C. J. Hanssen sendte månedlige eller kvartalsvise oversikter til Aker og Follo fogderi over belegget ved Hølen varetektsfengsel. Manglende rapporter i noen perioder kan skyldes at det ikke var innsatte i fengslet. For tidsrommet april 1875 til desember 1878 er navngitt 41 arrestanter. Blant dem var åtte norske og syv svenske jernbanearbeidere, som i stor grad ble satt inn for fyll og slagsmål. Ytterligere 10 svenske borgere havnet i arresten, de fleste omvandrende håndverkere eller mer typiske løsgjengere. Det ble arrestert 16 nordmenn fra nrområdet, nabokommunene eller Moss. Rundt halvparten av arrestantene ble bøtelagt og deretter løslatt. De som skulle sone for bøter eller holdes i forvaring i påvente av rettssak, ble transportert til Akershus amts distriktsfengsel på Stav i Skedsmo. I henhold til kontrakt var lensmann Hanssen ansvarlig for transporten.

Det hører med til historien at Oluf Hilsen giftet seg med Julie Bredholt 16. desember 1877. I februar året etter fikk han adgang til å overta sin hustrus gjestgiverbevilling til tross for funksjonen som oppsynsmann med politimyndighet. Oluf Hilsen kjøpte 15. januar 1879 gården Sandengen for kr. 14.400. Gårdstunet med hus lå innenfor Hølenes grenser, og han ble dermed en av byens innbyggere. Hilsen sluttet som oppsynsmann ved jernbaneanlegget og drev som gårdbruker til han solgte gården i 1901 og flyttet fra stedet.

### **Axel Petersson og pendelpilarprinsippet**

Smålensbanen (Østfoldbanen) er karakterisert ved mange og store viadukter, dvs. høye broer som krysser dalganger. Den første var Ljansviadukten nærmest Kristiania, revet i 1929 etter linjeomlegging. Viadukten var bygd av støpejern med fagverkspenn opplagt på tårnpilarer av jernrør. Lengden av en jernbro kan forandres med omkring pluss/minus 1‰ som følge av belastning og spesielt temperatursvingninger. Bros pennene må opplagres slik at endringen ikke hindres. Hos broer med tradisjonelle tårnpilarer skjer det ved at brospennets ene ende hviler på et rullelager på pilartoppen. Ljansviadukten ble konstruert av den svenske ingeniør Axel Petersson som også sto bak de senere viaduktene på Smålensbanen.

Axel Jacob Petersson var født 1834 på Öland og utdannet som ingeniør ved Tekniska Institutet i Stockholm. Etter å ha virket ved kanalbygg og jernbaneanlegg i Sverige, ble han assistentingeniør ved Kongsvingerbanen i 1859. Jernbanedirektør Carl Pihl skjønnte snart at Petersson var en teknisk begavelse og utnevnte ham til sjef for Statsbanenes konstruksjons- og brokontor i 1865. Som nyskapende brokonstruktør var Petersson anerkjent langt ut over Norges grenser, særlig for sitt *charnière-*



*Ingeniør Axel Jacob Petersson (1834–84) ble utnevnt til sjef for Statsbanenes konstruksjons- og brokontor i 1865. Han var internasjonalt anerkjent, spesielt for sitt pendelpilarprinsipp. Petersson konstruerte samtlige viadukter på Smålensbanen, deriblant Hølen viadukt. (Foto: Den kongelige norske Sankt Olavs orden).*



*Hølen viadukt ble opprinnelig ikke bygd som pendelpilarbro. Pilarbena på kurvens yterside hadde en markert svai nederst. Pilarfoten manglet bevegelig ledd og var i stedet boltet fast til fundamentet. (Foto: JMF 8838).*

system, kalt pendelpilarprinsippet. Han ble slått til ridder av St. Olavs Orden for virksomheten som brokonstruktør. Peterssons altoppslukende faglige arbeid førte til mental overanstrengelse, og i 1881 var han nødt til å søke avskjed fra stillingen. Axel J. Petersson døde som sinnsyk tre år senere.

Pendelpilarprinsippet er kjennetegnet ved at bropilarene har bevegelige ledd ved fot og topp. Ved broens lengdeforandring vil pilarene følge med i bevegelsen – broen «pendler» altså i lengderetningen. Pendelpilarer kan gjøres langt slankere enn tårnpilarer, hvilket fører til mindre forbruk av materialer. Ved bruk av sveisjern (stål) kan materialene prefabrikeres og enkelt monteres på anleggsstedet. Petersson belyser prinsippet i en artikkel i Polyteknisk Tidsskrift for 1880. Med utgangspunkt i Lysedal viadukt syv kilometer nord for Kornsjø, beskriver han pilarenes bevegelige ledd som « ... lagerstole, sammensatte af en øvre og en nedre lagerskål, der omslutter en valse – det hele dannede et charnier». *Charnière* (merk skrivemåten) er et fransk ord som betyr hengsel eller overgangsledd. I sitt verk «De norske jernbaners historie» skriver Einar Østvedt om Lysedal viadukt:

Det var et både smidig og elegant byggverk, og dets konstruksjon vakte da også stor oppmerksomhet blant fagmenn, fortelles det – ikke minst fordi man her, som ellers for en viadukt ved Prestebakke, for første gang hadde brukt såkalte charnières, valser, ved foten av mellompilarene, som besto av ganske enkle smijernsbukker.

Smålensbanen brooversikt fra 1897 bekrefter at det på strekningen Kristiania – Kornsjø bare ble bygd to viadukter etter pendelpilarprinsippet, nemlig Lysedal og Prestebakke. På østre linje ble Solberg viadukt og muligens også Høbøl viadukt oppført etter samme prinsipp.

Konstruksjonen av pilarene ved Hølen viadukt fremgår tydelig av Peterssons tegning fra 1876, «Smaalenenes Jernbane N<sup>o</sup> 83». Siden viadukten ligger i en kurve, var pilarbena asymmetriske om den vertikale midtaksen. Bena på kurvens ytterside hadde en markert svai nederst. Pilarfoten hadde ikke noe bevegelig ledd, men derimot tre flate underlagsplater – én i innersving og to i yttersving – som var boltet fast til fundamentet. Et påfallende trekk ved Hølen viadukt er at den fikk hele 13 pilarer, én mer enn Lysedaldiadukten som er betydelig lengre. En viss frykt for mulige kurveproblemer ved Hølenviadukten kan muligens forklare at Petersson – av forsiktighetsgrunner eller på grunn av manglende erfaring – valgte å ikke benytte pendelpilarer, men i stedet øke antall pilarer av mer konvensjonell art.

## Viadukten reises

Mens utsprengring i fjellskjæringer og fundamenteringarbeider fortsatt pågikk, ble det laget nøyaktige spesifikasjoner for jernkonstruksjonen, kalt «jernverket», til Hølenviadukten. Den skulle bygges av såkalt sveisjern – en bløt, karbonfattig ståltyppe. Sveisjernet var mer smidig enn det tidligere anvendte støpejernet, som var sprøtt og derfor lite motstandsdyktig overfor strekkrefter. Ledelsen inngikk 12. mars 1877 kontrakt med firma Aug Leqoc & C<sup>o</sup> fra den belgiske byen Halle. Firmaet skulle fremstille jernverket til en rekke broer på Smålensbanen, inkludert Hølen viadukt.

Jernkonstruksjonen ble prefabrikkert ned til minste detalj, eksempelvis boring av hull til nagler. Som underlag for Hølen viadukt forelå detaljerte materiallistere og Smålensbanens tegninger nr. 83, 84 og 98, signert Axel J. Petersson. For kvalitetskontroll av arbeidet måtte hovedkomponentene settes sammen hos leverandøren og derpå demonteres. Samtlige deler ble malt to ganger før sammensetting og én gang etter. Ifølge kontrakten skulle jernverket være klart for levering i løpet av juli måned og sendes sjøveis til Son. Skipet «Gagla» losset der den 21. august.

Det gikk ytterligere et halvår innen forarbeidene var avsluttet og arbeidet med å reise viadukten kunne begynne. Fra hovedkvarteret i Moss sendte ingeniør Lassen 1. februar 1878 en omfattende ordreliste til oppsynsmann Hilsen: Arbeidet i skjæringene måtte skje for fullt med så mange folk og hester som mulig. Svante Nilsson skulle straks sette inn et ekstra lag til muring av søndre landkar. Jernverket skulle kjøres opp fra Son og stein fjernes omkring brokarene for å gi plass til montering av



*Oversiktsbilde fra oppføring av Hølen viadukt våren 1878. Viadukten ble påbegynt fra nord, mens steinfyllingen bak søndre landkar ennå ikke var fullført. Den største av bygningene som ses mellom landkaret og pilarstillasene er Hølen kommunegård. (Foto: JMF 11560).*



*Fotografi tatt fra bakkenivå på samme tidspunkt som oversiktsbildet. De syv første pilarene med tilhørende spenn ser ut til å være reist, mens det er bygd tømmerstillaser for pilar 8–11. På bakken ligger den ytre, buete del av to pilarben. (Foto: JMF 8836).*

pilarer. Kontraktøren for bygging av stillaser måtte få nødvendig informasjon, men ikke starte arbeidet før etter nærmere ordre.

Ingeniør Lassen fikk nok en besværlig kontraktør å forholde seg til. Tyskeren Johan Gottfrid Keppler var byggmester bosatt i Kristiania med norskfødt kone og barn. Han hadde kontrakt på stillasbygging for Hølen viadukt og trolig andre broer ved anlegget. Problemet med Keppler var at han systematisk gjorde arbeidet mer omfattende enn kontrakten tilsa. Da han hadde betalt pr. løpemeter trematerialer, fikk stillasene stadig ekstra bjelker og skråstag. Disse hindret reising av pilarene og ble fjernet av seksjonens folk. Ved sluttoppgjøret måtte Keppler finne seg i at regningen hans ble avkortet.

Viaduktens enkelte komponenter ble sammenføyd ved klinking for hånd, et særdeles tungt arbeid. Klinkerlaget kom til Hølen mandag 16. februar 1878, en merkedag i viaduktens historie. Laget begynte straks å reise pilar nr. 1 nærmest nordre landkar. Hele viadukten ble trolig oppført innen 14. mai, da størstedelen av stillasene alt var revet før dette tidspunktet. I løpet av juli ble skinnegangen lagt, trevirket tjæ-



rebredd og jernverket skrapet for å fjerne rust, løs maling og tjæredrypp.

Axel Petersson var svært interessert i å motta en oppstilling over omkostningene ved oppføringen av Hølen viadukt. Lassen sendte ham en foreløpig oversikt i slutten av august. Den endelige sluttsum, gjengitt i Peterssons før omtalte artikkel i Polyteknisk Tidsskrift, ble kr. 100.990. Da prosjektet var budsjettert til kr. 99.880, utgjorde overskridelsen bare 1%. Omkostningene fordelte seg med 33% på bygging av landkar og brokar, 38% på produksjon av jernverket og 27% på montering av viadukten.

### **Ekspropriasjon, klager og erstatning**

Utbygging av Smålensbanen førte nødvendigvis til ekspropriasjon av en rekke eiendommer. Eiendommene i Hølen ble lite berørt av linjevalget – med én unntagelse. Snekkermester Nils Chr. Mathisens hus, overtatt av hans datter og svigersønn i 1870, lå kloss inn til viadukten. I juli 1875 eksproprieterte jernbaneanlegget hele eiendommen med påstående bygninger mot en erstatning av kr. 5.600. Mathisens snekkerverksted og et uthus ble revet, mens hovedhuset ble benyttet til mannskapsbrakke og



*Snekker Nils Chr. Mathisens hus lå så nær viadukten at en del av grunnmuren måtte fjernes for å få plass til fundamentet for pilar nr. 3. Huset tjente som anleggsbrakke og lager før det ble revet i 1878. Til venstre ses litt av Carl Olsens garveri. Han brukte rekkverket ved veien til å tørke hudene etter garving. (Foto: JMF 8837).*

materiallager. Loftskammeret tjente som hybel og var i bruk helt til vinteren 1878. Sydvestre hjørne av grunnmuren måtte fjernes under oppføring av brokaret for pilar nr. 3. Ved en takst i januar 1879 var bygningen i en sørgelig forfatning og ble bare verdsatt til 1.000 kroner. Huset ble sannsynligvis revet kort tid etter.

På den tid jernbaneutbyggingen foregikk var Næsjordveien på sørsiden av Hølenelva nærmest en gangvei, men kunne trafikkeres med hest og slede om vinteren. Det ryktes blant innbyggerne at oppføring av viadukten ville føre til at veien ble sperret av steinfillinger på Næsjordet. Oppsitterne sendte 7. juli 1876 klage til Hølen formannskap, som gav dem full støtte og ekspederte saken videre til ingeniør Lassen. I klagen heter det:

At denne Vei har været betragtet som et stort Gode, beviser bedst den jevne Færdsel, ligesom den specielt er til stor Lettelse for Beboerne paa Hølenes søndre Side, naar man skal passere opover mod Kongeveien – og ved Afstængelse af den ville Eiendommene paa denne Kant tabe i Værdi, da man alvorlig kan befrygte, Ingen siden vil lettelig vove der at forsøge nogen Næringsvei.



*Poståpner Anna Marie Langlies hus (nå Holterhuset) lå bare ca. 10 m fra viaduktpilarene. Hun var sterkt plaget av støy og rystelser fra passerende tog, men jernbaneanlegget avslo hennes søknad om erstatning. På postkortet fra omkring 1915 står daværende poståpner Karl Johan Holter i døråpningen. (Fra Bjørn Simonsens samling).*

Formannskapet opplyste at beboerne i tillegg til andre ulemper ville få en stor omvei når de skulle hente drikkevann. Anleggsledelsen kunne berolige oppsitterne med at etter gjeldende planer var det ikke fare for at Næsjordveien skulle bli stengt.

Det var også andre i Hølen som så sin næring truet av viadukten. I april 1877 skrev trelasthandler Mads Selvig til anleggsledelsen og uttrykte bekymring for at brokarene i elva ville hindre tømmerfløtingen. Dette var neppe noe stort problem, da tømmeret vanligvis ble fraktet med hest til lastetomtene i nedre Hølen og derfra fløtet til Son. Jernbanedirektør Pihl tok klagen på alvor og ba om at saken ble nærmere vurdert etter at brokarene var ferdigbygd. Ingeniør Lassens assistent fikk ordre om å holde oppsyn med brostedet og to plasser nær ved hvor tømmeret kunne tenkes å sette seg fast: Mærø bro på Kongeveien og en gangbro knapt 100 m nedstrøms viadukten.

Omtrent samtidig kom det klage fra garver Carl Olsen som bodde like ved brostedet. Han fryktet at brokarene ville demme opp elva og gi vannskade på hovedbygningen, hvor han drev garveri i kjelleren. Klagen fikk en heller kjølig mottagelse. Etter å ha fått Lassens syn på saken, skrev direktør Pihl kontant at det «ikke antages at være Grund til at befrygte nogen Ulempe i den omhandlede Henseende». Ved en skjønnsforretning 24. oktober 1878 fikk garver Olsen 50 kroner i erstatning for ulemper ved bygging av viadukten.

En som virkelig hadde grunn til å klage, var Anna Marie Langlie. Etter ektemannens død hadde hun overtatt som poståpner i Hølen. Avstanden fra huset hennes til viaduktens piler nr. 2 og 3 var bare ca. 10 m. Ved skjønnsforretningen nevnt ovenfor fikk fru Langlie en ulempererstatning på 200 kroner. Summen var kanskje ikke så urimelig sett i forhold til poståpnerens årslønn på 120 kroner. Det hun sikkert ikke kunne forestille seg, var graden av støy og rystelser som oppsto når datidens tog dundret forbi over hodet hennes. En måneds tid etter banens åpning i januar 1879 søkte Anna Marie Langlie om en tilleggserstatning på kr. 1.600. Anleggsledelsen avslø blankt å gi ytterligere erstatning.

### **Kongebesøk i Hølen – Smålensbanen åpnes**

Sommeren 1878 ferierte kong Oscar 2. og dronning Sophie med sin familie på Jeløy. Hølen viadukt var på det nærmeste fullført i begynnelsen av august. Jernbanedirektør Pihl fikk via hoffet melding om at kongen ønsket å studere viadukten. Det førte til full mobilisering ved hovedkontoret og 4. seksjon. Passasjervogner var ennå ikke tilgjengelig, og ingeniør Lassen fikk i oppdrag å utstyre tre vanlige grusvogner med «Sæder og Rækværk for at kunde tjene som Befordringsmiddel». Som overdekning i tilfelle av regnvær hadde vognene telt av store presenninger. Det var sørget for gode stoler til kongen og hans nærmeste, som dessuten ville bli servert lette forfriskninger og tilbudt sigarer under tilbaketuren.

Mandag 19. august litt før kl. 14 kom kongen og kronprins Gustaf med følge til Moss stasjon, som var pyntet med flagg og vimpler. Amtmann Carl Sibbern og spesielt innbudte fra Moss skulle være med på turen. For jernbaneanlegget møtte direktør Pihl, overingeniør Wetlesen og ingeniør Lassen. I Hølen var det reist ærespport ved viaduktens sydende, pyntet med norske og svenske flagg. Kongen ble mottatt med hurrarop og blomster idet han steg av toget. Han ble hilst velkommen av byfogd David Faye-Hansen i Drøbak, som var Hølen's magistrat, og av Vestby formannskap.



*Den opprinnelige viadukten var karakterisert ved sterkt asymmetriske pilarer med avstivere i form av et kryss mellom bena. På kurvens yterside hadde pilarbena en markert svai nederst. Fotografiet er tatt sommeren 1878 av jernbanedirektør Carl Pihl. Fra Næsjordveien midt på bildet kunne kong Oscar 2. studere viadukten under besøket i Hølen. (Foto: JMF 8945).*

Deretter gikk kongens følge ned til Næsjordveien for å betrakte byggverket nedenfra, mens det tomme toget kjørte frem og tilbake på viadukten. Det var nok da Oscar 2. uttalte de bevingede ord: «Jag tycker bron ser lite spinkel ut»!

Fra Hølen returnerte toget til Moss og derfra direkte til Rygge, der amtmann Sibbern inviterte til middag på Carlberg gård. Etter middagen gikk turen videre til Råde stasjon ved Strømshaug. Majestetens avsluttet besøket med å inspisere en strekning av linjen ved Råde prestegård, hvor en større del av fyllmassene hadde glidd ut.

Synking av banelegemet og utgliding av fyllmassene var et alvorlig problem på flere anleggsstrekninger. I slutten av august rapporterte ingeniør Lassen at den store fyllingen ved Bommen gård syd for viadukten begynte å synke, samtidig som massene gled ut. En måned senere hadde fyllingen forskjøvet seg fire meter mot øst. Utglidingen lot seg ikke stanse før i november, etter at banemester Sinclairs folk gjentatte ganger hadde fylt på nye masser.

Etter fremlegg fra indredepartementet ble det i statsråd 5. desember 1878 oppnevnt en «Besigtigelseskommission for Smaalensbaneanlægget» med fire medlemmer. Den skulle befare og undersøke strekningen mellom Kristiania og Fredrikshald, som var fullført i første omgang. Oppdraget var å klarlegge om anlegget fremsto i



*Parti fra Store Strandgate vinteren 1914 ved ombygging av viadukten. To store portalkraner er i arbeid, og de to pilarene nærmest veien er trolig skiftet ut. Under portalkranen til høyre ses det gamle kvartalet Titut som ble revet i 1938. I forgrunnen står en gasslykt. (Fra Helge Holters samling).*

en slik stand at rutinemessig drift kunne begynne. Dagen etter inntraff en alvorlig ulykke som påminte om hvor viktig det var å ivareta sikkerheten innen banen ble åpnet:

Et prøvetog fra Kristiania med 20 passasjerer var på vei sydover. Om bord var også flere nytilsatte stasjonsmestre med familier og flyttegods. Ved Oppegård stasjon ble toget i altfor stor fart penset inn på et sidespor. Det sporet av og kjørte rett i fjellveggen. Både lokomotivføreren og fyrbøteren klarte å hoppe av lokomotivet i tide, mens en konduktør i vognen bak mistet livet. I rapporten omtalt nedenfor anbefalte undersøkelseskommisjonen å stenge sidesporet for innkjøring nordfra.

I sin rapport av 14. desember konkluderte kommisjonen med – ikke uten forbehold – at Smålensbanen kunne åpnes for trafikk. Vannforsyningen til lokomotive ne måtte sikres, og alle stasjoner skulle ha telegrafapparat. Kommisjonen foreslo begrenset ruteplan og nedsatt kjørehastighet på visse strekninger i vintertiden. For øvrig inneholdt den detaljerte rapporten en rekke forslag til justeringer og utbedringer som burde gjennomføres før banen ble åpnet. Jernbanedirektør Pihl foretok 19. desember en befaring av hele linjen for å forsikre seg om at de viktigste pålegg var effektivt.

Torsdag 2. januar 1879 ble Smålensbanen åpnet. I Moss vaiet flaggene i byen og på fartøyer i Mossesundet, ifølge «Moss Tilskuer». Presis kl. 09.23 dampet toget fra Kristiania inn på stasjonen og ble møtt med høye hurrarop fra de mange fremmøtte. Etter en halvtimes opphold fortsatte toget, som hadde 12 passasjervogner og noen godsvo gner, videre sydover. Toget fra Fredrikshald ankom litt før kl. 10.30. Under oppholdet på stasjonen fikk vognene stor oppmersomhet fra et nysgjerrig publikum. «Der hørtes en almindelig Anerkjendelse af den Renhed og Komfort, hvormed saavel 2den Klasses som forholdsvis ogsaa 3die Klasses Vogne ere indredede», skriver avisen.

Ut på sommeren ble strekningen mellom Fredrikshald og riksgrensen ferdig. Fredag 19. juli kunne kong Oscar 2. foreta en symbolsk sammenkobling av Smålensbanen og den svenske Dalslands Järnväg. Dermed var mellomriksbanen et faktum. Smålensbanens østre linje fra Ski til Sarpsborg ble åpnet 24. november 1882.

### **Ombygging av Hølen viadukt**

Sommeren 1895 ble det foretatt en kontroll av Hølen viadukt. Konklusjonen var at pilarene ikke hadde tilstrekkelig styrke til å kunne motstå sidetrykk fra sentrifugalkraft og vindtrykk. «Knekkpunktet» mellom den rette og buete del av pilarens yttersving måtte derfor forsterkes ved pånagling av plater. Carl Pihl, som nå var sjef for baneavdelingen, laget selv tegning til utbedringen (Smålensbanen nr. 83a). I mai året etter var arbeidet med å forsterke pilarene, unntatt de fire høyeste, gjennomført.

Våren 1898 ble viaduktens tredekke av tverrsviller dels skiftet ut, dels forsterket.

Fra 1890 hadde brorevisjonen ansvaret for kontroll av jernbanebroene. Til å begynne med var det de tyngste tog på vedkommende bane som lå til grunn for beregning av broenes bæreevne. I 1899 ble det definert et såkalt belastningstog – bestående av to lokomotiver med tilhørende tender (tilhenger) – med fastlagt vekt, lengde og akseltrykk. For Smålensbanens broer var kravene enda strengere, idet man baserte seg på «Ofotbanens belastningstog». Det førte til at samtlige viadukter på banen etter hvert ble ombyggt, den siste i 1929.

Stortinget bevilget 9. mai 1911 kr. 100.000 til en ombygging av Hølen viadukt. Med dette som økonomisk ramme utarbeidet baneavdelingen samme høst en plan-skisse på basis av krav for Ofotbanens belastningstog. Forutsetningen var at landkar og pilarfundamenter i det vesentlige kunne beholdes uforandret. Avdelingen skrev 2. oktober til distriktsingeniøren ved 1. distrikt og ba om at viaduktens fundamentering og pilarsokler ble nærmere undersøkt. Ved graving og boring ble det utført en detaljert undersøkelse av grunnforholdene i perioden 17. oktober – 7. november. Rapporten konkluderte med at begge landkar og seks av tretten pilarsokler lå direkte på fjell, mens fem sokler hvilte på blåleire. Pilar nr. 5 og 6 i elveleiet sto på betongflåter forankret i fjell. Både på landkar og pilarsokler var murverket uendret uten setninger eller sprekker i fugene.

Etter at grunnundersøkelsene viste positivt resultat ble det fremstilt tegninger av ny overbygning og nye pilarer til viadukten. De omfattet en oversiktstegning (nr. 337) og seks detaljtegninger (nr. 327–332), signert av brokontorets sjef Hans Tønnessen 7. februar 1913. Norges Statsbaners hovedstyre sendte plan og tegninger til arbeidsdepartementet og ba om at ombyggingen ble godkjent. I hovedstyrets brev

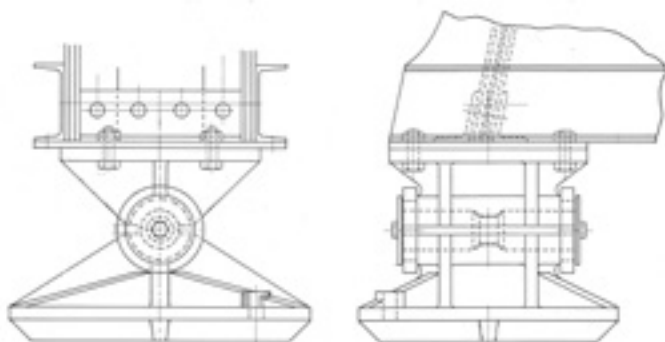

*Pendelpilarprinsippet bygger på at pilarene har bevegelige ledd ved topp og fot og dermed kan bevege seg fritt i viaduktens lengderetning. En detalj av Smålensbanens tegning nr. 332 gjengir pilarfotens bevegelige ledd, en horisontal valse som er omsluttet av to lagetskåler. (Foto: Jernbaneverket, bearbeidet av Rolf Tore Arnesen).*

antydtes årsaken til at pendelpilarer ikke ble benyttet ved oppføring av Hølen viadukt i 1878:

Som jernpillarer er forutsat benyttet pendelpillarer. Den faste opplagring av jernoverbygningen er anbragt ved lavest liggende, søndre landkar. Anvendelsen av pendelpillarer i kurver bør ved nye broer helst undgaaes, idet der ved temperaturutvidelser vil opstaa ekstraspændinger paa grund av kurven. Disse ekstraspændinger skulde imidlertid efter anstilte undersøgelser i nærværende tilfælde bli ganske uvæsentlige.

Departementets godkjennelse av prosjektet kom straks, og baneavdelingen konsentrerte seg om å finne leverandør til den prefabrikkerte jernkonstruksjonen. Produksjonen ble lagt ut på anbud blant norske verksteder. Viadukten skulle oppføres av flussjern (stål). Det ble forlangt at verkstedet brukte materialer fra valseverk godkjent av Statsbanene. En pussig navnelikhet dukket opp da baneavdelingen 26. mars inngikk avtale med Hølen Verksted A/S fra Larvik om levering av viadukten. Rundtømmer til stillaser ble bestilt fra trelasthandler A. E. Kaaten på Kongsvinger. Arbeidet med å bygge om viadukten tok noe over et år, fra mai 1913 til mai 1914. Togtrafikken var forutsatt å gå tilnærmet normalt i hele perioden.

Ved ombygging av Hølen viadukt ble så vel overbygning som pilarer skiftet ut. Den nye overbygningen er av samme type som før, dvs. spenn med underliggende platebærere. Overbygningens nordre ende har en glideskjøt som tillater lengdevariasjoner på pluss/minus 100 mm. De nye pilarene er forsynt med et svingbart ledd ved foten (pendelpilar). Pilarbena har ikke lenger svai på kurvens ytterside, men er fortsatt noe asymmetriske. Mens de gamle pilarene hadde kryssformete avstivere mellom bena, fikk de nye avstiverne trekantform.

Utskifting av spennene foregikk ved hjelp av mobile tømmerstillaser, som dannet en provisorisk skinnegang for to store portalkraner. Med én portalkran på hver side

#### **Tekniske data for Hølen viadukt**

Oppført 1876–78, konstruktør A. J. Petersson

Landkar og pilarfundamenter i naturstein

Stålkonstruksjon fullstendig fornyet 1913–14

Type: Underbærende platebro, pendelpilarer

Lengde: 130,68 m, kurveradius: 470,6 m

Spenn (14): 2 x 8,86 m, 12 x 9,41 m

Pilarer (13): 9 x 10,71 m, 4 x 13,69 m

kunne det gamle spennet løftes opp og kjøres bort på vogn. Derpå ble det nye spennet kjørt frem, løftet opp og firt på plass mens det hang i kranene. Portalkranene gjorde det i tillegg mulig å skifte ut en komplett bropilar i ett løft.

Som under første gangs oppføring av viadukten i 1878, ble konstruksjonen montert ved manuell klinking. Det tunge og farlige arbeidet foregikk under sterkt tidspress





*Portalkran med brospenn under ombyggingen av Hølen viadukt. Portalkranene var over syv meter høye og ble benyttet ved utskifting av spenn og pilarer og dessuten til å flytte de mobile tømmerstillasene. (Foto: JMF 5078).*

i perioder mellom hver togpassering. Klinkerlaget på åtte mann måtte bo på stedet. De hadde kr. 4,50 i daglønn med 50 øre ekstra til formannen. I desember 1913 fikk de hjelp av anleggslederen, ingeniør Rolf Nicolaisen, til å be om et lønnstillegg på 50 øre. Begrunnelsen var vanskelige arbeidsforhold og ekstra utgifter til husleie. Klinkerne fikk nøye seg med 25 øre og beskjed om at tillegget ville bortfalle når arbeidet med viadukten var over.

I 1975 ble viadukten med brokar rengjort og jernkonstruksjonene overflatebehandlet. Dette omfattet sandblåsing, grunning med blymønje og påføring av dekkstrøk. Malearbeidet ble utført ved bruk av kompressor og høytrykkssprøyte. Da den opprinnelige kontraktør gikk konkurs, måtte restarbeidet overlates til en annen. Oppussingen ble likevel unnagjort innen årets utgang.

Høsten 1987 ble det foretatt en beskjeden reparasjon ved viaduktens nordre landkar. Den før omtalte glideskjøt på overbygningen – en 6,5 m lang konstruksjon – var nedslitt og måtte erstattes med en ny, spesialbestilt fra Duisburg i Tyskland.

### Et kulturminne til besvær

Byggingen av Østfoldbanens nye dobbeltspor gjennom Vestby foregikk i årene 1994–96. På strekningen mellom Rustad og Smørbekk (8,9 km) ble banen fullstendig omlagt og passerte Hølen i høybro vest for stedet. Hele strekningen Ski – Moss skulle åpnes for drift lørdag 21. september 1996 kl. 05.00. Kvelden før hadde stedets folk markert sitt tap av togforbindelsen. Kl. 00.45 forlot det siste ordinære rutetoget Hølen holdeplass og rullet over viadukten. To uker senere fikk Norsk Jernbaneklubbs veteranog, bestående av et damplokomotiv fra 1914 og to litt yngre trevogner, æren av å være det absolutt siste som trafikkerte viadukten.

En lokal strid om viaduktens skjebne blusset opp våren 1996 og økte i intensitet utover året. Hølen og Såner Vel innkalte til medlemsmøte 14.

august, der det ble vedtatt med 69 mot 25 stemmer å gå inn for at viadukten ble revet. Vedtaket var en reaksjon på et forslag fra veimyndighetene om å la viadukten inngå i en regional gang- og sykkelvei. Tilhengerne av riving hevdet blant annet at viadukten var stygg, kastet skygge, skapte sikkerhetsrisiko

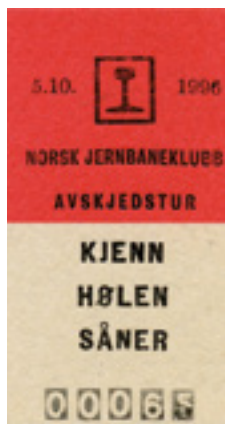

*Lørdag 21. september 1996 kl. 00.45 rullet siste ordinære rutetog over Hølen viadukt. Norsk Jernbaneklubb arrangerte lørdag 5. oktober avskjedstur Oslo – Såner med veteranog. Dette besto av et damplokomotiv fra 1914 med to noe yngre trevogner til passasjerene. Toget fikk æren av å være det absolutt siste som trafikkerte viadukten. (Original: Inger Berge).*



*Store Strandgate mot øst i mai 2006 med Holterhuset og Hølen viadukt. I bakgrunnen mellom pilarene ses Østerudgården og andre bygninger ved Kongeveien. (Foto: Rolf Tore Arnesen).*

og virket forslummende. Det ble uttrykt frykt for at ny bruk av viadukten vil føre til forsøpling fra trafikantene og fare for giftspredning under oppussingen.

I en skriftlig vurdering datert 31. desember 1996 anså Riksantikvaren viadukten som så verdifull at den oppfylte vilkårene for fredning etter kulturminnelovens § 15 og 19. De tre hovedmomentene i Riksantikvarens begrunnelse er i korthet:

- 'Hølenviadukten har *stor miljøverdi* som en integrert del av kulturmiljøet i Hølen, som er et levende tettsted med århundrelang historie knyttet til bl.a. samferdsel og trelasteksport. ...
- Hølenviadukten har *høy grad av autensitet*. Det har ikke skjedd endringer av brua fra 1914 fram til tidspunktet for nedleggelse i 1996. ...
- Hølenviadukten har *stor bruksverdi*. Det foreligger et konkret behov som kan kombineres med ny bruk av viadukten, nemlig som del av en regional sykkelveg. ...

I perioden på 15 år etter at viadukten ble nedlagt, har den inngått i et ørkesløst ping-pong-spill mellom veimyndighetene, Jernbaneverket og politikerne. Det essensielle

problem er at ingen av partene ønsker å ha eieransvar for viadukten. I sitt brev av 3. september 2010 til Akershus fylkeskommune opprettholder Jernbaneverket et tidlige tilbud om å rehabilitere viadukten. Jernbaneverket tilbyr å bekoste oppgradering etter kultuminnefaglig standard. Omkostninger som følge av ny bruk må dekkes av andre. Det er forutsatt at eierskap til – og ansvar for – viadukten overføres til fylkeskommunen. Fylkeskommunen uttaler 9. juni 2011 at «bevaringen av jernbanebrua over Hølen i kulturminnesammenheng er et statlig ansvar».

### **Utrykte kilder i Riksarkivet, Statsarkivet i Oslo, Jernbaneverket og Vestby kommunearkiv:**

- Akershus amt. Kopibøker. Nr. 66 (1873–74), sak 1325/74. Nr. 67 (1875–76), sak 142/75, 2269/75, 352/76, 741/76. Nr. 68 (1876–79), sak 354/78.
- Akershus amt. Journalsaker. Nr. 108 (1875), jnr. 1886, 2089, 2739. Nr. 110 (1876), jnr. 2251, 2758. Nr. 111 (1877), jnr. 101, 828. Nr. 113 (1878), jnr. 85, 354, 650. Nr. 114 (1878), jnr. 1854. Nr. 115 (1879), jnr. 123.
- Akershus amt. Lensmenn. Ansøknings om lensmannsombud. Nr. 4 (1809–78), jnr. 769/74.
- Arbeidsdepartementet. 1. jernbanekontor. Kopibøker. Nr. 77 (1913), fol. 244–45.
- Arkiverket. Digitalarkivet. Folketellinger, kirkebøker og panteregistre.
- Drøbak byfogd. Skifteprotokoller. Nr. 2 (1868–83), fol. 107–14.
- Follo sorenskriveri. Journal. Nr. 2 (1870–76), jnr. 304/76.
- Hølen kommune. Formannskap/bystyre. Kopibøker. Nr. 1 (1848–88).
- Hølen kommune. Formannskap/bystyre. Møtebøker. Nr. 1 (1848–72).
- Hølen kommune. Formannskap/bystyre. Saks- og korrespondansearkiv. Nr. 2 (1862–80).
- Indredepartementet. Jernbanekontoret. Kopibøker. Nr. 25 (1878), fol. 701-02, 709, 735, 742.
- Indredepartementet. Jernbanekontoret. Referatprotokoller. Nr. 3 (1878), sak 40. Nr. 4 (1879), sak 1.
- Jernbaneverket. Smaalenes Jernbane. Hølen viadukt. Tegninger (1876): nr. 83, 84, 85, 78, 98. Tegning (1896): nr. 83a. Tegninger (1913): nr. 327, 328, 329, 330, 331, 332, 337.
- Norges Brannkasse. Branntakster Akershus. Protokoller I, Nr.1. Son, Hølen (1846–90), fol. 209–10.
- NSB. 1. Trafikkdistrikt. Baneavdelingen. Distriktsingeniøren. Diverse skriv. Nr. 1 Broer og underganger, 1896–1911. Nr. 10. Viadukter og broer, 1897–1913.
- NSB. 1. Trafikkdistrikt. Baneavdelingen. Distriktsingeniøren. Kopibøker. Nr. 59 (1913–14), fol. 171.
- NSB. Baneavdelingen. Kopibøker. Nr. 30 (1912–13), fol. 934. Nr. 31 (1913), fol. 55–56. Nr. 32 (1913), fol. 12–14. Nr. 33 (1913), fol. 601.
- NSB. Oslo distrikt. Boks Da 0915 (1948–87). Sak 1136/9, Hølen viadukt.
- NSB. Smålsbanen. 4. seksjon. Diverse protokoller. Kopi av målebrev. Nr. 8 (1874–75). Nr. 9 (1875–78).
- NSB. Smålsbanen. 4. seksjon. Kopibøker. Nr. 1–3 (1874–78).
- NSB. Smålsbanen. Ingeniørkontoret. Diverse skriv. Nr. 10. Undersøkelse og innberetning vedk. Smålsbanen 1874, 35 fol.
- NSB. Smålsbanen. Vestlig linje. Journaler. Nr. 2 (1875–76), jnr. 352/76.

NSB. Smålensbanen. Vestlig linje. Journalsaker. Nr. 2 (1874–75), jnr. 160/75, 646/75. Nr. 3 (1875), jnr. 72. Nr. 4 (1876), jnr. 91, 443. Nr. 5 (1876), jnr. 508, 555, 926, 992, 1136. Nr. 11 (1878), jnr. 2065, 2374, 2551, 2676. Nr. 12 (1878), jnr. 3343. Nr. 13 (1879), jnr. 510, 708.

NSB. Smålensbanen. Vestlig linje. Kopibøker. Nr. 1–11 (1873–1880).

Statsrådssekretariatet. Kongelige resolusjoner. Nr. 126 (1875 I). Sak 64, 11. januar 1875.

Statsrådssekretariatet. Regjeringsinnstillinger. Nr. 582 (1874), jnr. 2051.

Statsrådssekretariatet. Statsrådsavd. i Stockholm. Regjeringsinnstillinger. Nr. 582 (1974), jnr. 2051.

### Trykte kilder:

- Bergh, Trond. *Jernbanen i Norge 1854–2004. Nye spor og nye muligheter 1854–1914*. Bergen: Vigmostad & Bjørke 2004, s. 17–21, 417–23.
- Broch, Just. *Av Norges Statsbaners historie. Bind II. Anleggene gjennom syttiårenes lys inn i åttiårenes mørke*. Oslo: Cappelen 1937, s. 87–95.
- Dorum, Knut. *Bondestyre, kamp og forsoning. Ås 1850–1910. Bind 1 i Ås bygdebokverk 1850–2010*. Ås kommune 2007, s. 241–51.
- Hektoen, Per. Brubygging ved norske jernbaner i de første 30 år. *Jernbanemuseets årsskrift 1981*, s. 30–44.
- Hektoen, Per. Brubyggingen ved NSB fra 1890 og frem til 2. verdenskrig. *Jernbanemuseets årsskrift 1982*, s. 26–45.
- Hektoen, Per. Hobøl og Solberg viadukter på Østfoldbanens østre linje. *Jernbanemuseets årsskrift 1988*, s. 26–34.
- Henriksen, Lise. Østfoldbanen gjennom Follo. Historien gjennom et omstridt linjevalg. *Follominne*. Nr. 20 (1982), s. 48–59.
- Holter, Odd Toralf. Hundre år siden Kong Oscar II besøkte Hølen og så Jernbanebrua. *Vestby Avis*. Årg. 5, nr. 13 (14. september 1878), s. 20.
- Indst. S. VII (1874). Indstilling fra Jernbanekomiteen angaaende kongeligt Forslag om Linjevalg for og Bevilgning til Fremme af Jernbaneanlæg fra Christiania gennem Akershus og Smaalenenes Amter. (Sth. Prp. No. 64). 1874.
- Jernbanebroen over Hølen sviadukten. *Moss Avis*. Årg. 39, nr. 51 (1. mai 1914), s. 2.
- Moss Tilskuer*. Årg. 40, nr. 96 (20. august 1878), s. 2. (om kong Oscar 2.s besøk i Hølen).
- Moss Tilskuer*. Årg. 41, nr. 1 (4. januar 1879), s. 1. (om Smålensbanens åpning).
- Norsk biografisk leksikon. Bind II*. Oslo: Aschehoug 1952, s. 85–86 (om Axel Jacob Petersson).
- Petersson, A. J. Om jernbaneviadukter af 10–50 meters højde. *Polyteknisk Tidsskrift*. Nr. 27 (1880), 2. hefte, s. 21–29, 3 vedlegg.
- Sth. Prp. No. 64 (1874). Ang. Linjevalg for og Bevilgning til Fremme af Jernbaneanlæg fra Christiania gennem Akershus og Smaalenenes Amter.
- Taugbøl, Trond. Hølen jernbaneviadukt. *Jernbanemuseets årbok 1997*, s. 7–25.
- Taugbøl, Trond. Store viadukter av jern og stål. Bidrag til en jernbanehistorisk studie. *Jernbanemuseets årbok 2001*, s. 15–34.
- Vogt, Jørgen Herman. *Fra småbylivet i Moss. Spredte trekk fra byen i gamle dage*. Moss 1946, s. 144–151.
- Østvedt, Einar. *De norske jernbaners historie. Bind I. Tidsrommet fra 1851 til omkring 1883*. Oslo 1954, s. 297–315.

# Gården Breivoll

historien om gården som ble Ås kommunes eiendom  
i 1964/1965

*Av Aase Weydahl-Ottesen*

**Gården Breivolls historie går flere hundre år tilbake i tid med skiftende tilknytninger og eiere, forteller historikeren Trygve Vik i Gårdshistorie II for Ås. Men i nyere tid, i 1898 ble gården fraskilt den store gården Nesset og solgt til brødrene Hansen, Nesset for kr. 27.300.-, de tok bestyrer på gården, og ble selv boende på Nesset.**

I 1953 ble gården solgt til Oscar Nørbech Alfsen. Den besto da av noe over 100 mål innmark og ca 250 mål skog og fjellrabber – og ikke minst hele 1420 meter ubebygde strandlinje. Dette skriver Sverre Krogh som var kommunepolitiker i Ås fra 1948 t.o.m. 1975 – de siste 20 år som bygdas ordfører.

Vi lar den tidligere ordføreren fortelle: *«Sommeren 1963 tok jeg kontakt med eieren av gården Breivoll ved Nesset, Oscar Nørbech Alfsen – for å undersøke om det var mulig å få til en avtale om sikring av strandlinjen til bade- og friluftsområde. Jeg besøkte ham flere ganger – også med hele formannskapet, og vi ble alltid tatt godt imot. Når jeg ruslet rundt på eiendommen ble jeg mer og mer imponert.»*

I denne lille boken *«Løst og fast omkring min tid i Ås kommunes tjeneste»* fra 2001 forteller Krogh at Oscar Alfsen nok hadde hatt flere besøk av tomtekjøpere, men hadde avvist dem alle. I 1963 tilbød han imidlertid Ås kommune å kjøpe den søndre delen av eiendommen med ca. 900 meter strandlinje og tilgrenset areal av jordlapper og fjellknauser – ca. 70 mål til sammen, for rundt kr. 350.000.-. Tilbudet var at denne summen skulle betales over 14 år med kr. 25.000.- hvert år, og den 30/9 1964 vedtok et enstemmig kommunestyre å kjøpe den tilbudte delen av gården Breivoll, og friluftsnemda ble anmodet om å legge frem planer for området.

Sjøbunnen besto stort sett av gjørme, så allerede første vinter ble det tippet mange billass med sand, en spesiell sand hentet oppe ved Hønefoss som skulle være godt egnet for formålet – og mye mere sand ble fylt på senere.

Like etter at området her ble kjøpt døde imidlertid Oscar Alfsen, og i 1965 tilbød hans enke Aase Nørbech Alfsen kommunen å kjøpe resten av eiendommen for kr. 500.000.-. Dette ble fristende for Ås-politikerne, og kommunestyret vedtok igjen å gå til innkjøp, og dette oppgjøret skjedde – forteller Krogh – *«med grunnkjøpsobligasjoner for kr. 400.000.- og kr. 100.000.- kontant mot skjøte.»*

Og som Krogh sier i sin lille bok: *«Breivollkjøpet kostet kommunen i alt kr. 850.000.- den gangen mange penger, men i realiteten et røverkjøp. Et enestående friluftsområde var sikret for allmennheten for all fremtid.»*

Og – ære være Ås-politikerne for sitt fremsyn!

Skjøtet på første del av Breivoll-kjøpet er datert den 30.4.1965, det andre også fra 1965, og det ble gitt noe statstilskudd til begge eiendomskjøpene. Disse ble gitt i 1969 med henholdsvis kr. 41.775.- og kr. 37.000.- kan ordfører Johan Alnes fortelle - og at det fra departementets side ble tatt forbehold om at områdene skulle nyttes som friluftsområder, en erklæring som ble tinglyst på eiendommen ved Ytre Follo Sorenskriverembete den 28.8.1969.

Imidlertid – som Alnes også kan fortelle – ble det fra Ås kommune sytten år senere, den 30. april 1986 sendt søknad til Miljøverndepartementet om det var mulig



*Fra tiden med Barnas gård – badeliv på friområdet 1967/68.*



*Terje Vigerust på vei for å hente høy fra friområdet i 1967/68. Alle bildene fra Barnas gård er utlånt av Dagfrid Vigerust.*

å oppheve den tinglyste erklæringen, dette fordi kommunen den gang ønsket å føre opp en styrerbolig på tunet. Dette var mens Nansen Internasjonale Center leide på Breivoll. En styrerbolig ble funnet helt nødvendig, og søknaden fra Ås kommune ble støttet av fylkesmannen.

### **Kulturlandskapet og utmarksarealene**

I svarbrevet fra Miljøverndepartementet til Ås kommune den 30. mai 1986 på søknaden fra april samme år sluttet departementet seg til fylkesmannens vurderinger og samtykket i oppføring av en ny og ønsket styrerbolig på gnr. 113/2. Dette fordi Staten så friluftinteressene ved Breivoll i første grad knyttet til kulturlandskapet, utmarksarealene og ikke minst til strandsonen – i motsetning til selve tunområdet på gården. Gården som er på rundt 350 mål har et tunområde på ca. 20 mål – det er da fortsatt igjen ca. 330 mål friluftsområder med strandlinje og knauser tilgjengelig for alle.

### **Historien om første leietager – Barnas Gård**

En avtale mellom Ås kommune og Terje Vigerust kom allerede i 1965, og Den Norske Fjellskolen, ble første leietager på Breivoll i 1967. Da ble tunet og deler





*En av skoleelevene med to av geitene. Låven er senere revet.*

av innmark leid ut til Dagfrid og Terje Vigerust som drev leirskolen «Den Norske Fjellskolen» – Høvringen i Rondane. Et ønske fra deres side var å drive en «Barnas Gård» på Østlandet, og de fant at gården Breivoll ville passe utmerket.

Alle barn i Follobygdene skulle få mulighet til bli kjent med dyr og gårdsstell her, likeledes gikk tilbudet også til Oslo-skolene for at bybarn kunne få bli kjent med livet på landet – og ikke minst få kontakt med dyra på en gård – var tanken til Vigerust.

Det første året, 1967 gikk med til å pusse opp husene her nede, forteller Dagfrid Vigerust, men med sommeren 1968 kom leirskolen i gang. Vigerusts var de første som hadde startet leirskole i fjellheimen – allerede i 1957 – et tiltak som var blitt godt mottatt. Og mange er de Follosokningene som i dag kan se tilbake på spennende dager i høyfjellet hos Dagfrid, Terje og de andre lærerne der oppe. I dag er det datter og svigersønn til Vigerust som driver fjellskolen videre.

Da «Barnas Gård» startet på Breivoll var det Vigerust som også sto for slåtten på hele friområdet, noe som ga godt med høy til dyra, for på gården var det mange dyr – og mange slags dyr. Her var kuer, hester, sauer, geiter, gjess – og hunder og katter. De første dyra på gården var forsøksdyr som gården fikk overta fra Norges Landbrukshøgskole.



*Terje Vigerust med skoleelever i 1968. Bak ser vi hovedbygning, bryggerhus og låve sett fra nord.*

Skolen her hadde ukentlige sommerkurs, som regel fra 4- eller 5-klasse. På vintertid, fra november og ut februar/mars var det opplegg for dagsturer hit hvor skolebarn også kunne få oppleve en gård med dyr under vinterlige forhold. Ungene hadde da med seg nistepakke, og så fikk de servert varm kakao i spisesalene, det var hyggelige dager, minnes Dagfrid.

«Barnas Gård» var i drift helt til sommeren 1983, forteller hun, et tiltak som mange Follo-skoler også hadde stor glede av.

### **Nansen Internasjonale Center – så DKM**

I 1983 ble det Nansen Internasjonale Center som fikk leie Breivoll for femten år – frem til i 1998. Fra og med dette året var det DKM – Den Kristen Menighet som fikk leiekontrakt med Ås kommune, også de for femten år, så DKM har tunet med hus frem til 2013 – og ønsker å forlenge avtalen med nye fem år. Denne menigheten ønsker å bygge opp igjen «Låven» (som ble revet for få år siden), men da som en stor forsamlings- og aktivitetssal for menigheten og for mulig utleie til andre interesserte. For tiden, våren 2011 – er det store diskusjoner om videre bruk og utleie, om hvem som bør drifte stedet – og det er fortsatt stor usikkerhet om utfallet.

### **Riktig historie er viktig.**

Gjennom høsten 2010 og vinteren 2011 var det mange utsagn i lokalavisene om gården Breivoll – «var det gave eller var det kjøp, er det fylket som eier eller er det kommunen» – tydeligvis finnes mange uklarheter.

Her er den faktiske historien om gården Breivoll fortalt bl.a. av han som arbeidet den frem i sin tid – ordfører Sverre Krogh.

En fantastisk historie verd å ta med videre for å huske hvordan denne praktgården kom i Ås kommunes eie.

#### **Kilder:**

Tidligere ordfører Sverre Krogh, ordfører Johan Alnes og Dagfrid Vigerust.

# Da kvinnene fikk stemmerett

Kommunevalget i Ås 1910

*Av Ola Syrstad*

**Kommunevalget i 1910 var det første valget der det var allmenn stemmerett også for kvinner. Ved det foregående kommunevalget (1907) hadde kvinner stemmerett bare dersom de hadde hatt inntekt over et visst beløp (400 kr i by-ene og 300 kr på landet), og det var det ikke mange kvinner som hadde på den tida.**

Allmenn stemmerett var en viktig kampsak for samfunnsengasjerte kvinner i Ås. Etter et kvinnesaksforedrag 30. mars 1909, der emnet var «Stemmeretten og det ansvar den legger på enhver borger», ble Aas Kvindesagsforening stifta. Formålet med foreningen var å «virke for at skaffe kvinderne den dem tilkommende rett og plads i samfundet og beskytte hjemmene». Det skulle ligge til rette for et godt kvinnevalg i 1910.

## **Antall stemmeberettigete i Ås 1910**

Helt fram til 1947 ble valget av kommunestyre i Ås gjennomført for hvert kirkesogn for seg. Fra Ås sogn ble det valgt 16, fra Nordby 8 og fra Kroer 4 representanter. Antall stemmeberettigete kvinner og menn i hvert sogn ved valget i 1910 var:

	Kvinner	Menn
Ås sogn	317	333
Nordby sogn	140	127
Kroer sogn	43	48

## Valgliste

Før 1905 var det vanlig med bare *ei* valgliste i hvert sogn, og valget ble gjennomført som flertallsvalg. Først i 1907 opptrådte det noe som kunne minne om partilister, og dette utvikla seg etter hvert til det partimønsteret vi kjenner fra våre dager. Ved valget i 1910 ble det stilt hele fem valgliste i Ås sogn, to i Nordby og to i Kroer, men de fleste var ikke partilister i vanlig forstand.

### *Aas sogn:*

Aas sogns fellesliste  
Samlingspartiets liste  
Skolereformpartiets liste  
Arbeidernes og bestillingsmennes liste  
Arbeiderpartiets liste

### *Nordby sogn:*

Samlingspartiets liste  
Arbeidernes og smaabrugernes liste

### *Kroer sogn:*

Gaardbrugernes liste  
Det demokratiske Venstres liste

## Avisdebatt

Akershus Amtstidende kom ut med to nummer i uka på denne tida og hadde mye stoff fra Ås.

I nr. 82 for 1910 er det to innlegg om kommunevalget i Ås. Det første innlegget munner ut i ei oppfordring til å bruke Aas sogns fellesliste, i det andre er denne lista omtalt som «altfor gammel, konservativ og ensidig». I dette siste innlegget, som er signert «Eva», er det presentert ei ny valgliste, med navn fra ulike lister. Men heller ikke «Eva» hadde gitt plass for noen kvinnenavn på lista si.

I nr. 83 er det hele fire innlegg om valget. Ett av innlegga var kritisk til framgangsmåten ved nominasjonen til Aas sogns fellesliste. To andre innlegg var til fordel for Skolereformpartiets liste. I et anna nummer ble Arbeiderpartiets valgprogram presentert. Der er utbygging av folkeskolen understreket som en viktig sak.

## Valgresultatet

### *Ås sogn:*

Aas Sogns fellesliste: 7 representanter

Johan Skancke, Aksel Grøstad, Halvor Aschjem, Hagbart Hoxmark, Hans Wenersgaard, Arnt Sørby, Johan Dahl, Burum

Samlingspartiets liste: 1 representant

Albert Danielsen

Skolereformpartiets liste: 2 representanter:

Haakon Isaachsen, Anton Aas, Dyster

Arbeidernes og bestillingsmennenes liste: 1 representant:

Einar Getz

Arbeiderpartiet liste: 5 representanter:

Hagbart Orskaug, G. M. Ruud, Aksel Eriksen, Berge O. Johansen, Karl Riis

### *Nordby sogn:*

Samlingspartiets liste: 6 representanter

Jens Andresen Aschehoug, Georg Sverdrup, Nordby, Johan Orskaug, M.A. Lundby, Gustav A. Fjeldstad, Johan Olsen

Arbeidernes og smaabrugernes liste: 2 representanter:

Samuel Andresen Egget, Petter Hansen Markusløkka

### *Kroer sogn:*

Gaardbrugernes liste: 2 representanter

Svend Røed, Carl Saxebøl

Det demokratiske Venstres liste: 2 representanter:

Edv. Braathe, Th. Skrøvseth

Det var ingen kvinner blant de representantene som ble valgt, og denne gangen var det heller ingen kvinnenavn på varamannslistene. Kanskje var det ikke noen kvinner som var blitt nominert. Det hjalp ikke med kvinnelig stemmerett, fremdeles var det vel mennene som satte opp valglistene!

## **Mange gjenvalg**

Flertallet av de valgte representantene hadde vært med i kommunepolitikken tidligere. Johan Skancke, som var valgt som første representant for Aas sogns fellesliste, hadde vært ordfører i 1905-07, og ble nå igjen valgt til ordfører. Tre av de representantene som var valgt fra denne lista, Halvor Aschjem, Hagbart Hoxmark og Hans Wengersgaard, var også medlemmer av det kommunestyret som nå skulle få avløsning. Det var også de to representantene for Skolereformpartiet, Haakon Isaachsen og Anton Aas. Isaachsen var i foregående periode valgt inn fra ei upolitisk liste (i virkeligheten ei høgskolaliste) og ble varaordfører og til slutt ordfører, mens Aas hadde representert Den Liberale Gaardbrugerliste

Også G. M. Ruud var valgt fra gårdbrugerlista i forrige periode, nå kom han inn i kommunestyret for Arbeiderpartiet, og i neste periode ble han varaordfører for dette partiet.

Ytterligere tre av de representantene som var valgt fra Arbeiderpartiets liste hadde vært med i det «gamle» kommunestyret: Hagbart Orskaug, Aksel Eriksen og Karl Riis. Einar Getz ble valgt som eneste representant fra Arbeidernes og bestillingsmennes liste, i neste periode representerte også han Arbeiderpartiet. Det uoffisielle navnet Getsemane på et bolighus på høgscoleområdet stammer vel fra den tida Getz bodde i huset.

Fra Nordby kom Jens Andresen Aschehoug igjen inn i kommunestyret etter en kort pause fra politikken. Thorvald Sverdrup, som var ordfører i foregående periode, men som flytta fra bygda i løpet av perioden, ble erstatta av sønnen Georg. Det ble starten på en lang karriere i kommunepolitikken, Georg Sverdrup var medlem av kommunestyret sammenhengende i 30 år, det meste av tida som ordfører. Tre av Nordby-representantene, M. A. Lundby, Johan Olsen og Samuel Andresen Egget, hadde vært med også i det kommunestyret som nå skulle skiftes ut. Det samme gjaldt to av de fire representantene fra Kroer, Carl Saxebøl og Edv. Braathe. Carl Saxebøl ble gjenvalgt det alle kommunevalg fram til 1940.

## **Skolereform**

Den «skolereformen» som hadde gitt navn til ei av valglistene, gjaldt bygging av ny skole etter at skolen på Brønnerud hadde blitt for liten. Et forslag om å legge ned Brønnerud og bygge to nye skoler, en i nærheten av Ås stasjon og en i Treider-Haugområdet, møtte mye motbør, og det ble vedtatt å beholde Brønnerud-skolen.

Etter valget var det en innsender i Akershus Amtstidende som hevdet at Vestbygda hadde fått for få representanter i kommunestyret, særlig for Arbeiderpartiet. Partiets representanter ble karakterisert som «stationssocialister». Bakgrunnen var uenighet mellom Vestbygda og stasjonsområdet om plasseringa av den nye skolen. I ett inn-



*Aas skole- og herredsstyre holdt til i denne bygningen på Brønnerud, oppført i 1849.*

legg ble det pekt på at enkelte plasser i Vestbygda hadde alt for lang vei til skolen på Brønnerud.

Den nye skolen ved Ås stasjon (nå Åsgård skole) ble bygd i løpet av valgperioden, på tomt innkjøpt fra Norges landbrukshøgskole. Skolen ble innvidd den 26. august 1913. Like i nærheten ble det oppført en bygning med lokaler for Aas Sparebank og møtesal for kommunestyret.

### **Kvinnelist(e)**

Heller ikke ved de to neste valgene (i 1913 og 1916) var det noen kvinner som fikk plass i kommunestyret i Ås til stor skuffelse for kvinnesakskvinnene, Ved valget i 1919 valgte de derfor en ny strategi: De stilte med egen valgliste, der alle kandidatene var kvinner. Men «Kvindernes liste» oppnådde bare 42



*Anne Bremer var den første kvinnen som i 1934 ble valgt inn som fast representant i kommunestyret i Ås. (Foto: ÅKLA)*



stemmer og fikk ingen representanter i kommunestyret. En av årsakene til det nedslående valgresultatet var sannsynligvis at de aller fleste listekandidatene var innflyttere og kanskje ikke hadde så stor appell til «urbefolkningen», som på denne tida var i stort flertall blant velgerne.

Det skulle gå enda 15 år før kommunestyret i Ås fikk sin første kvinne. Det var Anna Bremer, som ved valget i 1934 ble valgt som tredje representant fra Landbrukshøiskolens liste, etter at hun i den foregående periode hadde vært vara-representant. Også Anna Bremer var innflytter, men hadde bodd i Ås i mange år og hadde vært aktiv bl.a. som leder av husmorlaget. I 1936 flytta familien Bremer fra Ås, da mannen, A. H. Bremer, ble tilsatt som styrer for en forsøksstasjon i Trøndelag. Fru Bremer fikk derfor en kort, men viktig periode som kommunepolitiker.

# «...miste sin Hals og Hovedet derefter sættes på en Stage»

Pigen Christine Marie Kjeldsdatter Brevig  
og tiden som dømte henne

*Av Henning Karlstad*

## **Folkesnakket, anmeldelsen, nektingen og tilståelsen**

«Det for retten tilstedeværende foster blev deretter nedlag i en kasse, og denne forsynt med administrators segl og overleveret til lensmanden tillige med arrestantinden, hvorefter forhøret blev utsadt indtil videre, for at besørge den fornødne obductions forretning optaget.»

Forhørsprotokoll nr. 1 for Follo lukkes for dagen, og i Son nærmer det seg jul. Rettens administrator setter seg i sleden og drar hjem til sorenskrivergården Vollebekk. Lensmannen tar med seg datteren på Brevig, «*arrestantinden*». Fogden



vil betale ham 10 shilling dagen for å holde henne i forvaring hjemme på lensmannsgården Grorud. To ansvarlige rettshåndhevere, lensmannen 24 og sorenskriveren 29 år. Den arresterte er 34 og ugift. Sorenskriveren er Christian Magnus Falsen, lensmannen er Andreas Sunne og kvinnen som har skapt *anledningen til dette forhør*, er Christine Marie Kjeldsdatter Brevig.

*Christian Magnus Falsen (1782-1830)*

Trolig er det Huitfeldtgården moren Johanne Halvorsdatter forlater den dagen, sammen med den 39 år gamle gårdsgutten Ole Andersen, den 17-årige tjenestejenta Anne Hansdatter og den *uconfirmerede* pigen Anne Olgersdatter, *mellem 14 og 15 år*. Alle hører hjemme på Brevig, og alle har vitnet.

### Folkesnakket

Retten ble satt i går, den 20. desember anno 1810. Alle hadde da hørt Falsen gjøre kjent at *anledningen til dette forhør var en til amtet indkommen andmeldelse, ifølge hvilken pigen Christine Kjeldsdr: Store Brevig skal have født et barn i dølgsmål og ombrakt samme*. Christine hadde ikke møtt i retten ennå. Var ikke innkalt heller. På dette møtet hadde Falsen bare gravd og spurt, som om han var usikker på folkesnakket som hadde ført til anmeldelsen. Han visste det ikke ville være heldig for ryktet hans om han trakk en uskyldig for retten.

Den første ut hadde vært bonden på nabogården, Christian Hansen Søndre Brevig. Han hadde ikke sett så mye til Christine i det siste, så han visste ikke sikkert om hun hadde vært *frugtsommelig* eller ikke. Han hadde riktig nok sett henne sengeliggende for 14 dager siden, men han visste ikke hvilken sykdom hun lå til sengs for. *Dog er det mueligt, i følge de rygter der have gået, at hun haver været barnesyg*.

I Moss hadde han derimot hørt om det av Anette Slagter, ei kone på Moss Verk, som hadde sagt at hun igjen hadde hørt det av jordmoren på Verket. Han kunne også fortelle at for noen dager siden, nærmere bestemt den 8. desember, hadde det kommet bud ned til gården etter datteren hans, Birthe Christensdatter, om at hun måtte komme opp til Store Brevig. Der hadde hun møtt tjenestepiken Anne Hansdatter, og Anne hadde da fortalt at *Christine Kjeldsdratter for få dage siden skulde have været i barnsnød, og at hun ikke visste hvor der var bleven af barnet*. På spørsmål om hvem som var tilstede mens *barnefødselen skal have forgået*, svarer Christian at halvsøsteren Anne Marie, *nu gift til Nøkkeland i Moss sorenskriverie*, hadde vært der på den tiden Anne oppgir at *Christine skulde føde*, og at hun hadde reist hjem igjen for 5–6 dager siden. Christian *forsikrede, at hva han nu havde forklaret er sandhed. Derpå aflagde han sin eed*.

Både Anne Hansdatter og Anne Olgersdatter var sikre på at Christine hadde vært svanger. De hadde sett hvordan hun var blitt tykkere enn vanlig utover høsten. Og den kvelden for 14 dager siden da de ble jaget ut på kjøkkenet alle sammen, da Christine og moren og halvsøsteren Anne Marie var igjen alene i stuen, og de hørte at Christine ynket seg, da var de sikre. Men de hadde ikke hørt noe ungeskrik og ikke sett noe barn. Christine hadde bedt Anne Hansdatter vaske et laken med blod på noen dager senere. Falsen spurte ikke hva slags blod det kunne ha vært. Anne Hansdatter kunne også fortelle at hun for 14 dager siden hadde hørt Johanne, moren, be tjenes-



*Huitfeldtgården i Son på 1800-tallet*

tegutten Ole Andersen reise etter jordmoren *med de ord, at nu troer hun barnet kommer. Men tjenestegutten fikk ikke lov af Christine at reise.*

Anne kunne fortelle retten at dagen etter Christine hadde vært syk, hadde halvbroren hennes, Halvor på Kjugsrud i Våler kommet, men reist igjen samme dag. Den dagen var Christine oppe av sengen. Anne kom inn fra fjøset og møtte henne i kjøkkendøren. Hun visste at Christine hadde lagt seg igjen, men ikke hva hun hadde gjort mens hun var oppe.

Det ser nå ut for at Falsen begynner å tro på ryktene. Juristen er selvsagt klar over hva lovboken setter som krav til gyldig vitne. «*Vidne er ei mindre end to Personer, overensstemmende, og udi een Ting*», sier Kristian Kvint i bokens 1-13-1. Han tar for seg Anne Olgersdatter igjen, og hun *erklærede sig enig med Anne Hansdatter i alle de nøjere forklaringer Anne har aflagt.* Det var det Falsen trengte for å få gyldig vitne, og han lar rettskriveren føre til protokolls at «*Administrator, der i Anledning af de fremkomne Oplysninger, allerede havde en stor Mistanke at hvile imod Christine Kjeldsdatter, beordrede Lensmanden til ufortrødent at begive sig til Store-Brevig og hente henne under Arrest.*»

De to jentene fra Brevig har nå gjort jobben sin, folkesnakket har vunnet første runde. Anne Hansdatter var konfirmert, så hun avla ed på det hun hadde sagt. Den ukonfirmerte Anne slapp det.

Mens lensmann Sunne er borte fra retten for å hente Christine, eksaminerer Falsen drengen Ole Andersen. Han formaner til sanheds udsigelse, og forklarer at han *tilforn i sommer vel har seet Christine Kjeldsdatter at være tydkere end fruenuimmer i almindelighed, men om hun just derfor var frugtsommelig veed han ikke*. Hans historie er at da han for 14 dager siden kom hjem fra skogen, var Christine syk og lå til sengs. Kort etter kom moren, Johanne, ut til ham og ba ham sele på en hest og reise etter Margrethe, jordmoren på Moss Verk. Trolig har Johanne da sagt til Ole at «*Detta blir 'e nok no 'a 'ant 'a*», for rettskriveren noterer omhyggelig på sin dansk at hun sier: «*Her bliver nok noget andet af!*»

Men da Ole ville reise etter jordmoren, kom Johanne ut igjen og ba ham vente, for *Christine havde sagt at hun døde ifald gjordemoderen kom*. Ole går da inn til Christine, for hun ville se at han virkelig ikke hadde reist. Da hun hadde fått dette bekreftet, *rejste hun sig i sengen, tog ham i hånden og bad ham ikke blive vred fordi han ej måtte blive i stuen*. Deretter måtte Ole, i likhet med de øvrige tjenestefolkene gå ut. Litt etter hørte han fra kjøkkenet at *Christine jamrede sig og tog hårdt i sengen, men videre ved han aldeles ikke til denne sags oplysning*.

Og med det er Ole Andersen ferdig, men har ikke avlagt noen ed. Lensmannen har ennå ikke kommet tilbake fra Brevig og det går mot kveld. Falsen bestemmer da at rettsmøtet avsluttes, og *forhøret udsat til i morgen kl. 9*, og alle som hadde vært til stede ble pålagt å møte. Protokollen underskrives av Falsen og rettsvitnene O. Høvig og Iver Brevig, og vinterkvelden senker seg over Sonskilen.

### **Nei, aldeles ikke!**

*Lehnsmand Sunne tilkjennegav at han i går aftes havde fængsling anholdt og hidbrakt Christine Kjeldsdatter.*

Rettsmøtet *continuerede i overværelse af de samme vidner*. Men Christine var ikke i rettssalen. Falsen summerer opp gårdsdagen ved å ta for seg vitnene i tur og orden, trekker fram de viktigste punktene, og bemerker at ingen, *sidstafvigede sommer*, har sett noe til at Christine har arbeidet med barnetøy. Det er heller ingen som har *bemærket i det sidstforløbne år nogen kjærligheds forståelse mellem hende og nogen mandsperson, og heller ikke have de seet nogen mands person have sin gang i huset og Christine Kjeldsdatter har sjelden været ude*. Berthe Christiansdatter var nytt vitne, men det eneste hun kunne bidra med var å bekrefte at hun hadde hørt at Christine *i sommer skal have vært frugtsommelig*.

*Dærnest fremstilledes uden bånd og tvang arrestantinden Christine Kjeldsdatter.*

*Dommeren formanede hende på det alvorligste til at afgive en sandferdig forklaring. Christine svarer rolig på Falsens spørsmål, først alle personalia – at hun er 34 år og ugift, født på Jeløya av foreldre Kjeld Andersen Nes og Johanne Halvorsdatter Kjellandsvik, konfirmert i Moss kirke, farløs som liten og mistet stefar som voksen og bodd på Brevig siden hun var 5 år. Falsen går rett på sak og spør om hun har født et barn. Men «Nej, aldeles ikke!» En gang til, og «Nej, det benætede hun aldeles.» Tredje gang: «Benægtede ligeledes.»*

Christine virker fast og konsekvent. Kvinnen som hadde *tiltrukket sig enhver agtelse og yndest* visste at hun sto overfor *muligheten* av å bli betegnet *letferdig Quindfolk* og alt det kunne innebære. Hun fastholder at *hun for 14 dager siden var bleven andgreben af hold og sting over det hele legem*, og dette er hun *endnu syg af. Hun tillegger at hun ofte tilforn har havt den samme sygdom, især når hun forsømmer at vandlade sig.*

*Hun har ikke seet således ud den hele sommer*, sier hun. *Men vel i høst, og dette må være kommen af at hun var meget plaget af forstoppelse.* Her skyter Falsen inn at hun under alle omstendigheter ville bli underkastet en undersøkelse av *Amtsphysicus Doctor Boergarten*, og at hun ved å nekte sannheten *meget vilde forverre sin sag.* Christine må som voksen kvinne ha forstått at Falsen nå truet henne med den danske melkeprøve, men viker ikke. På spørsmål om jordmoren og henting av henne, svarer Christine at hun var *for unseeelig til at vilde have hende hos sig*, og at hun ville komme seg igjen etter sykdommen uten jordmorhjelp, *så meget mer hun ikke var i barnenød.*

Hun viker heller ikke da Falsen konfronterer henne ansikt til ansikt med de to jentene fra hjemmegården. Begge Annene gjentar sine vitneutsagn fra i går, men Christine holder på sitt. Falsen er også på jakt etter medskyldige, og spør hva Anne Marie fra Nøkkeland hadde å gjøre på Brevig på den tiden. Hun var der *på sin reise til det almindelige høstaketing*, svarer Christine til halvsøsterens forsvar. Falsen presser med flere spørsmål om jordmoren. Vel vitende om at en gravid kvinne ikke menstruerer, svarer Christine at *hun havde just fået sin månedlige renselse og troede av den grunn at hun ikke behøvde hjælp i sin sygdom, hvorfor hun også sadte sig imod at hente gjordemoderen.*

Det blir etter hvert mange faktorer å holde styr på for *arrestantinden*. Det gjelder ikke minst de mange bevegelser i kjøkken og stue *angjeldende nat.* Christine forklarer at hun *undertiden var oppe i kjøkkenet med potterne.* Folkene omkring henne hadde *varmet quade på sildequartere og tagsten som hun lagde på de stede hvor hun havde hold, hvilket noget lindrede hende.* Natt til søndag hadde hun hatt et *meget hårdt angreb af sygdommen, som dog gikk over dagen derpå.*

Falsen vil vite mer om morens rolle. Delaktighet synes å ligge snublende nær, og

på spørsmål om hvorfor moren ville hente jordmoren, svarer Christine at hun *veed ikke hva moderen har ment dermed*. Han minner henne også om at hun har arvemidler *indestående under Folloug Overformynderi*, formaner henne *atter på det innstendigste til sandheds udsigelse, og forehold henne de ubevegelige følger den modsatte fremgangsmåde vilde medføre hende selv*. Men det var på *de forskjellige spørsmål ingen tilståelse af hende at erholde*. Hun vedblev at påstå at hun var uskyldig.

Sterke krefter står mot hverandre i retten. Loven, overformynderen og dommeren på den ene side. En 34-årig ugift, men konfirmeret kvinne av ære og solid bondestand på den andre. Mange vitner. Ingen styrket hennes sak. Hun visste at brystene hennes var melketunge. Doctor Baumgarten ville forstå. Presset ble for stort. Christine ga opp.

### **Tilståelsen**

Rettsboken nevner ikke pause, men Christine må ha fått tid til å tenke over hvor hun sto i saken, for retteskriveren fører til protokolls at *efter lang betænkning måtte nu arrestantinden tilstå at hun riktignok for 14 dage siden har brakt et barn til verden, og at hun nu vil aflegge ny forklaring*. Hun erklærte videre at *alt hva hun forhen har svaret på de hende forelagte questioner, er usandhed*, og at hun nå vil avgi ny forklaring.

Og det gjør hun. En lang og omhyggelig forklaring finner veien gjennom rettskriverens penn og inn i rettsprotokollen. Det hender i straffesaker at presset på tiltalte blir så stort i løpet av rettsforhandlingene at tilståelsen kommer som en befrielse. Det mentale trykket som må ha hvilt på Christine gjennom et snaut år, har trolig krevd så mye at det nå var godt å slippe taket. I alle fall en del av det. Den nye forklaringen virker på de aller fleste punkter sannsynlig og troverdig. Dog ikke på alle.

### **Morten Sjømann**

*I begynnelsen af året, helt nøye erindrer hun ikke tiden, gjorde hun hjemme på gården Brevig bekjendtskab med en søemand som heder Morten, men hans tilnavn ved hun ikke. Af denne lod hun sig, under ægtetskabs løfte, besvangre, hvorpå han igjen reiste bort, og siden har hun verken seet eller hørt til ham, og veed således ikke hvor han oppholder sig eller om han er i live.*

Kristian Kvint var neppe daglig lesning på Brevig, men folk har kjent konsekvensene av å bli «beligget» eller beskyldt en mann for å ha begått handlingen. Christine velger å bite hodet av skammen med engang. Den ulastelige kvinnen sikrer seg et ekteskapsløfte som pant for å dele sengens glede med en mann som bare har reist bort litt. Hun har ventet at *barnefaderen skulde komme tilbake, lige indtil fødselsveerne aldeles uventet overfaldt henne*. Og hva de andre folkene på gården angikk, så



*Store Brevik, gnr.132, bnr.1.  
Hovedbygningen fra ca.1900,  
restaurert.*

hadde hun bestemt seg for å fortelle dem om hvordan det sto til med henne, men hun var for unselig til å snakke om det. Hun forsikret at ingen hadde spurt henne om hun var gravid, og *hendes moder, så vel som husets øvrige folk haver derom været aldeles uvidende.*

Christine har mange å dekke og må veie sine ord. Det er lett å skape medskyldige i et så tett miljø som på en gård, og bildet av sjømannen kan lett slå sprekker. Hun velger å gå rett inn i forløsningen, og sier den kom *omtrent kl. 8 om aftenen, og samme tid var hennes moder og halvsøster vel inde i stuen, men de stod på den anden side af kakelovnen og vidste ikke hva der forgikk med hende, ligesålidt som de hjalp hende det aller mindste.*

*Så snart barnet kom til værden, hvilket hun vel ikke hørte skrike, men som hun syntes havde en liden bevægelse, tog hun det og lagde det ved siden af sig i halmen i den sofa hvor hun selv låe, og siden hørte eller mærkede hun ikke noget til barnet.* Falsen spurte om hvorfor hun la barnet i sofaen der hun selv lå. Til det svarte Christine at når hun igjen ble frisk, ville hun *ved given leylighed få det begravet i al stillhed.*

*Efterbyrden siger hun at hun bar ud i natpotten, og slo den ud i vandhuset.* Det skal ikke stor fantasi til for å forestille seg den spaserturen i vinterkulden, kort tid etter en førstegangsfødsel på sofaen bak kakelovnen i stuen. *Hun indså nok det gale i handlingen, da hun begikk denne, men frykten for gandske at midste al agtelse overvandt enhver tanke hos hende.* Og bedre kunne neppe det tragiske faktum som saken hviler på bli uttrykt!

Falsen synes stadig i tvil om hvilken andel folkene rundt henne har hatt i saken, og formaner Christine til *intet at fordølge.* Men hun står på sitt. Verken moren eller *nogen anden i huset har vidst det mindste verken af hendes svangerskab eller hendes barnefødsel,* og om barnefaren hadde hun ikke mer å si enn det som *allerede skrevet er.*



## Corpus delicti

Falsen samler beviser for å kunne felle en rettferdig dom. Et av dem er det håndgripelige tegn på kriminalitet, corpus delicti. For å sikre det, sendes lensmannen og Christine opp til Brevig, der Sunne *strax efter hendes anvisning fant fosteret indlagt i et klæde i halmen ved hovedgjerdet af den omforklarede sophha, og medbrage samme til retten.*

Der venter en *uexaminered gjordemoder* Falsen hadde latt hente fra Hølen, *konen Marie Larsdatter. I hendes og vidners påsyn blev det hidbragte foster beaktet, og samme befantes nu at være et fuldbåret drengébarn, idet det havde både negler og hår.* Jordmoren kunne med visshet fastslå at barnet hadde hatt liv like til det skulle fødes, men om det mistet livet i selve fødselen, *det er ikke hende mueligt at bestemme.* Men hun tror det ikke, for munnen er ganske blodig og tett, noe som kan tyde på at barnet er kvalt, enten det nå har skjedd *ved at lægges i halmen eller på anden måde.* Falsen spør da Christine om hun *har lagd voldsom hånd på barnet, men det benægtede hun.*

## Johanne Halvorsdatter

Alle som har vitnet, har direkte eller indirekte hatt med noen ord om Christines mor. Sentral som hovedperson på gården, samboende med datteren, selv fødende i alle fall fem ganger.

Hun benekter å vite noe om svangerskapet. *Vel har hun seet at hendes datter har vært meget førr; men da Christine har beklaget sig over at hun har vært plaget af forstoppelse,* har hun trodd at det var årsaken. Falsen presser henne med hensyn til datterens månedlige renselse, men også her er hun blank, idet hun *ikke har lagt merke til om hendes datter har havt den ordentlig i sommer eller ikke. Thi hvis hun havde bemærket at denne var udebleven, så vilde hun vel fattet mistanke.*

Hun mener sykdommen varte i omlag en uke, og den kvelden *angjeldende begynte,* var Christine så syk *at hun ikke tålte at nogen af folkene måtte være inde.* Hun har heller ikke sett noen Morten sjømann på Brevig – ei heller *nogen anden som hendes datter har havt omgang med.*

Falsen spiller ut sitt siste kort og vil vise henne det døde barnet. Men der sa det stopp, og rettsskriverens tekst gir grunn til tro at dommeren avsto fordi *han frygtede at det kunde have skadelig indflydelse på hendes helbred, da det er en gammel kone.* Johanne var 62 år.

## En ny verden for Christine

Dagen går mot slutten. Falsen summerer opp og stiller små, justerende spørsmål, særlig om Morten sjømann. Men det er ingen som kjenner ham. Christine får også

det spørsmålet, men hun holder fast ved det hun har sagt, og legger til at hun traff mannen *på et sted på gården hvor ingen anden var tilstæde*. På et siste spørsmål om morens forhold i saken, sier hun at *moderen var uvidende om det hele, hvilket også denne erklærede*.

Så pakkes fosteret ned i kassen som skal til Christiania, der Det Norske Sundheds Collegium skal foreta den lovbestemte obduksjon. Retten heves, Falsen drar til Vollebekk og Johanne til Brevig. Sunne tar med seg Christine til Grorud, og i Son nærmer det seg jul.

## Mellomspill

Det river og sliter i Norge i 1810. Europa står på ende. Den dansk-norske kongen har satset på Napoleon og fått svensker og engelskmenn til fiender. Falsen har prøvd seg som offiser mot svenskene. Engelskmennene har bombet København og redusert den dansk-norske marine. Mye av kornimporten er blokkert. Avlingene er dårlige. En «blodgang», egentlig en smittsom dysenteri, har året før tatt livet av 138 mennesker bare i Vestby. Det ble født 36.

Christine mister en bror og en stefar og tilstår en fødsel i dølgsmål. Sorenskriveren i Follo leker med tanker om frihet og egen konstitusjon for landet. Lektor Adler pusler med noe lignende nede i Halden.

Rettsvesenet hadde trygge og sikre rutiner og rik erfaring i dølgsmåls- og barndrapssaker. Christines sak er interessant fordi den gir detaljert beskrivelse av forhørsrettens og lagrettens omhyggelige arbeid og dommerens stadige streben etter å finne lovhjemlet grunnlag for sine avgjørelser. Christine var egentlig dømt før rettssaken begynte. Folkesnakkets hadde bestemt seg. Falsen og Kristian Kvint fullførte verket formelt.

I praksis innebærer det at saken skal gjennom mange ledd før den er i havn. Forhørsretten er passert. Saken skal nå føres som lagrettesak og noteres i en ekstrarettssprotokoll. Den føres med samme grundighet som forhørsprotokollen, helt fram til kjennelse og dom. Hjemstingsdommen ankes og går til stiftsverretten, som kjenner og dømmer og anken går til høyesterett. Høyesteretten dømmer og Canselliet, tilsvarende dagens justisdepartement, søker på Christines vegne om nåde hos kongen. Det får hun og settes i Christiania Tugthus i august 1811. Der blir hun til nyttårsaften 1812.

Det er tilstrekkelig lokalhistorisk stoff i denne saken til en roman. Men roman er fiksjon. Historie bør være dokumentasjon, så langt det er mulig. Dokumentasjonen er skrevet og utgitt i bokform av Vestby Historielag 2011. Den foreliggende artikkel er et sammendrag, der det i den første delen blir lagt vekt på folkesnakkets, anmeldelsen, nektingen og tilståelsen.

Den følgende del er av plasshensyn mer summarisk, men viser lovanvendelse og saksbehandling på de ulike rettsnivå, og gir et visst grunnlag for tenkning omkring Christines skjebne fram til 1813.

### **Dom, anker, nåde og tukthus**

Etter rettsmøtene i Son fulgte flere møter utover senvinteren og våren, to på Fuglegården i Vestby, et på Vollebekk og et på Treider i Ås. Det medisinske kollegium avga sin betenkning og hevdet at barnet sannsynligvis var født med liv, men var blitt kvalt av sitt eget slim og blod fordi de riktige hjelpemidler ikke var tatt i bruk. På et møte i Fuglegården blir det lagt fram en attest fra presten i Vestby, Knud Wille, der presten skriver *at hendes vandel tilforn ikke alene havde været ulastelig, men at hun endog havde tiltrukket sig enhvers agtelse og yndest.*

Denne ulastelige kvinne presses, sannsynligvis av familien, til å snakke sant om farskapet, og det sier hun at hun gjør når hun tar ut Morten sjømann og setter inn losoldermann Møller fra Christiania. Han avhøres på rådstua i Oslo, men nekter. Han er jo gift og har fire barn! Christine forklarer at Møller var godt kjent i familien, pleide å overnatte på Brevig på sine reiser til Moss fra Christiania for å føre skip innover fjorden. *Lods oldermann Møller var sidste gang på Brevig i marti måned f.å.og da lå han om natten i samme værelse som arrestantinden, og var der foruden dem ingen flere i værelset. Det var da om natten, at det omforklarede påskeede, hvortil hun af lodsoldermannen blev overtalet, uden derfor at modtag nogen gave eller løfte af ham.*

Helt til siste rettsmøte, på Fuglegården 20. april 1811, jakter Falsen på mulige delaktige. Han tar vitnene i *corporlig eed* og sikrer rettens troverdighet. Omsider har han alle tråder samlet. I Christiania sitter en gift losoldermann og venter at man tror ham. I retten sitter gårdatteren med prestens attest for ulastelig vandel, ugift og ber om å bli trodd. Begge vet at blir de ikke trodd, er skammen og tap av aktelse fullstendig for dem begge. Blir han trodd, er han fri. Kvinnen har allerede gitt fra seg de fleste sjansene, og det lovverket som skal anvendes, står ikke direkte på hennes side! Hennes overformynder og rettens administrator er klar for å avslutte.

### **Prosedyre og dom**

Aktor, prokurator Arntzen, var representert ved sin fullmektig Smith, som la fram prokoratorens mening skriftlig. Den finnes ikke, men protokollen viser tydelig at aktor ville *at angeldende Christine Kjeldsdatter mister sin hals og at hendes hoved sættes på en stage, samt at hun dømmes til at have så vel jord som hovedlod forbrudt til Kongen.*

Forsvareren, *defensor advocat Lumholz*, lot også *fremlegge sit indlæg*, som heller

ikke er bevart. I rettsprotokollen er ganske kort notert at *dommeren oplæste for arrestantinden det fremlagde forsvars skrift og erklærede at hun intet videre vidste til sin sags tarv at anføre.*

Dommerens rettsbelæring er derimot gjengitt i sin helhet i rettsprotokollen. Den er systematisk, detaljert, omhyggelig med sine lovhenvvisninger og språklig velformet. Utgangspunktet er *Faktum*: Det er født et barn. Dernefastslås at *alting taler imod arrestantinden*, altså ingen formildende omstendigheter. Falsen tegner bildet av kvinnen som ville skjule alt, som intet forberedte og som motsatte seg alle tilbud om hjelp, fordi hun ville svare for sin sykdom selv. En sykdom hun bare *foregav* og kalte *hold og forstoppelse hun var plaget af*. Likevel: *Med de yderste anstrengelser af sin helbred, bragte hun til verden et barn, uden at hendes moder og halvsøster som var inde i samme værelse, efter deres vedholdende benægtelse, der ere overensstemmende med delinquentens deposition, mærkede det.*

Ved ikke å ta imot hjelp, hadde Christine motsatt seg lovens påbud om å bruke *de ordentlig beskikkede midler som hende og fosteret i sådant tilfald skulde kunde betiene*. Hun så at det var liv i barnet, og *desuagtet lagde hun det ned i halmen i den selvsamme sophabank hvor hun selv låe, og der lod hun det ligge, lige til hendes forbrydelse var bleven opdaget, altså over 14 dage.*

Dette synes å virke så sterkt på den sindige dommer at han, nærmest som et hjer-tesukk, lar føre til protokolls en setning som speiler hele saken i ett glimt: *Et sørgelig eksempel på hvad falsk følelse af ære kan bringe et fruentimmer til, er det at en moder kan have sit døde, rimeligvis af hende selv ombragte barn, liggende i sengen hos sig i 14 dage, og det er tillige et bevis på hva den menneskelige natur kan tåle, at hun kunde holde ud den smærte.*

Etter betraktningene følger bevisene. Et av dem var at tilståelsen ble *fremtvunget derved at man truede hende med at undersøge hendes bryster*. Derneft Sundheds Collegiets sannsynliggjøring av at det hadde vært liv i barnet da det ble født, at barnet ikke fikk den fornødne hjelp, at Christine ikke hadde gjort noe for å skaffe barne-tøy, nektet for å være svanger enda alle hadde sett hun var tykkere enn vanlig, jaget ut folk av stuen den aktuelle kvelden i desember – og at hun *som ugift fruentimmer har ladet sig besvangre!*

Om delaktighet sier Falsen: *Det kan vel ikke nægtes, at det forekommer høyst usandsynligt, om fysisk umulig, at delinquentinden skulde overfaldes af fødselssmerter og gjøre barsel, uden at moderen og halvsøsteren, der var inde i samme værelse, skulde have den mindste mistanke om hennes virkelige tilstand*. Han drøfter for og imot, utelukker halvsøsteren, samler seg om moren og konkluderer med at hennes vilje til å ville hente jordmor, *synes at tale for hende*, og med det er alle spørsmål om delaktighet ute av hjemtingsretten.

Barnefaren går samme veien. Falsen fastslår at *hva angår arrestantindens forskjellige udsagn angående hvem der er fader til det af hende fødte barn, da synes der på samme intet at kunde reflekteres, så meget mindre som den af hende sidst udlagde lods-oldemand Møller i Christiania aldeles har fragået sagen.* Og med det er losoldermannen fri.

Tiden er inne for konklusjon. Falsen mener det bevist at Christine har født i dølgsmål og *omend ikke dræbt barnet, så dog med forsømmelse af de ordentlige midler foranlediget dets død,* og at hun således, siden hun er *langt over den criminelle lavalder, bliver at anse med den i Lovens 6-6-7, conferered med forordningen af 9de august 1737 og 6te feb. 1694, fastholdte straf.*

Det er Kristian Kvint, eller Kristian den femtes Norske Lov som kommer til anvendelse med sin klare tekst i lovens punkt 6-6-7: «*Letferdige Quindfolk, som deris Foster ombringe, skulde miste deris Hals, og deres Hoved settis på en Stage*». Forordningene det vises til, fastsetter regler for inndragning av penger og fast eiendom.

Med det er prosedyren fullført og dommeren skal «kjenne» i saken. Han har drøftet den med lagrettemennene, Jørgen Hvidsten, Levor Toverud, Svend Pydt og



Kristian Kvint om lettferdige Quindfolk: Sjette bok, sjette kapittel, syvende ledd.

Christian Hvalstad. Han reiser seg, ber retten reise seg, og med den samme stemmen som han tre år senere fyller riksforsamlingssalen på Eidsvoll, sier han i stuen på Fuglegården i Galbybygda:

### **Thi kjendes for Ret:**

*Den taltalte Pige Christine Kjeldsdr. Brevig bør miste sin Hals og Hovedet derefter sættes paa en Stage. Saa bør hun og have sin Hovedlod og Jord, om hun er nogen ejende, til Kongen forbrudt.*

*Det idømte exequeres efter Øvrighedens Foranstaltning, og endelig anmerkes det at Sagførelsen har været lovlig og forsvarlig.*

Christine anker dommen på stedet, *bliver igjen til lensmanden overleveret* og retten blir hevet. Protokollen var omhyggelig underskrevet av lagrettens menn, *alle med holden Pen*, dvs. ingen av dem kunne skrive navnet sitt!

Sunne tar med seg Christine til Grorud, der han stadig vil få 10 shilling dagen for å holde henne som dømt fange. Det blir en fuktig sommer, og avlingene ser ut for å bli elendige.

### **Stiftsoverrettens dom**

Follo hørte til Christiania Stiftsoverrett. I 1811 holdt den til i Stiftsgården i Rådhusgaten 13 i Christiania, og hadde en skriver som tok seg av kontorsakene, en jurist som var rettens formann og to jurister som var dommere, eller assessorer. Christine skulle ikke møte personlig for denne retten når anken skulle behandles. Hele rettsprosessen var skriftlig.

I korthet er å si at denne retten ikke førte noe nytt til saken. Skyldsspørsmålet var avgjort av lagretten og kunne ikke ankes, og straffeutmålingen synes ikke å være tema for denne retten. Dommen hadde falt den 20. april, og allerede 20. mai 1811 var saken klar til å *optages til kjendelse eller dom*, og det protokolleres:

*Thi kjendes for Ret: Hjemtingsdommen bør vedMagt at stande.*

Christine blir på Grorud. Hjemme på Brevig selger moren gården til sønnen Halvor Kjeldsen for 5000 riksdaler, men blir boende som før. Siden dommen ligger påanket og ikke rettskraftig, har Christine ennå ikke mistet sin hovedlod, og har derfor fortsatt midler stående inne hos sin overformynder, som nettopp har dømt henne til døden. Nå venter hun bare.

### **Høyesterettens dom**

Ved forordning av 14. februar 1661 ble en *Høieste Ret* opprettet i København. En drøy måned etter at Christines anke var avslått i overretten, lå den klar til behandling i Kongens By. Den 25. juni 1811 legger *Høieste-rets-advokat Fredrik Wilhelm*

*Treschow efter kongl. befaling fram en til Aggershuus Stifts-Over-Ret under 20de Maj d:å: afsagt dom udi en sag der indstevnte tiltales for at have født i dølgsmål.*

Retten får så vite at tingrettens dom fikk kjennelsen «*Hjemtingsdommen bør ved Magt at stande*». Treschow går deretter gjennom hjemtingsdommen og protokollerer domsgrunnlaget med nøyaktig samme ordlyd som *Sorenskriveren i Folloug*, *Christian Magnus Falsen* brukte i sin dom, og som stiftsoverretten brukte i sin. Høyesterett finner ikke mer å tilføye, og feller sin dom 25. juni 1811: *Stifts-Over-Rettens Dom bør ved Magt at stande*.

Med det var saken avsluttet også på det rettsnivået, kort og effektivt, og dommen ble overlatt de administrative organer til *stadfæstelse og yderligere påkjendelse*.

### **Canselliet søker om nåde**

Selv om forbindelsen mellom København og Christiania ikke var den beste på denne tiden, var embetsverket effektivt og handlet raskt. Dommen som falt i København den 25. juni, var til behandling i kanselliet i Christiania kort tid etter, og allerede i begynnelsen av juli lå søknaden om nåde klar hos Fredrik den sjette, som satt med en eldgammel rett til å benåde ved dødsstraff. Kristian Kvint ga rik anledning til bruk av slik straff, og dommen var ikke sjelden i barnedraps- og dølgsmålssaker. Og de sakene var heller ikke sjeldne, folketallet tatt i betraktning.

Men bare et fåtall ble eksekvert. Det den dømte kunne vente, var enten nåde eller halshogging med øks. Det var slutt med henging eller andre måter å avlive dømte på. Kanselliet hadde stor erfaring i å fremme nådesøknader, og Kongen så som regel i nåde til sine undersåtter. Nåde innebar til vanlig innsettelse i tukthus.

Christine søkte ikke selv om nåde. Det var juristene i kanselliet som utarbeidet et velskrevet og fullstendig sammendrag av saken og dens gang, og konkluderte med

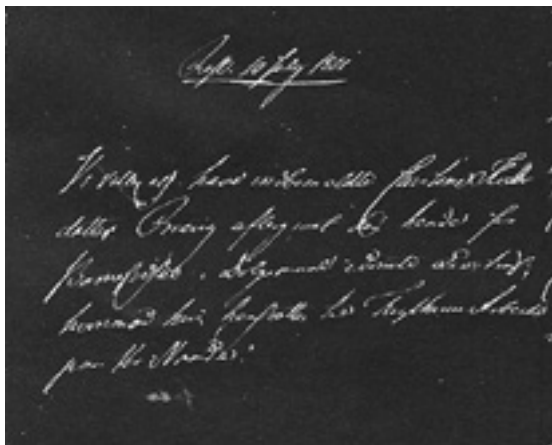

*at indstille den ulykkelige strafskyldige til benådning. Nådesøknaden, eller «den allerunderdanigste Forestilling om Naade», er et lærestykke på grundig juridisk velvilje overfor et medmenneske som ikke hadde en sjanse til å slip-*

*10. juli 1811 skriver Fredrik VI på som Rex og lar Christine beholde livet "paa Vor Naade".*

pe unna, slik lovverket var. Hver detalj i saken er drøftet. Hun blir berømmet for *at hendes vandel tilforn ikke alene havde været ulastelig, men at hun endog havde tiltrukket sig enhvers agtelse og yndest*. Kanselliet mener at *intet uædelt motiv har bevæget hende* til å handle som hun gjorde, men at det var *æresfølelse og forestillingen om at hendes hidtil ubesmittede rygte vilde lide ved opdagelsen af hendes feiltrin* som forledet henne *til at dølge det*.

*Hendes i begyndelsen afgivne forklaring om barnefaderen, der senere er forandret, synes heller ikke at resultere af nogen uædel drivfjer*. Presset av broren, nødtes hun *at udlægge Morten sjømann* for å skåne den virkelige far. Og om losoldermannen sier kanselliet at *han som gift mand havde megen interesse i at benægte hendes udsagn*, og anser det for å være *meget rimelighed for, at denne hendes forklaring stemmer med sandheden!*

Kanselliet peker på at hvis noen hadde visst om svangerskapet og fødselen, så kunne det ikke ha vært noen fødsel i dølgsmål, hvilket hun er dømt for! De forfølger ikke tanken om hva mor og halvsøster kunne ha visst, men nevner til Christines fordel at *hun vidste at moderen havde en del barnetøy*, og at hun *agtede at henvende sig til hende for at erholde det til afbenyttelse*.

Kanselliet anfører så en vurdering som øyensynlig har vært nevnt i høyesterettens dokumenter, men som ikke fremgår av domsdokumentet, nemlig at *Justitiarius og de tilforordnede i Høiesteret på disse grunde have foreslået at den tiltalte fritages for den idømte livsstraf, imod at hun hensættes til tugthuus-arbeid i så lang tid som Deres Majestæts wiisdom måtte finde passende*.

Dette slutter kanselliet seg til, og *indstiller overensstemmende hermed i dybeste underdanighed at Christine Kjeldsdatter Brevig allernådigst må eftergives den hende for barnefødsel i dølgsmål ved Høiesteretsdom af 25 forrige måned tilfundne livsstraf, imod at hun hensættes til arbeid i tugthuset på Deres Majestæts nåde*. Så undertegnes det hele *allerunderdanigst* av D.K.D. Pavels, og saken går til Kongens bord.

### **Kongens nåde**

Den 10. juli 1811 skriver kong Fredrik den sjette i den brede venstremargen på nådesøknadens første ark:

*«Rex 10.July 1811*

*Vi vilde og have anbefeldte Christine Kjeldsdatter Brevig eftergivet den hende for Barnefødsel i Dølgsmal idømte Livsstraf; hvorimod hun hensættes til Tugthuus Arbeid paa vor Naade.»*





*Tukthuset i Storgaten i Christiania. Opprettet 1741.*

### **Tukthusfange**

Fjorten dager senere henvender bestyreren ved Christiania Tugthaus seg til lensmann Sunne og ber ham *besørge Christine Kjeldsdr. Brevig overflyttet til Tugthuset*. Og så skjer den 10. august 1811. Christine flyttes fra Grorud til Christiania, til et stort, ruvende anlegg i barokk stil bak en grå ringmur, 70 år gammelt da hun kom dit. Anstalten for *de selvrådige, late, motvillige, drikkfeldige, ugudelige og de arbeidsføre betlere*, som det het i bestemmelsene. Et sted med elendige sanitærforhold og hvor avtrede stanket, med fangene, 300 i tallet, stengt inne i store sovesaler uten vinduer fra åtte om kvelden til halv fem om morgenen, med senger i to etasjer og som regel tre i hver seng. Det var kvinner og menn og mange barn der. Mange var syke. Kilden forteller at *ris eller tamp på ryggen hørte hverdagen til. Innesperring i fuktige og belgmørke arrestceller i kjelleren likeledes*. Det var barkebrødstider i landet. Også på tukthuset bar maten preg av det.

### **Fri og nytt liv**

Det må ha vært litt av en overgang for kvinnen som hadde tiltrukket seg enhver aktelse og yndest, å dra fra den fredelige arresten på Grorud til det vepsebolet tukthuset synes å ha vært. Rimeligvis har hun fått besøk hjemmefra. Hun må også ha hatt noen som har arbeidet for seg, for nyttårsaften 1812 forlater hun tukthuset som benådet og fri! Og nå er det som det har løst noe for henne.



*Sæner kirke ca.1600-1879.*

Hun reiser tilbake til Brevig og moren sin, men allerede tre måneder og sytten dager etter løslatelsen står hun ved alteret i Sæner kirke, der hun blir viet til Compagniechirurgus Johan Gottlieb Hassel, født 1784, dvs. 7 år yngre enn henne. Han hadde tidligere vært gift i København, vært med i slaget på Københavns red i 1801 og ansatt som uexaminert chirurgus, eller feltskjær, i armeen. Han synes å ha strevet med stillingene han kom inn i, men er åpenbart fertil, for 10. januar 1814 føder Christine for annen gang. Barnet blir hjemmedøpt på Brevig 14. januar 1814 og får navnet Margarethe Johanne.

### **Og der stanser kriminalhistorien**

Piken som i 1810 fikk et barn hun ikke tok godt nok vare på, måtte bøte for det. Det andre barnet hun fikk, hører slektshistorien til, og kriminalhistorien stanser her. Dog bør det nevnes at Johan Gottlieb Hassel sto til alters igjen allerede i 1814 i Helligaandkirken i København!

Christine var akttet og yndet. Hun mestret nok det lille og snille, men losoldermenn og kompanikirurger representerte en annen rase, andre rettigheter og sedvaner. Så gikk det for Christine som med så alt for mange andre piker på hennes tid: De søkte sin egen hjelpeløse veg ut av den verden mennene brakte dem inn i og snublet, tumlet litt rundt og falt. Kriminalisert og dømt med lovens strengeste straff.

Christine er bare en av mange som snublet, og var langt fra den siste. Bare i perioden 1815–25 ble det i Norge felt 50 dødsdommer etter samme regelverk som felte Christine. Ytterligere 22 ble dømt for barnedrap.

De vesentligste kilder

### **Trykt**

Kristian 5.s Norske Lov (1750-utg)

Osvald Martinsen (1974): Bygdebok for Vestby, bd I og II

Son Leksikon (2002)

Laurids Fogtman (1795): Kongelige Rescripter, Resolutioner og Collegialbreve for Danmark og Norge, bd.VI, VII

Bjørn Linnestad (2010): Vestby kirke og prestegård

Smidt (1814): Forordninger for Norge, 1795-1814, bd I

J. Kobro (1908): Norges læger 1800-1908, bd.I (A-K)

Hogne Sandvik og Jørund Strand (1996): Fra bartskjær til legeforening, Tidsskrift for den norske lægeforening, 3614-7

Gunnar Haugen og Geir Krogh (2005): Lensmennene i Ås og Frogn

Yngvar Utstvedt (2000): Djeveløya i Oslofjorden

### **Databasert**

Nils Erik Lie (2007): Om Borgarting lagmannsrett, Historikk. Det juridiske fakultetsbibliotek ved Universitetet i Oslo, UiO nettsider

Leiermål (2010): <http://no.wikipedia.org/wiki/Leierm%C3%A5l>

Corpus delicti (2010): Wikipedia, den frie encyklopedi

Aktor (2010): <http://www.Domstol-inter>

Prokurator (2010): [lokalhistoriewiki.no](http://lokalhistoriewiki.no)

Stiftsverrett og overrett (2010), <http://www.domstol.no/DAtem>

Høyesterett (2010): <http://www.ub.uio.no/ujur/publ>

Torgrim Sørnes Hjemmeside (2010): Døddømte, henrettede og benådede i Norge 1815-1876, <http://www.ondskap.org/Fobryterne.html>

### **Håndskrevet**

Kirkebok nr.1 for Moss

Ministerialbok 1797-1813, Vestby prestegj/Såner annek

Klokkebok for Vestby 1814.1827

Skifteprotokoll for Follo 1775-88, 1801-09 og 1806-26

Pantebok nr.1 for Follo

Forhørsprotokoll nr. 1 for Follo

Forhørsprotokoll nr.6 for Christiania

Ekstraretsprotokoll nr. 1 for Follo

Follo og Aker Fogedarkiver 90

Christiania Overretts Justisprotokoll nr. 2

Christiania Overretts Domsprotokoll nr.4

Akershus Amts Journal 1811, nr.4

Straffeanstalterne, Christiania Tugthus, Protokoll nr.16

Høiesterets Voteringsbok 1811 A, fra Rigsarkivet Kbh, nå i Riksarkivet Oslo.

### **Illustrasjonskilder**

Christian Magnus Falsen: Knut Mykland, Torkel Opsal, Guttorm Hansen: Norges grunnlov (1989), s. 44

Huitfeldtgården i Son: Bjørn Linnestad: Dørnberger (1989), s.19. Bildet er etter maleri utført av Carl Johannes Andreas Dørnberger, 1906.

Store Brevik: Norske gardsbruk, Akershus fylke (1941), s. 884.

Kristian Kvint om lettfærdige Quindfolk: Kristian den femtes norske lov (1750), s. 889.

10.juli skriver Fredrik VI på som Rex: Originaldokument i Riksarkivet

Tukthuset i Storgaten i Christiania: Yngvar Ustvedt: Djeveløya i Oslofjorden (2000), s. 21.  
Foto O.Væring , ca 1910.

Såner kirke ca.1600-1879: Son leksikon (2000), s. 369. Bildet er etter maleri utført av Therese Wold.

# «Løft vor sak frem ved sang»

– Ski mannskor 90 år

Av *Dagfinn W. Jakobsen*

Denne våren var det 90 år siden Ski mannskor ble stiftet. Dette jubileet ble markert med en stor jubileumskonsert i Salen torsdag 31.mars. Her deltok også, i tillegg til jubilantene, Frogn mannskor, Rygge mannskor og Mandssangerne. Konferansier var Vidar Lønn-Arnesen. To dager seinere markerte koret den store begivenheten med en jubileumsfest i Odd Fellow-bygningen. Ski lokalhistoriske arkiv har også markert jubileet med en utstilling i Ski bibliotek.

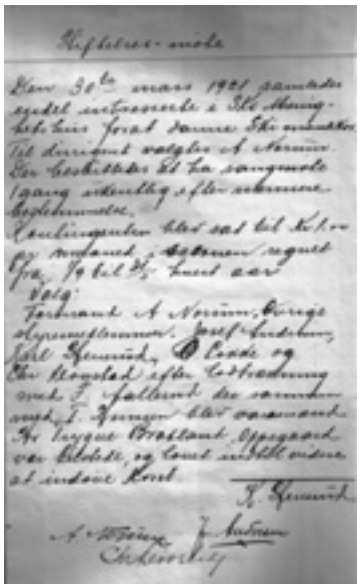

Ski mannskor hadde på mange måter en gullalder som ble innledet med sangerstevnet i 1936. Gullalderen varte i ca. 40 år og ebbet ut mot slutten av 1970-tallet. I disse årene var aktiviteten i koret stor. Koret arrangerte sangerstevner, revyer og kabareter, samarbeidet tett med andre kor, reiste på utenlandsturer og åpnet til og med ei sjømannskirke. I denne artikkelen har jeg viet nettopp denne gullalderen bredest plass. I tillegg vier jeg også oppstartsårene noe plass innledningsvis, mens kildematerialet for de seneste årene er såpass tynt at denne perioden bare omtales i kortform mot slutten.

*Ski mannskor ble stiftet 30.mars 1921.*

*Korets første formann var Andreas Norum*

Artikkelen bygger på materiale fra Ski mannskors arkiv. Dette er deponert hos Ski lokalhistoriske arkiv. I enkelte perioder har arkivmaterialet vært noe tynt. Der har jubileumstrykket skrevet til korets 50-årsjubileum gitt viktig utfyllende informasjon. Trykket er ført i pennen av tidligere redaktør i Østlandets Blad, Harry Harsson, som har klart å sammenfatte korets første 50 år på en utmerket måte. Noe bakgrunnsinformasjon er også hentet fra ulike utgaver av Østlandets Blad. Korets siste 40 år er relativt dårlig dokumentert. Særlig gjelder dette de siste 25 årene der det stort sett bare finnes nedtegnelser om valg til tillitsverv. Arkivet har for øvrig ikke skriftelige kilder for koret etter 2003. Korets nåværende formann, Erling Brosvik, har imidlertid bidratt med nyttig tilleggsinformasjon.

### **De første årene**

Ski mannskor ble stiftet 30. mars 1921 etter initiativ fra Trygve Bratland. Bratland hadde tidligere vært med på å stifte kor både på Oppedgård og Kolbotn før turen kom til Ski. I Ski møtte han noe motbør i starten, men lyktes da han fikk med seg pastor Hansen-Bauer som samarbeidspartner.

På stiftelsesmøtet denne vårdagen i 1921 møtte 17 mann fram. De valgte Andreas



*De seks kamerater, 1926. Denne sekstetten underholdt på sangerstevnet i 1936. På bildet ser vi foran fra venstre: Olaf Røe, Sigvald Mortensen og Sven Boger. Bak fra venstre: Hans Brenna, Carl Anton Brekke og Enok Eliassen. De seks kamerater sang flere ganger på NRK. Flere av medlemmene i sekstetten var også med i Ski mannskor.*



*Ski mannskor, ca. 1930. Dette er det eldste bilde vi har av koret.*

Norum til korets første formann. De ble også enige om at det skulle holdes øvelser en gang i uken. Medlemskontingenten ble satt til 1 kr i måneden i sesongen som varte fra september til mai. Trygve Bratland tok på seg å dirigere koret inntil videre. Han mottok en lønn på 15 kr pr. øving. Koret debuterte ved åpningen av Samfundsbygningen i oktober samme år.

De første årene varierte oppslutningen både fra år til år og noen ganger også fra årstid til årstid. I 1921 var oppmøtet på øvingene svært godt fram til sommeren. Høstsesongen startet imidlertid dårlig, men etter hvert som høstmørket la seg over Skibyen, kom stadig flere til øvingslokalet. På 1920-tallet var for øvrig 1926 det beste året med hele 45 aktive sangere.

I 1922 ga Trygve Bratland seg som dirigent. Han hadde vært initiativtaker og drivkraft det første året. Han hadde imidlertid flere jern i ilden og hadde behov for avløsning. Koret fikk da kapellmester Leif Halvorsen som dirigent. Halvorsen var en anerkjent fiolinist og tilførte koret en ekstra dimensjon. På konsertene opptrådte han gjerne med fiolinstykker innimellom korsangene.

Skrøpelig økonomi var et tilbakevendende tema de første årene. Koret tjente litt på konsertene, men dette var ikke tilstrekkelig til å dekke utgiftene. Lønn til dirigenten var en av de største utgiftspostene. I 1929 prøvde de å forhandle ned lønnen til dirigent Leif Halvorsen. Dette gikk imidlertid dårlig og forhandlingene endte med at koret måtte finne en ny dirigent.

For å rette på økonomien måtte mannskoret ty til andre aktiviteter enn bare kon-

serter. Utover på 1920-tallet ble det arrangert både markeder og basarer - med vekslende hell. Markedet i 1923 ble en stor suksess med hele 1.500 kr i inntekt. Året etter prøvde koret å gjenta suksessen, men det hele ble en dundrende fiasko. Alt i alt var likevel inntektene fra disse arrangementene svært viktige for korets videre eksistens.

Det var for øvrig en basar som førte til at koret havnet i politiets søkelys i 1929. Det hele berodde egentlig på en misforståelse. Koret hadde gått fram på vanlig måte og søkt politiet om tillatelse. De regnet ikke med at det skulle bli noen problemer med dette. Politiet trodde imidlertid at gevinstene var innkjøpt med korets midler, noe som ikke var tillatt. Basaren som skulle arrangeres tre ganger, ble dermed stoppet. Da misforståelsen var oppklart, var imidlertid skaden skjedd og inntektene bortfalt.

Korets historie kunne faktisk ha stanset allerede etter kun ti års virksomhet. Tidlig på 1930-tallet sto koret uten 1.tenorer, noe som var svært dramatisk. På et styremøte holdt på Bogers hotell 21.januar 1932, foreslo formann Erling Endsjø at de skulle fryse driften av koret og «oppebie andre tider». Dette ble det imidlertid ingenting av, men koret gjennomgikk en tung tid med dårlig oppmøte og svak økonomi.

I 1933 overtok Olaf Røe som dirigent. Han kom fra korets egne rekker og tok lavere betaling enn flere av de tidligere dirigentene. På mange måter var han en billig kriseløsning som skulle vise seg å bli korets viktigste dirigent i tiden før krigen. Under Røes energiske ledelse vokste koret til rekordstor oppslutning. I 1936 var det i perioder nær 50 aktive sangere.

I 1939 fikk Røe arbeid i en annen kommune. Reiseveien til øvingene ville da bli for lang og Røe så seg nødt til å forlate Ski mannskor. På avskjedsfesten mottok han, som første mann i koret, gullmedaljen. Dette var den gangen Ski mannskors høyeste utmerkelse.

Røe holdt imidlertid kontakt med koret og var gjest både på 25-årsjubileet i 1946 og 50-årsjubileet i 1971. Røe kom også tilbake som dirigent en kort periode på slutten av 1940-tallet, men reiseveien var fremdeles i lengste laget. Han måtte derfor si fra seg dirigentjobben og ble avløst av Eivind Sværen utpå høsten 1948.

### **Sangerstevnet i 1936**

Ski mannskor hadde vokst under Røes ledelse og var klare til å ta på seg større oppgaver. 14.juni 1936 ankom rundt 200 sangere (bare menn) fra store deler av Akershus Ski stasjon. Ski mannskor hadde fått i oppdrag å arrangere Akershus sangerforbunds årlige sommerstevne. Fra stasjonen marsjerte sangerne opp til torget der den høytidlige åpningen fant sted. Ski mannskors formann, Karl Stenerud, ønsket gjestene velkomne. Deretter sang mannskoret «Ski mannskors sangerhilsen»:





*Sangerstevne i Ski 14.juni 1936. Åpningen av stevnet fant sted på torget.*

Vi hvirvler velkomstsangens toneslør  
i forårets sol og blest.  
Vær hilset med en sangfanfare:  
Øst og vest, Vær vel møtt som vår gjest!  
Vær hilset glade sangerskare.  
Øst og vest. Her vel møtt til vår fest!  
Ja, hill deg, forårsglade sangerflokk.  
Vær hilset i sol og blest.

Som liljen på strømmene båren  
vår sang svømmer drømtung i våren –  
Og den er vår krigerfane,  
vårt lys over all vår ferd,  
for til dåd og handling mane.  
Vår sang er vårt riddersverd. –

(Kilde: Ski mannskor 1921-1971).

Sangen var nykomponert til dette stevnet og Hampus Huldt-Nystrøm, fra mannsko-  
rets egne rekker, var komponist og tekstforfatter. Åpningshøytidlighetene ble så av-

sluttet med taler av ordfører Eger og formann Aks i Akershus sangerforbund.

Etter fellesmiddag på Bogers hotell marsjerte sangerne, med Kolbotn Ungdomskorps i spissen, til Birkelunden der selve sangerstevnet skulle arrangeres. Korsangen runget så utover Skibyen.

Etter at sangerne hadde avsluttet med å synge Fedrelandssangen, åpnet den mer uhøytidelige delen av stevnet. Først var det tautrekkingskonkurranse mellom korene. Her slo Oppegård Ski i finalen. Det var også andre former for underholdning, blant annet små sketsjer, steppedansing, skyting og pilkasting. Dessuten underholdt De seks kamerater med noen sangnumre. På restauranten var det dans til tonene fra Hotting boys. Stevnet ble beskrevet av pressen som svært vellykket. Først ved midnatt ble arrangementet avsluttet og sangerne dro hjem hver for sitt.

### **Sangerstevnet i 1941**

8.juni 1941 sto Ski mannskor som arrangør for sitt største arrangement til da. Koret skulle arrangere Akershus sangerforbunds årlige sommerstevne for andre gang. Denne gangen kom det bortimot 400 sangere fra hele fylket til Ski. Ski mannskor og Ski damekor tok imot de andre korene på torget. Ski mannskors leder Georg Narten og Skis ordfører A. Chr. Paulsboe ønsket sangerne velkomne. Etter velkomsthøytidelighetene fortsatte sangerne til realskolen for fellesøving.

Klokka 17.00 marsjerte sangerne nedover Kirkeveien mot Birkelunden der selve stevnet skulle holdes. Avisene forteller om et svært vellykket sangerstevne i strålende sol. Over 1300 betalende tilskuere var til stede og fikk høre koret blant annet synge David Monrad Johansens «Gamle Norig» (tekst av Ivar Aasen). Konserten ble avsluttet med felleskoret som sang «Sjømannsang» og «Varde». Etter at konsertprogrammet var avsluttet ble det folkefest med musikk og dans.

### **Samarbeid med Ski damekor**

Ved flere anledninger har Ski mannskor samarbeidet med Ski damekor. Særlig på 1940- og 50-tallet var dette samarbeidet tett og hyppig. 14.januar 1940 arrangerte de to korene Finlandsaften sammen i realskolens gymsal. Damekoret var også blant gjestene på mannskorets 20-årsjubileum våren 1941 og like før jul samme år holdt korene konsert for de eldre på realskolen.

En medvirkende årsak til at samarbeidet ble så vellykket var nok at Hampus Huldt-Nystrøm dirigerte begge korene i begynnelsen av denne perioden (dirigent for Ski mannskor 1940-46). Og korene satte stor pris på den jobben dirigenten gjorde. Et godt eksempel på dette er at overskuddet fra en Grieg-aften som korene arrangerte sammen 15.juni 1943, ble brukt på dirigenten. Pengene gikk til å betale opphold for ham på Vestlandske sangerforbunds dirigentkurs på Hordatun i Hardanger.

Dirigenten kunne da få både et faglig påfyll og en hyggelig sommerferie.

I mars 1943, arrangerte mannskoret og damekoret flere kabaretaftener sammen. I løpet av to måneder med intense forberedelser hadde de to korene, med Sigurd Sørhus som instruktør, satt sammen en revy på 22 avdelinger. Dette ble en stor suksess og Østlandets Blad kunne melde om billettøk utenfor Titt Inn. Særlig populære var innslagene som ga nazistene og tyskerne et lite kamouflert spark. Kabaretene ble holdt fem ganger før nazistyrermaktene grep inn og krevde avgift som skulle gå til såkalte hjelpeaksjoner.

Det ble mange fellesarrangementer, både basarer og konserter utover, både under krigen og i årene etter. I 1948 holdt de to korene en vellykket julekonsert og en uke seinere, 1. nyttårsdag 1949, hadde de konsert sammen i Kråkstad kirke. Ingrid Bjoner som var medlem av Ski damekor, medvirket der som solist.

I 1958 gikk de to korene sammen og arrangerte revyen «For fulle muggen». Premieringen fant sted 11. februar 1958 og fikk strålende kritikker. Kjell Mørchs trio sto for musikken og forestillingen startet med et stort fellesnummer der bussen Henry I var sentral. Deretter gjorde Gjertrud Lanes reint bord i de kommunale kontorer i nummeret «Skurekona». Det kommunale tempo fikk også en smekk over fingrene av Einar Norum, Ragnar Bech og Guttorm Poverud som blant annet framførte «Hvis vi får løsst». Østlandets Blad trekker for øvrig fram Gunni Jordfald som et stort scenetalent som kommer tydelig til sin rett i sketsjvisen «Sitte – bare sitte». Avisens utsendte satte også stor pris på Mary Holmens opptreden som fotballkone og skrev: «Folk hylte av latter og fru Holmen utfoldet en slik aktivitet og et slikt sprudlende humør i denne scenen at selv den mest kresne Oslo-kritiker måtte gi henne full anerkjennelse» (Kilde: Østlandets Blad 12/2-58). Revyen ble en stor suksess og gikk for fulle hus i Rådhuseteateret over flere kvelder og ble til slutt sett av over 2000 personer.

Samarbeidet mellom korene fortsatte også utover både på 1960- 70- og 80-tallet. Damekoret var blant annet gjester da mannskoret feiret 50-årsjubileum i 1971 og høsten 1977 deltok Ski mannskor på damekorets 40-årsjubileum.

### **Med blikket rettet utover**

På 1950- og 60-tallet begynte mannskoret også å rette blikket utover. De knyttet kontakt med det danske koret Ballerup Sangforening af 1868 og besøkte dem i 1950. Det ble flere besøk og gjenbesøk i løpet av disse to tiårene, ofte i forbindelse med jubileer.

25. mai 1956 reiste Ski mannskor til Hamburg og besøkte sjømannskirken. Koret hadde god kontakt med sjømannsprest Tron Tronsen som opprinnelig var fra Ski. Koret sang både i den norske og den svenske sjømannskirken under oppholdet. I



*Tre muntre herrer på tur; 1956. Til venstre står Henrik Norum. I midten ser vi dirigenten, Hans Solum, og til høyre står Rolf Finstad. Hans Solum var korets dirigent i periodene 1950-62 og 1967-69.*

tillegg var de på sightseeing med båt på Hamburg havn, fikk omvisning på VW-fabrikken og var dessuten i operaen og så Aïda.

Tre år seinere var koret tilbake i Hamburg igjen. Denne gangen for å være med på å åpne den nye norske sjømannskirken. Koret reiste med charterfly fra Fornebu og ble innkvartert på Hotell Königsberger Hof. Søndag 26. april fant den høytidelige åpningen av den nye kirken sted. Biskop Ragnvald Indrebø og formann i byggekomiteen, generalkonsul Olaf Tellefsen gikk i spissen for følget de hundre meterne fra den gamle sjømannskirketomten til det nye kirkebygget. NRK var til stede og sendte begivenheten på radio. Ski mannskors dirigent, organist Hans Solum, satt ved orgelet og spilte preludiet. Seinere dirigerte han koret gjennom flere stykker. Etter trosbekjennelsen sang koret «Jubilante Amen» av Halfdan Kierulf og «Sanctus» av Frantz Schubert. Østlandets Blads redaktør, Harry Harsson, var også til stede og dekket begivenheten. I sitt referat hjem skrev han blant annet: «Aldri har vel koret sunget vakrere og mer fulltonende inspirert enn ved denne anledning» (Kilde: Ski mannskor 1921–1971). Koret avsluttet med å synge «Dette Norge vårt hjem» av Wendelborg/Bjørnsson og det var tydelig at korets innsats ble høyt verdsatt. Ambassadør Vogt



*Ski mannskor foran Ski kirke 17.mai 1964. Fra venstre ser vi: Ragnar Back, Carl Anton Brekke, Osvald Andersen, Roar Pedersen, Kristian Johannessen, Gustav Gustavson, Rolf Finstad, Kåre Haugland, Svein Risdal, Erling Brosvik, Rolf Wibukt, Roald Wamnes, Ragnar Bråthe, Aage Wamnes, Almar Nilsen, Torleif Bjerklund, Olav Urke, Henrik Norum, Arnold Hultmann og Guttorm Poverud.*

skal ha vært svært begeistret og utbrutt spontant: «Dette må være et av Norges elitekor!» (Kilde: Ski mannskor 1921–1971).

Våren 1968 feiret Ballerup Sangforening af 1868 100-årsjubileum og Ski mannskor var invitert som gjester. Korets utenlandsreise ble behørig omtalt både i Østlandet Blad og i Norsk Sang. Foruten å delta på en svært vellykket jubileumsfest, sang også mannskoret i den norske sjømannskirken i København. I tillegg besøkte koret også Skis vennskapskommune Gladsaxe og sang på det lokale pleiehjemmet, noe de eldre på hjemmet satte stor pris på. Norsk Sang trekker fram koret som gode ambassadører for Ski kommune og skriver avslutningsvis: «Programmet ble da også i sin helhet gjennomført på en glimrende og knirkefri måte, og koret har representert Ski kommune på en fin og verdig måte» (Kilde: Norsk Sang nr. 4 1968).

## 50-årsjubileet

Våren 1971 kunne Ski mannskor virkelig feire seg selv. Koret hadde da eksistert i 50 år. Jubileet ble markert med en stor jubileumskonsert torsdag 22. april. Medvirkende var, i tillegg til mannskoret, Ingrid Sahlin (solist), Follo orkesterforening og det nystiftede Ski guttekor. I følge Østlandets Blad, åpnet koret noe nervøst og oppjaget med Kierulfs «Solvirkning», men tok seg snart inn igjen. De viste gode, gamle takter i framføringen av den russiske folketonen «Casatschok». Der hadde de også lagt inn en kosakkdans. Avisen gir solist Ingrid Sahlin og akkompagnatør Svein Arne Lindemark blandede kritikker for sitt parti, men framhever framføringen av Brahms «Rapsodi» som et sluttnummer som satte kronen på verket. Follo orkesterforening under ledelse av Kai Angel Næsteby fikk strålende kritikk for sitt bidrag. Avisen skriver blant annet: «Follo-bygdene bør prise seg lykkelig over å kunne fremvise et amatørorkester av denne standard». Ski guttekor høster rosende omtale i avisen som trekker spesielt fram samsangen mellom guttekoret og mannskoret som svært vellykket.

To dager seinere arrangerte koret en stor jubileumsfest på Ski restaurant. En rekke gjester fra både fjern og nær deltok på en vellykket festaften.



*Ski mannskor og Ski guttekor ved 50-årsjubileet i 1971. Medlemmene av guttekoret kjenner vi ikke navnene til. Bak guttekoret står fra venstre: Arnt Sundsethaug, Bjørn Danielson, Carl Anton Brekke, Kaare Haugland, Svein Risdal, Samuel Hagmann, Håkon Bjerkerud, Sandrup Nordvoll, nn, Per Forsberg, Per-Henrik Kvæstad, Frank Halvorsen, Aage Wamnes, Hans Brenna, Ulf Johnsen, Olav Urke, Sigmund Ramnefjell, Svein Lindemark (dirigent) og Einar Norum. Bakerst står fra venstre: Erling Brosvik, Asbjørn Magnerud, Knut Amdahl, Lars Dietz, Rolf Finstad, Einar Larsen, Arne Dammen, Arne Hansen, Sigmund Nordnes og Torleif Bjerklund.*

## De siste 40 årene

Ski mannskor hadde en god periode etter 50-årsjubileet i 1971. En viktig grunn til dette var at de ansatte Rolf Wiklund som dirigent høsten 1972. Dette ble starten på et langt og godt samarbeid. Rolf Wiklund dirigerte mannskoret i over 25 år – fram til høsten 1997 da han måtte trekke seg tilbake på grunn av sykdom. Wiklund døde tidlig på våren 1998, nesten 71 år gammel. Rolf Wiklund er med sine 25 år som dirigent for koret den som har ledet mannskoret suverent lengst.

Størst suksess i årene etter 50-årsjubileet hadde koret antakelig med forestillingen «Light music evening – korsang på en annen måte» 18/11 1975. Rundt 300 personer hadde funnet veien til Rådhuseteateret denne novemberkvelden. I tillegg til mannskoret medvirket også Økern damekor, Bryn mannskor og Ski damekor. Det var ikke tilfeldig at tittelen på forestillingen var på engelsk. De fleste av sangene som ble framført denne kvelden var kjente engelske sanger som «The sound of music», «Over the rainbow» og «My way». Det var tydelig at sangene falt i god smak. Østlandets Blad kunne fortelle at «Publikum var til de grader med at stemningen mange ganger, rent faretruende nærmet seg forholdene under en rockekonsert» (Kilde: Østlandets Blad 19/11-75).

Koret fortsatte også sin reisevirksomhet, men reisene var hovedsakelig innenlands. På høsten ble det gjerne turer til høyfjellshotell. Men en og annen utenlandstur ble det også. I 1974 dro koret med Peter Wessel til Fredrikshavn. Årsmøtet dette året ble tatt ombord på båten. I 1975 forelå det nye planer om en tur til Hamburg, men denne ble det ikke noe av. Bare 12 personer hadde meldt sin interesse for turen.

I 1976 markerte koret sitt 55-årsjubileum med jubileumskonsert på Ski skole 30.mars. Ski damekor, tidligere dirigent Hans Solum, komponist Arnljot Kjeldaas og organist og daværende dirigent Rolf Wiklund deltok også på konserten. Blant innslagene som særlig vakte oppsikt var Kjeldaas og Solums firehendige klaverinnslag der



*Rolf Wiklund dirigerte Ski mannskor fra 1972 til 1997, i over 25 år. Han er dermed den dirigenten som har ledet koret lengst. Wiklund var en mye brukt dirigent i Ski og dirigerte flere andre kor. I tillegg jobbet han som organist i Ski kirke.*

de framførte «Marche petite» og «Karusellen». Begge stykkene var komponert av Arnljot Kjeldaa. En spesiell opplevelse må det også ha vært å se de to dirigentene Hans Solum og Rolf Wiklund spille Griegs «Norsk dans nr. 4» firhendig. I 1976 var Solum, med sine 14 år, den som hadde dirigert koret lengst. Seinere skulle Wiklund overgå dette med klar margin, men denne vårvelden satt altså de to som til sammen har dirigert koret i rundt 40 av de nå 90 årene, side om side ved klaveret. I Ski mannskors sammenheng må vel dette nærmest betegnes som et historisk øyeblikk! Jubileumskonserten ble avsluttet med to fellesnummer av Ski mannskor og Ski damekor. Tradisjonen tro ble jubileet også markert med en jubileumsfest 2. april med en rekke innbudne gjester.

Utover på 1980-tallet ble det stadig tydeligere at korets gullalder var på hell. Medlemstallet begynte å synke og økonomien skrantet. Våren 1982 hadde koret for få 2.tenorer og måtte vurdere å flytte over noen 1.tenorer. Medlemstallet falt gradvis videre utover på 1980-tallet, men holdt seg likevel i overkant av 20 aktive sangere.

Selv om koret gikk inn i vanskeligere tider prøvde de å holde oppe aktiviteten. De deltok fremdeles på ulike stevner og sang ved høytider som 17. mai og 1. juledag. Samarbeidet med damekoret fortsatte også, og høsten 1982 gikk korene sammen og arrangerte en konsert for eldre i Rådhuseteateret. Her deltok også Ski storband.

I 2001 feiret Ski mannskor 80-årsjubileum med et medlemstall på rundt 15. De siste ti årene har medlemstallet variert noe fra 18 i 2003 og helt nede i 10 i 2007. I jubileumsåret 2011 teller Ski mannskor 15 aktive sangere.



*Ski mannskor 16. mars 2011. Ski mannskor teller i jubileumsåret 2011 femten mann. Bak fra venstre ser vi: Kjell Overreim, Gudmund Smerud, Arnfinn Beiland, Johnny Solli, Per-Henrik Kvæstad, Hans Nesbø og Tore Fredriksen. Foran fra venstre står: Frank Johansen, Erling Brosvik, Christian F. Kierulf, Frank Wessel, Ann Sæthre (dirigent), Anders Westgård og Per Helland. Rudolf Vik og Jan Magnus Myrvang var ikke til stede da bildet ble tatt. Fotograf: Stig Person.*



## Løft vor sak frem ved sang

Gjennom 90 år har Ski mannskor hatt «Løft vor sak frem ved sang» som motto. Og koret har virkelig gjort dette. De har sunget ved små og store arrangementer. De har vært et viktig og tydelig innslag i Ski kommunes kulturliv. Ved flere anledninger har de også vært Skis ansikt utad og markert kommunen med bravur. De har gjennomlevd både tunge oppstartsår, vanskelige krigsår, gylne tider og tyngre tider. De har samarbeidet med en rekke andre kor og gledet mange tusen med sin korsang. Ski mannskor har gjennom sine 90 år utvilsomt løftet fram sin sak ved sang. Koret er nå på god vei mot 100 år og håpet er at de også kan glede kommende generasjoner med sin sang.

### Formenn i Ski mannskor

1921-25: Andreas Norum  
1925-26: Asbjørn Løkke  
1926-28: Josef Andersen  
1928-29: Andreas Norum  
1929-31: O. Hundseth  
1931-32: Erling Endsjø  
1933-37: Karl Stenerud  
1937-39: Enok Eliassen  
1939-45: Georg Narten  
1945: Knut Skoghus  
1945-46: Bjørn Skotner  
1946-47: Henrik Norum  
1947-48: Birger Aranger  
1948-49: Bjørn Skotner  
1949-53: Olav Urke  
1953-56: Henrik Norum  
1956-58: Adolph Dammen  
1958-59: Bjørn Skotner  
1959-61: Ragnar Back  
1961-63: Henrik Norum  
1963-65: Kåre Haugland  
1965-66: Roar Pedersen  
1966-67: Asbjørn Manglerud  
1967-69: Guttorm Poverud  
1969-70: Erling Brosvik  
1970-71: Svein Risdal  
1971-76: Rolf Finstad  
1976-77: Kåre Haugland  
1977-79: Sigmund Ramnefjell  
1979-86: Arne Kolerud  
1986-89: Sigmund Ramnefjell  
1989-98: Gunnar Sundvoll  
1998-2003: Rolf Børre Børresen  
2003- : Erling Brosvik

### Dirigenter i Ski mannskor

1921: Trygve Bratland  
1922-26: Leif Halvorsen  
1926-28: Emil Nielsen  
1928-29: Leif Halvorsen  
1929-30: Arne Ertnes  
1930-32: Erling Tonstad  
1932-33: Melvin Simonsen  
1933-39: Olaf Røe  
1940-46: Hampus Huldt-Nystrøm  
1947: Olaf Røe  
1948-50: Eivind Sværen  
1950-62: Hans Solum  
1962-63: Knut Raude  
1963-65: Marius Johnsen  
1965-67: Odd Haugan  
1967-69: Hans Solum  
1969-72: Svein Arne Lindemark  
1972-97: Rolf Wiklund  
1998-2003: Andor Hansen  
2004: Kjell Overrein  
2004-06: Knut Nordgaard  
2007- : Ann Sæthre

**Trykte kilder:**

Harsson, Harry (red.): Ski mannskor 1921-1971, Østlandets Blads trykkeri, Ski 1971.

Norsk Sang nr.4 1968.

Østlandets Blad: følgende utgaver: 15/6-36, 9/6-41, 19/3-43, 23/3-43, 12/2-58, 31/5-68, 23/4-71, 19/11-75, 31/3-76.

**Arkivkilder:**

Ski lokalhistoriske arkiv: Arkiv P-1050, Ski mannskor.

**Fotografier:**

Fotografiene er hentet fra Ski lokalhistoriske arkiv. Foto 0213-100-0003, 0213-087-0003 og 0213-095-0009 er samlet inn av Ski historielag. De øvrige fotografiene er en del av Ski mannskors arkiv (arkiv P-1050).

*Astrid Randin Beijerling bodde sammen med sine foreldre – Rolf og Johanne Randin – på Håøya 9. april 1940. Hun var da 11 år gammel. Slik husker hun:*

## Oscarsborg 9. april 1940

Alle de voksne snakket om krig. Vi ungene lekte krig og så kom krigen. Natten til 9. april ble alle på Borgen varslet, unntatt båtfører Nilsen og kona Ingrid og vi.

Vi våknet av den forferdelige skytingen. Det var ingen kjeller i det huset vi bodde, så vi krabbet under dobbeltsengen, og håpet på det beste. Vi hadde en stor fordel av at huset lå bak en stor fjellknaus mot sydøst.

Da skytingen gav seg, kledde vi på oss i full fart og gikk ut. Der traff vi to ferske rekrutter som var minst like redde som oss. Sammen gikk vi over til torpedobatteriet og videre opp til fyret. Derfra hadde vi ganske nær utsikt til tragedien. Det var forferdelig. Blücher var kommet til Askholmene og var i ferd med å synke. Folk skrek og hoppet i vannet, og mange hoppet rett i den brennende oljen. Da båten hadde sunket gikk vi til torpedobatteriet hvor det kom flere sivile til etter hvert. Det var rolig et par timers tid og så kom bombeflyene.

Den redselen som jeg følte hele den dagen og litt den neste, har jeg heldigvis ikke opplevet siden. Vi var bare to mindreårige. Randi Karlsen hadde vel ikke begynt på skolen enda tror jeg. Jeg var 11 1/2 år. I bombepausene løp vi til å begynne med ut på brygga for å se, men en klok mann fant ut at det ikke var særlig lurt. På en av turene ut på brygga, så vi en tysker flyte i vannet sammen med noe vrakgods. Når vi i ettertid vet at det falt fem bomber ved kommandantboligen og det bare var noen meter til luftepipen til torpedobatteriet, hadde vi nok englevakt, selv om fjellveggen var aldri så tykk.

I en av bombepausene løp foreldrene mine hjem for å hente mat. De kom tilbake med brød, smør og pålegg som ble fordelt etter beste evne. Oberst Eriksen var blant de som skar blingser på sjømannsvis (med brødet under armen). Tenk om vi hadde hatt bilde av det. Da bombingene gav seg utover ettermiddagen, ble det hentet «militærmat» fra fortet, men vi sivile fikk ikke lov til å forlate torpedobatteriet. Det ble en lang kveld og en lang natt. Agnar Myrseth gikk over til sykestua og hentet ulltepper og to jernsenger til Ragnhild og meg. Men jeg sov i hvert fall ikke, for jeg måtte jo få meg hva de voksne snakket om. Dessuten røkte alle, bortsett fra foreldrene mine, så luften ble tykkere etter hvert. Det var ca 20 mennesker der. Da morgenen kom, kastet jeg opp. Jeg tror den erfaringen gjorde at jeg aldri har røkt.

På formiddagen 10. april fikk kvinner og barn beskjed om at vi kunne hente de nødvendige ting og møte opp på fergebåten. Mange hadde jo ingenting å hente, for både gamlekasernen og voldmesterboligen var jo ikke mer. Hjemme hos oss var veldig mye knust, men vi var jo heldige tross alt. Det var veldig varmt uten for, for det store kull- og kokslageret i båthavna brant, og det brant i over 8 dager fortalte pappa. Den første levende tyskeren jeg så i mitt liv møtte vi ved broa. Han kom imot oss med senket maskingevær, og var kanskje like redd som vi var. Det stakk flere udetonerte bomber opp av jorda på vei til båten, så jeg fikk ordre om å gå rett bak pappa. Det var rart å komme over til Sundbrygga. Der stod kjøpmann Trygve Gulliksen «i ensom majestet» med hvit butikkjakke. Han ville ikke evakuere nei. Ellers var Drøbak folketom. På torget ventet en lastebil på oss. Først ble vi kjørt opp til familien Getz i Odalen. Men vi var seks i vårt følge, så etter et par dager ble vi kjørt til Støkken gård i Ås. Der hadde vi fin utsikt til den tyske trosstransporten på hovedveien. I mange uker etterpå sov jeg med fulle klær på om natten, men det gikk jo bedre etter hvert.

# Liv og virke ved Norges Landbrukshøgskole under den annen verdenskrig

*Av Anne Birgit Bævre og Astrid Klokk*

## **1940 Tyskere gjør sitt inntog og NLH blir satt på en hard prøve**

9. april klokken 4 om morgenen ble folk i Ås vekket av fly som kretset over området og kraftige kanonskudd fra Drøbaktraktene, så kraftige at folk i Ås – omlag en mil fra Drøbak – våknet av det, og ble snart klar over at nå måtte noe usedvanlig være i gang. Politimesteren i Drøbak kunne over telefon melde til administrasjonen ved Norges Landbrukshøgskole om bombardering ved Drøbak av tyske krigsskip. Byen måtte rømmes og NLH måtte belage seg på å ta imot de evakuerte. På morgenkvisten ble det straks en travel virksomhet for å skaffe plass. Allerede kl 7 svingte de første busslastene inn foran Cirkus. Her var det etablert et mottak og de evakuerte ble servert kaffe og smørbrød. Det var en oppskremt forsamling som hadde styrtet fra hjemmene sine slik de gikk og sto.

På Høgskolen tok man seg straks av de evakuerte. De ble sluppet inn i oppvarmete undervisningssaler. Ut på ettermiddagen var det organisert oppholdssteder for alle disse menneskene andre steder innen prestegjeldet, noen ble forlagt til Ås menighetshus og noen ved Ås jernbanestasjon, og noen reiste også tilbake til Drøbak igjen. Studenter i mobiliseringsalder kom seg av sted til sine baser i løpet av dagen.

Som alle andre steder i landet, satt en med følelsen av å ha blitt totalt overrumplet. I tiden som fulgte bygget det seg opp en rekke vanskeligheter for administrasjonen ved NLH. Undervisningen måtte gå sin gang og alle skulle utføre sine plikter som normalt.

Om kvelden 12. april dukket en ikke-motorisert tysk artilleriavdeling opp inne på Landbrukshøgskolens område. Det ble forlangt natteløst for befal og mannskap.

Dessuten oppstalling for 80 hester. Tyskerne tok seg til rette på alle måter. Men heldigvis dro avdelingen videre allerede neste morgen. Senere skulle det stadig dukke opp flere slike avdelinger. Etter Spydevold sine notater ble hvert av disse besøkene etterfulgt av grundig rengjøring på de steder tyskerne hadde bebodd og hestene hadde hatt stallplass. Dette var nok like mye for å hindre fremmed smitte som for å demonstrere sin uvilje.

13. april holdt professorrådet møte hvor ekstraordinære tiltak ble drøftet. Det ble besluttet å overføre uerstattelige dokumenter til brannsikre arkiv. Det ble også sendt ut sirkulære om beskyttelsesrommene ved NLH. Høgskolen ble fra sentralt hold oppfordret til å holde all virksomhet i gang i den utstrekning det lot seg gjøre.

Det skulle vise seg å ikke bli noen lett oppgave. Det ble stadig gitt ordre fra okkupantene om rekvirering av hester og kjøretøy. Landbruksdriften ble på denne måten meget utsatt. Det hendte i denne tiden at studentene gikk hest foran ploegen.

Det kom også pålegg om å avgi studenter til hjelpopolitistyrken i Ås. Men litt etter litt kom studentene tilbake og undervisningen kunne gå tilnærmet normalt. I den første tiden etter okkupasjonen var det pengemangelen som voldt den største bekymring ved NLH. Det ble vanskelig å få ut kontanter fra banker eller få overført penger. For studentene ble dette et stort problem. Foreningen Norden lyste da ut noen stipend til utdeling for slike formål.

Utover sommeren og høsten 1940 ble stadig større og større tyske avdelinger innkvartert ved NLH, også Studentsamfunnet ble okkupert. Hester opptok plass i stallene. Studenter måtte flytte på bygda og hestene som tilhørte NLH måtte oppstalles hos bøndene rundt. Denne «trafikken» pågikk helt fram til mai 1941, da rykket de siste troppene ut til andre rekvirerte steder. 15. juli 1941 kom det meddelelse om at NLH med unntak av Studentsamfunnet var frigitt av tyskerne.

Denne vinteren og våren 1941 vaiet det tyske flagg fra tre steder ved NLH; fra en provisorisk flaggstang reist på tunet ved Cirkus, fra taket på Urbygningen (Gamle undervisningen) og fra Samfunnet. Flaggheisingen og -firing ble utført med høytidlige seremonier.

## 1941

Studentsamfunnet ble fra sommeren 1941 brukt som sykehus og hvilehjem for tyskerne med 200 sengeplasser. «Pasienter» fra Lasarettet ble stadig observert på veiene i sine stripete pysjamaser. Etter at NLH ble frigitt av tyskerne, var det bare på Samfunnet at det tyske flagg ble heist.

Høsten 1941 ble noen av studentene arrestert og sendt til Grini og senere til Tyskland. Den kriminelle handling var å ha lyttet på «London» over illegal radio. Alvoret trådte inn i fullt monn.



*Studentsamfunnet ble sommeren 1941 brukt som sykehus og hvilehjem for tyskerne, med 200 sengeplasser.*

Søkningen til Høgskolen var stor dette året. For høstsemesteret 1941 var det 197 søkere, og det ble tatt opp et absolutt maksimalt antall studenter på 76 i alt. Totalt var studenttallet ca 200 i krigsperioden. Undervisningen skulle gå for fullt men nye vanskeligheter tårnet seg opp. Lærerkrefter som ble brukt fra eksterne institusjoner hadde vanskeligheter med å komme seg til Ås. Det ble krevd pass for å reise og det var mange hindringer på veien. Matvarer og andre nødvendighetsartikler ble rasjonert og var dyre. Internathusholdningen kom i vanskeligheter. Dagsrasjoner ble redusert og menyen sterkt forenklet.

Brensel situasjonen ble også bekymringsfull. Tyskerne beslagla mye av Høgskolens vedlager. Det ble hentet torv fra myrene til brensel og dette var ofte enda rått og skapte problem i ovnene. Badet ble holdt åpent bare hver tredje uke.

Rasjoneringen på mat satte i gang de kreative evner her som andre steder i landet. I Tivoli hvor det den gang var leiligheter, ble det i tredje etasje holdt høner. Til de som bodde under sin store fortvilelse og til musenes store glede. Det gikk mus i feller i hopetall. Storplenen foran Urbygningen (Gamle undervisningen) ble pløyd opp og

oppdelt i parseller slik at det kunne dyrkes potet og grønnsaker som matauke. Korn fra åkeren ble brukt som kaffeerstatning.

Storfeet ble foret på oppbløtte celluloseplater i mangel av kraftfôr.

## 1942

Hadde det vært vanskelig i 1941, ble det ikke lettere i 1942. Etterjuls vinteren ble en fimbulvinter, og brenselsituasjonen ble ytterligere forverret. I tillegg kom det strømrasjonering i perioder framover. Dette var til betydelig ulempe for veksthus og annen virksomhet ved Høgskolen. Mest skadelidende ble vitenskaplige forsøk som delvis ble ødelagt når strømmen ble kuttet eller sterkt rasjonert. Undervisning og eksamen gikk imidlertid sin skjeve gang, men sosialt liv ble redusert og eksamensfesten måtte avlyses.

Det ble papirrasjonering og dermed trykningsvanskeligheter. Utstyrsmangel av ymse slag skapte nye problemer for administrasjonen. Matvaremangelen ble større og større, så husholdningen fikk stadig nye utfordringer. Bedre ble det jo ikke når tyskerne tok seg til rette på kjøkkenet og forlangte ryddet plass til sine aktiviteter. De hadde jo rekvirert all den mat de kunne ønske seg. Situasjonen kan nok ha toppet seg da det høsten 1944 ble arrangert fest i selskapslokalene ved NLH for områdets nazister og tyskere. Det ble servert alle slags «herligheter» og brennevinet fløt.

Første februar 1942 ble Quisling innsatt som ministerpresident og overtok dermed regjeringsmakten. Dette førte til at både rektor og noen medlemmer av professorutvalget ble byttet ut med NS sympatisører. Quisling foretok også en del endringer i loven om Høgskolen av 1919, noe som førte til større innflytelse for nazistene både på administrasjonen og på professorutvalget. All makt ble på denne måten lagt i rektors og departementets hånd. Dette fikk også virkninger på opptak av studenter. Søkere ble nøye gått gjennom og de som ble ansett som motstandere av NS partiet, ble strøket av listene og noen få som var medlemmer av NS ble opptatt på bekostning av kvalifiserte søkere. Alt dette førte til et utstrakt underhånden samarbeid mellom de ansatte, og en meningsutveksling her som tidligere hadde foregått i professorutvalget. Det ble også innledet hemmelig samarbeid med Universitetet i Oslo.

Det er omtalt at bare 5–6 av alle ansatte ved Høgskolen var NS medlemmer. Dessuten hadde da studentene en liten NS-gruppe som ble ganske isolert.

NS-loven om tvungen NS-ungdomsfylking ble åpent motarbeidet ved undervisningsanstaltene i Norge. Lærerne tok åpent avstand, og det førte til den berømte deportasjon av lærere til Finnmark. Det er ikke nevnt noe om at lærerstaben ved NLH ble berørt, men de tok likefullt avstand.

Det faktum at Landbrukshøgskolen var åpen under hele krigen, bidro til at mange av studentene og også de ansatte var svært aktive i Hjemmestyrkene.



Våren 1942 gjorde Gestapo en del undersøkelser hos lærerne og det førte til at to av det vitenskaplige personell ble arrestert og fikk et lengre opphold på Grini. Utpå høsten kom også en del av de ansatte til Bretvedt. Alt dette førte til mye røkking og vanskeligheter med undervisningen. Det oppsto en latent misnøye med tingenes tilstand og det førte til konflikter av forskjellig art. Det skyltes nok mest uttrygghe- ten og tynnslitte nerver. Dessuten forsto okkupasjonsmakten sjelden norsk humor og især ikke den som studentene viste.

12. februar 1942 ble det siste demokratiske møtet i Studentsamfunnet holdt. Daværende formann ble utsatt for represalier og folk fra NS krevde overtakelse av formannsklubben og nøkler til deres lokaler. I mai 1945 fant de igjen klubben like god og et interimsstyre for samfunnet ble etablert til det igjen kunne være et demo- kratisk valg høstsemesteret 1945.

### 1943

Tyskernes nedtur i krigføringen utover 1943 førte til at humøret ble holdt oppe på tross av matmangel og andre ubehageligheter. Nå fikk Høgskolen faktisk mer bry med hjemlige nazister enn med tyskerne. Wehrmacht ga NS myndighetene ordre om å kamuflere 5 av Høgskolens sentrale bygninger. Høgskolens protester var nytteløse. Sverte kom i store tønner og 6–8 mann var opptatt med arbeidet hele sommeren. De vakre mursteinsbygningene som arkitekt Sverre hadde stått for, ble forvandlet til sotgrå kasernelignende bygg. Det skulle bli litt av et stykke arbeid å få fram den



*Fem av høgskolens bygninger ble kamuflert med sverte.*

flotte mursteinen igjen etter kapitulasjonen. Senere viste det seg at det også var planer om å sverte alle bygg på Høgskolen, men heldigvis ble det med de 5 sentrale bygg; Tårnbygningen (Nye undervisningen), Urbygningen (Gamle undervisningen), Cirkus, Økonomibygningen (Husholdningen) og Tivoli.

De lokale NS folk holdt nøye oppsyn med studentenes aktiviteter. Som et eksempel kan nevnes fjerning av et bilde av Quisling. Dette skapte stor røre med politibesøk og arrestasjoner.

I denne tiden var det også en rekke mer eller mindre uforklarlige brantilløp på NLH. Det ble ikke klarlagt hvem eller hva som sto bak, men det gikk godt takket være brannmannskapene som for det meste besto av studenter.

## 1944

I 1944 ble tyskerne tvunget over på defensiven. «Herrefolket» ble mer og mer nervøse og det førte til stadig sterkere represalier. Samtidig økte sabotasjevirksomheten og dristigheten blant nordmenn, så også i Follo hvor studentene fra NLH spilte sentrale roller. Folk kunne nå risikere å bli kroppsvisitert når som helst og hvor som helst. Eller en kunne risikere å bli skutt hvis en ikke adlød ordre straks. Framstående nordmenn, også personer blant lærerstaben ved NLH, ble fengslet og sendt til Bredtvedt. NLH fikk i november 1944 ordre på tre dagers varsel om å skaffe plass til 500 hester og 1200 soldater i 8 uker. Tiltak ble satt i gang, men det ble heldigvis med ordren. Men tyske underoffiserer kom stadig utover våren 1945 til Høgskolen for å forvise seg om at en her var klar på kort varsel å ta imot tropper og hester.

Fra 8. mars 1944 kunne Høgskolen endelig nyte godt av svenskesuppen og matsituasjonen bedret seg noe. Alt i alt gikk livet ved læreanstalten jevnt videre. En kunne jo venne seg til så mye.

## 1945

For hver dag som nå gikk utover mot våren 1945, ble nyhetene bedre og bedre. Og alle forsto at tyskerne nå var på tilbaketog. Kl 18 den 7. mai kom det tysk melding fra Oslo om at det var sluttet fred.

Blendingsgardiner ble revet ned og gatelysene satt på og det hersket en 17. mai stemning på NLH. Som de fleste andre steder i landet, ble feiringen her tatt på forskudd, for erklæring om våpenstillstand ble først sendt ut kl 15 den 8. mai, og 9. mai var tyskernes overgivelse et faktum.

Det var selvfølgelig ovasjoner av glede, men NLH gikk ut av de lange okkupasjonsårene særdeles nedslitt, og det var et uttall av spørsmål og oppgaver som måtte løses. Høgskolen fikk tilbake sin ordinære myndigheter som fra nå av overtok roret.

## Etter fredserklæringen

Allerede den 9. mai opptok rektor som ble kastet i 1942 sitt embete igjen, og professorutvalget ble fulltallig av «rene» representanter. En opprydning blant NS medlemmer som hadde hatt sitt virke ved Høgskolen, ble foretatt og 13 studenter som var opptatt urettmessig av NS, ble avvist. Undervisningen ved NLH kom ikke i vanlig gjenge igjen før et stykke ut på høsten 1945. Eksamener som skulle ha funnet sted om våren, ble avholdt utover høsten.

Etter at tyskerne hadde trukket seg ut skulle Norge gjenreises. Dette utløste midler til både utvidelse av stab («ekstraassistenter») og inntak av flere studenter ved NLH. Innkvarteringssituasjonen var meget prekær. Husnøden ble i tiden etter krigen den hardeste nøtt for professorutvalget å knekke. Tyskerne etterlot seg imidlertid noen brakker som ble ombygget til husvære, og det hjalp litt på situasjonen.

Studentsamfunnet, som tyskerne hadde brukt som lasarett, var helt nedslitt og ble et stort pengesluk. Samfunnet ble åpnet igjen først i januar 1946.

Litt etter litt kom ting i gjenge igjen, men varemangel og knapphet måtte en ved Høgskolen som alle andre steder i landet slite med i mange år.

Det er vel ganske beskrivende hva biskop Fjellbu utpå høsten 45 sa i en tale: «Vi har vært 5 år i helvete og deretter en kort tid i himmelen, så kom vi ned på jorden igjen og glemmer lett at vi er et utarmet folk som må arbeide og atter arbeide for å komme på fote igjen».

### Kilder:

Norges Landbrukshøgskole 1859 – 1959. Jubileumsskrift; etter Olav Klokk sine nedtegnelser.

Astrid Klokk sine selvopplevde beskrivelser

Gårdsfullmektig Olav Spydevold: «Noen nedtegnelser og bilder fra svunne tider fra Den høiere Landbruksskole og Norges Landbrukshøiskole»

Bilder utlånt av Nikolai Bjørneby og Astrid Klokk

# Bankhjørnet og arkitekten Fin Horn – Drøbaks klassisist

*av Torkil Baden*

**DnB NORs bygning ruver i krysset Niels Carlsens gate/Torggaten. På loftet mitt i Torkildsbyen fant jeg for noen år siden originaltegningene til innredning av banken, datert 1921. Det skyldes at arkitekten Fin Horn også er stamfar på min eiendom i Johanne Dybwads vei 5 i Torkildsbyen.**

Grunnen til at Fin Horn fikk oppdraget med bankgården skyldes antakelig at han hadde sommerbolig her og at han hadde sterke og mange røtter i Drøbak. Hans oldefar var sorenskriver i Niels Carlsens tid på slutten av 1700-tallet.

Fin Horns oldefar var danskfødte Erich Horn, som var sorenskriver i Follo fra 1792 og bodde noen år på Sogsti gård og bygde ut denne. Dennes sønn Erich Peter Horn var født i Drøbak samme år som Erich sr. tiltrådte som sorenskriver.

Erich jr. ble gift med Sophie Beate Pavels, også et viktig Drøbaknavn.

## **Horngården på Egertorget**

Deres sønn Hans Tønsberg Horn ble født i Drøbak i 1829. I 1856 startet han den kjente herreekviperingsforretningen Hans T. Horn på Egertorget. Og selv om hamburgere har rykket inn der i senere år, står det fortsatt Horngården over inngangen.



*Arkitekt Fin Horn (1861–1929).*

Arkitekt Fin Horn ble født i Kristiania i 1861 og var sønn av Hans Tønsberg Horn. Foruten sin virksomhet som arkitekt var Fin Horn lærer på Statens håndverk- og kunstindustriskole. Av bygninger han tegnet i hovedstaden kan nevnes Majorstuveien 33 og Bogstadveien 58, to flotte gårder i nyrenessanse fra 1890-årene.

### **Torkildsbyen**

I 1903 kjøpte arkitekt Horn en enetasjes skipperstue i Johanne Dybwads vei ved Strandveien, like sør for Drøbaks grense mot Torkildsbyen. Huset var en av de gamle Torkildstuene, reist av matros Johannes Torkildsen ca. 1850. Horn utvidet huset som fikk karakteristiske arker i 2. etasje.

Da Fin Horn døde i 1929, overtok hans sønn geologen og polarforskeren Gunnar Horn eiendommen og i 1960 Gunnar Horns svoger komponisten Conrad Baden, min far. I 2003 bygde undertegnede en ny helårsbolig på tomten.

### **Bankinnredningen**

I 1921 skulle Follo sparebank flytte fra Kirkegaten 10 til sin nåværende plassering i Torggaten 6, og det er bevart tre tegninger for innredningen signert Fin Horn. Det

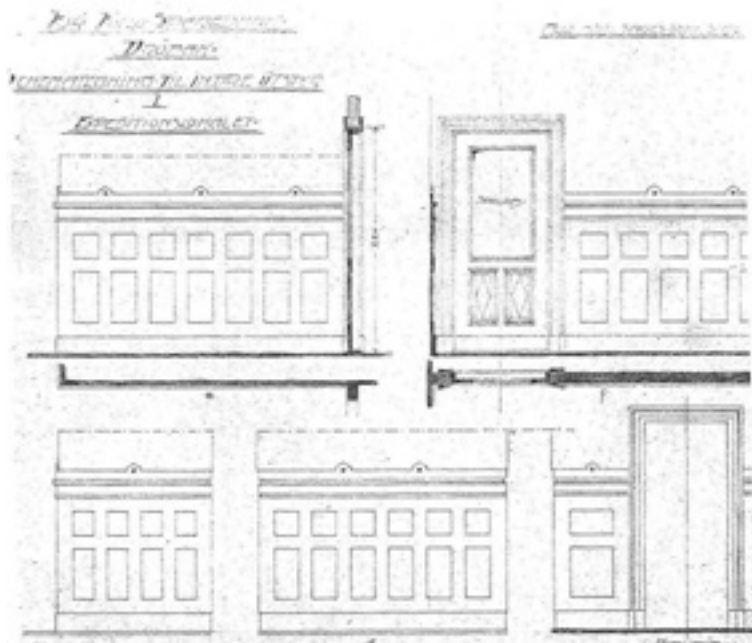

*Arkitekttegningene til Follo sparebank i 1921 (Nå DnBNOR)*

er nok ikke mye igjen i dag av originalinnredningen. Men de formidler et interessant uttrykk for sin tid. Alle store flater er strengt delt opp i små firkantete felter. Tegningene har betegnelsene bl.a. «For Follo Sparebank, Drøbak, Schemategning til indre utstyr i expeditjonslokalet». Lokalene var mindre den gang enn i dag, før utvidelsen i Torggaten. Og lengst inne troner «Direktion».

I norsk arkitekturhistorie er 1920-årene klassisismens tid. Som Christian Norberg-Schulz skriver i Norges kunsthistorie (bind 6 1983): «Mellom 1920 og 1925 ble de fleste viktige byggverk tegnet i klassisk stil, og enkle, stramme bygningsformer trådte i stedet for den robuste, fabulerende karakteren som hadde kjennetegnet meget av den nasjonalromantiske arkitekturen.»

De enkle rutemønstrene, som nå er forsvunnet, i Follo sparebank står derfor i sammenheng med store klassiske byggverk som Deichmanske bibliotek, tegnet i samme år, 1921. Og i 1920-årene reises en rekke store nyklassiske bygninger med inspirasjon fra greske templer og italienske renessanseboliger: Vigelandmuseet, Haugesund rådhus og den storslåtte hovedbygningen til Den norske Creditbank i Oslo sentrum.

Den norske Creditbank er nå blitt en del av DnB NOR. Når den nå holder til i Bankhjørnet i Drøbak, er en usynlig klassisismens ring sluttet.



*Fin Horn heiser flagget på "Kroken" ca. 1905. Hans sommervilla i Torkildsbyen ble utbygget i 1903. Foran sønnen Gunnar Horn (1894-1946) og i midten fru Kathinka Horn (Foto: Hvalbye).*

# Bekjennelser om *Bekjendelser*...

av Anne Berit Klungsøyr

Og mens jeg vandrer på myke stier, og den lyse sommernatten faller på, ser jeg utover den blå, blå fjorden, og da kommer det alltid noen roende i en gammel pram. Kanskje er det Hans Jæger som ror igjen, tenker jeg, men han legger aldri til i Emmerstad mens jeg er der...

Nei, for Hans Jæger er selvsagt på vei til Hvitsten, til Oda alias Vera, til Rammebråten, eller Bakkehuset, som han kaller stedet i boken *Bekjendelser*. Med «det lille gule badehuse hennes» nede ved sjøen ...

Når sommeren kommer, må jeg til Emmerstad. Hvorfor? For å se nyperosene, fiolene og natt og dag blomstre? Ja, det kan jeg gjøre mange steder i Follo. Men det er noe dragende ved Emmerstad. Noe gåtefullt. For i Emmerstad er det som om tiden har stått stille. Siden den gang da. Den gang bohemen Hans Jæger og noen fra hans merkelige krets kunne frekventere stedet. I alle fall sommerstid.

De gamle husene<sup>1</sup> i Emmerstad som lå der på Hans Jægers tid, og som han ynder å beskrive i *Bekjendelser*, ligger der fortsatt, uten altfor sjenerende endringer. Veien er stengt med bom, og bilkjøring er kun tillatt for de få fastboende og en og annen sommergjest. Heldigvis. Perler som Emmerstad er sjelden vare ved Oslofjorden nå til dags. Ingen støy, intet gatekjøkken, ingen tagging, intet søppel, ingen bobiler. Bare idyll. Bare harmoni. Bare ro...

## Jæger natt og dag...

Slik stedet var i Jægers dager. I Jægers og Odas dager. Og netter. Roende i den gamle prammen, eller vandrende langs gressgrodde stier. Eller paret et streif langs

<sup>1</sup> Bjørn Linnestad har blant annet omtalt husene der Jæger og Oda holdt til i en artikkel i *Follominne* 2003.

Vestbyveien. Etc. ... Skjønt oftest kunne man nok treffe Jæger alene, hvileløst ventende på sin elskede, som kanskje kom, kanskje ikke. Eller han kunne sees vandrende til Vestby stasjon. Kanskje skulle han en sviptur til Kristiania for å drikke en absint eller to, kanskje ville han treffe kjentfolk på restaurant Engebret eller Gravesen. Noen ganger Grand. Når lengselen etter Oda ble for sterk. Når hun ikke kunne se sitt snitt til å slippe fra Rammebråten. Idel idyll var det altså ikke...

Etter en tur til hovedstaden kunne Jæger føle det som en lettelse å vende tilbake til Vestby. Og om formen ikke var helt på topp, gjorde han seg alltid sine observasjoner av landskapet, og tidvis med en viss ironisk distanse til seg selv:

*Paa den solstripete vejen gennem skoven fra Vestby til Emmestad<sup>2</sup> vakler jei træet og syk afsted – hatten bak i nakken, kollsveden perlende nedover pannen og tinningerne. (...) Pludseli hører jei noen kjør brøle tætte;<sup>3</sup>*

Jæger betror leseren at han vanligvis er redd for kyr, men ikke denne dagen. Og endelig får han lykkelandet i sikte.

*Den daarlie stenete vejen stuper brat ned bak en stor fjellknaus og gjør saa en braasving omkring foten af den, og foran mei ligger pludseli, saa fredeli stille i aftensoolen - Jensines hvite enetages hus med det graa veskure strax hennenfor; og nedenunder Emmestad- bugten solbeskinnet utover. Solen staar endnu et stykke over aasen på den anden side fjoren (...) <sup>4</sup>*

Motivet gjentaes med variasjoner, om og om igjen:

*den grønne solbeskinnete bakken, og ut gjennom ledde deroppe (...) den bratte stenete vejslyngning omkring foten af den skovbegrodede bjergknaus som behersker husene og bugten (...) <sup>5</sup>*

Jæger må ha elsket det paradisiske Emmerstad, ikke bare Oda alias Vera. Emmerstad er lykkelandet. Arkadia. Slik han kan skrive henført om:

<sup>2</sup> Merk Jægers spesielle rettskriving

<sup>3</sup> Bekjendelser s.224

<sup>4</sup> s.225 Det grå vedskjulet har jeg problemer med å lokalisere. Kan det være at han sikter til uthuset på andre siden av veien som nå er malt rødt?

<sup>5</sup> s.11



*insekternes bløte summen, og den lette sus fra skoven deroppe, og bølgeskvulpen dernede fra strannen – alle disse sagte smaa lyd som en stille sommerdag har, de flyter sammen inn i den sommervarme luft omkring os og lissom fortetter den (...)*<sup>6</sup>

### **Jægers blikk...**

For Jæger skriver som en maler. Impresjonistisk. Den grønne solbeskinnete bakken får stadig hans oppmerksomhet. Den blå fjorden... Han kan ha lært metoden av rivalen Christian Krohg. Ikke bare fra hans malerier. Den skrivende maleren kunne være impresjonistisk nok i den ellers naturalistiske romanen *Albertine*. Eller kanskje lærte Jæger ett og annet av impresjonismens far Claude Monet? Maleren som studerte for eksempel katedralen i Rouen i forskjellige belysninger og værslag. For impresjonismen handler jo nettopp om å fange lyset, under forskjellige betingelser. Det er det Jæger gjør når han studerer Kristianiafjorden fra Emmerstad og omegn, i alle dens fargeskiftninger, i storm og stille, i sol og regn, i lyse og mørke. Jæger er nemlig slett ikke bare monomant kretsende om sin elskede, han gjør seg hele tiden registreringer av stedet og husene, slik en maler kan studere sine omgivelser gjennom skiftninger i værslaget, og gjennom ulike belysninger i døgnet mange timer. Hvis det da ikke trekkes inn i lysthuset. Som når det heter:

*Sommernattens tusmørke hviler over haven, den blek-rø kinesiske lygte hænger som en maaneskinslampe ned fra løvtake vi sitter under, og stemningen blir stadi mere lysti - (...)*<sup>7</sup>

Den sterkt visuelle Jæger interesserer seg åpenbart for stedets byggeskikk og da i særdeleshet husenes fargesetting, det gule badehuset til Oda, Jensines hvite hus med den blå døren og den blå stuen der han selv huserer, eller det gule huset oppe på høyden, der han og Oda ofte tar farvel ... Hvorfor denne stadige kretsingene om farge? Og hvorfor denne tilsynelatende forkjærlighet for gult? Faktisk er det mange okergule hus i Emmerstad og langs Oslofjorden forøvrig. Tenk bare på det vesle huset i utkanten nord av Krokstrand, eller huset i Skjellvika, eller sjøhusene, nå i Hvitsten... Eller de mange okergule hus i Drøbak; Skipperhuset ved Parrstranda, Solberggården, Askautrudgården og Molle på Torvet, Telegrafan, Tustebo... For å nevne noen av dem. Nå kan man selvsagt innvende at hus tidvis skifter farge, men okergult, og for den saks skyld låverødt, var fra gammelt av billig maling og mye brukt. Men Jægers

<sup>6</sup> s.10

<sup>7</sup> s.79

stadige fokus på farge kan også knyttes til en symbolsk funksjon, okergult er solens og sommerens og varmens farge... Også Oda – eller var det Vera – sees ofte i gul stråhatt, eller i et sollys som fremstår nærmest som en mandorla om henne. Som når Jæger sitter og filosoferer over de ulike minnene han har om henne da sommeren er forbi og alt er slutt:

*Og frem glier de et for et alle disse bilder mens jei sitter der og ser utover - likefra det første, den formiddan da hun i et tykt gult varmemættet solskin kommer roende om pynten derute og inn bugten*<sup>8</sup>

Slik fremstår Oda – eller Vera – som den reneste madonna.

### **Fra Emmerstad til Concarneau...**

At Jæger ferierte i Emmerstad hadde med Oda Engelhart, født Lasson og senere gift Krohg, å gjøre. Jæger har berettet alt om det. Skjønt Oda heter ikke Oda, men Vera i den selvbiografiske (?) romanen *Bekjendelser*. Fra den hete sommeren 1888. Denne merkelige bekjennelsesromanen som først ble utgitt i Paris 1902. Trykt i 250 eksemplarer, nummererte sådanne, understreker Jæger selv i forordet datert Concarneau, november 1902. Og prisen er ganske stiv til den gang å være – 10 kroner pr. eksemplar... Såpass måtte han kunne forlange. Han skrev nærmest med livet som innsats. Eller i det minste sin frihet. Og han skrev med sitt hjerteblood – med rykende menneskeblood for å si det med Jæger selv. Boken kunne fåes franco tilsendt fra hans Paris-adresse: 15 rue Daubenton, Paris. Selvsagt ble den beslaglagt og forbudt over hele Skandinavia.

### **En sunn samfunnskritikk – eller bare syk?**

Hvorfor denne dristighet? Hvorfor skrive seg til et liv i den ytterste elendighet? Jæger, i og utenfor bokenes verden, var opptatt av fri kjærlighet. I en tid preget av dobbeltmoral, i et samfunn der prostitusjon og sexisme var et alvorlig samfunnsproblem, så han fri kjærlighet og likeverd mellom kjønnene som en løsning. Om dette handlet den såkalte sedelighetsdebatten, der de fleste sa seg uenige i slike synspunkter.

Jæger var på mange måter sin tids Mykle. Eller Bjørneboe – eller Knausgård, om man vil. Men den intellektuelle Jæger med filosofistudier og en avhandling om Kants fornuftskritikk bak seg var langt forut for sin tid, da han alt tidlig på 1880-tallet tok til orde i prostitusjonsdebatten i Kristiania Arbeidersamfund. Det ble hard

<sup>8</sup> s.238

kost for noen hver. Bjørnstjerne Bjørnson var en av dem. Forøvrig var det, og ikke overraskende, særlig kvinner som tok avstand fra Jægers syn.

*Bekjendelser* var den andre boken i trilogien *Syk kjærlighet* (sic.) Også den første boken med samme tittel utgitt i 1893 ble straks beslagnag. Det samme skjedde ikke overraskende med trilogiens siste bok *Fængsel og Fortvilelse* 1903. For Jæger ville skrive sitt liv. Uansett hva det kostet. Også når det handlet om å utlevere de aller mest intime opplevelser. Jæger var enfant terrible! Med sitt eget helt særegne språk og lydlike ortografi som det høver seg en anarkist. Han omtaler seg selv ved eget navn, men beskytter den tilbedte Oda, og hennes vordende ektefelle Christian Krohg, samt andre (for handlingen mindre viktige) bipersoner, ved å bruke psevdonym. Eller kan hende er det et vink til leseren om at *Syk kjærlighet* er å forstå først og fremst som fiksjon? Trilogien kan slik oppfattes som et naturalistisk prosjekt, som har som intensjon å vise hvorfor helten (eller snarere antihelten) *må* gå til grunne. Jæger var opptatt av Zola og naturalismen helt fra ung alder. Alt han skrev bærer preg av Zolas ideer om at litteraturen skulle fungere vitenskapelig og samfunnskritisk. Dette gjorde Jæger sterkt kontroversiell i sin samtid, og at han skrev om det forbudte og unevnelige har overskygget det alvorlige underliggende temaet. Flere har sett seg blinde på de mange pikante detaljer og oppfattet Jægers forfatterskap som ensidig navlebeskuende. For patetisk. Men ikke alle slutter seg til synet om at det er dårlig litteratur av den grunn. Jægers forfatterskap er under alle omstendigheter interessant i en historisk kontekst. Og ikke å forglemme lokalhistorisk...

### **Dagen etter...**

Selv oppdaget jeg for alvor Jægers forfatterskap da jeg flyttet til Son for mange år siden. Jeg hadde kjøpt *Bekjendelser* på boksalg på universitetsbokhandelen i Bergen i studietiden, men den stod ikke på pensumlisten og ble lagt bort inntil videre. For hvor var nå egentlig Emmerstad? Og hva med den merkelige rettskrivingen? Men så, vel installert i Son, opplevde jeg mitt første møte med Emmerstad en blond sommerkveld i juli, og *Bekjendelser* ble lest samme natt (eller var det dagen etter?). Uansett, den grep meg. Og boken åpner slik:

*Dagen etter. (Thorsda 12te Juli 88).*

Så går Jæger rett på sak. At Oda – eller Vera – er hans drømmekvinne trenger neppe leseren å være i tvil om. Men *Bekjendelser* er ikke bare en hyllest til den besettende og berusende kjærligheten, den er en hyllest til livet ved fjorden og stedets ånd, til sjølivet, og til båten som frihetssymbol:

*en stor sort jagt me gamle graa lappete sommersejl – naa løper den op i vinnen, sejlene skjevrer, den gaar over stag, fokken slaar bakk, stor-sejle ramler over, og jagten ligger et øjeblik stille og lissom betænker sei – men krænger saa pludseli over for et stærkere vinnstøtt, og sætter munter afsted igjen, me hvitt for bouen, bortover det mørkeblaa vann...<sup>9</sup>*

Jæger var forøvrig absolutt båt vant, han hadde vært til sjøs i en årrekke fra han var i 15 årsalderen og tok etterhvert skippereksamen. Så Jæger var vant til å studere driften og registrere sjømerker. Og minner oss stadig om hvor han befant seg, som når han kan skrive om Filtvedts gule trø-fyrtaarn<sup>10</sup>, eller vi blir med tur-retur Hvitsten.

*gud, hvor aaretakene faller let! ... hvor det fosser om prammens bou for hvert tak! - for en kraft og sunnhet der strømmer gjennom mine aarer!...<sup>11</sup>*

Ikke alltid er det et smilende kystlandskap som møter oss. Noen ganger tar Jæger oss, og det som en annen marinemaler, med i urolig vær:

*Sort og vill ligger fjoren utover i natten, med urolie rader af hvite skumkamme glimtende frem i mørke. Jei ror norover langs lanne. Det hule drøn af bølgelarmen derute ruller som en mægti under-tone inn i den øredøvende larm af bølgerne herinne, som rasende bryter sei mot kystens klipper. I vill flugt jager mørke sønderrevne skyer mot Nord; mot Nord suser vinnen afsted; og mot Nord ruller de tonge hvit-kammete bølger - de løfter prammen højt paa sin ryg og bærer den me tong magt afsted fremover mot henne! og højere og højere banker mit hjerte - aah! la mei faa dø ve hennes bryst!...<sup>12</sup>*

### **Døden i Emmerstad...**

For i Arkadia, i lykkelandet, er alltid døden på lur. Så også i Jægers Emmerstad. For i boken kan det flørtes med døden. (Skjønt flørtes? Jæger var slett ikke frisk, han hadde kjønns sykdom og slet med angst.). Noen ganger blir livet uutholdelig. Men han trøster seg med at han har revolveren i kofferten.<sup>13</sup> Eller han leker med tanken

<sup>9</sup> s.7.

<sup>10</sup> s.56 Senere malt hvitt.

<sup>11</sup> s.238

<sup>12</sup> s.168

<sup>13</sup> s.239

om å ta livet av vertinnen Jensine. Formodentlig bare forskjøvet aggresjon. Sjalusien hans derimot tror man på. De sterke lidenskapene. Fortvilelsen over å ikke få den elskede. Og om denne tragiske kjærlighetshistorien må ende i ytterste tristesse, (kort tid før han skulle sone straffen for usedelige skriverier) opphører likevel ikke den sterke kjærligheten til kystlandskapet ved Emmerstad.

*Hvor den er blit en del av mei sell denne fjoren! – især saan som den ligger dernede naa, mørk og øde utover i nattens stilhet... Og naa ser jei den altsaa for siste gang – imaaren rejser jei jo, og kommer aldri hit tilbake mer...*

*Aah! men min sjæl blir her tilbake, hele min sjæl!<sup>14</sup>*

#### **Kilder:**

Beyer, Edvard (red.): *Norges litteraturhistorie*. Cappelen 1974, 1975

Bjørnstad, Ketil: *Jæger*. Aschehoug 2003

Drange, Erling og Magnussen, Bernhard: *Drøbak fra nord til syd. Husene forteller historie*. Amta 2001

Jæger, Hans: *Fra Kristiania-bohemien* bd. 2. Med etterord av Fredrik Juel Haslund. Novus 1976

Jæger, Hans: *Syk kjærlighet*. Pax 1969

Jæger, Hans: *Bekjendelser*. Pax 1970

Haslund, Fredrik Juel: Etterord. I *Fra Kristiania-bohemien* bd. 2. Novus 1976

Krausse, Anna Carola: *Maleriets historie. Fra renessansen til i dag*. Könemann 2000

Linnestad, Bjørn: «Syk kjærlighet i vidunderland. Hans Jæger i Vestby – et stykke lokalhistorie i litteraturen.» *Follominne* 2003

<sup>14</sup> s.238

# Bergflette *Hedera helix* i Frogn

*Av Anders Ofte og Per-Willy Færgestad*

Vinterklimaet blir gradvis barskere innover i Oslofjorden og de typiske kystplantene faller fra. Midtfjords, rundt Drøbak er det av ulike årsaker en klimatisk oase, og planter som ikke burde vokse i Follo finnes her. En av disse er den vintergrønne klatreplanten bergflette. Den er kun antatt viltvoksende tre steder i Oslo og Akershus – og alle i Frogn, da henholdsvis i Hallangen, på Håøya og ett sted litt sør for Drøbak. Dokumentasjonen for disse forekomstene har forskjellig grad av troverdighet.

Bergflette, eller *Hedera helix* som arten heter på latin, er mest kjent for planteinteresserte under navet eføy. Både arten og ulike kultivarer er mye brukt som bunndekker og som klatreplante for vegg og espalier. Den noe mer storbladete kanaribergflette *H. canariensis* er en takknemlig potteplante som kan overleve mange år, selv med vannskjøtsel.

Bergflette er det vi kaller en temperert, eviggrønn klatreplante. Bladene er flerårige og grønne vinteren gjennom. Dette går bra i strøk med lite vinterfrost som England, Frankrike og Irland. Men i Sentral- og Nord-Europa blir uttørringen gjennom en kald vinter lett for stor og bladene, og etter hvert hele planten dør. Artens naturlige utbredelse i Norge er derfor stort sett begrenset til de mest vintermilde strøk av landet, fra Hvaler til Bergen (Lid & Lid 2004). Lengre inn i Oslofjorden er det kun tre funn og alle er i Frogn kommune. I tillegg er det fossile funn nord til Mjøsa – aller lengst nord riktignok med funn av kun ett eneste pollenkor i myra ved Våletjern i Stange (Hafsten 1957).

Danielsen (1954) talte årringer på to store bergflettestammer fra Vestlandet og kom fram til at den eldste stammen fra Ånugla var 139 år. Han ble overrasket over den lave alderen og siterer Hegi (1926) som skriver at det i Tyskland skal finnes bergflettestammer som er 400 år, og i Italia visstnok stammer som er bortimot 1000



Øvre del av bergfletten på Håøya, her slyngende rundt sommerekik.



Nedre del av bergfletten (=stammen til venstre) på Håøya. Foto Per-Willy Færgestad.

år gamle. Tusenårs trær av alle slag har høy status og kan være mer et munnhell enn en realitet så dette siste er det all grunn til å være skeptisk til. Men at bergflettestammer kan bli gamle er hevet over en hver tvil.

### **Funnene i Frogn – de eneste i Oslo og Akershus**

Fægri (1960) oppsummerte og diskuterte utbredelsen av bergflette i Norge, og markerte 3 nåtidige funn av arten i midtre Oslofjord, alle i Frogn kommune. Det er ikke funnet noen nye forekomster siden den gang. Detaljer om de tre funnene har imidlertid vært vanskelig tilgjengelig, og status for lokalitetene har også vært uklare. Nedenfor er dokumentasjonen så langt vi har klart å etterspore den sammenstilt.

### **Hallangen**

I Axel Blytts klassiske *Christiania Omegns Phanerogamer og Bregner* (1870) står det på side 97 om bergflette: «*Tørre Berge, m. sj.: Hallangen (Dr. Schübeler)*». Dette er gjentatt i Ove Dahls videreføring av far og sønn, Mathias Numsen Blytt og Axel Blytt, sin norske flora (Dahl 1906, s. 524): «*H. helix: I de laveste egne langs kysten paa varme, tørre steder fra Hallangen ved Drøbak og Moss og til Hosanger nord for Bergen*».

A. Blytt (1870) nevner også at funnet ved Hallangen er gjort av Frederik Christian Schübeler (1815–1892), den gang professor i botanikk ved Universitetet i Oslo. Funnet er ikke dokumentert med herbariebelegg, og A. Blytt har tydeligvis ikke selv sett arten i Hallangen. I så fall hadde dette vært markert med «!» (se A. Blytts egen forklaring til 1870-publikasjonen). I følge Størmer (1932) fant Schübeler bergflette i Hallangen i 1868. Størmer var selv flere ganger i Hallangen og lette etter planten uten å finne den (opt. cit.). Funnet er tatt med av Fægri (1960) og da markert med åpen prikk. Dette symbolet viser til at opplysningen stammer fra litteratur, og at forekomsten ikke er dokumentert med et såkalt herbariebelegg, dvs. at en bit av planten er tørket og levert et offentlig herbarium, en type dokumentasjon som med stor grad av sikkerhet beviser et funn.

Nå viser det seg av Schübeler (1888, s. 243) også selv har omtalt funnet uten at dette gir så mye ekstra informasjon: «*Vedbenden [altså bergflette] er tilsynelatende vildtvoxende i næsten alle europæiske Lande. Dens Polargrænse gaar fra Skotland til det vestlige Norge, hvor den hidtil ikke er fundet nordligere end ved Bøgens Nordgrænse som vildtvoxende Træ, i Hosanger Prestegjeld (60°,37'), i Søndre Bergenhus Amt. Herfra følger den Kysten sydover til Cap Lindesnes og videre i nordøstlig retning til Gaarden Halangen, paa Østsiden af Christianiafjorden (59°,42,') , omtrent tre Mile i Syd for Christiania, hvor jeg fandt den i Juni 1868*».

Det er ingen andre enn Schübeler som har funnet bergflette i Hallangen. Vi har selv flere ganger vært og lett etter planten uten å finne den. Den kan ha blitt bygd ned eller forsvunnet av andre årsaker. Det kan også hende at Schübeler egentlig siktet til et dyrket individ, for eksempel i hagen på Hallangen gård. Det er ikke alltid klart ut fra hans skrifter om det viltvoksende eller dyrkede planter han forteller om.

## Håøya

Konservator Per Størmer, Botanisk museum Oslo ledet en ekskursion til Håøya i august 1928. En av deltagerne – Bergfinn Svensen – fortalte da at det vokste vill bergflette på Håøya (Størmer 1932).

Svensen (f. 1904) jobbet som Magasinforvalter på ammunisjonslageret på Oscarsborg festning. Han var svært naturinteressert og bodde mange år i ei hytte nær toppen av Håøya, innenfor Forsvarets anlegg der oppe. Det er svært sannsynlig at Svensen selv oppdaget bergfletten på Håøya, og at dette skjedde noen år før 1928.

I 1929 oppsøkte Størmer lokaliteten, og gav 3 år senere en omtale av funnet i *Nyt Magazin for Naturvidenskaberne* (Størmer 1932). Han beskriver voksestedet som rett inn for Bergholmen, på sørvestsiden av en lun sørhelling 30–40 m o.h. Størmer skriver at bergflette vokser frodig over et areal på ca 100 m<sup>2</sup>, og at den slynger seg 5 m opp i ei eik og like høyt opp i ei furu. Den tykkeste hovedstammen oppgis å være



17 cm i omkrets ved rothalsen.

Per Størmer var sønn av den kjente fysiker og nordlysforsker Carl Størmer. Familien hadde fra gammelt av sommersted i Frogn og det var sikkert ikke unaturlig at Per valgte den store og interessante Håøya som lokalitet for sitt doktorgradsstudium i økologi og plantegeografi. Dette store arbeidet ble utført i årene 1932–1937 og publisert på tysk året etter (Størmer 1938).

I sin avhandling skriver Størmer (1938, s. 77) noen linjer om bergflette. Teksten er stort sett den samme som var publisert i 1932, bortsett fra at arealet den dekker er økt til 400 m<sup>2</sup>. Beskrivelsen fra 1938-publikasjonen tas likevel med for fullstendighetens skyld: «*Hedera helix*. L. Diese Art wächst wöllig spontan in lichetem Mischwald (von Pinus, Quercus, Fraxinus u.a.) eines geschützten, bergigen Südwestabhanges bei II, v [med dette menes langs transekt II som er det nest sydligste av Størmers i alt 12 transekt tvers over Håøya]. Sie wurde hier im Sommer 1928 entdeckt (vgl. Størmer 1932). Die Lokalität bezeichnet die nördlichesichere Fundstelle disere Küstplantzen im Östlichen Norwegen. Hedera kommt hier in einer meereshöhe von 43 bis 55 m vor, zusammen mit Taxus. Der Efeu wächst innerhalb eines Areals von etwa 400 m<sup>2</sup> sehr üppig am boden, am Felsen und an Baumstämmen. Er klettert 3,8 m an einer Kiefer, 4 m an einer Esche und 8 m an einer Fichete hinauf. An dem grössten Hedera-Hauptstamme wurde unten an Wurzelhals ein Stammumfang von 17 cm gemessen».

Voksestedet er altså på sørvestsiden av Håøya, i skrenten som vender mot Bergholmen. Dette er trolig et av de klimatisk sett mest gunstige punktene på Håøya. Forekomsten er i god behold fortsatt. Bergflette kryper på *skogbunnen og vokser* oppover trestammer, opp til 11 m over bakken og dekker et stort areal på bakken.

Søstra til Bergfinn Svensen (han som oppdaget bergfletta på Håøya) arbeidet hos O.B. Hansen i Drøbak, og hun bodde i Høyenhallveien. Hun hentet stiklinger fra bergfletta på Håøya og plantet i egen hage og gav også stiklinger videre til andre hageeiere i området slik at en god del bergflette i Drøbak sentrum er «barn» av planten på Håøyas vestside, blant annet et stort fint individ nederst i Buggebakken.

### **Sør for Drøbak**

På utbredelseskartet til Fægri (1960) er det i tillegg til prikken for Hallangen også en åpen prikk litt sør for Drøbak. Som for Hallangen-lokaliteten bør det finnes en eller annen dokumentasjon som bakgrunn for denne prikken men det har vi ikke greid å oppspore.

### **Kort diskusjon**

Det er lett å bli litt skeptisk til angivelsen av bergflette fra Hallangen samt for den fra litt sør for Drøbak. Begge er vagt dokumentert, og ingen har sett bergflette på disse

to stedene i nyere tid. Men på den annen side. På begge steder har det vært mye boligbygging de siste 100 år så det er absolutt ikke noe i veien for at de antatt naturlige forekomstene er nedbygde og forsvunnet. Hvis noen av leserne av Follominne kan hjelpe oss med utfyllende opplysninger er vi interessert i et tips. Vi tror helst at det begge steder har dreid seg om plantede individ.

Samtidig er det jo et svært gunstig klima i Drøbak så bergflette kan godt ha vokst her. Forekomsten på Håøya beviser jo at arten kan trives Midtjords. Men klimaet på sørvestsiden av Håøya er trolig ekstremt gunstig så det er ingen ting i veien at bergflette kan ha en isolert (relikt?) forekomst her, og at de andre to mulige forekomstene på fastlandet var feil, eller var plantet.

Ut fra pollenanalytiske studier vet vi jo at bergflette i varmere klimaperioder har vokst helt inn til Mjøstrakten (Hafsten 1957). Den har dermed mest sannsynlig hatt en god del forekomster innover langs Oslofjorden. Det kan godt ha vært rester igjen av dette langs fastlandet fram til 1850-åra slik at det er historier om dette Shübeler (1888) har fanget opp. Hvis noen av Follominnes lesere vet noe mer om bergflette i Hallangen eller Drøbak er vi svært interessert i et tips.

#### Litteratur:

- Berge, S. 1968. Nordgrensen for *Viscum album*, *Hedera helix* og *Ilex aquifolium*. Årsskrift for planteskoledrift og dendrologi 12-13: 33-34.
- Blytt, A. 1870. *Christiania Omegns Phanerogamer og Bregner med Angivelse af deres Udbredelse samt en Indledning om Vegetationens Afhængighed af Underlaget*. Utgivet efter Foranstaltning af det akademiske Collegium som Univ. - Prog. for 2det Sem. 1870 ved Professor Dr. F. C. Schübeler. 103 s.
- Dahl, O. 1906. *Haandbog i Norges flora*. Af Axel Blytt. Efter forfatterens død afsluttet og udgivet ved Ove Dahl. Alb. Cammermeyers Forlag, Lars Swanström, Kristiania, 780 s.
- Danielsen, A. 1954. *Two Giant Ivies (Hedera helix L.) in Western Norway*. *Nytt Magazin for Botanikk* 3: 25-34.
- Fægri, K. 1960. *Maps of ditribution of Norwegian plants*. I. The coast plants. Universitetet i Bergen, Skrifter (26): 1-134 + LIV.
- Hafsten, U. 1957. *Om mistelteinens og bergflettens historie i Norge*. *Blyttia* 15 (2): 43-60.
- Hegi, G. 1926. *Illustrierte Flora von Mittel-Europa*. Volum 2. München, Lehmann.
- Holmboe, J. 1920. Bergfletten i Norge som vild og plantet. *Bergen Museums Aarbok 1918-19. Naturvidenskaplige række nr. 1*: 1-76.
- Lid, J. & Lid, D.T. 2005. *Norsk flora. 7. utgåve ved Reidar Elven*. Det Norske Samlaget, 1230 s.
- Schübeler, F.C. 1888. *Viridarium Norvegicum. Norges Væxtrige. Et Bidrag til Nord-Europas Natur- og Kulturhistorie. 2det Bind*. Fabritius & Sønner, Christiania, 587 s.
- Størmer, P. 1932. Viltvoksende bergflette på Håøen ved Drøbak. *Nyt Magazin for Naturvidenskaberne* 70: 63-65.
- Størmer, P. 1938. Vegetationsstudien auf der Insel Håøya im Oslofjord. *Skrifter utgitt av Det Norske Videnskaps-akademi i Oslo. I. Matematisk-Naturvidenskaplig Klasse 1938* (9): 1-155.

# «De spør ikke etter svensker her i landet!»

*av Sten Høyendahl*

Den svenske kramkaren Nils Andersson var nok i godt humør da han en vårdag i 1662 dro med sin hest gjennom Kroer. Mang en god handel var gjort under hans ferd fra gård til gård i Follo, og han hadde nå tre pengepunger fulle av gode riksdalere. Fortsatt var det en del lerretstøy igjen som han kunne avsette med fortjeneste, men mørke skyer samlet seg på himmelen. I nærheten av Kroer-gårdene ble han oppmerksom på at tre unge menn kom bak ham, og to av dem hadde børser i hendene. De tok ham raskt igjen, og rettet våpnene mot ham. Hvor hører du hjemme, spurte den ene på svensk. Nils innså at han var blitt overfalt av sine egne landsmenn, og de ville nok ikke at han skulle gå rundt og fortelle om det som hadde skjedd. Han satset alt på et kort og kastet seg unna, og en av røverne slo etter ham og traff ham med børsa. Nils klarte likevel å holde seg oppreist, og løp alt han orket mot nærmeste gård. Penger og varer var tapt, men fortsatt hadde han livet i behold. Lensmannen ble varslet, og to døgn senere ble overfallsmennene, tre svenske desertører, tatt på Tørbrekke i Såner.

## **«...efftersom Gud hannem liffuert haffde lenger forelagt»**

Retten ble 18. april satt på Seiersten. Fogden Peder Nielsson Kongsberg anførte at de tre røvernes egentlige hensikt hadde vært å drepe Nils Andersson, men ettersom Gud hadde lagt opp et lengre liv for ham, fungerte ikke overfallsmennenes børser slik som de skulle. I de dager trodde man at menneskets skjebne var fastsatt av høyere makter, og fogden mente det alvorlig da han erklærte at Nils var blitt reddet «ved guds almechtige beschermelse». Han var imidlertid blitt frastjålet sitt jordiske gods, 104 riksdaler som var oppbevart i tre pengepunger, og lerret til en verdi av 40 riksdaler.

Det var Jöns Eriksson som hadde røpet overfallsmennenes svenske opphav ved å snakke til Nils under overfallet. Jöns var fra Stockholmstraktene, og hadde noen

år tjent som soldat før han gikk lei og rømte til Halland. Etter hvert begynte hæren å spore opp desertører, og Jöns fant det best å sette kursen mot Skåne og videre til Helsingør på Sjælland. Der var han kommet i lag med en Per Christensen fra Moss og to hallandske desertører, og sist høst bega de seg sammen til Norge. Til ganske nylig hadde han vært i tjeneste hos en løytnant i Spydeberg ved navn Christen, og var så kommet til Tørbrekke i Såner, der de to reisekameratene fra Halland hadde tilhold.

De to andre ransmennene, Staffan Arvidsson og Anders Nilsson, var barnefødt i Halmstad len. Begge var to år tidligere utskrevet som soldater i svensk tjeneste, men rømte over til Sjælland og tjente der til mikkelsmess 1661. Etter et kort arbeidsopphold på Tørbrekke var de kommet til herr Peder på Kråkstad og tresket korn for ham fram til jul, og senere hadde de hatt forefallende arbeid på Tørbrekke.

### **Halland – fra dansk til svensk**

Mange svenske desertører streifet rundt i Norge i 1660-årene. Sekstenhundretallet er krigenes århundre i Norden, da Norge mistet Båhuslen, Jemtland og Herjedalen. Allerede ved Brömsebrofreden i 1645 hadde Danmark måtte avstå flere landområder til Sverige, deriblant Halland.

I Halmstad len talte man en sørsvensk dialekt, og Staffan Arvidsson og Anders Nilsson hadde nok langt større vansker enn Jöns Eriksson med å gjøre seg forstått i Follo.

### **«De Spør inted effter Suenschen her i landet»**

Torsdag 3. april kom Arve Frensesen til Tørbrekke fra Hølen, der han hadde vært og solgt en fugl. Vil dere følge med på tiurleik, spurte han de tre svenskene. Ute på gårdsplassen skiftet han samtaleemne: Karer, nå er det tid, her er det bytte for hånden, vi skal ta pengene til en svensk kramkar som reiser rundt. De tre unndro seg og sa at noe slikt torde de ikke gjøre, men Arve feide dem av: De spør ikke etter svensker her i landet!

Det var nok ikke så vanskelig å overtale de tre desertørene. I Norge levde de fra hånd til munn, og tanken på klingende mynt i hånden må ha vært vanskelig å motstå. De valgte derfor å bli med Arve, som visste hvilken vei kramkaren hadde dratt, og hadde slagplanen klar. I hver eneste gård langs veien gikk han inn og spurte seg for, mens de andre ventet utenfor. Da de nådde Nils Andersson igjen i Kroer, hadde Arve bedt dem å utføre ranet mens han selv holdt seg på avstand. Anders og Jöns hadde rettet hver sin børs mot Nils, men Anders betydret i retten at børsa hans ikke var ladd, han hadde bare ment å skremme. Kramkaren klarte da også å komme seg unna, men fikk ikke med seg hesten og varene.

Arve kom så bort til dem der de sto med byttet, som de fordelte etter beste evne.

Av pengene fikk Staffan og Jöns 24 daler hver og Anders 22¼ daler, mens de delte lerretet mellom seg. Så reiste Arve sin kos, og ingen visste hvor han aktet seg. De tre desertørene kom på lørdagskvelden tilbake til Tørbrekke, der de gjemte lerretet i skogen.

Om natten kom lensmannen i Vestby med sine medhjelpere til gården, og de ble pågrepet. De ble spurt om bonden Anders Tørbrekke hadde hatt kjennskap til det de hadde planlagt, men det nektet de for.

### **«...höyligen benechtede, at han aldrig tilforn haffde Kiendt dennem»**

Anders Tørbrekke var også blitt fengslet som mistenkt i saken. Han var selv fra Halmstad len i Halland. I sogneprestens manntall 1664 ser vi at bonden på Tørbrekke heter Anders Jonsen, 40 år gammel, og i 1666 hadde han to sønner: tiåringen Hans og den fireårige Jon. Anders Tørbrekke kunne i retten fortelle at desertørene sist høst var kommet til ham på gården, men bare vært der en natt eller to. Etter jul hadde de hatt tilhold der da de gikk rundt i Såner, dels for å tigge og dels for å selge esker. Retten hadde selvsagt merket seg at både Anders Tørbrekke selv og to av desertørene var fra Halmstad, men bonden benektet høylytt at han kjente dem fra tidligere, og han hadde ikke visst noe om deres planer.

Om Arve Frendesen, som hadde tatt initiativet til overfallet, vet vi ikke stort. Det norrøne personnavnet Frende var knapt nok brukt i Norge på denne tiden, men forekom sporadisk i Sverige og Danmark. Påfallende er det at vi i 1664 finner en Frende Bentsen skomaker, 21 år gammel, nettopp på Tørbrekke der Arve Frendesen to år tidligere oppsøkte sine svenske kumpaner. Om Frende Bentsen og Arve Frendesen var slektninger er uvisst, men det må være mer enn et tilfeldig sammentreff når to personer med et så sjeldent navn kan knyttes til samme gård i Follo. Mest sannsynlig var de begge svenske, og ettersom vi har sett at flere karer fra Halland hadde funnet veien til Tørbrekke, var kanskje også Arve Frendesen derfra.

### **«Nu haffr mine Kammerater taget boxerne bort»**

Lensmannen i Vestby hadde hatt assistanse av Mons Glemmen og tre andre til å pågripe røverne. Da øvrighetens hjelpere natt til søndag kom til Tørbrekke, lå de tre svenskene og sov på bordet i stua. De ble straks bedt om å stå opp og kle på seg, og husbondsfolket ble også vekket. Anders Tørbrekke stilte seg uforstående, men hans kone, Mari Engebretsdatter, kunne fortelle at de tre samme kveld hadde vært borte i ei hytte, som de hadde bygd seg i skogen like ved gården.

Anders Nilsson ville nå gi fra seg de stjalne pengene, men kunne ikke finne buksene sine, og beskyldte kameratene for å ha tatt dem. Da sa Anders Tørbrekkes datter at Staffan Arvidsson hadde bedt henne bære buksene deres bort i kjona, og ved bek-

ken mellom gårdshusene og kjona fant de da også to våte pengepunger. Siden gikk alle til hytta i skogen for å hente det stjalne lerretet, og på veien tilbake fant de den tredje pungen ved bekken.

**«...at lide paa deris Krop, och vere gallie och green tildömbt»**

Nytt rettsmøte ble holdt 29. april, og dom ble avsagt i lagmannens nærvær. Røvernes ugjerninger levnet liten tvil om hva dommen måtte bli. Christian 4.'s norske lovbok av 1604 foreskrev strenge straffer for slik framferd, og de tre ble etter mannhelgebolkens annet kapitel ansett som ubotamenn og dømt til galge og gren. Staffan Arvidsson og Anders Nilsson møtte da også sin skjebne ut på sommeren, da mester-mannen ble tilkalt for å føre dem til galgen. For sine tjenester i rettferdighetens navn mottok han tolv riksdaler.

Retten hadde nok en forestilling om at Anders Tørbrekke visste mer om overfallet enn hva han ville være ved, men uten beviser måtte saken mot ham bero. Saken ble heller ikke tatt opp igjen for hans vedkommende. Men hva skjedde med Jöns Eriksson? Det er mulig at han hadde klart å rømme, og i så fall levde som fredløs både i Norge og Sverige. Ellers er det vel så sannsynlig at han døde under kummerlige forhold i lensmannsarresten.

Hjernen bak overfallet, Arve Frensesen, hadde visst å komme seg unna i tide og slapp dermed unna galgen. Trolig tok han korteste vei over grensen til Sverige.

**Utrykte kilder ved Statsarkivet i Oslo**

Follo sorenskriveri, tingbok 3, fol. 8b-10b.

Follo fogderi, fogderegnskap 1662/63.

# Kriseåret 1773

*Av Sven Lindblad*

I tidligere tider har det vært en rekke kriseår med høye dødstall i Norge. Ikke minst fra 1700-tallet kjenner vi til flere demografiske kriser. Uår og misvekst med påfølgende hungersnød og epidemier var ofte årsaken. Epidemiene slo gjerne til når den fattige delen av befolkningen var svekket av matmangel og barkebrød. Etter avlingssvikten i årene 1770–1772, ble ikke minst Akershus stift rammet av sult og omfattende epidemier i året 1773.

## **De politiske forholdene tidlig på 1770-tallet**

På det politiske planet var årene 1770–1772 en merkelig tid. Johann Friedrich Struensee var kongens livlege og dronning Caroline Mathildes elsker. Høsten 1770 hadde han i praksis overtatt styringen av Danmark-Norge under det maktvakuum som oppsto rundt den sinnssyke kong Kristian 7. Som en av sine viktigste handlinger sentraliserte Struensee styringen av finansene ved en forordning av 6. juni 1771. Her opprettet han et finanskollegium og innsatte sin bror i en sentral stilling. Under resten av den tiden Struensee satt ved makten, skulle det nye Finanskollegiet i prinsippet avløse både Rentekammeret og Generaltollkammeret.

Struensee var ingen demokrat i vår forstand, men han var påvirket av opplysningstidens strømninger. Han innførte liberale reformer som var forut for sin tid, hvorav trykkefrihet var den viktigste.



*Johann Friedrich Struensee (1737–1772).  
Maleri av C. A. Lorentzen. (Kilde: Wikipedia).*

Flere nordmenn benyttet seg av trykkefriheten i det uvanlige året 1771. «Velmeente Tanker» og en nasjonalistisk holdning kom til uttrykk i trykte publikasjoner. Det var lite penger i omløp i Norge, og det kom fram ønsker om en egen norsk bank som kunne gi kreditt og gjøre forholdene i landet lettere. Det ble også argumentert for et eget norsk «Academies Oprettelse», altså et universitet. Disse framleggene bidro til å legge grunnen for nordmenns økende selvstendighetstrang, og for det som senere skulle skje – ikke minst i 1814.

Trykkefriheten varte ikke lenge. Etter Struensees fall våren 1772, fulgte utrensninger i sentraladministrasjonen i København. Også flere «norgesvenner» ble fjernet fra sine stillinger under denne prosessen. Struensee selv ble offentlig henrettet ved halshugging.

### **Feilslåtte avlinger i årene 1770–1772**

Det var også andre problemer enn de rent politiske. Vi var inne i en periode som har blitt kalt «den lille istid». Den varte i minst fire hundre år fra omkring 1450. Noen forskere mener at den startet allerede omkring 1300. Ved misvekst og uår på grunn av et kaldere klima, oppsto det raskt mangel på korn. I kjølvannet av underernæring og dårlig hygiene fulgte epidemier som ytterligere forverret situasjonen – slik det skjedde i 1773.

Landbrukshistorikeren Simen Skappel (1904) skriver at «i 1770-Aarene indtraadte den skrækkeligste Hungersnød Landet i nyere Tid har gjenneगाaet». På Vestlandet sviktet fisket, og avlingene slo feil mange steder i landet i årene 1770–1772. Men dødstallene både på landsbasis og i Akershus stift stiger bare i året 1773, og allerede i 1774 er tallene igjen på et normalt nivå. Også fødselstallene på landsbasis og i stiftet er normale i årene 1770, 1771, 1772 og 1774, mens de synker betydelig i 1773. Året 1773 peker seg dermed ut som et helt spesielt demografisk kriseår. Hva var det egentlig som skjedde?

I årene 1770 og 1771 var det omfattende misvekst. I dalførene rundt Trondheim frøs kornet i august måned 1771. Sommeren 1772 var det stor nød også sønnafjells, og mange fattige fikk problemer. August ble en kald måned med mye regn, og flere steder kom nattefrosten i begynnelsen av september. Avlingene av bygg slo feil. I innlandsbygdene frøs kornet bort, og det ble dyrt og vanskelig å få tak i korn. «Almuen i de haardest rammede Distrikter nedsank i Armod og Elendighed», skriver Simen Skappel. Han hevder at en rekke mennesker døde av sult, og barkebrødet var en betydelig del av kostholdet mange steder.

En innsender i ukeavisen Norske Intelligenz-Seddeler skrev 14. oktober 1772 at det var misvekst nesten overalt i Norge, og at «mange Mennisker hos os har i dette Aar maattet nære sig med Bark og Græs, end sørgeligere vil det være, naar vi skulle



faae høre, at langt flere er død af Hunger, og det synes være u-undgaaelig, saafremt [det] ikke i Tide tænkes paa Hielp».

Sverre Steen (1933) skriver at avlingene slo feil både i 1770, 1771 og 1772, og det ble dyrtid over Østlandet. Prisen på rug steg fra 2 riksdaler til over 5 riksdaler per tønne flere steder. Mange av dem som hadde korn å selge, tok en urimelig høy rente av sine låntakere. I mai 1771 averterte justisrådinne Ancher østersjø-rug for 3½ riksdaler per tønne, men hun ville bare selge til dem som ikke hadde til hensikt «at ågre på den almindelige Trang». Samme høst ble kondemnert rug solgt i Kristiania som svinefôr til nærmere 4 riksdaler per tønne, og mange mennesker måtte spise grisemat denne vinteren. Myndighetene ba folk om å spare. De som hadde hunder som kunne unnværes, ble oppfordret til å avlive dem. Noen mente også at man burde slakte hønene, fordi de spiste korn, og under disse forholdene måtte egg betraktes som luksusmat.

Like etter nyttår 1772 nærmet man seg hungersnød flere steder i Akershus stift, og forholdene ble ikke bedre i løpet av året. Avlingene sviktet nesten totalt i stiftet høsten 1772. I begynnelsen av september frøs kornet mange steder, og snart kom snøen. I Trøndelag kom også nattefrosten i september, og i oktober var man klar over at det gikk mot uår i store deler av landet. Sverre Steen skriver: «Barkebrød og bitter grøt av barkemel var vanlig kost. Fisket slo feil på Vestlandet, det fjerde året i rad, og hele folket var truet av nød. På flere steder brøt det opp sultoptøier». Nøden var stor på Østlandet også våren og sommeren 1773, men avlingen i Akershus stift høsten 1773 ble ganske bra, og dette gjorde at forholdene bedret seg raskt allerede i 1774. På Vestlandet ble også tilstanden etter hvert bedre, ikke minst fordi fisket tok seg opp igjen.

### **Midlertidig opphevelse av kornmonopolet**

I 1770-årene var ordningen med kornmagasiner ute i bygdene ennå ikke kommet i gang, til tross for at hungersnøden tidlig i 1740-årene hadde vist hvor stort behovet for tilleggs-korn var ved omfattende svikt i avlingene. På Kongsberg, i Bergen og i Trondheim fantes riktignok små sivile kornmagasiner, og i garnisonsbyene var det opprettet kornmagasiner beregnet på de militære. Det var alt som fantes av felles kornlagre i Norge på den tiden, og potetdyrking var ennå ikke blitt vanlig.

Allerede høsten 1770 ble det forbudt å eksportere korn ut av landet, og i desember samme år ble det midlertidig tillatt å importere utenlandsk rug. Våren 1771 ble det åpnet for salg av korn fra de militære magasinene, og det ble satt inn tiltak for å stimulere kornimporten til Norge fra Danmark. Men det skulle vise seg at Danmark ikke kunne skaffe tilstrekkelige mengder dette året.

Korn måtte importeres til Norge i stort omfang når avlingene slo feil. Danmark

hadde i prinsippet monopol på å forsyne det sønnafjelske Norge med korn i årene 1735–1788. Dette monopollet hadde særlig til hensikt å sikre danske godseiere en god avsetning. Man argumenterte også med at ordningen var nødvendig for å opprettholde handelsbalansen i Danmark-Norge. Men kornmonopolet kunne til tider være et problem for Norge. Den sønnafjelske delen av landet som var omfattet av monopollet, besto av Akershus stift og den østlige delen av Kristiansand stift. Akershus stift omfattet den gangen det meste av Østlandet.

Det var gitt midlertidige lettelser for import av fremmedkorn allerede i siste halvdel av 1760-årene, og tillatelse til import av rug forelå fra og med 1770. I mai 1771 kom det en rekke innberetninger om de problematiske forholdene sønnafjells. Georg Chr. Oeder ble sjef for det norske kammer under Finanskollegiet, og i 1771 foreslo han at kornhandelen i Norge skulle bli frigitt helt. Kollegiet gikk med på en midlertidig frigivelse. Forslaget fikk tilslutning fra Struensee, og en forordning ble underskrevet av kongen i desember 1771. Frigivelsen var i utgangspunktet tenkt å vare fram til 1780, og man besluttet samtidig at tollene på fremmedkorn skulle ligge på et moderat nivå i flere år framover. Dette ville gjøre det lettere for kjøpmennene å planlegge sin virksomhet. Struensee ønsket å bedre forsyningssituasjonen i Norge, og han hadde dyktige rådgivere med seg under den liberale reformprosessen.

Det skulle vise seg at tiltakene ikke var tilstrekkelige for å avhjelpe situasjonen. I oktober 1771 leverte stiftamtmann Caspar Herman von Storm i Akershus stift innberetninger om kornmangelen hvor han ba om at betydelige mengder rug og bygg måtte sendes fra Danmark før vinteren. Men det norske kammeret i København meldte tilbake at dette ikke var mulig, og man foreslo heller at kjøpmennene burde benytte seg av den midlertidige importtillatelsen så mye som mulig – slik at innbyggerne ikke kom til å lide nød. Forsyningssituasjonen i Norge på denne tiden var svært sårbar.

Herstad (2000) nevner to anledninger i monopolperioden hvor hensynet til de danske godseierne i urimelig grad gikk foran hensynet til innbyggerne i Norge. Det første tilfellet var under nødsårene 1740–1743 (omtalt i Follominne 2006). Da var myndighetenes tiltak for forsiktige, og de kom altfor sent. Den andre gangen var etter Struensees fall. Etter at avlingene var rimelig gode sønnafjells i Norge høsten 1773, ble kornmonopolet gjeninnført allerede i 1774. Bak denne beslutningen sto et statsråd som var dominert av danske godseiere, og det skjedde til tross for at det var dokumentert at Danmark i perioder ikke var i stand til å forsyne Norge med tilstrekkelige mengder korn. Herstad skriver at vedtaket ble gjort av hensyn til de danske godseierne, og at det ble kamouflert som nødvendig for å bevare forbindelsen mellom Danmark og Norge.

### «Det kongelige Undsætningskorn»

Struensee var avsatt og henrettet våren 1772, og den sinnssyke kong Kristian 7. brød seg lite om hva som foregikk rundt ham. Men arveprins Frederik hevdet at Norges tilstand aldri var ute av hans tanker. Regjeringen i København var klar over de vanskelige forholdene i Norge i årene 1770–1773. Først var beskjeden fra Danmark at man ikke kunne hjelpe utover den midlertidige liberaliseringen av kornimporten som allerede var innført. Men flere prester sendte brev til biskoper og amtmenn og påpekte at det var risiko for hungersnød i mange bygder. Disse meldingene ble videresendt til kongen med bønn om hjelp. Kanselliet i København merket seg dette, og etter å ha innhentet nærmere opplysninger om forholdene, ble det satt i gang en hjelpeaksjon. Aksjonen skal ha dekket norskekysten og de fleste innlandsbygdene.

Tiltaket ble kalt «Det kongelige Undsætningskorn», og kanselliet kjøpte inn korn i Danmark og danske provinser i Nord-Tyskland. Kornet skulle distribueres til de nødlidende, og det ble sendt sjøveien til de største byene i Norge. Under ledelse av amtmennene ble embetsmennene pålagt å organisere distribusjonen. Kornet ble først solgt mot kontant betaling, men i 1773 ble mye gitt som kreditt med pant i fast eiendom, og tilbakebetalingen kunne skje over flere år. Samme år ble en mindre del av kornet gitt som gave til dem som ikke hadde penger eller muligheter til å stille garantier for lån.

Diderik Otto von Grambow var stiftamtmann i Trondhjems stift, og fra slutten av 1772 til sin død i 1773 var han stiftamtmann i Akershus stift. I en plakate datert 3. juni 1772 opplyste han at magasinet i Trondheim nå igjen var «forsynet med en Quantitet god Mad-Havre, som til de Fattige og Nødtrængende i Bøygden, efter Høy-Kongelig Befaling maa udsælges». Han viste til en plakate fra 5. februar 1771 hvor vilkårene for salget ble gjort kjent. «Meere end Toe Tønder bliver ikke udsolgt til nogen Huus-Fader», og betalingen skulle skje kontant. For å få kjøpt korn måtte man skaffe seg en attest enten fra sognepresten eller fra nærmeste amtsbetjent som bekreftet at man var fattig og trengende. Det måtte også opplyses i attesten hvor mange personer vedkommende hadde å forsørge, og hvor stort kvantum korn som var nødvendig. For prestene ble det mange attester å skrive ut til trengende «at nyde del i det opsendte Kongens Korn».

De som mottok unnsetningskorn, var i hovedsak bønder, husmenn, innerster og fattige enker. I oktober 1772 skrev amtmann Niels Collin i Romsdal at den hjelpen man hadde fått fra kongen hittil dette året – ved hans «faderlige Omsorg for sine arme Underdaneres Liv og Frelse» – var langt fra tilstrekkelig. Han fortsatte: «Ønskeligt var det derfor at Vej og Middel kunde udfindes til at forsyne Almuen med saadant Quantum som behøves for en billig Priis, eller paa Credit hvor noget kunde ventes til erstatning, hvis ikke da til fri Uddeeling efter Skøn og Samvittighed til de

arme og udfattige, paa det de ikke reent af Hunger skal omkomme. Thi dersom ikke denne Kongelige Naade lægges til de øvrige, og Tilførselen i Kiøbstæderne dernest under en lettere og taaleligere Korn Priis tiltager, seer ieg icke hvorledes dette fattige og hiemsøgte land skal bestaa».

Unsetningskornet ble også omtalt i Intelligenz-Sedlene. 17. juni 1772 bekjendte avisen at «de 1112 Tønder Rug, som Hans Kongelige Majestæt har sendt til Christiania Bye og Forstæders Fattige og Trængende» ville bli utlevert på kranbrygga de fem første dagene i uken. Men noen gave var dette ikke. Prisen var hele 4 riksdaler kontant per tønne. Under krisen i 1773 var betingelsene imidlertid mindre strenge. 25. august dette året skrev avisen: «Næppe havde Hans Majestæt vores allernaadigste og kiærligste Konge faaet at vide den bedrøvelige Tilstand, som i hans Kongerige Norge, formedelst Misvext i afvigte Aar var paakommet, at Monarken jo strax gjorde Anstalt til at hielpe sine fattige og nødlidende Undersaatter, ved at forære dem en meget anseelig Deel af Korn-Vare [...], alt for at give de Halvdøde Livet igjen».

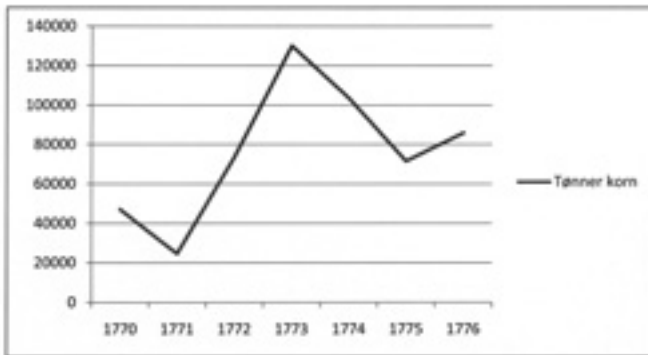

Fig. 1. Kornimporten til Kristiania 1770-1776

Fig. 1 viser kornimporten til Kristiania i årene 1770–1776. Fra 24.603 tønner i 1771, steg den raskt til hele 130.100 tønner i 1773. Også i 1774 og de nærmeste påfølgende årene var kornimporten til Kristiania relativt høy.

### **Epidemier i perioden 1770–1772**

Det var flere mørke skyer i horisonten, og andre farer enn hungersnød truet befolkningen i Norge på denne tiden. En epidemi av flekktyfus begynte i Russland i 1770 og bredte seg vestover. Finland ble ikke rammet av krisen tidlig i 1770-årene, men flere steder i Sverige økte dødeligheten betydelig allerede i 1771. Det spredte seg

en ondartet «flekkefeber» – i tillegg til dysenteri, som de kalte «rödsot». I Värmland fortelles det om epidemier og hungersnød. Det var dysenteri og en hissig feber («hett-sig feber med yra») som trolig var flekkyfus. Vi møter her problemet med ulikheten innenfor medisinsk terminologi før og nå. På Vestlandet – og ikke minst i Bergen – raste en koppepidemi fra juli til november 1771. Trondheim var også hjemsoekt av epidemiske sykdommer, men det var langt færre dødsfall der enn i Bergen dette året.

Brochmann (1936) tar for seg år for år i sin artikkel om epidemienes historie i Norge, men han legger mindre vekt på forholdene i Akershus stift. Han konsentrerer seg mest om Bergen, Trondheim og Nord-Norge.

Dysenteri dukket opp i Trondheim i 1771 og fikk stor utbredelse året etter. 1772 ble i det hele tatt et vanskelig år for Norge. Utsiktene framover var ikke særlig gode, for smittsomme sykdommer herjet ikke bare i Sverige, men også i Danmark. En meget smittsom epidemi som raste i København i 1772, ble kalt «Forraadnelse-Feber» og «pest», men det var trolig flekkyfus. Den nådde riktignok ikke særlig langt i Norge i løpet av 1772, men det var trolig den samme sykdommen som dukket opp blant troppene i Fredrikshald (Halden) vinteren 1772–1773.

Av dødsårsaker som nevnes i Norge i 1772, kan særlig nevnes «hissig feber», kopper, kikhoste og blodsott. Det er mest sannsynlig at det var flekkyfus som her ble kalt «hissig feber», mens blodsott var en betegnelse som ble brukt på dysenteri.

### **Flekkyfus-epidemien våren 1773**

Våren 1773, nærmere bestemt 5. mai, gikk Intelligenz-Sedlene ut med råd til folk om hva de burde gjøre dersom de ble utsatt for den «Svaghed» som nå grasserte (herjet) i Norge. Sykdommen var i hovedsak flekkyfus, men en del av tilfellene kan ha vært tyfoidefeber. C. F. Larsen (1879) er til liten hjelp for oss på dette punktet i sin bok om forekomsten av tyfoidefeber i Norge. Flekkyfus og tyfoidefeber har mange felles symptomer, og de ble først anerkjent som separate sykdommer fra midten av 1800-tallet.

En innsender i Intelligenz-Sedlene skrev: «Omendskiønt den grasserende Svaghed har udbredt sig i Norge langt stærkere end udi Sverrig, saa finder jeg dog ikke nogenstæds, at man til de Fattiges Oplysning offentlig har bekiendtgivet noget Hielpe-Middel til at forekomme og curere Svagheden. Derimod i Sverrig er udgaan i Aviserne til Enhvers Nytte og Hielp, en Optegnelse paa de Medicamenter, som ere tienlige, hvoraf Gienpart følger indsluttet; Jeg sender den [...] da jeg anseer det for min og Enhvers Pligt at komme de Fattige til Hielp, til hvis Efterretning ellers meldes, at disse Medicamenter ere ikke kostbare».

Så følger en beskrivelse av «den farlige Fluss Feber, som udi Bahuus-Lehn graserer: samt Hielpe-Middel og Preservativ derimod». En såkalt «flussfeber» er en fe-

ber av katarralsk type – det vil si at den er knyttet til infeksjoner i de øvre luftveiene. I gamle dager kunne betegnelsen «katarral» feber bli brukt når man omtalte influensa-lignende sykdommer. Sverre Steen (1933) nevner en farsott som hjemsoekte landet vinteren 1772–1773. Han hevder at «etter beskrivelsene å dømme var det en influensa-epidemi som grasserte særlig voldsomt i Akershus stift». Ståle Dyrvik (1995) omtaler en farsott som herjet i Etne prestegjeld fra mars til mai 1773. Den drepte hver tiende innbygger i prestegjeldet og var trolig en meget hard influensaepidemi, skriver han.

Oppslaget i Intelligenz-Sedlene 5. mai inneholdt en beskrivelse som forteller oss mer om «flussfeberen» som herjet i Norge vinteren 1772–1773 og våren 1773. Deler av beskrivelsen tyder på at det var flektskyfus og ikke influensa som nå spredte seg i landet: «... i Besynderlighed have alle en stærk Hoved-Pine, hvilken ofte efter et Par Dage forvandles til meere og mindre Raseri, hvorhos hos mange viiser sig smaa røde Flækker over Brystet, Halsen og den øvrige Krop, ligesom Loppebid, der slaar ud og ind».

I Bergen var dødeligheten stor i 1773, særlig i fattige strøk av byen. Brochmann nevner orlogsfartøyet «Sjælland» som kom til Bergen det året. En rekke av mannskapene om bord i skipet døde. Man forsøkte å unngå at sykdommen bredte seg videre til byen, men uten å lykkes. Brochmann trekker den konklusjonen at i 1773 hadde vi å gjøre med en «förråttnelsesfeber» som var særdeles ondartet, utpreget smittsom og gjerne forekom blant de fattige.

Jacob Nicolaj Wilse var sogneprest i Spydeberg og senere i Eidsberg. Også han omtaler sykdommene i sin beskrivelse av Spydeberg prestegjeld som kom ut første gang i 1779. Han nevner «indvortes Svagheder» som «hidsig Feber». Sykdommen innfinner seg som en pest etter store uår. I 1773 døde til sammen 124 personer i Spydeberg, og 70 av dødsfallene skyldtes denne sykdommen. Wilse opplyser at fire av hans nabo-prester var omkommet i epidemien. Han skriver: «egentlig var denne sidste en Forrodnelses-Feber [...]. Man brugte Aareladen i Begyndelsen, siden intet, men ansaae det som en Sygdom hvori Gud paa en særdeles Maade *directe* selv vilde raade».

Vi har nevnt sykdommen som bredte seg i Fredrikshald (Halden). Den ble kalt «ondartet Forraadnelses-Feber» i flere kilder. Forström (1915) skriver at den herjet blant soldatene i Fredrikshald i 1773. Den smittet mange i inne byen, og begge prestene døde. Døden fulgte gjerne etter ti til tolv dagers sykdom. Da «de nationale soldater» ble flyttet fra sine kvarterer i byen til nyoppførte brakker inne på Fredriksten festning, ga sykdommen seg litt blant innbyggerne og de vervede soldatene. Men om våren brøt den ut med fornyet styrke. Dødeligheten var svært stor, og kirkegårdene for garnisonen og de fattige hadde ikke lenger plass til alle som skulle begraves. Det

hendte at man satte en kiste oppå en annen, og man måtte i tillegg innhegne et nytt stykke jord til kirkegård for de fattige i byen.

Brochmann viser til at det kan være den samme epidemien i Fredrikshald som den såkalte «pesten» i København, og at det trolig var flekktufus som herjet. Fra grensebyen Fredrikshald spredte soldatene sykdommen videre utover til bygdene i Akershus stift når de reiste hjem til familien. «Det sannsynlige er derfor å tro at denne flekktufus også har forekommet på Østlandet og har vært importert med orlogsskibet ”Sjælland” til Bergen», skriver han. Brochmann nevner at sykdommen i tillegg kan ha kommet fra Sverige.

I sin beskrivelse av Eiker prestegjeld i Buskerud, kommer Hans Strøm (1784) inn på «det usunde Aar 1773, hvis Lige man nok ikke i et halvt Aarhundred har havt». Han skriver: «Sot, eller vedholdende Feber, er her som andensteds bekiendt, men dog ikke meget giængs, allermindest Forraadnelses-Feber, med mindre den indføres ved Smitte, saasom 1773 da Armeen, som var forsamlet paa Grændserne, ved sin Tilbagekomst befængte hele Stiftet dermed og foraarsagede en stor Ødelæggelse, som allerede er viist, til Advarsel for Fremtiden, at see et saadant Uheld forebygget, og ikke tilstæde syge Soldater at reise hiem og udsprede sig i Bygderne, førend de ere curerede».

Den øverste medisinal autoriteten i sentraladministrasjonen i København under årene 1740 til 1803 var Collegium Medicum. Kollegiet uttalte seg om sykdommen som herjet i Akershus stift og ga den betegnelsen «febris putrida med Pletter». Man opplyste at den griper om seg i det hus hvor den er kommet og «angriper fornemlig den menige Stand» som var disponert for sykdommen på grunn av dårlig føde og urenslighet.

Smitten fra flekktufus blir overført via kroppslus (kleslus), og dårlig hygiene var derfor en hovedårsak til at sykdommen kunne spre seg. En god orientering om flekktufus i Norge i gamle dager er gitt av Reichborn-Kjennerud (1940) under hans omtale av begrepet «Landfarsott».

### **Dysenteri-epidemien høsten 1773**

Theodor Thjøtta (1917) gir lite informasjon om denne sykdommens forekomst på 1700-tallet i sin bok om dysenteri i Norge, men i august og september 1773 hadde Intelligenz-Sedlene flere oppslag om dysenteri – eller blodsott som sykdommen ofte ble kalt på den tiden. Dysenteri er en smittsom tarmbetennelse som gjerne slo til under nødsår. 18. august skriver Peder Sundius i avisen: «denne smertefulde og farlige Svaghed har nu begyndt med Hæftighed at grassere i mange Bøjder her i Stiftet, og, som det fornemmes, henrykket mange».

Sundius følger opp med en beskrivelse av symptomene på denne fryktelige syk-

dommen, og han gir en oversikt over hjelpemidler som kunne være til nytte for den syke. Etatsråd Christian de Schouboe var konstituert stiftamtmann i Akershus stift fra april 1773 til juni 1774. Han hadde forlangt at «i denne Intelligenz-Seddel maa-te indføres, hvad Hielpemiddel og Preservativ kunde være tienligst imod denne Sygdom». Søren Nilsen fulgte opp i avisen 22. september med «et forsøgt Middel mod den bedrøvelige Blodsot».

I Trondheim døde 397 mennesker i 1773, og 171 ble født. Av sykdommer i denne byen nevner Brochmann blodgang, meslinger, kopper og en tydelig økning av «tyføs sykdom». Blodgang var en annen benevnelse som ble brukt på dysenteri. Foruten i Trøndelag var det dysenteri på Nordmøre – og ikke minst på Østlandet. Motstandskraften i befolkningen var nedsatt, og en omfattende og svært dødelig dysenteri-epidemi herjet i Akershus stift i august og september 1773.

### **Koppepidemien i 1773**

Kopper skal også ha herjet mange steder i løpet av året 1773, og i vår region er denne sykdommen omtalt både på Nesodden (Kristiansen 1975) og i Ski og Kråkstad (Østlid 1929). Dersom dette er riktig, må en koppepidemi ha kommet i tillegg til epidemiene av flekktufus og dysenteri.

Kopper kom igjen med noen års mellomrom. Hvis det hovedsakelig var barn og ungdom som ble rammet, kunne kopper være med og bidra til den høye dødeligheten. Spedbarn hadde fremdeles en viss immunitet fra morsmelken, og disse var mindre utsatt. Men barn over ett år hadde ennå ikke utviklet tilstrekkelig egen immunitet, og de ble ofte rammet. De som overlevde, ble immune mot sykdommen. Kopper var likevel ikke den epidemien som tok flest liv. I Sverige foreligger det opplysninger om dødsårsaker helt tilbake til 1749, og ikke i noe år er kopper årsaken til mer enn omkring åtte prosent av alle dødsfall.

Noen steder i landet kunne det bli brukt såkalt inokulasjon mot kopper allerede på 1700-tallet. Man påførte da smitte for å gjøre personen immun mot sykdommen. Dette var en tidlig forløper for den senere koppevaksinen, og behandlingen var ikke risikofri. Det var naturlig nok store mangler ved de midlene man den gangen hadde til rådighet mot ulike sykdommer.

### **Travle tider for sognepresten i Ås**

I «Ås bygdebok» skriver Trygve Vik (1978) kort om «den fæle dysenterien» som fikk «dødsfall-listene i Ås kirkebok for 1772–73 til å svulme slik opp». Dessverre nevnes dødsårsaken som regel ikke i kirkebøkene fra Follo på denne tiden, unntatt ved helt spesielle tilfeller.

Av kirkeboken i Ås kan vi se at det var 106 fødte og 112 døde i 1770, 118 fødte



		Bogstavene 1773		no. m. 2			
132	Arner	Andreas Andriassen Sæviak	3	107	Andreas		
		2. Peter Andriassen Sæviak	53-3-2	108	Andreas		
18	Arntz	Mull Torsten Arntzen Sæviak	60	109	Andreas		
24	Arntz	Anders Arntzen Sæviak	10	110	Andreas		
25	Arntz	1. Kristine Arntzen Sæviak	4-4	111	Andreas		
		2. Kristine Arntzen Sæviak	16	112	Andreas		
		3. Anders Arntzen Sæviak	6	113	Andreas		
		4. Helene Arntzen Sæviak	9	114	Andreas		
		5. Peter Arntzen Sæviak	4	115	Andreas		
304		1. Annika Arntzen Sæviak	6-6	116	Andreas		
		2. Torsten Arntzen Sæviak	3-14	117	Andreas		
		3. Anne Arntzen Sæviak	4	118	Andreas		
Arntzen	Arner	1. Ernst Arntzen Sæviak	67	119	Andreas		
1	Arntz	2. Peter Arntzen Sæviak	2-2	120	Andreas		
7	Arntz	3. Peter Arntzen Sæviak	8	121	Andreas		
15	Arntz	4. Peter Arntzen Sæviak	51	122	Andreas		
22	Arntz	5. Peter Arntzen Sæviak	7	123	Andreas		
		6. Peter Arntzen Sæviak	4	124	Andreas		
		7. Peter Arntzen Sæviak	14	125	Andreas		
		8. Peter Arntzen Sæviak	4	126	Andreas		
		9. Peter Arntzen Sæviak	6	127	Andreas		
		10. Peter Arntzen Sæviak	2-2	128	Andreas		
		11. Peter Arntzen Sæviak	16	129	Andreas		
		12. Peter Arntzen Sæviak	4	130	Andreas		
24	Arntz	13. Peter Arntzen Sæviak	2-6-10	131	Andreas		
27	Arntz	14. Peter Arntzen Sæviak	9	132	Andreas		
3	Arntz	15. Peter Arntzen Sæviak	33	133	Andreas		
		16. Peter Arntzen Sæviak	12	134	Andreas		
		17. Peter Arntzen Sæviak	5	135	Andreas		
		18. Peter Arntzen Sæviak	6	136	Andreas		
Arntzen	Arntz	19. Peter Arntzen Sæviak	28-7-21	137	Andreas		
1	Arntz	20. Peter Arntzen Sæviak	71-8-1	138	Andreas		
5	Arntz	21. Peter Arntzen Sæviak	36	139	Andreas		
		22. Peter Arntzen Sæviak	36	140	Andreas		
		23. Peter Arntzen Sæviak	7	141	Andreas		
		24. Peter Arntzen Sæviak	53	142	Andreas		
		25. Peter Arntzen Sæviak	9-9	143	Andreas		
		26. Peter Arntzen Sæviak	2-6	144	Andreas		
		27. Peter Arntzen Sæviak	7	145	Andreas		
		28. Peter Arntzen Sæviak	71	146	Andreas		
		29. Peter Arntzen Sæviak	14	147	Andreas		
		30. Peter Arntzen Sæviak	4-3-7	148	Andreas		
		31. Peter Arntzen Sæviak	11	149	Andreas		
		32. Peter Arntzen Sæviak	14	150	Andreas		
		33. Peter Arntzen Sæviak	4-3-7	151	Andreas		
		34. Peter Arntzen Sæviak	11	152	Andreas		
		35. Peter Arntzen Sæviak	14	153	Andreas		
		36. Peter Arntzen Sæviak	15	154	Andreas		
		37. Peter Arntzen Sæviak	3-6	155	Andreas		

Fra sogneprest Stoltenbergs tettskrevne lister over døde i kirkeboken for Ås prestegjeld under dysenteriens herjinger sensommeren og høsten 1773. (Kilde: Digitalarkivet. Skannede kirkebøker).



*Henrik Stoltenberg (1724–1801) var sogneprest i Ås prestegjeld i årene 1758–1801. Malt portrett i Rasmus Meyers samlinger i Bergen. (Rasmus Meyer var en av Stoltenbergs etterkommere).*

og bare 77 døde i 1771 og 93 fødte og 90 døde i 1772. Fødsels- og dødstallene er ganske normale i disse årene. Men i 1773 kommer sjokktallene. Det var nå bare 75 fødte og hele 227 døde i Ås prestegjeld – som den gangen også omfattet Drøbak og Frogn. Allerede i 1774 var tallene mer normale, med 102 fødte og 112 døde.

Det var Henrik Stoltenberg som var sogneprest i Ås prestegjeld på denne tiden. Samtidig var han prost i Øvre Borgarsyssel prosti. Han var en from pietist som tilhørte den såkalte «herrnhutiske» retningen – eller brødremenigheten. Det het om denne religiøse retningen at den ikke lot seg påvirke av rasjonalitetens framgang under den pågående opplysningstiden. For herrnhutismen sto derimot en følelsesfull kjærlighet til Jesus sentralt. Kristus var «sjelens blodige brudgom», og prestene kunne saktens trenge en sterk tro, for de utsatte seg for stor fare ved å oppsøke døende i det kritiske året 1773. De fikk også et omfattende arbeid med alle begravelsene, i tillegg til å skrive ut attester til dem som hadde behov for å motta sin del av «Det kongelige Undsetningskorn».

### **Drøbak og Frogn**

«Det aller verste kriseåret synes 1773 å ha vært», skriver Knut Dørum i «Frogn Bygdebokverk», og han fortsetter: «Da døde det bare i Frogn og Drøbak 145 mennesker. Krisen i 1773 kom som et resultat av flere uår etter hverandre, og hjelpen fra Danmark var beskjeden. Hungersnøden ble i 1773 fulgt av en voldsom epidemi av flekkyfus og blodsott».

Som om det ikke var nok med sulten, barkebrødet og de dødelige epidemiske sykdommene i 1773, fantes det herjende bander langs veiene. Sogneprest Stoltenberg ble svært opprørt over at en bande med tyver slo ihjel husmannen Brynnild Olsen Hallangseie og hans nesten blinde kone med trestokker natten til 31. januar dette året.

Men det skjedde også noe positivt. Høsten 1772 hadde Stoltenberg mottatt en søknad fra Niels Carlsen om tillatelse til å bygge en kirke i Drøbak for egen regning. Sognepresten videresendte søknaden til kongen i København – vedlagt en anbefaling. Stoltenberg var imidlertid bekymret for den lange veien til Drøbak. Den travle sognepresten ønsket at deler av veien skulle legges om, slik han – og hans etterføl-

gere i stillingen – kunne komme fortere fram og tilbake med hest og karjol. Samtidig ønsket han å legge ned Nordby kirke, men det ble som kjent ikke noe av.

Svaret fra kongen lot vente på seg. Vi har sett at en meget smittsom epidemi som trolig var flekkyfus, herjet i København på denne tiden. Samtidig foregikk utrenkningene innenfor eliten etter Struensees fall. Et positivt svar fra kongen om bygging av kirke i Drøbak kom først i juli 1774. Da var de politiske og demografiske krisene over for denne gangen, og bygging av kirken ble igangsatt av Niels Carlsen for egne midler samme år.

### **Vanskelige år på Nesodden 1773–1774**

I bind 1 av «Nesoddens historie» blir det framholdt at de verste demografiske krisene på Nesodden inntraff i 1717 og 1718, i 1742 og 1743 og «framfor alt i 1773». Nesodden var tynt befolket i forhold til Ås prestegjeld og Kråkstad prestegjeld, men dette året steg dødeligheten kraftig. 43 mennesker ble gravlagt ved Nesodden kirke, og bare 7 barn ble født. I 1774 døde 20 mennesker i Nesodden hovedsogn, noe som var omtrent det dobbelt av et normalår. 12 barn ble født her i 1774. Men i 1775 var krisen over for denne gangen.

«Nesoddens historie» bind 1 går ikke i detalj inn på hva som skjedde på Nesodden i året 1773, men boken gir en mer generell omtale av kriseårene. De demografiske krisene forklares med de mange farsottene som herjet stygt blant befolkningen, men også levekårene i samfunnet mer generelt. Selv i de årene da åkerbruket ga normal avkastning, kunne det være vanskelig å klare seg.

Tom Kristensen (1975) går derimot litt nærmere inn på krisetidene i sin bok om Nesodden kirke. Han skriver: «I tillegg til trengselsårene 1740–43 kom nye hungerperioder i 1771–73 og 1801–14. En koppeepidemi raste over bygda i 1773–74, på mange gårder døde befolkningen nesten helt ut. På Øvre Røer døde for eksempel både mann og kone, og på Kuås mann, kone og to voksne døtre». Kristensen mener altså at det var en koppeepidemi som herjet på Nesodden i årene 1773 og 1774, men det har trolig vært flere ulike epidemier også på Nesodden i løpet av disse to årene.

Sognepresten på Nesodden i det vanskelige året 1773 var Jacob Jacobsen Thode. Det var en mann med interesse for landbruk, og han fikk dyrket opp 50 mål utmark på prestegården. Men i 1774 kom han til å dele ut alterets sakrament på en gal måte, og en kort tid var han suspendert fra stillingen på grunn av dette. Det gikk så hardt inn på ham at han fikk tillatelse til å skifte prestekall.

### **Kråkstad og Ski i kriseåret 1773**

Martin Østlid (1929) omtaler krisen i 1773 i bygdeboken for Kråkstad. Han hevder at uårsperioden 1771–1773 var enda mørkere enn krisen tidlig i 1740-årene. Men ut

fra tallene over fødte og døde for årene 1771 til 1774 som listes opp i boken, ser det ut til at det bare var 1773 som var et demografisk kriseår. I 1772 var det 58 fødte og nøyaktig det samme antallet døde, mens tallene for 1773 er bare 36 fødte og hele 143 døde. Allerede i 1774 var tallene igjen normale.

Østlid viser til at medisinaldirektør Kierulf opplyste i «Uddrag af Kristiania Bys Ministerialbøger» fra 1857 at Kristiania og østlandsbygdene var hjemsøkt av en koppepidemi i årene 1772 og 1773. «Det store dødsfallstall for 1773 kan da ha sin grunn i dette likeså meget som i mangel på levnettsmidler», skriver Østlid. Av de 143 døde i Kråkstad prestegjeld i 1773, var hele 51 barn under 10 år. Denne høye barnedødeligheten tyder på at det kan være riktig at Kråkstad – og kanskje også andre deler av Follo – ble rammet av en koppepidemi dette året, men det er neppe hele sannheten. Høy barnedødelighet kan også skyldes dysenterien som herjet høsten 1773.

Aldersfordelingen på de døde sier en del om hvilke sykdommer som herjet. Dysenteri og tyfus var mer alvorlige sykdommer enn kopper, og de rammet både voksne og barn. Dysenteri hadde oftere en dødelig utgang hos barn og ungdom enn hos voksne. Dersom dødeligheten stiger med alderen, kan det derimot være et tegn på at sykdommen var flekktyfus. Dessuten kan årstiden da sykdommen slo til, ofte si noe om hvilken sykdom det dreide seg om.

Det var enkelte familier i Kråkstad prestegjeld som ble særlig hardt rammet. Østlid skriver at på Vaslestad døde en voksen og fem barn, og på Glenne tre voksne søstre og ett barn. På Kråkstad prestegård døde sogneprest Herman Johan Pohlmann og en liten sønn, samt en jomfru Kiørboe. På Stallerud døde syv personer i alderen 15–31 år. På en Østby-plass døde mann, kone og ett barn, på Kapell-Sander døde fire, på Steganstad fire, Opsand fire og på Sigtun to.

Sogneprest Pohlmann hadde bare vært prest i Kråkstad i tre år da han selv døde under epidemiene i 1773. Etter ham overtok Jens Hørbye d.e. som satt i embetet i ti år. Han skal ha vært en meget alvorlig og streng mann, men svært lærd. Hørbye hadde meninger som falt sammen med den herrnhutiske bevegelsen. Tidligere har vi sett at sogneprest Stoltenberg i Ås tilhørte denne retningen. Da Hørbye kom til Kråkstad, møtte han store utfordringer. Bygda var i krise etter epidemienes herjinger, og prestegården var i forfall etter en brann i 1770.

### **Et skrekkens år – også i Follo**

Fig. 2, 3 og 4 gir oversikt over fødte og døde i utvalgte geografiske områder tidlig i 1770-årene. Det er ikke mulig å se av tallene at det var noen alvorlig krise i årene like før og etter 1773, muligens med et lite unntak for Nesodden hovedsogn i året 1774. Det har vært stor mangel på fullverdig mat blant de fattige i disse årene, men det er

ikke sannsynlig at mange døde direkte av sult og underernæring – med unntak av året 1773. I samtlige områder er det bare under året 1773 at vi finner en dramatisk stigning i dødeligheten, samtidig som fødselstallene synker.

Geografisk område	1772		1773		1774	
	Fødte	Døde	Fødte	Døde	Fødte	Døde
Ås prestegjeld (med Drøbak og Frogn)	93	90	75	227	102	112
Kråkstad prestegjeld (Ski og Kråkstad)	58	58	36	143	65	51
Nesodden hovedsogn	4	11	7	43	12	20
Øvre Borgarsyssel prosti	341	346	234	880	351	344
Akershus stift (Østlandet)	9318	8567	7129	20604	8928	9053
Hele landet	20936	20231	17407	35362	20607	18784

Fig. 2. Antall fødte og døde i utvalgte geografiske områder 1772–1774.

Konklusjonen blir at 1773 var et *annus horribilis* – et skrekkens år – også i Follo. I tillegg til matmangel, skyldtes de mange dødsfallene dette året epidemier av flekktyfus, dysenteri og i noen grad kopper, hvorav dysenterien var aller mest dødelig. Befolkningen var sterkt svekket på grunn av avlingssvikt over flere år – til tross for «Det kongelige Undsætningskorn» og en midlertidig frihet til å importere korn fra andre land enn Danmark. En del døde av sult i 1773, men det har trolig vært et

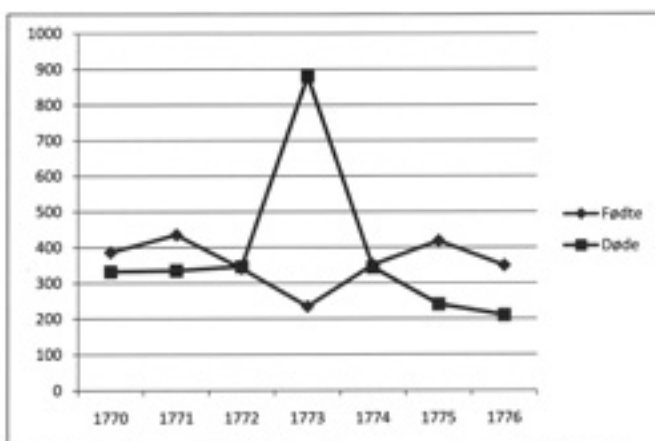

Fig. 3. Fødte og døde i Øvre Borgarsyssel prosti 1770-1776

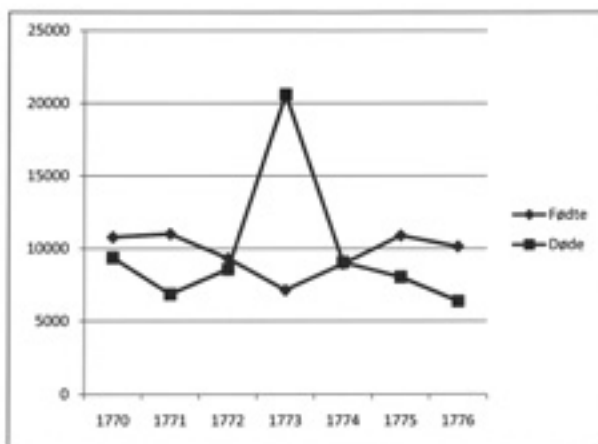

Fig. 4. Fødte og døde i Akershus stift 1770-1776

mindretall. For Folloes vedkommende står dette i en viss kontrast til krisen tidlig i 1740-årene, hvor det ser ut til at et flertall omkom på grunn av sult og underernæring – og et mindretall av dødelige epidemiske sykdommer som dysenteri og flekktyfus.

### Forebyggende tiltak mot kriser

Etter hvert kom det forebyggende tiltak rettet mot nødsår, sult og spredning av smitte. Dyrkingen av poteter i Norge hadde så vidt startet opp på slutten av 1750-årene, men under krisen tidlig i 1770-årene hadde den ennå ikke kommet i gang i stort omfang på landsbasis. Det var sogneprest Hans Carsten Atcke som først dyrket potetplanten i sin hage på Ullensvang prestegård i Hardanger i 1758. Han kan ha hatt den med seg fra Lærdal, men han hadde sannsynligvis fått planten av slektninger i Storbritannia.

Bonden og foregangsmannen Kristoffer Sjursen Hjeltnes i Ulvik – som startet Vestlandets første planteskole for frukttrær i 1760-årene – skal ha gått inn for potetdyrkingen allerede i 1759. En annen viktig aktør var presten Peder Harboe Hertzberg på Finnås i Bømlo. Han fikk noen potetplanter av Atcke i 1758, og han ble begeistret for potetens egenskaper. Omkring 1763 utga Hertzberg en «Underretning for Bønder i Norge om den meget nyttige Jord-Frugt Potatos at plante og bruge». Publikasjonen ble trykt opp igjen flere ganger i 1774. I forordet til utgaven fra 1774 henviste han til «Korn-Høstens Seenhed» og «den jammerligste Hunger». Han framholdt at potetplanten var løsningen, men at «Taabelighed, Efterladened eller Vane, har afholdet Mængden fra at saae denne Frugt i nogen klækkelig Mængde».

I 1772 hadde den danske presten Jacob Kofoed Trojel skrevet en liten «Afhandling om Kartofflers Avl og Brug». Den ble utgitt av Det Kongelige Danske



*Danmark hadde i prinsippet monopol på å forsyne det sønnafjelske Norge med korn i årene 1735–1788. Monopolet ble opphevet for godt ved denne forordningen av 6. juni 1788.*



*I 1791 kom endelig en «Placat som bestemmer de Forholds-Regler, der skulle iagttages ved indtressende smitsomme Sygdomme, i Norge».*

Landhuusholdnings-Selskab og delt ut gratis i Danmark, Norge og Island. Videre ble «Den beste og beqvemmeste Maade at avle Patatos» trykket i Intelligenz-Sedlene i desember 1772. Den var basert på «en vis Landmands Erfaring».

I 1773 hadde regjeringen i København foreslått en ordning med kornmagasiner i kjøpsteder og ladesteder sønnafjells for å bedre forsyningssituasjonen. I 1788 utstedte Rentekammeret en «Plan for Bøigdemagazinens oprettelse i Norge» for å sikre at befolkningen ute i bygdene også hadde lagre av korn når avlingene sviktet. Det drøydde med iverksettelsen av dette tiltaket, og i årene 1807–1814 var det igjen nødsår i landet. Dette satte ny fart i prosessen med å bygge kornmagasiner. En rekke magasiner ble etablert i Norge i første halvdel av 1800-tallet. Det skjedde også i Follo. Magasinene ble nedlagt etter noen tiår, og kapitalen ble gjerne brukt til å opprette lokale sparebanker rundt om i landet.

I 1788 ble det danske kornmonopolet for det sønnafjelske Norge fra 1735 opphevet for godt. Allerede i 1774 hadde den liberale nasjonaløkonom og justitsråd Christian Martfelt forsøkt å utgi sin bok med «Beviis at Dannemarks og Norges fyrretive-Aar-gamle Korn-Handels-Plan [...] ikke naaer sin Hensigt til Tronens og Statens bedste». Utgivelsen ble stoppet av myndighetene, og boken ble først frigitt i 1785. Den fikk utvilsomt betydning for den endelige opphevelsen av kornmonopolet tre år senere.

I 1791 utstedte «Det Kongelige Danske Cancellie» en plakat som bestemte «de Forholds-Regler, der skulle iagttages ved indtreffende smitsomme Sygdomme, i Norge». Det skjedde etter først å ha innført en tilsvarende bestemmelse for Danmark ni år tidligere. Plakaten inneholdt tiltak som skulle bidra til at smitten ikke bredte seg i like stort omfang som tidligere. De som døde av smittsomme sykdommer, skulle bæres raskt ut av huset. Kistene måtte ikke stå åpne, og de døde måtte legges i jorden så hurtig som mulig. Dersom det lot seg gjøre, skulle kistene graves ned fire alen under jorden.

Men selv om begravelsen måtte skje raskt, tok kanselliet likevel et lite forbehold – og viste dermed sin «omtanke» for landets undersåtter. De døde måtte ikke begraves før man hadde «en fuldkommen Vished om, at der intet Liv er hos dem tilbage».



### Trykte kilder og videre lesning:

- Brochmann, S. W. (1936). Bidrag til epidemienes historie i Norge i eldre tider. [Særtrykk av *Tidsskrift for Den norske lægeforening*, Årg. 56, nr. 7–24].
- Drake, Michael (1969). *Population and society in Norway 1735–1865*. Cambridge: Cambridge University Press. 256 s.
- Dyrvik, Ståle (1995). *Den lange fredstiden 1720–1784*. 3. utg. [Oslo:] Cappelen. 440 s. (Norges historie; 8).
- Dørum, Knut (1999). «Kriseårene på 1700-tallet og begynnelsen av 1800-tallet». I: *Frogn Bygdebokverk, bind 2: Gjenreisning og nye muligheter (ca. 1550 – ca. 1825)*. Frogn kommune, s. 145–149.
- Forstrøm, O. (1915). *Fredrikshald i 250 aar. 1665–1915*. Fredrikshald: (E. Sem). Bind 1. 496 s. [Faksimile-utgave 1990].
- Forordning om Kornhandelen i Danmark og Norge* (1788). København: P. M. Høpffner. 8 s.
- Herstad, John. (2000). *I helstatens grep. Kornmonopolet 1735–88*. [Oslo:] Tano Aschehoug. 440 s. (Riksarkivaren. Skriftserie; 8).
- Hertzberg, P. H. (1774). *Underretning for Bønder i Norge om den meget nyttige Jord-Frukt Potatos at plante og bruge*. Bergen: H. Mossin. 3. oppl. 32 s. [Utgitt første gang ca. 1763].
- Kristensen, Tom (1975). *Nesodden kirke – et gammelt hus*. Utgitt av Nesodden kommune. (Aschehoug). 72 s.
- Larsen, C. F. (1879). *Om forekomst af Tyfoidfieber i Norge indtil 1876*. Kristiania: Th. Steen. 123 s.
- Lindblad, Sven og Sten Høyendahl (2006). «"Den retferdige Guds Vrede". Fattigdom og nødsår i Follo tidlig i 1740-årene». *Follominne*, nr. 44, s. 77–103.
- Martfelt, Christian (1774). *Beviis at Dannemarks og Norges fyrretive-Aar-gamle Korn-Handels-Plan ved Forordningen af 16de Sept. 1735, ikke naaer sin Hensigt til Tronens og Statens bedste [...]*. København. [Stoppet av sensuren, men frigitt i 1785].
- Moseng, Ole Georg (2003). *Ansvar for undersåttenes helse 1603–1850*. Oslo: Universitetsforlaget. 367 s. (Det offentlige helsevesen i Norge 1603–2003; Bind 1).
- Nesoddens historie. Bind 1: Fra de eldste tider til 1800* (1979). Red. av Jon Ola Gjermundsen, Bjørg Omholt og Terje Schou. [Nesodden]. 374 s.
- Norske Intelligenz-Seddeler*, Årg. 1770, 1771, 1772 og 1773.
- Norman, Hans (1983). «Svält och epidemier. Krisåren 1773 och 1808–1811 i Örebro, Stora Mellösa och Hällefors. Omfattning, dödsorsaker och demografiska följder». *Bebyggelsehistorisk tidskrift*, nr. 5, s. 5–20.
- Ohlander, Ann-Sofie och Hans Norman (1984). «Kriser och katastrofer. Ett forskningsprojekt om effekterna av nød, svält och epidemier i det förindustriella Sverige». *Historisk tidskrift*, nr. 2, s. 163–178.
- Olafsen, Olaf (1905). Poteternes første Optræden og Udbredelse i vort Land. Kristiania. 31 s. [Særtrykk fra *Tidsskrift for det norske Landbrug*].
- Placat, som bestemmer de Forholds-Regler, der skulle iagttages ved indtreffende smitsomme Sygdomme, i Norge* (1791). København: P. M. Høpffner. 4 s.
- Post, John D. (1985). *Food shortage, climatic variability, and epidemic disease in preindustrial Europe*. Ithaca, N.Y.: Cornell University Press. 303 s.
- Post, John D. (1990). «The mortality crises of the early 1770s and European demographic trends». *Journal of interdisciplinary history*, Vol. 21, nr. 1, s. 29–62.

- Reichborn-Kjennerud, I. (1940). *Vår gamle trolldomsmedisin*. Bind 3. Oslo: Jacob Dybwad. 221 s.
- Romsdals fattige og nødlidende Almue (1990). *Det kongelige Undsætningskorn 1773*. (Riksarkivet, Fogderegnskap, Romsdal 1773–74, dokument nr. 71 med vedlegg). Bjørn Austigard (red.). Utgitt av Romsdal Sogelag. Molde. 108 s.
- Schøning, A. (1924). «Vaar Frelser Kirke i Drøbak bygget 1774–1776». *Norvegia Sacra*, s. 91–124. [Særtrykk, Drøbak 1976].
- Skappel, Simen (1904). *Træk af det norske agerbrugs historie. Tidsrummet 1660–1814*. Udgivet af Det Kgl. Selskab for Norges Vel. Kristiania: Grøndahl. 109 s.
- Smittevernboke (2009). Hans Blystad (red.). 4. utg. Oslo: Nasjonalt folkehelseinstitutt. 359 s. (Smittevern; 18).
- Sogner, Sølvi (1979). *Folkevekst og flytting. En historisk-demografisk studie av 1700-årenes Øst-Norge*. Oslo: Universitetsforlaget. 540 s.
- Sogner, Sølvi (1996). *Krig og fred 1660–1780*. Oslo: Aschehoug. 251 s. (Aschehougs Norges-historie; 6).
- Steen, Sverre (1933). *Tidsrummet 1770 til omkring 1814*. Oslo: Aschehoug. 418 s. (Det norske folks liv og historie gjennom tidene; 7).
- Strøm, Hans (1784). *Physisk-Oeconomisk Beskrivelse over Eger-Præstegjæld i Aggershuus-Stift i Norge*. København: Gyldendal. 288 s. [Faksimileutgave: Oslo: Grøndahl, 1980].
- Thjøtta, Theodor (1917). *Om dysenteri i Norge. Epidemiologiske og bakteriologiske studier*. Bergen. 172 s.
- Trojel, Jacob Koføed (1772). *Afhandling om Kartoflers Avl og Brug*. København: Det Kongelige Danske Landhuusholdnings-Selskab. 20 s.
- Vik, Trygve (1978). *Ås bygdebok. Bygdehistorie I – inntil 1850*. Utg. av Ås kommune. 669 s.
- Wilse, Jacob Nicolaj (1991). *Spydeberg præstegjæld*. Rakkestad: Valdisholm. 588 s. [Nytgivelse av «Physisk, oeconomisk og statistisk Beskrivelse over Spydeberg Præstegjæld...». Kristiania 1779].
- Østlid, M. (1929). *Kråkstad. En bygdebok*. Utgitt av en komite. Bind 1. [Kråkstad]. 495 s.

### Datakilder:

- Fig. 1: Herstad, John (2000). *I helstatens grep. Kornmonopolet 1735–88*. Appendiks 13: Kornimporten til Arendal, Drammen og Kristiania 1751/41–1800.
- Fig. 2: Digitalarkivet. Skannede kirkebøker. *Ås prestegjæld. Ministerialbok 1742–1778*. – Digitalarkivet. *Database over gifte par, fødte og døde i Norge 1735–1815, fordelt på prostier og stift*. Øvre Borgarsyssel prosti og Akershus stift. – Østlid, M. (1929). *Kråkstad. En bygdebok*. Bind 1, s. 166–168. – *Nesoddens historie*. Bind 1 (1979), s. 248. Diagram over fødte og døde i Nesodden hovedsokn 1710–1800. – Drake, Michael (1969). *Population and society in Norway 1735–1865*. Appendix I. Table 2: Births in the dioceses of Norway 1735–1865. Table 3: Deaths in the dioceses of Norway 1735–1865.
- Fig. 3: Digitalarkivet. *Database over gifte par, fødte og døde i Norge 1735–1815, fordelt på prostier og stift*. Øvre Borgarsyssel prosti.
- Fig. 4: Digitalarkivet. *Database over gifte par, fødte og døde i Norge 1735–1815, fordelt på prostier og stift*. Akershus stift.

# Kulturminner i Follo-skauene

**Også i 2011 har historielagene i Oppegård og Ski samarbeidet med Skautraveren om turorienteringsposter ved kulturminner i Follo.**

## **Skjulested for Milorg våpenlager**

I de siste 2–3 årene av krigen 1940–45 ble motstandskampen i Norge organisert i grupper. En av gruppene var Milorg, som igjen hadde undergrupper regionalt og/eller lokalt. En av disse gruppene var motstandsfolk i Oppegård og Ski.

Fram til 1943 hadde denne gruppen gjemt bort en del våpen fra «varp», bl.a. mot tyske lagre og transporter i Østlandsområdet. I 1944 ble dette stedet på Pinnåsen valgt til skjulested for våpnene, greit tilgjengelig fra både Ski og Oppegårdområdet, men likevel vanskelig å finne. Etter hvert ble lageret supplert med våpen fra slipp lenger øst, på Breimåsan og Orremåsan i Ski.

Les gjerne hele historien i brosjyren som ligger i den originale og låsbare våpenkassa.

OBS – vær forsiktig med alt materiale du ser på plassen, det er viktige kulturminner, mer viktig etter hvert som tiden går...



*Foto: Follominne*



*Det nye huset som fam. Edvardsen setter opp i 1933. Foto: Ski historielag.*

### **Stallerudplass**

Stallerud var en egen liten grend i skogbygda med Stallerud gård som sentrum, omgitt av husmannsplassene Kloppa, Oksrud og Stallerudplass (eller Stallerudhytta). Navnet Stallerud kan bety rydning på opphøyet flate. Grenda hadde dårlig veiforbindelse. Gården har vært kirkegods, krongods og i privat eie gjennom årene. Siden 1781 ble den lagt inn under Vevelstad gård, og fulgte denne da kommunen kjøpte Vevelstad i 1912.

Skautraverposten ligger på tuftene av «Stallerudplass», bare noen rester etter grunnmuren kan finnes i terrenget. Vi vet at husmannsplassen ble brent tidlig på 1930-tallet, pga tuberkulosesmitte i huset. De siste som bebodde plassen var fam. Edvardsen. Dårlige tider gjorde at Bernhard Edvardsen måtte gå fra sin gård, Bråten, i 1933. Han fikk tillatelse til å forpakte Stallerudplass mot at han oppførte nytt våningshus og rev dette etter seg ved fraflytting. Dette skjedde i 1940. Da flyttet han med familie til Krokhol.

### **Husmannsplassen Grytebråten**

Ca 50 m sør for denne Skautraverposten, omtrent der terrenget ute på flata er høyest, sto det siste huset, bolighuset på plassen Grytebråten. Tidligere var hele denne flate

marka, skrånende mot vest, dyrket mark. Det er ikke kjent hvor i terrenget de øvrige husene på plassen lå, trolig i nedre kant mot nordvest, der det bl.a. også er rester etter en brønn. Bolighuset brant i 1961. Vi ser rester etter utedoen (steinheller) ca 10 m sør for der du står nå.

Jorda ble dyrket av Østre Greverud fram til 1980-tallet, da det ble lagt planer for bruk av innmarka til del av golfbanen. Det ble det ikke noe av, og jorda ble ikke dyrket etter det. I dag er den, som det kan ses, i ferd med å gro igjen. I 2009 ryddet en gjeng fra Nordre Greverud vel i treveksten, men dette er stoppet opp.

Stien i skogkanten markerer Oldtidsveien (den samme som år over Grønliåsen). Den er nok 3-4000 år gammel, men det kan være usikkert nøyaktig hvor veien gikk akkurat her. Grytebråten var nok ansvarlig for veiholdet på denne strekningen, på vegne av Østre Greverud gård, fram til 1700-tallet, da Den Fredrikhaldske Kongevei overtok gjennomgangstrafikken.

### **Husmannsplassen Hebekkmåsan**

Posten ligger i utkanten av et stort myrområde. Godt synlige, skårne «renner» går på tvers i myra og vitner om menneskelige aktiviteter. Torv var i eldre tider en viktig ressurs, og Hebekkmåsan har en historie om torvskjæring. Helt frem til 1950-tallet var det stor virksomhet på myren. Torv ble brukt som brensel, strø til dyr for å holde dem rene og tørre og til isolasjon i isbinger.

Torven ble stukket ut i rektangulære blokker med spesielle spader på sommer-/høsttid, deretter lagt utover bakken vinteren over. Om våren ble de satt på høykant til tork (rauker) og senere lagt inn i spesielle torvstrøhytter. Hele Hebekkmåsan var full av slike hytter, på det



*Torvskjæring på Hebekkmåsan.  
Foto: Ski historielag.*

meste sikkert ett hundre. På vinterføre ble torvblokkene fraktet hjem med hest og slede. Man hadde spesielle maskiner som rev opp torven, slik at den kunne benyttes i fjøset. Godt blandet med kumøkk kom den senere ut på jordene og fungerte dermed som jordforbedring. Den kunne også benyttes som bygningsmateriale.

Fra 1903 hadde bøndene i Nordby Torvstrølag bruksretten til torv på Hebekkmåsan. Omgjening av jordbruket her i dsistriktet, fra husdyrhold til kornproduksjon, gjorde at etterspørselen etter torv stadig ble mindre. Driften ble innstilt på 60-tallet, og hyttene forfalt og råtnet bort. Nå er det ingen igjen. Arbeidet med torvskjæring er historie.

### **Et nyere tids kulturminne – hytteruiner?**

I et lite område like sør-øst for denne Skautraverposten vil du se en del steinsettinger. Det er ingen tvil om at dette er rester etter grunnmur(er) fra en eller et par bygninger. Egentlig er det glemt hva dette kan ha vært for noe. På konkrete spørsmål kan eldre folk i området, bl.a. grunneieren på Nøstvedt, bekrefte at det har stått et par hytter her, antagelig bygget under eller rett etter krigen. Trolig har hyttene i utgangspunktet vært tilholdssted for tømmerhoggere som sørget for tømmer til en aldri så liten oppblomstring av sagverksdriften i Gjersjøelva, i regi av de tyske myndigheter.

Denne aktiviteten varte ikke lenge og på 1950- og 1960-tallet ble hyttene disponert av pikespeiderne på Oppegård. Heller ikke denne bruken varte lenge og hyttene ble revet, trolig på 1980-tallet. Om 100 år er nok dette glemt...?



*Torvkjøring fra Hebekkmåsan.  
Foto: Ski historielag.*

# Årsberetning 2010 for Stiftelsen Follo Museum

**Forvaltning – forskning - formidling - fornying og forankring.  
Et sted der fortid møter framtid - og tanke blir til ettertanke.**

Stiftelsen Follo Museum har vært et konsolidert museum i hele rapporteringsåret. Avtale om konsolidering ble inngått i forrige rapporteringsår. Etter denne skulle Stiftelsen Follo Museum overlate driftsansvaret for museumsvirksomheten fra 1. juni 2010.

Gjennom styrevedtak i Stiftelsen Akershusmuseet ble konsolideringstidspunktet forskjøvet flere ganger; først til 1. oktober, dernest til 1. desember 2010. Fra 1. januar 2011 er museumsdriften ved Follo Museum en avdeling av Stiftelsen Akershusmuseet.

Stiftelsen Follo Museum har bestått av avdelingene: Friluftsmuseet på Seiersten (FM), Son kystkultursenter (SKKS), Uranienborg - Roald Amundsens hjem (RA), Avistegnernes Hus (ATH) og Tegneseriemuseet i Norge (TiN).

Stiftelsen Follo Museum har i meldingsåret arbeidet med videreutvikling av strategiene som fanger opp Folloregionens særegenheter og kulturhistorie; drøftet gjennom nøkkelbegrepene agrarhistorie, samfunnsforståelse og kystkultur. Arbeidet har blitt til slutført i 2011, med en modifisering som tar hensyn til at fra 2011 er Stiftelsen Follo Museum uten bemanning.

Planarbeidet er gjennomført gjennom dialog med museumsansatte, enkeltpersoner, grupper og institusjoner, det er også gjennomført noen drøftinger på politisk nivå.

## **1. Virksomheten**

Navn: Stiftelsen Follo Museum  
Organisasjonsnummer: 971 494 395  
Beliggenhet: Frogn kommune  
Forretningsadresse: Belsjøveien 17, 1440 Drøbak

## **2. Videre drift**

Det har også i 2010 vært store utfordringer knytter til å sikre balanse mellom driftsutgifter og inntekter, utfordringene er taklet gjennom reduksjon i stillingsprosent, avslutning av arbeidsforhold og generell forsiktighet. Det var også forventet del av de økte konsolideringsinntektene fra staten, som følge av Follo Museums inntreden i Stiftelsen Akershusmuseet. Økningen ble utbetalt til Stiftelsen Akershusmuseet for begge årene 2009 og 2010 forut for vår inntreden. Årsresultatet for Stiftelsen Follo Museum må ses i forhold til disse betraktningene.

Da Stiftelsen Follo Museum overdro ansvaret for driften av Follo Museum til Stiftelsen Akershusmuseet med formell virkning fra 1. desember 2010 ble også inntektene/tilskuddene overdratt til Stiftelsen Akershusmuseet. Stiftelsen Follo museum er fortsatt eier av all grunn, bygninger og kulturhistoriske gjenstander.

Den framtidige virksomheten i eiendomsstiftelsen Follo Museum vil måtte gjenspeile denne eierrollen, som sammen med å være rådgivende organ for avdelingen Follo Museums virksomhet blir to av hovedbeskjeftigelsene for stiftelsen.

Grunnkapitalen er ikke intakt. Egenkapitalens størrelse gjenspeiler ikke på noe måte Stiftelsen Follo Museums reelle verdi. Egenkapitalen er positiv, men svak. Denne kommer styret i stiftelsen til å arbeide for at blir synliggjort, noe som på sin side vil ha stor betydning for egenkapital og andre regnskapsmessige forhold.

Utover dette kjenner ikke styret til forhold som har betydning for årsregnskapet for 2010. Styret avgir rapporter med videre drift som forutsetning. Styret bekrefter at slike forutsetninger er tilstede.



### 3. Stiftelsen Follo Museums styre

Hans Olav Moen	styreleder	
Tore Granerud	nestleder	Follo Historielag (Nesodden)
Hilde Nissen	varamedlem	Follo Historielag (Ås)
Solveig Krogsrud	styremedlem	Follo Historielag (Frogn)
Siri M. Iversen	varamedlem	Follo Historielag (Oppegård)
Nikolai Bjørneby	styremedlem	Ås kommune
May Granum	varamedlem	Frogn kommune
Erik Øverland	styremedlem	Nesodden kommune
Lisbeth Whist	varamedlem	Oppegård kommune
Jorunn Holter	medlem	Akershus fylkeskommune
Ann Gunn Steen Røse	varamedlem	Akershus fylkeskommune
Hege Bodahl	styremedlem	Ansatte
Finn Hansen	varamedlem	Ansatte

Arbeidsutvalg har vært:

Hans-Olav Moen (leder)

Jorunn Holter

Tore Granerud

### 4. Stiftelsen Follo Museums representantskap

*Oppnevnt av Follo Historielag:*

Tore Vik	representantskapsmedlem
Egil Wenger	representantskapsmedlem
Leiv Bjerve	representantskapsmedlem
Henrik Klohs	representantskapsmedlem
Ingerid Eriksen	representantskapsmedlem
Anne Birgit Bævre	representantskapsmedlem
Sverre Olstad	vararepresentant
Åste Eggen	vararepresentant
Thea Sundt	vararepresentant

*Oppnevnt av Follokommunene:*

Ordfører i Frogn Thore Vestby	representantskapsmedlem
Varaordfører May Granum	varamedlem
Willy Østberg	representantskapsmedlem for Oppegård
Kjell Thoresen	representantskapsmedlem for Nesodden
Kari Agnor	varamedlem
Ordfører i Ski Georg Stub	representantskapsmedlem
Varaordfører Anne-Gunn Steen Røse	varamedlem
Judith-Karin Adolfsen	representantskapsmedlem for Vestby
Kari-Anne Slettjord	varamedlem
Ordfører i Ås Johan Alnes	representantskapsmedlem
Varaordfører Marianne Rød	varamedlem

*Akershus fylkeskommune:*

Reidun Lappen	representantskapsmedlem,
Åse Røisland	representantskapsmedlem
Kirsti Birkeland	varamedlem

## **5. Ytre miljø**

Stiftelsen Follo Museums virksomhet belaster i liten grad det ytre miljø.

## **6. Indre miljø**

Det har vært langtidssykemeldinger i rapporteringsåret.

Menn:	14 %
Kvinner:	19 %
Gjennomsnitt:	17 %

I en periode har det vært nødvendig å leie inn ekstrahjelp i museumsbestyrers sykefravær.

Det er konstatert at museet har hatt utfordringer knyttet til HMS-arbeidet da særlig i forbindelse med kjemisk risikovurdering; framtidige problemstillinger vil heretter være som avdeling i Stiftelsen Akershusmuseet.

Det har ikke vært et arbeidsuhell i rapporteringsåret.

## 7. Likestilling

Kjønnfordelingen i den faste bemanningen er 50/50 dvs. 4,9 årsverk er kvinner og 4,8 menn. I styret utgjør kvinne andelen 43 %.

## 8. Bemanning.

Bemanningen har vært stabil.

### *Administrasjon ledelse:*

Stein Barli	museumsbestyrer	100 % (sykemeldt deler av året)
Arnstein Moe	vikar daglig ledelse	(fram til 1. mars 2010)

Det har i perioden vært 17 medarbeidere tilknyttet virksomheten med forskjellige ansettelsesforhold og stillingsbrøker. Tallet på faste ansatte i 2010 har vært 12.

### *Deltakelse i råd- og utredningsgrupper:*

- \* Akershus kulturvernråd
- \* Visit Follo - ressursgruppe for reiseliv
- \* Utvalg for sammenslåing av Norsk Landbruksmuseum og Follo Museum
- \* Kulturringen i Akershus
- \* «Limiuvalgset» utvalg for gjennomføring av konsolideringen mellom Follo Museum og Stiftelsen Akershusmuseet, herunder også organisasjonsgjennomgang.

### *Nettverk:*

Follo Museum er deltaker i følgende museumsnettverk:

- \* Norges Museumsforbunds nettverk for museumsledelse
- \* HSHs nettverk for museumsadministrasjon
- \* Nettverk for kystkultur og fiskerihistorie
- \* Musealt nettverk for kulturlandskap
- \* Byggnettverk

### *Frivillig innsats:*

Venneforeningene er viktig samarbeidspartnere og gjør en stor og nødvendig innsats, både ifht. driftsoppgaver og arrangementer.

## **9. Konsolidering og planarbeid.**

### *Konsolidering:*

Arbeidet med forsøk på fusjonering av Norsk Landbruksmuseum (NLM) og Follo Museum, og med avtale om samarbeid med UMB om vitensenteret «Liv Levende» ble avsluttet som en følge av at UMB ikke lenger så seg tjent med dette.

Det ble allerede inngått avtale (17. desember 2009) mellom stiftelsene Follo Museum og Stiftelsen Akershusmuseet om konsolidering og overføring av drift, prosessen ble gjennomført 1. desember 2010.

Samordning av driften mellom de to stiftelsene har tatt lang tid og er fortsatt ikke fullført.

I samband med Stiftelsen Akershusmuseets styremøte på Hadeland i oktober 2010 ble Stiftelsen Follo Museums avdeling Tegneseriemuseet besluttet å holdes utenfor konsolideringen. Stiftelsen Follo Museums styre har ved en rekke anledninger kommet tilbake til dette vedtaket og protokollført at dette er en handling en anser å være et avtalebrudd.

### *Planer:*

Plan/anbudsarbeid for Oslofjorden Kystkultursenter og Museum (OKM) i Vollen i Asker er avsluttet i 2010 med betydelig medvirkning fra Follo Museum.

Anbudskonkurransen skulle vært avsluttet i 2009, men ble forskjøvet til 15 januar i inneværende rapporteringsår.

Arbeidet er nå over i en realiseringsfase, med detaljplanlegging, byggemøter og utstillingsplanlegging.

Byggearbeider er igangsatt, arbeidet med realisering av en tilhørende museumshavn er intensifisert.

Det er gjort en rekke forberedelser for realiseringen av prosjektet; flere båter er blitt pusset opp til utstillingsstandard.

I tråd med inngått avtale mellom Stiftelsen Norsk Maritimt Museum (Norsk Sjøfarts-museum) og Stiftelsen Follo Museum om deling av mannskapsressurs vil vår del av dennes arbeid i sterkere grad aktiviseres fra 2011, vedkommende vil delta i utstillings- og /innholdsutviklingen. Et arbeid som forøvrig legger større vekt på folkehelseperspektivet, og fritidskulturen, enn det er grunnlag for å gjøre i andre deler av landet.

Det er utarbeidet egne strategidokumenter for Stiftelsen Follo Museums samlede aktiviteter innenfor kystkulturområdet.

## **10. Forvaltning**

### *Økonomi:*

Pga fortsatt sykdom og bemanningsmessige utfordringer har styret i 2010 hatt en tettere oppfølging av den økonomiske utvikling.

Wiik Regnskap og data as, Drøbak, er regnskapsfører for Stiftelsen Follo Museum. Revisor er Follo distriktsrevisjon.

### *Gjenstander:*

Forvaltningen av gjenstander, arkivalia og bilder er basert på den systematikk og registreringsopplegg som norske museer følger.

Registrering- og gjenstandsarbeid er en kontinuerlig prosess og har et langsiktig perspektiv dersom alle etterslep skal fjernes. Pr. 15. jan. 2011 er 7440 digitalt registrert, av disse 3160 i meldingsåret.

Det er inntaksstopp.

### *Bygninger:*

I den forvaltede bygningsmassen, både antikvarisk og ikke antikvarisk, er vedlikehold en utfordring.

Follo Museum sliter med samme problemstillinger som øvrige norske friluftsmuseer, med mangel på kvalifisert arbeidskraft og ressurstilgang. Etterslep har bygget seg opp over en tid, det arbeides med kortsiktige og langsiktige innsats/vedlikeholdsplaner.

Det er blitt ryddet i flere bygninger/rom, noen av rommene er gjort tilgjengelig for publikum.

## **11. Formidling**

har skjedd gjennom faste og temporære utstillinger, foredrag, kulturprogram og aktivitetsdager. Alle avdelinger har hatt godt samarbeid med publikum, brukere, presse og media.

### *Utstillinger og hovedaktivitet:*

#### Friluftsmuseet på Seiersten:

Tegneserien - den 9. kunstart - tegneseriene fra 1904 - 1939.

Utarbeidet med materiale og innsats fra Tegneseriemuseet, tilrettelegging og produksjon av utstillingen er gjort ved vår fotoavdeling.

### Mindre temautstillinger i friluftsmuseet:

Korsegårdbygningen er brukt som gjestgiveri med galleri. En utstillingsvirksomhet kalt Galleri Eika (oppkalt etter det hyppigst opptredende treslaget på museet) ble startet i 2.etg. Med utstillinger av kunstnere og brukskunstnere fra regionen under overskrifter: «Nye bilder i Gamle hus». Tiltaket er en videreutvikling av serien «Nye ord i Gamle hus»; og er en måte å utvide tilbudet for publikum.

Prosjektet «Arkeolog for en dag» er blitt videreført som del av Den Kulturelle Skole-sekken; i år har det vært 17 dagers sammenhengende undervisning.

### Tegneseriemuseet i Norge

har hatt utstillinger og aktiviteter både i Hadelandsgården og i nærområdene.

Det har vært til stede på Raptusfestivalen i Bergen, i Lillestrøm og i Drøbak. Det har vært arrangementer i Tegneseriemuseet nesten hver søndag.

Den europeiske museumsnatten lørdag 15. mai ble markert med temaet «De franske tegneseriene i Allers 1903–1914».

Sommerutstilling: ”Jubelutstilling - 3XDisney

### Son Kystkultursenter

Jostushuset har vært åpent, utstillingslokalene i smia er blitt malt.

### Avistegnernes Hus

Se egen årsmelding.

### **Roald Amundsens hjem**

Åpent for omvisning 18. mai - 15. september.

100-årsmarkeringen for starten på Roald Amundsens ekspedisjon til Sydpolen ble markert med et stort arrangement på Uranienborg på avreisedagen 7. juni 2010 nøyaktig 100 år etter at Fram dro derfra.

Arrangementet var et samarbeid mellom Fram Museet og Follo Museum.

### Besøkstall:

Museumsområdet på Friluftsmuseet på Seiersten og ved Son kystkultursenter er ikke adgangsregulert.

Områdene brukes i stor grad også til rekreasjon. Avistegnerhuset har et fast utstillingslokale i Drøbak og to sommergallerier på Oscarsborg festning. På Uranienborg – Roald Amundsen Hjem og Tegneseriemuseet er hovedvirksomheten innendørs.

Besøkstall/brukere av anleggene ligger samlet på ca. 35.000. Av dette er ca. 20 % betalende.

## **12. Forskning**

Follo Museum er definert som forskningsinstitusjon; i 2010 er det ikke gjennomført noen nye forskningsoppgaver.

Det er arbeidet med en rekke mer forskningsforberedende virksomhet, først og fremst gjennom er et prosjekt rundt anvendelsen av norsk naturis i andre europeiske land, dette er et samarbeidsprosjekt mellom Norsk Maritimt Museum (tidl Norsk Sjøfartsmuseum), Telemark museum og Follo Museum.

Forøvrig er det gjort forberedende arbeid knyttet til temaet «motorsaga som befolkningspolitisk redskap» - om motorsagas betydning for norsk bosetningspolitikk etter krigen, og betydningen bedriften JOBU har hatt for regionen.

## **13. Fornyning**

Det er gjennomført et arbeid for fornying av strategidokumentet for Follo Museum. Strategidokumentet er styrebehandlet i 2010.

### «Riktig Restaurering» - Drøbak/Akershus (RRD/RRA)

Dette startet som et nasjonalt pilotprosjekt for utprøving av modell for etterutdanning innen lokal byggeskikk for håndverkere som arbeider med praktisk restaurering (i Gamle Drøbak). Rapportåret er år tre i prosjektet, som er støttet av Norsk Håndverksutvikling, Frogn kommune, Akershus fylkeskommune, Verneforeningen Gamle Drøbak, Fortidsminneforeningen, Riksantikvaren og Follo Museum. Friluftsmuseets bygninger og lokaler har vært sentral undervisningsarena..

Riktig Restaurering Drøbak ble avsluttet 21. november 2010 og videreføres som fullfinansiert prosjekt Riktig Restaurering Akershus (RRA) med Follo som innsatsområde.

I RRA er Akershus fylkeskommune, Stiftelsen Akershusmuseet, avdelingen Follo Museum, KulturRing i Akershus og Stiftelsen Follo Museum partnere, med de andre fra RRD som nært assosierte bidragsytere.

Prosjektet ledes av en styringsgruppe og prosjektgruppe. I 2010 har arbeidet i stor grad vært konsentrert om å tilrettelegge administrasjonsbygningen for et regionalt bygningsvern senter som igjen vil utgjøre den sentrale arena og plattform for realiseringen av prosjektporteføljen. Offisiell åpning av senteret er satt til 14. april 2011.

#### 14. Forankring

Skjer gjennom fagplaner og strategier. Staten, Akershus fylkeskommune og Follo-kommunene yter driftsmidler slik at museet kan arbeide aktivt i regionen med Follo-relaterte prosjekter og region-overskridende på områder der dette er naturlig f.eks. kystkultur. Den lokale forankring i aktive venneforeninger og samarbeidende organisasjoner og enkeltpersoner er uvurderlig i denne sammenhengen.

29. juni 2011

Hans-Olav Moen  
*styreleder*

Tore Granerud

Jorunn Holter

Nikolai Bjørneby

Erik Øverland

Solveig Krogsrud

Hege Bodahl

Stein Barli  
*museumsbestyrer*

Årsberetning 2010

## Haakon Ødegaardens Stiftelse

Beliggenhet: Frogn kommune  
Forretningsadresse: c/o Follo Museum, Belsjøveien 17, 1440 Drøbak  
Organisasjonsnummer: 977 135 699

#### Virksomheten

Stiftelsen eier gården Lille Glosli i Frogn, gnr. 23. bnr. 1.

Stiftelsen er dannet på bakgrunn av en testamentarisk gave etter Haakon Ødegaarden.

#### Stiftelsens formål

Haakon Ødegaardens stiftelse har til formål å ivareta de verdier i den arv Follo Historie- og Museumslag ved testamente av 22. 01. 1961 mottok fra Haakon Ødegaarden.



Arven bestod i gården Lille Glosli (Ødegården) gnr. 23 bnr. 1, inklusive tre tomter som Haakon Ødegaarden hadde skyldsatt ifra. Bare to av disse er avhendet.

Arven skal utnyttes til beste for stiftelsen Follo Museum som har som formål å drive Follo Museum som er et kulturhistorisk museum for Follo og ansvarsmuseum for kystkultur i Akershus.

### **Stiftelsen styre**

Styreleder:	Hans-Olav Moen
Nestleder:	Tore Granerud
Medlem:	Nikolai Bjørneby
Medlem:	Jorunn Holter
Medlem:	Hege Bodahl
Medlem:	Solveig Krogsrud
Medlem:	Erik Øverland
Varamedlem:	Siri Iversen
Varamedlem:	Finn Hansen
Varamedlem:	Lisbeth Wisth
Varamedlem:	May Granum
Varamedlem:	Hilde Nissen
Varamedlem:	Ann Gunn Steen Røse

Likestilling: Styrets kjønnsfordeling er blant de faste medlemmene 57 % menn; som samlet styre (dvs. inkl. varamedlemmer) gir en kvinneandel på 61,5 %. Stiftelsen har ingen ansatte.

### **Videre drift**

Styrets beretning er avgitt med videre drift som forutsetning.

Stiftelsen har angrepet grunnkapitalen. Dette er gjort med bakgrunn i to forskjellige forhold. For det første arbeides det med igangsetting av regulering av ca 120 da av stiftelsens grunn som i kommuneplanen for Frogn er avsatt til boligformål (se under). I stiftelsens avtale med Oslofjorden utvikling as, om utvikling området Museumsskogen ligger løpende inntekter/opsjonsinntekter som kommer suksessivt. Det andre forholdet er at det i 2010 ble inngått avtale om salg av ca. 51 da innmark/ dyrka mark som tilleggsjord til nabogårdsbruket. Inntektene av dette salget og første del av opsjonsinntekt fra museumsskogen vil komme inn i 2011, og bidra til å løse problemstillinger omkring Haakon Ødegaardens stiftelse, grunnkapital og generelle virksomhet (se nedenunder).

For øvrig gir stiftelsens regnskap og balanse intet reelt bilde av stiftelsens verdier; derfor vil stiftelsens styre bruke 2011 til å gjennomgå eiendom og verdier for å kunne oppdatere dette bildet.

### **Ytre miljø**

Virksomheten belaster i liten grad det ytre miljø.

### **Indre miljø**

Det har ikke vært arbeidsuhell i rapporteringsåret. Virksomheten har ingen ansatt. Det utføres enkelte arbeidsoppgaver av stiftelsen Follo Museums personale. Arbeidsoppgavene og omfanget er regulert gjennom avtaler.

### **Gårdssdrift**

Innmarka (ca. 65 da.) er i produksjon, arealene er utleid. Det er i meldingsåret slutført makeskifter for innmarka, mellom naboeiendommer med grensegangsføretning. En større andel av det dyrkede arealet (ca 57 dekar) er besluttet solgt til nabo og kontrakt inngått. Salget blir slutført i 2011, siden Frogn kommunes endelige oppmåling med koordinatfesting av grensene ikke kan gjøres før sommer 2011.

Etter dette salget vil Lille Glosli fremstå som et rommelig tun med ca. 10 dekar tilleggsareal som åpner for mulig museal aktivitet, men ikke lenger egnet for vanlig gårdssdrift. Det er ingen aktiv drift i utmark, men skogen pleies regelmessig.

Leieforholdet til Frogn Husflidlag fører til at våningshuset i dag fremstår som et husflidsenter. Forøvrig er det utført noe mindre vedlikeholdsarbeid på husene, hagen har krevd omsorgsfull pleie og ekstraordinær innsats.

### **Museumsskogen**

En av skogteigene tilhørende Lille Glosli, ved Oppegårdstjernet, er i Frogn kommunes gjeldende arealplan foreslått regulert til boligformål i inneværende planperiode. Den aktuelle delen av eiendommen utgjør ca 113 da.

I Haakon Ødegaardens stiftelse er utført et stort og omfattende arbeid for å både sikre stiftelsens interesser og optimal forvaltning av stiftelsen verdier, og dermed også museets interesser.

Det er forhandlet med flere aktuelle samarbeidspartnere. Det er vurdert - blant annet med hjelp av eksternt bistand, tidspunkt for salg og hvilken form et salg skulle gis, samt valg av samarbeidspartnere.

Archus Arkitekter as har hjulpet til for å illustrere hvilke muligheter Museumsskogen har og advokatfirmaet Torkildsen & Tennø as har bistått i juridiske og eiendomsrettslige spørsmål og i direkte forhandlinger.

Videre er det gjennomført en rekke møter med politisk og administrativ ledelse i Frogn kommune, med Frognmarkas Venner, enkeltpersoner og relevante miljøer for å forankre beslutningsgrunnlaget best mulig.

Arbeidet har resultert i at det - utfra tidligere inngått intensjonsavtale - er inngått avtale om utvikling av området med Oslofjorden Utvikling AS. Dette innebærer at det vil bli etablert et eget selskap, AS Museumsskogen, der Haakon Ødegaardens Stiftelse vil være medeier (34 %). Dette selskapet har innledet samarbeid med arkitekt som arbeider med reguleringsplanutkast. En tar sikte på å fremme denne i 2011

### **Museumsskogen og investeringer i kystkultur**

Styret i Haakon Ødegaardens stiftelse har vedtatt at dersom det lar seg gjøre å regulere Museumsskogen til boligformål skal inntil 12,4 mill stilles til rådighet som toppfinansiering for realisering av kystkulturanlegget i Vollen. Dersom det ikke blir tillatt salg av boligtomter, vil toppfinansieringen måtte skje ved låneopptak som betjenes gjennom driftsbevilgningen fra Akershus fylkeskommune.

Dersom annen toppfinansiering oppnås skal stiftelsens bidrag reduseres med halvparten av den nye toppfinansiering (ref. avtale mellom prosjekteierne), resten av denne skal gå til generell kvalitetsstyrking i prosjektet.

29. juni 2011

Hans-Olav Moen  
*styreleder*

Tore Granerud

Jorunn Holter

Nikolai Bjørneby

Erik Øverland

Solveig Krogsrud

Hege Bodahl

Stein Barli  
*museumsbestyrer*

# Årsberetning 2010

## Follo Historielag

Årsmøtet 2010 ble avholdt på Follo Museum tirsdag 23.mars 2010. Det møtte 22 av 29 stemmeberettigede. I tillegg møtte redaktøren av Follominne Øystein Retvedt og Hege Bodahl , Follo museum som observatører.

### 1. Tillitsverv

*Styrets sammensetning i 2010*

Valgt på årsmøte i 2009

Fra Ski historielag	Henrik Klohs	med vara Elin Aas
Fra Vestby historielag	Guri Vallevik Håbjørg	med vara Bjørn Linnestad
Fra Ås historielag	Olav Haugdahl	med vara Anne Birgit Bævre
Leder	Guri Vallevik Håbjørg	(gjenvalg for ett år)

Valgt på årsmøte 2010:

Fra Frogn historielag	Bjørg Andersen	med vara Torstein Aamodt
Fra Nesodden historielag	Åste Eggen	med vara Stein Turtumøygard
Fra Oppegård historielag	Siri M.Iversen	med vara Egil Wenger

*Revisor 2010:*

Roar Ånesland, Vestby

*Valgkomité valgt av styret etter fullmakt fra årsmøtet:*

Tore Vik	Frogn (leder)
Nikolai Bjørneby	Ås

### *Representantskapet til Stiftelsen Follo Museum:*

Følgende personer fra Follo historielag var oppnevnt av styret som delegater til representantskapet med funksjonstid frem til 31.12. 2009. På bakgrunn av museenes konsolideringsprosess vedtok styret å forlenge funksjonstiden for de sittende delegater:

Tore Vik	Frogn historielag	Vara Arne Jørstad
Leiv Bjerve	Nesodden historielag (oppnevnt 2009)	Vara Åste Eggen (oppnevnt 2009)
Egil Wenger	Oppegård historielag	Vara Thea Wencke Sundt
Henrik Klohs	Ski historielag	
Georg Stub		
Ingerid Eriksen	Vestby historielag	Ingen vara
Anne Birgit Bævre	Ås historielag	Vara Sverre Olstad

### *Styret i Stiftelsen Follo Museum*

Følgende representanter var oppnevnt med funksjonstid til 31.12.2009. På bakgrunn av konsolideringsprosessen i Akershusmuseene ble det besluttet at funksjonstiden for de sittende styremedlemmer forlenges. Siri Iversen ønsket avløsning som styremedlem og byttet plass med sin vara Solveig Krogsrud:

Tore Granerud (Nesodden)	vara Hilde Nissen (Ås)
Solveig Krogsrud (Frogn)	vara Siri M. Rutledal Iversen (Oppegård)

### *Landsmøte i Landslaget for lokalhistorie*

Det ble ikke avholdt landsmøte i 2010. Landsmøte avholdes annethvert år.

## **2. Konstituering av styret**

Leder:	Guri Vallevik Håbjørg valgt på årsmøtet
Nestleder:	Olav Haugdahl
Økonomiansvarlig:	Siri M. Rutledal Iversen
Sekretær:	Henrik Klohs
Informasjon/IT:	Bjørg Andersen

<b>3. Medlemmer pr. 30. juni</b>	<b>2009</b>	<b>2010</b>
Frogn historielag:	177	169
Nesodden historielag	373	322
Oppegård historielag	310	318
Ski historielag	249	264
Vestby historielag	185	187
Ås historielag	171	159
<hr/>		
Sum ordinære medlemmer	1465	1419
Livsvarige medlemmer pr. 31.12.	22	19
Direkte medl.	60	
Samlet medlemstall	1547	1438
<hr/>		
Årbokabonnenter pr. 31.12		60

Dette gir en tilbakegang på 46 ordinære medlemmer dvs. ca. 2 % fra 2009 til 2010.

#### **4. Arbeidet i styret**

Styret har hatt 8 møter i 2010. Årets sommermøte var i regi av Frogn historielag med befaring i gamle Drøbak med Åsmund Berg som omviser.

#### **5. Follominne 2010**

Redaktør: Øystein Retvedt, Ås

Redaksjonskomité: Redaktøren har valgt å bruke styret som redaksjonskomité

Samarbeidet med Goffin Reklame som står for layout, og Valdres trykkeri var som tidligere meget godt. Årboken forelå i god tid før pressekonferansen 6.november i Korsegårdsbygningen på Follo Museum. Der møtte Østlandets Blad samt sju av forfatterne. Årboken fikk fine omtaler i alle media.

Vestby, Ski, Frogn og Ås historielag har siden 2007 hatt kollektivt abonnement (familier betaler for 1 eks). Lagene har pakket og adressert årbøkene til sine medlemmer.

Salget til Nesodden (140) og Oppegård(184) har gått etter særskilt bestilling.

**Salget:**

	<b>2010</b>	<b>2009</b>
Lokallagene i snitt 78 %	1115 eks.	1033
Årbokabonnement (kr. 140 inkl.porto)	52 eks.	49

**Annet:**

Fricksemplarer til forf. og redaktør	85 eks.	
Follo museums bytteforbindelser:		
Eierkommuner, æresmedl., ansatte	103 eks.	
Livsvarige medlemmer	19 eks.	22
Bokhandlene (i kommisjon)	130 eks.	

Medlemsprisen 2010 var vedtatt satt til kr. 100,-. Utsalgspris i bokhandel kr. 140,

**6. Handlingsplan 2010**

Handlingsplanen for 2010 inneholdt 6 hovedpunkter:

A. Utgivelse av Follominne, se hovedpkt. 5

B. Aktivitetsstøtte

Aktivitetsstøtte for 2010 fra Akershus fylkeskommune ble tildelt med kr. 25.000 til fotobevaring/digitalisering, merking av stier/veier og registrering av kulturminner.

Det ble gitt støtte til lagene med kr. 14,50,- pr. medlem i henhold til medlemstall pr. 30.juni. tilsammen med kr. 20.575,-

C. Ivareta god kommunikasjon med lokallagene/Follo Museum

Drifte hjemmeside med lenker til alle lokallagene og en felles aktivitetskalender for alle historielagene og Follo museum.

Vinterens formannsmøte hadde som tema – Grunnleggende arkivarbeid hvor vi fikk en innføring i materien av bibliotekar ved Ski bibliotek/lokallhistorisk arkiv. Lagene orienterte om sin virksomhet. Formannsmøtet i oktober 2010 drøftet status i Widerøeprosjektet. På bakgrunn av møtet har Ås og Vestby kommet godt i gang med sitt arbeid.

#### D. Kontakt mot fortidsminneforeningen

Det er oppnevnt kontaktpersoner fra hvert av historielagene til et samarbeidsforum med Fortidsminneforeningen: Bjørg Andersen (Frogn), Leiv Bjerve (Nesodden), Egil Wenger (Oppegård), Bjørn Myrvoll (Ski), Ivar Gudmundsen (Vestby), Olav Haugdahl (Ås). Karl Gervin (Ski) er Fortidsminneforeningens kontaktperson. Samarbeidsforumet hadde ikke møte i 2010. Det er Vestby som står for tur å være vertskap.

Fortidsminneforeningen Oslo og Akershus delte ikke ut Kulturvernpris for 2010. Leder av Follo historielag er medlem av juryen.

#### E. Hjemmeside

I 2008 ble lagets hjemmeside lansert: [www.follo.historielag.org](http://www.follo.historielag.org). Webansvarlig er Bjørg Andersen, Frogn. Det er blitt en flott og fyldig presentasjon av Follo historielag og alle lokallagene. Vi er tilknyttet serverplass hos firma Arcticnet ([articnet.no](http://articnet.no)) med kr. 250,- pr.mnd. eks. mva.

#### F. Kulturminner i utmark

Et seminar med om kulturminner i utmark ble arrangert 29.-30. oktober med 18 deltagere. Fredag ettermiddag ble innledet med forelesning av fylkesarkeolog Kjartan Fønsteli, arkeolog Line Johannessen og Reidun Aasheim. Andre dag av seminaret ble brukt til ekskursjon i Vestby til gravhaugene på Hovum i Garder, «Ulvestuen» på Revhaug, skålgropfelt på Risil og gravfelt på Tørfest i Erikstadbygda.

### 7. Økonomien i laget

I forbindelse med at Follo museum har gått over til å bruke eksternt regnskapsfirma har vi gått til innkjøp av regnskapsprogrammet Mamut. Hege F.Jensen, Frogn har foretatt regnskapsavslutning.

Revidert regnskap for driften av historielaget og Follominne 2010 vil bli lagt frem på årsmøtet.

Guri Vallevik Håbjørg

Henrik Klohs//s.

Olav Haugdahl//s

Siri M. Rutledal Iversen//s

Åste Eggen//s

Bjørg Andersen//s



# Forfattere i Follominne 2011

**Torkil Baden** (født 1944) er bosatt i Drøbak. Er musikkjournalist og kritiker i NRK og førstelektor i kunst- og musikkhistorie ved Kunsthøgskolen i Oslo. Han har også virket som organist i Oslo og Nesodden (1972-2009).

**Astrid Randin Beijerling**, født 1928 i Oslo, men har bodd hele sitt liv i Drøbak og Frogn.

**Anne Birgit Bævre**, født 1945 i Oslo. Utdannet som kjemiingeniør og arbeidet som det først på NLH og så i Matforsk/NOFIMA i 22 år. Fra 2007 har hun arbeidet to dager pr uke på Follo museum.

**Ingvar Dahl**, født 1936 i Hølen og bosatt samme sted. Cand. real. fra Universitetet i Oslo 1964. Pensjonist, sist ansatt som forsker ved Norsk institutt for vannforskning. Er spesielt opptatt av stedshistorie og har skrevet artikler i Follominne om Hølen historie. Nestleder i Vestby Historielag.

**Sten Høyendahl**, født 1947 i Oslo. Tidligere seniorrådgiver i Riksrevisjonen med skatt som spesialområde. Artikler om lokalhistorie og genealogi i diverse tidsskrifter og årbøker, blant annet i Follominne.

**Dagfinn W. Jakobsen**, født 1962 i Bergen. Oppvokst på Vestlandet. Bor nå på Tofte i Hurum. Tok lærerutdanning i Sogndal 1983–86. Har jobbet 17 år i grunnskolen, to år i Høyanger og 15 år i Os kommune. Bachelorgrad i historie fra Høgskolen i Vestfold 2003–06. Jobber som leder for Ski lokalhistoriske arkiv.

**Bjørn Egil Jensen**, født 1945 i Oslo og oppvokst samme sted. Utdannet ved NTH i Trondheim 1974, har siden jobbet innen telekommunikasjon, blant annet som teknisk direktør i NetCom. Bosatt i Kolbotn siden sommeren 1998. Er nå pensjonist, og leder av Oppegård Historielag.

**Henning Karlstad**, født 1929 i Vestby. Lærer og rådgiver. Arbeidet i utdanningsinstitusjoner, offentlig forvaltning og privat næringsliv. Bosatt i Vestby og leder av Vestby Historielag.

**Astrid Klokk**, født 1932, oppvokst på NLH/UMB-området og bor fortsatt der. Kontoransatt ved forskjellige landbruksorganisasjoner, arbeidet som kontorfullmektig/konsulent ved Institutt for tekniske fag fra 1963 til 1999. Medlem av styret for Norsk Landbruksmuseums Venner fra 1998, varamedlem i styret for Norsk Landbruksmuseum fra 2007.

**Anne Berit Klungsoyr**, født 1950 i Trondheim. Bosatt i Son siden begynnelsen av 1980-tallet. Utdannet cand.philol. ved Universitetet i Bergen i 1982 med hovedfag i nordisk. Har forøvrig engelsk, psykologi, barne- og ungdomslitteratur samt kunsthistorie i fagkretsen. Lang undervisningserfaring som lektor i videregående skole. Arbeider nå som frilansskribent med hovedvekt på litteratur- og kunsthistorie samt generell kulturhistorie.

**Sven Lindblad**, født 1946 i Ås. Bosatt i Frogn. Pensjonert hovedbibliotekar. Tilknyttet Institutt for samfunnsforskning 1978–2008. Interessert i lokal- og kulturhistorie. Har utgitt flere publikasjoner og skrevet artikler i Tidsskrift for samfunnsforskning, Follominne og Pensjonist-nytt i Frogn. Redaktør av Follominne 2002–2005.

**Ola Syrstad**, født 1922 i Meldal. Sivilagronom fra NLH, dr.agric NLH 1967. Professor ved NLH. Sosialt interessert og engasjert i U-hjelpsarbeid. Aktiv medhjelper ved Norsk Landbruksmuseum og museets årbok Jord og gjerning. Tildelt Kongens fortjenestemedalje i gull 2004. Publiserer blant annet artikler i Jord og gjerning og Follominne.

**Aase Weydahl-Ottesen**, født 1932 i Nordby i Ås. Bosatt samme sted. Politisk aktiv i Ås kommune gjennom mange år, blant annet som formann i kulturutvalget. Kultursekretær/kulturkonsulent i Ås kommune 1980–1987. Tilknyttet Follo Museum 1987–1993 som utadrettet og adm.konsulent. Redaktør av Follominne i 1996 og sammen med Guri Vallevik Håbjørg i 1995. Hovedinteresser: lokal- og kulturhistorie. Hadde ideen til og tegnet utkastet til Ås kommunes kommunevåpen. Har skrevet artikler i Follominne og Åsnytt.

