

Dr. Hecker Walter

A
Bábolnai
Arab
Ménes

O Bajan	Gaslan I	Gaslan Schagya	Zarif III		
Dzsingiskhan	Jbn Achmet	Schagya X			
noch nicht bestimmt	noch nicht bestimmt				
Rassen-Brände:		Rassen-Brände:			
Abgress	Aga	Gidran	Hadba		
Aslan	O Bajan	Koreischan	Kobellan		
Dahaby	Dahoman	Kubeschan	Machladie		
Djilfe	El Beđavy	Mneoghie	Messrouer		
Samhan	Siglavy	Tscheleby	Abu Argub (Tife)	Schagya	Propheten-State

A Bábolnai Arab Ménes

„1890 körül a Bábolnán alkalmazott ménesbélyeg,
a törzsmének és a kancák anyai bélyegei”

A köszönet szava...

A szerző hálás szívvel köszöni kedves barátjának, Dr. Johannes Erich Fladenak (Fliehmstorf, Németország), hogy érzelmektől lüktető és «k.u.k.-patinával» bevont német nyelvzetét egy ma általánosan érthető nyelvre fordította le. A kiadó csatlakozik a köszönő szavakhoz, és örül azon értékes kiegészítéseknek, melyeket Dr. Flade a könyv lektorálása közben elvégzett. Átfogó, rendkívül megalapozott tudását bizonyító kiegészítéseivel a könyvet azon olvasók számára is érthetővé varázsolta, akik kevésbé járatosak a magyar történelemben.

A szerző és a kiadó köszönetet mondanak Hans Brabenetznek (Bécs), aki az Osztrák-Magyar Monarchia méneseiről igen átfogó ismeretekkel rendelkezik, és a könyv megszületését értékes kiegészítésekkel gazdagította. Különös hála illeti Siegfried Freit (St. Gallen), akinek nagyvonalú anyagi segítsége nélkül ez a könyv nem szülehetett volna meg.

Első belső borító:

Bábolnai anyaménes 1880 körül
Okirat: A Szapáry-birtok leltára
1789. április 6-án.

Hátulsó belső borító:

Az Okirat folytatása. A kanca
futóistálló Bábolnán 1880.

© 2014 Magyarországi
Arablótenyésztők Egyesülete

ISBN 978-963-08-9270-4

A borítón a következő képek láthatók: SHAGYA X. mezőhegyesi törzsmén, apja: Shagya IV., anyja: 307. Samhan. Julius von Blaas festménye. SHAGYA XXV. bábolnai törzsmén, apja: Shagya XVII., anyja: 142. Koheilan III. Fekete-fehér fotó. A bábolnai ménesudvar. Színes fotó. Ötösfogat a háborúban elesett lovak emlékműve előtt a bábolnai ménesudvarban. Színes fotó. Vastagh György emlékműve. Színes fotó.

A mű eredeti címe:
Bábolna und seine Araber

Elisabeth és Bruno Furrer
CH-8500 Gerlikon
A német szöveget lektorálta:
Dr. Dr. h. c. Johannes Erich Flade

© 1994 ISG-Verlag
Elisabeth und Bruno Furrer
CH-8500 Gerlikon
Fordította: Hecker András



Tartalomjegyzék

Előszó	7
Előzmények	8
Csekonics József.....	10
A bábolnai ménes alapítása, 1789.....	18
A tenyésztői munka kezdete.....	22
Elgondolkodtatásul	24
Az első arab mének	26
Az első expedíciók	34
Radautz	44
Brudermann-expedíciója.....	47
Lovag Brudermann Rezső – Bábolna parancsnoka	57
Bábolna-Magyar Királyi Állami Ménés.....	62
Leveldi Kozma Ferenc.....	63
1878. Párizs, világkiállítás.....	70
Fadlallah el Hedad Mihály.....	72
Vita az arab lóról Magyarországon a századfordulón ...	78
Távlovagló verseny Bécs-Berlin / Berlin-Bécs, 1892	80
A tenyésztői munka Bábolnán	86
Párosítás, tenyésztőmunka.....	88
Bábolna – magyar királyi ménesbirtok	92
1900. Párizs, világkiállítás	94
Újabb expedíció.....	96
Bábolna szerepe Magyarországon és nemzetközi hatása	99
Bábolna tenyésztési jelentősége.....	102
1918... – az I. világháború vége és következményei ...	104
Kuhaylan Zaid.....	108
Pettkó-Szandtner Tibor	112
A világegés	146
Újjáépítés Bábolnán	158
Shagya-Arab vér a nemzetközi sportlótenyésztésben	162
A Nemzetközi Shagya-Arab Tenyésztő Egyesület (ISG).....	169
Utószó a német kiadáshoz	175

Függelék

Földrajzi, néprajzi, és történelmi fogalmak, kivéve «Bábolna», «Ausztria» és «Magyarország».....	178
---	-----

Idézett és említett személyek, azok kivételével, akik idézetben fordulnak elő.....	183
Fontosabb, szövegben és képben említett arab tenyészlovak neve.....	186
Irodalomjegyzék.....	192
Képjegyzék	194
A szövegben előforduló – nem metrikus – mértékek és mértékegységek.....	199

Mérvonalak, ménék

Shagya-mérvonal	200
Gazlan-Gazal-mérvonal.....	202
O'Bajan-mérvonal.....	203
Siglavý-mérvonal	204
Jussuf-mérvonal	205
Kemir-mérvonal.....	205
Koheilan-mérvonal	205
Mersuch-mérvonal	206
Siglavý Bagdady-mérvonal	206

Bábolna/2

Címlap	213
Előszó	215
Aquarellek	216
Fechtig báró és a Lengyeltóti ménés.....	217
Baron von Herbert útleírása	220
Hadban, magyar siker Délnyugat-Afrikában	222
Gustav Rau látogatása Bábolnán 1909-ben	228
A bábolnai angol-arab kísérlet kudarca.....	250
Siglavý vagy Saglawi, ugyanazon szótó, azt jelenti, hogyan jó felépítésű, erős ágyék, mély horpasz.	253
Egy igazi Shagya a festő ecsetje nyomán	274
A bábolnai ménés újjáépítése az ISG segítségével	284
A bábolnai arab telivér ménés a II. világháború után.....	293
Az ISG kialakulása.....	300
Záró gondolatok.....	302
Képjegyzék	304



Előszó

Talán csak néhány kivételes ménes van világszerte, mely közel két évszázada hűséggel, szakértelemmel és a nemes tradíciók értékeivel ápolja, műveli és fejleszti az arab ló tenyésztését.

A Bábolnai Arab Ménés az emberiség és a lótenyésztés világkultúrájának egy ilyen különleges értékű történelmi színhelye. Az 1789-ben alapított császári és királyi Bábolnai Ménésben 1816-tól kezdve kizárólag csak arab ménnek fedeznek. A bábolnai arab lófajta születése tehát csak alig huszonhárom évvel fiatalabb az angol telivér alapításához (General Stud Book 1793) képest. Történelmi léptekkel mérve is korszakalkotó esztendő volt az 1836. év, amikor a Shagya senior mén Bábolnán tenyésztésbe került. Ezt az óriási «családfát» és tenyésztési értéket, mely Bábolnáról kiindulva Piber, Radautz, Kistapolcsány, Mezőhegyes méneseiben is termékeny talajra lelt, több mint másfél évszázadon át Bábolnán hűséggel megőrizték, sőt, újabb törzsekkel (Gazal, O'Bajan, Kemir, Mersuch, Siglavy Bagdady, stb.) gazdagították.

A II. világháború után a társadalmi, gazdasági körülmények nem kedveztek a lótenyésztésnek Magyarországon; az értékes bábolnai arab lovak nagy számban kerültek a nyugat-európai tenyésztőkhöz. Miközben a '60-as évek végétől a Bábolnai Ménés új utakat próbált keresni az arab telivér tenyésztésben, a bábolnai Arab Fajta – melyet Shagya Arab Fajtának neveztek el – meghódította az arab lovak szerelmeseit Európában és szerte a világban.

Az utóbbi néhány évben a bábolnai Arab Ménés ismét virágzásnak indult. A súlyos történelmi viharokban kipróbált bábolnai arab ló, a SHAGYA-ARAB FAJTA győzelmesen és megerősödve szerez újabb hímevet tenyésztőinek, honorálva az évszázados hűséget és barátságot ember és ló között.

Nagy örömmel és a történelmi tradíció hiteles bizalmával adjuk az értő olvasó kezébe ezt a könyvet. Bízunk abban, hogy akik megismerték és megszerették a bábolnai arab lovat, a Shagya fajtát, eddigi kapcsolatukat újabb ismeretekkel tovább erősítik. Persze nem titkoljuk, hogy számítunk arra is, hogy újabb barátokat, «hódolókat» szerezhetünk legkedvesebb társainknak.

...És ha mindezek után ellenállhatatlan vágyat érez Ön Kedves Olvasó, hogy a leírtakat személyesen is átélje és érzékelye, vagy ha Ön is szeretne részt venni a bábolnai arab ló történetének újabb fejezeteiben, bármikor szívesen és nagy tisztelettel várjuk Önt a Bábolnai Ménésben.

Dr. Papócsi László
vezérigazgató

«A történelem feladata: bemutatni, hogyan bontakozik ki a jelen a múltból.»

Előzmények...

Mária Terézia (1717-1780) fiatal anyaként élte át Savoyai Jenő (1663-1736) mondásának véres valóságát, mely szerint: «a tele kincstár és kétszáz ezer jól felszerelt katona többet ér minden szerződéses garanciánál».

Apja, III. Károly (1685-1740), az 1729-1735 között Bécsben épült téli lovasiskola, az ún. «Spanyol Lovasiskola» építtetője, előrelátóan biztosította családja nőági örökösödési jogát. 1713-ban kiadta a «Pragmatica Sanctio»-t, mely szerint leánya, Mária Terézia is követheti a trónon, férfi örökös híján hisz fia, Leopold csak később, 1716-ban született és még ugyanabban az évben meg is halt. Az okmányt 1732-ig nemcsak a Habsburg Birodalom tartományaival, de Spanyolországgal (1725), Angliával (1731), Hannoverrel (1731), Franciaországgal, valamint a német birodalom tartományaival is sikerült elfogadtatnia. III. Károlyal kihalt a Habsburg dinasztia férfiága, s Mária Terézia lép 1740-ben a császári trónra. Ám a szerződő államfők közül többen egy «gyenge nővel» szemben már nem tekintették kötelező érvényűnek egykori ígéreteik betartását. II. Frigyes porosz király (1712-1786) 1740 decemberében bevonult Sziléziába, s ezzel megkezdődött az ún. osztrák örökösödési háború. Bajorország, Franciaország, Szászország és Spanyolország csatlakozott Poroszországhoz, úgy tűnt, a Habsburg Birodalomnak ütött az utolsó órája. Mária Terézia 1741. szeptember 11-én a pozsonyi országgyűlésen a magyar rendek segítségét kérte (1741. júniusában itt koronázták Magyarországot királynőjévé), s a («bátor és lovagias») magyar nemzet védelmére bízta magát. (A nemesség lelkesen «vitam et sanguinem» [=



VI. Károly osztrák császár, (III. Károly magyar király) képe, J.G. Hamilton festménye.

¹ VI. Habsburg Károlyt III. Károlyként – Magyarország királyává is megkoronázták. Ismert arcképe a Spanyol Lovasiskola ún. téli lovardájának császári páholya felett valószínűleg J. G. Hamilton (1720-1787) alkotása. A Spanyol Iskola belovagló nyilvános eseményeken a fedett lovardába való belépéskor mind a mai napig kalapot emelve tisztelegnek festménye előtt. A mai lovasiskola épülete a bécsi Hofburg Josef Bernhard Fischer von Erlach-féle (1656-1723) átalakításával kapcsolatosan épült meg. Az ő fia, Josef Emmanuel (1693-1742) fejezte be a művet.

Az épület 1729-1735 között épült, a palota nyugati oldalán, és 1735. szeptember 14-én avatták fel. Az építészeti mesterműként is híres fedett lovarda 55 m hosszú, 18 m széles és 17 m magas; az első emelet galériáját 46 oszlop tartja. A két homlokzatot a loggia, az egykori császári páholy, III. a lovasbejáró uralja. A «Spanyol Lovasiskola» továbbra is az európai barokk lovaskultúra ápolását tartja legfőbb feladatának, beleértve az ún. «magas iskolát» is. Ezzel együtt fenntartja a régi lipicai fajtát, a Piberi Állami Ménesei közösen (Steiermark; 1798-ban katonai ménesként alapították), amely 1919 óta tenyészt a lipicai lovat Ausztriában (Flade).

életüket és vérüket] ajánlotta a 23 éves királynőnek – «de a zabunkat nem», fűzték hozzá állítólag egyesek). Nádasdy Ferenc (1708-1783) és Hadik András (1710-1790) lovasai 1742-ben elfoglalják Münchent, Hadik Berlinig vonul. Ez meghozza a döntő fordulatot – /1741-ben/ fegyverszünetet kötnek, majd 1742-ben írják alá a borszlói békeszerződést (mellyel csaknem egész Szilézia Poroszország kezére került); és mikor a javarészt magyarokból és horvátokból álló császári csapatok 1743-ban, a franciák felett aratott győzelem után Strasbourg előtt álltak – a Monarchia végre fellelegezhetett. Így teljesen természetes, hogy Mária Terézia az eseményeket követően nagy súlyt helyezett egy ütőképes hadsereg fenntartására. Ez egyben az akkori viszonyok között kiváló teljesítményű lovak tenyésztését jelentette. Az is magától értetődő, hogy a birodalomnak a hadsereg és belső lóutánpótlásának dolgában önellátónak kellett lennie, nem függhetett külföldi lóvásárlásoktól, különben létét kockáztatta volna. Ezzel a gondolattal a XX. századig más országokban is, szinte minden lótenyésztéssel foglalkozó tanulmányban találkozhatunk. II. József követte anyjának a lótenyésztést fejlesztő intézkedéseit. Amint az 1784. december 20-án kiadott «Végezés»-ben is olvasható: «Mi szorgalommal igyekezte ő Felsége a jobb fajból eredett, s magosabb termetű lovaknak szaporodását Magyarországra, s az ahhoz tartozandó tartományokba bé hozni, s terjesztetni, tudva vagyon mindazoknál, akik már 1776. esztendőtil fogva ezen hasznos tzelnek elérésére kibotsátatott külömb-külob-féle,

mind közönséges, mind különleges történetekre alkalmaztatott Királyi kegyelmes Rendeletekről meg akar-nak emlékezni.» 1776-tól királyi rendeletek sora igyekezett az ország lóállományát javítani. A leromlás okát a rosszul kiválasztott ménekben látták: «...a' mi hazánkban lévő mostani lovaknak ama régi jeles természete leg inkább az által romlott meg, hogy a' ménesekbe vagy igen erőtelen ménlovak szereztettek, vagy külső országokból nagy pénzen a' félék hozattattak, melyek a hazabéli kantzák természetéhez minden képen alkalmatlanok valának...» (Tizenkettedik §). Első §. «...Azért ő Felsége kegyelmesen elvégezte, hogy az eddig szokásban vett ménlovaknak szabad megvevését semmi Jurisdictionnak meg nem engedi; hanem, ha azok közül valamelyiknek szüksége vagy új ménlovakra, az olyan tartozzon különösen minden ízben egynehány holnappal elébb, hogyssem a' lóhagatás elkezdődik, az ő birtokában közönségesen találandó kantzák természetének, s tulajdonságának leírását a' Fels. Helytartó Királyi Tanátshoz bé küldeni. Második §. Ez meglévén, ...ő Felsége az ollyatén Jurisdictionnak, mellynek új ménlovakra szüksége vagyon, jó fajból származott, s olly tulajdonságú ménlovakat fog adadni mértékletes fizetésért, mellyek az helybéli kantzáknak mivoltokhoz minden módon alkalmasok lésznek...». Huszon egyedik §. És mivel már 1780. esztendőben ő Felségének parancsolatából az országnak minden részein ki hirdettetett ama tsikók nevelésében tartandó jó rend... Huszon negyedik §. A' mi végtire a lóhagatás rendét illeti, azt a' Tsászári

Királyi Ló orvos Scoti... mindennapi tapasztalásához alkalmaztatván, ki dolgozta, mellynek két példája, egyik Magyar a' másik Német nyelven Ő Felségének parantsolatjából B. betű alatt e' végzéshez kapcsolatott...». A Legfelsőbb Udvari Hadi Tanács megbízta Johann G. Wolsteint (1738-1820), a Bécsi Állatgyógyászati Intézet igazgatóját, hogy készítsen a lótenyésztők számára útmutatót; a kézikönyv elkészült, először Bécsben német nyelven, majd 1781-ben Kolozsvárott magyar nyelven is megjelent. A «szorgalommal» és átgondoltan hozott rendeletek azonban önmagukban nem voltak elegendők a bennük megfogalmazott célok eléréséhez; még mindig hiányzott valami. Ekkor lép színre Csekonic József kapitány.

Csekonics József

A bécsi J. G. Wolstein 1805-ben így ír róla: «...látnok, aki a természetet és a ménest nem a tudomány szemüvegén keresztül, hanem saját egészséges szemével szemléli» [62]. «1757-ben a magyarországi Kőszegen születtem, nemesi származású, de vagyontalan családban.» – így mutatja be magát Csekonics 1817-ben Pesten megjelent «Praktische Grundsätze die Pferdezucht betreffend» (A lótenyésztés gyakorlati alapelvei) című könyvében [17].

«Az első tudományos oktatást szülővárosomban, az akkori jezsuita gimnáziumban kaptam, a továbbiakat Bécsben a piaristák löwenburgi Akadémiáján.

Az évek során a lovak iránt érzett velem született vonzódás elnyomta a tanulmányaim folytatásához való kedvemet. Ezért 1774-ben az akkori Dajasassa vértés-ezredbe soroztattam be magam mint ezred-hadapród, ahol 1777-ig közkatona, majd altiszti szolgálatot teljesítettem és még ugyanebben az évben hadnagygyá léptem elő. 1778-ban a később Zeswitznek nevezett Modena vértés-ezredbe kerültem mint főhadnagy, ahol 1783-ban másod-kapitánnyá léptettek elő. Szolgálati időm első pillanatától kezdve érdeklődésem szüntelenül és szenvedélyesen a lovakra irányult. Figyelmem főként a lótenyésztés ismeretei felé fordult, ezeket a közeli ménesekben szerezhettem meg. Ezért kötelességemnek tartom megemlíteni, hogy a nemzeti lótenyésztés első alapelvei közül sokat a báró Hunyadi úrményi ménesében sajátíthattam el.

Ezen a területen kifejtett buzgalmamra és szenvedélyemre előjáróim is felfigyeltek és így még a fenti évben a «Remonda-Tisztasághez» vezényeltek.

A pótlóvazásnál való szolgálatom során időm és lehetőségem nyílt arra, hogy a lótenyésztés terén számtalan megfigyelést tegyek, s ezekhez néhány megjegyzést fűzhessek. Ezeket öszszegyűjtöttem, rendeztem, amennyire lehetett, papírra vettem és József császár őfelségének, aki akkor éppen Budán tartózkodott, javaslat formájában alázatosan előterjesztetem: azt ugyanis, hogyan lehetne a lótenyésztést Magyarországon felvirágoztatni és kiterjeszteni akkor, ha az állam a maga részéről célszerűbb és szélesebb körű intézkedéseket vállalna. Amint erről a munkáról tudomást szerzett Őfelsége, így szólt: «Jól van! Ezt a tervet meg fogom Bécsben vizsgáltatni. Jobb lesz azonban, ha Ön is azonnal Bécsbe jön. Ott majd egy bizottság az Ön tervét megvizsgálja és véleményét, amilyen gyorsan csak lehet, előterjeszti.» Ez meg is történt. Az összeállított közös bizottság elismerte annak rendkívüli szükségességét, hogy törzsménest kell létrehozni kiváló apa- és anyaállatokkal, első rangú lovak tenyésztése érdekében.» Még ugyanabban az esztendőben, 1784. december 20-án aláírták a rendeletet egy királyi ménes alapítására. 1785-ben «Végezés» címen nyomtatásban is kiadják az addig megjelent, a lótenyésztés fellendítését célzó rendeletek gyűjteményét. Ennek Tizedik §-a: «...tetszett Ő Felségének kegyesen elvégezni, hogy Magyarországon tulajdon Tsászári Királyi ménes is, mely mint egy mag vető helye legyen a jelesb termetű, s tartósabb erejű lovaknak, minden idő halasztás nélkül felállíttassék, arra rendelvén amaz, Arad Vármegyében fekvő, Mező Hegyes nevű alkalmas pusztát.» Ez volt tehát a zseniális elgondolás

magva: hogy a «jelesb termetű s tartósabb erejű» ménlovak beszerzését, melyektől az ország lóállományának feljavítását várjuk, nem bízhatjuk alkalmoszerű beszerzésre – hanem «császári királyi ménesben», hozzáértő szakemberek felügyelete mellett kell ezeket tenyészteni.

A császár, II. József «a Zeswitz vasas regementjének kapitányát», Csekonics Józsefet bízta meg azzal, hogy «a mintegy 2000 legalkalmasabb kantzákat...» keresse ki és jegyezze fel, az ő feladata tehát a tenyészanyag beszerzése és a ménes megalapítása, a tervek elkészítése és megvalósítása is. Életrajzát így folytatja: «Ezenkívül törzs- és hadmérnöktiszteket az akkori magyar udvari kamarai adminisztrátorral, Lovással a ménes ellátására alkalmas legelők felkeresésével és a ménes elhelyezésére és ápolására szolgáló tervek készítésével bízták meg, azzal a kiegészítéssel, hogy én egyidejűleg vásároljak fedezőméneket és kezdjük meg az ország lótenyésztésének tervszerű előkészületeit. Ilyen módon történt az új törzs-ménés helyéül Mezőhegyes és környékének kijelölése, összesen 42 000 hold területen. Megtervezték az épületeket és ellenőrizték az építkezést.

Mint hogy már mindent elrendeltek, ami szükséges és az építkezés, a gazdálkodás már kezdetét vette, legfelsőbb parancsra én kaptam megbízást mind az építkezés kivitelezésére, mind a törzs-ménés beindítására és egyúttal javaslatlételre a szükséges személyzetre vonatkozóan...» Most gyümölcözők igázán azok a megfigyelések, feljegyzések, melyeket Csekonics katonai szolgálata idején gyűjtött össze. Meglepően korszerűek, s megszív-



Csekonics József (1757-1824).

lelendők Csekonics tenyésztési alapelvei, amelyeket Mezőhegyes létrehozásakor figyelembe vett. Így írja már említett művében [17]: «...az anyakanca legyen a ménes modellje, hiszen az anyakanca a talaj, a szántóföld, amibe a magot vetjük.»... «Ezért a tenyésztő azon legyen, hogy az idős, a kipróbált kancákat tartsa meg, a gyengéket, amelyek gyenge csikókat szülnek,

vagy csikóikat rosszul nevelik, ki kell selejteznie.» Továbbá «...aki mindent elkövet, hogy kiváló apaméneket vásároljon, és nem követi ugyanazt a gondos kiválasztást az anyakancáknál, nagyon nehezen, vagy sohasem jut kiváló fajtához; még kevésbé fogja ezt a célt elérni az a tenyésztő, aki azt hiszi, hogy szakismeretek nélkül, pénzzel elérhet mindent.»

Könyvének végén így összegzi tenyésztési elveit, tapasztalatait: «... egyetlen kívánságom, hogy hazám minden lótenyésztőjének, minden lovat szerető emberének és azok késői leszármazottainak is a következő alapelvet mélyen bevésem emlékezetébe: sohasem szabad semminemű lótenyésztést vékonyalapzatú, keskeny bordájú és szűk szügyű lovakkal megkezdeni, hanem mindenkor csak a széles, szegletesnek látszó, de mégis karcú, jó lábszerkezettel bíró, közepmagas lóféléseg mellett kell kitartani, s a cél érdekében a világ minden fajtájának ménjeit felhasználni, legyen az arabs, berber, török, vagy spanyol, s ezek közül csak azokat kiválasztani, amelyek tüzes, bátor ménjelleggel, nemességgel, és jól épített testalkattal bírnak, s amelyek azonban kitartás, keménység s használhatóság szempontjából alapos, teljes vizsgának tettek már eleget. Ezekkel addig igyekezzünk a kívánt alakot és magasságot elérni, míg a kívánt fajta kitenyésztett, s ha minden megtörtént s állandósított, akkor nem szabad már a mének s a kancák további cserélésére még gondolni sem.» Csak ezen alelvek ismeretében érthető meg az, hogy Mezőhegyesen viszonylag rövid idő alatt kiváló lóállomány alakult ki. Csak így lehetséges, hogy az ismertetett alelvek szerint válogatott, de származásuk szerint vegyes moldvai, cserkesz, erdélyi, török, spanyol és holsteini kancákból nagyszerű lovak születtek rövid idő alatt. A javát a hadseregben kemény teljesítménypróbákat kiállt kancák jelentették. «Ez magyarázza» – írja Csekonics «azt a tényt, hogy Mezőhegyesen az utóbb felállított spanyol mének azért tettek olyan jó szolgálá-

tot, mert a hozzájuk beosztott kancák ezeket az apaméneket mindenben felülmúlták, és mert tényekkel bizonyított, hogy ilyen kancák, mint ennek a híres ménesnek az anyakancái ilyen mennyiségben és minőségben nem lelhetők fel sehol másutt és semmilyen áron meg nem vehetők.» Ezt nemcsak az alapító Csekonics látta így, hanem: «...amikor a megrendezett szemlére az ország nagyjai meghívást kaptak Mezőhegyesre, hogy a ménes fejlődéséről személyesen meggyőződhessenek, akkor az a feltűnést keltő megjegyzés született, hogy annak ellenére, hogy fedezőménjei és anyakancái a föld minden országából gyűjtettek össze, a ménes lovai mégis olyan egyéni jelleggel tűnnek ki, hogy a mezőhegyesi ménes ivadékaikat alkatuk alapján azonnal fel lehet ismerni...» [17]. A kiválasztás szempontjai között érdemes kiemelni, melyeket egyrésztől az azóta eltelt idő bőven igazolt, másrésztől pedig meghatározták Mezőhegyesnek, valamint Bábolnának tenyésztésben elért sikereit, maradandó, évszázados viharokkal is dacoló értékeit. Az első szempont, amelyre Csekonics nagy súlyt fektetett, a teljesítmény: «...amelyek azonban kitartás, keménység s használhatóság szempontjából alapos, teljes vizsgának tettek már eleget» – vallja legfontosabbnak tartott alapelvében. A ló és az ember közösen írott 6000 éves története számtalan példával bizonyítja, hogy kiváló fajták, kiemelkedő egyedek csak akkor születtek, amikor a használati célnak megfelelő, szigorú teljesítményvizsga alapján választották ki a továbbtenyésztésre szánt egyedeket. Ez a gondolat már az egyik első, ránk maradt írásos em-

lékben fellelhető, melyet Kikkuli, az istállómeister jegyzett fel hettita nyelven egy agyagtáblára az i.e. XIII. században. Sajnos ezt az elvet mindmáig gyakran nem veszik figyelembe. A másik, korát messze megelőző gondolat, hogy maradandó tenyészet csak akkor születik, ha kancáit gonddal válogatja, tenyészt valaki. Ez akkoriban, a XVIII. sz. végi Európában nem volt szokás. A lótenyésztők közül még sokan Charles Darwin (1809-1882) egyik elődje, a francia természettudós, G.-L. L. c. de Buffon (1707-1788) elméletének hódoltak, melyet háromkötetes természettörténeti művében fejtett ki: «...feltétlenül ellenkező éghajlati viszonyok közül származó lovakat kell egymással keresztezni, függetlenül attól, hogy ezek a keresztezésre felhasznált egyedek nemesebbek e a hazai fajtánál, fontos, hogy a két fajta közti különbség minél nagyobb legyen». Annál nagyobb az érdeme Csekonicsnak, hogy kora természettudományi és filozófiai irányzataival szemben a mezőhegyesi és később bábolnai tenyésztést saját, ma is korszerű megfigyelései és tapasztalatai alapján építette fel. A kitenyésztett, megbízhatóan örökítő kancacsalád a tenyésztés igazi drágaköve; a tenyésztői siker záloga. Megbízhatóan örökítő ménnek, kiemelkedő teljesítményű lovak ilyen családokból származnak. A ménnek az új típust, új tulajdonságokat vihetnek a tenyésztésbe, új ménekkel megváltoztathatjuk a tenyészcél – de ha ezeket a tulajdonságokat a következő generációban is meg akarjuk óvni, akkor ezt már csak a kitenyésztett, a kiegyenlített örökítő kancacsaládok segítségével érhetjük el.

1789 43 963
Herr: Graf József Szapáry.
Bericht
Dienstag den 11ten Februar 1789
Johann von Szebeny Szabolcsban im Graf Joseph Szapáry von Sesta. Trabrenn im Kajändi u. im fündeligen Hofe, ein von dem Ouffstallung von...
...ausgeführt im Hofe von dem abgekauften...
...größtenteils herren hoch löblichen Hofkriegsrats mit dem...
...ausgeführt, daß Obenst Leutenant Legation...
...von dem Hofe von dem Ouffstallung...
...von dem Hofe.
Am den 24ten Juny 1789
Darioz
gde 1789

Okirat: Jelentés a Bábolnai Ménes megalapításáról 1789. június 24-én.

Jelentés
Az ez év február 11-én kelt «Legfelső Utasítás» alapján Gróf Szapáry József Bábolna-pusztai és kajándi birtokának az itteni ménes részére történő átadásáról; az erről folyó tárgyalásokat Helytartótanács vezeti. A nagytekintetű Udvari Haditanácsnak másolatban továbbítjuk azzal a kiegészítéssel, hogy erről Csekonics kapitányt a Helytartótanács tájékoztatta. Buda, [1]789. Június 24-én.

A kancacsaládok őrzik meg a tenyésztésben a tudatos kiválasztás révén kialakított értékes tulajdonságokat, a munka-, a teljesítőképességet, az emberrel való együttműködés készségét, az ember kínálta környezeti tényezők iránti alkalmazkodást, az örökítés megbízhatóságát. Aki jobbnál jobb, drágábbnál drágább méneket választ, s közben nem törődik a kancacsaládok kialakításával, olyan emberhez hasonlít, aki lyukas kupába tölti a finom tokaji nedűt, a királyok borát; és mikor kitöltené, élvezné a csodálatos nedű ízét, csodálkozik, hogy az edényben a bornak csak az illata maradt meg. Csekonicznak sikerült ilyen kancákat találnia, s kiváló kancacsaládokat kitenyésztenie. A bábolnai ménes későbbi vezetője, *Pettkó-Szandtner Tibor* a kancacsaládok jelentőségéről írott egyik cikkében [52] rámutat arra, hogy a sikeres bábolnai arab törzsek, illetve a különböző, Mezőhegyesen kialakult fajták – nóniusz, gidrán, Furioso North-Star legjobb kancacsaládjai – gyakran ugyanarra az alapítótörzskancára vezethetők vissza². A gondosan kitenyésztett, megbízhatóan örökítő kancacsaládok értéke újra meg újra beigazolódik. Az «alapítókancákat» eleinte az egyes ménesekbe telepítették le (pl. Mezőhegyes). A ménesek kancacsaládjainak nagy része ezekre vezethető vissza. Rendszerint a ménesek alapítása előtt születtek, vagy az alapítás utáni első években éltek, tehát a XVIII./XIX. sz. fordulóján. Néhány későbbi «alapítókanca» import (pl. eredeti arab) útján került az országba. Hogy ezek a családok – háborúk és tulajdonos váltások ellenére a mai napig fenn tudtak maradni, annak

köszönhető, hogy tehetséges tenyésztőik méneseik értékes anyagát minden nehézség ellenére megőrizték, illetve megújították. Csak a teljes állomány kiirtásakor mentek tönkre a kancacsaládok, amint ez sajnos Lengyelországban, Jugoszláviában, Ukrajnában, illetve Galícia, Podólia és Wolhynia területén be is következett. Ezen kancacsaládok jelentősége mesze túlnőtt a cs. k. ménesek keretein, egész Európa arab félvértenyésztésére hatással voltak. A Bábolnán kialakult arab fajta szempontjából a következő alapító kancák jelentősek ma is:

- 8. radautzi kanca (született 1806-ban), egyben a VI. radautzi kancacsalád alapítója is.
- 30. Maria (angol telivér, született 1842-ben)
- 40. Lady Sarah (angol telivér, született 1850-ben)
- 59. erdélyi kanca (született 1786-ban)
- 74. Tifle (vagy Tiffle) eredeti arab (született 1810-ben, Magyarországra került 1816-ban)
- 140. Meneghie eredeti arab (született 1879-ben)
- 176. moldvai kanca
- 216. Semrie eredeti arab (született 1896-ban, Magyarországra került 1902-ben)
- 253. moldvai kanca (született 1783-ban)
- 265. erdélyi kanca
- 382. cserkesz kanca
- 449. moldvai kanca (született 1781-ben)
- 592. Gratiosa (mecklenburgi, született 1803-ban), egyben a XLVII. radautzi kancacsalád alapítója is
- 683. moldvai kanca (Radautzból származott)

² Mint már említettük, a mezőhegyesi alapítókancák Magyarországról, Erdélyből, illetve Moldva- és Cserkeszföldről származtak. Elődeik is sok száz éven keresztül magas keleti vérhányaddal bírtak, sőt valószínűleg kifejezetten keleti típusúak voltak. Ez eredetük színhelyének földrajzi elhelyezkedéséből és a magyaroknak keletről nyugatra való vándorlása során érintett állomások helyi, keleti lóállományából adódott. A honfoglalás idején (895/896) a magyarok már igen nemes lovakkal érkeztek a Kárpát-medencébe. E lovak ősei, úton az Urál déli részéről, az ún. Magna Hungariából (VIII. sz.) minden bizonnyal kapcsolatba kerültek számtalan turáni eredetű lóval. Maga a turáni terület a Kaszpi-tó környéki síkságtól a kazah dombvidékig terjed; e térségben ősidők óta tudunk nemes, keleti típusú lófajtákról. Vándorlásuk során a magyarok 700-750 körül értek a Don és a Dnyeper közt elterülő Levédiába. 840-850 körül az Etelközben telepedtek le, s innen indultak végleges hazájukba (Kárpát-medence) [27]. Különösen Levédiában, de még Etelközben is szoros kapcsolat fűzte őket a helyi nomád törzsekhez, akik a turáni ló tenyésztésével, illetve ahhoz közelálló fajtacsoport lovaival foglalkoztak. A magyarok lovas hagyományai már feltehetőleg i.e. 1600 óta éltek, s ekkor már a Fekete-tengertől északra fekvő sztyeppek nomádjainak lótenyésztői gyakorlata is kb. 1000 éves múltra tekinthetett vissza; a kettő ötvöződése kedvezőnek bizonyult e keleti nemes lovak tartására, tenyésztésére és használatára. Nem csoda, hogy a nemes ló a mai napig meghatározó szerepet játszik Magyarországon. Alkalmi külső hatásoknak köszönhetően növekedett e lovak keleti vérhányada, s különösen a 150 éves török uralom alatt vált jelentőssé ez a tendencia. Ellenben a XV–XVIII. századig jelenlévő spanyol, illetve andalúz ménék befolyása nagyobb hatás nélkül maradt, mivel, ahogy Wesselényi Miklós írja [63], «A Magyarok napkeletről jövéen, eredeti lovaik is azon fajbeliek voltak. [...] A Magyaroknak se kedve se ideje sok a pompára nem volt; hazáját, birtokát, háza népét kellett oltalmaznia, s csak fáradságot kiálló sokat győző és sebes lovakra volt szüksége, s azokat becsülte. [...] Erdélyben tovább maradt meg a régi napkeleti vér...» (Flade).

- 794. moldvai kanca (született 1784-ben)
- 885. moldvai kanca (született 1785-ben).

Amikor az 1960-as évek elején a fejlett országok nagy részében utolsó «munkahelyéről», a mezőgazdaságból is kiszorult az ember hétköznapjaiban évezredek óta bevált, hűséges társa, a ló – a rövidlátó, a károgo sötéten látók már a múzeumok tárlóiba száműzték a lovat. Ám a lovassport fellendülése új lehetőséget adott a lónak; ez viszont a lótenyésztőket állította rendkívül nehéz helyzet elé: az új piac követelményeinek megfelelően, a mezőgazdasági munkák elvégzésére alkalmas ló helyett, a lovassportok feladatait magas szinten megoldani képes lovakat kellett tenyészteniük. Ez legalább akkora különbséget jelent, mint amekkorá a mezőgazdasági munkagépeket vontató traktor, illetve a Forma 1-es versenyautók között van. Azok a tenyészetek (Holstein, Oldenburg, Westfalia, Hannover) tudták megdöbbenően rövid idő alatt, helyesen, céltudatosan kiválasztott nemesítő ménekkel ezt az átállást magas színvonalon végrehajtani, amelyek megőrizték, értékes, pótolhatatlan kincsként kezelték megbízhatóan örökítő kancacsaládjaikat.

II. József személyesen is meglátogatta az újonnan alapított Mezőhegyest. *Csekonic*s erről így emlékezik meg: «Most már nem volt más hátra, mint szüntelen erőfeszítéssel eleget tenni ennek a feladatnak és ezzel kiérdemelni a legfelsőbb elismerést. Ez a vágyam tökéletesen teljesült, amikor József császár öfelsége szerencsémre meglepett Chersonba való átutazásakor. Még napkelte előtt megkaptam egy testőr-futártól a hírt az uralkodó

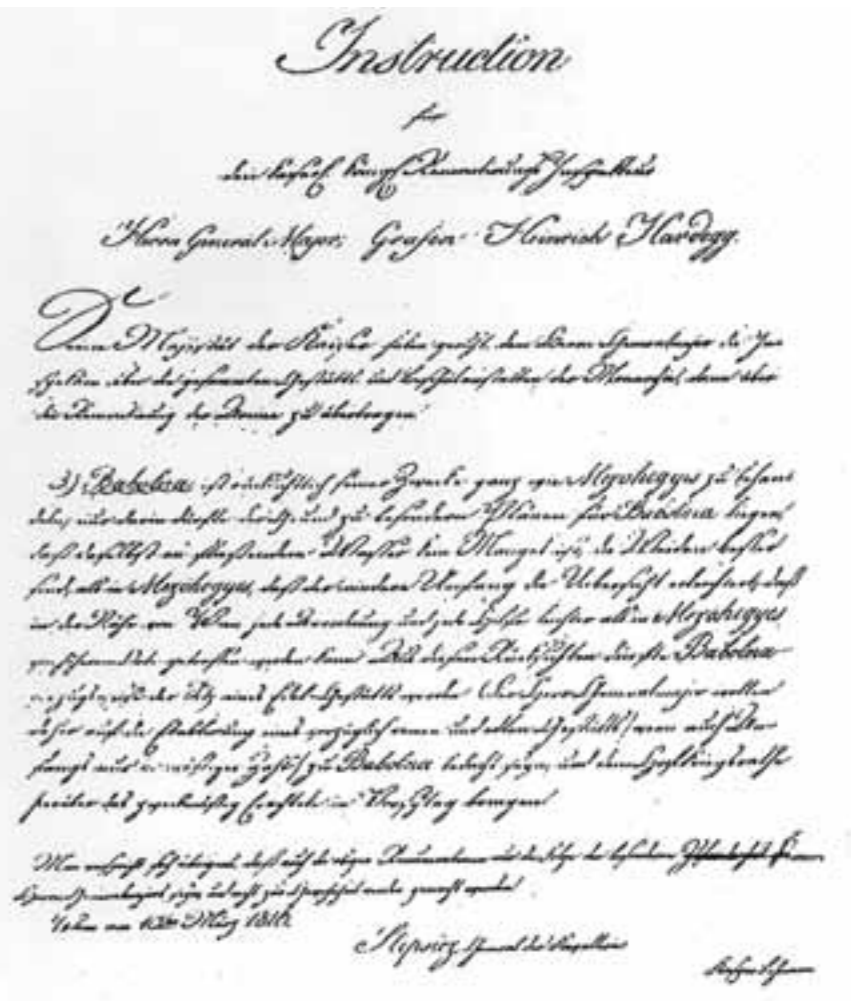

Okirat: Utasítás a Bábolnai Ménes tenyésztéséről. Kelt 1816. március 18-án.

érkezéséről azzal a paranccsal, hogy őfelségét Mezőhegyes határán várjam. Miután Őfelsége mindent megszemlél, teljes megelégedettségét fejezte ki tevékenységem és az eddig tett intézkedések felett, és egyidejűleg megbízott a pótlovazási ügyek irányításával (remonda) Magyarországon és Erdélyben, a hadseregben első kapitányi ranggal és magyar ménes- valamint remonda-parancsnoki címmel.» *Csekonic*s József lett tehát a mezőhegyesi császári és királyi katonai ménes első parancsnoka, és egyben a teljes hadsereg lóutánpótlásának gondja is az ő vállán nyugodott. Ám Mezőhegyes a megnövekedett feladatoknak

Bábolnát céljait illetően úgy kell kezelni, mint Mezőhegyest, az eltérő célok alapját mégis az határozza meg, hogy ez folyó vízben nem szenved hiányt, legelői jobbak, mint Mezőhegyesé, hogy a kisebb terület megkönnyíti az áttekintést, de Bécs közelében minden utasítás, minden segítség jobban hat, mint Mezőhegyesen, ennek következtében egy nemes ménes központjává fejleszthető. Vezérőrnagy úr ezért gondoskodjék Bábolnán egy kiváló, nemes, tisztavérű ménes megalapításáról – ha kezdetben csak kisebb létszámmal is –, és az ennek a célnak megvalósításához célszerűnek látszó lépésekről tegyen javaslatot az Udvari Hadi Tanácsnak.

egyre nehezebben tudott megfelelni, ezért *Csekonics* egy «fiókménes» létrehozását javasolta, melynek helyét az elvégzésre váró feladatok határoznák meg. Ő maga így ír erről: «Alig közeltek a ménes igényei és létesítményei a tervezett célhoz, mikor egy török háború kilátásai miatt nagyobbak jelentkeztek. Ezek által a mezőhegyesi ménes a hadszíntér közelsége miatt újabb feladatot kapott, ebből a személyi állomány gyarapodása következett – hiszen megnövekedett a lovasság létszáma és a szükségesnél több pótlovat kellett felvásárolni. Szakmai és helyi ismereteim alapján engem bíztak meg azzal is, hogy átvegyem mind a hadsereg ellátását, mind Bécs hús ellátásának biztosítását. Ez alkalommal 1787-ben ömaggyá léptem elő. Minthogy a vidéki területek Magyarország felsőbb részéről nem

tudták a tömegtakarmányt az ország határáig, a hadszíntérig elszállítani, ezért át kellett vennem a szénaellátás irányítását is. Ehhez a kormányzóság 20.000 munkást osztott be hozzám, akikkel a hadsereg mögött a szükséges tömegtakarmányt elő kellett állítani. Ez előnyére szolgált mind a pénzügynek, mind egyúttal az alattvalóknak is. Ebben az időben, 1789-ben neveztek ki alezredessé. Ugyanebben az évben, mivel csapatok gyülekeztek a német tartományok határán is, célszerűnek látszott a ménes bővítését Bécshez közelebb megoldani, így megvenni, vagy más kamarai birtokért elcserélni az összesen 6600 holdas, Győr mellett fekvő Bábolna birtokot.» Egyre nehezebbé váltak tehát azok a feladatok, melyeket *Csekonicsnak* meg kellett oldania. Mezőhegyes messze volt a fővárostól, Bécstől; így Bécset Mezőhegyesről vágóállatokkal ellátni

nem volt egyszerű. A marhacsordákat lábon hajtották, s a húsellátás hatékonyságát növelte, ha a vágóökrök Bécsbe érkezésük előtt még egyszer megpihenhettek, és még hízhattak is egy kicsit. Ez tette indokolttá, hogy a fiókintézetet a nyugati marhapiacok felé vezető út mentén helyezték el. Erről a «nagy állathajtó útról, mely Bábolnán vezet keresztül», már egy 1292-ből származó latin nyelvű okirat is tanúskodik. *Csekonics* így folytatja: «Minthogy már a hadsereg utánpótlásáról kellett gondoskodnom, 1798-ben felszólítottak, hogy valamennyi Olaszországban és a Lechnél állomásozó cs. és kir. alakulatot, valamint Bécs fővárost ellássam vágómarhával, még hozzá saját kockázatomra. Készségesen elvállaltam ezt a nagyon fárasztó, nagyon szerteágazó feladatot és nem csak a hadseregeket, hanem az osztrák fő-

mulatóhely. Az Oberster Csekonics nagy iparijáának megítélésére tudni kell azt, hogy a jószágát, melyet mintegy újrateremtett, csak öt esztendőből fogva bírja.» [59]

A XVIII. sz. végétől kb. 1830-ig – tehát még Csekonics J. életében, illetve a halála utáni néhány évben – itt tenyésztették a nemes magyar lovat, ami Csekonicsot híressé tette. Azonban már 1826-tól kezdődően arab, illetve angol telivérekkel fedeztették a magyar kancaállomány 2/3-át. 1830 után már angol félvérkancák álltak az istállóban, Csekonics fia pedig, gróf Csekonics András végleg áttért az angol félés telivértenyésztésre; ezt a félvértenyésztést 1845-től következetesen a mezőhegyesi ménes Furioso-törzsére alapozva folytatták. 1900 körül 125-150 ló állt az istállóban. Végül nagy kocsik, illetve könnyebb hintóslovak, valamint elsőrangú hátslovak tenyésztésére rendezkedtek be (*Flade*).

várost is csaknem 5 éven át láttam el anélkül, hogy a kezdetben megállapított árat emeltem volna. Ennek az általános megaláztatásra elvégzett feladatnak elismerésül a most dicsőiesen uralkodó Felső Szt. István renddel méltóztatott kitüntetni. Az eddig elmondottak mind igazolhatják, hogy negyven évemet a lótenyésztésnek, ezen nemes állat megismerésének és nevelésének szenteltem. Vezetésem alatt történt Európa egyik legnagyobb ménesének, Mezőhegyesnek alapítása, létrehozása. Ennek előjárója voltam 21 éven át, vagyis 1806-ig mint ménes- és pótlovazó-parancsnok. Ekkor neveztek ki insurrekciós dandár-tábornokká... [...] Ettől kezdve egészségi állapotom rohamosan romlott, a sok kocsin ülés és íróasztal melletti foglalkozás által meggyengített alsótestem már nem tett számomra semmiféle megerőltetést lehetővé. Ezért úgy láttam, hogy nyugodtabb életmódot kell választanom, ami lehetővé teszi, hogy saját jelentéktelen marha- és lótenyésztésem ügyeit folytathassam. » *Csekonics* 1806-ban visszavonult zombolyai³ birtokára, melyet *I. Ferenc* (1768-1835) engedélye alapján előbb bérelt, majd megvásárolt, s itt írta meg könyvét, amelyben összegzi tapasztalatait, mert úgy véli: «Kötelességemnek érzem, hogy Mezőhegyesen a hosszú idők alatt szerzett tapasztalataimat és tapasztalataim során sajátommá vált alapelveimet ismertté, közkinccsé tegyem. Annál is inkább kötelességem ezt tenni, mert ma mindenki azon fáradozik, hogy a lovakat nemesebbé tegye, a lótenyésztést fejlessze, de ennek módját tudomásom szerint még senki sem ismertette.»



Ybl Miklós (1814–1891) építész Budapest Főváros Levéltárában őrzött hagyatéka több szignó és évszám nélküli kastélytervet tartalmaz. Az egyik kartonra tussal készített, lavírozott földszinti alaprajz, a gróf Csekonics Endre megbízásából, 1869-70-ben épített Zombolya-Csitó kastélyhoz készíthetett.

Zombolyai és jenovai gróf Csekonics Endre (1846–1929), a mezőhegyesi és bábolnai császári-királyi ménesalapító, Csekonics József (1757–1824) tábornok unokája volt. Az uralkodói szolgálatból visszavonult tábornok 1800-ban vásárolta meg a Torontál vármegyében fekvő Zombolyát és hozta létre a családi ménesbirtokot.

«Mielőtt befejezném, kérem a tisztelt olvasót, hogy ne az írásmódom alapján ítéljen meg engem, és ne értse félre azt a szándékot, hogy használni akarok. Hivatásom széles körű gondjai és elfoglaltságom nem engedtek nekem időt arra, hogy a német stílust megfelelően elsajátítsam. Első írásművemmel bátorodom hódolni József főherceg császári fenségének, Magyarország szeretett nádorának és az Ő legmagasabb kegyében bízva ajánlom szeretett hazámnak. Szívvel kívánom továbbá, hogy szerény művem ébressze újra a ló iránti szeretetet és kedveltesse meg a lovon vagy kocsin való utazást apáink szokása szerint. Csak ezen az úton tudjuk saját tenyésztésünk vagy fajtánk valódi

értékét felismerni és összehasonlítni más országok lovaival. Több okom van, hogy megállapítsam, hazámban ugyanannyi erőteljes lovat lehet előállítani mint, bármely más országban és hogy ennek a fajnak legnemesebb, szépségben és méretben semmi másnál nem alábbvaló egyedeit fogjuk tenyésztetni, ha a munkát bátran és komolyan kezdjük meg és folytatjuk. *A szerző.*»

E szavakkal zárja könyvének bevezető szakaszát *Csekonics József*, Mezőhegyes és Bábolna megalapítója és első parancsnoka. Könyve 1817-ben jelent meg Pesten, ő maga pedig 1824. április 26-án halt meg zombolyai birtokán.

³ Zombolya (németül: Hatzfeld, románul: Jimbolia) a trianoni békeszerződésig (1920.VI.4.) Magyarországhoz tartozott (Torontál vármegye), Temesvártól kb. 30 km-nyire nyugatra, a mai Romániában található meg. Az 50 ha kiterjedésű ménes a község közelében állt; többnyire rétek és legelők tartoztak hozzá. Ezeken túl egyéb területeket is béreltek hozzá. «... Becskerékről a főispány úrnak társaságában volt szerencsém Hatzfeldig, egy Becskeréktől öt mérföldnyire fekvő német helységig menni. Ezt a helységet Oberster Csekonics úr (a mezőhegyesi ménesintitútumnak főinspektora) a királyi kamarától árendába bírja, még más két falukkal együtt. Az ő földjeibe érve nem kis csodálkozással láttuk nagy iparijáának jeleit és szép ökonómiáját. Egy szélesen kiterjedt vidéket, mely ennek előtte mocsárból és tóból állott, mívelhetővé és a legszebb legelővé tette, hosszú töltések által, melyek mintegy

mérföldet eltartanak, a vizet termékeny földjeiről eltiltotta, más töltés által a vizet úgy rekesztette el, hogy azt száraz időbe földjére tetszés szerint kiáraszthatja. Olyan vidékben, melyben ennek előtte fákat látni nem lehetett, sokféle fákat nevelt, és magának vadaskertet formált; fűzfákkal a töltéseket és utakat kétfelől béültette sat. Ezenkívül nagy serházat, nagy pálinkafőző házat, malmot és majorkákat építtetett, marhabéli ökonómiáját pedig mely nagyra vitte, azt minden, aki látta, bizonyíthatja. Pusztai földjeit továbbá számos magyarokkal (a szomszéd felső vármegyékből) népesítette, kik mind a dohánykertészséget űzik, és a mezőkön csoportonként laktak együtt. Hatzfelden (régén Zombolya volt a neve) az Oberster úr házához szállottunk, egy új és igen szép, jó alkalmatosságú épületbe. A mellett lévő kert pedig sok szorgalmatosságnak jeleit mutatja, és jóllehet nem nagy, és tökéletességre még nem vitetett, de máris gyönyörűség

A bábolnai ménés alapítása 1789

II. József(1741-1790) felismerte, hogy Csekonics József javaslata (1787/88) a mezőhegyesi ménés «fióközletének» megalapítására, megalapozott és helyes volt. A tőle megszokott energiával kiadta az utasítást Csekonicsnak, miszerint járja be a Pest és Bécs közötti «nagy marhahajtó út» mentén fekvő pusztákat, és keressen alkalmas helyet egy új ménés létesítésére.

1788. szeptember 30-án kelt az első jelentés, amely beszámol arról, hogy Csekonics teljesítette a parancsot, de csak nehézségekről szól, «...a Komárom megyei földbirtokosok már bérbe adták pusztáikat, így a birtokvásárlást nem lehet rövid időn belül megvalósítani...», megoldást nem lát. Az újabb utasítás azonban nem késik, és az 1788. október 8-i jelentés már arról számol be, hogy Szapáry család tulajdonában lévő Bábolna pusztát alkalmasnak tartja, de mivel a tulajdonost, gróf Szapáry Józsefet nem találta otthon, így vele tárgyalni nem tudott. Ennyi azonban már elég volt a Habsburgok jól kiépített hatalmi gépezetének – a Legfelsőbb Udvari Hadi Tanács megkapja az utasítást, szerezze meg Bábolnát.

1789 januárjában Szapáry elfogadta a javaslatot, mely szerint Bábolnát felajánlja más Kamarai birtokokért cserébe. Még ugyanebben a hónapban kiadták a rendeletet a birtok leltárának pontos elkészítésére. Egy 1789. február 11-én kelt «Legfelsőbb Utasítás» már a mezőhegyesi méneshez rendeli a gróf Szapáry József tulajdonát képező bábolnai birtokot.

Ugyanezen a napon a szakértőkkel kiegészített bizottság elkezdte a birtok leltározását. Az – egyébként rendkívül alapos – munkát 1789. április 6-án fejezték be.

A bábolnai birtok vételárát, azaz 450.000 arany forintot az Udvari Hadi Tanács rendelete alapján 1789. október 7-én végül is a Magyar Kamara egyenlítette ki, ellenértékként megkapta a Tiszán a szentesi és csanádi, a Duna-Száva-Dráva vidékén pedig a palánkai, eszéki, iloki, kamenici, cservici, nestini, daljai és szurdoki révátkelőhelyek bevételét, amely ennek a kamarai befektetésnek – a leírtak szerint – a következő évek alatt 5%-os kamat jövedelmet ígért. [65] Csekonics József, a mezőhegyesi ménés és immár a bábolnai fióközletet parancsnoka már 1789 májusában hozzákezdett a bábolnai birtok rendezéséhez, a nagy feladatoknak megfelelően a birtok átrendezéséhez, kiépítéséhez. Utak épültek, a hadmérnökök istállókat, fedett lovardát, a személyzet számára kaszárnyákat, kórházat terveztek.

Hild János építőmester készítette az iskolák és a kórház tervét. Csekonics Józsefnek ebben a munkában Bábolnára kirendelt helyettese, Folckmann kapitány segített.

Az első 50 évben a tervek alapján a következő épületek létesültek:

- 1801-ben az első kancaistálló, amelyet 1855-ben 200 kanca számára bővítettek ki,
- 1814/1815-ben a gazdasági igazgató háza,
- 1819-ben egy csikóistálló,
- 1820-ban és 1830-ban felépült és kibővült a kórház,
- 1831-ben egy újabb lóistálló,
- 1832-ben egy beteglő-istálló,
- 1840-ben a kaszárnya.

Bábolna közvetlenül alapítását követően az átvonuló állatoknak inkább csak szállásául, pihenőhelyül szolgált. Ezt egyértelműen bizonyítja az a korabeli kimutatás, amely Bábolna

személyzetének és állatállományának létszámát tünteti fel. Különösen egyértelműek az 1806. évi januári adatok: 16 fő, 2 tenyészmén, 3 tenyészkanca, 23 igásló, 210 remonda és 2026 ökör; ugyanez év októberében: 16 tenyészmén, 95 tenyészkanca, 119 csikó és igásló, 717 remonda és 275 ökör volt a 64 főnyi személyzetre bízva. Erre utal a különböző évek közti nagy létszámváltozás, valamint a tenyészmenek és kancák egymás közötti

A ménés stabilizációjának nehézségeiről az alábbi táblázat adhat némi felvilágosítást:

Az alapítást követő első években Bábolnán folyó tenyésztői munkáról csak egy utalás maradt ránk. 1802-ben a «lóorvos Scotti » és Landgraff kapitány Spanyolországban 19, 1794-98-as születésű, eredeti spanyol mént vásárolt, amelyek 1803-1805 között Bábolnán fedeztek. Ezekhez 1803-ban 122 kancát, 1804-ben és 1805-

Év, hónap	Személyzet	Tenyészmének	Tenyészkancaik	Csikók, Használati lovak	Remonda	Ökörök	Jutók
1789. december	46	–	–	62	664	1844	1020
1790. január	45	2	50	57	–	240	1020
1791. január	69	2	50	85	–	128	1020
1792. január	38	2	50	216	–	195	1020
1793. január	50	14	–	281	164	94	1020
1794. január	67	68	–	400	448	59	1020
1795. január	86	134	–	538	328	60	1020
1796. január	71	46	–	468	62	60	1020
1797. január	64	178	–	420	121	59	1020
1798. január	69	133	–	246	23	60	1020
1799. január	69	103	–	236	235	60	1020
1800. január	59	25	1	140	360	58	1020
1801. január	62	22	62	65	866	60	1020
1802. január	66	23	56	62	50	58	1020
1803. január	78	33	3	161	3	40	1020
1804. január	75	48	91	167	5	40	1020
1805. január	91	52	101	236	14	60	
1806. január	16	2	3	23	210	2026	
(1806. október	64	16	95	119	717	272	–)

aránya is bizonyítja, hogy itt átmenő forgalomról van szó csupán, pl. 1797-ben 178 tenyészmént tüntet fel a lista és egyetlen tenyészkanca sem, vagy 1800-ban 25 tenyészmént és 1 tenyészkanca található.

ben 161 kancát küldtek fedeztetésre. Ez a tenyészanyag azonban nem maradt Bábolnán, hanem 1805-ben, a fedeztetési idény befejezése után a kancák a spanyol ménekkel együtt visszatértek Mezőhegyesre. Míg a

fedeztetési lista a méneket név szerint sorolta fel, a kancáknak csak az azonosítási számát tüntette fel.

1806-ban, mikor az alapító Csekonics József nyugdíjba vonult, rövid idő alatt kiderült, hogy Bábolnát nagyon nehéz Mezőhegyesről igazgatni. Az Udvari Hadi Tanács elnökének,

Karl Ludwig Johann királyi hercegnek 1806. október 29-én kelt leirata alapján Bábolna önálló ménessé vált.

A Magyar Udvari Kamarának szóló levél szerint: «Ő Királyi Fensége az Udvari Hadi Tanács javaslatára engedélyezte, hogy az eddig a Mezőhegyesi Főménestől és Remondaparancsnokságtól függő Fióközletet, Bábolna, folyó év november 1-től önálló ménés és remonda állomás legyen, amely gazdasági és fegyelmi ügyekben a legközelebbi lovassági tábornoknak alárendelt, míg a tudományos («scientificen»), illetve szakmai kérdésekben az Udvari Hadi Tanács által legyen irányítva. A dicséretes királyi magyar kamarát azonban nem károsíthatjuk meg azzal, hogy ezt szíves tudomására ne hozzuk, és számára szükséges ismeretekkel rendelkezésére ne bocsássuk. Wien, 1806. október 29. A Hadi Tanács elnökének távollétében Karl Stipsitz C. G. Wrangel hozzáteszi [65]: «A bábolnai ménés önállósodásának körülményei egyáltalán nem voltak kedvezőek. Nem olyan idők jártak. Háború, éhínség és járvány dúlt mindenütt az országban. Így aztán nem is lehet bizonyos <mértékadó körök> szemére vetni, hogy békeidők szervezőmunkáját jobb napokra halasztották, s átmenetileg <csak> arra összpontosítottak, hogy átvészeljék ezt az időszakot. Hogy ez az idő mennyire szörnyű volt, azt Bábolna

1809. június 15-én alaposan megérezte.» Ehhez tudni kell, hogy az 1809-ben, *I. Ferenc* (1768-1835) uralkodása alatt, a napóleoni Franciaország elleni háború nemcsak Alsó-Ausztriát, de Magyarország északnyugati részét is súlyosan érintette. Az 1809. május 22-i asperni győzelem megakadályozta ugyan – két hétre – hogy *I. Napóleon* (1769-1821) átlépje a Dunát. A döntő ütközetben, 1809. július 6-án Wagramnál Ausztria végleg elvesztette a háborút és a vereség, az 1809. október 14-i bécsi békeszerződésben foglaltak szerint további területektől fosztotta meg. Így hatoltak be a franciák az időközben kiürített bábolnai ménésbe 1809 júniusában, s égették fel majdnem teljesen e hónap 19. napján. *Wrangel* így folytatja [65]: «Előző nap (1809.06.14., a szerző) Győr-nél gyilkos ütközet dúlt osztrák és francia csapatok közt. Csak egy csoda menthette volna meg Bábolnát az ellenséges látogatóktól. A csoda elmaradt, és június 15-én megjelentek a franciák. <Monsieur le commandant et les chevaux du Haras> – hangzott első kérdésük. <Nix, nix>, hangzott a válasz, mivel parancsnok helyett pilanatnyilag csak egy őrmester őrizte a hátrahagyott épületeket egy altiszt és néhány közkatona társaságában, ami pedig a ménest illeti, az már május 15-én elmenekült Mezőhegyesre. A madárka kirepült, a francia urak csak hűlt helyét találták. Ezt a kudarcot illemmel viselni nem tudván, felgyújtották az épületeket, az őrséget alaposan elverték, s káromkodva továbbvonultak. A tűz pedig égett, ameddig táplálékot talált.» Sajnos az épületekkel együtt az eredeti feljegyzések, okiratok is a lángok martalékává váltak, hiszen ilyen körülmények

Az 1803., 1804. és 1805. évben Bábolnán fedező spanyol mének jegyzéke

Fedezőmén neve	Színe és jegyei	Születési éve	Magassága		Vásárlás helye, ára
			marok	hüvelyk	
Almirante	Almázott szürke; jegytelen.	1797	15	–	Xeres 1600 Ft
Arogante	Meggypej; virág, mindkét elülső és jobb hátulsó kissé, bal hátulsó láb magasan kesely.	1796	15	2	Utreza 1100 Ft
Brillante	Aranypej; csillag, jobb hátulsó láb kesely.	1795	15	–	Madrid 1500 Ft
Castanio	Meggypej; jegytelen.	1796	14	3	Algesieras 270 Ft
Commissario	Gesztenyepaj; virág, pisztra, mindkét hátulsó láb kesely.	1798	15	1	Carmona 1200 Ft
Collonello	Fekete; kiscsillag, mindkét elülső láb kesely.	1795	15	–	Eiyya 800 Ft
Collondrino	Sötétpej; bal hátulsó láb kesely.	1798	14	3	Sevilla 570 Ft
Cordoves	Almázott szürke; jegytelen.	1795	15	–	Cordova 660 Ft
Famoso	Almázott szürke; pisztra, elülső bal és mindkét hátulsó láb kesely.	1798	15	–	Utreza 1100 Ft
Generale	Sötétpej; csillag.	1794	15	1	Xeres 540 Ft
Marquese	Sötétszürke; jegytelen.	1797	15	1	Madrid 1610 Ft
Negro	Fekete; homlokon kevés fehér szőr.	1798	15	1	Carmano 390 Ft
Pletero	Almázott szürke; pisztra, jobb hátulsó láb kesely.	1795	15	1	Xeres 540 Ft
Pompejo	Meggypej; hosszú csillag, jobb hátulsó láb kesely.	1796	14	2	Granada 360 Ft
Romanito	Mézsürke; mind a négy láb kesely.	1798	14	3	Xeres 396 Ft
Spirituoso	Fekete; virágcsa, pisztra, elülső jobb és mindkét hátulsó láb kesely.	1797	15	–	Ecieja 330 Ft

Az 1805-ös fedeztetési idény után visszakerültek Mezőhegyesre.

Fedezőmén neve	Színe és jegyei	Születési éve	Magassága		Vásárlás helye, ára
			marok	hüvelyk	
Gordone	Gesztenyepaj; keskeny hóka, elülső jobb és mindkét hátulsó láb kesely.	1796	15	–	Utreza 420 Ft
Principe	Világosszürke; pisztra.	1795	15	1	Madrid 1611 Ft
Reymoro	Fekete; csillag.	1796	15	–	Ronda 570 Ft
Allegro	Világosszürke; bal hátulsó láb kis fokban kesely.	1795	14	3	eredeti berber Ecija 516 Ft
Raro	Meggypej; csillag, szárcsa, mindkét elülső és a hátulsó jobb láb kesely.	1798	16	–	1800-ban Worrel ezredes Holsteinben vásárolta

Az 1805-ös fedeztetési idény után visszakerültek Mezőhegyesre.

között oltásra gondolni sem lehetett. 1810-ben építették fel újra a ménés istállót, a kancaistállót, a fedett lovardát és a kaszányákat.

A tenyésztői munka kezdete

1806 októberében a januári állapothoz képest lényeges változás tapasztalható. A személyzet 16 főről 64 főre nőtt, a tenyészmének száma a januári 2-vel szemben októberben már 16, a tenyészkancaik száma a januári 3 helyett 95. Az ökrök száma pedig már csak 275 volt, ami az előző adat 14%-a. Ekkor indult meg Bábólnán – ha korlátozott formában is – az önálló tenyésztői munka. A tenyészmének és -kancaik a mezőhegyesi ménes állományából kerültek Bábólnára. Ezt a mai napig fennmaradt kancacsaládok alapító kancái is bizonyítják. A kancacsaládok tanulmányozása derít arra is fényt, hogy az alapító kancáknak az importált spanyol ménektől született leányai, unokái kerültek Bábólnára, így pl. az «59. erdélyi» kancának «Marchese» (született 1797-ben) feketederes spanyol méntől született unokája alapított családot Bábólnán. A tenyésztés tehát az alapító *Csekonics József* által válogatott kancáknak zömében spanyol és erdélyi ménnek után született ivadékaival indult meg Bábólnán. Ezek értékét nemcsak az mutatja, hogy a mai napig fennmaradtak, hanem az is, hogy ma, több országban is, virágzó kancacsaládot alapítottak. Így pl. az előbb említett «59. erdélyi» kanca nemcsak kiváló arab kancacsalád alapítója lett Bábólnán – melyből a kiemelkedő örökítő, «Gazal II» (született 1922-ben) is származott, hanem a mezőhegyesi «Nonius-2» kancacsalád is – ennek a fajtának legjobb kancacsaládja – e kanca ivadékaira vezethető vissza. /F.2. A Bábólna életét, működését meghatározó döntést az 1816-os év hozta meg. Ekkor született meg a bécsi General-Remontierungs-Inspectionnak az a határozata, hogy a *bábolnai*

kancákat a jövőben csak keleti ménnek fedezzék. A döntés hátterét, azt a környezetet, gondolkodást, amelyből az született, egy ebben a korban írt könyvből vett idézet világítja meg a legjobban.

Báró *Wenkheim József* «Gondolatok a Magyar Országgi hanyatló Lótenyésztésnek helyreállításáról és ezen tzelvény elérésére vezető segéd Eszközökrül» című könyvében ezt olvashatjuk [61]:

«Lovainknak faja történetünkülvén Aziabúl származik, a' melegebb Climából, azon kell tehát törekednünk, hogy ehhez közelítsünk; és tsak olyan törzsökös fajt használjunk, melly azon Climával, és a' miénkel meg egyez, a' többi fajakkal fel kell hagyni, mert ártalmassak, és jóllehet kelemetes termetek tsalogató, de még is magokban tsak kortsok, és lassan lassan tiszta fajunkat el rontják. Magában vévén a' dolgot minden Ló, egy régi jó törzsökből származik, mellyért is, és a' sok nehézségek eránt nem határozhattuk meg magunkat, tsupán tsak az Arábiai Lóra, jóllehet a' mennyire lehetséges, a' törzsöknek onnan kellene fel állítódni.

Mind azon Lovak mellyek hasonlók, vagy melegebb Climából mint a' miénk, jönnek, a' mi Lovaink faja nemesítésére jók, mert már a' fajokra nézve is hasonlabbak a' törzsök fajhoz, azért is a leg sikeresebben lehet használunk, Török, Barber, Persiai, Cirkassiai, Caucasus tájbéli Turkományai Lovakat a' Muszka Lovakból azokat, a' mellyek a' melegebb Climában neveltetnek, a' tiszta Doniai, és Zaporogai, úgy nem külömben a' Spanyol, és Neapolitanus Lovakat is.



A Bábólnai Királyi Állami Ménés térképe 1880 körül.

Ezen állításnak igazságát, a' tapasztalás és a' történet bizonyitya, mert minden most fel álló, és nevezetesebb Ménések napkeletből vették eredeti fajokat. Az olly igen derék Tsászári Házi ménes ek, az Erdély Országiai és Hazánkbeliekből több onnan fajzott, és mind jók ha a' mellett maradtak.» *Pettkó-Szandtner Tibor* (1886-1961), Bábólna parancsnoka 1955-ben, tehát kb. 140 évvel később többek között így ír *levelében J. E. Flade-S-nak*: «Mezőhegyes ...alapítva 1785. Eb-

ben az időben rengeteg arab, török, cserkesz, magyar, erdélyi lovat hoztak Mezőhegyesre. Ezek mind arab és keleti vértűek voltak. ...Nagyon érdekes, hogy az ott tenyésztésbe állított mén, <Nonius Senior> (született 1810-ben, a szerző) ...után csak úgy alapíthatták meg a jó noniuszt, a kiváló munkalovat, hogy ez a csúnya mén a jókeleti kancákat fedezte. És így az oly sok Nonius-családból csak azok maradtak fenn a mai napig is, melyeknek az alapítás időszakában arab vér csordogált ereikben;

...<Shagya>, a Koheylan-Adjuzemén 1836-ban került Arábiából Bábólnára. Itt alapította meg az egész Európában elterjedt Shagya-törzset. Egészen kivételes, nemes lovak voltak ezek, de Mezőhegyesen arrafelé, úgy mondják, ha egy papucsot a földbe dugnak, csizma nő belőle, olyan termékeny a talaj – nagyon nagyra nőttek, s ezért át kellett őket telepíteni ...a homokos talajon fekvő Bábólnára. Így aztán minden telivérarab és arab fajta Bábólnára került, ahol 160 éven keresztül tisztán megőrizhették típusukat...» [27]

Elgondolkodtatásul...

Már *Arisztotelész* (i.e.384-322) is kifejti gondolatait «Περι τα ζωα ιστοριαι» (latinul: Historia animalium = Az állatok története) című munkájában az állandóságelméletéről. Ez az elmélet lett alapja a fajtatizta tenyésztés gondolatának.⁴

Gondolatai azonban elvesztek. Mielőtt Európában újra felfedezték volna, több mint 2000 évnek kellett eltelnie: a Bécsi Állatgyógyászati Intézet igazgatója, *J. G. Wolstein*, s méginkább tanítványa és munkatársa, *Johann Christoph Justinus* (kb. 1756-1824) fogalmazta újra elsőként a klasszikus tant; *Mentzel* és *von Weckerlin* pedig kiegészítette. *Wolstein* 1805-ben, *M. Fugger* újonnan kiadott művének [62] (mely 1578-ban látott először napvilágot) «Bevezetőbeszéd»-ében többek között így ír a német lótenyésztés akkori helyzetéről:⁵

«Ezek (t.i. a németek, a szerző) keverték és kutyultak, cseréltek és csereberéltek addig, míg a ménesek leromlottak, a tenyészetek tönkrementek, míg a lovakat már senki sem ismerte fel...»

Justinus 1815-ben, «A lótenyésztés általános alapelveiről» c. munkájában [39] az alábbi követelményeket támasztja a tenyészállatokkal szemben:

- bizonyított származás,
- bizonyítottan jó teljesítmény,
- megbízható örökítés.

Az első követelményt, a bizonyított származást következőképpen indokolja: «Végül Anglia a versenylótenyésztést annak is köszönheti, hogy egyes megfigyelőknek, az arabok lótenyésztése iránt érdeklődve, feltűnt, hogy a tisztán és keveredés nélkül tenyésztett keleti lovak voltak a legerősebbek, a leggyorsabbak és legki-

⁴ Az állandóságban a háziállat külső-belső alakulását kizárólagosan a fajta függvényének tartotta. Megjelenésüket az utódokban tehát a fajta tisztaságával és korával hozták összefüggésbe. Ez a felfogás megfelelt a természettudományban 1850/60-ig uralkodó elméletnek, a fajok állandósági elvének (=konstancia). Jelentős tudósok, mint *H. von Nathusius* és *H. Settegast* már korán elvetették ezen elmélet kizárólagosságát, és bebizonyították a fajták (át)formálásának lehetőségeit, s ezzel együtt azok fejlődését is. Ma a fajtatiztaság fogalma alatt általában egy elismert háziállat fajtán belüli tenyésztése értendő, s ez áll a lótenyésztés területére is. Ennek elmaradhatatlan feltétele az illető tenyészállat származásának lelkiismeretes, gondos – írásos rögzítése, illetve ebből következik a törzskönyvek felfektetése (*Flade*).

⁵ Figyelemre méltó, sőt ma is időszerű, amit *J. G. Wolstein* 1805-ben ír erről, a lehető legpontosabb megfogalmazásban; így hangzik: «...A németeknek e téren jó előírásaik, jó elméik, jó lehetőségeik, jó méneseik, jó lovaik voltak. E szép feltételek mintha nem is lettek volna, a lótenyésztés egyáltalán nem növekedett; sőt, sokkal inkább alászállt, egyre mélyebbre. Németországnak már jó ideje túlságosan kevés jó, s túlságosan kevés saját lóva van. – Azt kérditek, miért? Megmondom. ... Azért, mert a németek a lótenyésztés eredeti, régi, természetes alapelveit elferdítették, elhagyták, elfelejtették. ...Azért, mert azoknak az embereknek, akik ezzel foglalkoztak, egyrészt csak igen kevés ismeretük volt a lovakról, fajtáikról, másrészt jóformán semmi ismeretük sem volt «a valódi vetőmagvá»-ról (öröklődés, tenyészmódszerek, stb., a szerző). ...Azért, mert azok az emberek semmit sem tudtak a lovak párosításáról: mert az egyik inkább zöld, a másik viszont inkább piros lovat szeretett volna. – Azért, mert a többség fontosabbnak tartotta a ló orrát, mint a lovat magát; mert egyiknek az ívelt, másiknak a görbe, vagy ferde, esetleg kosorrú tetszett. – Azért, mert a fajtákat állandóan keverték; a töröknek nápolyi-fejet, a nápolyinak török vagy spanyol fület akartak tenyészteni. – Éppen ilyen módon, s éppen e «szabályok» szerint félcelgetnek nálunk a tenyésztők a lovak törzsen, combján, csüdjén, minden tagján mind e mai napig, anélkül, hogy tudnák, mit csinálnak. ...Se az országra, se a klímára ne hárítsatok semmit, amit az emberekre, szorgalmukra, értelmükre, amit saját magatokra kellene hárítani. Nem az ország, s nem is az égöv – a társadalmi életben az ember formálja a lovat, a juhot, a sző és jó barmot; nemcsak bizonyos vagyok benne, de meg is vagyok győződve erről. – ...Mérlegeljétek, a természet nemcsak jogokat, de kötelességeket is adott nektek, miket teljesítenetek kell. Hát teljesítsétek őket!...» (*Flade*).

tartóbbak, következképpen a győztesek is. A kísérletek, melyeket kevert, illetve tiszta tenyészetekkel végeztek, megmutatták, hogy úgy a külső sajátosságok, mint a belső, láthatatlan tulajdonságok továbböröklődnek, mégpedig minél tisztább a tenyésztés, annál nagyobb bizonyossággal; minél keveredettebb, annál esetlegesebben, nagyobb bizonytalansággal.

Hogy a származás ismerete – több nemzedékre visszamenőleg – elengedhetetlen, s hogy a tenyésztő csak akkor éri el a legnagyobb valószínűséggel azt, amit kíván, ha önálló tenyészetekből tenyész, azt a tapasztalat bizonyítja, s ebből ered a tenyészállatok bizonyított származásának követelménye.»

Justinus fent említett művét «jótevőjének, a lótenyésztés nagyvonalú támogatójának, gróf Hunyadi Józsefnek» ajánlotta, akit pedig ő maga segített tanácsaival a gróf saját ménésének (az ún. Hunyadi-ménés) alapításakor a XIX. sz. elején Ürményben, *C. Appel von Kápotsány* társaságában – hiszen mindketten cs. k. udvari ménésfelügyelők voltak. Így érthető, amit *Csekonics* hangsúlyoz [17]: «... Ezért kötelességemnek tartom megemlíteni, hogy a nemzeti lótenyésztés első alapelvei közül sokat a báró Hunyadi ürményi ménésének köszönhetek.» Hiszen e fejlett alapelvekre támaszkodva kezdte meg a tenyésztést Mezőhegyesen 1785-ben, valamint gondoskodott arról, hogy az alapítás évében a ménés összes tenyészlovának származását rögzítsék. Mindez tehát a General Stud Book első kötetének megjelenése (1793) előtt nyolc évvel történt. 1816-tól, 23 évvel azután, hogy a General Stud Book napvilágot látott, már csak arab ménekkel fedeztették a kancákat Bábólnán.

A bábólnai arab fajta, mai nevén a Shagya-arab tehát nem több mint 23 évvel fiatalabb az angol telivérnél. A lovak pedig, melyekből e két fajta kialakult, azonos származásúak: keleti ménék és keleti vérrel átítatott kancák voltak. Az örökítés mindkét fajtánál átütő, bár a különféle, tenyészéltől függő szelekció eredményeképpen két évszázadon át eltérő módon fejlődtek: az egyiknél kemény, kíméletlen módon választották ki a leggyorsabbakat a versenyben, s éppolyan következetes, irgalmatlan, de sokoldalú volt a hátas- és kocsilovak kiválasztása a másik fajtánál – úgy békebeli használatra, mint hadicélokra. Elgondolkodtató: a Shagya-arabok csak addig maradhatnak Shagya-arabok, míg kemény, sokoldalú teljesítőképességet vizsgáló szelekciónak vettenek alá.

Az első arab ménék

A «bécsi kongresszust» (1814 szeptember) követő «Napóleon elleni» háború, melyben az osztrák monarchia is részt vett, a waterloo-i csata (1815. június 18.) után *I. Napóleon* (1769-1821) végső legyőzéséhez, valamint Franciaország jelentős részének megszállásához vezetett. Ily módon 1815-ben osztrák vértések több tenyészmént zsákmányoltak a Rosières aux Salines-i ménésből (a Meurthe-nél, kb. 10 km-nyire délkeletre Nancytól fekszik). Ezek közül a következők kerültek 1816-ban Bábólnára:

- Pyrrhus
(született 1808-ban, arab fajta),
- Thibon
(született 1809-ben, arab fajta),
- Ulyssó
(született 1810-ben, arab fajta),
- Mustapha
(született 1795-ben, török fajta),
- Tharax
(született 1795-ben, török fajta),
- L' Ardent
(született 1805-ben, eredeti arab).

Ezen ménék közül csak L' Ardent vált be Bábólnán, a többi után nem sok használható egyed maradt. Ugyanebben az időben, 1816-ban tért vissza ifj. *Fechtig* báró harmadik közel-keleti útjáról Triesztbe; *von Fechtig* kereskedő lévén, eredeti arab lovak beszerzésével is foglalkozott, melyek keresettségét legfényesebben a széleskörű és főképp fizetőképes vevőköre bizonyította⁶. A báró négy mént és nyolc kancát hozott magával, ezek közül 2 mén (köztük «Bairactar», született 1814-ben) és 4 kanca (köztük «Murana I», született 1808-ban) a württembergi Weil ménésébe került, «Siglavi Gidran» (született 1811-ben) és «Ebchan» (született 1812-ben) nevű méneket,

⁶ Az ürményi ménest gróf kéthelyi *Hunyady József* alapította a XIX. sz. elején. Már 1818-ban öt tenyészmén és 80 kanca (ebből kettő eredeti arab), valamint utódaik képezték az állományt. Az első törzset a nemes, legjobb minőségű erdélyi kancák alkották, mely a lipizzai és kopcsányi (szlovákul: Kopcany, Holicstói 5 km-nyire délre, Pozsonytól /Bratislava/ 100 km-nyire északra fekvő egykori udvari ménés, majd 1770-től 1826-os felszámolásáig főménés) ménesekből eredő kancákkal bővült. Ürményben már 1810-ben tenyésztettek értékes, keleti lovakat, melyek minőségéhez olyan ménék is hozzájárultak, mint:
- a szövegben is említett, kiváló «Tajar»,
- az aranypej «Saffir», amelyet *Fechtig* báró Kairóból hozatott Triesztbe a Hunyady-ménés számára,
- a gesztenyepej, valószínűleg perzsa eredetű «Monaki»; *Hunyady József* gróf *Waclaw Rzewuskától* (1785-1831, sawrani ménés, Kijevtől kb. 300 km-nyire délre) vásárolta annak nagy importajánlatából, valamint
- az eredeti arab szürke «Tereffi»-t, eredetileg *I. Ferenc* császárnak szánták ajándékkul, 1811-ben, a kopcsányi ménestől vásárolták meg.
1830-tól jó minőségű angol telivérek és félvérek tenyésztésére helyezték a hangsúlyt, ami a ménésen túl hatást gyakorolt a XIX./XX. századi Magyarország lótenyésztésére, annak magas színvonalára, különösen ami az angol telivértenyésztést illeti. A XIX. sz. vége felé még két arab mént tartottak Ürményben, később azonban egyet sem. Magyarország északi határainak az I. világháború utáni átrajzolását követően a ménés megszűnt (*Flade*).



Gazlan Shagya törzsmén, született 1884-ben, apja *Gazlan* (1864 Lipizza), anyja 47. *Shagya X* (Mezőhegyes).



Egy *Amurath-Bairactar* kanca, született 1881 körül.



Kobeilan eredeti arab kanca.

valamint a «Tiffle» (született 1810-ben) nevű kancát azonban Bábolna vásárolta meg.

Fechtig báró már 1811-ben importált arab lovakat Kairóból, ő vásárolta meg a *Festeticsek* fenékpusztai ménésében híressé vált «Samhan» és «Massoud» nevű arab méneket; és ő vette meg Kairóban a szinte legendává vált «Tajár» nevű mént *Hunyadi József* ürményi⁸ (szlovákul: Urmín, kb. 10 km-nyire délre Nyitrától) ménese számára, melyet *Hunyadi* a kor legnevesebb osztrák szakértőinek, *J. Chr. Justinus* és *C. Appel von Kápotány* támogatásával épített fel a XIX. sz. elején. 1814 és 1822 között rendszeresen futottak itt versenyeket – angol mintára; erre meghívták az ismert lótenyésztőket és nagybirtokosokat. «Tajár» ivadéka ezeken az ürményi versenyeken rendkívül gyorsaknak bizonyultak. A múlt századbeli lótenyésztők «Tajár»-t tartották a legtekintélyesebb lónak; az mindenesetre kétségtelen, hogy a magyar lótenyésztés egyik legkiemelkedőbb örökítője volt. Ritkán sikerült ilyen képességekkel rendelkező mént a Közel-Keletről beszerezni. Megvásárlásának körülményeiről *O. Mayr* így ír [44]:

...«Tajárt (arabul annyit jelent, mint: «a gyors», «a száguldó») 1811 márciusában vásárolta meg ifj. Fechtig báró Cairóban. Előző tulajdonosa azon mameluk-sejkek közé tartozott, kiket Egyiptom akkori pasája, Mehemed Ali, meg akarván szabadulni tőlük, egy ünnepségre kastélyába hívatott, és mind egy szálig meggyilkoltatta őket. Lovaik az arnautagyilkosok zsákmányává lettek. Tajár hajóútja Triestbe viharos volt, és Tajár a tengeri vihart egy olyan kereskedelmi hajó fedélzetén élte át, melyet lovak

szállítására nemigen készítettek fel. A lovak megtekintésére és átvételére Triestbe küldött von Appel igazgató leromlott állapota ellenére felismerte a mén rendkívüli értékeit és 1500 dukátért megvásárolta az ürményi ménés számára. A fennmaradt, Heß által készített Tajár-portré hűen tükrözi alkatát, mely oly félreérthetetlenül fejezi ki azt az erőt, gyorsaságot és energiát, amit Tajár képviselt. Olyan kiváló lóismerők, mint Justinus, állították, hogy Tajár a legkiválóbb sivatagi versenylovak kiemelkedő példánya volt. Tajár 14 marok, 2 hüvelyk magas, legyes szürke mén volt, hókával, mindkét hátulsó lába csüdben kesely, erős, határozott vonalakkal határolt száraz fejjel, hatalmas, tüzes, rendkívül mozgékony szemekkel, tágas orrlyukakkal, karcú törzssel, jól zárt ágyékkal, egyes farral, magasan illesztett farokkal, melyet kiválóan hordott. Hatalmas mellkasa, tökéletesen tiszta, erőteljes lábai kivételesen erősen izmoltak voltak, és szabályos patákban végződtek. Mint fedezőmén egészen kiemelkedő volt, sok és kiváló ivadéka volt, a nagy kancákból születettek elérték a 15 marok, 2 hüvelyk magasságot is. Ürményben fedezett 1826-ig és 206 utódot nemzett. 1826-tól 1830-ig még ott élt a ménésben, de 31 vagy 32 éves korában, étvágyának fokozatos romlása miatt elvezertették. Csontvázát Bécsben, a cs. k. Állatgyógyászati Intézet múzeumában őrzik.» *R. von Veltheim* gróf 1825-ben látogatta meg az ürményi ménest, s erről többek között így számol be [60]: «Ha az ember Tajárt bizonyos távolságról látja állni vagy mozogni, egy pillanatra elbizonytalanodik, hogy valóban lovat lát-e, vagy a déli sivatag egy gazelláját, avagy ahhoz hasonló gyorslábú állat

van szeme előtt, mert olyan sajátos könnyedség, légies megjelenés jellemző alkatára és mozgására, s mindezt egészen sajátos színe (ő most atlaszszürke, melyet vöröses légy foltok tarkítanak) messziről mint egy légi tüeményt jeleníti meg. Ezen túl vékony, a legfinomabb selyemszerű szőrrel bevont bőr borítja, melyen a legcsekélyebb mozgásnál áttetszenek a vörös véredek, s minden csontél és ín is láthatóvá válik anélkül, hogy ezáltal soványnak tűnne, mégis mintha csontos váza is teljesen megjelenne szemünk előtt. Röviden, ez a ló valóban a sivatagok igazi versenyfutója a legnemesebb fajtából, és ha én egy angliai versenyló-ménés gazdája lennék, akkor ennek a lónak a megszerzése mindennél fontosabb lenne számomra, és meggyőződésem, hogy jól kiválasztott, nagy és erős csontú angol versenyfutó kancákkal ivadékaiban egy második Darley-, vagy Godolphin-ként vált volna be.» A lengyel hipológus, *Hutten-Czapski* még hozzáfűzi [37]: «hogy alkatának és testformáinak kiválóságához még szelídsége és finom ösztönei is társultak. Együtt szokott aludni lóápolójával a boxban közös takaró alatt; ha egy másik ló a szomszédos istállóban elszabadult, akkor Tajár alvó társát egy szelíd mozdulattal felébresztette, és ha reggel felállt, minden szükséges elővigyázatot alkalmazott, nehogy társát felébressze.» Érdekes, hogy báró *Wesselényi Miklós*, korának kiemelkedő lóismerője másként vélekedik «Tajár»-ról, különösen «Tajár» ivadékairól. Naplójában [64] ezt olvashatjuk: «[Október] [...] 12-én Hunyadi Pepihez, Ürménybe menénk. Agarásztunk, s hét nyulat fogánk. Agarásztunk, s hét nyulat fogánk. Az agarászat itt nagyon szép, de a lovak majd mind *Tajár* és *Terefi* leszáрма-



Tajár eredeti arab mén, bebozotott 1811-ben. A XIX. század lótenyésztői tenyészideáljának megtestesítője volt.

zottak, gyöngék és tüzesek. Csak az ily lapályos tereumon, hol egyáltalán nincs akadály, lehet lovagolni őket.[...] [Október] 15-én
Vissza Ünnénybe. Agarásztunk, s 11 nyulat fogánk. Én egy fiatal *Tajár* ménnel, egész kicsi, jelentéktelen ároknál felbuktam, anélkül, hogy a lónak vagy nekem bajunk történt volna.[...] [Október] 17-én [...] Délután Hetményben a 2 és 3 éves mén- és kancacsikókat néztük meg. A kocsilovaknak valók erősek és jók, de nem szépek. A *Tajár*-ivadékok nemesek, de többnyire finomak és marnélküli-

ek.[...] [Október] 19-én [...] Délután Kesziben az anyakancákat s a kiscsikókat néztük. [...] A hátslovak erdélyi és köpcsenyi kancák, s keleti ménék leszármazottjai. A kancák átlagban jók s egészen hibátlan csontozatúak. A *Tajár*-ivadékok nagyon nemesek, de többnyire túlfinomak. A ménék: *Tajár* és *Hagiar*. Előbbi a legmagasabb pedigréjű ló, nagykorú dacára (29 éves) még élénk, csontjai tiszták, inai feszesek, feje nagyon kifejezetteljes s a nyakkal jól összekötött, de a nyak maga igen rövid. Több marja van,

mint legtöbb leszármazottjának. Az egész ló nem elég széles s nem elég csontos. [...] – Arabs kanca csak kettő van most itt. Egy jelentéktelen sötét pej *Schwarzenberg*től és *Sahdi*. Ez utóbbi, habár lábai túl finomak s vékonyak, egyike a legjobb keleti fajú kancának, mit valaha láték. Nyaka és feje szép, marja jó, háta rövid, jó kötésű ló, és nagysága is jelentékeny (15 markos). *Tajártól* igen szép, jeltelen, sárga két éves méncsikója vagyon.» «Tajár» a ránk maradt rajz szerint hosszú hátú, túlnőtt, hátra állított, nyitott csánkú ló volt. Nyilván nem

tudott hátulsó lábával a súlypont alá lépni, ezzel magyarázható, hogy *Wes-selényi* szerint «Tajár» ivadékait csak «lapos terrénumon lehet lovagolni, ahol egyáltalán nincs akadály». *Fechtig* báró szakértelmét igazolja, hogy a Bábolna számára vásárolt 3 ló – a «Siglavi Gidran» és «Ebchan» nevű ménék, valamint a «Tiffle» nevű kanca – közül kettő máig fennmaradó örökséget hagyott, rendkívüli tenyésztésű egyed volt (erre vonatkozólag «Ebchan»-ról, mely 1820-ig fedezett Bábolnán, közelebbit nem tudunk). «Siglavi Gidran» 1811-ben (más források szerint 1810-ben) született, rendkívül nemes, sötétsárga mén volt igen jó végtagokkal, sajnos alacsony, kevésbé kifejezett marját (14 marok, 3 hüvelyk, 1 vonás), hajlott hátát is rendkívüli hűséggel örököltette, ezzel együtt a törzskönyvi bejegyzés szerint «kiváló ivadékaik voltak». Nem deríthető ki, meddig fedezett Bábolnán. «74. Tiffle» eredeti arab kancából 1817-ben született fia is törzsmén lett, «Gidran I» néven, és 1823-tól 1834-ig fedezett. 1820-ban Mezőhegyesről is küldtek kancákat «Siglavi Gidran»-hoz. Hat mén ivadékat állították fel Mezőhegyesen, ezek alakították ki a Gidran fajtát. A mai gidránok valamennyien «Siglavi Gidran»-nak a «25. Arrogante» nevű spanyol kancától 1818-ban született «Gidran II» törzsmén fiára vezethetők vissza. A gidránok nemes, kemény hátsó-lavakként lettek híresek a Habsburg Birodalom országaiban. Gidránok fedeztek a bukowinai Radautzban is, melyet 1792-ben alapítottak, s mely a legjelentősebb cs. k. állami ménesek közé tartozott. «Siglavi Gidran» Bábolnán született utódai közül az

1823-ban 53. Janitsarból született fia lett «Gidran V» néven törzsmén Radautzban. Ezen kívül «Gidran I», «Gidran II» valamint «Gidran VI» ménék fiai lettek törzsmének Radautzban. Ezt a törzset később Szlovákiában, Lengyelországban, sőt Bulgáriában is továbbtenyésztették. «Tiffle». Sárga kanca, született 1810-ben; 15 marok magas volt, 1835-ben magas kora miatt irtották ki. «Tiffle» szintén magas tenyésztékét képviselt, s népes, a mai napig fennálló kancacsaládot alapított Bábolnán; «Siglavi Gidran»-tól a «Gidran I» törzsmént adta. 1818-ban a következő állományt jegyezték fel [22]:

– vemhes kancák	95
– egyévesnél fiatalabb csikók	79
– törzsmén	6
– országos fedezőmén	36
– igás- és szolgálati lova	28
– hátsó- és szolgálati lovak	36
– 3 éves méncsikók	33
– 2 éves méncsikók	28
– 1 éves méncsikók	30
– 3 éves kancacsikók	28
– 2 éves kancacsikók	30
– 1 éves kancacsikók	38
– (ridegen tartott) moldvai kancák	12
– moldvai csikók	8
– arab kancák	2
– arab csikók	2
Összesen:	491

(Ide tartozott még 150 igavonó ökor és 20 tehén, melyek a ménes személyzetének birtokában voltak.) *Hardegg* gróf javaslatára 1824-ben egy bizonyos *Gliocco* úr, aki a *Danz*-féle üzletházát vezette Konstantinápolyban, 13 arab mént vásárolt, valamint egy kancát, lábánál szopós csikóval. Ebből 5 mén maradt fedezőménként Bábolnán:

- «Anazé», született 1818-ban, sárga;

- «Durze», született 1818-ban, pej;
- «Abechy», született 1820-ban, sötétszürke;
- «Nedschi Baba», született 1817-ben, mézszürke;
- «Samhan», született 1818-ban, sötétszürke.

Itt még 1827-ben is megtalálhatók voltak. A többi, Konstantinápolyban beszerzett ló a mezőhegyesi, illetve radautz-i ménesbe került. *Erdélyi* 1827-ben Bábolnán járt, s a következőket írja a lovakról: «...általában nagyok és reális testalkatúak; jól alkotott mar, széles vállak, jól illesztett száraz, erőteljes inak jellemzik őket. A csüdök hosszúak, de nem puhák, az ágyékok jól zártak, a far jól izmolt, a farkok ideálisan hordott, a szakember számára a finom szőrzet, a fej formája, a mozgékony fülek, a tágas orrlyukak jelzik a keleti származást. A lovak között található volt két perzsa (valószínűleg Kurdisztánból), melyek, bár tüzesek és fürgék voltak, mégsem oly gyorsak, mint az arabok, de zömök testalkatuk miatt viszont mégis kiváló lovaknak számítanak.» [22].

Néhány évvel később, ugyancsak Konstantinápolyból érkeztek a «Siglavi IV» (született 1819-ben) és a «Kokeb» (született 1818-ban) nevű ménék, valamint a «Chebba» és «Djeida» nevű kancák. *Fechtig* báró *Glioccotól* 1833-ban vásárolta meg a két eredeti arab pej mént, «El Bedavi I»-et és «El Bedavi II»-t is, eredetileg lengyeltóti ménese számára; azonban még ugyanabban az évben Bábolnának adta őket, ahol 1837-ig, illetve 1841-ig álltak tenyésztésben. Feltehetően túl erőteljes testalkatuk és gyenge kondíciójuk miatt álltak csak rövid ideig Bábolnán, s innen kerültek később Mezőhegyesre.

A cs. k. katonai ménesben Bábolnán 1827-ben található arab ménék és kancák leírása

A ménék neve	Származása, színe és jegyei	Kora	Marok	Hüvelyk	Vonás
Saklavy-Gidran	A kiváló Nedzsi fajtából, a Saklavy Gidran törzsből; sötétsárga, virágcsa, mindkét elülső láb kesely	16	14	3	–
Gidran I.	Előbbi fia, a Tifle kancából, eredeti arab a Nedzsi fajtából, Hamdanie törzs; világossárga, csillag, szárcsa, a hátulsó jobb láb kissé, mindkét bal láb térdig kesely	10	15	1	–
Fedchan	A Fedchan arab törzs Sucnam fajtájából; szénsárga, széles hóka, a két elülső láb csüd fölött, a hátulsók térdig keselyek	19	14	3	1
Nilus	Eredeti arab; világos pej, keskeny hóka, a bal hátulsó láb kissé kesely	17	14	3	–
Aly	Eredeti arab; mézszürke, jegytelen	14	15	–	–
Anaze*	Az Anaze törzstől, a Damas-sivatagból, Babylon körzetéből; bronzsárga, szárcsa, elülső bal és mindkét hátulsó láb kesely	9	15	1	3
Durze	A Nedzsi fajtából, a Durze-hegységből; aranypej, csillag, a jobb hátulsó láb csüdig kesely	9	14	3	3
Abechy	Eredeti arab Abesszíniából; sötétszürke, csillag, a bal hátulsó láb kissé, a jobb csüdig kesely	7	14	2	1
Nedzsi-Baba	A Nedzsi fajtából, a sivatagból; almázott mézszürke, az elülső jobb és hátulsó bal láb lábtoéig ill. csánkig, a másik két jobb combig kesely	10	14	2	2
Samhan	Eredeti arab, a Ferija családból; sötétszürke, széles hóka, mind a négy láb magasan kesely	9	15	1	–
A kancák neve					
El-Risch	Eredeti arab a Nedzsi fajtából; világos pej, jegytelen; anyja El-Risch a Nedzsi-sivatagból	7	14	1	1
Tifle	Eredeti arab, Nedzsi fajta, Hamdanie törzs; hermelinsárga, jegytelen, három tüzes csik a nyak mindkét oldalán; apja eredeti arab a Hamdanie törzsből	17	14	3	–

*Az utolsó öt mén maradt a Hardegg gróf által 1824-ben vásárolt ménék közül Bábolnán.

*Erdélyi M. [22***] nyomán.*

«El Bedavi II» egy későbbi utódja, az 1868-ban a radautzi ménesben született «133. El Bedavi XXII» («El Bedavi II» dédunokája; anyja 361. Dahabi-4 volt, melynek apja telivérarab, anyja pedig gidránkanca volt) alapította meg a haflingi-fajtát; 1872-ben ezt a mént az ausztriai Stadlban működő ménetelep vette át, s Tirolban állították fel fedezőménként. Egy itteni, valószínűleg az akkor a Habsburg Birodalomhoz tartozó Galíciából származó kancából született egy dél-tiroli faluban, Schludernben (olaszul Sluderno) egy Folie nevű paraszt udvarában a 249. Folie törzsalapító mén. Ez a mén 20 éves tenyészműködése során kiemelkedő örökítőnek bizonyult, minden mai haflingi-vonal órá vezethető vissza. A fajta minden egyede a mai napig magán viseli keleti őse jegyeit és vitalitásukkal, ügyességükkel, valamint kitűnő vérmérsékletükkel a hegyi parasztok sokoldalúan használható, megbízható társai, s ennek révén a világ szárnos országában sok barátot szereztek maguknak. Ha ma a távlati fejlődés ismeretében mérlegre tesszük a bábolnai ménes tevékenységének az 1816-os döntést követő első éveit, azt feltétlenül sikeresnek kell ítélnünk, hiszen itt rakják le a Gidran fajta alapkövét, s a haflingi fajta gyökerei is innen erednek és sok, máig virágzó kancacsalád is ezekben az években született meg. Ezek az eredmények alapvetően két emberhez kötődnek. A kancacsaládok a családalapító kancák eredményes kiválasztásának, *Csekonics József* szakértelmének, «jó szemének» köszönhetik sikerüket, míg «Gidran», «El Bedavi» és «Tiffle» *Fechtig* báró hozzáértését dicséri.

Ez a kezdeti, gyümölcsöző fejlődés azonban rövid idő múlva törést szenvedett; s a lóállományról megszlottak a vélemények. Erre az időszakra esik gróf *Széchenyi István* látogatása Bábólnán, melyet «Napló»-jában rögzített (1822. február 5. és 6.):

...«A bábólnai ménésben mindent kiválónak találtam, – egészen a lovakig. Ahasvérus királynak (Ahasvérus I. Xerxes perzsa király bibliai neve, aki i.e. 485-től 465-ig uralkodott, *a szerző*) amaz ezüst- és arany edényekben felszolgált élvezhetetlen vacsorája jutott eszembe! – Határozottan éreztem, hogy bizonyos dolgokban sokkal bölcsőbb és értelmesebbé kellennem, más embereknél, mert Hardegg gróf (gróf *Heinrich Hardegg* volt ekkor a cs. és kir. Ménés és Pótlóvazási főparancsnok, *a szerző*) például és mások egyféle módon oktatnak, én viszont mindenütt tanulok.

[...] Bábólnán megismerkedtem *Lobr* állatorvossal. Hardegg, nekem: <Nem ismerem állatorvost, ki nála ügyesebb és tapasztaltabb volna; életében több mint 10 ezer lovat megölt!!!>.» [58]. *Széchenyi* a nagyvonalúan és célszerűen felépített ménéshez méltatlannak tartotta a lovakat. Ekkor 12 éve annak, hogy a franciák támadása után újjáépítették a ménistállót, a kancaistállókat, a fedett lovardát és a kaszárnyákat. *Széchenyi* a látottakat nyilván összevetette magában azzal, amit gróf *Heinrich Hardegg* császári és királyi Remonda parancsnoktól, a lovasügyek vezetőjétől hallott, és arra a következtetésre jutott, hogy neki ennél az emberről bölcsőbbé kell válnia. *Hardegg* gróf korának nagy tekintélyű, elismert lovas szakemberének számított, így *Széchenyi* vázlatos portréja nem túl hízelgő. Minden bizonnyal

azonban *Széchenyinek* volt igaza a lóállomány megítélésében, s a későbbi események is őt igazolták. 1822-től 1832-ig Kopcsányból, a császári ménésből spanyol méneket irányítottak Bábólnára (így az ottani lóállomány már 1831-ben nem felelt meg az 1816-ban meghatározott, kizárólagosan keleti irányú tenyésztésnek). Feltehetően túl kicsinek, vékony csontozatúnak találták a Bábólnán a keleti mének után született ivadékokat és – ellentétben a korábbi évek gyakorlatával, mikor minden nem keleti vérű kancát kiselejtezték Bábólnáról – a kopcsányi spanyol ménekkel: «Generalissimus», «Generale», «Generale I», «Generale II», «Generale V», «Generale Junior», «Generale Adjutant», «Generale musica», «Generale domestica», «Toscanello» és «Sacramoso» nevű ménekkel kívánták «javítani» a bábólnai anyagot.

Gróf *R. von Veltheim* 1825 nyarán meglátogatta *Pálffy* gróf ménését Blasensteinben (Blasenstein-St. Nikolaus, szlovákul: Plavecký Mikulás, kb. 50 km-nyire északra Pozsonytól), s útleírásában [60] megjegyzi, hogy a ménés alapításakor (1822-ben, *a szerző*) azt tűzték ki célul, hogy «a magyar lovat kívánják arab ménekkel felfrissíteni, nemesíteni; ezért törzskancaállományát, mely akkor 50-60 kancát tett ki (terveztek ugyan további létszámöbívítést), a leghíresebb magyar ménesekből vásárolta, és ezeket Fechtig báró által vásárolt 4 keleti ménnel fedeztette. ...A legjobbak ezek között feltehetően a cs. és k. katonai ménésből, Bábólnáról vásároltak voltak. Valamennyien legyes szürkék, azonos alkatúak voltak, spanyol származást árultak el; valamennyi kosfejű

volt, a rövid alkarok, a hosszú száruk spanyol vérről árulkodtak, de mind-egyik jelentős nagysággal, erőteljes csontozattal rendelkezett, jól zártak voltak, korrekt állásúak.»

A cs. k. udvari ménésfelügyelőnek, *J. Chr. Justinus*nak hátrahagyott, lótenyésztésre vonatkozó írásaihoz [39] fűzött megjegyzéseiben a grazi egyetemi tanár, *J. Hörmann* 1829-ben így írja le a helyzetet: ...«Jelenleg azonban a magyarok, úgy tűnik, már nem oly nagy kedvelői a könnyű hátszlónak, minthogy elkényelmesedtek, s inkább kocsin járnak, ahogyan ezt az ország ménesei is bizonyítják, ahol legnagyobb részben kocsilovakat, és csak egészen kevés hátszlóvat tenyésztnek.».

Még csak 5 éve, hogy *Csekonics* tenyésztési tapasztalatait, intelmeit rögzítő könyve megjelent, a tenyésztés irányítói mégsem tartották magukat a bevált elvekhez. A vélt hibákat kapkodva, csak a mének változtatásával kívánták kiküszöbölni. Ezzel a már jó úton elindult munkát is sikerült tönkre silányítani, a kiegyenlítetté váló állományt vegyessé tenni, értékét csökkenteni. Míg például 1821-ben Weilben a württembergi királyi ménés nagyban gazdagodott «Hamdany» (született 1816-ban) és «Czebessie» (született 1814-ben) nevű kancák megvásárlásával – mindketten külön kancacsaládot alapítottak itt –, addig Bábólnán eltekintettek az 1816-ban megállapított keleti tenyészirány folytatásától. S mintha az ellentmondásokat még tovább akarták volna mélyíteni, az 1835-ben Bécsben vásárolt 3 angol telivérment, «Acorn»-t (született 1831-ben), «Butcher Boy»-t (született 1828-ban), és «Young Muley»-t (született 1830-ban) is Bábólnára szállították.



Jussuf törzsmén, született 1869-ben Bábólnán, apja *Mahmud Mirza* eredeti arab (1851), anyja 113. *Aghil Aga* (1862). Törzsmén Bábólnán 1873-1890.

Igaz, csak 1837-ig, illetve 1838-ig («Acorn») működtek itt, majd Mezőhegyes vette át őket. A tenyésztői munka hatékonyságát ez az újabb «kísérlet» erősen visszavetette. 1833 őszén ezekhez a gondokhoz egy újabb csapás járult; tenyészbenáság pusztított a ménésben. Az állomány nagy része, köztük 52 anyakanca esett ennek áldozatul. A bécsi állatorvosi intézet egyik professzora megállapította, hogy «idős, rokkant mének» [65] alkalmazása okozta a bajt. Tekintve, hogy a tenyészbenáság rendkívül erősen fertőző betegség, a magyarázat bizonyosan nem helytálló, bár következményein ez sem változtatott. A sikertelen kísérletek és a járványos betegség okozta veszteség rendkívül nehéz helyzetbe hozta a bábólnai ménest. Az teljesen világossá vált, hogy ez a helyzet így nem tartható

tovább. Olyan lépésre volt szükség, amely biztosíthatta Bábólna jövőjét. Nyilván elégedetlenek voltak a korábbi, átmeneti megoldásokkal is, a kereskedők közvetítésével vásárolt tenyészanyaggal, tehát ez sem jöhetett szóba. Ez a nehéz és tarthatatlan helyzet, a kényszer szorítása szülte azt a döntést, amely megalapozta Bábólna nemzetközi hatását, hírnevét, és amelynek alapján a nemesítő arab vér tiszta, élő vízű forrássá vált egész Európa számára. Ez a kényszer eredményezte az 1816. március 18-án Bécsben kelt császári utasítás immár következetes megvalósítását. Az utasítás – mely szerint 1816-tól kizárólag keleti méneket alkalmazhatnak – címzettje gróf *Heinrich Hardegg* vezérőrnagy, császári és királyi Remonda parancsnok. Már a XIX. sz. elejétől számos expedíció

indult útnak, hogy az európai arab tenyészetek részére tenyészanyagot vásároljon. Az arab ló szakértői, lengyel és német földbirtokosok keltek útra. Az értékes keleti lovak vásárlását az Elő-Ázsiában javuló «közbiztonság» is lehetővé tette. A lengyelek közül **Obodynski* (1802 körül), *K. Burski* (1803/04), *T. *Moszynski* (1817), gróf *W. Rzewuski* (1817/19); és később a német *H. Pückler* herceg (1835/40) tértek haza nemes lovakkal. Így többek között általuk is ismeretessé vált, hogy a Szíriában nomád életmódot folytató beduin törzseknel értékes, nemes arab lovakat lehet találni, melyeket érdemes megvenni. Ez az oka annak, hogy a következő évtizedek vásárlási expedíciói elsősorban Szíriába és Észak-Arábiába irányultak – melyek akkor még az oszmán birodalom felségterületeihez tartoztak.

Az első expedíciók

Mint már említettük, 1816-ban kelt egy többoldalas császári utasítás; címzettje gróf *Heinrich Hardegg* vezérőrnagy. Az utasítás gyönyörű kalligrafikus írással írt 8 oldala átfogja a lótenyésztés és lóutánpótlás ügyeit és az ezekre vonatkozó magasabb utasításokat is tartalmazza. Bábolna szerepéről a következők szerint határoz *I. Ferenc* császár: «Bábolnát céljait illetően úgy kell kezelni, mint Mezőhegyest, az eltérő célok alapját mégis az határozza meg, hogy ez folyó vízben nem szenved hiányt, legelői jobbak, mint Mezőhegyesé, hogy a kisebb terület megkönnyíti az áttekintést, de Bécs közelében minden utasítás, minden segítség jobban hat, mint Mezőhegyesen, ennek következtében egy nemes ménes központjává fejleszhető. Vezérőrnagy úr ezért gondoskodjék Bábolnán egy kiváló, nemes, tisztavérű ménes megalapításáról – ha kezdetben csak kisebb létszámmal is –, és az ennek a célnak megvalósításához célszerűnek látszó lépésekről tegyen javaslatot az Udvari Hadi Tanácsnak.»

Ez tehát az a császári parancs, amely a Hadi Tanácsnak, illetve a Főménés Parancsnokságnak azon döntése mögött áll, hogy 1816-tól csak nemes keleti ménnek fedezzenek Bábolnán. Ez a parancs indokolja, hogy fáradságot, s különösen pénzt nem kímélve expedíciót készítettek elő Szíriába. S az 1830-as évek elején elérkezett az idő. A cs. k. ménesek vezetője, gróf *H. Hardegg* tisztában volt a cs. k. katonai ménesek rendkívül kényes helyzetével. 1835. november 28-i «Legalázatosabb Javaslata»-ában ír az uralkodó állapotokról, valamint «Legfelsőbb Engedélyért» folyamodik eredeti arab ménnek megvásárlásához és szállításához, melynek

kivitelezésére báró *Eduard von Herbert* őrnagyot ajánlja:

«A bábolnai katonai ménes parancsnoka, báró Herbert, ki a méneskar tisztjei közül szakértelme és nyelvi ismeretei révén erre a feladatra legalkalmasabb, egy állatorvos kíséretében egy trabaccolo (=kereskedelmi hajó, *a szerző*) fedélzetén Alexandrette-be (törökül: Iskenderun) fog hajózni, onnan az ország belseje felé veszi útját, megvásárol négy tisztavérű arab mént, melyek azután minden további költség nélkül, Herbert őrnagy és az állatorvos útiköltségét leszámítva, Triesztbe érkeznek.

– Az átmeneti utasításokról Bábolnán gondoskodva leszen. Báró Herbert ugyanakkor azt is feladataul kapja, hogy felkutassa, mely utakon, mely vidékekről, s mely összegekért lehetne az óhajtott vérfrissítésekre szánt tiszta arab lovakat (méneket és kancákat) beszerezni.»

Báró *von Herbert*et egy 1835. november 30-i keltezésű kérelem alapján felhatalmazták; az utazásra egyébként is sor került volna, mivel az Aleppóban székelő szíriai cs. k. főkonzul, *Piccotto* lovag nyolc keleti mént «ajánlott Felsőségének, melyek elszállítására a cs. k. tengerészet fog mielőbb Alexandrette-ből Triesztbe egy trabaccolót küldeni, egy golette (kisebb hadihajó, *a szerző*) kíséretében», amint arról gróf *Hardegg* 1835. november 28-án beszámol.

Báró *Eduard von Herbert* 1789-ben született Bécsben; a cs. k. hadsereg lovas egységeinél szolgált. A *Napoleon* elleni háborúkban az orosz hadsereg kötelékében harcolt. A szövetséges csapatok győzelmes hadjáratában szerzett érdemei egy sor kitüntetéshez juttatták, melyeket Oroszországtól



O'Bajan eredeti arab mén, született 1880-ban vagy 1881-ben. A kép 1888-ban készült.



A mén 1896-ban.



O'Bajan sírja a bábolnai ménesudvarban.

(hármát) és Svédországtól (egyet) kapott, valamint Poroszország királyától, *III. Frigyes Vilmos-tól* (1770-1840) – a párizsi «Hauptquartierkommando» 29. számú hadparancsának értelmében – a «Pour le mérite» – rendet (a. m. «Az érdemért» – porosz érdemrend, amelyet *II. Frigyes* alapított 1740-ben; 1918-ig adományozták, azt követően pedig a tudomány és a művészet területén, *a szerző*) vehette át 1815. augusztus 3-án. 1815. május 1-től a cs. k. hadseregbe irányították át. 1819 körül *von Herbert* «szolgálati nyugdíjba» vonult, s ezután következett «Besztása Bábolna katonai méneshez». Később öt évre (1826-1830) áthelyezték a lombardia-velencei ménteleposztályhoz, ahol őrnagyi rangra emelték, és parancsnokká nevezték ki. 1831-ben tapasztalt lovas szakemberként, s immár vezetőként tért vissza Bábolnára. Tizenegyévi sikeres tevékenysége után, 1842. február 14-én megkapta az alezredesi kinevezési okmányt, és 1848-ig ménesparancsnok maradt Bábolnán. Ezután az akkoriban katonai ménesként működő Piber (Stájerország; ma osztrák szövetségi ménes, alapítva 1798.) parancsnokává nevezték ki. 1850 januárjában katonai felettese, *von Dreyhann* vezérőrnagy újabb előléptetésre ajánlotta, melyet ugyan csak jóváhagytak. *Von Dreyhann* sajátkezűleg írt minősítése és indokai ma is alapos ismeretet nyújtanak *von Herbert* személyiségéről. Báró *von Herbert* Alexandrette-ből (törökül: Iskenderun) Aleppóba utazott, onnan pedig tovább Damaszkuszba; innen írt jelentést 1836. május 8-án a cs. k. Hadi Tanácsnak. Azonban a szállítási egység, s ő maga is oly súlyosan megbetegedett, hogy nem

merete megkockáztatni a Szíriában vásárolt, illetve az aleppói főkonzulnál az ő részére elhelyezett lovak szárazföldi úton Alexandrette-be történő szállítását. Ezért megkérte gróf *Dandolot*, cs. k. ellentengernagyot, hogy változtassa meg a «Brig Tida» irányát. Báró *von Herbert* tudósít arról is, hogy a következő napokban továbbutazik «Homs és Hamah (mai nevén: Hamma, *a szerző*), valamint a közeli arab törzsek felé». A beszerzett lovakkal 1836. június 7-én érkezett meg báró *von Herbert* Aleppóba. Június 9-én kelt levelében számol be erről; jelenti a cs. k. Hadi Tanácsnak, hogy a brigget, amelynek az expedíciót Triesztbe kellett szállítania, «Alexandrette-ben felkészítették az állatok fogadására». Az említett levélben szó esik az «Abougerais» nevű mén elvesztéséről is, mely «betegségének (napszúrás, *a szerző*) harmadik napján, agyvelőgyulladás következtében» pusztult el. Az anyagiak lebonyolítása pedig elég nagy gondot jelenthetett, báró *von Herbert*nek ugyanis magának kellett a vételárat kölcsönöznie, mivel a szükséges összeg nem állt időben rendelkezésére. Báró *von Herbert* hivatalosan is panaszt tett emiatt; az ügy vizsgálata egészen 1837-ig húzódott. Ez egyúttal tükrözi a Habsburg Birodalom majd-hogynem krónikus pénztelenségét, ami a lóbehozatal támogatottságát illeti, mivel az erre vonatkozó aktahatárú terjedelmes dokumentációjában a költségek gondja első helyen áll. Valószínűleg ezért bízták meg *von Herbert*et azzal, hogy csak 6 évnél fiatalabb lovakat vásároljon, és kizárólag olyanokat, melyeken nem található semmiféle külsérelmi nyom, bőrsérülés, tehát égetett bélyeg sem. Báró

von Herbert szerint is cselekedett. *Erika Schiele* megjegyzi, hogy *von Herbert* «kénytelen volt lemondani a legjobb lóról, melyet Arábiában látott és egy kiváló másikat, melyet már megvásárolt és amely már meghaladta a 6 éves kort», az anyagiak felől való aggodalmában elcserélni [57]. Ezek a korlátozások a második *Herbert*-expedíció alkalmával (1843) már nem voltak ennyire szigorúak, amint erről még szó esik. Báró *von Herbert* első expedíciója jelentős siker volt; 5 kanca és 9 mén érkezett épségben Triesztbe, illetve Bábolnára. A kancák:

- Faride
- Hadbany
- Hamdanie
- Seria
- Taése.

A mének:

- Arial (született 1830-ban, 1849-ig állt Bábolnán)
- Anis (született 1831-ben, 1844-ig Bábolnán, majd Piberben állt)
- Dahaby (született 1826-ban, 1850-ig állt Bábolnán)
- Ebnelbar (született 1830-ban, 1838-1840-ig Mezőhegyesen állt, 1841-ben Bábolnán kimúlt)
- Farhan (született 1830-ban, 1845-ig Bábolnán, ezt követően Mezőhegyesen állt)
- Kader (született 1830-ban, kimúlt Bábolnán 1841-ben)
- Shagya (született 1830-ban, kimúlt Bábolnán 1842-ben)
- Tscheleby (született 1830-ban, 1852-ig Bábolnán állt)
- Nadér (született 1831-ben, 1842-ig Bábolnán, majd Radautzban állt).

Az expedícióról gróf *C. G. Wrangel* [65] többek között ezt írja: ...«Erről az első sivatagi expedícióról sajnos sem



Bábolnai csikós arab telivéren.



Zarif III. törzsmén, született 1888-ban, apja Zarif I., anyja 85. Samhan.



Zarif I. született 1877-ben Bábolnán, apja Zarifer. ar., anyja 50 Gidran XXXII. Törzsmén 1880-1887.

jelentés, sem bármiféle egyéb feljegyzés nem áll birtokunkban». Nos, a «régi szép idők» tiszt urai ritkán tartoztak embertársainknak a Wrangel papa által «kedves tollas állatoknak» titulált csoportjába, ahogyan ő a szívesen írókat jellemezte, «de hogy valaki 1836-ban Szíriába menjen, épségben visszatérjen, azután hosszú téli estéken Bábólnán ücsörögjön anélkül, hogy semmit, de semmit se írjon, nem teszi meg egykönnyen senki sem. Nem, ha egyetlen sort sem lehet találni az archívumban, melyet báró Herbert keze írt volna, annak csak a különleges bábólnai balsors lehet a magyarázata. Mihelyt összegyűlt néhány akta, jött az ellenség és felgyújtotta az egészet.» Bábólnán valóban nem maradtak feljegyzések, de a bécsi cs. k. Hadi Tanács archívuma a mai napig hozzáférhető az osztrák állami levéltárban, s ez a kutatás e könyv írásával összefüggésben meg is történt. A «Dahaby» nevű mén mellett leginkább «Shagya» töltött be jelentős szerepet az arab ló nemzetközi tenyésztésében. «Shagya» – a törzskönyv szerint «almázott mézszürke mén» – 15 marok és 2 hüvelyk magas volt. Báró *von Herbert* 1800 Ft-ért vette meg a Koheil-Siglavi törzsből származó mént a Bani Saher beduin törzstől. Nemcsak igen szép formájú mén volt, hanem – ahhoz képest, hogy eredeti arab – igen erőteljes alkatú is, marmagassága botmértékben kifejezve majdnem elérte a 160 cm-t. *H. Pückler* herceg (1785-1871) 1839-ben Bábólnára utazott, többek között azért, hogy személyesen megtekintse az importált arab lovakat. Erről szóló tudósításában [57] dicséri Bábólnát, álmélkodva ír arról, hogy az istállóknak kályhákat

helyeztek el, és hőmérőkkel ellenőrzik az istálló hőmérsékletét, így segítve elő a lovak honosodását. *Pückler* herceg, az arab lovak kiváló ismerője, maga is arab ménest tartott fenn Muskau-ban (mai nevén Bad Muskau, Cottbustól kb. 40 km-nyire délkeletre), melynek részére számos lovat vásárolt Egyiptomban, Szíriában, valamint nomád beduin törzsektől. A kancák közül «Seria»-t tartotta különösen jónak, a mének közül pedig «Shagya»-t emelte ki, erőteljes, izmos felépítésű, mégis minden részletében összhangban lévő, tökéletesen harmonikus egyednek írva le. Véleményét az utódok és a Shagya-törzs fejlődése teljes egészében igazolta. Gróf *C. G. Wrangel*, korának kiemelkedő svéd származású hippológusa (1839-1908) ezt írja «Ungarns Pferdezeitung» című, négykötetes művében, amely 1893-ban jelent meg, közel 60 évvel «Shagya» megvétele után [65]: ...«A Shagyák elpusztíthatatlan lovak voltak, teljesítményük az egész osztrák-magyar hadseregben szinte közmondásszerű volt. Annál sajnálatosabb, hogy hagytak elpusztulni egy ilyen értékes törzset.» A lótenyésztés 1894-es Bihar-megyei (ma Hajdú-Bihar megye) helyzetével kapcsolatban pedig megjegyzi: ...«Az arab mének közül a Shagyákat értékelik a legtöbbször. Ismeretes, hogy a mindenki által kedvelt, elpusztíthatatlan úgy a mindennapi munkában mint a tenyésztésben sikeres Shagyákat az állami ménesekben rendszeresen elsovasztották. Hogy ez miért történt, arra senki sem tud feleletet adni. Minden gondolkodó tenyésztő egyetért azzal, hogy ezt a Magyarországon egyik legértékesebb tenyésztőtörzsének kiirtását tenyésztői büntényként kell megbélyegezni.»

Gróf *Majláth József* 1892-ben *C. G. Wrangel*-hez címzett levelében ezt írja Zemplén megye (ma részben Borsod-Abaúj-Zemplén megye, részben pedig Kelet-Szlovákia) lótenyésztéséről [65]: «Zemplén megye köztenyésztésének alapját a keleti vér adta... A Shagya-k és Abugress-ek ivadékainak híre a mai napig igen jó, mint kemény, kitartó, és nagyon magas teljesítmőképességű lovaknak, melyeknek igen szép, térnyerő mozgásuk van.» «Shagya» származású fiából 6 lett fedezőmén Mezőhegyesen, egy pedig Radautzban, mivel Bábólnán nem becsülték a Shagya-törzset értékének megfelelően, de erről még később szólunk. Egyébként megjegyzendő, hogy a «Shagya» név egyezik a «Schagya» névvel; a radautzi ménesben például kezdettől fogva «Sch»-val írták. Nemzetközileg aztán az eredeti írásmód terjedt el. 1843. március 3-án *Laurin*, a kairói cs. k. főkonzul levelet írt Bécsbe. Tudatta a cs. k. kormánnyal, hogy «az orosz udvar 12 kancát és mént vásároltatott Nedzsd (belső-arábiai sztyepp- és sivatagi fennsík, mely a szír határtól délkeletre, a mai Szaúdi-Arábiában terül el, a szerző) legjobb fajtájából, az orosz főkonzulnál tartózkodó Krehmer úr közvetítésével... Néhány évvel ezelőtt lehetetlen lett volna ilyen finom lovakat szerezni. Ám mivel Kurshid-Pasha, ki Nedjedből, hol 5 éven át Mechmed Ali (=Mohammed Ali, 1805-1848, 1841-től Egyiptom uralkodója [alkirálya], a szerző) seregét vezényelte, 700 arab lovat hozott el, most pénzsűkében van, s kéz alatt nagy titokban elad néhányat közülük, mégpedig nevetséges összegekért, ahogy az ottani lószakértők mondják. – Emiatt gondoskodott az orosz udvar arról is, hogy ne ismert vevőket

küldjenek ide, mert tartott tőle, hogy ez jelentősen felverné az árakat...». Többek között gróf *Hardegg* is tudomást szerezhetett a levél tartalmáról, de *I. Ferdinánd* császár (1793-1875) személyesen foglalkozott az ügyvel, és 1843. március 15-én megbízta a cs. k. Remonda főfelügyelőt egy újabb – immáron a második – vásárló expedíció megszervezésével, melyet, tekintettel az 1835/36-os expedíció sikerére, báró *von Herbertre* bízott. A «Legmagasabb Kézirat»-ban többek között ez olvasható: «Kedves *Hardegg* gróf! Házi-, udvari- és államkancellárom, *Metternich* herceg bemutatva Nekem *Laurin* kairói osztrák főkonzul jelentését, melynek tanúsága szerint ugyanott jelentős számú arab lovat olcsó pénzen árura bocsájtanak. – Ezen kínálgató alkalmat kihasználva engedélyezem, hogy báró *von Herbert* alezredes magánemberként küldessen oda, azzal a paranccsal, hogy vásároljon 8-10 arab mént és két kancát a katonai, két mént pedig az udvari ménesek számára, s szervezze meg ide szállításukat. Utóbbi kettő megszerzésének ügyében említett alezredes előzőleg tárgyaljon főistállómesteremmel, gróf *Wrbnával*.» Báró *von Herbert*nek «siettetnie» kellett az utazást. Gróf *Hardegg* rögvést a tettek mezejére lépett, és 1843. április 16-án Bécsbe rendelte *von Herbertet*: «Az úrnak... haladéktalanul a postával ide Bécsbe kell jönnie, és megérkezése után nálam jelentkeznie, egy Önt illető misszió előzetes megbeszélése ügyében...». E megbeszélés folyamánaképpen 1843. április 25-én vagy 26-án *von Herbertet* Trieszten át Egyiptomba küldték. Gróf *Hardegg* egyidejűleg felkérte a cs. k. Hadi



Mehemed Ali törzsmén, született 1868-ban, apja Mahmud Mirza eredeti arab, anyja 104. Koreischan. Törzsmén Bábólnán 1872-1879.

Tanácsot arra, hogy adott időben az Egyiptomban vásárolt lovakat a Dunagőzhajózási társasággal «Egyiptomból Komáromig» szállíttassa, «bárhogyan, bármi áron». Báró *von Herbert* küldetéséhez 15 oldalas instrukciót kapott felettesétől, gróf *Hardegg*-től. Miután emez alaposan dicsérte, s közölte elvárásait, miszerint «Őfelsége, a Császár Legmagasabb Bizalmának ebben a megbízásban is teljesen és elfogadhatóan feleljen meg», figyelmeztette a lehető legnagyobb gyorsaságra, nehogy Kairóban megérkezése előtt «az áruba bocsájtott lovak legjobb és legkiválóbb példányai elkeljen». Gróf *Hardegg* ezután megnevezte azokat a személyeket, akik szintén az expedícióhoz tartoztak, köztük *K. Miller* főhadnagyot a belső-ausztriai menteleposztálytól, aki vészhelyzetben báró *von Herbertet*

is helyettesítette volna. Továbbá közölte azt az utasítást, mely szerint csak 3 és 10 év közötti tenyészállatokat vásároljanak; lehetnek szürkék, «ha egyébként jó tulajdonságokkal rendelkeznek, de megegyező jó minőség esetén a sötét színek részesítendőek előnyben, mint a pej és a sárga. A sok és nagy jegyek lehetőség szerint kerülendők. Csak a két udvari ménesnek szánt ménnek kellene mindenképpen szürkének lennie, és pedig kiváló minőségűnek...» *Von Herbert*, immáron alaposan felszerelve, 1843-ban, április végén postakocsin elindult Triesztbe. Még utolérte a Dunagőzhajózási társaság értesítése, melyben az kötelezi magát, hogy 14 lovat, hozzátartozó személyzettel együtt, «takarmánnyal és vízellátással Alexandriából Constantinápolyig... majd Constantiná-

polyból Gallazig (románul: *Galati, a Duna alsó folyásán, *a szerző*), Galzából Orsováig (a Vaskapu fölött kb. 15 km-rel, *a szerző*), onnan pedig Komáromig...» hajón elszállít. A társaság minden szempontból bebiztosította magát, és az anyagiakon túl egyéb feltételeket is szabott. 1843. április 30-án báró *von Herbert* Triesztben volt, és még ugyanaznap megírta a cs. k. Hadi Tanácsnak, hogy május 1-jén Athénon át Alexandriába utazik, ahová május 14-én vagy 15-én «szándékozik megérkezni». *Von Herbert* már június 2-án beszámolót ír Bécsbe: óvatosan ítélte meg az expedíció sikeres lefolyásának kilátásait. A felkinált lovak minősége nem felelt meg az elvárásoknak; különlegesen jó lovakat nem árultak. Ehhez járult egy diplomáciai baklövés is, melyen *von Herbert* jogosan háborodott fel: «Von Laurin úr (lásd fent), mikor Mehemet Alinál (*Mohammed Ali*, akkori egyiptomi alkirály, *a szerző*) jártunk, megdöbbenésemre azt mondta neki, hogy a kormány egyik ménésének vezetője vagyok, s ezzel incognitóm fel lett fedve.». *Von Herbert* a Kairó közelében fekvő összes jelentősebb ménest meglátogatta, így *Kurshid pasáét* (56 mén, 82 kanca), melyben egyetlen mén tetszett neki, mely «azonban már 16 vagy 18 esztendő» volt, valamint *Ibrahim pasáét* (9 mén, 200 kanca), annak polgári biztosa, *Bonfort* társaságában, akinél szívesen vásárolt volna. *Abbas pasa* (1813-1854, 1848-1854-ig Egyiptom alkirálya) és *Ahmed pasa* (*Mohammed Ali* unokaöccse), már akkoriban részesei *Mohammed Ali* (lásd fent, egyiptomi alkirály) híres arabló tenyészetének, megtagadtak bárminemű látogatást.

«...Mindezek után semmi remény sincs arra, hogy ezektől az uraktól bármi használhatót is szerezhessünk, meg kell ezért gondolnom, hogy magánszemélyeknél, alkalmazottaknál és tisztelnél találjak olyan lovakat, melyeket a legutóbbi háborúkból magukkal hoztak, ezeket megnézhessem, ez azonban nagyon körülményes és hosszadalmas feladat, eddig 254 mént és 343 kancát láttunk, s én csak négy mént tudtam megvásárolni közülük, gyakran kételkedem abban, hogy meg is találjuk a szükséges mennyiséget...». Különösen érdekes, hogy *von Herbert*, miután beszélt *Ibrahim pasával*, azt javasolta, hogy adjanak el neki egy tenyészmént Mezöhegyesről, s azt máris szállítsák hajón Triesztből Egyiptomba. Gróf *Hardegget* Mezöhegyesen érte el a levél, s a kérést 1843. július 1-jén továbbította a cs. k. Hadi Tanácsnak, minden biztonnal azért is, hogy a *II. Herbert*-expedíció esélyeit javítsa. Minden fáradozás és nélkülözés ellenére *von Herbert*nek ezúttal nem sikerült túl sokat elérnie; a fent említett nehézségeket és akadályokat nem tudta leküzdeni. Mai szemmel mégis elismerés illeti, hogy egyáltalán sikerült olyan tenyészállatokat beszereznie, melyek a bábolnai arabló tenyészet számára alkalmasnak bizonyultak. A ménék a következők voltak:

- Achmar (született 1837-ben, 1854-ig állt Bábolnán),
- Assil (született 1837-ben, 1852-ig állt Bábolnán),
- Asslan (született 1836-ban, 1857-ig állt Bábolnán),
- Elbas (született 1838-ban, 1844-ig Bábolnán állt, ezután Mezöhegyesre került),

- Koreischan (született 1837-ben, 1857-ig állt Bábolnán),
- Kuéjes (született 1835-ben, 1854-ig állt Bábolnán),
- Schamar (született 1836-ban, 1844-ig Bábolnán állt, ezt követően Radautzban),
- Nassr (született 1836-ban, 1844-ig Bábolnán állt, majd Mezöhegyesre került); továbbá az
- Arusse és
- Uld-Ali

nevű kancák kerültek a ménesbe. Különleges jelentősége Bábolnán a «Koreischan» és «Asslan» nevű méneknek volt, legalábbis ez derül ki a bábolnai törzskönyvek tanulmányozásából. A *Herbert*-expedíciók után a bábolnai ménes nagyjából rendelkezett azzal az arab tenyészanyaggal, amely még 1816-ban megállapított feladatának megfelelt; olyan «kiválóan nemes és tisztavérű» («Instruction») ménes lett, amilyennek alapítói elképzelték. 1845-ben a lóállomány is elérte maximumát. Összesen 673 lóból:

- 10 törzsmén,
- 40 országos fedezőmén,
- 121 anyakanca,
- 10 szopós csikó / 109 választott csikó,
- 46 egyéves méncsikó / 53 egyéves kancacsikó,
- 26 kétéves méncsikó / 49 kétéves kancacsikó,
- 24 hároméves méncsikó / 40 hároméves kancacsikó / 1 négyéves kancacsikó, továbbá
- 40 hátas- és 38 kocsiló, valamint 2 herélt és egy remonda képezte a ménes állományát.

És ekkor, mikor úgy tűnt, hogy a jó és hosszútávú tenyésztői munka minden

feltétele adott, mikor Bábolna jövője biztosítottnak látszott ismét egymást követték a nehézségek: 1846 októberétől 1847 januárjáig fertőző tüdőgyulladás pusztított Bábolnán, 340 ló betegedett meg, 18 ló elhullott, 7 elvetélt, 4 életképtelen csikó született. Európa forradalmi megmozdulásai, melyeknek fő mozgója a polgárság, kiindulási pontja pedig Franciaország volt (1848. február 22-24.), átterjedtek az osztrák monarchiára is. Az általános gazdasági válság, valamint a gyenge termés következtében már az előző években kiéleződött a társadalmi helyzet – gondoljunk például az ukrán parasztok felkelésére 1846-ban Galiciában, vagy a magyarországi reformmozgalom megerősödésére *Kossuth Lajos* (1802–1894) vezetésével. 1848. március 13-án Bécsben kitört a forradalom, mely nemcsak *K. L. W. Metternich* – *Winneburg* herceg (1773-1859) leváltásához és elkergetéséhez vezetett, hanem a Habsburg Birodalmon belül a reformtörekvések egy részének megvalósításához is. Március 15-én kora reggel *Petőfi Sándor* (1823-1849), *Vasvári Pál* (1826-1849), *Jókai Mór* (1825-1904) és *Irinyi János* (1822-1859) a pesti Pilvax kávéházban proklamálták 12 pontos programjukat Magyarország megreformálására⁷; ez, valamint *Petőfi* «Nemzeti dal»-ának lelkes szavalása lett a pesti forradalom kezdete. Az osztrák monarchia új alkotmánya 1848. április 25-én lépett életbe; többek között teljeskörű egyenjogúságot biztosított az «örökös tartományokban» élő népeknek⁸. A magyar szabadságharc és annak leverése Bábolna felett sem múlt el nyomtalanul. Az 1848/49-es évek súlyos csapásokat mértek a ménesre.

Nyugodt körülményeket kellett teremteni, s az időközben előregedett állományt felfrissíteni. Azok az Arábiából származó lovak, melyeket még báró *von Herbert* importált annak idején, elérték tisztas öregsorukat. Ezért döntés született, hogy újabb expedíciót küldjenek Szíriába. *Von Herbert* utódja, *J. Eckert* ezredes 1849-ben vette át a ménest, s a lovak grazi tartózkodását, valamint oda- és visszaszállításukat kiválóan bonyolította le; ő a bábolnai újjáépítés miatt nem jöhetett számításba. Helyette lovag *von Gottschlig* ezredest küldték 1852-ben Szíriába. Néhány eredeti arab lovat sikerült is megszereznie. *I. Ferenc József* császár 1852. július 1-jén tekintette meg a lovakat Bábolnán. A kancák a következők voltak:

- Gara,
- Koheil,
- Obajan Siglavi,
- Touessa.

A ménék:

- Dahoman (született 1846-ban, 1856-ig állt Bábolnán),
- Gidran Elbedavi (született 1850-ben, 1857-ig állt Bábolnán, majd Mezöhegyesre került),
- Gidran Majoun (született 1850-ben, 1869-ig állt Bábolnán),
- Meneghi (született 1848-ban, 1855-ig állt Bábolnán),
- Mersoug (született 1844-ben, 1855-ig állt Bábolnán),
- Saidan el Togan (született 1844-ben, 1854-ig Bábolnán állt, majd a cs. k. főistállómesteri hivatal rendelkezésére Bécsbe került).

Valamennyi ló hamar eltűnt Bábolnáról, ez az expedíció nem volt sikeresnek mondható Bábolna számára. Igaz, hogy a «Dahoman»

⁷ A Pilvax-kávéházat *Privorsky Ferenc* kávéfőzőmester nyitotta meg 1840 után, a mai Budapest V. kerületében «Café Renaissance» néven, majd a XIX. század negyvenes éveinek közepétől *Privorsky* egykori segédje, *Pilvax Károly* vette át az üzletet, melynek attól kezdve «Pilvax Kávéház» a neve. A kávéház fennállásának kezdetétől elsősorban fiatalok látogatták, akik 1844-ben kialakították azt az irodalmi csoportot, melynek középpontja *Petőfi Sándor* volt. Az itt lüktető forradalmi eszmék hamar elérték az osztrák udvart: *I. Ferdinánd* 1846. március 12-i saját kezűleg írt leiratában így szitkozódik; ...«A Pilvax Kávéház fiatal suhancái bújnak meg a mai ifjúság minden kihágás a mögött.». Ebbe a kávéházba robbant be 1848. március 14-én a bécsi forradalom híre, amire válaszul a fiatal magyarok átkeresztelték a házat «Szabadság csarnoká»-nak. *Petőfi Sándor* «Nemzeti dal»-ának kéziratában megjegyzi: «először a fiatalok kávéházában szavaltam el». A magyar szabadságharc leverése után a Pilvaxból «Café Herrengasse» lett (mivel a kávéház az akkori pesti Úri utcában állt). A budapesti belváros pesti oldalának 1911-es átalakítása során lebontották, majd a XX. század 20-as éveiben a Pilvax köz 10. szám alatt nyitották meg újra. A kávéház máig megőrizte történelmi múltjának emlékeit (*Flade*). A «Nemzetek egyenlőség»-be beletartozott az is, hogy Magyarország nagyobb önállósághoz jutott, s bár perszonálunióban állt Ausztriával, mégis saját «felelős minisztériumot» kapott, melynek első miniszterelnöke gróf *Batthyány Lajos* (1806-1849) volt. 1848. szeptember 16-án a már említett *Kossuth Lajos* vezetésével megalakult a «Honvédelmi Bizottmány» melynek célja Magyarország függetlenségének megerősítése, illetve annak hosszútávú biztosítása volt. A csehországi és itáliai felkelések leverése után a császári udvar a forradalom utolsó erősségének megdöntésén igyekezett; 1848. szeptember 25-i dekrétumában *F. PH. Lamberg* grófot (1790-1848) nevezte ki a magyar csapatok főparancsnokává, *Majláth G.* grófot (1818-1883) pedig császári helytartóvá. Ez a dekrétum szöges ellentétben állt minden, azt megelőző megegyezéssel. Délről a horvát bán, *J. Jellasics* (1801-1859) seregei fenyegették az országot, s 1848. szeptember 12-én átlépték a Drávát. A Budára tartó *Lamberg* grófot az feldühödött tömeg 1848. szeptember 28-án megölte, s ez csak tovább mérgezte a helyzetet. A pákozdi csatában (Velencei-tó, Székesfehérvártól kb. 10 km-nyire északkeletre) *Jellasics*

vereséget szenvedett, és Bécsbe menekült (szeptember 29.) ott szövetséget kötött az 1848. október 6-án újra kitört bécsi forradalom vérbefojtójával, *A. zu Windischgraetz* herceggel (1787-1862). A magyar hadsereg *Móga J.* tábornok (1785-1861) vezetésével Bécs ellen indult – Bábólnán keresztül. Bábolna parancsnoka *von Herbert* báró 1848. október 5-én utasítást kapott az azonnali evakuálásra, amit másnap reggel vissza is vontak. Így azután október 6-án délben el kellett látnia az átvonuló magyar csapatokat, lovaikkal együtt. 24000 ember érkezett; «kb. du. 5 óráig» [65] maradtak, és mivel első osztályú ellátásban részesültek, nem is került sor semmilyen összetűzésre. A császári udvar a bécsi forradalom elől Olmützbe menekült, ahol *I. Ferdinánd* le is mondott; unokaöccse, *I. Ferenc József* (1830-1916) lett az utódja. A bécsi forradalom 1848. X.30/XI.1-i végső leverése után a magyar hadsereg erős nyomás alá került. Október 30-án, a magyarok schwechati (Béctől 15 km-nyire délkeletre) csatavesztése után *Kossuth Lajos* új főparancsnoknak *Görgey Artúrt* (1818-1916) nevezte ki, akit viszont nem sokkal később (1848. december 13-tól), az egyre nagyobb veszteséggel járó csaták visszavonulásra kényszerítettek. Ehhez többnyire a Bécs és Budapest közt húzóódó «marhahajtó utat» használta, melynek mentén helyezkedett el – mint ismeretes – Bábolna is. December 23-án parancs érkezett *Görgey Artúr* vezérőrnagytól a ménesparancsnoknak címezve – mely posztot akkoriban ideiglenesen *Abendroth* lovaskapitány töltötte be – hogy minden lovat helyezzenek készenlétbe az elvonulásra. A parancsot később megváltoztatták, mely szerint 1848. december 26-án csak a 3 és 4 éves, illetve az értékesebb méneket szállították Budán és Pesten keresztül Gödöllőre (Budapesttől kb. 30 km-nyire északkeletre). A december 28-i vesztes bábólnai ütközet (emlékművét 140 évvel később, 1988-ban avatták Bábólnán), valamint a december 30-i, Mór (Székesfehérvártól 30 km-nyire északkeletre) melletti csata után az osztrákok az időközben (1849. január 1. és 4. között) kiürített Budáig és Pestig nyomultak előre. Így az sem jelentett számukra problémát, hogy január 6-án az elszállított bábólnai méneket Gödöllőnél lefoglalják és visszaszállítsák a ménesbe, ahová 1849. február 27-én meg is érkeztek. A magyarok győzelmes tavaszi hadjárata, az 1849. április 14-i függetlenségi nyilatkozat – a Habsburg-ház trónfosztása és Magyarország önállóságának kikiáltása –,

valamint Pest április 23/24-i (Buda május 4-től 21-ig tartó) felszabadítása Bábólna számára újra nehéz idők eljövetelet jelentette. Ezúttal az osztrákok vonultak visszafelé a «marhahajtó úton», és az akkori főparancsnok, *F. L. von Welden* báró (1782-1853) éppen Bábólnán ütötte fel főhadiszállását 1849. április 24-én. Április 26-án a ménes teljes állománya úton volt; a cél: Graz. A szállítmányt egy vérteseegységgel is biztosították, s több mint 300 km hosszú gyalogmenet után, Pápán, Sárváron, Kőszegen, Groß-Petersdorfon, Hartbergen és Gleisdorfon keresztül jutottak el épségben a lovak a grazi méntelepre – 1849. május 4-én. Ott maradtak aztán a következő télig; a vemhes kancák 1850 februárjában, a többi ló májusban érkezett vissza a Bábólnai ménesbe. Időközben *I. Ferenc József* császárnak *II. Sándor* orosz cárhoz (1818-1881) intézett segélykérésére válaszul, 1849. június 15-e és 18-a között orosz csapatok vonultak be Magyarországra, melyek támogatásával végleg levertek a magyar szabadságmozgalmat. Az utolsó csata Világosnál, 1849. augusztus 13-án elveszett, és a hadsereg 13 vezető tábornokát, az ún. «13 aradi vértanút» kivégezték; s az Osztrák Monarchia hosszabb időre újra megszilárdította hatalmát. (*Flade*).

nevű mén, ha nem is Bábólnán, hanem Radautzban eredményes, jó hátaslovakat adó törzset alapított. «Dahoman». 163 cm magas meggyepj mén volt. 1853-tól 1855-ig fedezett Bábólnán, 44 csikója közül 2 törzsmén fia, «Dahoman II» és «Dahoman III» volt hatással a Dahoman-törzs kialakulására. Ehhez Radautzban a következő – második generációs – mének járultak hozzá:

- Dahoman I (született 1859-ban Mezőhegyesen, Dahoman II fia a 339. El Bedavi IV kancából),
- Dahoman II (született 1860-ban Mezőhegyesen, Dahoman III fia a 234. Siglavi XVII kancából),
- Dahoman III (született 1863-ban Mezőhegyesen, Dahoman II fia a 205. Shagya VI kancából),
- Dahoman IV (született 1861-ban Bábólnán, Dahoman III fia Merops arab teli vér kancából).

A Gidrán-, El Bedavi-, és Shagya-törzsek után a Dahoman-törzs a negyedik, amely Bábólnáról indult, de máshol – Mezőhegyesen, de főképpen Radautzban – virágzott, terebélyesedett ki. Ezek a törzsek is hozzájárultak ahhoz, hogy Radautz és Mezőhegyes nemzetközi tekintélyt vívott ki magának. Most néhány szót Radautzról.



El Delemi I. szürke mén, született 1862-ben Bábólnán, apja El Delemi eredeti arab, anyja 60. Aga. Törzsmén Bábólnán 1867-1871; Mezőhegyesen 1872-1875.

Radautz

Radautz (románul: *Radauti) Bukovinában, a Kárpátok keleti lejtőin fekvő festői kis város, amely a Bukarest-Cernovcy-Lemberg vasútvonalról, Hadikfalváról (ma: Dornesti) egy 7 km hosszú szárnyvonalon érhető el. A helység a Suczawa völgyében terül el; itt van a ménesvezetőség székhelye is. A ménes telephelyei a Kárpátokban találhatóak, szétszórtan az egész folyóvölgyben, egészen a folyó felsőfolyásáig; rendkívül nagy kiterjedésű majorjai, legelői 120 km hosszan terültek el 300 m-től közel 1600 m tengerszint feletti magasságig. A ménest 1774-ben említik először. Gyűjtőhelye volt az olyan moldvai, besszarábiai, galíciai, ukrán és kaukázusbeli lovaknak, melyeket a cs. k. Pótlóvazási bizottság vásárolt, és eleinte Kotzmanba hajtottak fel, amely Cernovcyról kb. 20 km-

nyire északnyugati irányban, vagyis Radautztól 60 km-nyire található. Az eredetileg Moldovában felvásárlóként tevékenykedő, rendkívül ügyes, rátermett *Joseph Cavallar* őrnagy vezetésével Radautzban, a lovak gyűjtése mellett, már tenyésztéssel is foglalkozni kezdtek, igaz, csak 1792-től nevezték «Bukovinai Ménés- és Ménteleposztály»-nak. Kezdetben a Radautztól kb. 20 km-nyire északkeletre fekvő Waszkoutzban volt – melyet *Csekonics József* alapított 1780-ban –, 1812-től pedig Radautzban. Időközben *Joseph Cavallar* számos egyéb ménest és tenyésztőt ellátott moldvai tenyészlovakkal, így például Mezőhegyest is; 1786 körül 162 kanca, 49 csikó, 6 mén, kevéssel később pedig további 200 kanca került Mezőhegyesre, melyekkel a tenyésztést elindították.



Linda. A felsőleperdi Dóry-féle ménés kancája; már angol félvér mén után született, de küllemén még az arab ménnek hatása dominál.



Ragyogó. A görcsöni Wesselényi-ménés kancája sem tagadhatja arab őseit.

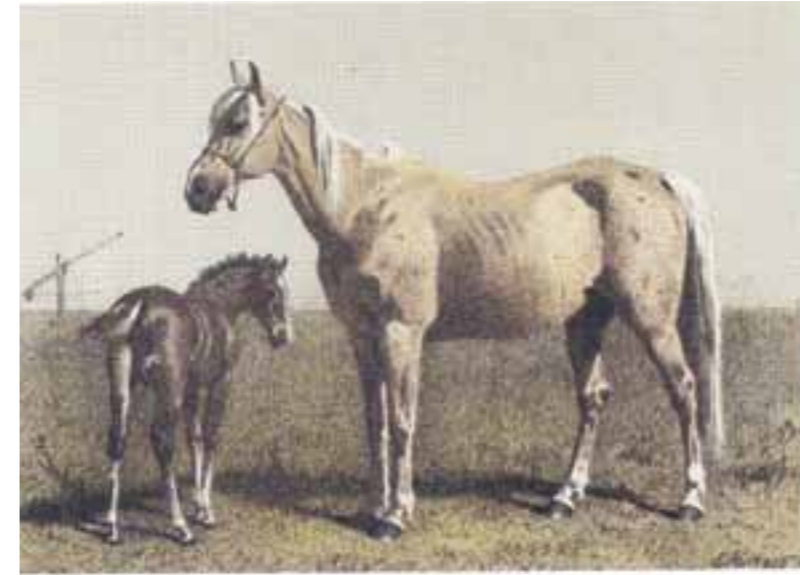

Erdélyi kanca...



...és a magyar parlagi ló típusa a cs. k. ménések alapításának idején, a XIX. század küszöbén.



Magyar ménesi kanca – egy törzskanca csikójával a bábolnai ménésből – az átgondolt tenyésztői munka eredményét tükröző kép.

1816-tól párosítási tervek is fennmaradtak. Ugyanebben az évben gróf *Hardegg*, a cs. k. remondafőfelügyelő, Bábolnáról idevezényelte «Hussain» és «Monaky» eredeti arab méneket. A törzskancaménes létszámát 100 kancában, a szabadon járó ménesek létszámát is 100-100 kancában állapította meg. 1825-ben Radautz cs. k. ménessé vált. A kontinentális éghajlat, a kiváló hegyi legelők, a nagy távolságok és a kemény tél rendkívül szívós, szilárd szervezetű, nemes lovak tenyésztését segítették elő ebben a ménesben. A Habsburg Birodalom cs. k. ménesei rendszeresen cserélték tenyészlovaikat egymás között, leginkább méneket, de kancákat is. Ez a rendszeres csere kivételesen jó hatással volt a tenyésztésre. A különböző környezeti körülmények között működő ménesek más és más feltételeket jelentettek az egyes családoknak, törzseknek; pl. El Bedavi és Dahoman törzse nem maradt meg Bábolnán, de kivirágzott Radautzban. A XIX. sz. 20-as éveitől kezdődően ment végbe Magyarország méneseiben az a nagy változás, amelynek eredete a *Napóleon* elleni háborúk idejére nyúlik vissza: az angol fél- és telivérek egyre növekvő arányú alkalmazása. A már említett waterlooi ütközetben *I. Napóleon* arab és spanyol vérű lovakon ült, zárt lovardákban közelharcra kiképzett lovassága a szakadó esőben, mély, feneketlen sárban lassan cammogott előre, míg a másik oldalon az angolok és poroszok egyesített lovassága harcolt. Az angol lovasság ekkor már angol telivéreken, vagy angol telivérrel nemesített lovakon ült. Lovákat rendszeresen terepen lovagolták, többek közt az Ang-

liában oly népszerű falkavadászon. A lovak természetes könnyedséggel vágtáztak a legnehezebb terepen is, valóban «árkon-bokron át». Az angol lovasság fergeteges rohamra végzetes következményekkel járt a francia lovasságra nézve, noha az ütközet kimenetelét a tüzéség, valamint *Napóleon* tévedése döntötte el; utóbbi a közeledő *G. L. Blücher* tábornok (1742-1819) lovasait, akik *A. W. Wellington* hercegnek (1769-1852) siettek a segítségére, saját lovasságának nézte. Ez a lovasroham, ennek emléke és hatása vetett véget a spanyol, illetve a keleti ló nemesítő korszakának, mivel utóbbiak katonai haszna az angol fél- és telivéreke mögött maradt. S innen kezdődik az angol telivér máig tartó nemesítő korszaka. Ez a cs. k., valamint Ausztria és Magyarország magánkézen lévő méneseiben is gyorsan megtörtént. Erre utal *C. G. Wrangel* az ölbői ménes (Tárkány mellett, alapítva 1816) leírásánál [65]:... «Mint mindenütt Magyarországon, a 40-es években, a keleti és a spanyol vérnek Ölbön is át kellett adnia helyét az angol keresztezéseknek...». Magyarországon azonban a keleti, az arab vér tovább megmaradt, mint Európa más országaiban, így Bábolna szerepe is biztosítva volt, mely mintegy rezervátuma lett az arab telivérnek; mindehhez meghatározóan járult hozzá a következő expedíció, az 1856/57-es évben. Ebben az összefüggésben nyomatékosan utalnunk kell *Hans Brabenez*nek az irodalomjegyzékben is feltüntetett «Das k.k. Staatsgestüt Radautz und seine Pferde» című művére [13]. A könyv, mely 1987-ben jelent meg a kiadó gondozásában, átfogóan

számol be erről a jelentős kelet-európai ménesről, illetve Európa más, befolyásos tenyészetéhez – például Bábolnához – fűződő tenyésztési kapcsolatairól, különösen ami az arab lótenyésztést illeti.

Brudermann expedíciója

A bábolnai arab tenyészállomány átfogó újjászervezéséhez egy negyedik expedíció is hozzájárult. Az eddigiektől eltérően most nagyobb számú kanca és mén megvásárlását tervezték. Feltehető, hogy már a század 50-es éveiben, a kevésbé sikeres Gottschlig-expedíció után felmerült ennek gondolata; a közvetlen indokot azonban *I. Ferenc József* 1852. július 1-i bábolnai látogatása jelenthette. Mindenesetre a tenyészmunka következtetlenségének, valamint különféle, kladrubi ménekkel, illetve angol fél- és telivérekkal való kísérletezgetéseknek köszönhetően olyan komisz volt a helyzet, hogy a császár első szárnysegédje és a cs. k. katonai kancellária főnöke, gróf *K. L. Grünne* (1808-1884) így jellemezte a készülő expedíció vezetőjéhez intézett szavaiban: «Ha a ménest eredeti arab ménék és kancák eredményes felvásárlásával nem sikerül most megmenteni, akkor meg kell szüntetnünk.» Erről lovag *Rudolph von Brudermann*¹¹ számol be, akit az expedíció vezetésére a cs. k. Ménes és Remondaügyi Parancsnokság kijelölt. Kinevezése kitűnő döntés volt, s az eredményből ítélve telitalálatnak bizonyult. *Brudermann* ezredest nemcsak a lovak kimagasló szakértőjeként, hanem nagyszerű szervezőként is ismerték, és röviddel a döntés előtt éppen felismert képességei miatt a «9-es Fürst Lichtenstein» huszárezredből Bécsbe, a Ménes- és Remondaügyi Parancsnoksághoz helyezték. Ehhez társult az a kivételes hajlandósága, hogy gondolatait, tapasztalatait papírra vetette, amiből egyébként az is kiderült, hogy jól írt; például összefoglalta expedíciójának tapasztalatait, s a következő expedíciónak segíteni kívánva lejegyezte a lényeges összefüggéseket, szempontokat, de

gondolunk későbbi, a bábolnai ménes élén végzett tevékenységéről leírtakra is, amire még visszatérünk. A hivatalosan «Osztrák lóvásárlási misszió» névre hallgató vállalkozásnak volt még egy szerencsés vonása: egyik résztvevője, *Eduard Löffler* főhadnagy a misszió lefolyásáról annak folyamán írt naplója alapján részletesen beszámolt, s néhány évvel később, 1860-ban, publikálta munkáját [43]. Első rangú kordokumentum ez, különösen, ami az akkori szíriai és palesztinai helyzet leírását illeti. Milyen kár, hogy sem *Herbert Ede*, sem legalább egyik beosztottja nem érzett kényszert, hogy tollhoz nyúlva megossza élményeit az utókorral – pl. arról, milyen szempontok alapján választotta ki a lovakat *Eduard von Herbert*. Így most vagyunk kénytelenek a korábbi vásárlásokkal összefüggésben felmerült kérdésekre választ keresni. *Löffler* már könyvének előszavában érdekes információkat közöl az expedícióról: «A kormányzat egy 20 éves időszakon belül négy küldöttséget is menesztett Keletre lovak vásárlására; ez a tény bizonyítja, mennyire fontos volt számára a lótenyésztés fejlesztése, a lovak nemesítése.

Az első három expedíció a vásárolható lovak számát tekintve meglehetősen korlátozott volt, ezen túl azt a feladatot kapták, hogy főleg méneket vásároljanak, és csak egészen kis számban vegyenek kancákat. Ezzel szemben a negyedik küldöttség, amely a tervezet szerint 1856-ban és 1857-ben Szíriába és a Sivatagba küldetett, kiterjedtebb hatalommal ruháztatott fel; azzal bízták meg, hogy jelentős számú kancát vásároljon, hogy lassan, fokozatosan az állandó importot nélkülözni lehessen. – A császári kormányzatnak

szándékában állt, minden erővel és eszközzel elérni, hogy – az országon belül – saját törzset tudjon kialakítani a legnemesebb vérből, hogy császári bőkezűséggel, állampolgárainak bármi módon, saját hazájuk ölében, a külföldtől függetlenül a legnemesebbet, a legjelesebbet tudja biztosítani.» [43]. Ez az expedíció tehát már indíttatásában különbözött elődeitől. Nagyobb létszámú ló vásárlására kaptak megbízást, és azzal indították útnak a csapatot, hogy ebből az importból el lehessen kezdeni egy, további exportoktól a későbbiekben függetleníthető, tisztavérű bábolnai arab tenyészetet. Úgy tűnik, hogy a nagyobb feladatot helyesen végrehajtó szakembert is meglelték *Brudermann* ezredes személyében. Erre vonatkozólag érdekes megjegyzést olvashatunk *Löffler* beszámolójának elején: «A császári kormányzat, miután a tapasztalás bebizonyította, hogy Ausztria nagyobb része tájfajtáinak az arab ló a legjobb nemesítő fajtája, elhatározta, hogy 1856-ban egy katonai küldöttséget küld a legnemesebb ló hazájába, és ennek a nehéz, de megtisztelő vállalkozásnak vezetőjéül a tettekész lovag Rudolph von Brudermann ezredest jelölte, aki a legszélesebb körben kitűnő lóismerőként, lószakértőként és kiemelkedő lovasként híres.» [43] Érdekes módon összecseng *Brudermann* jellemzése *Csekonics* gondolataival, aki azt kívánta, hogy visszatérjen «az apáink szokása szerinti lóháton, lovaskocsin történő utazás, mert ez az egyetlen módja, hogy a lovakat megismerjük, ezáltal képessé válva arra, hogy igazi értékeiket felismerjük és más nemzetek lovaival össze tudjuk vetni» [17].

Ugyanezen a véleményen volt gróf *Széchenyi István* barátja, az ifjú báró *Wesselényi Miklós* is (1796-1850), mikor apjával, illetve zsigóói ménésének⁹ (a Szamos mentén) tenyésztési munkájával kapcsolatosan így ír: «Apám a bécsi császári és királyi Udvari Lovasiskola Főistálló-mesterének, Bauernek köszönhetően, egyike volt kora legkiválóbb iskolalovasainak. Egy jó lovas (ha körülményei lehetővé teszik), általában jó lótenyésztő is, mert a ló teljesítményét mindig helyesen ítéli meg, ennek következtében mindig a legjobb lovakat tudja a tenyésztés számára kiválasztani. Ezt apám példája bizonyítja a legjobban, vezetése alatt a ménes egyre híresebb, egyre jobb lett. Gondolkodó, bátor lovasként rendkívülit követelt lovaitól; az idomítás során a lovak ügyességét, intelligenciáját a végső-kig fejlesztette – ez a magyarázata annak, hogy a ménesben öröklődött a kitartás és az ügyesség.» [65]. A ménesben, mely hosszú idők óta családi tulajdonban volt, s melyet már a XVI. században is említenek, valószínűleg alapítása óta, de bizonyosan 1740-től kb. 1840-ig kizárólag keleti lovakat tartottak. A XIX. sz. végéig kiváló híre volt, mely messze túljutott Magyarország határain. A *Brudermann*-expedíció megbízásának megfelelően válogatták meg a személyzetet is: gróf *F. von Westfalen* lovaskapitány, a már említett *E. von Löffler* főhadnagy, Dr. *F. Brauner* ezredorvos, *G. Fischbacher* állatorvos, és egy altiszt 10 közlegénnyel a XI. sz. «Oroszország császára» huszár-ezredből vett részt a misszióban. Ezt bővítették még egy szállítási egységgel, mely a megvásárolt lovaknak Európába való szállítását volt hivatott

⁹ ifj. *Wesselényi M.* 1815-ben vette át a ménest édesanyjától, miután apja már 1809-ben elhalálozott. Zsigó a szilágysomlyói járásban, az akkori Közép-Szolnok megyében terült el, ma románul: Jibilu (a Somesul mellett, simleul silvanei járásban) (*Flade*).

¹⁰ *Schindelöker* főhadnagy a következő arab lovakat vásárolta Perzsiában Bábolna számára: *Mének*: - Delpesent (született 1849-ben, megvásárlásának évében, 1857-ben, áthelyezték Mezőhegyesre) - Seglav (született 1851-ben, megvásárlásának évében, 1857-ben, áthelyezték Mezőhegyesre) *Kancák*: - Feuda (született 1851-ben, 1858/59-ig Bábolnán tartják) - Firuze (született 1854-ben, 1858-tól hátasló Bábolnán) - Leily (született 1852-ben, 1863-ban Radautzba helyezték át (*Flade*).

biztosítani. Érdekes továbbá, hogy *Brudermann* ezredes expedíciójával egyidőben egy másikat is felkészítettek, mely *Schindelöker* főhadnagy vezetésével Iskenderunon át Perzsiába utazott tovább. Ezt a missziót keleti lovak vásárlásán túl¹⁰ más feladatokkal is megbízták. Mindkét csoport 1856. október 11-én hagyta el Bécset, s Trieszt felé vették útjukat. Onnan október 18-án indultak tovább hajón, cudar időjárási viszonyok között Korfura, innen a Maléa-fokot megkerülve Szíroszra, az égei szigetre (október 24./25.), majd tovább Izmirbe, a török kikötőbe. Október 26-án Rhodoszba értek, 29-én Larnakába, Cipruson. Itt vált el a két expedíció, s 1856. október 30-án a *Brudermann*-csoport szemei előtt a reggeli nap ragyogásában megjelentek a Libanon híres hófödte csúcsai, s az utazás célja, a szír Beirut (ma Libanon fővárosa). November 2-től kezdve *Brudermann* a tervezett eredeti arab tenyészlóvásárlások ügyében fáradozott. Már ugyanezen a napon

megvette az első három kancát, Beirut környékén. November 20-a szerencsés nap volt: e napon váltott tulajdonost az «El Hamdanie» nevű szürke kanca, egy rendkívül nemes, minden szakértő szerint elragadóan szép ló, melyet jó lovairól híres Beni Saker beduin törzs nevelt, és amely a környék leggyorsabb lovaként volt ismert. A Gáza környékén (abban az időben Palesztina, Beiruttól kb. 200 km-nyire délre) táborozó tarabin-beduinoktól vásárolta meg *Brudermann* a «Samson», «Masrur», és «Adjgam» nevű méneket, valamint a «Delila» nevű kancát, a Hanadjer-beduinoktói pedig a «Djakma» és «Sapha» nevű kancákat. «Djakma» kivételével valamennyien a Machladie törzsből származtak, amelyet rendkívüli nemesség, kiváló mozgás, csodálatos rugalmasság jellemezett. A mai Észak-Izrael területén folytatott további vásárlásokról *Löffler* többek között így számol be [43]: «Djenin-ben (Názáret és Nablus között, *a szerző*) vett az ezredes egy páratlan szépségű, végtelenül nemes, szürke mént, amely messze földön híres volt, s amelyhez távoli vidékekről is küldtek kancákat fedeztetni. Gazdája csak <Hadudi>-nak hívta, ami <apamént> jelent, kifejezve ezzel nemes származását és jelentőségét. A mén a híres és nagybecsült <Hadban> családból származott, és az Anaese Ruala beduin törzsnél nevelkedett.» *Brudermann* ezredes 1856. december 18-án estétől 22-ig több beduin sejk meghívásának tett eleget Názáretben. Kilátásba helyezték, hogy vásárolhat törzseik lovai közül. Erről *Löffler* így ír [43]: ...«Másnap reggel (december 19., *a szerző*) egy csoport beduin közeledett felénk [...]. Vezetőjüket Aghil

Agának hívták [...]. Kiséretében több szép ló volt, ő maga egy pej ménen ült, amely mindenekelőtt nagysága, erőteljes szervezete és nemessége révén emelkedett ki. A mén izgatott volt, a bőre alatt kiemelkedő véredek hálóként fonták be, nyerítve, ágaskodva alig tette lehetővé, hogy nemes alkatát és végtagjait gondosan szemügyre vegyüik. Árát az ezredes jutányosnak ítélte, megvette, és <Aghil>-nak (később «Aghil Agá»-nak, *a szerző*) nevezte el; Bábolnán megtekinthető.» Meglepő, hogy milyen nagy távolságokat küzdött le a *Brudermann*-expedíció, s milyen hosszú utat tettek meg nap mint nap. Így 1856. december 25-én például Damaszkuszban található a csoport, a mai Szíria fővárosában, ahol egyébként a beálló esőzések miatt néhány napig «fogságba estek», miként erről *Löffler* beszámol. S így folytatja [43]: ...«az időközben visszatért jó idő, akárcsak a város lakosságát, minket is kicsalt a szabadba. Egy arab csoport Djerid-játékának (Djerid = egy méternél is hosszabb, kb. 3 kg súlyú, palmaágakból készült bot; páros harci játék, melyben lóról a <dárdát> nagy lendülettel az ellenfél felé hajtják. A küzdelem sikeres kimenetelét jobbára a ló begyakorolt ügyessége, mozgékonyasága dönti el, *a szerző*) [...] megfigyelése közben feltűnt nekünk egy kicsi, de erőteljes felépítésű, nemes kanca, mely az összes résztvevő lovat messze felülmúlta gyorsaságban, fordulékonyaságban, és amelynek lovasa, egy lovász folyton győztesként fejezte be a játékot. Nagy élvezettel követték szemeink ennek a fáradhatatlan, harcoss kedvű kancának magasfokúan kecses mozgását, és főnökünk bejelentette vásárlási szándékát. [...] A kancát, amely a Koheilan

Adjuse törzshöz tartozott, az Anaese Ruala beduin törzs nevelte és az <Aide> nevet kapta; kedvenceink közé tartozott»... Miután Szíriában több üzletet is kötöttek, a misszió 1857. május 5-én ellátogatott a Wuold-Ali beduin törzs Damaszkusztól kb. 50 km-nyire délnyugatra, a Hauran-síkság szélén fekvő hatalmas táborába, s «mucker»-eket (bérelt öszvérek, *a szerző*) kicsapták a legelőre. Ez az Antilibanonnal határos bazaltos vidék Elő-Ázsia legkellemesebb éghajlatú vidékeinek egyike. Termékeny földje már 2000 évvel ezelőtt is a római birodalom szíriai magtárának számított; legelőgazdálkodást és elegendő gabonatermést biztosított. A Wuold-Ali beduinoknak mind törzse, mind tábora nagyon nagy, és többek között háziállatokban, így lovakban is igen gazdag volt. *Löffler* lelkesen tudósít; információi néprajzilag is jelentőségteljesek [43]: ...«A törzs táborában kora reggeltől késő estig ...kancákat vezettek fel megtekintésre, és a nem messze táborozó Ruala beduinok is küldték kontingensüket. Ám a Wuold-Ali törzs lovai vitathatatlanul messze meghaladták őket, s olyan nagy számban jelentek meg, hogy szűken számítva 1000 kancát lehetett számolni, amelyek megjelentek a szemlén. – A táborban eltöltött első napok egyikén vette az ezredes többek között El Duchi sejk pej kancáját, <Dachma>-t, azt a nemes állatot, melyet tulajdonosa már két éves korában a Ruala törzs elleni harcban lovagolt, amely kiváló alkatával, széles, mély mellkasával és a legmagasabb fokú nemesség és tökéletes felépítés minden jelével igazolja gazdája dicsérető szavait, aki élénken írja le kiváló tulajdonsá-

gait és kiemelkedő teljesítőképességét. Ez a kanca egyike a Próféta egyik kancájának rendkívül ritkán előforduló leszármazottainak, és az egyik leg-híresebb törzs, a <Koheilan Adjuse> tagja. – A Wuold-Ali táborban összességében 23 lovat vásároltunk, és pedig 3 mént és 20 kancát. A ménnek közül <Alan> tűnt ki, nemességén (mely egyébiránt a törzs minden egyes lovának sajátja) kívül erős csontozata révén. – <Emir>, a Ruala törzstől származó 12 esztendősjéjén az arab típus eredeti képviselője volt. Abbas Pascha (= *I. Abbas pasa*, 1813-1854, *a szerző*) vásárolta meg, s halála után a mén visszakerült a törzshöz, ahol sokra tartották, s ahol a legjobb utódokat nemzette. Minden kutatás, kérdészködés arra vonatkozólag, hogy milyen úton-módon hozták vissza a mént Egyiptomból, eredménytelen maradt; minden bizonnyal rablás, vagy ehhez hasonló dolog fűződik az esethez. Hogy egyébként a mén minden tekintetben értékes és nagybecsült állat volt, mi sem bizonyította jobban, mint a beduinok tolongása, akik kancáikat mind <Emir>-rel akarták fedeztetni; mert gazdája csak ebből az okból tartózkodott a táborban, s esze ágában sem volt eladni lovát. Mint mondtuk, a Ruala törzshöz tartozott, de a Wuold-Ali-táborban is nagyon jól ismerték, s El Duchi sejk dicshimnuszokat zengett utódairól. – Ezredesünk, gyors és pontos érzéssel felismerte a mén kiválóságát, azonban egykedvűen mustrálta, mintha nem is vett volna róla tudomást, mert, felfigyelvén a beduinok csödületére, amiből a mén nagy értékére következtetett –, tartott attól, hogy korai érdeklődése felverné a mén árát. Egy bizalmas közvetítőt használtunk fel

ezután, hogy megtudjuk körülbelül az árát. Úgy történt, ahogyan az ezredes megjósolta; a beduin annyit követelt lováért, melynek értékével tisztában volt, mint amennyit még egyik ménért sem fizettünk (ez általában a kancák értékének egyharmadát sem érte el. Mit lehetett tenni? A mén kívánatos és megvásárlásra érdemes volt, s mivel az ezredes jól tudta, hogy az effajta törzsmének ritkák és nem szerezhetőek meg egykönnyen, a vásárlás mellett döntött, s beindította az üzletet. Másnap a mén sátraink előtt legelt; miénk volt, s bár drágábban vettük, mint más méneket, eminens tulajdonságaihoz képest mégis olcsón jutottunk hozzá»... Rendkívül érdekes leírását adja *Löffler* az arabok, a nomád beduinok tenyésztési módszerének [43]: «Schol másutt nem sikerült olyan alapossággal az arab lovat tanulmányozni, és egyetlen más törzsnél sem kaptunk olyan tömör és nyílt felvilágosítást, mint a Wuold-Ali törzs táborában, ahol Mohamed el Duchi sejk mindig készségesen és barátságosan állt rendelkezésünkre. – Az az elképzelés, hogy tisztavérű arab ló a Próféta öt kedvenc kancájának leszármazottja, az arabok lovaik származásáról szóló elbeszéléseinek örökké viszatérő motívuma, már a legrégebb arab írók említik ezt a tényt, és ezt a hagyományt a jelenkorig megőrizték. Ennek az öt kancának a sivatag törzsei megőrizték néhány közvetlen leszármazottját, s ezeket az egyedeket mindennél magasabbra értékelik, és úgy vigyáznak rájuk, mint a szemük fényére. Ezek olyan ritkák, és olyan nehezen adják el őket, hogy csak rendkívül szerencsés véletlen folytán lehet egyiküket-másikat megszerezni, s akkor is egy egész halom aranyat kell

értük kifizetni. Más családok, amelyek a Próféta más kancáitól származnak, az arab telivérek első osztályát képezik, és az előbbiekkal azonos árban tartják őket. Ezek az egyedek sem gyakoriak, és nagyon nehezen lehet hozzájutni akár egyhez is. – A legnemesebb és legtisztább vérnek ez a két nemzetsége, melyeket a sivatag arabjai <Hadudi-kancák> névvel illetnek, ami annyit jelent, hogy a törzs fenntartására szolgáló fedezőméneket csak ezektől a kancáktól nevelik, tehát csak a <Hadudi> kancákból nevelt ménnek szolgálják a törzsek fenntartását, s mivel ezen kancák száma igen kicsi, az ezekből nevelt mének száma is igen kevés. – A többi kancának is – amelyek Mohammed kedvenc kancáinak távolabbi leszármazottai – ragyogó tulajdonságai vannak, és nem ritkán szebb, nemesebb az alkata, mégis, ha ideális megjelenésűek is, a beduinok ezeket kevesebbre értékelik, az áruk is olcsóbb. Az <első osztályú telivér> méncsikóit nagy gonddal nevelik fel, hogy később, amikor teljesítményükkel is bizonyítják kiválóságukat – mert a beduin kipróbálja lovát –, a törzs fenntartását szolgálhassák. A kevésbé értékes kancák méncsikóit közvetlenül az ellés után eladják a városokba, vagy az ország belsőrészeibe. – Lehet, hogy ezen kevésbé nemes kancáktól származó mén nagyon szép, rendkívül jól sikerült, a sivatagi arab tenyésztő ezt a mént mégis kizárja a tenyésztésből, mert a fajta fenntartására csakis a legtisztább, a legjobb vért használja. Ha egy beduin törzsében történetesen nincs ilyen Hadudi mén, semmilyen áron nem fogja kancáját kevésbé értékes ménnel fedeztetni. Ha tudomására jut, hogy egy távoli törzsnél van ilyen apamén, nem sajnálja a fáradságot

akkor sem, ha több napot vesz igénybe az utazás. – Ezzel magyarázható, hogy Szíria előkelő városi lakóinál és a városokkal határos területeken is nemes arab méneket találni, amelyeket Európába hozva, ivadékaikban nem mindig válnak be. Ha mindazon arab méneknek, melyek az európai kontinensre kerültek, csak kisebb része a <Hadudi-kancák> leszármazottja lett volna, sokkal jobb helyzetben lennének az arabvérrel keresztezett fajtáinkkal, és a nemes sivatagi lovat sokkal magasabbra értékelnék.» Már 39 évvel a misszió útrakelése előtt *K. W Ammon* is ír hasonló tapasztalatokról, báró *G. von Bielnek* (a zierowi angol telivér ménes tulajdonosának) könyvével kapcsolatban [4], mely szerint a legjobb telivér-arabok «Arábia sivatagaiból» erednek; *K. W Ammon* testvére, *G. Ammon*, a porosz ménesfelügyelő, 1817-ben Poroszország számára arab méneket vásárolt Konstantinápolyban. «Egy arab sem fedezetteti nemes kancáját (miként Arwieux, Taylor, és más utazók beszámolnak erről) egyéb ménekkel, csak olyannal, melynek tiszta származásához nem fér kétség. Mindazonáltal ettől függetlenül minden utazó, aki Arábiában járt, elismeri, hogy a legtisztább vérű lovak között is nagy különbség van.» És *J. L. Burckhardt* útleírásában (1829) ezt olvashatjuk (ő nem volt lovas szakember): ...«Általában megállapíthatjuk, hogy csak az méltó elsőrangú lóra, aki veszi magának a fáradságot, hogy első kézből vásárolja meg. Ez a legkönnyebben Damaszkuszából kiindulva bonyolítható le, és annak az európai hatalomnak, mely lötenyésztését eredeti arab lovakkal

akátja feljavitani, itt kellene kereskedelmi lerakatot létesítenie lóvásárlások számára...»[15]. Biztosak lehetünk abban, hogy *Brudermann* ezredes a számára elérhető, az elő-ázsiai viszonyokkal, s különösen Szíriával, Palesztinával foglalkozó irodalom alapján részletesen felkészült feladatára. Ezeknek az országoknak a XIX. sz. elején az Oszmán birodalom kezdődő liberalizálásának keretében történő megnyitása a korábbiakhoz képest nagyszámú felfedező, kereskedelmi utazót vonzott, akik közül néhányan tudományos pontossággal számoltak be élményeiről. Mindez csak hasznára lehetett *Brudermannnak* is. *Löffler* így folytatja: «Az előbb elmondottakból következik, hogy valóban nemes, tiszta lovakat, mind méneket, mind kancákat biztonsággal csak a sivatagban lehet vásárolni, ahol azonban ezek a lovak olyan magas értéket képviselnek, hogy amikor ezek árát közlik – ismerve az arab lovak árát az ország más részeiben – az ember visszahököl, és minden csodálkozás és alkudozás ellenére alig-alig lehet az ár csökkenését elérni, ha a beduin egyáltalán hajlandó lovát eladni. – Mi láttunk méneket, a kevésbé értékes vérből származókat, melyek szépségben, alkatuk harmóniájában felülmúlták a sivatagi törzsek ama apaménjeit, és amelyeket a beduinok viszonylag alacsony áron eladtak volna, míg a <Hadudi>, sokszor kevésbé szép alkattal, nem volt megvásárolható. Éppen ezért a városokban és helységeken mindig merész dolog méneket és kancákat vásárolni, mert a tökéletes felépítésű lovon nem látszik, hogy a legtisztább, legnemesebb vérből származik-e. És hogy a tiszta vér mennyit ér, azt mindenki tudja. – Az

ország belsejében az idegen vásárlót a tulajdonos saját maga által összeállított pedigree-vel félrevezeti, becsapja, míg a sivatagban hiába kutatunk ilyen dokumentum után. A beduin nem vezet törzskönyvet, amely éppen ezért számára értéktelen, mert ő csak saját törzsbelielkkel érintkezik, és minden beduin nemcsak saját lovának geneológiáját tudja, hanem mindenki ismeri a törzs minden lovanak származását, és ha egyébként soha semmilyen ügyben sem lelkiismeretes, úgy ebben az egyetlen dologban igen. – Ennek tényét mi többször megvizsgáltuk, amikor az ügyben egészen érdektelen beduinokat kérdeztünk egy-egy ló származása felől, és mindig ugyanazt a választ kaptuk, mint amelyet a ló tulajdonosa mondott. Ez a többször kipróbált és igaz tény okozta, hogy a Próféta kancáinak közvetlen leszármazottairól szóló, már-már mesebe illő közlést elhiggyem, és ha az ember arra gondol, hogy ilyen kancát egy-egy törzsnél csak nagyon keveset találhatunk, annál nagyobb tiszteletet érdemel ennek elismerése, hiszen saját lovának mindenki a legrégebb, legnemesebb és legtisztább származást költene a legszívesebben. Egy ilyen jellegű adathamisítást azonban minden beduin a legnagyobb bünténynek bélyegezne meg, és félne Allah haragjától, büntetésének következményétől, míg más kérdésekben igazán nem kicsinyes»... [43]. Rendkívül érdekes, hogy a kiváló, sivatagi arab lovak tenyésztői, a beduinok ugyanazt a két fontos princípiumot tartják elsődlegesnek, amelyet *Csekonics József*, Mezőhegyes alapítója is «alapelvül» rögzített, és tevékenysége vezérfonalául választott: – Az *első* alapelv, hogy apamént csak ismert, megbízhatóan örökítő kanca-

családból választani, csak az fog megbízhatóan, a fajtát javítva örökíteni. – A *második* alapelv, hogy az ilyen származású ménnek közül azokat szabad kiválasztani, amelyek saját teljesítményükkel igazolták, hogy erre a feladatra alkalmasak.

Azok a tenyészetek, amelyek ezekhez a szabályokhoz igazodtak, ma is sikeresek, míg azok, amelyek erről megfelelkezve félresöprik a «korszerűtlennek» ítélt elveket, engednek a változó divatnak és saját lóideáljaikat követik, előbb-utóbb bezárják kapuikat. Feltűnő, hogy a *Brudermann* által kiválasztott lovak esetében mindig találunk az egyed teljesítményére utaló megjegyzést. Amikor az expedíció teljesítette feladatát, a megvásárolt lovakat az Európába történő szállítás előtt összegyűjtötték Damaszkuszban, és egy Beirut, illetve egy Alexandrette felé induló csoportba osztották őket. «A mi arab lovakból álló szép, igen ritka gyűjteményünk, melynek létszáma nemcsak Európában, hanem Keleten is feltűnést keltett, 16 ménből, 50 kancából és 14 vemhes kancák vásárlásából született csikókból állt», írja *Löffler*.

Brudermann ezredes a visszaút előtt az összes lovat felvezette az akkoriban damaszkuszi száműzetésben élő algériai nemzeti hősnek, *Abd-el-Kader*nek (1807-1883), aki mellesleg az arab lótenyésztés kitűnő szakértője volt – így kívánván meghálálni azt a sok jótanácsot, melyekkel az ezredest ellátta, mielőtt az ország belsejébe utazott. A hipológiai minden bizonnyal egyedülálló bemutatóra 1857 májusában került sor; ez az élmény ihlette többek között *Abd-el-Kader*nek az arab ló értékelésére, illetve tenyésztésére vonatkozó, figyelemreméltó megjegyzéseit is [27,43].

Ezen eseményt követően állították össze a fent említett két csoportot. Az egyiket *Ludwig Pulz* ezredes vette át, akit 1857 márciusának végén irányítottak az expedícióhoz Zachle-ban (ma: Zahlé, Beiruttól kb. 40 km-nyire keletre), egy szállítási egység kíséretében. *Pulz 1857. június 1-jén* gyalogmenetben indult útnak Damaszkuszból Homs, Hama, Antiochia érintésével a 300 km távolságban fekvő Alexandrette-be, ahová 12 nap múltán meg is érkezett. A reá bízott 33 lovat, valamint 7 választott csikót épségben hozta a rájuk váró hajóra, mely a másik csoportot Beirut kikötőjében vette fel. Ez utóbbival indult el *Brudermann* ezredes 1857. július 8-án lóháton Damaszkuszból, s miután áthaladtak a nehéz hegyvidéki szakaszon Antilibanonban, július 11-én megérkeztek Beirut kikötőjébe, ahol már várta őket az Alexandrette-ből befutott hajó. 1857. július 14-én végeztek a berakodással, és megkezdődött az utazás a «St. Lucia» fedélzetén, a Földközi-tengeren át Triesztbe. Ide 1857. július 22-én épségben érkezett meg az expedíció, értékes rakományával együtt. Innen lábon a lipizzai ménesbe hajtották a lovakat, onnan pedig július 23-án a ménes 25 km-nyire északkeletre fekvő majorjába, Prestanekbe (ma Szlovénia területén található). Ennek oka *I. Ferenc József* császár abbeli kívánsága volt, hogy miután 1857. július 27-én úgyszólván felavatja a Ljubljana-Trieszt-vasútvonalat, úton Bécs felé, Prestanekben megtekinthesse a vásárolt eredeti arab lovakat. Erre július 28-án reggel öt órától került sor. *Löffler* így ír erről: ...«Ő Felsége a császár legmagasabb megelégedettségéről és elismeréséről biztosította az ezredest, aki ilyen rövid idő alatt,

a legnehezebb körülmények között ilyen sok szép és kiváló lovat vásárolt a távoli országban az állam javára és hasznára...»

Mai szemmel nézve valóban csodálatra méltó, milyen nagy távolságokat tettek meg az expedíció során, végig nyeregben, a vásárolt lovakat kézen vezetve, s mindezt károk nélkül. Ez a tény az expedíció vezetőjének, illetve az állatorvos különösen nagy szak tudásának ékes bizonyítéka. S ezen túl alátámasztja a beszerzett állatok szervezeti szilárdságát, illetve a bérelt gebék és muckerek szívósságát is, a velük menetelő csikókról nem is beszélve. *Löffler* ezzel zárja naplóját [43]: ...«Reggel 8 óra körül Ő Felsége visszautazott Bécsbe és csak gróf Grünne altábornagy, a császár első főhadsegéde maradt Prestanekben. Másnap herceg Josef Lobkowitz a császári birodalom összes katonai ménesének és pótlólovazási intézményének főparancsnoka, valamint Sangusko herceg¹¹ és más magas urak érkeztek Prestanekbe, hogy a lovakat megtekintsék. – Mind ezen urak egyhangúlag dicséretüket fejezték ki a nemes arab lovak e szép, gazdag és ritka gyűjteménye felett...». Prestanekből két mén és 17 kancát visszavittek Lipizzára, hiszen ezeket ennek a ménesnek vették, ezek valamennyien szürkék voltak. Ezek a «Samson» és «Hadudi» nevű ménnek, valamint a «Daeni», «Darljanie», «Delia», «El Duchi», «El Hamdanie», «Erkuke», «Farha», «Freha», «Hajta», «Hamame», «Hanno», «Hasbeia», «Hische», «Janune», «Mersucha», «Sachrie» és «Zenobia» nevű kancák voltak.

14 mén és 32 kanca pedig 1857. augusztus 3-án érkezett az ácsi vasútallo-

másra, majd innen gyalog Bábólnára. Ezek a következők:

A ménék:

- Aghil Aga (született 1850-ben, 1865 decemberében a lengyelországi *Slawutába került),
- Adjgam (született 1852-ben, 1857-ben Radautzba került),
- Alan (született 1852-ben, Bábólnán állt 1859-ig),
- Andjar (született 1852-ben, Bábólnán állt 1857-ig),
- Djebrin (született 1850-ben, 1857-ben Radautzba került),
- El Tor (született 1853-ban, 1858-ban Mezőhegyesre került),
- Emir (született 1845-ben, 1861-ig állt Bábólnán),
- Esdrelon (született 1849-ben, 1857-ben Radautzba került),
- Hami (született 1851-ben, időlegesen Mezőhegyesre került, majd 1864-től országos fedezőmén Galíciában),
- Hamad (született 1854-ben, 1867-ben *Slawutába/Lengyelország/12 került),
- Machbub (született 1850-ben, 1859-ig állt Bábólnán),
- Masrur (született 1852-ben, 1857-ben Mezőhegyesre került),
- Rachid (vagy Bachid; született 1849, 1858-ig állt Bábólnán),
- Scheria, (született 1851-ben, 1861-ben Mezőhegyesre került),

A kancák:

- Aide (született 1850-ben, 1868-ig állt Bábólnán),
- Aleka (született 1851-ben, 1870-ig állt Bábólnán),
- Dachma (született 1851-ben, 1871-ig állt Bábólnán),
- Djakma (született 1848-ban, 1866-ig állt Bábólnán),

- El Hara (született 1848-ban, 1870-ig állt Bábólnán),
- Gazale (született 1846-ban, 1859-ig állt Bábólnán),
- Gedea (született 1848-ban, 1864-ig állt tenyészkancaként Bábólnán),
- Glule (született 1852-ben, valószínűleg 1870 utánig állt Bábólnán),
- Hadla (született 1852-ben, 1870-ig állt Bábólnán),
- Hamla (született 1848-ban, 1864-ig állt tenyészkancaként Bábólnán),

¹¹ *Roman Damian Eustachy Sanguszko* herceg (1832-1917; más nevén *ifjabb Roman Sanguszko*) a lengyel arabló tenyésztés egyik legragyogóbb személyisége volt Galíciában és Wolhyniában. Ezek a tartományok 1772 óta, Nyugat-Galícia pedig 1795 óta tartoztak a Habsburg Monarchiához (1918-ig). Az 1918 óta független Lengyelország keleti határainak megállapításától (rigai béke, 1921. március 18.) egészen 1939. szeptember 28-ig Lengyelország része maradt. Ezek a területeken voltak egyéb jelentős tenyészhelyeken kívül a XVI. században Litvániából bevándorolt *Sanguszko* család ménesei is. Podóliában, Chrestówkában telepedtek meg, 1864-től Satanówban is, de ismertté a Slawuta/Ukrajna névről, a herceg székhelyéről lettek, ahol 1506 óta a ménes egyes részei is helyet kaptak. *Hieronymus Eustachy Sanguszko* (1743-1812) 1791-ben az arab lóra koncentrálni átszervezte a tenyésztést. A ménes chrestówkai részlegének állományából unokája, *Wladislaw Sanguszko* (1803-1870) 1835-ben különlegesen sikeres tenyészhelyet alapított Gumniskában (a galíciai Tarnów mellett), mely már 1740 körül családi tulajdonban volt. Igaz, 1886 után végleg felhagytak az arab telivertenyéssel, éspedig az angol félvér javára. Később aztán, e század

20-as éveiben kezdtek el újra arab lovat tenyészteni. 1930-ban és 1931-ben *Roman Eustachy Sanguszko* azzal bízta meg ménesvezetőjét, *Bogdan Zietarskit* (1884-1958) hogy Elő-Ázsiában eredeti arabokat vásároljon; a vétel, mint ismeretes, kivételesen sikeres volt, s ez többek között azzal a «Kuhailan Haifi» nevű ménnel (született 1923-ban) is összefüggésbe hozható, amely 1933-ban született «Ofir» nevű fián keresztül nemzetközi elismerésre tett szert. Gumniska tenyészállománya a második világháborúban, akárcsak az elsőben, szinte teljesen elpusztult. *Józef Potocki* gróf (1862-1924) ménese a wolhyniai Antoninyben – melyet később, az 1909-ben ott született «Skowronek» nevű mén tett világhírűvé – 1883-ban a slawutai ménes satanóvi részlegéből arab tenyészlovakhoz jutott. – 1804 és 1917 között a *Sanguszkok* – az apa, a fia és az unoka – összesen 9 kancát és 73 mént importáltak Elő-Ázsiából Slawutára, s ezzel az eredeti arab legjelentősebb, egyszersmind legsikeresebb vevői lettek. A vásárlásokat részben maguk intézték, és értékes tenyészállatokat vásároltak az európai ménesektől is; így került oda 1866-ban Bábólnáról az «Aghil Aga» nevű mén, amelyiket *Brudermann* ezredes hozta magával még 1857-ben. Mindegyik, itt megemlített tenyészhely áldozata lett az első világháború ezen a vidéken különösen kegyetlen csatáinak. A lovak legnagyobb részét a Lwów környéki harcokkal kapcsolatban (ez az ún. «lebergi csata») 1914. szeptemberében, illetve a Gorlice/Tarnów körüli harcokban 1915. májusában Ororország felé hurcolták, illetve elpusztították. Ami megmaradt – pl. Slawuta – azt az orosz forradalom során «lóarisztokrácia» címén megsemmisítették; így a 85 éves *Roman Sanguszkonak* is meg kellett halnia. Ez 1917. november 1-jén volt. – Az egykor virágzó, nagy kiterjedésű, magas színvonalú, több évszázados tenyész munkából jószerivel semmi nem maradt. A legtöbb kancacsalád elpusztult, a tragédiát az 1925-ben bejegyzett 27 mén és 25 kanca élte túl, az embereket ért katasztrófákról nem is szólva (*Flade*) [24].

- Hazne (született 1851-ben, 1869-ig állt Bábolnán),
- Helali (született 1848-ban, 1861-ig állt Bábolnán),
- Hula (született 1853-ban, 1870-ig állt Bábolnán),
- Kanne (született 1854-ben, 1871-ig állt Bábolnán),
- Mebruch (született 1853-ban, 1871-ig állt Bábolnán),
- Muda (született 1851-ben, 1866-ig állt Bábolnán),
- Neemie (született 1848-ban, 1869-ig állt Bábolnán),
- Nedjme (született 1849-ben, 1871-ig állt Bábolnán),
- Nemse (született 1851-ben, 1864-ig állt Bábolnán),
- Nuera (született 1851-ben, 1870-ig állt Bábolnán),
- Olda (született 1852-ben, 1871-ig állt Bábolnán),
- Rueda (született 1850-ben, 1858-ig állt Bábolnán),
- Sahara (született 1850-ben, 1869-ig állt Bábolnán),
- Sap-ha (született 1851-ben; hogy meddig maradt Bábolnán, arról nincs adat),
- Schamie (született 1848-ban, 1858-ig állt Bábolnán),
- Schichanie (született 1850-ben, 1866-ig állt tenyészkanaként Bábolnán),
- Schmed (született 1850-ben, 1870-ig állt Bábolnán),
- Tenua (született 1852-ben, valószínűleg 1870 utánig állt Bábolnán),
- Ueschba (született 1847-ben, 1858-ig állt Bábolnán),
- Uodha (született 1851-ben, 1864-ig állt tenyészkanaként Bábolnán),
- Zeraie (született 1850-ben, 1870-ig állt Bábolnán).

Írásának előszavában *Löffler* többek közt ezt írja [43]: «Nemcsak az előzetes várakozásoknak sikerült megfelelni, hanem ez a sivatagi arab lovaknak ritkán látható nagyszámú és különös szépségű gyűjteménye olyan általános elismerést és megbecsülést vívott ki, hogy dicséretüktől hangzott egész Európa és Bábolna a lovak barátainak zarándokhelyévé vált.». És még évekkkel a *Brudermann*-expedíció után arról számoltak be más európai vásárlók, hogy az ezredes «az arab sivatag legjavát vásárolta össze» [57]. Ez volt a visszhangja az expedíciónak, illetve az azon beszerzett lovaknak; a mindenki által elismert, nagyszerű eredmény pedig úgy született, hogy egy «kiváló lovas és kiemelkedő lószakértő» [43] nagy lehetőséget kapott arra, hogy ismeretét és képességeit kibontakoztathassa. Még sikerének fényében írta meg *Brudermann* 1857 augusztusában a Fő-Remonda Parancsnokságnak címezve tapasztalatainak összefoglalását, azzal a céllal, hogy a következő expedíciók tevékenységét segítse. «Gehorsamste Relation» című terjedelmes írása [65] rendkívül sok gyakorlati útmutatással szolgál az expedíció megszervezésével, s azon belül is leginkább az akkoriiban az Oszmán Birodalom részét képező Szíriával kapcsolatban. Számítalan utalást tartalmaz pénzáttalások, biztonsági intézkedések, öltözködés, étkezés, és az el nem hanyagolható ajándékozás módjára, majd a lovak kiválasztásáról, megvásárlásáról a következőket írja: «Erről csak nagyon keveset lehet mondani, mert ha a küldöttség vezetőjének nincs gyakorlati löismerete, nincs gyors és éles ítélőképessége, amely csak rendkívül nagy tapasztalat

és gyakorlás útján sajátítható el, feltéve, ha az illetőben a ló iránti nagy szeretet és vonzódás meghatározó szenvedélye jelen van, mert ez szükséges előfeltétele ennek, akkor csak kevés lovat fog venni, és a jobb lovakat ott fogja hagyni, és rövid idő után kétségbe fog esni a vásárlás sikertelensége miatt, s a végén a kevésbé jót fogja megvenni, hogy ne kelljen üres kézzel hazajönnie.

Gyakran 100 kanca közt sem találunk olyat, mint amilyenre szükségünk lenne. Sokszor néztem végig többszázat anélkül, hogy egyetlen megfelelőt is láttam volna, s közben már az a veszély fenyegetett, hogy szem elől tévesztem azt, amit keresek. Gyakran nézünk végig többszáz, nagyon nemes, nagyon szép kancát, s mégis alig lelünk egyetlen, mely célunknak megfelelne; az egyik például túl idős, a másik túlságosan jegyes, a harmadiknak az állása nem korrekt, megint másik nem elég nemes származású.

A beduinok lovainak fő hibái: a borjúállás, a lábtöben való hátrahajlottság, amely a legnemesebb lovakon is megtalálható. Nagyon sok ló túl keskeny; nagyon sok lónál fordul a lábvégeg kifelé, csak kevés befelé forduló lábvéget láttam; találni túl hosszú, puha csüdöt, de ezt csak kevés lónál. Előre hajlott lábtövet egyet sem találtam, hibás patát sem. Szembetegségeket rendkívül ritkán; ugyancsak ritkán találni túl hosszú törzset. Sokszor túl nyitott a csánk, ritkán látni zártabb szögű csánkot. Csánkpókos lovat a több ezer megsejmlélt ló között négyet találtam. A csüdök általában tele vannak sebekkel, hegekkel, duzzanatokkal, zúzódásokkal. Ezek az állandóan használt vas béklyók következményei. Sok lovat találtunk gyulladt és erősen elhasznált

lábakkal, ez a rendkívül rossz köves, talaj következménye, amelyen egész életüket töltik, s ezen a talajon nagyon gyakran és igen erős igénybevételnek vannak kitéve.

A rófnyi magas, buja fűben elszórva különböző nagyságú kövek hevernek szanaszét, mintha valaki elvetette volna őket, a magas fűben azonban ezeket nem lehet látni, és ezért nagyon könnyen előfordulhatnak sérülések.

– Ezen a talajon lovagolja lovát a beduin minden tempóban. Láttam néhány lovat törött csüdcsontokkal, amelyeket a törés után ferdén összenőtt, gyógyult lábbal újra lovagoltak. Ilyen talajon kell a lovakat megvizsgálni, ahol még két egyenes lépést sem tehetnek meg, és ahol többnyire térdig állnak a fűben. Ha nem vesszük meg rögtön a lovat, vagy meg nem kíséreljük legalább a vásárt, a beduin fogja magát, és ellovagol, s nem látjuk többé, mert több órányi távolságban, 6-8-10-15 sátras csoportokban táboroznak. Szerencsére a legtöbb lónak igen jó a mozgása. A beduinoknál a legjobb vérű kanca *átlagára* 6000 Fl. C.-Mz. körül van.

A városokban, valamint a nem nomád beduinoknál alacsonyabbak az árak. Ezek a nomád beduinok lovait csikókorukban megveszik; könnyen jutnak hozzá ezekhez a lovakhoz, s többre tartják a pénzt. Találkoztam olyan beduinokkal, aki 60 000 Fl-t kért 3 éves kancájáért, és 6-8000 Fl-os ajánlatra nem is válaszolt, hanem elviharzott. Egy ilyen beduin csak ez az egy kancája van, meg még néhány tevéje és birkája, egy inge, egy köpenye és egy Istene. – Amikor Nablusból Djenin felé tartottam, összeakadtam néhány beduinokkal, akik közül az egyik egy nagyon szép szürke kancát lovagolt.

Megkérdeztem, nem akarja-e eladni; erre megkérdezte, mennyit kínálnék érte. A kanca idősnek látszott; leszálltam a lovamról, megnéztem a fogait, és 16-18 évre taksáltam, ám így, előrehaladottan vemhesen is igen szép volt. 1000 Fl-t ajánlottam érte; <Ennyi borralót adtam, mikor megvettem> – válaszolta, és elporzott.»

Egy másik helyen ezt olvashatjuk: ...«Azt a lovat, melyet meg kívánunk venni, megmutatjuk a sejknek, és kérjük, alkudjunk meg érte. Ilyenkor megkérdezi, mennyit adnánk érte mi, s erre 1-2-3000 Fl. Ö. W.-t kínálunk, a ló értéke, valamint az ország árainak függvényében. A sejk válasza erre többnyire az, hogy ezért az összegért a ló nem kapható, ha meg akarjuk venni, többet kell ajánlani. Hogy ilyen módon ne húzzuk a végtelenségig az alkudozást –mely a vásár kezdetén elkerülhetetlen – megkérjük a sejket, mondja meg, ő mekkora összegre gondolt. Hosszas kertelés után végül megmondja a ló árát. Amennyiben ezt meg akarjuk adni, az érintett arabbal és a ló tulajdonostársaival félrevonulva megkötö az üzletet, s megtoldja kisebb feltételekkel, mint például 1 vagy 2-3 arab ruhával ráadásaképpen. Ha ellenben kisebb összeget ajánlunk, mint amennyit a sejk megállapított, akkor is tovább alkuszik, de biztosak lehetünk abban, hogy mindez elvesztegetett idő – a lovat nem kapjuk meg. Mindenféle módját kipróbáltam ennek, és be kellett látnom fentiek igazságát, ami nagyban megkönnyítette további vásárlásaimat. Az is fontos, hogy a sejket megkérdezzük a ló származása felől, s arról is, vajon jó, jobb, avagy a legjobb fajtához tartozik-e. Hogy egy kanca a legnemesebb, legtisztább vérből való-e, a legegyszerűbben úgy tisztázható,

ha megkérdezzük, hogy apamént (Hadudit) neveltek-e tőle. Ha igenlő választ kapunk, akkor biztosak lehetünk a tiszta vért illetően. A lovak származásával, vérének tisztaságával kapcsolatos, leggondosabb vizsgáldásainkra, folytonos rákérdezésünk ellenére sem hazudtak nekünk egyetlen egyszer sem egész utazásunk alatt, és ez az egyetlen tárgy, melyben az arab embert igaznak találtam, mert minden más dologban úgy hazudik, mintha könyvből olvasná azt. Azonban ne hagyjuk magunkat megtéveszteni, s ne gondoljuk, hogy nem mond igazat az arab, ha egy kevésbé nemes lóra azt mondja, hogy tiszta Saklavi, Menegie, vagy másik fajta. Ez igaz, mindazonáltal léteznek ezeken a híres családokon belül kevésbé értékes fajták, melyeket tenyésztésre, még fedezetésre sem használnak. Ez így megy nemzedékről nemzedékre, s minden arab pontosan ismeri a törzshöz tartozó összes mén és kanca származását. Így minden törzsből több fedezőmént találunk, melyek közül csak egy, legfeljebb kettő tartozik a legnemesebb véruék közé. A többi is régi, jó fajtából való, de sosem fedeztetik velük a legnemesebb kancákat. Sajnos ezeknél a fedezőméneknél is gyakran találunk küllemi hibákat, pl. hátra hajlott lábtövet, kifelé forduló lábvégeket, stb. Ezeket a hibákat a tenyésztésben nem veszik figyelembe. Ezért nagyon nehéz korrekt, hibátlan állású egyedeket találni. Hogy a korrekt állású és jobb felépítésű ló kitarthatóbb lehet, ezen még egyetlen arab sem gondolkodott el. – Az arabok a vért, a gyorsaságot és az állóképességet tartják fontosnak. Képtelenek egy számukra ismeretlen lovat kizárólag a szemükkel megítélni, hanem régi

hagyományokon alapuló szokások keretében ítélik meg őket, például a két mellső lábat olyan közel állítja egymáshoz, amennyire a paták csak engedik, hogy aztán kipróbálja, mennyi kinyújtott és zártan tartott ujjat tud a ló térdei között átdugni. Ha három ujjnyi hely van a térdek között, úgy a ló nagyon jó állású, ha kettő, még jó, de ha kevesebb a hely, az már rossznak számít. Ezt nálunk szabad szemmel látják, e próba nélkül, hogya ló mellkasban elég széles és egyenes, korrekt lábú-e. Akkor a hüvelyk- és középső ujjával körülöleli a szárat a lábtő alatt, hogy ellenőrizze, elég erős-e ott a ló; ezt is könnyen meg lehet állapítani szabad szemmel. Így méri le például a távolságot a martól a nyakon át a felsőajakig, valamint a mar és a farokrépa vége közötti távolságot is. Ha előbbi a hosszabb, az jó. Egy ilyen lónak jó, hosszú nyaka van, háta ellenben rövid, ezért, zártabb, és így tovább, amit szabad szemmel is jól látunk, amit az araboknak azonban le kell mérniük. Effajta <kézműves> módszert többet is ismer, ezek helyesek is, de ilyen mértéket egy szabó is tud venni, anélkül, hogy értene a lóhoz, s ilyen, a szó szoros értelmében lóhoz értő emberrel nem találkoztam egyetlen eggyel sem.»

A «Gehorsamste Relation» vásárlásról szóló fejezete ekképp végződik [in 65]:

«A városokban és falvakban éppoly nehéz lovat vásárolni, mint a beduinoknál. Az ember szűk sikátorba szorul, emberek százai veszik körül, akik lába körül sündörögnek, és akiket semmi módon nem lehet lerázni. Mint már mondtam, gyors és éles szem szükségeltetik ahhoz, ha valaki ebben

az országban valami jót akar venni. Vannak tájak, ahol a lovak átlagban jól néznek ki, és vannak olyanok, ahol minden ló rosszul néz ki, ahol rosszul tartják őket. Ennek oka legtöbbször a kevésbé, illetve inkább fellelhető takarmányban rejlik. Olyan esetekben, ahol a lovak átlagosan jobban néznek ki, óvakodjunk a véznább külsejűektől, mert ezek általában rossz evők és betegesek. Egyébiránt azt tanácsolom, hogy minden olyan lónál, ahol valamilyen kétely merül fel, különösen ha származása, nemessége kérdéses, hogy ezt ne vásárolják meg. Az első benyomás, elsősorban a ló nemességét illetően, mindig a legdőntőbb. Akinek nincs ilyen hozzáértő szeme, ne vásároljon Szíriában lovat. Nemesség alatt nem szabad a finom, vékony csontú arab lovat érteni. Ez az arabok szemében is kisebb értékű, mint az erőteljes szervezetű, jó felépítésű és mégis rendkívül nemes ló.

A beduinok kancái, melyek az év nagy részében füvet esznek, egészen úgy néznek ki, mint egy ménesbeli anyakanca. Ez a külső erősen különbözik egy felállított és jól tartott egyed megjelenésétől, és aki ezt nem tudja megítélni, az nem alkalmas a vásárlás véghezvitelére. Aztán a lábak többnyire kócosak, szőrrel benőttek, sebekkel, hegekkel tarkítottak, s ez nem is lehet másként, miután egész életüket a szabadban töltik, a fűben állnak, mely éjjel nedves lesz. Ápolva, pucolva egész életükön át nem lesznek, tele vannak tettekkel, atkákkal, stb. Szőrük, testük sosem olyan fényes, nem mutatja azt a csillogást és simaságot, mely az istállóban tartott, hidegtől védett ló sajátja. Ennek ellenére a ló farok- és sörényszőrein, mely a nemes lónál

mindig olyan, mint egy fmom dáma hajkoronája, azután arcának kifejezésén és egész lényén látszik, hogy a ló nemes-e, vagy sem. A nemes ló mozgása nem téveszthető össze a közönséges származású ló mozgásával, ugyanúgy, ahogy egy nemes hölgy kecses mozgása is egészen más, mint egy parasztemenyecskéé. Erről még oldalakat lehetne írni, de a vásárlóknak mégsem használna, ha ezzel a képességgel nem rendelkezik, és első pillantásra nem képes ezt felismerni.

Éveket utazhat valaki Szíriában anélkül, hogy egyetlen kitűnő ló a szeme elé került volna, ami csak véletlenül fordulhatna elő, ha az ember a jó lovakat nem *keresi meg maga*. Ez fáradtságos, vesződésggel járó vállalkozás, de sikerülnie kell, ha az illetőben megvan a szükséges kitartás, a szükséges ismeret és ennek az ügynek a nagy-nagy szeretete.

1857. augusztusában *Brudermann* ezredes s.k.»

Lovag Brudermann Rezső – Bábolna parancsnoka

Brudermann ezredest hazaérkezése után, 1857 júliusában a cs. k. Ménés- és Remonda-Felügyelőség Bábolna parancsnokává nevezte ki. Ez a sajnos nagyon rövid időszak Bábolna jövőjét olyan erősen meghatározó korszak volt, hogy részletesebben kell foglalkoznunk vele. *Brudermann* rendkívüli energiával és kiváló szervezőkészséggel fogott hozzá Bábolna rendezéséhez. Két elődjének, *J. Eckert* alezredesnek (1849-1855) és *Chr. Josch* ezredesnek (1855-1857) sem kiválasztása, sem tevékenysége nem bizonyult túl szerencsésnek, s ennek következtében rengeteg volt a tennivaló. Legjobb ha erről őt magát szólaltatjuk meg [65]:

...«Amikor 1857. októberében átvettem a ménés vezetését, már két hónapja az új szálas takarmányt etették. Ez azt bizonyítja, hogy a ménesnek nem volt semmilyen takarmánytartaléka. Azóta saját erőfeszítéseim és a gazdasági igazgató fáradozása is arra irányultak, hogy ezt az erősen elgondolkodtató hiányt megszüntessük, egyrészt takarmánynövények termesztésével, másrészt az elhasznált rétek javításával. Egy további, igen-igen érezhető kellemetlenség volt az, hogy az ácsi vasútállomáshoz vezető út, de a ménesudvart körülvevő összes út siralmas állapotban volt, annyira, hogy a kocsik állandóan elakadtak. Én ezért ezeket az összekötő utakat még 1857. őszén oldalárokkal, levezetőcsatomákkal láttam el, és erősen felszórattam kavicssal. 1858. nyarán ezenkívül egy jó utat építettem a ménesudvartól Csömörház mellett Tárkány irányában egészen a birtok határáig. Ez az út Karabukáig készen is lett. Az ezenkívül épített utak sorából említést érdemel: az oldalárokkal és fasorral szegélyezett út, mely a fészterhez vezet, valamint a hasonló módon

kiépített, Lobkowitz-erdőbe vezető út. 1857/58-ban összesen 900 000 facsemete elültetésére került sor részben a Lobkowitz-erdőben, részben Karabukán, részben az utakat szegélyező fasorokban, részben más fasorokban. A parancsnok egészen elhanyagolt kertjeiben 300 gyümölcsfát ültettem, a saját költségemre telepített csikóskertben 400 gyümölcsfát ültettem, és az egész ménés körül fekvő parkot felújítottam.

A fiatal mének számára 1857-ben négy, 1858-ban pedig hét füves karámot létesítettem. Mindez működésemnek mindjárt az elején elég tennivalót adott.

A korábbi vezetés egyszerűen túlságosan elkényelmesedett. Ezzel kapcsolatban hadd jegyezzem meg, hogy rögtön a ménés vezetésének átvétele után feltűnt, milyen hatalmas igaerőt vettek igénybe, hogy a szükséges gabonát a Duna malmiba, legközelebb Gönyüre szállítsák. Ezért első gondolatom az volt, hogy ennek a pazarló gazdálkodásnak véget vetek. Ezért a Fő-Pótlovazási-parancsnoksághoz fordultam kéresemmel, miszerint egy gőzgépet, egy cséplőgépet és egy malmot szerezhessek be. Ezt a kérést elfogadták, és azóta az egész szükséges lisztmennyiség a ménesen belül készül.» Mindezek igazolják, hogy *Brudermann* nemcsak lovasként, loismerőként volt kiváló, hanem ménesvezetőként is maradandót alkotott. Azonban nem csak a rendezetlen utakat és a pazarló gazdaságot, elhanyagolt berendezéseket örökölte; hallgassuk őt tovább:

«A ménés leg súlyosabb betegsége, amelyet elődöm meg sem említett, a szopós csikók gennyes tüdőgyulladása

volt. Ez a betegség, amely a fellelhető törzskönyvek alapján egészen 1830-ig visszafelé követhető, bizonyítható, évenként változó erősséggel lép fel attól függően, hogy a vemhes kancák télen mennyire hideg istállóban állnak. Minél hidegbbek az istállók télen, annál kisebb a megbetegedett csikók száma. A télen született csikók majdnem mind mentesek e betegségtől, de a később születettek annál biztosabban esnek áldozatául, minél jobban beleér születésük napja a tavaszodó évbe. Azt kell hinnünk, hogy 20, tüdőgyulladásban megbetegedett csikó közül csak 1 vagy 2 menekül meg. Eddig minden kezelés, úgy az alleopatikus, mint a homeopatikus gyógymódok csődöt mondtak. A takarmány, melyet az anyakancáknak adunk, valamennyi egyed részére egyformán tiszta és jó, az istállókat minden második, harmadik nap kitrágyázzák, és az istállókat tisztán és levegősen tartjuk, egyetlen kancának nincsen tüdődefektusa, és az egész ménesben nincsen kehes egyed. A betegség okozóját mind ez ideig nem sikerült kideríteni. Annyit időközben az elvetélt, halvszületett, vagy a röviddel a születés után elpusztult csikók boncolása révén megtudtunk már, hogy ezek a vész csíráját magukkal hozzák a világra. Ezen csikók felboncolása után a tüdőben egészen kicsi, elszíneződött foltokat, vagy pontokat lehet találni, melyek a születés utáni 5-8. hétre hólyagokká válnak, s azután többé-kevésbé gyors fejlődésnek indulnak. Az első felismerhető tünetek a csikók köhögésében jelentkeznek, miközben a csikó még teljesen frissnek, elevennek tűnik; majd a légzés egyre felgyorsul, amint az a növekvő horpaszmozgásból látható; a csikó napról napra egyre bágyadtabb és szomorúbb, míg azután

3-6, néha 8 hét múltán elpusztul. A boncolásnál a tüdő egy gennyes cafat-hoz hasonlít. Ha a csikó felépül, ami egyébként minden esetben kizárólag a természet gyógyító erejének köszönhető, az a következő jelekben mutatkozik meg: a betegség vagy átterjed a bőrre, s kezdeti erős viszketés után kiütést okoz, vagy a csikónak az orrfolyása lesz. A 28 éve itt szolgáló főorvos, Paarszerint a gennyes tüdőgyulladásból felépült csikókat a tenyésztésben nem lehet alkalmazni, mégpedig abból az okból, mert az a tapasztalat, hogy az ilyen csikók *összes* utódát megtámadja ez a betegség. Ezt a tapasztalatot fiatal kancák és mének osztályozásakor gondosan figyelembe kell venni. Mivel Bábolnán bebizonyosodott, hogy az őszi és téli csikók nagyon kevés kivétellel egészségesek maradnak, elhatároztam, hogy a *Herbert* báró által bevezetett és kényelmességi okok miatt megszüntetett őszi fedeztetéseket újból bevezetem. Ebben az elhatározásban az előző évi veszteség – a csikók több, mint egyharmada pusztult el gennyes tüdőgyulladásban – is megerősített. Hiszen itt a ménesben, ahol istállók, kifutók, takarmány, személyzet, stb. tekintetében olyan jól el vagyunk látva, hogy nincs különbség, ősziés téli-, avagy tavaszi- és nyári csikókat nevelünk. Az egyetlen olyan hely, ahol az őszi csikók hátrányt szenvednének, a lóversenypálya, ugyanis itt 8, 9, akár 11 hónappal idősebb lovakkal kellene megmérkőzniük. Mivel azonban a versenypályára, a teljesítőképeség oly fontos vizsgájának színhelyére lovainkat nem vihetjük, ez a hátrány megszűnik. Az őszi és téli fedeztetések eredményeit évről évre tudatni fogom, hogy azok fontos támpontot nyújthassanak utódaimnak.»

Tenyésztési munkájában *Brudermann* teljesen magáévá tette azt az elvet, mely már expedíciója elindításakor megfogalmazódott, azaz «Bábolna legyen a tisztavérű arab lótenyésztés törzsmé- nese» [65]. Igaz, ebben egy felsőbb döntés is megerősítette, mégis nagyon nehéz dolga volt, de ezt ő tisztán látta, és okait is felismerte: «Ha végiggon- doljuk, hogy Bábolna 1806 óta önálló tenyésztési intézmény, melyet arra rendeltek, hogy törzsménes legyen, úgy az eltelt ötven év célja megmagyarázhatatlan számunkra. Ama (1859-ben) itt található anyakancák nagyobb részénél pontosan megállapítható az a vér- és fajtakeverés, amelyből kiderül, mennyire nem ismerték a tenyésztés valódi értelmét. Kezdetben spanyol vérrrel tenyésztettek. Ha következetesen megmaradtak volna ennél, s csak a legjavát használták volna a tenyésztésben, úgy ma nagyértékű fajta birtokában lehetnénk, melyet máshol ilyen tisztán nem lehetne találni. 1816-ban azonban keleti méneket importáltak, anélkül, hogy ugyanebből a fajtából kancákat is importáltak volna. Ezzel csak nemesítést szándékolhattak, melyet, ha következetesen vittek volna véghez, idővel konstans fajtát eredményezett volna. Bár ebben az időben hoztak néhány arab kancát is a ménesbe, de ezek száma túlságosan alacsony volt ahhoz, hogy tiszta tenyészet alapját képezheték volna. Egyébként úgy tűnik, az a meggyőződés uralkodott, mely szerint egy fajta megalapításához csak mének- re van szükség, s azt elegendő számban minőségben a fent említett eredeti arab kancákkal létre is lehet hozni. Amint az nem is lehetett másként, a tenyésztés eredményei messze elmaradtak a hozzá fűzött remények mögött. Ez azonban újabb kísérle-

tezésekhez nyújtott indítékot. Az 1830-as és 31-es évben a nehéz hirtőlőfajtából való kladrubi mének kerültek Bábolnára, hogy ott a spanyol-keleti fajtájú kancákat fedeztessék velük. Hogy ekkor mit akartak ezzel elérni, könnyen meg lehetne érteni, ha a ménesnek az lett volna a feladata, hogy bizonyos használati lovakat tenyészsen bizonyos feladatra. Semmi szín alatt sem lehetett azonban a vezetőség szándéka, hogy ilyen módon hozzanak létre törzsméneket, mert már abban az időben is elterjedt az a felismerés, hogy félvérek, melyeket egymás között tovább kereszteznek, nagymértékben veszítenek minőségükből és tenyészértékükből. Ezen szerencsétlen keresztezés után angol telivérek hoztak be, ezeket keresztezték az itteni állománnyal. De mi célra? Erre a kérdésre csak előd uraink tudnának választ adni. Amikor 1856-ban Szíriába mentem, hogy arab tenyészlovakat vásároljak, ezt mondta nekem Exellenciája, gróf Grüne altábornagy: «Ha a ménest eredeti arab mének és kancák eredményes felvásárlásával nem sikerül megmenteni, akkor meg kell szüntetnünk.» Bábolna Grüne grófnak az ő szakértelemmel gyakorolt befolyásának, ennek a magasrangú úrnak, a lovak kitűnő ismerőjének, egyedül neki köszönheti, hogy az általa kezdeményezett arab tenyészló vásárlás révén megmenekült a teljes összeomlástól. Ő Főméltósága Lobkowitz herceg, Fő-Pótlóvazási Parancsnok úgy látta, hogy ennek az expedíciónak következtében olyan lehetőség nyílt tisztavérű arab tenyész- tés megalapozására [Bábolnán], amely helyes és következetes párosítás esetén nem is túl hosszú idő után az egész ménesre kiterjeszhető lenne. Ha most

eljutottunk erre az álláspontra, akkor – de egyedül akkor – Bábolna képes lesz tenyészanyagát azonos tisztaságban és minőségben hosszú távon is megőrizni, s ezzel kiszámíthatatlan hasznot jelenthet az országos lótenyésztesnek. Annak érdekében azonban, hogy a ménes tenyészanyaga valódi értékének lehetséges legmagasabb fokát biztosítani tudjuk, a saját tenyész- anyag kiválasztásánál a legnagyobb gondossággal kell eljárni. Sajnos ez a mostani körülmények között szinte leküzdhetetlen nehézségekkel jár, mert a ménesparancsnok kénytelen olyan tenyészegyedeket használni, amelyek minőségéről nem győződhetett meg, melyek teljesítőképeségét tehát homály borítja. A fajta tisztasága minden bizonnyal így is fenntartható, de, hogy az érték, a minőség megmarad-e, a belső, a láthatatlan, csak a teljesítménypróbák útján kimutatható tartalom megmarad-e, azt ebben az esetben a szerencse dönti el. Engem pillanatnyilag még az a szerencsés körülmény vezérel, hogy én az általam Szíriában vásárolt mének és kancák teljesítőképeségét pontosan ismerem. De ha az az öröm érne, hogy még sok esztendőn át állhatnék ennek a szép tenyésztelepnek az élén, *egy pillanatig nem nyugodnék, amíg be nem szerezném a legfelsőbb hozzájárulást ahhoz, hogy a ménesben tenyésztett lovak teljesítőképeségét próbára tehessek. Mert ilyen teljesítménypróba nélkül az ember csak a sötétben tapogatózik.* Az egyetlen helyes terv arra nézve, hogy Bábolnán a tisztavérű arab tenyészetet megalapozzuk, ezt szaporítsuk és végül az egész anyakanca állományra kiterjesszük, elődöm (*Christian Josch* ezredes, 1855-57)

szemei előtt csak elméletben lebeghetett, a gyakorlatban éppen ez el- len tevékenykedett. Ez a következő tényekből egyértelműen következik, melyek minden ménesparancsnok számára rossz példát szolgáltatnak. Amikor 1857-ben átvettem a ménes parancsnokságát, 35 telivér anyakanca volt a ménesben. Ennek ellenére 1859 tavaszán csak egyetlen 4 éves telivér kanca volt ménesbe állítható. 1860-ban kettő, 1861-ben 5 ilyen kanca lesz beállítható. Ennek természetes magyarázata abban rejlik, hogy a telivér kancákat félvér ménekhez párosították. Én magam több telivér kancát láttam, amely félvér méntől (Samhan IV, Asslan I) volt vemhes. Pedig nem hiányoztak a telivér mének sem, hiszen a ménesben vannak eredeti arab mének (Asslan, Koreischan és Gidran Elbedavi), valamint telivér arab mének (Aga, Merops, stb.), melyek igazán elegendőek lettek volna a 35 kanca fedeztetésére. Nyilvánvaló, hogy ilyen, teljesen érthetetlen gazdálkodás mellett a kitűzött tisztavérű tenyésztestet nem érték el, hanem több év távlatában is csak hanyatlás következett be, s nem is igényel további magyarázatot. *Soha, semmilyen indokkal nem lenne szabad Bábolnán egy telivér arab kancát mással, csak arab telivér ménnel fedeztetni*, ha egyáltalán a fejlődést, mint célt meg akarjuk tartani. Ha egyszer az egész ménes tisztavérű, tehát telivér fajta, akkor még kevésbé tehetséges vezetés esetén sem lehet a ménes értékét lerontani. Természetesen gondos kiválasztás és a legjobb egyedek használata útján még sokat lehet javítani; de még ha a párosításoknál hibák csúsznak is be, maga a fajta tiszta, a vér konstans marad, és maga a Természet gondosko- dik arról, hogy a jó szaporodjék. Tehát

csak tisztavérű tenyésztés! Telivér fajta! – és semmilyen korcs.» [65] A telivér arab tenyésztés szükségességét ebben a korban az is indokolta, hogy a félvér arabot más állami, de magán ménes is tenyésztett még. Ennek okairól *C. G. Wrangel* ezt írja [65]: …«Keleti félvér lovakat tenyészteni a köztenyésztésben is sikerül, de a keleti telivér tenyésztését az államnak kell magára vállalnia, már csak azért is, mert a magán tenyésztő, még ha a szükséges anyagiak rendelkezésére állnának is, a legkritkább esetben van abban a helyzetben, hogy az eredeti arab lovak ezer nehézséggel terhelt importját rendszeresen meg tudja oldani.» Sajnos *Brudermann* szavait nem fogadták meg, sőt rejtélyesen hamar, 1860-ban a ménes élén báró *Emerich Boxberg* alezredest találjuk helyette. Miután *Brudermann*t az 1857. augusztus 7-én kelt «Legfelsőbb Határozat» alapján kitüntették a Lipót-rend lovagkeresztjével, 1860. június 21-én nagy szolgálataiért vezérőrnaggyá léptették elő, és a cs. k. Ménesfelügyelőséghez helyezték át. Itt 1865. október 10-ig szolgált, majd saját kérésére nyugállományba vonult, és 1889. január 31-én Budapesten meghalt. Utóda, báró *Boxberg*, aki 1868. december 31-ig volt Bábolna ménesparancsnoka, újra hozzálátott különféle tenyésztési kísérletekhez, s szakított a bábolnai arab lótenyésztés bevált irányelveivel. Egyébként ő volt az utolsó ménesvezető, akit a bécsi kormány helyezett Bábolnára. *Brudermann*nak a bécsi Ménesfelügyelőséghez történt áthelyezése felett csak szánakozni lehet. A ménes vezetését nagyon szívesen vette át, teli volt tervekkel, melyek közül a gazdasági jellegűeket nagyjából meg is valósította; a tenyészmunka tekintetében bécsi

feletteseinek támogatását is élvezhette. Irigye minden bizonnal volt elég, már a sikeres és oly nagyon dicsért expedíció miatt is; lehetséges, hogy a döntés válasz volt arra a nyíltságra, mellyel *Brudermann* a lótenyésztésben uralkodó állapotokat bírálta. *C. G. Wrangel* pedig megjegyzi [65]: «Olyan emberek, akik értik a dolgukat és akiket meggyőződésük igaza hat át, általában élesen fogalmaznak, határozottan ítélnék». Ezzel *Brudermann* ezredesre gondolt. Lehet, hogy ez a tulajdonság már akkor sem volt legjobb garanciája egy fényes karriernek? A lótenyésztés feladatainak elvégzésére, a hadsereg lóutánpótlásának biztosítására, a köztenyésztést kiszolgáló fedezettő állomások felállítására és működtetésére a hadseregen belül önálló egységet hoztak létre, amelyet pótlóvázási és fedezettési, majd Ménes- és Remondaparancsnokságnak hívtak. 1860-tól ezt a méneseket és fedezettőállomásokat ellátó egységet méneskamak nevezték el, a fedezettési parancsnokságokból ménetelep-osztályok lettek.

A teljesség kedvéért meg kell említenünk, hogy a ménes bélyeget elsőízben 1807-ben sütötték a bal combra, 1813-tól koronával a ménesbélyeg felett. 1856-tól a nyereghelyen van a ménesbélyeg, s az anya jele is. 1879-től már csak a nyereghelyre bélyegeztek: az arab fajtánál a lovak a ménesbélyeget («B») a születési évszám utolsó számjegyevei együtt használják; az őszi csikóknál ezt a számot aláhúzzák. 1856-tól az anya bélyegét is használták a ménesbélyeg mellett. A bal nyereghelyre sütik az apai törzs jelét, az apa és a csikó számát. Telivérarabok esetében ez fordítva történik: a ménesbélyeget a bal,

az apa jele és száma, valamint a csikó száma a jobb nyereghelyre kerül. (lásd függelék) *Franz Ritter von Waljemare* (magyar forrásokban: lovag Ritter Ferenc) 1861-ben elrendelte, hogy a cs. k. katonai ménesek törzsménjeinek számozását, «valahányszor elérik a félszázat», tehát az 50-es szám elérése után, újból- római I-es számmal – kell kezdeni. Ez a *Ritter Ferenc* az, akinek javaslatára, s akinek tervei szerint 1853-ban az elkobzott Batthyány-birtokon, Kisbéren állami ménest létesítenek. A kisbéri kastélyparkban elhelyezett tágas kifutókat az ő tiszteletére nevezték el Ritterdorfnak. 1959-től altábornagyi rangban ő a Ménes- és Remondaügyek parancsnoka, 1866. aug. 10-én Kisbéren bekövetkezett haláláig. A magyar telivértenyésztés sokat köszönhet neki, mert a kisbéri ménes felépítésén túl az ő nevéhez fűződik a császári díjak kiírása, valamint az ő javaslatára jött létre a Lótenyésztési Országos Pénzalap, melyből az ötös, majd kilences bizottmány telivér tenyészlovakat vásároltat. *Ritter Ferenc* bízta meg telivérek vásárlásával *Francis Cavallierot* is.

- Ablad (született 1857-ben, 1864-ben Mezőhegyesre került),
- Bagdady (született 1851-ben, 1866-ban országos fedezőménként Galiciába került).

A ménék csere útján kerültek Bábolnára. Ez mégsem jelentette azt, hogy Bábolnán következetesen tovább folytatták volna az arab tenyésztést. A meggondolatlan, következetlen, sőt kapkodó cselekvést alátámasztja még

a majdnem azonos időben vásárolt két angol telivér – igaz, csak rövid idejű – használata.

A két angol telivér:

- Bivouac (pej mén, született 1857-ben, 1862-ben vásárolták meg Londonban, 1866-ban Kisbérre került),
- Falcon (eredetileg Night Hawk, szürke mén, született 1853-ban, 1864-től Bábolnán fedezett, 1866-tól ismét ménetelepi állományba sorolták).

Ugyanebben az időben került ide még egy mén Mecklenburgból, amely Roggow (güstrowi járás) ménesében született 1857-ben: a «Cormoran» nevű sötétpej angol telivérmén, melyet 1865 decemberében vásároltak meg, ide nehéz országos fedezőménként osztották be, de hamar, már 1866-ban túladtak rajta. *Brudermann* távozásával mintha a bevált tenyésztési irányelveket is sutba dobták volna. 1861 és 1865 között a bábolnai kancák egy része kisbéri cs. k. ménesbe¹³ került, ahol «Amati», «Bivouac», «Daniel O’Rourke», «Ephesus», «FernhIII», «OakbalI», <<Polmoodie», «Sutherland», «Teddington» és «Virgilius» nevű angol telivér ménék fedezték őket. Ugyanekkor néhány kisbéri angol telivér kancát arab ménnel, a *Brudermann* által importált «Aghil Agá»-val fedeztettek. Ez a kísérlet is csak a kudarcok számát növelte, egy kivétellel: 1862. ápr. 7-én született Kisbéren a «3. Aghil Aga» nevű kanca, «Aghil Agá»-tól, melynek anyja a «30. Maria» nevű angol telivérkanca volt. Ez a meggyepj kanca Bábolnán törzskanca lett, s hat mén-, valamint nyolc kancacsikót hozott a világra.

^[13] A Bábolnától kb. 25 km-nyire délkeletre fekvő egykori cs. és kir. kisbéri ménest 1853-ban alapították. Bázisa a gróf Batthyány Kázmér (1807-1853) tulajdonában lévő birtok volt, melyet a (Habsburg-dinasztia ellen) 1848/49-ben vívott szabadságharc elvesztése után elkoboztak, majd nagyrészt feldúltak. A magyar arisztokrácia egyik családja sem állt ki ekkor annyira a hazája mellett, mint a Batthyányak. Ezért drágán kellett megfizetniük. Az első magyar kormányban, melynek fejét, gróf Batthyány Lajost, mint már említettük, 1849-ben kivégezték, Batthyány Kázmér külügyminiszteri posztot töltött be. Akárcsak családtagjainak, neki is menekülnie kellett (először Törökországban tartózkodott, azután Párizsban). Bátyja, Batthyány Gusztáv, a Kincsem-tréner Hesp Róbert segítségével emigrált Angliába, ahol sikeres telivértenyészetet épített fel, melyből nemcsak kiváló versenylovak (például «Galopin», vagy fia, «Galliard», hanem olyan ménék is származtak, mint pl. «St. Simon» (született 1881-ben), mely ugyancsak «Galopin»-ivadék volt.

^[14] A jarczowcei ménest Katejan Dzieduszycki (1772-1842) alapította a XVIII. sz. végén. Galíciában, a zloczówi járásban volt található. Kezdetől tartottak itt ólengyel kancákat, melyeket kizárólag nemes, keleti vérrrel frissítettek fel. 1791-től eredeti arab méneket használtak fel erre a célra, melyek W. Rzewuski gróf, illetve Sanguszko herceg importjaiból származtak, köztük az 1840-ben vásárolt «Bagdad»-ot is.

^[15] Kajetan fia, Juliusz Dzieduszycki (1817-1885), 1845-ben megszerezte a három lengyel alapítókancát, az eredeti arab «Gazellá»-t, «Mlechá»-t és «Sahará»-t, valamint hét csödört, majd 1876-ban megvette az ugyancsak jelentős, arabiai «Krzyzyk»-et. Juliusz Dzieduszycki halála után Wojciech Dzieduszycki (1848-1909) örökölte a ménest, és 1885-ben tenyészállományát átszállította Jezupolba (a Dnyeszter mellett, Galíciában, Halicstól 15 km-nyire délre), ottani ménesébe. Fia, Wladyslaw Dzieduszycki, folytatta az arab telivértenyésztést, mely nemcsak Lengyelországban, de nemzetközileg is egyre jelentősebb lett. 1914 szeptemberében a Lwów körüli harcok folyamán majdnem a teljes lóállományt elszállították Oroszországba, ahol nyoma veszett (Flade) [24].

a Baltazzi fivérek voltak, *Aristide* és *Alexander*, akik nagy versenyistállót tartottak fenn, s maguk is amatőrlovások voltak. 1886-ban *Aristide Baltazzi* «Kisbér»-rel megalapította a fent említett ménest, melyben a mén 1886-tól 1887-ig tartózkodott, míg el nem adták a bad harzburgi (Goslar mellett) ménesbe. A *Baltazzi* fivérek unokahúga, vagyis nőtestvérüknek, *Baltazzi-Vecera* bárónőnek a lánya, *Vecera Mária* (1871-1889) Habsburg Rudolf trónörökössel (1858-1889) a mayerlingi kastélyban (Ausztria) az önkéntes halált választotta. 1869-ben, a kiegyezést követően Kisbér, akárcsak Bábolna és Mezőhegyes, a magyar állam birtokába került. A tenyésztés hagyományos irányvonala megmaradt. Mellékesen megjegyzendő, hogy 1866 júliusában a «Mahmoud Mirza» nevű eredeti arab mént (született 1851-ben) gróf *Batthyány Gusztáv – de Butls* ezredes közvetítésével – Bábolna számára megvásárolta; a mén Dél-Arábiából származott és 1872-ig fedezett. Nem mellékes viszont az, hogy a magyar kormány a kisbéri birtokot – melyet annak idején (lásd fent) elkoboztak – a *Batthyány*-családtól 1867-ben megváltotta, s ezzel jog szerint is a magyar állam tulajdona lett (*Flade*).

¹⁴ A jarczowcei ménest *Katejan Dzieduszycki* (1772-1842) alapította a XVIII. sz. végén. Galíciában, a zloczówi járásban volt található. Kezdetől tartottak itt ólengyel kancákat, melyeket kizárólag nemes, keleti vérrrel frissítettek fel. 1791-től eredeti arab méneket használtak fel erre a célra, melyek *W. Rzewuski* gróf, illetve *Sanguszko* herceg importjaiból származtak, köztük az 1840-ben vásárolt «Bagdad»-ot is. Kajetan fia, *Juliusz Dzieduszycki* (1817-1885), 1845-ben megszerezte a három lengyel alapítókancát, az eredeti arab «Gazellá»-t, «Mlechá»-t és «Sahará»-t, valamint hét csödört, majd 1876-ban megvette az ugyancsak jelentős, arabiai «Krzyzyk»-et. *Juliusz Dzieduszycki* halála után *Wojciech Dzieduszycki* (1848-1909) örökölte a ménest, és 1885-ben tenyészállományát átszállította Jezupolba (a Dnyeszter mellett, Galíciában, Halicstól 15 km-nyire délre), ottani ménesébe. Fia, *Wladyslaw Dzieduszycki*, folytatta az arab telivértenyésztést, mely nemcsak Lengyelországban, de nemzetközileg is egyre jelentősebb lett. 1914 szeptemberében a Lwów körüli harcok folyamán majdnem a teljes lóállományt elszállították Oroszországba, ahol nyoma veszett (*Flade*) [24].

Utóbbiak közül 3 lett törzskanca, belőlük egy nemzetközileg elismert, eredményes kancacsalád fejlődött ki: – 6. Mahmoud Mirza (szül. 1870-ben),¹⁵ – 35. Mahmoud Mirza (szül. 1871-ben), – 90. Mehemed Ali (szül. 1878-ban). Meg kell még említeni, hogy Bábolnára került egy további, «Aghil Agá»-tól származó, Kisbéren a «40. Lady Sarah» nevű angol telivér-kancából nevelt «112. Aghil Aga» nevű kanca (született 1862-ben); az a kancacsalád, melyet ő alapított, kihalt ugyan Bábolnán néhány nemzedék után, fennmaradt azonban a szlovákiai kistapolcsányi (szlovákul: *Topol’cianky, a Nyitrától kb. 25 km-nyire északra) ménesben.

1854-ben, *I. Abbas pasa* egyiptomi alkirály meggyilkolását követően fia, *Al Hami pasa* vette át apjának méneseit. S mivel értékes öröksége kevésbé érdekelte, számos tenyészlovat elajándékozott, végül 1860-ban a fennmaradt állományt – 60 mént, 210 kancát, 180 csikót – elárvereztette [27]. Így jutott több értékes eredeti arab többek közt Európába. Bábolna számára *Karl von Ahrenberg* herceg két tenyészmént vásárolt:

- Atuan (sárga mén, született 1855-ben, 1868-ig fedezett Bábolnán, innen Mezőhegyesre került),
- El Delemi (szürke mén, született 1848-ban, 1860-tól 1863-ig fedezett Bábolnán; 1863-ban továbbadták Mezőhegyesnek).

Alig indult el jó irányban a ménes fejlődése, végre hozzáértő emberek kezébe került rövid három év után ismét a tervszerűtlen, szakszerűtlen kapkodás vette át a hatalmat. Ilyen állapotokat talált a magyar kormány

Bábolna – Magyar Királyi Állami Ménés

A Bábolnánál a Magyar Királyi Állami Ménés egyik állománya, a Károlyi Állami Ménés.

«Az 1868. december 29-én kelt Körendeletnek megfelelően Ő Felsége, császári és királyi apostoli Fenség az 1868. november 2-án és november 20-án kelt legfelsőbb határozattal előírja, hogy a két küldöttség által

A Bábolnánál a Magyar Királyi Állami Ménés egyik állománya, a Károlyi Állami Ménés.

¹⁵ A bábolnai méneskönyvek kezdettől fogva szigorúan különbséget tettek importból származó eredeti arabok, illetve kizárólag eredeti arab elődöktől származó, ún. telivér arabok, valamint az alapítókancáktól és arab ménektől származó, ún. bábolnai arab fajta között; hiszen az alapítókancák, mint láttuk, különböző, más fajtákból eredtek. A méneskönyvekbe eleinte mind az arab, mind az angol telivéreket piros tintával, az «arab fajtát» pedig kék tintával jegyezték be. Csak a XX. sz. elején kezdték el az arab telivéreket zöld tintával vezetni. Az első, zöld színnel beírt kanca «Koheilan II-6» (született 1906-ban) – Koheilan II után a 174. Gazlan kancából – melyet 1910-ben soroltak be a ménesbe. Az első zölddel bejegyzett mén, «Kemir» (korábban Sven Hedín/Weil, született 1905-ben), 1925-1929-ig volt törzsmén Bábolnán. A «30. Maria» nevű kanca telivérutódait ellenben mindig lila tintával írták; vagyis ezeket anglo-arab telivérekként elkülönítve jegyezték be.

¹⁶ *I. Ferenc József* császár a magyar alkotmányt 1867. február 17-én ismét hatályba helyezte, magát pedig 1867. június 8-án magyar királlyá koronáztatta. *A Deák Ferenc* (1803-1876) vezette küzdelmes, fáradhatatlan munka nyomán megszületett osztrák-magyar – valamint a magyar-horvát – kiegyezés a császári birodalom határain belül szavatolta a nemzetiségek egyenlőségét; ezzel nagyrészt elérték az 1848/49-es szabadságharcosok célkitűzéseit. *(Flade).*

egyetértésben megfogalmazott és az 1868. március 24-én a legfelsőbb határozattal jóváhagyott, a magyar lótenyésztési intézményeknek az Illetékes minisztériumnak történő átadásáról szóló döntésnek 1869. január 1-vel kivitelezésre kell kerülnie.» [65] Így hangzik az az okirat, amely alapján 1867-es kiegyezést¹⁶ követően Bábolna magyar tulajdonba került; de a körrendelet, melynek kivitelezése 1869. január 1-től kezdődött meg, nemcsak Bábolnára, hanem Kisbérre, Mezőhegyesre, továbbá az állami méntelepekre, valamint az Erdélyben fekvő fogarasi állami ménesre és a sepsiszentgyörgyi méntelepre is vonatkozott. A császári és királyi ménések átadása az 1869-es esztendő végére befejeződött. A «Magyar Királyi Állami Ménések Szervezete» változatlanul a hadügyhöz tartozott, akárcsak a korábbi Pótlovazási és Fedeztetési Parancsnokságból kialakult méneskar, mely a méneseket személyzettel látta el. A tenyésztési, gazdasági, valamint adminisztratív ügyek a Földművelés-, Ipar- és Kereskedelemügyi Minisztérium irányítása alákerültek; ennek a minisztériumnak volt egy lótenyésztési osztálya, s ennek rendelték alá a méneseket. Nagy befolyása maradt azonban a hadügyminisztériumnak, melyet perszonálunió keretében Ausztria és Magyarország közösen tartott fenn. A földművelésügyi miniszter az említett lótenyésztési osztály vezetőjének már 1868-ban meghívta *leveldi Kozma Ferencet* (1826-1892), aki 1869. január 1-jén átvette hivatalát, s ezzel az összes magyar ménés és méntelep főnöke lett.

Leveldi Kozma Ferenc

A Magyar Királyi Állami Ménés egyik állománya, a Károlyi Állami Ménés.

1826-ban született Somogy megyében, Sörnyén (ma Sörnyepusztá, Kaposvártól kb. 20 km-nyire északnyugatra), haladó gondolkodású, nemesi családból. Iskolái elvégzése után katonai szolgálatát a lovasságnál kezdte, majd a királyi lovas testőrséghez került. 1848-ban dezertált, és a szabadságharc oldalára állt. A szabadságharc bukását követően bujdosni kényszerült – távollétében halálra ítélték – majd 1850-től felesége birtokán, Baracskán (a Velencei-tó és Budapest között fekszik) gazdálkodott. A kiegyezés után – Deák Ferenc személyes ösztönzésére – az új kormány munkájában vállalt feladatot. Így lett az új Földművelés-, Ipar- és Kereskedelemügyi Minisztérium titkára, majd a lótenyésztési osztály vezetője. Kiváló szervezőkészsége, alapos szaktudása révén vezetésével a magyar állami ménések virágzó fejlődésnek indultak; fiatal szakemberekkel frissítette fel a lótenyésztés parancsnoki karát is.

Kozma Ferenc a ménések és méntelepek vezetését hangsúlyozottan központilag kívánta megoldani. Minden évben végiglátogatta a méneseket, személyesen ellenőrizte a loállomány osztályozását, selejtezését. Körútja közben, 1892-ben, Mezőhegyesen halt meg. 24 évi szorgalmas és szakértő munkája a kialakulóban lévő, önálló magyar lótenyésztés fejlődésére áldásosnak bizonyult. Munkásságának jellemzésére ismét *C. G. Wrangel*t idézzük (1891) [65]: …«leveldi Kozma Ferenc miniszteri tanácsos úr tevékenysége ma, amikor hivatalba lépése óta több, mint 20 év telt el, már megítélhető. A magyar tenyésztők jogos önérzettel úgy tekintenek rá, mint magas szinten virágzó méntelepi-

ménesi intézményrendszerük megalapítójára és legsikeresebb fejlesztőjére. Kozma úr, aki eredetileg katonatiszt, később birtokos és lótenyésztő volt, s 1867-ben elnökségi tagként a földművelésügyi bizottságba került, s akit 1868-ban a földművelésügyi minisztériumnak akkor még hadügyminisztériumi felügyelet alatt álló lótenyésztési osztályának vezetőjének neveztek ki, addig még semmilyen tapasztalattal nem rendelkezett a közigazgatas terén. Hogy a bürokráciai gyakorlat eme kezdeti hiányát terhesnek találta-e, nem tudhatjuk. Csak azt konstatáljuk, hogy valóságos hévvel fogott hozzá reformrnrunkájához. Mint ahogy fentiekből is kiderül, az átadás napjától kezdve az egész ménesügy a magyar királyi Földművelésügyi Minisztérium lótenyésztési osztályának volt alárendelve, melyet pedig Kozma miniszteri tanácsos úr vezetett, nagyjából korlátlan teljhatalommal. Kozma úr ezért általában szabad kezet kapott. Ez a ténye lelkiismeretes férfiú felelősségérzetét lényegesen megnövelte, ugyanakkor a szervezési munkát is nagymértékben megkönnyítette, mert pontosan tudta, mit kell tennie. Erre az ismeretre ekkor valóban nagy szükség volt. A ménések átvételekor a loanyag minden lehetséges és lehetetlen lófajta gyűjteménye volt, a ménések személyi állománya pedig, melynek az lenne a feladata, hogy a hazai lótenyésztés eme tarka társaságával talpra állítsa az ország köztenyész-tését, nagyrészt olyan idős katonákból állt, akik szolgálatuk legelső fokától nemigen tanultak mást, csak a vak, katonai fegyelmet, s a tenyésztés, a fajtaismeret, a ménesi szervezés, közgazdasági kérdések terén rendkívül gyermekded elképzeléseik voltak.

Volt tehát tennivaló bőven, és ezeket a tennivalókat Kozma úrnak a fent említett <öregurak> igen-igen passzív segítségével vagy anélkül kellett megoldania. Ilyen körülmények között nem is csoda, hogy a magyar méneskar vezetésében példátlan, egyedülálló centralizáció alakult ki. Németországban egy ménesparancsnok önálló tenyésztő, akinek tenyésztői elképzeléseit csak az Illetékes ménes számára előírt tenyésztési feladatok korlátozzák, Franciaországban a tenyésztőkkel szoros kapcsolatot fenntartó ménlepparancsnok dönti el a fedezőménnek beosztását, így jelentős befolyással van a köztenyésztés fejlődésére. Ez Magyarországon egészen másképpen alakult; itt még a legjelentéktelenebb szolgálati döntésben is ki kell kérni a minisztérium véleményét; a ménlelep- és ménesparancsnokok csak parancs-végrehajtószervek; a párosítás, a felnevelés módja, a tenyészállatok besorolása és kiselejtezése, az országos fedezőménnek beosztása, a takarmányozási norma – egyszóval minden, ami túlmegy az amúgy sem a vezető parancsnok kényére-kedvére bízott napi mechanikus szolgálat kérdéseiben, azt a minisztérium, illetve Kozma úr határozza meg, részben osztálya beosztott alkalmazottainak segítségével. Ez nem az a hely, ahol egy ilyen szervezet előnyeit és hátrányait kritikusan meg kellene világítani. A mi célunknak tökéletesen megfelel, ha megállapítjuk, hogy amikor Kozma miniszteri tanácsos úr hivatalba lépett, ez szükség diktálta törvény volt. Az első és legfontosabb reformok egyike, amely a ménesek magyar állami tulajdonba kerülésével egyidejűleg lépett életbe, a ménesparancsnokságnak és a ménesbirtok gazdasági vezetésének tö-



Leveldi Kozma Ferenc (1826-1892).

kéletes elválasztása volt. E döntés ellen, mely a ménesvezető válláról nagy terhet vett le, semmilyen kifogás nem lenne felhozható, ha a ménesnek – egy tollvonással – biztosíthatnák volna a ménesbirtoktól való teljes függetlenségét. Ez azonban teljességgel lehetetlen, hiszen a ménes takarmányát, legelőit, alomszalmáját illetően, nem is beszélve a működés, a lét egyéb feltételeiről, teljesen ki van szolgáltatva a ménesgazdaságnak. Ezért a ménesparancsnok és a mé-

nesbirtok igazgató egymás mellérendelése azon szomorú tapasztalat alapján gondolkodtat el bennünket, hogy két különböző, de azonos ístrágon húzó ember együtt jól csak akkor működhetik, ha <a két szív együtt dobban>. Ha abból indulunk ki, hogy a ménes birtok van a ménesért és nem fordítva, akkor jogos sok szakember véleménye, hogy jó lenne a gazdasági igazgatót a ménes igényeit illető kérdésekben a ménesparancsnok alá rendelni.»

C. G. Wrangel, úgy tűnik, nem látta át, hogy Kozma Ferenc ezzel a döntésével a ménesek önállóságát kívánta növelni, hiszen a ménesbirtok így teljesen a földművelésügyi irányítása alatt volt, a méneskar tisztek viszont – annak ellenére, hogy földművelésügyi minisztériumból kapták fizetésüket – az osztrák-magyar «közös hadsereg» kötelékében álltak. A Kozma Ferenc-féle szabályozás helyessége már néhány hónap alatt beigazolódott; a ménesekhez tartozó ménesbirtokok igen rövid idő alatt Európa példamutató mintagazdaságaivá váltak. Ezek közé tartozott Bábolna is [v.ö. Wrangel, 65].

Kozma Ferenc tevékenységét többek között azzal kezdte, hogy Magyarország elismert lovas szakértőiből bizottságot alakított, mely arra volt hivatott, hogy az átvett ménesek lóállományát osztályozza, minősítse és a javaslatokat dolgozza ki a további működésre vonatkozóan. A bizottság tagjai a következők voltak:

- báró *Wenckheim Béla* (szobra, mely a «Gunnersbury» nevű angol telivérmenen ülve ábrázolja, a kisbéri fedett lovarda előtt áll);
- gróf *Szapáry Iván*, a kitűnő úrlovas;
- *Jankovich József*, az öreglaki ménes (kb. 20 km-nyire délre Fonyódtól, a Balatonnál fekszik) alapítója (1855) és tulajdonosa, aki többek között kocsilovakat tenyésztett, s kiváló hajtó hírében állt;
- gróf *Festetics Géza* – aki a keszthelyi Festetics-család¹⁷ 1847 óta tulajdonát képező fenékpusztai ménest képviselte, valamint
- leveldi *Kozma Ferenc*, aki a Földművelés-, Ipar- és Kereskedelemügyi Minisztérium képviselőjében.

A bizottság 1870. január 11-én érkezett Bábolnára, miután Kisbéren befejezte tevékenységét. Nemcsak azt állapították meg, hogy a ménes törzsménjai nem felelnek meg egy törzsménis ménjeivel szemben támasztott követelményeknek, hanem azt is, hogy az egész tenyészállománnyal baj van, nem beszélve a felnevelés körülményeiről, ahol majdhogynem katasztrofális állapotok uralkodtak.

¹⁷ 1739-ben a keszthelyi birtok és a Pethővár véglegesen a *Festetics* család tulajdonába került. *Festetics Kristóf* (1696-1768) Ságról (ma Simaság, Sárvártól kb. 20 km-nyire északnyugatra, a Sopronba vezető út mentén helyezkedik el) átköltözött Keszthelyre. Ott egy új kastély építésébe kezdtek – a vár alapjain. Fia, *Festetics Pál* (1722-1782), *Mária Terézia* császárnő bizalmasaként elnyerte a grófi címet, s a kastélyt kibővítette. A világhírű kastélykönyvtár első sorban a haladás iránt különösen nyitott *Festetics György* (1755-1819) idejében jött létre; megbízta az építész *J. G. Rantzot* az akkoriban kb. 25 000 kötetet számláló gyűjteménynek új helyet adó klasszicista stílusú terem építésével, melynek terjedelmes, díszes faszerkezetét *J. Kerbl* keszthelyi asztalosmester készítette el 1799-1801-ben. A könyvtárban volt megtalálható a *Festetics Kristóftól* örökölt 2000 könyv is. Az időközben több, mint 80 000-re bővített könyvállomány a hipológusok, illetve a a magyar lótenyésztés története iránt érdeklődők számára mind a mai napig valóságos kincsesbánya. 1797-ben gróf *Festetics György* Keszthelyen megalapította Európa első mezőgazdasági főiskoláját, a «Georgikon»-t (a név Vergilius [i.e.70-16] mezőgazdasági tanköteményének, a négykötetes «Georgica» és a gróf utónevének összekapcsolásából adódik), melynek magját egy hároméves képzést nyújtó «Tudományos Mezőgazdasági Iskola», valamint további hét intézet, köztük az

1807 óta működő ménes- és istállómasteriskola alkotta.

1906-ban a «Georgikon» mezőgazdasági akadémiává, 1962-ben mezőgazdasági főiskolává lépett elő, majd 1970-től mint Keszthelyi Mezőgazdasági Egyetem működik, együtt a korábbi kaposvári mezőgazdasági főiskolával, mely ma a Pannon Egyetem állattenyésztési kara; ez utóbbi jelentős kutatóközponttal rendelkezik, és itt található az európai hírű Lovas Akadémia is. Már a XVIII. században létezett a keszthelyi birtokon belül egy kisebb ménes is, hiszen az 1811-ben és 1817-ben *Fechtig* báró importálta ménék közül Triesztben megvásároltak néhányat e ménes számára. 1847-ben György unokája, *Festetics Tasziló* vette át a fenékpusztai ménis irányítását (Fenékpusztai Keszthelytől kb. 6 km távolságban található).

Ez a tenyészhely, amely 1815 óta működött, 14 000 ha mezőgazdaságilag hasznosítható területet ölelt fel, amikor «Festetich ménessé» vált. Eredetileg Közép-Magyarországon és Erdélyben kiválogatott anyakancák álltak itt; ám 1817-től kezdődően főként spanyol, illetve egyre több arab mént használtak. 1847 után arab ménekkel tenyésztettek nagyobb számban, 1860-ban pedig angol ménekkel egészítették ki az állományt. Érdekesek a herzogswaldei szász méneshez (Herzogswalde kb. 16 km-nyire északra fekszik a szászországi Freibergtől), illetve annak tulajdonosához, *Erich von Schönberghez* fűződő kapcsolatok. Ez az ember 1850-ben tett afrikai és ázsiai utazásai folyamán három eredeti arabot, majd 1853-ban további eredeti arab méneket hozott Herzogswaldéba. Innen szerezte meg *Festetics Tasziló* istállómasteré, *Gargen* többek között a «Hadischi-Derwisch Beduin» nevű sötétej mént «a Nedjit Kohelye Maneki», valamint a «Merjan Komse» fajtaból. 1862-ben pl. Bábolnáról is vásároltak: egy másfél éves méncsikóra tettek szert, a későbbi «Aghil Aga VII»-re, amely kiváló utódokat nemzett. Az 1880-as évek végére nagyobb arányú visszaesés volt tapasztalható az arab-állományban – az angol telivértenyésztés előnyére; mely utóbbi különlegesen sikeres volt. Elsősorban az 1860 utáni angliai importokra támaszkodott, de más beszerzésekből (mint pl. a basedowi ménesből Mecklenburgban, malchini járás) származó tenyészmenekre is. Olyan értékes versenylovak, mint «Fenek», «Patience», «Pázmán», melyeket Keszthely saját idomítótelepén képeztek ki, Fenékpusztáról származtak (*Flade*).

A bizottság jelentéséből kialakult képet *C. G. Wrangel* így írja le [65]: ...«A ménésnek a magyar állam számára történő átadásakor a tényállás meglehetősen szomorú volt. A Bábólnán tenyésztett lovak nagy részének marmagassága az ötödik életév betöltése után is alig érte el a 14 marokot (=150 cm), könnyű csontú volt, keskeny alkatú és sem teherhordáshoz, sem teherhúzáshoz nem volt elegendő ereje. Származásukat ugyan semmilyen kifogás nem érheti annál inkább szembetűnő volt minden egyéb jó tulajdonság teljes hiánya, így teljesen érthető, hogy a minisztériumi bizottság nem volt megelégedve a látottakkal. Mi volt hát ennek a szomorú látványnak az oka, ha olyan ménésben táruul élénk, mely arról közismert, hogy a lótenyésztés számára különösen kedvező talajjal bír?

Míndez elsősorban a lovak felnevelésében alkalmazott takarékosági rendszer következménye volt. Még mielőtt megszülettek volna, már éhezniük kellett, mert az anyakancákat rosszul etették, s ez olyan nélkülözést jelentett, melyből a csikónak későbbi élete során is kijutott, hiszen az egyes évjáratoknak sem volt jobb soruk az anyakancáknál. Ezen túl eluralkodott az az elv, miszerint a csikót mindenképp keményen kell felnevelni, és nem gondoltak arra, hogy kellő tápanyag és bizonyos hőmérséklet a fiatal szervezet fejlődéséhez ugyanúgy szükséges, mint a levegő, melyet belélegez.

Az <olcsó>, éheztetéses felnevelés következményei természetesen nem maradtak el. A bábólnai lovak évről évre kisebbek lettek, erőtlenebbek, nyomorékabbak, degeneráltabbak, szinte borzadást keltő módon.

A magyar kormány azon döntése, hogy bizottságot küld ki az <ebek harmincadjára> jutott ménés helyreállítására, mindezek fényében teljesen jogos volt.».

A bizottság eltávolította a ménésből azokat a méneket és kancákat, amelyek nem arab származásúak voltak, de az arab mének közül is kiselejtezte az

- Assil nevű mént (született 1837-ben) magas kora és szembetegsége miatt, a
- Dahoman nevű mént (született 1846-ban) levegőssége és előnytelen alkata miatt, a
- Maneki nevű mént (született 1855-ben) ösztövért izomzata miatt és a
- Messoud nevű mént (született 1857-ben) nem kielégítő típusa miatt.

Másfelől kiemelte a bizottság az

- El Delemi nevű mént (született 1848-ban) – a nemes arab mének mintapéldáját, a
- Polkan nevű mént (született 1860-ban) – harmonikus felépítése miatt, a
- Mahmoud Mirza nevű mént (született 1851-ben) – melyet egyéni teljesítménye miatt legmagasabb dicsérettel illettek, hiszen Angliában is győzelmi babérokat aratott, valamint a
- Sheria nevű mént (született 1851-ben) – jó örökítése miatt, s ezek a mének Bábólnán is maradtak.

Az arab fajtájú mének közül egy «Abugress» és két «Shagya» mént talált további alkalmazásra megfelelőnek a bizottság.

Még szigorúbban jártak el a kancák esetében: 35 anyakancát és 13 fiatal kancát selejtezték ki. A ménésben keletkezett hiány pótlására

a bizottság javasolta 45 arab véru kancát áthelyezését Mezőhegyesről Bábólnára. Az akkori mezőhegyesi ménésparancsnok, *zalabéri Horváth János* ezredes (1865-től 1877-ig volt a ménés vezetője) 1870. október 18-án kelt jelentésében így ír a magyar ménészek főfelügyelőjének, *Gradwohl* vezérőrnagynak (aki 1869-től 1877-ig viselte ezt a hivatalt) a kancák származásának problematikájáról [65]: ...«Így például a II. számú ménésben (az úgynevezett I. számú arab ménés), ahol az anyák, nagyanyák és ükanyák, stb. nem mindig tisztavéru keleti kancák, olyan lófajtát látunk kialakulni, amelynek eredeti keleti típusa lassan átalakul mezőhegyesi típusúvá. Ez a fajta meglehetősen korrekt felépítésű, sok nemességet mutató, zömök testalkatú, erőteljes csontozatú lovakból áll, melyeknek mozgása kiemelkedő, de amelyek marmagassága nem haladja meg a 15 marok 1-2 hüvelyket. Annak ellenére, mint ahogyan említettem, ezek már nem tisztavéru arabok, mégis megtartották sivatagból származó elődeik jó tulajdonságait. Éppen ezért, és mert az arab vér köztenyésztésben lévő fajtáink, de egyáltalán félvértenyésztésünk számára nélkülözhetetlenné vált, a II. ménésben eddig folytatott tenyésztési gyakorlatot célszerűnek tartom. Vagyis más szavakkal: mivel a korábbi idők legfőbb arab vonalalapító ménjei ivadékaikban vagy degenerálódtak, vagy kihaltak, ezzel szemben a Shagyák esetében a mi igényeink szerinti javulás, a testalkat előnyös változása figyelhető meg, az javasolható, hogy ez a ménés Shagya-ménekkel tartassék fenn...».

A bizottság a továbbiakban azt javasolta, hogy az arab telivér méneket «Mahmoud Mirza», «El Delemi»



Shagya X. mezőhegyesi törzsmén, született 1855-ben Mezőhegyesen. Apja Shagya IV., anyja 307. Samhan.

20. Shagya X-2. mezőhegyesi törzskanca, született 1868-ban. Apja Shagya X., anyja 41. Shagya IX.

és «Polkan», a félvér kancákat «Abugress» és a két «Shagya» mén fedezze.

«Mahmoud Mirzá»-ról fennmaradt egy 1871-ből származó leírás, melyet *C. G. Wrangel*nél ekképp olvashatunk [65]: ...«Mahmoud Mirza, a pej, eredeti arab mén, 20 év feletti korával már veteránnak számít. Fiatal korában egy angol tiszt tulajdonában Indiában versenypályán is futott – sajnos számunkra ismeretlen eredménnyel. Később tulajdonosával vadászatokon vett részt, majd Angliába került, itt vásárolta meg gróf Batthyányi Gusztáv. Miután néhány évet hátszlóként szolgált, a kormány azzal a céllal vásárolta meg, hogy apaménként használja. Kiváló vételnek bizonyult, mivel magas kora ellenére még mindig friss és termékeny, lábai tökéletesen tiszták, épek, és sok kiváló tulajdonságát valamennyi ivadékára olyan hűen örökíti, hogy a bábolnai ménesben első helyét a törzsmének között egyetlen más mén sem vitathatta el. A szakértőnek feltűnik három, Mahmoud Mirzától származó telivér méncsikó – szokatlanul fejlett izomzatukkal, 15 marok 2 hüvelyk marmagasságukkal, mely bővebb takarmányozásuknak és annak a következménye, hogy két éves koruk óta lovagolják őket. Ezek egyike egy sárga, mely vitathatatlanul a legjobb, sajnos feje nem tisztán az arab típust mutatja, de testalkata annyira tökéletes, hogy minden bizonnyal törzsménként Bábolnán marad.»

A bizottság Budapestre küldött jelentése derűlátóan zárul [65]:

...«javaslataink elfogadása és a minisztérium által elrendelt, a ménesi állomány jobb tartásának bevezetése esetén annak a reménységünknek adhatunk kifejezést, hogy 4-5 éven belül

Bábolna is elérheti a virágzásnak azt a magas fokát, amely Kisbért jellemzi.» Az immáron a magyar kormány által újonnan kinevezett ménesparancsnok, *Friedrich György* őrnagy nyilvánvalóan a bizottság javaslatai alapján tevékenykedhetett, mivel hamarosan sikereket könyvelhetett el. Elsőnek a szakszerű felnevelés gyümölcsei értek be, a keskeny, gyenge, csenevész évjáratok után most széles, mély, erőteljes csikók nevelkedtek Bábolnán. Már 1872 decemberében így ír egy szakember: «Tizenöt marok (=160 cm) olyan magasság, amely a bábolnai csikók között igazán nem számít ritkaságnak, hanem általánossá válik. Néhány kiemelkedő egyed ezt a méretet jelentősen meghaladja anélkül, hogy mélységük, szélességük ezt megsínylené; ellenkezőleg, a legmagasabb egyedek egyben a legerősebbek is, mert nagyobb magasságuk oka a nagyobb mellkasmélység.» [65].

«Mahmoud Mirza» javított a legtöbbit a fiatal kanca évjáratok minőségén. Ez a mén még alkalmaztatásának utolsó esztendejében is, amikor kora már meghaladta a 30 évet, csodálatra méltó termékenységgel szolgált a tenyésztést. Így kiváló ivadékaiknak nagy száma csökkentette az elvesztése felett érzett fájdalmat, veszteséget (a törzskönyv szerint 1872. november 21-én végelgyengülés miatt kiirtott). További, nagy jelentőségű előrelépés volt az, hogy a tenyésztésre szánt fiatal kancákat teljesítményvizsgának vetették alá. Ezt már *Brudermann* is szerette volna megvalósítani. Korábban ugyanis a fiatal kancákat egyedül küllemük alapján válogatták, és a szerencsére bízták, beválnak-e, vagy sem. Azután, hogy a magyar kormány átvette a méneseket, a kancavizsgákat

részleteiben is meghatározták. Teljes egy évig vizsgáztatták a továbbtenyésztésre szánt kancákat, úgy kocsi előtt, mint nyereg alatt és amelyek beváltak, azokat tenyésztésbe állították, amelyek pedig ez egy év alatt nem minősültek kellőképpen jónak, azokat eladták.

Friedrich György gondolt a karámok, valamint a legelők fűösztételének javítására is, így tovább javultak a felnevelés feltételei.

Bábolna tenyészállománya 1872-ben összesen 422 lovat számlált.

Ebből:

– az összesen 124 telivérarab közül:

3 törzsmén, 37 anyakanca, 84 csikó és használati ló,

– az összesen 298 félvér arab (ezt hívjuk ma arab fajtának) közül pedig: 6 törzsmén, 82 anyakanca, 210 csikó és használati ló volt a ménesben.

A korszak következő ménjei különösképpen megemlítendők:

– Mehemed Ali (született 1868-ban) – sárga mén, ekkor a telivér ménnek legszebbike, Mahmoud Mirza Bábolnán nevelt fia a 104. Koreischan nevű kancából; 1879-ig fedezett Bábolnán.

– Amurath Bairactar (született 1867-ben) – a württembergi király ménesében, Weil-ben született Amurath II-től (1855) a Kobi nevű kancából; az akkori legjobb vérvonalakat egyesítette magában, s közvetítette Bábolnára; szeplős szürke volt, *Friedrich György* ménesparancsnok vásárolta meg, 1881-ig fedezett Bábolnán.

– Abdul Aziz (született 1863-ban) – *Izmail pasának*, Egyiptom alkirályának (1830-1895) ajándéka *Majtényi* kapitány részére 1869-ből, a Szezei-csatorna

megnyitásakor; Majtényi ekkor *I. Ferenc József*kíséretéhez tartozott. 1870-ben adta el a szürke mént Bábolnának. Ez a telivérarab mén egyesítette magában a «tökéletes arab típust – nemes-séggel, kiváló testfelépítéssel, hibátlan járással, menőkedvvel és teherbíróképességgel, melyek közül legutóbbi tulajdonsága a ménesparancsnok nagy súlya alatt ugyancsak félre nem érthető próbákat» [65] állt ki. A mént már 1873-ban átvitték Mezőhegyesre.

A bábolnai arab fajta ménjei között három Shagya is fedezett:

- Shagya (született 1862-ben Mezőhegyesen) – szám nélkül,
- Shagya I (született 1865-ben Mezőhegyesen),
- Shagya II (született 1868-ban Bábolnán).

1874-ben, mindössze 5 évi, sikeres munka után *Friedrich György* elhagyta Bábolnát. Helyére *Flögl Ferenc* ezredest nevezték ki. Ezt a velejéig tisztességes, ám a ménes vezetésére nézve inkább végzetes embert főképp a mértéktelen takarékoság jellemezte, pénzt kiadni nem szeretett, s ez a tulajdonsága korával csak tovább fokozódott. Mivel pedig 15 évig működött hivatalában, képzelhetjük, ez milyen következményekkel járt. Feltehetően takarékosága volt az egyetlen «erőssége» *Flögl*nek, mert 1875-től Bábolna önállóságát is elvesztette, Kisbér filiáléjaként működött 1883-ig. Ekkor Bábolna újra önálló intézmény lett, *Flögl*t pedig nyugdíjba küldték. *Flögl* «uralkodását» elsősorban az épületek és egyéb létesítmények sínylették meg, mert javításukra sajnálta a pénzt. Ugyanis, hála a már említett, *Kozma Ferenc*nek a tenyésztés

irányítását megcélzó központosítási törekvéseinek, a tenyésztésben megindult fejlődést már nem lehetett megállítani, s ez még a *Flögl*-időszakban is kimutatható. Ezenkívül 1874-ben, hivatalba lépésekor Mezőhegyesen összevonták az I. számú arab ménest a Gidrán-ménessel; ily módon 6 gidrán és 9 arab kanca (mindahányan szürkék voltak) került Bábolnára. Két évvel később, 1876-ban teljesen megszűntették a mezőhegyesi arab ménest. A csoport legjobb kancái, melyek szintúgy mind szürkék voltak, Bábolnára kerültek, a kevésbé értékeseket pedig eladták. Köztük volt az erőteljes, méretes, mezőhegyesi «Shagya X» – 1860-tól 1874-ig volt törzsmén Mezőhegyesen¹⁸ – 34 leánya; ez a mén volt a dédapja a nemzetközileg jelentős radautz-i «Shagya X»-nek²¹ (született 1899-ben), s már 1873-ban négy fedezőmén fia volt Mezőhegyesen (lásd a Shagya-méntörzset a függelékben). Az arab tenyészet áthelyezésének az a már említett tény volt az oka, hogy az utódok, még az importált arabok utódai is, a gazdag feketeföld és az ebből eredő energiadús takarmány, valamint a dús legelők következtében túlságosan nagyok és erősek lettek, elvesztvén arab jellegüket.

¹⁸ Shagya X (szürke, született 1855-ben Mezőhegyesen – 15 marok, egy hüvelyk –) apja: Shagya IV. (szürke, született 1841-ben Bábolnán), anyja: 307. Samhan. Shagya X már négyéves korában törzsmén volt Mezőhegyesen, ahol fiaival együtt 15 éven át fedezett. 1874-ben melanosarkoma miatt ki kellett irtani. Nyolc fedezőmént adott Mezőhegyesnek, valamint további kettőt-kettőt Bábolnának es Radautznak. Az ő révén maradt fenn Bábolnán a Shagya-törzs. Fia, «Shagya II» révén (szürke, született 1863-ban Mezőhegyesen, anyja: 279. Shagya VII) alakult ki a radautz-i Shagya-törzs.

A magyar kormány megbízta *Julius von Blaast* (1845-1922), a híres lófestőt (akinek lovas képei igen nagy hírnévre tettek szert), hogy a ménes összes törzsménjéről készítsen portrét; így jött létre 1873-ban az akkor 18 esztendő «Shagya X»-et ábrázoló, a könyvben látható festmény.

A különböző ménesekben a neveket néha eltérő módon írták. Így pl. Radautzban kezdettől fogva «Sch»-val írták a Shagya-törzset. Más ménesekben, mint pl. Bábolnán, a XIX. sz. folyamán fokozatosan áttértek az «Sch» jelzéről a «Sh»-ra. A törzsmének számait minden ménes önállóan adta. Ezért a törzsmén-szám mellett a ménes nevé is feltétlenül meg kell jelölni. Azt is meg kell azonban jegyeznünk, hogy esetenként ugyanazon tenyészállatot kétféleképpen is jelölték. Ezért a Shagya-törzs pedigréjének magyarázatakor, illetve használatakor olyan jelentős szaktudásra van szükség, amely a tenyésztéstörténeten kívül a cs. k. Monarchia, illetve utódállamai méneseinek ismeretét is feltételezi. Nemzetközileg ma az «Sh» jelzés az elfogadott. (*Flade*).

1878. Párizs, világkiállítás

Az 1878-as párizsi világkiállítás meghozta Bábolnának az első világ-raszoló sikert, amely egyben a magyar kormány, illetve *Kozma Ferenc* kitűnő munkájának kiemelkedő elismerését is jelentette.

A svéd kormány megbízásából a már többször idézett gróf *C. G. Wrangel* látogatta meg a kiállítást, melyről Stockholmba jelentést küldött, s melyben egyebek mellett ezt írja [65]: «A magyar állami ménesek, Kisbér, Bábolna, Mezőhegyes és Fogaras összesen 20 lovat állítottak ki. Sajnos a két világhírű apamén, Buccaneer és Cambuscan nem volt köztük.

Ezek helyett láthattuk a Remény nevű mént (született 1873-ban, apja: Buccaneer, anyja: Catastrophe). Ez egy olyan állat, mely semmilyen vonatkozásban nem hasonlítható a francia telivértenyésztés produktumaihoz. Ezzel szemben a két félvér mén, amelyet Kisbér állított ki, jó eredményt mutatnak arról a munkáról, amit ez a ménes a félvértenyésztés területén elért. Félvér ménnek hasonló lábszerkezettel, megközelítő szélességgel és mélységgel nem találhatók hazánkban sehol sem.

A négy Bábolnai-Arab, köztük a telivér Jussuf általános és megérdemelt csodálatot keltettek. Minden jelenlévő szakember egyetértett abban, hogy Franciaországot ezen a különleges területen Magyarország túlszárnyalta. Az az élénk érdeklődés, amelyet a franciák a bábolnai kiállítás iránt tanúsítottak, annak a körülménynek tulajdonítható, hogy a francia remonda-tenyésztésben a jövőben az arab és az angol-arab veszi át a főszerepet. A bábolnai arab félvérek átlagmagassága 158 cm, de vannak olyan egyedek is, amelyek

elérlik a 165 cm-es magasságot. Ilyen katonalovakkal minden állam elégedett lehet.

Mezőhegyes sok fajtájának és törzsének több képviselőjét is kiállította. Ami a Gidránokat és az angol félvéreket illeti, ezek csak közepes sikert arattak. Ellenben a Nóniuszok összességében harmonikus, mély, széles formákat és kitűnő mozgást tudtak felmutatni. Összehasonlítva Normandiában nevelt fajtatársaikkal, bizonyították ama régi szabályt, miszerint a klíma és a takarmány többre képes, mint azt néhány kevésbé áldott röghöz kötött tenyésztő szeretné.

A negyedik magyar állami ménes, Fogaras egy ménnel és két kancával képviseltette magát – a lipizzai fajtából. Ezek a lovak nem cáfolták meg törzsük hibáit, de előnyeiket sem. Előbbiek közé tartozik: gyenge hátuk, hosszú, keskeny száraik és hibás ízületeik, utóbbiakhoz kiváló mozgásuk és minden dicséretet felülmúló, ellenálló szervezetük.

Ám bármennyire szemrevalóak voltak is a magyar lovak, még ezeknél is nagyobb csodálat jutott ki a kiállítás idejére a festő ecsetjére kívánczoló, ízléses csikósöltözetbe bújtatott lovászaiknak a párizsi urak, s méginkább a párizsi hölgyek részéről. Mindahányan mint Adoniszok, ami külsejüket, finom, könnyed, nyalka tartásukat illeti, nagy hatást gyakorolhattak a férfiszépségre amúgy is fogékony párizsi hölgyekre. S tényleg feltűnő szórakozottságot vett erőt a hölgyeken, ha közelükben az egyik ilyen idealizált csikós sarkantyúit megpengette. Egy kis csörgés pedig, mint ismeretes, a mesterséghez tartozik. És hogy a magyar

<mise en scène> («színpadi rendezés») mesteri volt, azt az 1878-as párizsi világkiállítás egyetlen látogatója sem vonja kétségbe.

Az említett ügyes fogások azonban a nemzetközi zsűri végleges döntését természetesen nem befolyásolták. Annál inkább megtisztelő a magyar lótenyésztésre nézve, hogy a francia köztársasági elnök, (gróf *M. E. P. M. MacMahon*, 1808-1893), a zsűri javaslatára a magyar királyi állami ménesek által kiállított lovak csoportját egy külön erre a célra veretett, 500 frank értékű arany éremmel jutalmazta. Ez volt a legnagyobb kitüntetés, mely egyáltalán számításba jöhetett. Az ily dicsőséges körülmények között megszerzett emlékérem a Földművelési Minisztérium ajánlásával a Nemzeti Múzeumba került Budapestre, de minden ménes megkapta ennek az éremnek a galvanoplasztikai reprodukcióját, mint eme legfényesebb korszakok egyikének emlékét, amelyeket a magyar állami lótenyésztés története eddig magáénak tudhat. » Amint az az eddigiekből is kitűnt, ennek a rendkívüli sikernek nagy részét a bábolnai arabok, különösen Jussuf (született 1869-ben Mahmoud Mirzától, a 113. Aghil Aga nevű kancából) érte el. Még inkább alátámasztja ezt az, amit a zsűri elnöke mondott, amikor Jussuf arab telivér mént elővezettek: «Íme Uraim, Franciaország évtizedek óta foglalkozik a gondolattal és azzal a tervvel, hogy az eszményi <középlő> birtokába jusson, hogy olyat kitenyesszen, és az elmúlt évtizedek során a kezdet kezdetéhez sem jutott el. Magyarország ellenben itt van! Nem kísérletezésekről számol be, hanem készen hozza a tökéletest. Itt

a középlő! Erőteljes, mégis könnyed, harmonikus, megnyerő alkata, nyereg alatt és hámban egyaránt kiváló, vére, nemessége, munkabírása minden igényt kielégít és minden várakozást felülmúl. Mint zsűrielnök felhatalmazást kérek Önöktől, hogy e lőtípus külön méltatására kormányomnál a szükséges lépéseket megtehessem. ».

A zsűri elnöke ezt a lépést megtette, a francia kormány külön emlékérmeket veretett a magyar lovaknak, ám ez elsősorban Jussuf érdeme.

A nagy nemzetközi sikernek természetesen itthon is méltó visszhangja lett, és *Kozma Ferenc* szellemi nagysága ekkor bontakozott ki igazán. Nem foglalta el helyét kényelmesen, glóriával a fején, babérkoszorúval díszített trónján, hanem még nagyobb intenzitással látott munkához. Idézzük ismét *C. G. Wrangel* [65]: «Ez a siker, melyet Ő Fensége a Király legfelsőbb leiratában különlegesen elismert, a mindig szakszerűen és tárgyilagosan, hűvösen ítélt Kozma miniszteri tanácsos szemét nem tudta megtevesztetni, hiszen tudta, hogy a magyar állami ménesek tenyésztési gyakorlata még mindig szenved néhány, a régi szép időkben örökölt hiánybetegségben. Erről tanúskodik többek közt egy 1880. január 16-án aláírt minisztériumi körrendelet, amely arról tájékoztat, hogy az összes ménesben megfigyelhető jelenség, hogy a lovak nem jutnak elegendő mozgáshoz. Ebben a leiratban elrendelik, hogy a fiatal évjáratokat az év minden szakában a nagy jártató karámokba kell kiengedni és ott csikósok segítségével lépésben, ügetésben és vágásban kell mozgatni őket. Az idősebb évjáratok részére a következő előírásokat tartalmazza a leirat:

A törzsménnek és országos fedezőménnek szánt méncsikókat felállításuk után, amelyre május hónapban kerül sor, kezdetben kevesebb, később több mozgásban kell részesíteni gyorsabb jármódokban, amelyeknek erősítőleg kell hatniuk légzőszerveikre és izomzatukra, és képessé kell tenni őket, hogy hosszabb ügetőszakaszokat is teljesíteni tudjanak, látható erőlködés nélkül. A továbbtenyésztésre szánt fiatal kancákat szintúgy a fentiekhez hasonlóan szoktatják hozzá a gyors mozgáshoz, amelynek vezérfonala az legyen, hogy 6 hónapos edzés után képesek legyenek egy angol mérföldet vágásban teljesíteni. A törzsménket naponta annyit kell mozgatni, hogy jó étvágyuk legyen és légzőszerveik s izomzatuk is jó erőnlétben maradjon.

Az eladásra szánt fiatal kancákat annyira kell idomítani, előkészíteni, hogy teljes értékű használati lóként legyenek értékesíthetők, és hogy a meddőn maradt fiatal kancák se maradjanak tétlenül, amennyire csak lehetséges, teljes számban igénybe kell venni őket a ménesben előforduló mindennapi fogatos munkában. Kézenfekvő, hogy ezek az előírások kedvező hatással voltak a tenyésztői munka eredményeire. Hiszen végre a teljesítőképesség is szerepet kapott az állami ménesek programjában, melynek hiányát a köztenyésztés már olyan régóta megsínylette. »

Egy további jele *Kozma Ferenc* zsenialitásának, annak, hogy az ország lóállományának fejlesztésében gondolkodott: ő vezette be a létszám feletti kancák magánosok részére történő elárvereztetését. Ily módon stabilizálódott az ország közte-

nyésztése, amire már régen szükség volt. *Kozma Ferenc* ezzel összefüggésben így fogalmazta meg az állami ménések feladatát [65]: ...«Nemes, megállapodott jellegű, tehát biztos örökítésű országos fedezőmének nevelése, továbbá a kisorolt és létszám feletti kancák árverés útján történő eladása magántenyésztőknek, hogy ők is hozzájussanak nemes, megállapodott családokhoz.»

Fadlallah el Hedad Mihály

Brudermann 1856/57-ben a Közel-Keleten vásárolt lovaival egy 14 éves libanoni legényke – akit akkor Nagle néven neveztek – érkezett Trieszt-be, «mert apjának eladott lovaitól nem tudott megválni» – így tartja a szájhagyomány. Az eleven, szeretetreméltó fiú hamar megbarátkozott a katonákkal, akiktől egy kardot kapott ajándékba. Amikor 1857. július 28-án *I. Ferenc József* császár személyesen tekintette meg a *Brudermann*-expedíció vásárolta lovakat Prestanekben, meglepődve figyelt fel egy arab ló mellett a fiatal arab legényre, és kezét a fiú kardjára téve kérdezte meg tőle, ki ő és hogyan került ide. Az ifjú indulatosan ütött a császár kezére – hiszen egy arabnak halálos sértés, ha idegen érinti fegyverét. A kíséret előbb elsápadt, majd megdermedt, de a császár mosolygott, tetszett neki a talpraesett fiú: kadétiskolába küldte, taníttatta, és ez a fiú később Bábolna parancsnoka lett. Eddig a legenda, mely a császári látogatás protokolljával, az akkori viselkedés előírásaival nehezen egyeztethető össze; de tény, hogy más látogatásokkal ellentétben, ahol a császárral csak annak szárnysegédjén keresztül lehetett érintkezni, *E. Löffler* visszaemlékezései szerint ez alkalommal az uralkodó személyesen beszélt az expedíció tagjaival [43]: ...«a misszió minden egyes tagja, mely felé a felség közeledett, igen boldog volt, hogy a felettébb kegyelmes és nyájas uralkodó megszólítja és kikérdezi különféle dolgokról, melyek szállítmányunkra, s a felmerült nehézségekre vonatkoztak...»; mégisincs semmi hivatalos bizonyítéka annak a bizonyos ütésnek a császár kezére. Mindenesetre az is tény, hogy az ifjú a *Brudermann*-féle expedícióval érkezett, katonatiszt lett,

a méneskarhoz került, s *Fadlallah el Hedad Mihály* néven Bábolna történetében önálló fejezetet írt. *Fadlallah el Hedad Mihály* feltehetően maronita¹⁹ családból származott. *Fadlallah* könyvéből [23], melyet a XX. sz. elején Irakban és Iránban tett utazásáról írt, tudjuk, hogy Beirutban járt iskolába: «Libanon lakosai vallásukra nézve jobbára maroniták, vannak még druzok és ó-hitűek (egyiptomi/perzsa/zsidó vallási irányzatok, mohamedánok és bevándorolt európai keresztények mellett, *a szerző*) is. A maroniták és druzok nem külön népfaj, csak felekezetek, mind a kettő a régi főnicziai²⁰ vérnek keveréke. – A maronitáknak különben tisztesség adassék. Egyike a világ legszorgalmasabb népének. Nincsen egy talpalattnyi hely, melyet gondosan és nagy fáradtsággal ne művelnének. [...] Mindazonáltal úgy vettem észre, hogy a régi, patriarchális élet ott is kiveszőben van. Tiszta, erkölcsös életüket sem találtam olyannak, mint amilyen hajdan volt. – Feltűnő a keresztények nagy száma Beirutban. Ennek a nagy keresztényüldözés volt az oka. 1860-ban ugyanis a druzok egyesülvén az arab csőcselékkel, a török katonasággal (Libanon, valamint Szíria egyes részei ugyanis 1517-től 1918-ig az Oszmán Birodalomhoz tartoztak, *a szerző*) a Libanonban valóságos vérfürdőt rendeztek, 14.000 maronitát leöldösttek. Ekkor tömérdek keresztény költözött Beirutba, s fölvirágzásához hozzájárult.» Lehet, hogy 1857-ben, a forrongó Keleten rosszat sejtő apa az ifjú maronita *Fadlallah*ot, felhasználván a *Brudermann*-féle szállítmány nyújtotta lehetőséget, a vérfürdő elől menekítette Európába,

ahol elérhetetlenül távol ugyan, de mégis életben marad? 1901-es libanoni látogatása kapcsán *Fadlallah el Hedad* a következőket írja [23]: «Október 26-án indult a karaván Damaskus felé. Én még egy napot Beirutban töltöttem, ahol kedves gyermekemlékek figyelmeztettek mindenfelé. Mindenki érezhette már azt a lelki ellágyulást, a szívnek szokatlanul meleg érzését, ami eltöltötte egész valóját, ha hosszú idő után szülőházát, hazáját látja meg. Több rokonom is várt rám, a kik a Libanonban laknak; de mindezekhez még egy szokatlan megbiztatás is rábirt a maradásra. Az én becsületes dragománom (= a tolmács, idegenvezető Közel-Keleten szokásos megnevezése, *a szerző*), Szelim Darauni nővérének négy hónap előtt gyermeke született, és keresztletlenül hagyták a leendő maronitát, hogy a magyar földről jövő katona, kinek valóban ritkán jut ki ebből a funkcióból, tartsa a keresztvizre. [...] A ceremónia után el kellett ismernem, hogy kevesebb fáradtsággal szelidítem le a megbokrosodott lovat, mintsem egy maronita ujszülöttet tartsak keresztvizre.» Megkérhette volna a *Darauni* család maronita keresztapának *Fadlallah*ot, ha nem lett volna maga is maronita? *Fadlallah* nyelv- és helyismerete természetesen bőven kamatozó tőkének ígérkezett a keleti lovak importjánál. Erre a magyar mezőgazdasági minisztérium többször is visszatért, melyről *Fadlallah* is ír, «Utazásom Mesopotámiában és Irak-Arábiában» című, Budapesten megjelent könyvében [23]: «1876-ban, a szultán halála után (*Abdul Aziz*, 1830-1876, *a szerző*) Zichy Ferencz gróf konstantinápolyi nagykövet által tiz darab

¹⁹ Maronitának egy libanoni-szír keresztény közösség tagjai nevezik magukat. A Monotheletek (akik azt vallották, hogy Krisztusnak van ugyan egyfelől egy isteni és másfelől egy emberi természete, akarata azonban csak egy – az isteni) maradéka, melyek mind a mai napig a 14 elismert vallási közösségek legerősebbikét alkotják Libanonban, sőt az államelnök is az ő soraikból kerül ki. Nevüket *Maro* pátriárkára (meghalt i.u. 423 előtt) vezetik vissza, akinek szíriai kolostora körül gyülekeztek a VII. században. Az arabok Libanonba szorították vissza őket. 1182-ben a maroniták szövetségre léptek a Vatikánnal (*Flade*).

²⁰ Fönícia = keskeny Földközi-tenger menti partszakasz a Libanoni-hegység aljában, a Karmel-hegyfoktól északra; északi határául az Eletheurosz folyót (ma Nár-el-Kebir) emlegették. Területét nagyjából Latakia, Büblosz, Szidón (arabul: Saida) és Türosz (arabul: Sur) régi városállamok képezik. Az i.e. második évezred végétől i.e. 900-ig Fönícia semita kereskedő- és hajós népe uralta a Földközi-tenger vidékének nagy részét, s többek között megalapította Karthágót (i.e. 880-ban).

A föníciaiak már i.e. 1500-ban saját betűírást fejlesztettek ki, melyet a maguk nyelvére átülteve más népek is használtak. Föniciának (biblikusan: Kánaán) vonzó kereskedelmi piacai, valamint magas szintű kézművessége és hajómestersége folytán egészen i.e. 332-ig, *Nagy Sándor* (III. Alexandrosz, i.e. 356-323) hódításáig nagy jelentősége volt. A druzok többnyire Szíria déli részén és Libanonban élő vallási csoport, etnikailag legfőképpen arabok. Vallási tanításuk a XI. században alakult ki a siita iszlámból, ugyanakkor gnosztikus eszméket is követ. Azon alapszik, hogy Egyiptom fatimida uralkodója, *al-Hakim* kalifa (985-1021) 1021-ben rejtélyes módon eltűnt, miután követői már 1017-ben Isten megtestesülésének nyilvánították. Ezeket az eszméket főként *Izma, il ad-Darazi* terjesztette, akiről a druzok – akik máig hisznek az isteni *al-Hakim* visszatérésében – nevüket is kapták. Többnejűség és vérbosszú ellenére külsőleg alkalmazkodtak a számtalan szíriai és libanoni vallási irányzathoz; ma a druzok száma kb. 180 000 (*Flade*).

arabs mént vásároltunk Konstantinápolyban, melyeknek átvételére már e sorok írója küldetett ki. Ugyancsak én küldtettem ki 1885-ben Lutzenbacher akkori földmivelés-, ipar- és kereskedelmiügyi titkárral Szíriába. 1885-ben pedig 4 db eredeti mén és 5 eredeti kancza vásároltatott, és pedig

- O-Bajan fekete mén. Tell el Kelahból a Denedzsi törzstől, s ez a mén még ez idő szerint (1902-ben, *a szerző*) is mint törzsmén működik a bábolnai ménesben, ahol a fajjellel fenntartása érdekében kiváló eredményeket ért el.
- Koheilan mén, Salahiebentől, délre Hamától a sivatagban vásároltatott az Anase [sic!] el Sbaa törzstől. Rövid ideig működött a ménesben, azonban egy félvér ménivadéka az 1900. évi párisi kiállításon, mint a legjobb félvér mén, a <Grand Championat>-tal lett kitüntetve (ez Koheilan I volt, született 1888-ban Bábolnán, *a szerző*).
- Saklavy Jedran mén vásároltatott Homs vidékén az Anase el Sbaa törzstől.
- Báz mén Tell el Kelahból ajándék a Denedzsiktől.
- Kohaila kancza vásároltatott az Anase el Sbaa Mseni törzstől. Adjuzé kancza ugyanott. Bent el Arab Homs vidékén vásároltatott a Dzsenedzsiktől. Végül Héliu kancza Bejruthban vásároltatott.

Az négy mén közül kettő ismét maradandó értéket képviselt, hiszen «O'Bajan» még ma is fogalom, «Koheilan» fia, az említett félvér «Koheilan I» pedig újra világhírnevet szerzett Bábolnának; törzse ma is, több országban megtalálható, s erőteljesen fejlődik.



Fadlallah el Hedad Mihály (1841-1924).

Fadlallah képességeit, szakértelmét, nyelvtudását, helyismeretét később is igénybe vették felettesei, így például az 1897. évben tett expedíció alkalmával, amikor hat mént vásárolt, melyek közül «Hadban» és «Hamdani Semri» kancacsaládjainkban máig fennmaradtak. *Fadlallah el Hedad* 1899-ben lett Bábolna parancsnoka; 1913-ig az is maradt. Ebben az időszakban indult fent említett, 1901-1902-es vásár-

lóútvára, melynek során rokonait is meglátogatta, s melyen összesen 3600 km-t tett meg lóháton 85 nap alatt (= átlagosan 42 km naponta), részben szörnyű hőségben és szárazságban, «bérelt fekete ménjén». Ezen útja alkalmával beszámolt a Közel-Keletnek általa beutazott területein élő nomád törzsek arab telivértenyésztésének hanyatlásáról, illetve ennek előjeleiről is. 400 megtekintett ló között már



Kohaylan Raschid eredeti arab mén, született 1897-ben, behozatott 1902-ben.



Saklavy Jedran eredeti arab mén, született 1876-ban, behozatott 1885-ben.



Schechan Schammar eredeti arab mén, született 1896-ban, behozatott 1902-ben.



Siglavy Bagdady eredeti arab mén, született 1895-ben, behozatott 1902-ben.

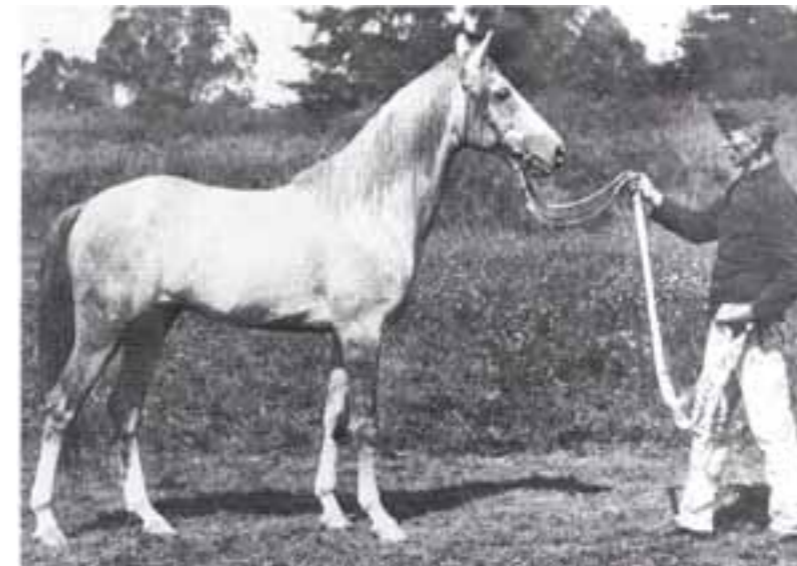

Mersuch eredeti arab mén, született 1898-ban, behozatott 1902-ben.

csak 52 «asil-arabot», azaz tisztavérű eredeti arabot talált [23, 27]. Miután *Fadlallah*ot altábornagyként nyugdíjazták (1913), haláláig továbbra is a kastély két szobáját lakta. Derűs emberségét, nyíltságát mindenki becsülte, a bábolnai gyermekek is szívesen

élvezték «Fagylaltka bácsi» társaságát – s csendben hallgatták, ha mesélt nekik. A cédrusairól híres Libanon szülőtte 1924-ben halt meg, a bábolnai temetőben nyugszik. Mellszobra ma a ménes udvarán áll, «O'Bajan» sírköve mellett, «akit» annyira szeretett.



Farha eredeti arab kanca, született 1896-ban, behozatott 1902-ben.



Em Tiur eredeti arab kanca, született 1896-ban, behozatott 1902-ben.



Scheriffe, eredeti arab kanca, született 1896-ban, behozatott 1902-ben.



Delale, eredeti arab kanca, született 1896-ban, behozatott 1902-ben.

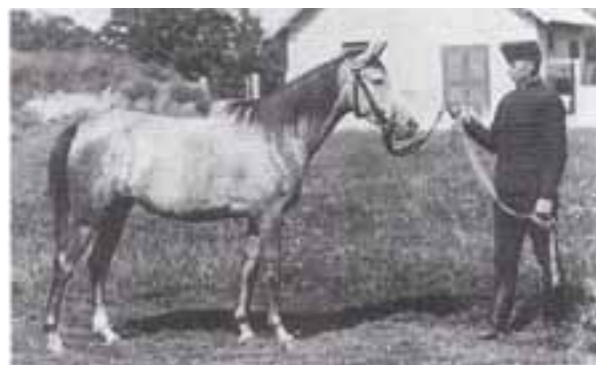

Aida eredeti arab kanca, született 1898-ban, behozatott 1902-ben.



Semrie eredeti arab kanca, született 1896-ban, behozatott 1902-ben.



Kobeilan I. bábolnai törzsmén, született 1887-ben Bábolnán. Apja Kobeilan Adjuze eredeti arab, anyja 98. Siglavý.



Shagya XI. bábolnai törzsmén, született 1886-ban Bábolnán. Apja Shagya VIII., anyja 16. Amurath Bairactar.



Hadjale eredeti arab kanca, született 1895-ben, behozatott 1902-ben.



Kheila eredeti arab kanca, született 1896-ban, behozatott 1902-ben.



O'Bajan III. bábolnai törzsmén, született 1893-ban Bábolnán. Apja O'Bajan eredeti arab, anyja 672. El Delemi.



46. Jussuf bábolnai törzskanca, született 1888-ban Bábolnán. Apja Jussuf, anyja 76. Bent el Arab.



97. Jussuf bábolnai törzskanca, született 1877-ben Bábolnán. Apja Jussuf, anyja Abugress III.



47. O'Bajan bábolnai törzskanca, született 1887-ben Bábolnán. Apja O'Bajan eredeti arab, anyja 19. Shagya X.

Vita az arab lóról Magyarországon a századfordulón

1890-ben a magyar földművelési minisztérium vitaülést rendezett, melyre meghívta a méntelepek és ménesek parancsnokait, a lótenyésztő egyesületek elnökeit és a lótenyésztés elismert szakembereit. Az ülés összehívásának oka főképp az volt, hogy a XIX. század utolsó harmadában Európa több országának köztenyésztésében is elterjedt az angol telivér nemesítőként való használata, aminek Magyarországon is egyre több híve akadt. Többek között azért is, mert a telivérméneseiben nevelt ménnek és kancák, de különösen a ménnek, verseny kipróbálásuk után vevőt kerestek. Az előző fejezetekben láthattuk, hogy az 1840-es évektől a magyar magánménesek rohamosan állnak át a keleti fajtákról az angol telivérré. Ez a fejlődés, mely egész Európában hasonlóan ment végbe, Németországra is érvényes volt; különösen Mecklenburgban volt észlelhető ez a folyamat, ugyanebben az időben.

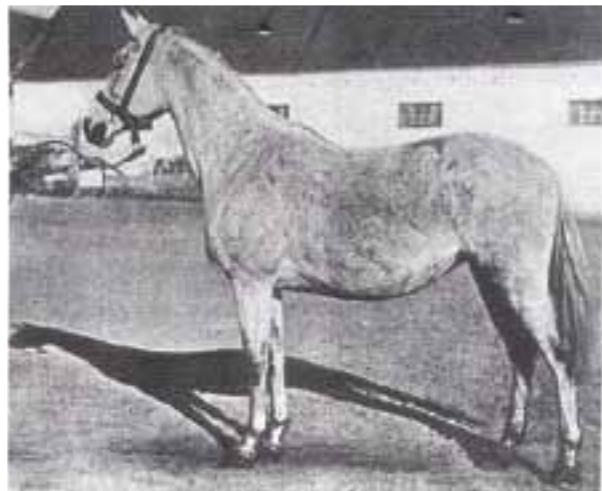

60. Siglavy I. bábolnai törzskanca, született 1886-ban Bábolnán. Apja Siglavy I., anyja 129. Shagya VII.

112. Siglavy I. bábolnai törzskanca, született 1885-ben Bábolnán. Apja Siglavy I., anyja 106. Shagya IV.

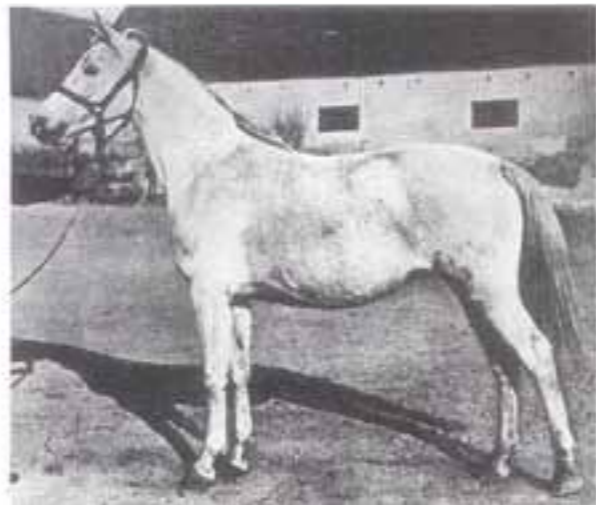

A budapesti ülés tárgya tehát a magyarországi arablótenyésztés jövője volt. Folytassa-e Bábolna az arab ló tenyésztését? Szükség van-e még arab ménre – mint más fajták nemesítőjére? Kell-e még az arab telivértenyésztés fenntartásához méneket importálni Keletről? – ilyen és ehhez hasonló kérdéseket vitattak meg *Kozma Ferenc* vezetésével. Hogy mennyire éles volt ez a vita, az a megalapozott véleménykülönbségek fényében kezdettől fogva nyilvánvaló lehetett. Gróf *Zichy István*, cs. és kir. méneskari alezredes – a vita egyik résztvevője – például ezt írta a «Köztelek» hasábjain a vitaülés összehívása előtt:

«Ami a méneseket illeti – ha fájdalommal is – mégis el kell ismerni, hogy a bábolnai ménnek az ország tenyésztési igényeinek már nem felelnek meg. Milyen lovat tenyészsen az állam a mai helyett Bábolnán? Jó minőségű, erős, jó mozgású angol félvért. A mostani tenyészanyagot pedig engedje át Horvátországnak és Boszniának. Ott ez az anyag még hosszú évekig jó szolgálatot tehet. Egy tisztavérű arab ménest tartson fenn az állam, mert erre mint vérfrissítésre még



Világkiállítás, Párizs 1900.
A magyar királyi állami ménesek:
Bábolna, Fogaras, Kisbér, Mezőhegyes
törzskancái; az élen 88. Shagya VIII.

magas fokon minden tenyészetnek szüksége lesz. De erre nem Bábolna a megfelelő hely, mert az igazi arab ló nem a homokosivatagban él, hanem Arábia sziklás tájain.»

Zichy ezzel a véleményével nem volt egyedül. Éppen ezért tartotta fontosnak *Kozma Ferenc* a vitaülés összehívását, a probléma nyilvános megvitatását. A vita, melyen természetesen a minisztérium elnökölt, azzal a döntéssel zárult, hogy Bábolna a jövőben is arab lovat tenyészsen, s ha szükséges, ismét eredeti arab lovakat kell importálni Keletről. Elsősorban *Kozma Ferenc* érdeme, hogy Bábolna tenyészcélja változatlan maradt; az ország lótenyésztőinek nagyobb része is üdvözölte a határozatot. Ők is azon a véleményen voltak, hogy nemesítő arab ménekre még szükség lesz a köztenyésztésben. A kérdés ekkor valóban nagy jelentőségű: ebben az időben, a XIX. század utolsó és a XX. század első évtizedeiben a gyors, nemes, könnyű magyar kocsiló, a jukker, illetve a könnyű magyar huszárló a maga nemében a legjobb, a legkeresettebb a világon. Még jelentős lótenyésztési hagyományokkal rendelkező országokban, pl. Franciaországban és Németországban is nagy népszerűségnek örvendtek.



Világkiállítás, Párizs, 1900: Kobeilan I. törzsmén, született 1888-ban Bábolnán.

88. Shagya VIII., született 1888-ban Bábolnán.

Mindketten a Grand Championat szalagjával.

Távlovagló verseny Bécs–Berlin / Berlin–Bécs, 1892

1892-ben Berlin és Bécs között távlovagló versenyt rendeztek a német és az osztrák-magyar hadsereg tisztjei számára; ez a verseny magyar lovak elsöprő fölényét hozta. Az 580 km-es távot lóváltás nélkül, egy 11 órás pihenővel tették meg, így 8-10 km/h átlagsebességet értek el. A versenyt mindkét csapat «lóhalálában»²¹ futotta. A cs. és kir. monarchia 97 lovasa közül 69, a 120 német induló közül 76 érte el a célt. 71 óra 27 perccel gróf *W. Stahremberg* nyerte meg a versenyt, «Athos» nevű, a mándoki *Forgách*-ménésben nevelt – több, mint 90%-ban angol telivér vérhányadú magyar heréltje hátán; a mándoki ménes (Kisvárdától 15 km-nyire északra, Magyar-

²¹ A keleti lovasnépek kapcsolatfenntartási, illetve közlekedési gyakorlatában szokás volt a sürgős küldeményeket «lóhalálában» továbbítani. A többi európai nép szókincséből hiányzik ez a kifejezés (kivéve: a spanyol mataballos (= kb. lógyilkosság), ami Spanyolországnak a keleti és a nyugati lovaskultúra összekapcsolásában játszott szerepével magyarázható). Ez nem azt jelenti, hogy a lónak végletekig hajszolt teljesítményéért mindenképpen az életével kellene fizetnie; de a kifejezés fedi a teljesítmény maximumának követelményét (főleg ami az iramot illeti), a cél leggyorsabb elérését – a ló egészségére, illetve életére való tekintet nélkül. Mint az máig minden távlovaglás során ismertsévé vált, a «lóhalál» a lovagolt iramtól teljesen függetlenül következhet be, ha a lótól olyasmit várnak el, ami, megfelelő előkészítés (tréning) híján meghaladja mindenkori teljesítőképességét. A legmagasabb követelmény, valamint a gondos előkészítés és válogatás ezen (együttes) elve alapján működött, mint ismeretes, *Dzsingisz kán* (1155-1227 körül) birodalmának gyorspostája is; napi 6 órányi pihenéssel és lóváltással számolva 341 km-t (=60 parasangot) lehetett megtenni naponta, ami 18,5 km/h átlagsebességnek

felelt meg. Egy királyi rendelet szerint Magyarországon már a XI. században ekként jártak el; az erre használt lovakat iramuktól függően osztották be – fél- illetve egy mérföldes távolságra. Később is rendeztek itt olyan versenyeket, ahol lótól és lovastól a legmagasabb teljesítményt követelték meg úgyszintén «veszteségekre való tekintet nélkül». *Nádasdy* nádor 1556-ban lovászát így utasította: «ezt a levelet vigyék Kapuvárra éjjel és nappal lóhalálában!». *Sándor Móric* grófit, a XIX. sz. leghíresebb magyar hajtóját egyúttal «Ördöglovas»-nak is nevezték; «ő egyes-egyedül annyi lovat használt el, mint egy lovasezred» [42].

Többek között 94 perc alatt végiglovagolta a Pozsony-Bécs távot (60 km-t), mégpedig anélkül, hogy lovat cserélt volna, ami 38 km/h feletti átlagsebességnek felel meg. Erre vonatkozó – különccséggel határos egyedülálló teljesítménye a Buda-Bécs távolság leküzdése volt, amiről gróf *Andrássy M.* 1857-ben ír [5]. A 230 km-t váltott lovakkal, egy 25 km-es kocsiúttal (Bábolna-Győr) és egy órányi pihenővel 9 óra és 10 perc alatt tették meg, vagyis 26,5 km/h átlagsebességgel! A következő lovakat használta:

- Budától Biáig: egy félvak, mellsőlábain elhasznált ló;
- Biától Bicskéig: egy magyar parasztló;
- Bicskétől Bánhidáig: egy szürke;
- Bánhidától Kótsig: egy angol félvérkanca;
- Kótsától Bábolnáig: egy angol félvérkanca;
- Bábolnától Győrig: négyesfogat, egymás mellé fogva, a fenékpusztai Festetics-ménésből;
- Győrtől Öttevényig: egy magyar parasztló;
- Öttevénytől Mosonyig: egy angol félvérkanca;
- Mosonytól Saidáig: egy «angol telivér»;
- Saidától Pahrendorffig: egy «angol félvér» ;
- Pahrendorfftól Schwechatig: egy angol félvér;
- Schwechattól Bécsig: egy ló saját ménéséből (gyarmatpusztai ménes, Tatabányától kb. 20 km-nyire keletre), valószínűleg angol félvér.

Az *Andrássy M.* nyomán említett helységnevek 1857 óta többé-kevésbé megváltoztak. Az útvonalat ma következő helységnevekkel határozzák meg: Budapest (Buda) – Biatorbágy – Bicske – Tatabánya – Kocs – Bábolna – Győr – Öttevény – Mosonmagyaróvár – Parndorf – Schwechat – Bécs (*Flade*).



A taurowi (Galícia) ménes kancái (Juliusz Kossak festménye), 1900 körül.

ország északkeleti szegletében) angol fél- és telivértenyésztéséről volt ismert. A második helyezett, s egyben a német csapat győztese *von Reizenstein* báró volt, aki a távot 73 óra 7 perc alatt teljesítette. Az összesen 217 lóból 25 kimúlt, köztük a győztes is. Az első 24 beérkezett osztrák-magyar és német tiszt lovának kétharmada, 16 magyar ló volt. A versenynek elsősorban a szakemberek között volt nagy a visszhangja. *Edward von Egan de Borostyánkő* a távlovaglás méltatására írt könyvében [11] többek között ezt olvashatjuk: «Olaszország, Görögország, Románia, a Balkán országok, még maga Törökország hadseregei is loanyaguk nagy részét Magyarországon vásárolják. Anglia 2 lovas ezredének állományát Magyarországon rekrutálta, amelyek az egyiptomi hadjáratot kiváló eredménnyel teljesítet-

ték. Szászország és Bajorország, ahol csak kis létszámú ló tenyésztése folyik, egyre több magyar lovat használ.

A távlovagló verseny is bizonyította, hogy a német katonatisztek is feltűnően nagy számban vesznek magyar lovat, ha kemény, komoly igénybevételre keresnek lovakat...»

«...Aki egyszer a magyar lovat használat közben ismeri meg, az már nem hagyja el. Hadd' említsem csak röviden Németország legfelsőbb köreinek vonzódását a magyar ló iránt: a bajor királyi család (Wittelsbach) ménésében Sárvárott, gyors magyar lovakat tenyésztettek. Szintúgy Dánia királya, a Hesseni nagyherceg és mások is, mint ismeretes, udvari istállóikat magyar lovakkal töltik fel.» [...]

«1000 évvel ezelőtt tehát, a 896-os esztendőben a magyarok, vezetőjükkel, Árpáddal a Kárpátokon át

bejöttek az országba és sátraikat felverték a Tisza partján. Lovaik minden bizonnyal már akkoriban is a legjobb keleti vérből valóak voltak, rokonai a kurdok, turkománok, perzsák lovainak. Ez tehát az az ezer éves alap, melyet Európa egyetlen országa sem tud lótenyésztésében felmutatni. Évszázadokon át a háborús szolgálat volt az állomány legjobb próbaköve és legkeményebb iskolája is egyben. Azután jöttek a XV. század török ellen vívott csatái.

A török befolyás kedvezően hatott a magyar loállományra, melynek vérét a legtisztább, legnemesebb arab származású lovakkal frissítették. Így jutottak lassan, s az utóbbi évtizedekben főként a már említett egységes állami befolyás révén a magyar ló mai típusához, melyet néhány szóval ekképp lehetne jellemezni:

<Egy több mint 1000 éven keresztül keleti vérral nemesített fajtából kitenyésztett magasvérhányadú angol félvér.>

E. de Borostyánkő [11]: «Összefoglalom:

- a rendkívül száraz, szélsőséges klíma;
- a végtelen, tápláló füvekben gazdag legelők;
- a kemény, edző felnevelés;
- a teljesítmény hangsúlya a tenyésztésben és a mindennapi életben;
- az állam céltudatos, következetes, energikus és körültekintő irányítás a tenyésztésben;
- a versenypályákon vizsgázott, egyedül a teljesítmény alapján válogatott és beszerzési áráktól függetlenül, gondosan kiválasztott angol telivér ménék széleskörű használata;
- mindez átgondoltan, szakszerű rendszerben épül a rendkívül szilárd és páratlanul értékes, 1000 éve keleti vérral magas fokban nemesített állományra – ezek a titkai a magyar ló teljesítményének.»

Nézzük, mit mond a szerző Bábolnáról: «A bábolnai állami ménesben kizárólag arab vérű lovakat tenyésztettek, részben arab telivért, részben, s ezt nagyobb számban, arab félvért. A ménes feladata: fedezőmének tenyésztése könnyű háttas és hámos lovakat tenyésztő ménesek számára, különösen az ország azon részeiben, melyek kancaállománya még túlnyomóan keleti vérű, és amelyek környezeti feltételei olyanok, hogy célszerűnek látszik, egy, a takarmányozással szemben kevésbé igényes lovat tenyésztetni, mint az angol. Az újabb időkben (azaz 1893 előtt, a szerző) a bábolnai arabokat olyan körzetekben is használják vérfrissítésre, ahol huzar-

mosabb időn át csak angol vérű ménekkal tenyésztettek és ezért néhány csepp keleti vér ismét kívánatosnak tűnik. A tenyészanyag 4 arab telivér és 5 arab félvér ménből, valamint 150 anyakancából áll. A tenyésztés célja: minél több ivadékot nyerni az arab telivér mének után, de szem elől nem tévesztve a célt: a szép testformát, a mély törzset, a hatalmas, öblös mellkast, amelyet ebben a ménesben az arab fajtában igen magas fokon sikerült rögzíteni, s ezt a továbbiakban is meg kívánják őrizni. Ugyanakkor e vérnek nemes jellegét, és bizonyított állóképességét fenntartani kívánják. Ezért azokat a kancákat, ahol fennáll annak veszélye, hogy a testtömeg egyoldalú hangsúlyt kap, s emiatt a gyorsaság és a kitartás hátrányt szenvedne – telivér ménekkel fedeztetik. Azokat a kancákat pedig, melyeket az elfinomodás fenyegeti, félvér ménekhez párosítják. A kancák magassága 158 és 166 cm között mozog.»

Ekkor, a XIX. század végén a könnyű magyar huszár mellett az elegáns, könnyű, gyors járású kocsiló, a magyar jukker is a világ legkeresettebb, leggyorsabb kocsilóvának számított. Aki gyorsan akart utazni, jukkerfogatot vásárolt. A jukkerek legnagyobb része szintén a keleti vérral nemesített kancákból, angol telivér mén után született. C. G. Wrangel igen plasztikusan jellemzi ezeket a jukkerfogatokat [66]: «Egészen másképpen gördül szemünk elé egy jukkerfogat.

A komoly és szolid, kissé nehézkes kép azonnal eltűnik, és üde, fiatalos elegancia, túlradó életörömről tanúszkodó lendület lép a helyébe. Ennek mintaképe a magyar fogat hatalmas lépésű, magas vérű magyar

lovakat, magyar sütyhámot, magyar jukkerostort és könnyű, angol vagy magyar formájú kocsit használnak. A jukker minden formában kapható, és ha csak rendszeren tud <lépni> már kisebb méretben is nagyon nagyra értékelik. A választék mindenesetre elég bőséges: a lipizzaitól a legjobb angol mén ivadékáig terjedő kínálat magassága 150 és 170 cm között mozog. Alig kevésbé különbözőek típusaik; van azonban egy közös vonásuk azoknak a lovaknak, melyek méltóak a <jukker> névre – figyelemreméltó gyorsaságuk és kitartásuk. Az ilyen fogatnak egy 50 km-es távon kilométerenként három percnél több időre nem lehet szüksége. Am elsősztályú jukkerek még ennél is gyorsabbak. Így például az 1890. június 13-án megrendezett pozsony-bécsi távhajtás 65 km-es távját Wesselényi Miklós négyesfogata kilométerenkénti két perc harminc másodperc átlagsebességgel tette meg. Nem hiszünk, hogy ellenvéleménybe ütközünk, ha megállapítjuk, hogy a sokat dicsért amerikai ügetőnek nehezebbre esne hasonló teljesítményt felmutatnia, nemhogy ezt túlszárnyalná. A lymphatikus orosz számára (C. G. Wrangel itt az «Orlow-ügetőre» gondol, a szerző) már ennek megkísérlése végzetes volna.»

A magyar ló a XIX. század végén Európában megbecsült kincs, keresett exportcikk volt. Akkori, országos és nemzetközi rangját, illetve állami támogatását tükrözik az alábbi adatok: 1890-ben:

- Magyarországon 2695,
- Franciaországban 2512,
- Poroszországban 2326,
- Oroszországban 1600 országos fedezőmén fedezett.



Amurath szürke mén, született 1881-ben Weilben. Apja Tajar, anyja Koheil III. Törzsmén Weilben 1885.1895; törzsmén Radautzban 1895-1910. Emil Volkers festménye. Archiv Olms.

1893-ban Magyarországon összesen 2754 fedezőmén működött; ebből a 63 megye 884 fedeztetési állomásán 2470 mén fedezett, a többi (284 mén) magánménesekben. A magyar lótenyésztés helyzetéről jellemző képet nyújt a fedezőmén fajta szerinti megoszlása:			
– angol telivér	288	– gidrán	250
– angol félvér	940	– norfolki	30
– arab telivér	21	– lipicai	201
– arab fajta	335	– nóri (hidegvérű)	88
– nónius	410	– magán ménesekben	284
		Összesen:	2754

Ami a magyar lovak kiemelkedő teljesítményében az arab vérnek tulajdonított nagy szerepet illeti, *E. de Borostyánkő* véleménye a kor tudományos közvéleményével is egyezett. Dr. *Friedrich Wilhelm Dünkelberg* professzor, elismert hipológus és a Bonn-Poppelsdorf-i királyi mezőgazdasági akadémia igazgatója (1871-1896) 1898-ban így ír a ló tenyészkiválasztásával kapcsolatban [20]: ...«A Berlin-Bécs-távlovgaláson a magyar és galíciai lovak, melyek különböző mértékben arab ménektől és kancáktól származtak, az angol telivérrel, illetve attól származtatott egyedekkel kitartásban és gyorságban hosszú távon is egyenértékűnek, sőt, fölényben lévőnek bizonyultak. Ez olyan tapasztalat, amely már a szabadságharcban és a krími háborúknban is bebizonyosodott. – A bécsi távlovgálás békés küzdelmében (1892) a 24 első helyezett ló közül 16-ot, az összes pénzdíjat nyert ló 60%-át Magyarországon tenyésztették. Ennek legfőbb oka ezen lovak döntően arab származásában keresendő – a közbevetett más nemzedékeik ellenére.» Később a következőket írja [20]: «Az arab tenyésztés fő helye ma Európában – Bábolna, a magyar királyi ménés, 150 anyakancát számláló nagy létszámú törzanyagával, mert az ottani éghajlat és talaj már hosszú idők óta kiválóan alkalmasnak bizonyult erre, ahogyan ezt a tenyészállatok övmérete, mellkasszélessége, csontjainak erőssége beszédesen tanúsítja. Még a marmagasság növelésére volna szükség nagyobb takarmányadagok révén, hogy a félvértenyésztők számára az ideális arab lovat elő tudjuk vezetni. – Magyarországon még nem hiányolják annyira az arab vért, mint máshol,



Egy jellegzetes radautz-i kanca. Apja Abugress IX., anyja Shagya II. lánya.

mert nem távolodtak el tőle annyira, mint máshol. Még a koros arab kanca is hibátlan csontozattal és inakkal, száraz izületekkel, sima szőrzettel, telt idomokkal, tiszta szemekkel és büszkén felvetett feliei húzza a tejeskocsit.» E szavakkal fejezte ki *FW. Dünkelberg* a tudomány álláspontját az arab vér befolyásáról, valamint Bábolna szerepéről. A magyar lovak az 1892-es Berlin-Bécs/Bécs-Berlin távlovgaláson elért sikereinek hatásaként 1894-ben *II. Vilmos* német császár, magasrangú tisztjeinek sugalmazására azon kívánságát fejezte ki, hogy a porosz állami ménesekben az angol telivér és angol félvér mének tenyésztése mellett arab fajtájú mének előállítását is meg kellene kísérelni, hogy arab vérű huszáremondákat lehessen biztosítani a hadsereg számára. A porosz földmű-

velési minisztérium pedig határozott az 1876-ban megszüntetett Friedrich-Wilhelm-ménés (Neustadt/Dosse) újjászervezéséről egy kisebb arab tenyészet részére, s ez 1895-ben meg is történt [25]. Gróf *Siegfried Lehndorff*, aki 1896 és 1906 között a Neustadti Főménés vezetője volt, 1942-ben ekképp nyilatkozik erről [41]: «Mivel a tiszta arabok már az akkori követelmények szerint is túl kicsik, túl könnyűek voltak, 1895-ben 10 erős, csontos angol telivér kancát áthelyeztek Graditzból (melyet 1866-1906-ig apja, gróf *Georg Lehndorff* vezetett, aki egyidejűleg /1887-1912/ a porosz ménésigazgatóság vezetője, s ezzel együtt <Oberlandstallmeister> volt, a szerző) a Friedrich-Wilhelm-ménésbe, és a magyar ménésvezetéstől vásárolt, Bábolnán tenyésztett Jung O'Bajanhoz (másik nevén



Bábolnai lovas harsonás egy tipikus Shagya-arab kancán 1935-ből.



Az 1901/1902-es Fadlallah-expedíció tagjai: ülnek balról Fadlallah el Hedad, mellette A. Rappaport, Beirut cs. és kir. konzulja.

«Young O'Bajan», született 1889-ben, a szerző) párosították őket. Mivel Jung O'Bajan anyai oldalon a negyedik generációban az angol telivér kancára, 30. Máriára vezethető vissza, nem volt tisztavérű arab, hanem 1/16-od részben telivér. Magassága 156/164 cm-t tett ki, 1895-ben érkezett Neustadtba, s 1896-ban kezdte meg tenyészműködését.» Az első jelentések dicsérték ugyan az erőteljes szervezetű, szép vonalú

mén ivadékainak fejlődését, a porosz ménésigazgatóság mégis igen visszafogottan művelte az anglo-arab tenyésztést. «Young O'Bajan» fiai közül kilenc lett országos fedezőmén. Különösen kettő vált be közülük, melyek a keletporosz Gudwallen méntelepén (1930-ban szüntették meg) működtek 16 («Eiszapfen»), illetve 18 évig («Nachtwandler»). Magát «Young O'Bajan»-t 1905-ben a nyugati-porosz Gnesen (lengyelül:

Gniezno) ménésébe helyezték át. A XX. század első éveiben még további két arab mén került Neustadtba; 1902-ben a sötétpej «Dziaf-Amir» (született 1887-ben, a tauróvi ménésben) – fia, «Erbfeind» ugyancsak a gudwalleni méntelepen működött sikeresen 13 évig – 1905-ben pedig a «Rex» nevű mén (született 1896-ban, a slawutai ménésben). 1916-ban hivatalosan megszűnt az anglo-arab tenyésztés [25].

A tenyésztői munka Bábolnán

C. G. Wrangel részletes leírása nyomán ma is pontosan rekonstruálható az a tenyésztői munka, amely Bábolnán a *Kozma Ferenc* által fémjelzett korszakban folyt. Erről többek között ezt olvashatjuk [65]: «Az évente megrendezett ménesi osztályozások általában Bábolnán kezdődnek június elején. Ez a tevékenység Bábolnán 4-5 napig tart, ezután Kisbér következik, majd Mezőhegyes, végül a távol fekvő Fogaras.

Szóljunk először az évenként júniusban megtartott nagy ménesi osztályozásról, mely a ménes lovai számára azt jelenthette, amit a nornák (a skandináv mitológiában szereplő három sorsistennő) a régi Skandináviában. Bárki, aki részt vett ilyen osztályozáson a magyar ménesek egyikében, egyet fog érteni velünk abban, ha azt állítjuk, hogy sehol a világon nem kínálnak nagyobb élvezetet a lóbarátok számára.

Kisbéren 5-6 napot vesz igénybe ez a <szolgálati tennivalók legkelleme-sebbike>. Ekkor a kastély csak úgy hemzseg a vendégektől – csupa tenyésztő, hipológus, és sportember – akiket az osztályozásra nézőként hívtak meg. Akinek a kastélyban nem jut hely, azt magánszálláson helyezik el, ám ennek ellenére nem hiányozhat a nagy asztal mellől, melyet reggel, délben és este a park árnyas fái alatt terítenek meg, ugyanis mindenki, aki meghívót kapott, a magyar kormány vendége is egyben. Mindjárt reggeli után előállnak a hintók – pompás sereg, gyakran 12, vagy több. Az ember tetszés szerint elhelyezkedik, hisz egyáltalán, a legnagyobb fesztelenség uralkodik a résztvevők körében ezen az ünnepi héten. A menet élén rendszerint a <rendezvény> lelke,

a nagyrebecsült Kozma miniszteri tanácsos úr halad, aki valamely különösen ünneplendő vendég kíséretében élvezheti azt a kiváltságot, hogy hajtója a ménesparancsnok. Az első út többnyire Parrag-ra visz. A hároméves kancákkal kezdenek, melyeket hatos, illetve nyolcas csoportokban vezetnek a – vendégeivel és alattvalóival körülvett – magyar állami lótenyésztési intézmények vezetője elé; ugyanekkor egy őrmester felolvassa minden egyed adatait, végül pedig az egész csoportot csikósokkal végighajtatják néhányszor nyújtott vágatában a karámban. Ekkor következik az ítélethozatal, röpke utasítás formájában: <anyakanca>, illetve <eladni>. Előbbi esetben a kanca jó külseje és egyéb, az osztályozáskor megállapított kívánatos tulajdonságai alapján – feltételezve a következő évi kisbéri versenypályán nyújtandó kielégítő teljesítményvizsgát is – beállítják a ménesbe; ellenkező esetben pedig nyilvánosan elárverezik a következő év őszén a nagy budapesti ménesárverésen. Ez így folyik egészen a déli órákig, melyekben az egész társaságot visszaviszik a kisbéri ménesbe. Itt az asztalt már megterítették; a leves gőzölög a tálban és bor csillog a sűrű lombátoron át félénken átszűrődő napsugarakban. Hogy ez a látvány, mely a lehető legkellemebben különbözik a délelőtti tevékenység színhelyétől, élénk hangulatot vált ki a társaság körében, talán meg sem kell említenünk. Aki még itt sem jutna arra a belátásra, hogy olyan országban tartózkodik, mely a Teremtő különös jóindulatát élvezzi, azon már nem is lehetne segíteni. Ezért kézenfekvő a kísértés, hogy az ember több időt tölt el az asztalnál, mint amennyire mindenképpen szükségére volna. Ám ha mindenki megfe-



«Főúri fogat a századfordulón».
„A múlt század második felében 20 négyesfogatból 19 Shagyakkal fogatolt négyes volt.”

ledkezne is arról, mi célból gyűltek itt össze, a társaság vezetője nem ezt teszi. Alig szívta el szivarját és hörpintette fel az utolsó csepp mokaát, Kozma miniszteri tanácsos úr <Lóra!> -kiáltással felemelkedik helyéről. És a fogatok újra nekivágnak a pusztának, s újra ítélet mondatik egymás után minden lóra, mely annak jövőbeni sorsát meghatározza, egészen addig, míg az esti árnyék lassan elnyúlik a messzi síkságon. A nap munkája elvégzett. Mindenki, aki örül ennek,

most a park susogó sétányain, vagy a kivilágított díszteremben maradhat hajnalhasadtáig. Arról, hogy senki se maradjon le a reggeli kivonulásról, a hivatalát rendíthetetlen komolysággal ellátó kastélyszolgálat gondoskodik. Így telik el nap nap után, míg nemcsak minden tenyészlovat, hanem az összes használati lovat is osztályozták. Ilyenkor nekivágnak egy másik állami ménes felé. Ezért a napról napra egyre bensőségebb hangulatban lévő társaság csak az utolsó állomáson oszlik

fel. Hiszen akinek nem muszáj, nem veheti a szívére, hogy idő előtt elhagyja ezt a vidám gyülekezetet. Ahogyan az előbbiekből kiderül, a ménesosztályozás célja a következő: a) arra alkalmas hároméves kancák beállítása az anyakancák közé; b) apamének (törzsménjelöltek és országos fedezőménjelöltek) kiválasztása a hároméves mének közül; c) alkalmatlan apamének és anyakancák, valamint fiatal kancák és használati lovak kiselejtése;

d) azon ménék megnevezése, melyeket, lévén a tenyésztésre használhatatlanok, kasztrációnak kell alávetni; e) az egész utánpótlás gondos megsejmlélése, vizsgálata; f) a teljes leltár, az épületek, és a többi megsejmlélése.

Közvetlenül a ménesosztályozás után a gazdaság osztályozása következik, melyet ugyancsak az állami lótenyésztési intézményeket vezető úr intéz. Egyáltalán, mindent, minek valamelyest nagy jelentősége van a tenyésztés vagy a gazdaság szempontjából, pontos, szakszerű vizsgának vetnek alá.

Osztályozásra minden egyes, a ménesben található lovat elővezetnek a minisztérium lótenyésztési osztálya vezetőjének bírálatra. Ez Bábolnán a következőképpen történik:

A szabadon járó lovakat évjáratonként és törzsenként 6-7 egyedből álló csoportokban a csikókeremben egymás mellé felállítják és részletesen elbírálják. Ezután két csikós vágóban hajtja őket, majd újból visszavezetik a lovakat előbbi helyükre. Még egyszer egyenként, ügetésben elővezetik és ezt követően osztályokba sorolják a lovakat. Az osztályozás azt jelenti, hogy a ménesbe kerül-e, kiselejtezik, vagy más célra hasznosítják-e.

Ezt az eljárást minden évjáratnál sorban végigcsinálják. Csak a választott csikók menekülnek meg attól, hogy a csikósok meghajtsák őket. Ehelyett szabadon kiengedik a csikókerembe és gyorsabb mozgásra ösztönzik őket. A törzsméneket, az anyakancákat csikóikkal vagy anélkül, valamint a fiatalon felállított ménesi állományt egyenként vezetik elő lépésben és ügetésben. A lesgigorúbb bírálatnak a tenyészanyagot és a legidősebb évjáratot vetik alá. Valamivel elnézőbben

osztályozzák a még fejlődésben lévő évjáratokat, ámbar itt is selejtezésre kerülnek a beteg, a rossz alkatú, vagy más vonatkozásban rosszul sikerült egyedek.

Az eladásra osztályozott és a létszám feletti négyéves kancákat a Kastélyistállóban helyezik el, hogy megfelelő ápolással és munkával előkészítsék őket az októberben Budapesten megrendezésre kerülő, királyi ménesek árverésére. Az a fiatal lóanyag tehát, ami itt kalapács alá kerül, a kiképzés első szakaszán már túl van. Bizonyára nagy előny ez a vásárlónak. A fiatal kancákon kívül az árverezési katalógusban mindig néhány idősebb, kiselejtezett kanca is található, ezeket többnyire kisebb tenyésztők vásárolják meg. A bábolnai lovak Budapesten mindig nagyon keresettek. Soha nem hiányoznak azok a rajongók, akik hajlandók magas árat fizetni egy-egy elegáns jukkerért, könnyű remondákért, jó vágású hátslovakért. Aki keményen kitart egy-egy meghatározott ló megvásárlása mellett, annak a budapesti árverésen mélyen a zsebébe kell nyúlnia. Így pl. az 1890-es árverésen több bábolnai ló a szenzációnak számító 1400 Ft-ot meghaladó árat is elérte, s ez a ménesnek nagy dicsőséget jelent. Ebben az évben érték el a legmagasabb átlagárat is. Erről közelebbit a következő táblázat mutat:

Az 1880-1891 között eladott fiatal kancák átlagárai:		
1880-ban	632 Ft	
1881-ben	545	
1882-ben	658	
1883-ban	544	
1884-ben	555	
1885-ben	649	
1886-ban	632	
1887-ben	728	

1888-ban	631
1889-ben	553
1890-ben	741
1891-ben	664

azaz a 12 év alatt 627,8 Ft volt az átlag. Azok az árák, amelyeket a bábolnai lovak a világpiacon elérnek, illetve az árák mögött rejlő értékítéletnek nem kizárólagos alapja a keleti ló kecses megjelenése – ennél sokkal megbízhatóbb háttere is van, erről meggyőző bizonyítékot a bécsi Katonai Lovaglótanár Intézet adhat. Tudniillik a ménes évente két kancát küld ebbe az intézménybe, ahol ezeket a kancákat falkavadászaton alaposan kipróbálják. Mivel erre a célra csak üresen maradt, meddő kancákat választanak, arra lehet következtetni, hogy a Katonai Lovaglótanárképző Intézet nem mindig a legjobb lovakat kapja a ménesből. A ménes vezetősége mégis gondoskodik arról, hogy a teljesítményvizsga e próbájának lehetőség szerint minden törzs egyedei alá legyenek vetve. A következő táblázatban a Katonai Lovaglótanárképző Intézet néhány szakvéleményét mutatjuk be, az ott kipróbált bábolnai kancákról. Amint az a táblázatból kiderül, a Jussufok és Shagyák kiválósága nem a szenvedélyes <arabomán> emberek kitalálmánya.»

Párosítás, tenyésztőmunka

A tényleges tenyésztői munkáról *C. G. Wrangel*nál ezt olvashatjuk [65]: «Az anyakancák párosítását, melyet évenként novemberben a Lótenyésztési Osztály mindenről gondoskodó vezetője irányít, az összes állami ménesben ugyanolyan módon folyik. Legelőször a különböző

évjáratok minden egyedét, beleértve a választott csikókat is, egyenként elővezetik, alaposan elbírálják és a helyszínén rövid jellemzést írnak róluk

a ménes törzskönyvébe. Amikor ezt a meglehetősen sokáig tartó munkát befejezték, a törzsmének, ezt követően pedig a telivér anyakancák kerülnek

sorra. Amíg utóbbiakat nagy körön körbevezetik, a miniszteri tanácsos úr meghatározza, hogy mely kancákat fedezze telivér és melyeket (rendszerint a könnyebbeket) félvér törzsmén. Ez után következik a félvér anyakancák egyenkénti elővezetése, de ha csikójuk van, azzal jelennek meg. Ezen túl meg kell még említenünk, hogy a telivér és félvér anyakancák felvezetése után, a ménes törzskönyvéből felolvassák az ivadékok minősítését is, mielőtt beosztanák őket a törzsmének egyikéhez. A rendkívül elfoglalt miniszteri tanácsos úr egy további fontos hivatali feladata a fiatal, felállításra kerülő fedezőménnek elosztása a különböző méntelepek között, ami általában októberben történik, illetve a fedezőménnek bérbé adása magánménesek részére. Erre az eseményre természetesen a magyar királyi méntelepek parancsnokai, valamint a horvát-szlovén és boszniai méntelepek parancsnokai is eljönnek, s ezekhez az ex officio jelenlévő szakemberekhez még a különböző lótenyésztő egyesületek elnökei, tenyésztők, akik méneket kívánnak bérelni és egyéb lóbarátok is társulnak.

A méneket a méntelepek igénye szerint osztják szét. Minden mént egyenként elővezetnek, és ott rögtön eldöntik végleges beosztását. Ha bérbé adják, helyben állapítják meg a bér összegét is. Ezentúl az esemény vezetője minden mén esetében közli, hogy a könnyű, középnehéz, vagy nehéz típushoz tartozik-e, ez az osztályozás azonban csak az illető egyed takarmányadagjára van hatással. Ez alkalommal nyílik lehetőség arra, hogy az ország igényeinek kielégítése után idegen tartományoknak, más kormányoknak is átadjanak méneket.

száma	Anyakancák	A cs. és kir. Lovaglótanárképző Intézetben	Teljesítőképesség leírása
	neve és származása		
8.	Jussuf anyja: 20 Shagya XI.	1884.	Számtalan falkavadászaton, 3 sikversenyen és 3 solymászonon vett részt. Biztos és nagyon jó ugró, emellett a terepakadályok leküzdésében nagyon ügyes. Az egyik vadászaton lábba keveredett és íngyulladást szenvedett.
17.	Amurath Bairactar anyja: 49 Gidran	1884.	Számtalan falkavadászaton, 3 sikversenyen és 4 solymászonon vett részt könnyű lovas alatt, kiváló, biztos lónak bizonyult, szívesen ugrott. Nagyon gyors és kitartó. Soha nem volt beteg.
50.	Jussuf anyja: 4 Shagya X.	1885.	Számtalan falkavadászaton, néhány sikversenyen és 3 szarvasvadászaton vett részt. Egy igen jó és kitartó vadászló.
148.	Gazlan anyja: 59 Shagya X.	1886.	A szept. 6-tól nov. 20-ig tartó időnyben sok falkavadászaton, néhány vonszalék vadászaton és 5 szarvas vadászaton vett részt, kiválóan vágta és ugrik, igen gyors és kitartó. Kiváló vadászló.
158.	Osman Pascha anyja: 80 Shagya X.	1886.	A szept. 6-tól nov. 20-ig tartó időnyben sok falkavadászaton, s néhány vonszalék utáni vadászaton vett részt. Egy jó teljesítőképességű ló, megfelelően vágta és ugrik, a kutyák után kényelmesen lovagolható.
49.	Shagya Mahmud anyja: 23 Abdul Aziz	1888.	Minden szempontból kiváló és megbízható vadászlónak bizonyul.
59.	Jussuf anyja: 35 Shagya X.	1888.	Könnyű lovas alatt kiváló és kitartó vadászló.
20.	Gazlan anyja: 38 Amurath Bairactar	1889.	Nagyon jól vágta és ugrik, kiváló vadászló.
31.	Jussuf anyja: 89 Shagya X.	1890.	Négy szarvasvadászaton vett részt, igen jól vágta és ugrik, kellemes és gyors vadászló, kiváló állóképességgel.
112.	Siglavj I. anyja: 106 Shagya IV.	1890.	Öt szarvasvadászaton vett részt; kezdetben kissé ügyetlen volt terepen, később azonban minden várakozás ellenére igen jól ment. Könnyű lovas alatt igen jó vadászló.

(Kimutatás a méntelepeknek és idegen kormányoknak eladott országos fedezőménekről és átlagáraikról.) Azokat a méneket, melyeket a japán kormány vásárolt meg, a Mezőhegyesi Ménes állatorvosának, Tormának vezetésével szállították el Trieszttől egy Lloyd-gőzösön. A lovakat csak Bombayben, Szingapúrban és Hong Kongban hajózták ki pihenés céljából, s úticéljukat a legjobb állapotban érték el. A magyar ménesvezetőség a

A fiatal ménék és kancák mozgatásáról már szóltunk. Az évjáratok, valamint az anyakancák, melyek a májustól október végéig tartó legelőidényben, kora reggeltől késő estig – a forró déli órák kivételével – a legelőn vannak; ezentúl közvetlenül kihajtás előtt a csikókertben 25-30 percet ügetésben mozognak. A legelőidény elmúltával az évjáratok a csikókertben naponta 2-2,5 órát mozognak lépésben és ügetésben. Az anyakancákat ezzel szem-

hangra talál. A cigányzenekar dallama mellett számára kedvesebb muzsika nem létezik. És valóban csodálatos látványt nyújt, amikor a bábolnai ménés, kiválóan lovasított és festőien ékesített csikósaival elhalad a napfényben fürdő úton. Ez egy darabka Magyarország, amely nemcsak a lovaszerető embereknek, hanem minden művelt ember számára feledhetetlen élményt nyújt. Időközben ez a bájos kép természetesen egy felette izgató színjátékba alakul át. Ez abban a nem is oly ritka pillanatban történik meg, mikor a ménest pánik fogja el. A keleti ló ijedős természetét ismerve, elegendő a legjelentéktelenebb esemény is – pl. egy ismeretlen kutya hirtelen felbukkanása, egy fürgén közeledő kocsis, egy napernyő kifeszítése, a ménés kotnyelesebb tagjának hirtelen kitörése, stb. – hogy az egész társaság megbokrosodjon. Akkor már nincs megállás. Felvetett fejjel és felemelt farkokkal, fújtatva, horkantva kereket old az egész ménés, mint valami viharfelhő. Eljött a pillanat, amikor a csikósoknak tudásukat, ügyességüket be kell bizonyítaniuk. Jaj annak, aki az örült rohanásban a ménés útjába kerül. Az végérvényesen eljátszotta az örző és védő szerepét. Elragadja a vad hullámzás, és a szökevények szerves részévé válik! Bizony <korpa közé keveredik> az! Amennyiben a csikósoknak nem sikerül elvágniuk e féktelen fickók útját, vagy nem tudják zsákutcába terelni őket, úgy a szabadulás órája csak akkor jön el, ha elfáradt a ménés. S amíg ez megtörténik, esetleg nagyon nagy távolságot is megtehetnek, például a legelőtől Komáromig. Ezért a csikósok feladata az, hogy a lehető leggyorsabban megelőzzék a ménest, s kellő

előnyben lévén, az ostor erőteljes használatával az elől rohanó lovakat a továbbszáguldástól visszariasszák, vagy rohanásuk feladásához vezető irányt adjanak. Emiatt van szükség arra, hogy a csikósok alatt kiváló lovak legyenek. Persze annak, aki az országúton gyalog, lóháton, vagy kocsin a bábolnai ménessel találkozik, nem lehet nevetetnékje. Ezért az utazók fokozott figyelemmel haladnak el a ménés legelői mellett. S a ménés kocsisai részére az ilyen szakaszokon szigorúan előírt óvatos hajtását idegen lovasok és hajtók is önként követik. Úgyszintén ajánlott az óvatosság, ha a legelőkre teszi a lábát az ember. Különösen hölgyek ne hagyatkozzanak a keleti lovak közmondásszerű jóindulatára.

Egy hirtelen ijedség okán megvadult ló egy percig sem jóindulatú tovább, s Bábolnán több ízben is előfordult, hogy sétálgató hölgyek csak nagy nehezen menekültek meg attól, hogy a feljűk rohanó ménés elgázolja őket. Ami pedig a legelők viszonyait illeti, úgy ezek – leginkább mennyiségi szempontból – sok kívánnivalót hagynak maguk után. Az egyetlen, a farkaskúti ménesudvarhoz tartozó természetes legelő kivételével Bábolna összes legelője mesterségesen telepített, melyeket a gazdasági igazgatóság a vetésforgónak megfelelően művel meg, s így ezek évről évre más képet nyújtanak. A többnyire homokos talaj és a kevés csapadék folytán a bábolnai legelők inkább gyér, mintsem dús jellegűek. Ez azonban keleti

lovak felnevelésénél nem nevezhető hibának, ellenkezőleg, az a tapasztalat, hogy éppen ez segíti hozzá a lovakat erőteljes, fejlett izomzatukhoz, feszes inaikhoz. Ezzel ellentétben elgondolkodtató az a tény, hogy a kevés csapadék miatt a lovak rövid idő után már nem jutnak elegendő táplálékhoz, s így takarmánykiegészítésre van szükség. A lovak mégis a legelőkön maradnak egész nap, s a frissítő takarmány élvezete elmarad; ez pedig azok malmára hajtja a vizet, akik nincsenek jó véleményrel az állami lótenyésztésnek az összes magyar állami ménésben megcélzott törekvésével, vagyis a tenyésztési intézménynek a mintagazdasággal való egybeolvastásával; úgy gondolják, hogy ez az elgondolás nem lesz áldásos.»

Eladás:	Fedezőmén-eladás										Átlagár
	1882.	1883.	1884.	1885.	1886.	1887.	1888.	1889.	1890.	1891.	
A magyar kir. állami méntelepeknek	39	53	34	32	40	38	22	30	26	37	1000
A horvát-szlávón kir. méntelepeknek	-	-	-	6	1	4	4	4	1	4	1212
A bosznia-hercegovinai méntelepeknek	-	-	-	2	3	-	-	3	5	5	1188
A császári japán kormányának	-	-	-	-	-	-	-	3	-	-	2333
A bajor kir. kormányának	-	-	-	-	-	-	-	-	2	-	2000
A hercegi bolgár kormányának	-	-	-	-	-	-	-	2	-	-	1200

jelentős veszélyekkel és nehézségekkel járó szállítás szerencsés kimenetelét annál nagyobb meglepéssel vette tudomásul, mivel a fent nevezett állatorvos nem kapott szállító személyzetet segítségül, így az értékes bábolnai ménék ápolását, ellátását egyedül kellett végeznie Bábolnától Yokohamáig, esetleg lótól félő matrózok segítségével. Mindenképp elismerésre méltó, szép teljesítmény. Még néhány szót a lovak mozgatásáról, a legelők használatáról...

A Kastély-istállóban elhelyezett törzsmének naponta két órát mozognak lovas alatt lépésben és kiadós ügetésben.

ben csak lépésben mozgatják. A csikók is, ha tíznaposak elmúltak, anyjukkal kimennek a legelőre, még hideg és havas napokon is. Az évjáratok és anyakancák jártatása úgy történik, hogy egy csikós elől lovagol, 3-4 csikós pedig oldalról és hátulról zárja a ménest, és karikásaikkal irányítanak. Az élen haladó csikós szabja meg az irányt és az iramot. Ez természetesen a karikások hatalmas pattogása mellett zajlik. A csikós példa nélküli virtuóza gazdagon díszített nemzeti ostora használatának, melynek messzehangzó pattogása szívében örömteli vissz-

Bábolna – magyar királyi ménesbirtok

A ménesbirtok mezőgazdaságilag hasznosított területeinek a hatékony termelés szempontjainak érvényesítésével végrehajtott művelése Bábolnán nagyfokú fejlődést indított el, bár az ezzel összefüggő, a mezőgazdasági termelés és a lótenyésztés közti versengés jelentős problémákat okozott, s okoz mind a mai napig. Érdekes, hogy ezt már *C. G. Wrangel* is megfigyelte, s erről ezt írja [65]: «Brudermann ezredesnek a Ménesi Levéltárban található (Bábolna, a magyarországi cs. k. katonai ménes történeti vázlata) következő utasítást adja ménes-gazdaságnak: <Az itteni földművelés legfőbb figyelmének szükségszerűen arra kell irányulnia, hogy a ménes állományának takarmányszükségletét ellássa, egyfelől a mennyiségi igények kielégítésére, másfelől az egészséges, tápdús takarmányok előállítására, valamint azért, hogy egy esetleg aszályos esztendőben legyen elegendő tartaléka a ménesnek. Minden egyéb, a földművelésből származó termés hasznát, ahogyan egy termelő üzemben szokás, szükségszerűen alá kell rendelni a lótenyésztés céljainak, s csak akkor lehet értékesíteni, ha a ménes minden igényét fedezték és biztosították, azaz a legfőbb feladatot teljesítették.>

– anno dazumal így volt ez.

Ma a bábolnai birtok egy olyan mintagazdaság, amelynek legfőbb és legelső feladataként az lebeg a szeme előtt, hogy a legmagasabb hasznot érje el, s ebből következően maga a ménes csak hihetetlenül nyomasztó koloncnak tűnhet a gazdaság nyakán. A korábbi szolgálólány egyedulalomra tör, s nem kell azok közé tartoznunk, akik a fű növést is meghallják, ha a gőzgépek zajából kicsengő <*Ôte toi de là, que je m'y mette*>-re óhajtunk felfigyelni.

Ami nekünk ezekben az impozáns ménes-gazdaságokban nem tetszik, az éppen az, hogy ezek ménes-gazdaságok, illetve annak kellene lenniük. Ha önálló állami birtokok volnának, csak a csodálat és az elismerés szavaival szólhatnánk az általuk elért nagyszerű eredményekről.

Ezt előre bocsájtva meg kell állapítanunk, hogy a mai gazdasági viszonyok a magyar földművelésügyi minisztérium teremtményei. Míg Bábolna katonai ménes volt, addig csak rét-legelő-gazdaság jellege volt. Aki a bábolnai földek fejlődő kultúrájáról megfelelő képet akar magának alkotni, tartsa szem előtt, hogy a ménes alapításától 1812-ig mindössze 898 hold földet szántottak fel; innentől kezdve a 20-as évekig 2000 holdra növekedett ez a terület, majd 1846-ban már 2490 hold szántót, 3240 hold rétet és 530 hold legelőt birtokolt a ménes; 1854-ben pedig a szántó 2517 holdra rúgott, melyet háromnyomásos rendszerben műveltek meg. Ma a következő a megoszlás:

szántó	=5457 k.
hold	
rét	205
legelő	224 =5886 k.
hold	

erdő	701
udvar, út,	
és terméketlen terület	519
összterület	=7106 k.
hold.	

Ezt a területet 1890-ben következőképpen művelték meg:

a. gabonafélék	
búza	813 k. hold
rozs	404
árpa	434
zab	566 =2236 k.

hold,	
b. kapásnövények	
kukorica	604
répa	150
burgonya	48 =802 k.
hold.	

c. takarmánynövények	
takarmánybüköny	73
keveréktakarmány	654
komlóslucerna	77
muhar	204
takarmánykukorica	178
lucerna	30
lóhere	267
angol perje	658 =1414 k.

hold,	
d. rétek	205
e. legelők	224
f. ugar	279
összesen	=5886 k.
hold.	

A ménesbirtok állatállománya ugyanabban az évben:

ló	80 db
szamár	2

igásökör	343
tenyészmarha	
(Simmenthali)	569
juh (Merinói-húsfajta)	1662
hízómarha	120
hízóbirka	1850.

A ménesbirtok kritikai tárgyalása nem tartozik amúgy is terjedelmes munkánk keretei közé, ezért az említett adatokhoz csak keveset teszünk hozzá. Mégis élvezettel ragadjuk meg az alkalmat, hogy kifejezésre juttassuk ott, helyben szerzett meggyőződésünket, hogy minden mezőgazda, aki Bábolnát meglátogatja, elismeréssel fog adózni a ménesbirtok hatékony gazdálkodásának. A pompás állatállomány – a Bábolnán felállított simmenthali gulyának párját találni nem könnyű feladat –, a jól ápolt szántók és rétek, a kiterjedt és a legjobb fejlődésnek örvendő faültvények, a mindenütt uralkodó példás rend, valamint a minden majorban felépített barátságos munkás lakások – mind fokozott élvezetté emelik a bábolnai ménesbirtokon tett körutazást, még egy laikusnak is. Ami a munkáslakásokat illeti, a viszonylag kicsi Bábolna jelentős előnyt mutathat fel a többi ménesbirtokkal szemben. Igaz, ebben a vonatkozásban sok behoznivaló hátránya volt. *1840 előtt még a ménes dolgozói is földkunyókában voltak elhelyezve!* A bábolnai ménesbirtok igazgatóságának fáradhatatlan építői tevékenysége tehát a korábbi, tarthatatlan viszonyokkal magyarázható. Ehhez hozzátartozik azonban, hogy ez a tevékenység igencsak nehéz körülmények között folyt. Ez elsősorban a ménes elszigetelt voltának volt köszönhető. Téglán és homokon kívül mindent messziről kell beszerezni, a

munkásokat viszont Győrből, Komáromból toborozták, s mivel Bábolna csak sarjerdőgazdaságot művel, nem maradt más kiút, az építkezésekhez szükséges fát is kívülről kellett hoztatni. Vagyis Bábolnán nem olcsó az építkezés.»

1892-ben Mezőhegyesen *Kozma Ferenc* munkája végzése közben rosszul lett, s meghalt. Az alkotó meghalt, a mű, az alkotás azonban működött tovább. A magyar és európai lótenyésztés egyik legrátermettebb és legbecsületesebb képviselőjét vesztette el benne. 1899-ben Fadlallah el Hedad Mihályt nevezték ki Bábolna parancsnokának. Bábolna újra hozzáértő, az arab lovat szerető vezetőirányítása alatt állt, és a sikerek nem maradtak el.

1900. Párizs, világkiállítás

Az 1900-as párizsi világkiállítás keretében szeptember 2-10. között nemzetközi lókiállítás megrendezésére került sor. A rendkívüli eseményre 1700-nál is több lovat neveztek.

A következő országok vettek részt a kiállításon:

Franciaország	191 lóval,
Belgium	154 lóval,
Németország	96 lóval,
Oroszország	89 lóval,
Anglia	62 lóval,
Ausztria-Magyarország	64 lóval,
Hollandia	40 lóval,
Törökország	18 lóval,
Olaszország	3 lóval.

Magyarországról 4 állami ménesnek 44 lova, 16 mén és 28 kanca képviselte az ország tenyésztését. A bábolnai ménesből a következő lovak voltak a kiállításon:

- 408. O'Bajan-6, szürke arab telivér mén,
- 4. O'Bajan-4, szürke arab telivér kanca,
- 61. Dzsingisz Khan, szürke arab telivér kanca,
- Koheilan I, szürke arab félvér mén,
- 520. Gazlan-Shagya-26, szürke arab félvér mén,
- Shagya XII, szürke arab félvér mén,
- 38. Shagya X, szürke arab félvér kanca,
- 88. Shagya VIII, szürke arab félvér kanca.

A telivér arab kategóriájában nemeségükkel, szépségükkel elsősorban a bábolnai, *Mouzaffer* tábornok konstantinápolyi, *Roman Sanguszko* herceg *slawutai (akkoriban Oroszország része), *Ali Mohsin* pasa aleppói (akkoriban az Oszmán Birodalom

része) és *M. Fourcaite-Peyrabe* tarbesi (Franciaország) ménesének lovai tűntek ki. A telivér arab mének közül a bábolnai «408. O'Bajan-6» kapta az első díjat, nemessége, igen jó alkata, kiváló lábszerkezete és lendületes mozgása révén.

A telivér arab kancák között *Sanguszko* herceg «Melpomena» nevű kancája győzött fölényesen. «A Magyarországon, Oroszországban és Franciaországban nevelt arab telivérek a tenyész kiválasztás és felnevelés ismereteinek magas színvonaláról árulkodnak, hiszen az elért testmárgasság ellenére tökéletesen megőrizték őseik tulajdonságait. Különösen érvényes ez a bábolnai arabokra, melyek győztesek voltak minden vonalon, és a jelenlévő szakemberek egyöntetű véleménye szerint az arab tenyészetek vérfrissítésére elsősorban ők alkalmazhatók» – hangzik a korabeli kommentár («Arabische Pferde»).

Igazán átütő sikert azonban a félvérek kategóriájában arattak a bábolnai lovak. A hivatalos beszámoló így emlékezik («Arabische Pferde»): «Amének között a 12 éves szürke mén, <Koheilan I.> lett a győztes. Ez a csodálatos mén a nemes arab tökéletes típusával egyesíti magában az igen szép, kerek, jól izmolt alkatot, szabályos lábállást és a lebegő, lendületes mozgást, így a mén magas klasszist ítéelve a zsűri egyhangúan szükségesnek látta, hogy <Grand Championat> néven különdíjat hozzon létre. A III. díjat a bábolnai <Gazlan-Shagya> mén kapta.

Míg <Koheilan I.> a mének között aratott sikert, szerzett dicsőséget és aratott elismerést, addig a kancák között a kiemelkedően nemes, és a rendkívül lendületes, jó mozgású szür-

ke kanca <88. Shagya VIII.> győzött. A bábolnai tenyésztésnek ez a kiváló produktuma is megkapta a külön létrehozott <Grand Championat> díjat. A II. helyezést az ugyancsak bábolnai szürke kanca, <38. Shagya X> kapta.»

A magyar lótenyésztés nagy sikert aratott, a földművelésügyi miniszter egy külön veretű, nagy aranyérmeket kapott a magyar lovak csoportos kiállításáért; egy-egy nagy aranyérem jutott a négy magyar állami ménesnek.

A bábolnai ménesből származó lovak a következő érmekeket nyerték:

- Koheilan I, aranyérem, a «Championat» és a «Grand Championat» egy-egy aranyérme;
- 88. Shagya VIII, kanca, aranyérem,

a «Championat» és a «Grand Championat» egy-egy aranyérme;

- 408. O'Bajan-6, mén, aranyérem,
- 4. O'Bajan-4, kanca, aranyérem,
- 38. Shagya X, kanca, ezüstérem,
- 520. Gazlan-Shagya-26, mén, bronzérem.

A világkiállításon tehát a bábolnai tenyésztés bizonyult a legjobbnak a kiállított 1717 ló közül. Igaza van *Fadlallah el Hedad Mihálynak*, mikor így ír [23]: «Ugy a [...] lóvásárlások, nemkülönben a gondos és szakszerű szaporítás és nevelés következménye, hogy Európában leggazdagabb és fajtatisztaságában nagy gondossággal őrzött arabs ménes Bábolnán van s bátran mondhatom, hogy a Keleten

sem láttam olyan értékes, tiszta és gazdag tenyészanyagot, mint a bábolnai. Különben hogy ez nem elfogult vélemény, azt nemcsak a ménesünket tanulmányozó és avatott szakemberek ismerték el, de kitűnt a párizsi nemzetközi kiállításon is, a hol négy ménesbeli lovunkat aranyéremmel tüntették ki, két lovunk ezüst érmet nyert, és két lovunk champion volt.

Az állami méneseknek általában elismert mai fejlettségét köszönhetjük főleg annak a gondos figyelemnek, a melyet a törvényhozás a lótenyésztés ügye iránt tanusított, megadván a módokat és eszközöket arra, hogy a lótenyésztés hazánkban állandóan fejlesztessék.»

Újabb expedíció

1901-ben újabb expedíció indult Keletre *Fadlallah el Hedad* vezetésével, arab lovak vásárlására; az expedíció céljáról, tagjairól *Fadlallah* már említett könyvéből idézünk [23]:

«Az 1901. évi expedíciónak az volt a célja, hogy mindenüvé, a hol a Keleten az arabs fajlokat eredeti vértisztaságában föltalálni vélem, menjek el, szabad kezet hagyva abban is, hogy egy messzebbre menő és hosszabb időre tervezett expedíció során annyi lovat vásárolok, a mennyi lehetséges. Ezt a kitüntető megbízást teljesítettem. Ajövő fogja igazolni, hogy a kiküldetés mennyiben vált hazai lótenyésztésünk hasznára. Erről ma (1903-ban, *a szerző*) beszélni nem lehet. De engem feljogosít a remény, hogy az a néhány ló, melynek patái a távol Kelet sárga homokját és kavicsait taposták, be fog válni. [...] A mostani expedíció nem lévén feltételekhez kötve, elhatároztam, hogy a cél érdekében és ha szükséges, átvágok a sivatagnak arra a részére is, a hol eddig magyar lóvásárló expedíció nem járt, s a hol a minden tekintetben megfelelő lovakra véltem akadni. Erre a célra szerveztem a kis expedíciót, melynek tagjai voltak Halácsy Gyula főhadnagy s tisztán az ügyért érdeklődve saját költségére a miniszter jóváhagyásával Szentkirályi István, Bojtár Lajos őrmester, a ki már egy ízben részt vett ilyen expedícióban és Pénzes János inasom. 1901. évi szeptember hó 30-án Triesztbe indultunk.»

Fadlallah el Hedad az alapos felkészülés, a nyelv- és helyismeret ellenére eleinte el volt keseredve, nem talált megvásárlásra alkalmas lovat. Három hónapi keresés után vette az elsőt: «Az egyik mén különösen megtet-

szett. A pasa Ibn el Raschidtól kapta. A származás is kitünő: Kohajlan Adjuzé faj. 161 cm magas, öt éves. Apja Kohajlan Mradi, anyja Koheilan.

Ezt a lovat borralalóval együtt 150 török aranyért megvettem s mivel a mén Kohajlan-faj volt és Ibn el Raschidtól származott: <Kohajlan Raschid> nevet adtam neki. [...] Tehát végre sikerült lovat vásárolnom».

Utazásának folytatódásáról így ír: «Odahagyva a méltatlankodó beduinokat, ismét az Eufratesnek egy rozant fahidján kellett átmenni, hogy a tulsó parton sátorozó beduinok lovait megtekinthessük. Itt vásároltam aztán 80 török aranyon a második lovat, a Farha szürkét: apja Siglavy, anyja Gehelt Adjuzé, 156 cm magas, hat éves». «[...] A sammárok törzse is érdeklődött már lóvásárlásom iránt. S a törzs egyik tagja eladás céljából ide vezette fedező ménjét. Hat éves, gesztenye pej, 157 cm magas volt a ló, határozott nemes arab telivér, apja: Kohajlan Adjuzé, anyja, Schécha Djlife. Ezt a lovat, Schechan Schammárt, ötven török aranyon megvásároltam. A harmadik napon még mindig a messzebb táborozó törzsek érkeztek lovaikkal. Ezen a napon elővezettek egy két és fél éves 149 cm magas szürke mént, s jöllehet a ló kicsiny volt, megfelelőnek megvételre, alkalmasnak találtam. Ígértem is érette 50 török aranyat. Tulajdonosa nem akarta eladni.

Szóltam ahhoz a beduinhoz is, aki lovától egy sátor aranyon se akart megválni, hogy nem gondolta-e meg a dolgot?

– Minek akarod a testet elválasztani a lélektől, szólt lovára fanatikus szeretet-

tel tekintve, s busan sátorába vonult. És bizonyonnyal ezen az éjszakán a beduinoknak szomorú búcsúzkodása volt a lovától, mert mindeneket összevéve mégis meggondolta a dolgot s harmadnap 130 török aranyért megvettem tőle Em Tiurt, ami arab nyelven azt jelenti: a madarak anyja. Ezt a büszke nevet a ló gyorsaságáért kapta. Ugyanis a beduin lovait kedvenc szokása szerint allegorikus névvel tiszteli meg. A ló neve azt jelentette, hogy a levegőt szelő, gyors szárnyu madárnak is az anyja lehetne ez a nemes állat.

Ámbár a csillogó 130 arany sokban enyhítette a beduin fájalmát, de megható volt nézni, a hogyan utoljára lovára tekintett.

...Este már a lélek a Tigris partján volt; a test, már mint az Em Tiur bánatos gazdája, talán aranyait pengette...

A sammárok törzsenél vettem meg Aidát, három és fél éves szürke kanczát 125 török aranyon és ebbe az összegbe bele volt számítva a borralaló és a seiknek külön províziója. Itt vásároltam Semriet, a hat esztendőszürke kanczát 80 török aranyon. Megvettem még a seiknek pej kanczáját, Hagyalet, melyet egy évvel az Annase törzsektől háborúban szereztem. Ezért 200 aranyat fizettem, ám az élelmes seik a tőle vásárolt ló után is követelte a 10 arany províziót és nem fért a fejébe, hogy miután a lovat tőle veszem, ez után provízió nem jár. Így aztán Hagyalet borralalóval együtt 220 török arany árán a bábolnai ménes egyik valóban szép lova lett. [...] Együtt mentünk újra Bagdadba. Egyedüli föladatomban volt most már Chazim pasa lovait megvenni. Ez azonban nem olyan könnyű föla-

dat. A váli titkára, maga a váli is, úgy volt értesülve, hogy a pasa nem ad el lovakat. Nem adott el még soha. Naponként látogatást tettem nála. A lovak felől beszélgettünk, ám lóvásárlásról egy szó sem volt. Harmadik nap felemlítettem, hogy nagyon szeretnék tőle lovakat venni. Erre ő a negyedik napon nyilatkozott. <A melyik ló tetszik neked, azt odaadom neked ingyen.> – Értsd meg, derék pasa! A ló nem nekem kell, hanem az országnak. Az ország pedig azt tőled ingyen nem kívánhatja. Az ötödik napon sem jutottam előbbre.

A hatodik napon egy papirlapra irtam, hogy mindegyik loért, melyet meg akarok venni, mit adok egyenként. A hetedik napon a pasa ugyancsak papiroson írta, mennyit kér ő érettük. Ezer fontot kért.

Én nyolczszáznegyven fontot ígértem. Chazim pasának jelzett ajánlatát azonban el lehetett fogadni, azért ildomosan megírtam neki, hogy a kért ár-összeget megadom. Kilencszázötven fontot a vételárba és 50 font borralalót a személyzetnek. A pasa ajánlatomat elfogadta és a következő lovakat vásároltam, és pedig két mént, a Mersuchot, és Siglavy Bagdadyt. Mersuch 4 éves, 157 cm magas, penészsürke mén, apja: Schmed Kohailan, anyja Hamdani Sernri; Siglavy Bagdady apja Siglavy, anyja Saklavy Gidran, 156 cm magas fehér szürke mén; vásároltam továbbá még a következő kanczákat: Delalet, apja Kohailan Schveni, anyja Manehgie [...]; hat éves, 157 cm magas, gesztenyepej. Delilaht, apja Manehgie, any-

ja O-Bajan, 9 éves, tüzött barna pej kancza, 157 cm magas; Kheilat, apja Dzselfan, anyja Kheila, 6 éves, fehér-szürke, 160 cm magas kanczát, s végül a Scheriffet, apja Saklavy, anyja Gehelt el Scherif, seregély szürke, 158 cm magas, nyolcz éves. Mersuch a pasa saját nevelése, Siglavy Bagdady az Annaze-Rueláktól való, Kheilat a zbađi beduin-törzs nevelte, Scheriffet a sammárok, Delilaht az Anase el Sbaa-törzs, Delalet pedig Ebn el Raschid nedjedi emir nevelte. [...] lovaink iránt általános érdeklődés volt, s egyiknek egyik, másiknak a másik lovunk tetszett. Chazim pasának, az avatott lóismerőnek az volt a véleménye, hogy ilyen kiváló telivér és sok arab ló egyszerre még nem ment Európába és a vételhez melegen gratulált.»

A vásárlás befejeződött, az expedíció célja megvalósult. Beirutból, négy ménnel és kilenc kanczával, 1902. április 12-én indult haza az expedíció. Április 16-án már megérkeztek Triesztbe; innen vasúton szállították a lovakat Bábolnára. A mi megérkezésemkor itthon történt, az a figyelemnek, rokonszenvenek, a szeretetnek ténye volt, a hét hónapig távollevőnek szólott, a gyöngéd szeretet sugalta s nem tartozik e könyvbe: kijött elibénk a tisztikar, s kijöttek a ménesbirtok gazdasági tisztviselői, a kik együtt bandériumot alakítottak és már Igmádon (ma: Nagyigmánd, *a szerző*) üdvözöltek. Ugyszintén Lossonczy Mihály min. tanácsos, az országos lótenyésztés vezetője is lejött Bábolnára és megszemlélte a lovakat, mely alkalommal meglegedését is kifejezte» – írja *Fadlallah el Hedad*, s így folytatja: «Hazafelé a bábolnai

uton is mindenütt üdvözlők fogadtak, kicsi, nagy, a kik örömmosolygó arccsal köszöntötték a hazatérőket. Nem tagadom: a szeretetnek ennyi jelét látva, ellágyultam.

Itthon vagyok! Bábolna ismert halmai és völgyei között, a hová negyvenöt évelőt az isteni gondviselés vezérelt.»

Nagyon hasznos és tanulságos gondolatokat találunk még könyvének [23] zárszavában is: «A lovakról az a mondani valóm van még, hogy azok a vásárlás óta folytonosan hiztak s hogy micsoda nyomoru élelmük volt előbb, az bizonyítja, hogy eleinte nem is mertek az alomszalmára rálépni.

A szénára, mint soha nem látott táplálékra idegenül tekintettek, csak aztán a széna Illata fölbátorította őket. És a hogy később étvágygyal habzolták az eddig nem ismert eledelt, a sivatagnak nem is régen koplaló állatai azt igazolták ők is, hogy a jóhoz könnyen hozzá lehet szokni, mint a rossz dologról leszokni.

A rendes élelem és rendszeres lógondozás már az első nyolcz nap alatt tetemesen följavitotta elcsigázott lovainkat. S ma tán az, a ki előbb a gazdájuk volt, se ismerné őket föl.

Nagy öröömre szolgált, hogy feljebb valóimnak tetszését az importált lovak megnyerték. Ez a tetszés nekem elégtételelem is, mert bizvást elmondhatom, hogy sem időt, sem pénzt, sem fáradságot nem kiméltem, hogy olyan arabs lovakat vásároljak a köztenyésztés céljaira, melyekre az országnak szüksége van. A mely idő elfutott azóta, hogy ez utról hazatértem, minden jelenség azzal kecsegtetett, hogy küldetésem nem volt meddő s reményem, hogy hosszabb időig nem lesz szükség állami lóvásárlások céljából expedíció kiküldetésére. [...]

Tagadhatatlan, hogy a bábolnai tenyészanyagnak vérfölfriessítésére szüksége volt. [...] Ez idő szerint (1903-ban, *a szerző*) az itt leirt ut során vásárolt mének törzsménként Bábolnán vannak; az anyakanczák ivadékokat ígérnek; az importált ménekhez elég számu kanczák osztattak: remélnünk lehet és remélnünk kell, hogy olyan ivadékokat nevelhetünk utánuk, melyek nemcsak a lovak vásárlásával járó költséget térítik meg; de hasonlíthatatlanul nagyobb hasznot hoznak az országnak. (Az expedíció összes költsége

103 000 korona volt.) Miután hazánkban a keleti vér meghonosult; a keresztezés jónak bizonyult s a keresztezés által nevelt állatok megfelelnek az ország igényeinek: föladatunk törzsanyagunk fajtisztaságát óvni, gondozni. Ezt a föladatot végzi Bábolna 1877 év óta és bizonynyal jelentős érdemei vannak abban, hogy a köztenyésztés ma már igen szép fokon van.

Sőt látva, figyelve Bábolna fejlődését, a viszonyok ismeretéből azt a meggyőződést meritem, *hogy Bábolna lesz jövőben egész Európának, arabs lovakra nézve, a beszerzési forrása.*

A lótenyésztés minden barátja szive szerint kívánhatja, hogy Bábolna a lótenyésztés javára sokáig álljon, fejlődjék, virágozzék!»
E szavakkal zárja *Fadlallah el Hedad Mihály* az utolsó nagy keleti expedícióról írott könyvét. A teljesen magyarrá vált egykori arab fiúcska Bábolnán volt igazán otthon, Bábolna jövőjét és ezzel az ország lótenyésztésének felemelkedését szolgálta teljes szívével. Csak mondatfűzéséből, szavainak sorrendjéből tűnik ki néha, hogy ezt a nyelvet nem édesanyjától tanulta.

Bábolna szerepe Magyarországon és nemzetközi hatása

Bábolna egyrészt a rendszeres és nagy szakértelemmel, kiváló kézzel válogatott keleti lóvásárlások, másrészt *Kozma Ferenc* által kidolgozott és bevezetett, átgondolt, szakszerű tenyésztői munkája révén valóban Európa legjelentősebb ménésévé vált; ezt egyrészt az 1878-as és 1900-as párizsi világkiállítás eredményei, másrészt a bábolnai arab ménék nemzetközi kereslete bizonyítja.

Ekkor, századunk elején az angol telivér a legjelentősebb nemesítő fajta egész Európában. Ennek alapját az angol telivérnek a teljesítményre alapozott kiválasztás következtében kialakult tulajdonságai, valamint ezek megbízható örökítése vetette meg. Fölénye, döntő, meghatározó szerepe máig tart, az időnként hangos és jogos kritika azonban nem a fajta alkalmatlansága, hanem alkalmatlan egyedek kiválasztása miatt kap lábra, erősödik fel. A sportlótenyésztésben alkalmazott nemesítő ménék kiválasztása különösen sokoldalú, alapos szaktudást és sok tapasztalatot igényel – s e két tényező, régen és ma egyaránt, ritkán volt adott együtt.

Magyarország ebben az időben, «Kisbér» (született 1873-ban) az epsomi Derby-ben és a Grand Prix de Paris-n szerzett győzelmei, valamint az 54 versenyben veretlen «Kincsem» (született 1874-ben) és számos jelentős ménés alapítása után «nagy hatalom» a telivértenyésztésben. Természetes, hogy a félvér fajták nemesítésében is legnagyobb számban angol telivér ménék játszottak és játszanak szerepet. Azonban fennmaradt az arab ménék nemesítő szerepe is. Jelentőségében, létszámában csökkent az arab ménék állománya, de bizonyos területeken, meghatározott tulajdonságok örökíté-

sében egyedüli és pótolhatatlan maradt. A kor neves állattenyésztő professzorai, közülük *F. W. Dünkelberg* professzor már említett könyvében [20] így fogalmaz:

«Az arab ló vitathatatlan előnye tösgyökeres, ősi, erőteljes, ellenállószerkezete, egészséges vére, a száraz inai, acélkemény csontjai, korrekt és szép alkata, nagy hajlékonysága, ügyessége, az idomítás iránti tanulékonyága és készsége; amellet igénytelen a takarmányozást illetően, hosszú utakon, rossz útviszonyok között kitartó, fáradságokkal és kemény zord idővel szemben ellenálló, és ezen tulajdonságai alapján alkalmas arra, hogy a fiatalabb félvér fajtákat, tenyészeteket (*F. W. Dünkelberg* 1898-ban jelentette meg fenti gondolatait, *a szerző*) felfrissítse. Ezen nagy előnyök ellenére hibáztatják kis marmagasságát.» *Chr. Wriedt* genetikus 1929-ben [67] így ír erről: «Ami az arab ló teljesítő-képességét illeti, minden időben bizonyította, hogy katonalóként messze kimagaslik a többi lófajta közül. Mindenek előtt igénytelen, ezentúl igen jó a vérmérséklete, és rendkívül kitartó...

Magyarországon az arab ló igénytelensége miatt biztos hellyel bír. Ennek ellenére az arab lónak sok ellensége van, akik úgy nyilatkoznak: <Az arab ló bizonyára szép, kecses ló, de nincs hosszú, tértnyerő lépése, nincs gyors, haladó ügetése, és vágásban az angol telivér mindig megveri.>

Ezek tények, de emlékeznünk kell arra, hogy az arab vér a könnyű magyar félvérnek egészséget, igénytelenséget és igen jó idegrendszeret adott. A magyar állam a bábolnai ménessel olyan intézménnyel rendelkezett, mely sok éven át kiváló arab méneket szállított a könnyű, kis termetű,

kecses megjelenésű magyar jukkerek tenyésztésére, melyek, akárcsak a többi kocsiló, azon az úton haladnak, hogy lassan a történelem lapjaira lépjenek át.» Valóban ezek voltak azok a tulajdonságok, amelyek miatt nálunk és külföldön is becsülték az arab lovat, rendelkezett azonban még egy rendkívüli értékkel, melyet nagyon jól ismert a magyar kistenyésztő, a magyar paraszt. 1897-ben a *Köztelek* hasábjain találoan foglalt állást a kérdésben *Bodor Elek* [9]:

«Gazda körökben folytonosan hallja az ember a panaszt, hogy az állami fedeztetési állomásokon aránylag igen kevés arab mén és különösen feltűnően kevés arab telivér mén van felállítva. Áll ez különösen a kisebb, a falvakban lévő fedeztetési állomásokra. Lépten nyomon hallani, hogy a gazda 4-5 fedeztetési állomást felkutatthat, míg egy nemesebb vérű arab ménre akad.

Jól tudom, miben áll a fővád, mellyel az intéző körök az arab telivért illetik, hogy t.i. kisebb termetű, hogysen úgy a kereskedés, mint a katonaság kívánalmait kielégítené. De legyen szabad ezzel szemben rámutatnom egy rendkívül használhatóságát igazoló körülményre, amely a gazda tenyésztésében mindennapos. Ez abban áll, hogy az arab vér kitűnő közép lovat képez átmenetül a paraszt ló és az angol vér között. A mindennapi példa a következő:

Van a tenyésztőnek egy jó lábú, elég magas, de otromba nagy fejű és nem csinos külsejű parasztkanczája, amelybe direkte angol vért vinni még nem szabad. Arab telivérrel párosítva a nyert csikónak feje legalább is rendes lesz és formája csinosabb. Ebbe a csikóba aztán már be lehet vinni az

angol vért. ...Az arab vér főelőnye éppen rendkívüli alkalmazkodó voltában van...».

Érdekes és tanulságos volt a *Köztelek* szerkesztőségi válasza a fenti cikkekre, mely természetesen nagy vitát kavart. A választ az elismert lovasember és szakíró, *Döhrmann Henrik* írta meg, *Kis Mihály* álnéven [18]:

«A fenti felszólalásban mondottakra nézve nem minden tekintetben vagyunk egy véleményen a levél írójával. Az eddigi tapasztalat ugyanis azt mutatja, hogy az arab mének száma az állami méntelepeken kielégítő, mivel a félig meddig előrehaladottabb lótenyésztéssel bíró községek még akkor sem fogadják el szívesen az arab vérű méneket, ha azokra tényleg szükségük volna is. A mi az arab telivér méneket illeti, azt lehet mondani, hogy sok esetben a telivért a nemes küllemű félvértől nem is lehet megkülönböztetni. Ennek oka abban rejlik, hogya bábolnai ménesben, mely arab vérű arab ménjeinket szállítja, a törekvés régóta a nemes arab jelleg fenntartására irányul, úgy, hogy az esetleg eldurvult, vagy jellegüket veszített egyedek a tenyésztésből kiküszöböltetnek.

A bábolnai arab telivér tenyésztőrzscélja pedig elsősorban az, hogy a félvérménésben a nemesség és a jelleg fenntartható legyen általa. Hogy ily módon arab telivér mének is jutnak a méntelepekbe, ez már a telivér törzsműködésének természetes következménye, s e méneknek jó hasznát is venni. Arra azonban nincs szükség, hogy az arab telivér mének létszámát az országos tenyésztésben erővel növeljék, mert az arab félvér mének csontoság tekintetében átlag sokkal jobban megfelelnek a népies tenyésztés azon rétegeiben, ahol a könnyű termetű

lóanyag úgyis kissé finom csontozattal rendelkezik. Az angol telivér mének aránylag nagyobb szereplése a méntelepekben nem az arab vér rovására történik.

Ne feledjük el az arab és az angol telivér befolyásának megkülönböztetését a köztenyésztésben. Az előbbi főleg nemesít, az utóbbi pedig azon felül a modern követelménynek megfelelő testszerkezetet is csinál, mely intenzívebb munkára képesít.»

Ezekből a megjegyzésekből egyértelműen világossá válik számunkra, hogy a magyar paraszt az arab méneket sok jó tulajdonságuk örökítése mellett mint regenerátorokat is kereste és becsülte.

A különböző fajták tenyésztése, keveredése nem ment, nem mehetett célszerűtlen keresztezések továbbtenyésztésre alkalmatlan, «otromba fejű», heterogén megjelenésű, rossz alkatú egyedek megszületése nélkül. Ilyenkor az egyetlen megoldás a nemes arab mén volt, amely a legotrombább, heterogén kancából is továbbtenyésztésre alkalmas egyed tudott adni. Egy arab apaságú kancával, mely ismét kecses, «jól összerakott», jó mozgású egyed lett, minden irányban el lehetett indulni. A tenyésztésben is és a mindennapi munkában egyaránt sokoldalúan volt használható. Ezért még nagyon sokáig fennmaradt gyakorlat volt, hogy a 4-5 mént foglalkoztató fedeztetési állomásokon 1-1 arab vérű mén állt a félvér vagy nóniusz mének mellett. Még hidegvérű tenyészkörzetekben, a muraközi, hidegvérű mének mellett is mindig fedezett egy-egy arab mén, hiszen az még a sodrott kancából is tudott használható egyedet teremteni. Ez volt, és ez maradt az arab mének

egyik legnagyobb feladata, és ebben ma sem tudja őket más fajtájú mén helyettesíteni.

Ugyancsak érdekes és tanulságos a szerkesztőségi válasz az arab telivér és az arab fajta viszonyáról kifejtett gondolatainak szempontjából is. Ez a gondolat, «tenyésztési filozófia» egyben következetesen véghezvitt tenyésztési gyakorlat is volt, amely szerint Bábolnán a telivér állomány feladata, szerepe a tiszta arab típus fenntartása, a nemesség, a tiszta arab jelleg megőrzése volt. A telivér állomány volt az arab ménes «épületének» tartópillére, mestergerendája. Ez a gondolat a *Kozma Ferenc* nevével fémjelzett kor szülötte, vívmánya. Ezt a filozófiát következetesen és eredményesen ültették át a gyakorlatba, és pontosan ez a filozófia, valamint ennek eredményes megvalósítása hozta meg Bábolnának a hírnevet, a világ elismerését. Hiszen ez a tenyész-

tési gyakorlat eredményezte azokat a rendkívül nemes, tiszta arab típusú, nemes megjelenésű, de izmos, mély, csontos, erőteljes szervezetű és sokoldalúan használható előbb arab félvér, majd arab fajta elnevezésű méneket, amelyeket megcsodáltak a világkiállításokon, melyeket nemesítő ménekül más országok kerestek, és ezek váltak be legjobban az országon belül is nemesítöménként.

Bábolnán sikerült a nemes arab típust, a legjobb, legtisztább arab jeleget az erőteljes, mély, izmos alkattal és nagy teljesítőképességgel ötvözni. Ez volt a siker titka, és ebben a sikerben ennek az eredményes és jól bevált «filozófiának» döntő része volt.

Itt még egyszer pontosan megfogalmazták Bábolna feladatait, ami időszerű és szükségszerű is volt egyben, mert sokan, abból kiindulva, hogy Bábolna katonai ménes volt, úgy gondolták, a ménes fő feladata a

remondák előállítására volt. *Csekonics József* megvalósított gondolatának éppen abban rejlett a zsenialitása, hogy megfogalmazása szerint az állami ménesek feladata olyan fedező mén előállítására, melyek alkalmazásával a köztenyésztés nagy létszámban tudja biztosítani a katonaság remondai igényeit kielégítő, ellenálló szervezetű, nagy teljesítőképességű lovakat. *II. József* alapító okirata, a «Végezés» már «...jelesb termetű, s tartósabb erejű lovak magvető helyéül» jelöli a ménest. Ez a gondolat végig meghatározó a császári és királyi, később a magyar királyi ménesek létében, működésében. Már 1828-ben így ír erről *Alistai Mátyus* [3]: ...«A cs. k. katonai ménes Bábolnán, Komárom megyében létez; mely ámbár nemes s telivér arab lovakból áll, azonban csak olyan lovakat szolgáltat a hadsereghez, melyek tenyészlovaknak nem alkalmasak...».

Bábolna tenyésztési jelentősége

Bábolna hatása, kisugárzása az akkori magyar területeken túl az Osztrák-Magyar Monarchia egyéb területein is érvényesült. A Bábolnán született ménnek elkerültek Horvátországba, Szlovénia, Bosznia, Hercegovina méntelepeire, fedezettóállomásaira, de a Bábolnáról származó törzsek nemegyszer eljutottak – Mezőhegyes közvetítésével – Radautzba is, melyet a már idézett *Chr. Wriedt* röviden így jellemez [67]:

«Az osztrák állam rendelkezett egy ménessel, Radautzal (Bukowina tartományban, ma Románia), ahol egy nagy, viszonylag erős csontozatú, erőteljes arab típust tenyésztett... [...] jelentős, törzsalapító ménjeit majdnem kizárólag Bábolnától kapta, Mezőhegyes segítségével. Ám a tenyészállatok efféle cseréje rendszeres volt e ménesek között.»

Radautz látta el fedezőménekkel Galícia, Bukowina magánméneseit és fedezettóállomásait, így a Bábolnán gyökeret eresztett és Radautzban kivirágzott arab törzsek kiváló gyümölcsöket teremtek a lengyel magánménesekben, de a vidék köztenyésztésében is. A Galícia területén lévő, kiváló lovakat nevelő lengyel ménesekben Ben Azet, Dahoman, El Bedavy, El Delemi, Gidran, Hadudy, Sheraky és Shagya ménnek, tözsek adták, ontották a kemény, nagy teljesítőképességű, nemes, arab vérű lovakat. Bukowinában ugyanezeket a neveket, ugyanezeket a törzseket találjuk ebben az időben.

A lengyelek, akik hagyományosan kiváló lótenyésztők és közülük sokan a nemes arabnak elkötelezett hívei voltak, mint a *Sanguszko* hercegi család vagy a *Potocki* grófok²². Az eredeti import lovak mellett a bábolnai arabot becsülték a legtöbbre; hogy erről megbi-

zonyosodjunk, elég csak egy pillantást vetnünk a lengyel törzskönyvekbe. Amikor Bosznia-Hercegovinában, Horvátországban és Szerbiában arab vérű méneseket alapítottak²³, természetesen nem hiányozhattak a ménest alapító egyedek közül a bábolnaiak sem.

Nemcsak ménlovakon át terjedt azonban a bábolnai arabok vére Európában. A bábolnai arabok örökítő anyagának beépülése az európai kancsaládokba «Amurath 1881» (= Amurath-Weil) példáján mutatható be.

– Amurath. Szürke mén, 1881-ben Weilben, a württembergi királyi ménesben született. Apja Tajar (született 1873-ban), anyja Koheil III (született 1876-ban). Anyai nagyapja volt bábolnai, Mehemed Ali (született 1868-ban), a kitűnő Mahmoud Mirza (született 1851-ben) fia, azaz Jussuf (született 1869-ben) féltestvére. Amurath 1885-től 1894-ig a weili ménes törzsménje volt, 1895-ben megvette a császári és királyi Földművelésügyi Minisztérium – a radautzi ménes számára, ahol 1895-től 1910-ig fedezett. Amurath kiemelkedő örökítő volt. Fiai eredményesen működtek Európa sok országában, Lengyelországban 35. Amurath II, az eredeti arab telivér Fatméből 1907-ben Radautzban született fia szerzett jó hírt a vonalnak – leginkább unokáján, Amurath Sahibon (született 1932-ben) keresztül.

Ez a törzs, «Amurath 1881» fiainak köszönhetően, a németországi lótenyésztésre is hatással volt:

– Amurath II, szürke mén, született Radautzban 1896-ban, anyja 318. Shagya IV, ennek anyja 101. Dahoman III.

Két fia állt a németországi lótenyésztésben:

- Amurath III, szürke mén, született 1908-ban Radautzban, anyja 225. Dahoman XII; ennek anyja 249. El Bedavi XXIX volt. Ez a mén 1925-től Hannoverben, Cellében volt országos fedezőmén (332. Amurath III néven);
- Amurath IV, szürke mén, született 1911-ben Radautzban, anyja 106. El Bedavi XXIX; ennek anyja 134. Gidran XXIII volt. 1922-1929-ig Ausztriában állt 606. Amurath II-9 néven, 1929-1932-ig a pfalzi Zweibrücken méntelepén 5252. Amurath II néven, majd 1933-1935-ig Hannoverben, Cellében volt országos fedezőmén (333. Amurath IV);

Ebben az összefüggésben «Amurath 1881» még további két fia érdemel említést:

- Amurath, szürke mén, született 1896-ban Radautzban, anyja 248. Shagya V; ennek anyja 213. Gidran XIX. 1899/1900 körül Weilbe, a württembergi királyi istállójába került, 1901-től 1916-ig Holsteinben fedezett, 1917-ben kölcsönképpen és 331. Amurath II néven Hannoverben, Cellében volt országos fedezőmén, majd 1918-ban újra Holsteinben fedezett, 1919-1922-ig pedig a keletporoszországi Trakehnenben (itt 1919-ben 10. számmal törzsménként);
- Amurath I, szürke mén, született 1898-ban Radautzban, anyja 314. Gidran XXIV; ennek anyja 275. Shagya II volt. 1904-ig Radautzban maradt, 1905-ben 95-ös számon a brandenburgi Neustadtban volt országos fedezőmén, s még ugyanabban az évben Hannoverben, Cellében, 330. Amurath I néven, ahol 1917-ig volt országos fedezőmén.

²²A *Potocki* grófok családja már a XVII. sz. óta egyike volt Lengyelország legnagyobb mágnáscsaládjainak. Kezdetől fogva akadtak jelentős lótenyésztők is közöttük, mint pl. *Szczesny Potocki* (1751-1805), aki tulczyni (Podólia) méneséből egy sárga négyesfogatot ajándékozott *W.A. Kaunitz* hercegnek (1711-1794). Ennek az [osztrák kancellár] annyira megörült, hogy Bécsben a lovakat átadónak, *Obodynski* istállómesternek 1000 dukátot adott kötőfékpénz gyanánt. *Roman Sanguszko* herceg (1800-1881), akit «id. Roman»-nak is neveztek, óriási birtokából a wolhyniai Antoniny-uradalmat hozományul lányának adta, aki *Alfred Potocki*hoz (1817-1889) ment feleségül. Aslawutai Sanguszko-féle ménes állományából pedig, mely időközben túlon túl megnövekedett, ugyanabban az időben számos tenyészlő került a 70 km-nyire délre fekvő Satanowba, amit *Roman Sanguszko* időskori lakhelyéül választott magának. Ezekből a lovakból, továbbá az épülő antoninyi ménesből, valamint típusjavításra irányuló importokból jött létre a híres arab telivértenyésztés. 1882-ben a satanowi állomány végleg átköltözött Antoninybe, ahol 1883-tól arab telivértenyésztésen túl angol-arabokat és angol telivéreket is tenyésztettek, valamint egy versenystállót is fenntartottak. *Alfred Potocki* fia, *Józef Potocki* (1862-1924) céltudatosan folytatta a munkát. 1883 és 1918 között további 13 arab mént és két kancát importáltak, majd mindet a Közel-Keletről, hogy az eredeti típust megőrizték. A ménes tenyészállatainak nemcsak származásukkal és küllemükkel kellett kiemelkedniük, hanem szigorú teljesítményvizsgát is kellett tenniük – kizárólag falkavadászatokban (akkoriban kutyák mögött). Kétségteljesen a ménes kiemelkedő eredményei közé tartozik az 1909-ben született «Skowronek» nevű mén (apját, Ibrahimot 1907-ben vásárolták meg Isztambulban, anyja Jaskólka volt), melyet 1913-ban Angliába adtak el; azután többszöri tulajdonosváltást követően 1919-ben Lady *J. Wentworth* (1873-1957) ménesébe, Crabbet Park-ba került. «Skowronek» (magyarul: pacsirta) nagy számú, kiemelkedő, elsősorban ménivadéka révén olyan nemzetközi hírnévre tett szert, amelyre addig-addig az arab vérű lovaknál még példa nem volt. Így megmenekült istállótársainak, egyben apjának, «Ibrahim»-nak szörnyű sorsától, melyek majdnem kivétel nélkül az 1917/18-as forradalom áldozataivá váltak. Antoniny elvesztése után *Potocki* két fia, ifj. *Józef* és ifj. *Roman* néhány elrejtett lóval kisebb méneseket építettek fel Behenben, a równoi

járásban, illetve Deraznében (Wolhynia, kostopoli járás), a régi otthonhoz közel. Ám a II. világháború kitörése (1939) után mindkét ménes újra elveszett (*Flade*).

²³Akárcsak a Balkán-félszigetnek az egykoron török fennhatóság alá tartozó országai általában, úgy például Bosznia, Hercegovina és Horvátország is előszeretettel használtak keleti lovakat tenyésztésükben. A későbbi Habsburg-befolyás is elősegítette a XIX. sz. lótenyésztését, nagyobb hangsúlyt helyezve a katonai szempontokra, kocsis- és hátslovakat részesítve előnyben. Így jöttek létre többek között a mostari, szarajevói ménesek és méntelepek, nagyrészt bábolnai tenyészlovakból, 1884/85-ben, illetve 1895-ben a maig jelentős borikei ménes (Szarajevó és Gorazde között, kb. 45 km-nyire délkeletre Szarajevótól, a Devetak-hegységben terül el). Az arab félvértenyésztéshez szükséges lóállomány részben Szíriából, részben pedig Bábolnáról származott. Egy-két törzsvonala máig fennmaradt. Az egyetlen arab telivértménes Horvátországban a *III. Balthazar Odescalchi* herceg által 1901-ben alapított inocencdvori ménes volt (Ilok mellett a Dunánál, Kelet-Szlovóniában fekszik, ezért külföldön gyakran csak «Ilok»-ként emlegették). Ezt a ménest lengyelországi, illetve a szomszédos visnjevci ménesből (kb. 9 km-nyire nyugatra Rumától/Szerbia) származó kancákból, valamint eredeti arab ménekből építették fel. Később Bábolna tartósan és pozitívan befolyásolta ezt a ménest, többek között «Siglavý Bagdady 11» (1918-1923-ig fedezett) és «Koheilan IV-3» (1929-1943-ig fedezett) révén. Az úgynevezett «Iloki-arabok» nagy népszerűségnek örvendtek Németországban, Franciaországban, Magyarországon és Lengyelországban. A honi lótenyésztésbe egyedül ez a ménes 65 országos fedezőménként adott. 1944-ben, a német csapatok elleni felszabadító harcok folyamán az európai arab méneseknek ez a gyöngyszeme is teljes egészében elpusztult. A több mint 100 arab telivér közül már csak egy-két eltévedt anyakancát lehetett találni. Az előbb említett visnjevci ménest báró *Leopold Pfeiffer* alapította Weilből származó anyakancákkal és eredeti arabokkal a XIX./XX. sz. fordulóján. A kancáállomány egy részét Bábolnán fedeztette. 1908/09ben *Pfeiffer* báró áthelyezte ménesét Északnyugat-Magyarországra, Zala megyébe. Itt úgy határozott, hogy kivándorol Brazíliába. 1910-ben legértékesebb arab tenyészlovakvaival útnak indult Fiume (ma, horvátul: Rijeka) kikötőjéből Dél-Amerika felé. Útközben azonban a hajó elsüllyedt, nyomot sem hagyva maga után (*Flade*).

Az Amurathok elsősorban szép és nagy teljesítményű kancákat adtak. Mérvonaluk hamar kiapadt, de a kiváló holsteini, hannoveri kancacsaládokba az Amurathok kapcsán a Shagyák, El Bedavik, Gidranok vére is beépült és hatott.

Kevésbé ismeretes, hogy a Gidran törzs is hasonlóan elterjedt, ha nem is akkora hatással, mint az Amurathok. Míg Mezőhegyesen a Gidran törzs az angol telivér nemesítő hatására adott nagy teljesítményű egyedeket addig Radautzban bábolnai eredetű arab törzsek egyedeinek nemesítésével alakították a törzset. Ezek a szilárd szervezetű Gidranok a lengyel és bolgár ménesekben, de az Osztrák-Magyar Monarchia méneseiben is igen jó hatással szolgálták a tenyésztést. Különösen a radautzi «Gidran XXXIV» (aranyárga, született 1909-ben, apja Gidran XXXI, anyja 188. Gidran XXV) fiai váltak be Lengyelországban, Bulgáriában és Ausztriában.

1918. Az I. világháború vége és következményei

Bábolna életében nem hozott különösebb változást az első világháború (1914-1918), ellenben annak következményei annál inkább. Már 1914 augusztusában, a háború kitörésekor sietve, részben 200 km lábón megtett út után – vagonokba rakták és nyugatra szállították a radautz-i ménes állományát. Ezeket a lovakat (összesen 1757 lovat) az osztrák és a magyar katonai ménesekben és csikónevelő telepen helyezték el. Lábod (Nagyatádtól kb. 8 km-nyire keletre) és Ozora (katonai méncsikó-nevelő telep, Siófoktól kb. 30 km-nyire délkeletre), valamint Kottlingbrunn, Graz, Piber, Baden bei Wien – ezek voltak a célállomások. A radautz-i Shagya törzset először a Wiener Neustadt melletti Dillmanthofban helyezték el; innen 1917-ben Altenmarktba (a Triesting mentén, Bécsből kb. 25 km-nyire délnyugatra fekszik), majd 1919-ben a Bécs melletti Waldhorba szállították a lovakat, ahonnan még ugyanebben az évben Piberbe kerültek. 1922-ben az osztrák kormánya kiváló Shagya törzs egy részét eladta a kistapolcsányi ménesnek; ez lett a magja az itteni, máig nemzetközi jelentőségű arab ménesnek (alapítva 1921-ben), melyhez később Bábolnáról, majd Lengyelországból és Jugoszláviából is kerültek kancák Kistapolcsányra.

1923-ban gróf *Esterházy Ferenc* vásárolta meg az osztrák kormánytól a Shagya törzs másik részét és tatai ménesében²⁴ helyezte el. Az állomány a következő egyedekből állt:

Törzsmének:

- Koheilan, arab telivér mén, született 1913-ban Bábolnán, apja Koheilan IV, anyja 216. Semrie;
- Shagya XIX, arab fajta mén, 1914-ben született Bábolnán, apja

Shagya XVIII, anyja 40. Siglavi Bagdady;

Ehhez vásárolt még 26 törzskancát; a következőket:

- 461. Amurath-4
- 29. Bajazet-7
- 2. Amurath Shagya-6
- 3. Amurath Shagya-9
- 4. Shagya X-7
- 5. Shagya X-9
- 108. Shagya X-21
- 123. Shagya X-28
- 214. Shagya X-6
- 216. Shagya X-11
- 218. Shagya X-14
- 220. Shagya X-16
- 234. Shagya X-10
- 261. Shagya X-10
- 292. Shagya X-19
- 362. Shagya X-11
- 368. Shagya X-12
- 425. Shagya X-4
- 434. Shagya X-19
- 435. Shagya X-25
- 125. Shagya XII-2
- 453. Shagya XII-5
- 230. Shagya XIII-23
- 7. Shagya XV-4
- 8. Shagya XV-6
- 255. Shagya XV-3.

A 26 törzskanca közül tehát 16 a Shagya törzs kiemelkedő örökítőjének, a radautz-i «Shagya X»-nek a lánya volt. Ezekon kívül még Tatára, az Esterházy-ménésbe került a négyéves «Shagya XV-3» méncsikó is, melynek anyja 461. Amurath-4 volt; vele együtt pedig 21 mén- és 30 kancacsikó a különböző évjáratokból.

A Shagya-törzs csak 1923 és 1936 között állt fenn Tatán. Mégis, a tatai Shagyák e rövid idő alatt is gyarapították a Shagya törzs hírnevét. A Vatikán a pápa fogatába Tatáról vásárolta a lovakat, mégpedig Shagyákat.

Az 1924-ben forgatott «Ben Hur» című film emlékezetes kocsiverseny-jelenetében a szürke fogat lovai tatai Shagyák voltak.

Érdekes, hogy a tatai Shagya törzsből egy-egy kancát időnként fedeztetésre Bábolnára küldtek. Ezekből a párosításokból értékes tenyészállatok születtek, mint például az Angliába exportált «Shagya XVII-3» (született 1931-ben, anyja 174. Shagya XIX-11, született 1925-ben), ottani nevén «Basa». 1936-ban a teljes tatai Shagya állományt Bábolna vette át. Ezzel Bábolna Shagya törzse erősödött. 36 törzskanca és az 1924-es születésű «Shagya XX» törzsmén került ekkor vissza Bábolnára; ez a mén, mely Shagya XIX-nek a 425. Shagya X4-ből született fia volt, «Shagya XXVI» néven lett törzsmén Bábolnán.

1919 nyarán, a közeledő román csapatok²⁵ elől elmenekítették a ménest, s csak az előrehaladottan vemhes, a friss csikós és egészen idős, tehát nem szállítható egyedek maradtak Bábolnán. Jogos volt az aggodalom; a legszörnyűbbnek a mezőhegyesi fosztogatás bizonyult, s Kisbér is elvesztette majdnem teljes állatállományát (2907 egyedet), köztük 5 törzsmént és

²⁵ Az Osztrák-Magyar-Monarchiának az I. világháborúban elszenvedett vereségét követően 1918. november 16-án kikiáltották a Magyar Köztársaságot. A belgrádi szerződés (1918. november 13.) értelmében Magyarországnak többek között ki kellett ürítenie Szlovákiát, miután röviddel azelőtt Horvátország-Szlavónia is felbontotta államközi szerződését Magyarországgal. Románia és a központi hatalmak (Németország és az Osztrák-Magyar Monarchia) Bukarestben különbékét kötöttek ugyan (1918. május 7.), de a harci cselekménye-

ket a német csapatok ellen novemberben folytatták; a román nemzetgyűlés pedig határozatot hozott Erdély és Románia egyesítéséről. Az ezzel összefüggő állandó és növekvő nyomás hatására Magyarország első polgári kormánya (a miniszterelnök gróf *Károlyi Mihály*, 1875-1955) lemondott. 1919. március 21-én kikáltották a tanácsköztársaságot (Kun Béla, 1886-1939), melyet az antant nem támogatott, s mely a katonai szempontból kilátástalan helyzetben 1919. augusztus 1-jén összeomlott. Úgy északról (Szlovákia) mint keletről (Románia) tovább folytak a támadások, s így 1919. augusztus 4-én a román csapatok bevonultak Budapestre. Ekkor került sor többek között az említett eseményekre Bábolnán. Az 1919/1920-as békeszerződések, különösképpen a trianoni szerződés (1920. június 4.) végleg megerősítették a Bánát keleti részének, Dobrudzsának és Erdélynek Romániához való csatlósását, a párizsi békekonferencián (1919. szeptember 10. / Saint-Germain-en-Laye-i szerződés) pedig Csehszlovákiának 1918. október 28-i kikiáltását. Ezzel Magyarország területének kb. 68%-át veszítette el, lakosságának pedig 59%-át, ebből 3 millió magyar nemzetiségűt (*Flade*).

²⁶ Az egykori tatai ménes a galántai gróf *Esterházyak* birtokának része volt (Galánta: ma Galanta, kb. 50 km-nyire keletre Pozsonytól, Szlovákiában fekszik). Ide tartozott Tata, ma Tata nyugati része, valamint Tóváros is. Tenyészállományát az 1852-ig Mátyusházán (Veszprém megye) működő, már a VII. században, vagyis jóval a 896-os magyar «honfoglalás» előtt említett ménesből alakították ki; ezek elsősorban kiváló kocsilovak voltak – magyar kancákból, és a XIX. sz. folyamán egészen a ménes felszámolásáig angol telivérménekként tenyésztették őket. 1885-ben *Esterházy Miklós*, Ferenc nagypapja átvette a két uradalmat és folytatta a tenyésztést. 1856 után ménjeiket nagyrészt a kedvező fekvésű bábolnai, kisbéri, gyarmati (Rajna mellett, kb. 25 km-nyire délkeletre Esztergomtól) és lángi (Székesfehérvár mellett) ménesekből vették. Ferenc apja, *Esterházy Móricz* jóformán csak saját szükséglete szerint tenyésztette lovait, és csak Ferenc vezetése alatt lett a ménes újra nagy jelentőségű, melyhez nagyban hozzájárult a radautz-i Shagya-törzs megvásárlása 1923-ban. Ugyancsak 1923-ban *Esterházy Ferenc* a Shagya-törzsön kívül 6 mént és 20 kancát szerzett be Lipizzáról, az egykori cs. és kir. ménesből – hogy a lipicai fajta továbbtenyésztését lehetővé tegye Magyarországon (*Flade*).

67 törzskancát. Bábolnáról is elvitték az összes lovat, amit ott találtak: 65 anyakancát, 40 fiatal évjárati csikót, 30 választott csikót és az idős, 26 éves eredeti arab «Siglavy Bagdady» törzsmént is. «A megszálló román csapatok által elrequiráltatott» – olvassuk a korabeli törzskönyvi bejegyzésben. Ezzel ismét érzékeny veszteség érte a bábolnai ménest. Ez az állomány, amely Bábolna számára elveszett, jelentős segítséget jelentett a román arab lótenyésztésnek, mely a radautz-i arab ménes egy 1919-ben kislétszámban visszajuttatott részével és ezzel a bábolnai anyaggal építette fel arabló-tenyésztését előbb Radautzban, majd a Fekete-tenger partján, Mangaliában (kb. 50 km-nyire délre Constantától). Ennek tenyészállományát és törzskönyvezését Bábolna – immár önként – nagy mértékben segítette. *Döry György* ezredesnek, aki 1913-1919-ig volt a bábolnai ménes parancsnoka, 1919-ben *Hajnyi Artúr* ezredes lett az utóda. Fontos feladatának érezte, hogy új arab telivért szerezzen az örökítőanyagában megcsapolt ménesnek. Azonban lehetőségei – az első világháború következményeiből adódóan erősen korlátozottak voltak. Végül, 1925-ben sikerült a weili arab ménesből kiválasztania a «Sven Hedin» névre hallgató arab telivért (született 1905-ben, apja Souakim, anyja Sylphide I), mely Bábolnán a «Kemir» nevet kapta, ami arabul annyit tesz: remény. «Kemir» ezt a reményt be is váltotta, új ménvonalat alapított Bábolnán. Vele együtt érkezett Weilből a «Said» nevű mén (született 1921-ben, apja: Dynamit, anyja: Sardine). «Kemir»-ért cserébe a már akkor 20 éves «Koheilan IV» törzsmén került Bábolnáról a weili ménesbe:

– Koheilan IV. Szürke arab telivér mén, született 1904-ben Bábolnán. Apja Koheilan II, anyja 124. O' Bajan. A mén ötéves korától volt törzsmén Bábolnán, s 1925-1931-ig volt a weili ménes törzsménje. *Hajnyi Artúr* azonban tovább kutatótt telivér arab mének után. Ekkor, egészen váratlanul, a bajai méntelep vezetőjétől megtudta, hogy Mohács-on egy cigánynál láttak egy rendkívül nemes arab mént bábolnai sütéssel, melynek sütése alapján telivér arab lónak kell lennie. *Hajnyi* azonnal Mohácsra utazott, s megvette a mént, melyet, hála az állami ménesek bélyegzési módszerének, egyértelműen azonosítani lehetett. Kiderült, hogy a románok zsákmányolta eredeti arab «Siglavy Bagdady»-nak egy 1908-ban a «216. Semrie» eredeti arab kancából született fiát sikerült megtalálni. «Siglavy Bagdady II» néven lett törzsmén Bábolnán. A közben visszatért «Mersuch I» törzsménnel és Kemirrel együtt tehát újra 3 telivér arab törzsménje lett a ménesnek. Miközben pedig *Hajnyi Artúr* azon fáradozott, hogy ismét legyen telivér törzsménje Bábolnának, egy bábolnai törzs újabb világhódító körútra indult. Ebben a következő mének játszottak döntő szerepet:

– Koheilan Adjuzé szürke eredeti arab mént (született 1876-ban), a vonal alapítóját *Fadlallah el Hedad Mihály* vásárolta Szíriában 1885-ben. Utódai közül:

– Koheilan I. Szürke mén, arab fajta. Született 1888-ban. Apja Koheilan Adjuzé, anyja 98. Siglavy. Az 1900-as párizsi világkiállítás hőse, a Grand Championat elnyerésével. Érdekes, hogy az ő ága kevésbé

eredményes, két fia lett Bábolnán törzsmén. 1903-ban kimúlt.

– Koheilan III. Pej mén, született 1902-ben, arab fajta. Apja Koheilan Adjuzé, anyja I. O' Bajan. 1906-1916-ig volt törzsmén Bábolnán. Fia Koheilan VI néven törzsmén lett Romániában, és a ma ugyanott igen népes Koheilan-törzs erre a ménre vezethető vissza.

– Koheilan V. Pej mén, született 1903-ban, arab fajta. Apja Koheilan Adjuzé, anyja 188. Shagya VIII. 1921-1924-ig volt törzsmén Bábolnán. Egyik fia «Koheilan VII» néven lett törzsmén Bábolnán.

– Koheilan VII. Pej mén, született 1922-ben, arab fajta. Apja Koheilan V, anyja 140. O'Bajan V. 1934-1941-ig volt törzsmén Bábolnán. Egyik fia «Koheilan» néven (született 1936-ban, anyja 98. Kadi) volt törzsmén 1955-1957-ig a szlovákiai Kistapolcsányban. Ennél azonban jóval elterjedtebb, eredményesebb a Koheilan-törzs telivér ága.

– Koheilan II. Szürke arab mén, született 1887-ben. Apja Koheilan Adjuzé, anyja 91. Jussuf. Bábolnán törzsmén volt 1904-1906-ig. Az ő fia volt a kitűnő «Koheilan IV», amely egy, az egész világon elterjedt ménvonal alapítója lett.

– Koheilan IV. Szürke mén, született 1904-ben. Apja Koheilan II, anyja 124. O' Bajan. 1909-1924-ig volt törzsmén Bábolnán, 1925-ben Weilbe került és 1931-ig itt volt törzsmén.

Koheilan IV-11. Szürke mén, született 1913-ban. Apja Koheilan IV, anyja 216. Semrie. Radautzban volt törzsmén. Fia, «Koheilan» (született 1918-ban, anyja 14. Amurath) pedig a csehországi Hostounban lett törzsmén.

– Koheilan IV-3. Szürke mén, született 1925-ben. Apja Koheilan IV, anyja 10. Gazal. A jugoszláviai Ilokban (Inocencdvor) fedezett. Utódai közül, melyek az NSZK-ban és Jugoszláviában vitték tovább vérét, elsősorban «Kohinoor» (eredetileg «Hadudi», született 1931-ben) emelkedik ki, mely Holsteinben kiváló ugrólovakat adott.

– Koheilan VIII. Szürke mén, született 1922-ben. Apja Koheilan IV, anyja 10. Gazal. 1924-ben Lengyelországba szállították, ahol «Koheilan I» néven 1925-1937-ig a Janów Podlaski ménesben fedezett. Itt egy sor jeles utóda született, mint például «Jaszmak» (született 1928-ban, anyja Elegantka, 1937-1943-ig Kistapolcsányban volt törzsmén), «Lowelas» (született 1930-ban, anyja Elegantka, 1940-től Trakehnenben volt törzsmén), «*Piolun» (született 1934-ben, anyja Dziejanna, a kaukázusi Tyerszkben lett törzsmén). «*Piolun» a tyerszki ménesben alapított új, nemzetközileg is eredményes vonalat, hiszen «Priboj» nevű fiának (született 1944-ben, anyja Rissalma), illetve ennek «Pomeranyec» nevű fiának (született 1952-ben, anyja Mammona) utódai Dániában, az USA-ban, az NSZK-ban, Hollandiában, Angliában, Svájcban is elterjedtek.

– Koheilan X (anyai származásában az angol telivér 30. Maria vére található, *a szerző*). Szürke mén, született 1940-ben. Apja Koheilan VIII, anyja 29. Siglavy Bagdady III. 1953-1958-ig volt törzsmén Bábolnán, fia, «Koheilan XI» pedig 1960-1970-ig. Ekkor ez a vonal (Koheilan Adjuzé-Koheilan

II telivérarab ága) Bábolnán megszakadt. Reméljük, nem végleg. Láttuk, hogy *Hajnyi Artúr*, Bábolna parancsnoka milyen nehezen építette fel telivér mén állományát. Az arab fajta ménekkel jóval könnyebb dolga volt. Megmaradt a Shagya-törzs, megvolt az 1903-ban a radautz-i ménesben (153. Amurathból) született «Shagya XVII» törzsmén. Ehhez pedig a következő törzsméneket állították fel:

– Shagya XIX, született 1914-ben Bábolnán. Apja Shagya XVIII, anyja 40. Siglavy Bagdady.

– Shagya XX, született 1914-ben Bábolnán. Apja Shagya XVIII, anyja 123. O' Bajan II.

– Shagya XXI, született 1911-ben Radautzban (ott: Shagya XVII). Apja Shagya X (született 1899-ben Radautzban), anyja 237. Shagya I. A bábolnai arab fajta többi törzse is egyre jobb ménekkel képviseltette magát, s a 20-as évek folyamán nagyon jó eredményeket ért el. Ezzel együtt ezeknek a méneknek felkutatása sem volt könnyű; a legjelentősebbeket a román fosztogatás után megmaradt, az egész országban szétszóródott állományból kellett kikeresgélni. Időnként azonban mégis sikerült rábukkanni egyikükre-másikukra. Így tehát a Gazlan- és az O' Bajan-törzs, valamint a Koheilan Adjuzé-törzs arab fajta ága is egy-egy élvonalbeli törzsménnel képviseltette magát:

– Gazal I, pej mén, született 1903-ban Bábolnán; apja: Gazal (Gazlan I-től), anyja: 127. Shagya X; 1920-1924-ig Bábolnán volt törzsmén;

– O' Bajan VI, fekete mén, született 1908-ban Bábolnán; apja: O' Bajan V, anyja 99. Gazlan I; 1920-1930-ig állt törzsménként Bábolnán;

– Koheilan V, pej mén, született 1903-ban Bábolnán; apja: Koheilan I, anyja: 188. Shagya VIII; 1921-1924-ig volt törzsmén Bábolnán. Meg kell jegyeznünk, hogy Bábolna vesztesége 1919-ben nagyobb volt, mint a helyben található állomány, hiszen sok bábolnai lovat kiadtak magántenyésztőknek tartásra, ahol eke előtt, igában dolgoztak nap mint nap; és ami állami bélyeggel ellátott lovat a román csapatok csak találtak, kíméletlenül mind elrabolták. «Gazal I» és «Koheilan V» törzsmének például méntartó gazdáktól kerültek vissza Bábolnára. «Shagya XX» az ercsi uradalomból (a Duna mellett, Budapesttől kb. 30 km-nyire délre), «Shagya XIX» pedig a piberi ménesből érkezett vissza, ahol a radautz-i nevelésű «Shagya XXI» (Radautzban Shagya XVII) helyett fedezett cseréménként. A szorgos, fáradságos és szakértelemmel végzett tenyésztői munkának lassan beérték az eredményei; ezek elsősorban a telivér-arab és arab fajta ménes minőségére vonatkoztak. 1922-ben született egy szürke méncsikó, melynek anyja «74. Shagya XVI», apja «Gazal I» törzsmén volt. A méncsikó megjelenésével, sugárzó egyéniségével, kiváló, rugalmas, lebegő mozgásával mindenkit lenyűgözött, aki csak látta. Már kétéves korában kiemelkedett társai közül, olyan nyira, hogy az Illetékes szakemberek úgy döntöttek, kivételesen eltekintenek a teljesítményvizsgától. Így lett «Gazal II» néven, 1925-ben, háromévesen törzsmén Bábolnán, ahol 1945-ig fedezett. «Gazal II» egészen kivételes örökítőnek bizonyult. Erőteljes testalkata (méretei: 157,0/165,0; 180,0; 19,5) ellenére rendkívül nemes megjelenésű

mén feje a legnemesebb arab fej, nyaka kiválóan illesztett, hosszú, ívelt, hatalmas lapockája, mély mellkasa, tiszta, jól izmolt, korrekt lábszerkezete nemcsak csodálatot keltett nézőiben, de ezen tulajdonságait hűen örököltette is. «Gazal II» 10 törzsmént és 36 törzskancát adott. Működésének 20 éve alatt erőteljes szervezetének és nemes arab típusának ideális ötvözésével szinte átfurmálta a ménest, erősen rányomta bélyegét az állományra. A ménes akkori vezetője, *Pettkó-Szandtner Tibor* szerint ez egyáltalán nem volt véletlen, hiszen a 4. ősi sorában található 16 ősből 10 arab telivér volt. Amikor 1945 elején az állomány egy részét nyugatra menekítették, «Gazal II» a maradék lovakkal Bábolnán maradt. A II. világháború utolsó hónapjainak zűrzavarában az «idős úrnak» nyoma veszett.



108 *Kuhaylan Zaid* eredeti arab mén, született 1923-ban.

Kuhaylan Zaid

Az 1931-es év Bábolna életében újabb jelentős változást hoz. A ménes vezetői változatlan, lankadatlan szorgalommal igyekeztek a bábolnai telivér törzset fenntartani, azaz a bábolnai arab fajta nemes sivatagi típusát megőrizni. Így például 1929-ben 6 törzskancát szállítottak Röblingen am See-be²⁶, hogy Bábolna az ottani híres «Ali» és «Hassan» eredeti arab mének révén újra keleti vérhez juthasson. (A jó hír gyors szárnyon jár, a ménes hírneve pedig kiváló volt, s Bábolna ezt az alkalmat sem kívánta kihagyni.) Ugyanakkor változatlanul tovább kereste eredeti arab mének beszerzésének lehetőségeit; ennek reménye 1930-ban fel is csillant. Ebben az évben alapozták meg a kaukázusi Tyerszkben «Koheilan IV-9» bábolnai törzsménnel (született 1916-ban, apja Koheilan I, anyja 38. Koheilan Raschid) és a franciaországi születésű «Kann»-nal (született 1927-ben, apja Dénouste, anyja Kita) a tyerszki ménes (alapítva 1921-ben) arab telivér tenyésztését, mely később világhírű lett. Ám a többi ország sem maradt tétlen. *Roman Sanguszko* herceg, a híres gumniskai²⁷ ménes tulajdonosa megbízta a Kaliforniában élő német *Carl Raswan* (1893-1966)²⁸ az arab lovak és a Kelet legkiválóbb szakértőjét, hogy ménesvezetőjével, *Bogdan *Zietarskival* (1884-1958) vásároljon első osztályú méneket és kancákat Egyiptomban, illetve a Közel-Keleten. Útközben *C. Raswan* mindenképpen meg akarta látogatni Bábolnát. Azután pedig «...*B. Zietarski*, aki valóban önzetlen rajongója Magyarországnak, Arábiába való utazása előtt eljött Budapestre és felajánlotta, hogy szívesen megvásárolja expedíciója alatt a Bábolna számára szükséges mént is.

²⁶Röblingen am See kb. 14 km-nyire délkeletre fekszik Eislebentől, a Luthervárostól, Szászország-Anhalt-ban. Itt alapított 1919-ben *Gerhard von Schmidt* egy arab ménest, először az aranysárga «Hassán» és a tűzött sötétpej «Ali» nevű ménekkel, valamint a szürke «Nigra-Zscheiplitz» nevű kancával. Később a Franciaországból származó «Bijou» nevű ménen kívül angliai, lengyel, illetve a weili ménesből való kancák kerültek ide. 1930-ban *von Schmidt* ménesét áthelyezte bückeburgi kastélyának fákankertjébe, 10 km-nyire keletre a vesztfáliai Minden-től. Itt már csak rövid tartózkodás adatott meg neki: 1930. augusztus 17-én elárverezték ezt a fáradságosan felépített, sikeres tenyészetet. Több mint 50 tenyészállat telivérarabok, félvérarabok és anglo-arabok – került kalapács alá. Ezen alkalomból kiadott árverési katalógusban a ménest alapító lovakról a következő adatok olvashatók:

1. «Hassán»-ról: «Eredeti arab, a Muniquei telivértörzsből; Hadraji családjából... Anazából, a Hamad-sivatagi beduin tenyészteréből. Zsákmányként került a Schammarok, illetve fejedelmük, Ibn el Rechid kezébe; Mossulon át jutott Kontantinápolyba, ahol a török trónörökösnek, Jussuf Izzedin hercegnek ajándékozták. – Illetékes arab személyiségek véleménye szerint egyenesen klasszikus képviselője a versenyló-alkatú, nyúlánk Muniquei-típusnak, mely típus ma ily tökéletesen és tisztán sem Arábiában, sem az Arábián kívül nem lelhető már fel.»
2. «Ali»-ről: «Őfelsége Izzet pasa, török tábornagy és egykori nagyvezír elmondása szerint, aki a lovat közvetlenül Ali tenyésztőjétől vette, mindkét szülője Nedzsd-ből származik. Anyja Abdullah Doumein beduin fejedelemnek, a Saana melletti Djof emírének birtokában volt ...1911-ben Dél-Arábiában nagy felkelés tört ki, melynek leverésével Izzet pasát bízták meg. Az arabok legyőzése után a béketárgyalásokat is ő vezette, s ...hamarosan sikerült ...baráti kapcsolatokat kiépítenie. Izzet közismert értője és kedvelője volt a nemes arab lónak. Így aztán az újra felvett kapcsolatok Aliban testesülhettek meg, akit Yemen fejedelme tiszteletajándékkal adott Őfelségének...»
3. «Nigra-Zscheiplitz»-ről: «...Míg seholy

másutt nem folytatódott a köznigsfeldi tenyészet (Königsfeld Rochlitz mellett Szászországban, a von Nitzschwitz bárók arab ménese 1860/61-1912, *a szerző*), addig az Unstrut völgyében, a zscheiplitzi birtokon (3 km-nyire nyugatra Freyburgtól, Szászország-Anhaltban, *a szerző*) régesrég megtelepedett, shire-tenyésztése révén messze földön nagyra becsült von Biela báró megvásárolt egy mént (Mazud ox) és egy kancát (Nigra II ox), hogy tiszta vérben tenyészse őket tovább. Vajon ezt célozta-e meg a tenyésztő, vagy a véletlen is közrejátszott ebben? Mindenesetre a MazudNigra II párosítás fényes kombinációnak bizonyult – különösen ami a nőnemű NigraZscheiplitzet illeti. Természetesen a pedigré beható tanulmányozása a feltett kérdésre világos választ ad. Egyetlen tenyésztő sem siklana el e kiválóan felépített és halmozott rokontenyésztésen alapuló származás felett. Történelmileg nézve ez a kanca a köznigsfeldi tenyésztés utolsó példányának, utódai pedig Königsfeld folytatásának tekinthetők.» (*Flade*).

²⁷Gumniska/Galícia 1740 óta volt a hercegi *Sanguszko* család birtokában. Az arab telivértenyészet viszont csak 1835 és 1886 között, illetve 1891-től állt fenn (kezdetben csak néhány tenyészállattal, melyek aztán az I. világháborúban 8 kivételével mind elvesztek), ám igazán céltudatos és kiváló eredményekkel szolgáló tenyésztést 1919-et követően talá-lunk, melynek 1944-ben a ménes teljes megsemmisülése, valamint csaknem az egész tenyészállomány pusztulása vetett véget. Az állományt a közeledő front elől, 1944. július 27-én még sikerült ugyan átmenekíteni Nyugat-Lengyelországba (Goscieszyn, Wolsztyn mellett, kb. 35 km-nyire délnyugatra Poznantól), ott azonban az 1945. január végén lezajlott háborús eseményeknek néhány csikó kivételével teljes egészében áldozatul esett (*Flade*).

²⁸A drezdai születésű *Carl Raswan* (1893-1966, valójában: *Carl Reinhardt Schmidt*, aki a Ruala beduin törzstől megkapta az Abd-Al-Aziz Ibn Raswan Ar-Ruala nevet, s ezzel a törzs tagjává vált), közvetítője, illetve vásárlója volt számtalan első osztályú tenyészállatnak, melyeket elsősorban Magyarországra, Németországba és Lengyelországba, illetve az Egyesült Államokba és Mexikóba adtak el. 19 éves korában került Egyiptomba, és kisebb megszakításokkal 34 évet töltött a Közel-Keleten, számos ménest tanulmányozva ez idő alatt. 1921-1935-ig, valamint 1939-ben beduinként élt nomád arab törzsek között

az Arab-félszigeten; «Származásomat és vallásomat sosem kellett megtagadnom az arabok között», írja. Közben rövidebb időre Németországba ment, melyet azonban a Gestapo súlyos kínzásait (1934) követően végleg elhagyott. 1945 után Mexikóban, végül az Egyesült Államokban, Kaliforniában telepedett le. Számos hipológiai, néprajzi és földrajzi leírás szerzőjeként, hosszas arábiai tartózkodása révén döntően hozzájárult az arab lónak, valamint Belső-Arábia nomád törzseinek gazdasági, politikai, különösképpen pedig társadalmi viszonyainak részletes megismeréséhez [27].

*B. Zietarski*hoz fűződő viszonyáról *C. Raswan* többek között így ír nek 1955. augusztus 6-án: ... «Hiszen együtt tettük meg a «történelmi» utazást Budapestről: Egyiptom, Arábia, Kuwait és Bahrein felé (és vissza) (felejtethetetlen élmények). Sanguszko «lelkemre kötötte», hogy vigyem magammal Bogdant (Arábiába). Ha manapság lovasemberek Amerikában vagy Mexikóban megkérdezik tőlem, kit tartok a legnagyobb lovasembernek – és legjobb szakértőnek, mindig azt mondom (gondolkodás nélkül): Bogdan Zietarskit. Nemcsak szakember, hanem szellemi (a legnagyobb), intuitív lovas ember is volt, akit valaha ismertem. Nem értettünk mindenben egyet, de mint nemzeti hovatartozás nélküli emberek, testvérek voltunk (és Bogdannek testvére maradtok életem végéig)...» (*Flade*).

Nem kért fáradozásáért semmiféle külön honoráriumot, sőt, még abba a feltételbe is beleegyezett, hogy a magyar állam az Arábiában vásárolt lovat Bábolnán bírálja felül és csak akkor köteles átvenni, ha a magyar bizottság azt minden tekintetben kifogástalanak minősíti. Mivel ennél kedvezőbb ajánlatot nem lehet elképzelni, a földművelésügyi minisztérium felkérte Zietarski urat a mén megvásárlására.» («Szt. György») A két úr «szívélyes búcsút» vett, s 1930. november 20-án elhagyta Budapestet, Konstantinápoly felé vevén útjukat [68]. Már közvetlenül az I. világháború után is nagyon nehéz volt értékes, tisztavérű arab lovakat találni Keleten. S ez a 30-as évekre még nehezebbé vált. Egyrészt a lovak folyamatos exportja (a lovak részint külföldre, részint pedig az Arab-félsziget peremterületein elhelyezett állandó ménesekbe kerültek), másrészt a beduin törzsek egymás közötti – a XIX. sz. óta már lőfegyverekkel vívott – ádáz harcai miatt; ezeknek a háborúságoknak rengeteg értékes arab ló esett áldozatul.

Az 1813-ban a török uralom ellen harcoló belső-ázsiai wahabiták és Egyiptom (mely akkoriban az Oszmán Birodalom egyik tartománya volt) között létrejött fegyverszüneti egyezmény ára 200 telivérarab ló volt, mely a wahabiták nedzsdí ménesei számára súlyos vérvesztést jelentett. Az 1818-as évben pedig bekövetkezett a katasztrófa.

Újabb belső-ázsiai háborúzásuk alkalmával az egyiptomiak elfoglalták Nedzsdet, a wahabiták utolsó erősségét is, s vele együtt kezükre került azok legnagyobb ménese. Itt tenyésztették a legértékesebb arab méneket – a hagyományos arab tenyésztési mód-

szer szerint. Ezeket a lovakat Mohamed Ali egyiptomi pasa (1769-1849) utasítása szerint ápolóikkal együtt hadizsákmány gyanánt elszállították Egyiptomba. Ám a hőség, szárazság és az időközben fellépett fertőzés a 2000 km hosszú úton embert, lovat egyaránt elpusztított. Mindössze maroknyi egyiptomi katona érte el a Vörös-tenger partját. Ezt a csapást a belső-ázsiai telivérarab-állomány a mai napig nem tudta kiheverni. Ezért tehát ettől az időtől fogva tisztavérű, nemes arab lovakat csak Egyiptomban (az 1813-ban zsákmányolt lovak utódait), illetve az Arab-félsziget peremterületein lehet találni [27].

C. Raswan és B. *Zietarski hat hónapig tartózkodott Arábiában. Ez idő alatt «...vasúton, hajón, autón, lóháton és teveháton kerek 12.000 km-t tettek meg és több mint 10.000 lovat néztek meg. Nagy nehézségek és óriási munka árán sikerült nekik csak a gurnniskai istálló számára 10 lovat találniuk, de a legnagyobb nehézséget éppen a Bábolna számára szükséges mén felkutatása okozta.», írja a «Szt. György». (B. *Zietarski részletesen beszámolt erről [68].) Mindez egyben magyarzatul szolgált a magas költségekre is, melyet egyébként R. Sanguszko állt teljes egészében. A vállalkozás az európai és ezzel nemzetközi arabtenyésztésben is óriási jelentőséget kapott. Mai szemmel nézve viszont ez volt az utolsó lehetősége annak, hogy nomád arab törzsektől alkalmas telivérarabokat szerezzenek be. A lovakat 1931. április 20-án szállították hajón Isztambulba, onnan pedig április 30-án a romániai Constanta kikötőjébe.

«Az új mén, <Kuhaylan Zaid> most már Bábolnán van és a föld-

művelésügyi miniszter által küldött bizottság: dr. Plósz Béla helyettes államtitkár, dr. Scitovszky Aladár miniszteri osztálytanácsos és Hámorszky Artúr méneskari ezredes, bábolnai parancsnok május 6-án (1931) el is bírálta.

A bírálat eredménye az lett, hogy a bizottság egyhangúlag, kifogás nélkül, mint a legkeményebb követelményeknek is megfelelőt, átvette a mént és teljes elismerését és háláját fejezte ki B. Zietarski úrnak és társának» – hangzik a korabeli jelentés a «Szt. György» hasábjain.

«Kuhaylan Zaid» született 1923-ban, pej, a Ruala-Enzer beduinoknál nevelkedett; apja Kuhaylan Abu Junub, anyja Kuhayla el Zidayah.

1931-től 1946-ig működött törzsménként a bábolnai tenyésztésben. 1942-ben 26 törzskanca lánya volt a ménesben Bábolnán. Egy fia ugyanitt lett törzsmén, egy pedig Janów Podlaskiban. Rajtuk keresztül is terjedt a vére egész Európában.

Arab kancákkal fogatolt bábolnai ötösfogat, hajtja Pettkó-Szandtner Tibor (1935). A kancák: 69. Siglavy Bagdady, 93. Shagya XVI., 61. Shagya XVII., 71. Shagya XVII., 48. Shagya XVII., tehát az öt kancából három a radautz-i születésű Shagya XVII. lánya, a kiváló Shagya XXV. apai féltestvére.



Bábolnai arab kanca ötösfogat 1936-ban Aachenben, a győzelem utáni tiszteletkörben. A kancák repülnek... a szárak egy kézben.

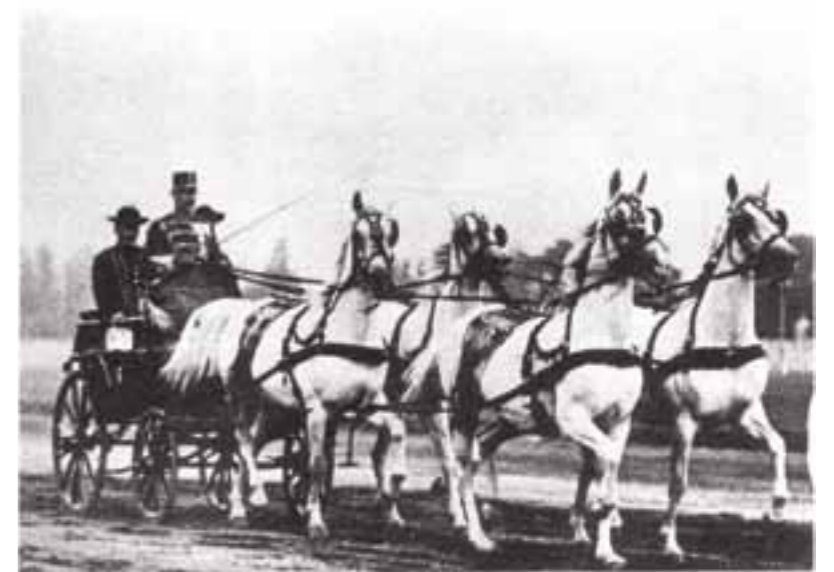

Bábolnai arab kanca négyesfogat a budapesti ügetőpályán 1937-ben, a fogatot Pettkó-Szandtner Tibor hajtja.

Pettkó-Szandtner Tibor

1932-ben *Pettkó-Szandtner Tibor* (1886-1961) lett Bábolna parancsnoka. Régi álma teljesült ezzel. *Pettkó-Szandtner Tibor* 1886-ban született Bazinban (szlovák nevén: Pezinok, Pozsonytól 21 km-nyire északkeletre), a Kis-Kárpátok alján. Apja középirtokos volt, s a környék elismert állattenyésztője. *Pettkó-Szandtner* lószertete és a hajtás iránti vonzalma hamar megmutatkozott; iskolás korában, Pozsonyban minden fogatot ismert. Keszthelyen a Gazdasági Akadémia hallgatója volt, majd a méneskarhoz jelentkezett. Méntelepeken, majd Kisbéren szolgált. 1920-ban rendelték Bábolnára, ahol egészen 1927-ig az akkori parancsnok, *Hajnyi Artúr* (1919-1925) beosztott tisztje volt. 1928-ban a pusztaszentkirályi katonai csikótelep vezetője lett; itt írta meg a «Magyar kocsisz» c. művét, mely 1931-ben jelent meg Budapesten [51]. Ez a forrásértékű könyv átmentette a magyar kocsi, a magyar szerszám készítésének, a magyar hajtás művészetének ismereteit az utókor számára, és a mai, nemzetközi hajtószabályzatra is döntő hatást gyakorolt. 1930-ban *Umberto* olasz trónörökös (1904-1983, a későbbi *II. Umberto* olasz király, 1946. május/június) megházasodott; nászajándékkul egy bábolnai arab kancákkal fogatolt négyest kapott a magyar kormánytól. E jelentőségteljes feladat előkészítésével és kivitelezésével *Pettkó-Szandtner Tibor*t bízták meg. Ő választotta ki a lovakat, a szerszámot és a kocsi, s ő hajtotta be a lovakat úgy, hogy azok elviseljék a város forgalmát, zaját. Rómában az esküvői szertartáson ő mutatta be, és adta át a fogatot a trónörökösnek.

1932-ben, hétéves szolgálat után (1925-1932) nyugdíjba vonult Bábolna parancsnoka, *Hámorszky Artúr*. Utódjául *Pettkó-Szandtner Tibor*t nevezték ki, aki rendkívüli lendülettel és nagy ambícióval látott munkához – először is a 20-as években leromlott épületek felújításához; mindenütt festettek, tataroztak, csinosítottak Bábolnán, s voltak, akik panaszt emeltek az állandó festékszag miatt. A fogatok a két épület oromfala között hajtottak ki és be. Ekkor *Pettkó-Szandtner* a modori városkapu mintájára (Modor /szlovák nevén: Modral/ Pozsonytól kb. 29 km-nyire északkeletre, *Pettkó-Szandtner Tibor* szülőhelyétől mindössze 8 km-re fekszik) kaput építtetett; belső falára pedig márványtáblát helyeztetett az I. világháborúban elesett katonák emlékére, melyre a ménesben szolgálatot teljesítő áldozatok nevei kerültek fel. Innen ered a máig szokásos «hősi kapu» elnevezés, mely azóta is Bábolnának, illetve a bábolnai ménesnek egyaránt jelképe. A nyitott lovardát az udvarból kitelepítették, az udvart parkosították; erre a célra *Pettkó-Szandtner* megrendelte a kor kiemelkedő szobrászánál, ifj. *Vastagh Györgynél* a győri csatából lovasa nélkül hazavágtató ló szobrát, mely ily módon adta hírül a bábolnai személyzetnek az 1809. június 14-i vesztes [győri] csata híret²⁹. Ifj. *Vastagh György* Bábolnára utazott és a két leghíresebb, legszebb fedezőmén, «Gazal II» és «Shagya XXV» portréjából összeöt-vözve megmintázta a híres «Bábolnai fehér ló» című szobrát. Csak a gipszminta készült el, mert mire elkészült, ismét égett a világ, bronz nem volt, alumínium lett volna, de ebbe *Pettkó-Szandtner* nem tudott beleegyezni.



III. Viktor Emmanuel olasz király látogatása 1937-ben Budapesten: «Mátyás király óra nem látott Buda vára ilyen magyar királyi bevonulást...». Ezt az eseményt ábrázolja a következő oldalon látható színes kép, Garay Ákos festménye is.

²⁹ Ifjabb *Vastagh György* (1868-1946) szobrász híres művészcsaládból származott, s mesterségének kiemelkedő személyisége volt. A magyar földművelésügyi minisztérium megrendelte nála az állami ménesek legnevesebb apaállatainak szobrai. Így jöttek létre a híres bábolnai, kisbéri, mezőhegyesi és fogarasi ménék páratlanul szép és élethű portréi. Az 1900-as párizsi világiállításon 100 állatszobrot két aranyéremmel tüntették ki. A kiállítás után a londoni British Museum megvette az egész szoborsorozatot, a müncheni Deutsches Museum pedig néhány példányt. Alkotásai igen keresettek voltak, a kairói, torinói és bécsi múzeumokba kerültek. 1902-ben megkapta az «Officier

de l' Académie Paris» kitüntetést, 1910-ben Bécsben állami kitüntetést, 1922-ben pedig a torinói Grand Prix-t. 1936-ban a budai várban felállították ifj. *Vastagh György*nek a híres huszártábornokot, *Hadik Andrást* ábrázoló szobrát. Amikor *Vastagh* megkapta a megbízást, először egy barokk lóra, azaz egy spanyol ménre akarta ültetni a barokk-kor neves lovastábornokát, ám megbízói ragaszkodtak elképzelésükhöz: *Hadik*ot egy nemes, könnyű huszárlóvon ülve kívánták látni. Így *Vastagh* Bábolnára utazott, ahol behatóan tanulmányozta kora két törzsménjének, Shagya XXV és Gazal II testalkatát. Ez a két első osztályú mén szolgált modellként *Vastagh*nak a *Hadik*-szobor nemes huszárlóvához: a két mén eleganciája, ereje és ideális testalkata egységgé olvadt össze ebben a műalkotásban, s létrejött egy ritka szépségű lovaszobor. A huszárló, az arab mén nyugodtan áll lovasa alatt, mégis energiát, előremenő kedvet sugároz. Mikor *Vastagh György*öt a bábolnai ménesparancsnok kérte fel egy szobor megalkotására, újra felhasználta a Shagya XXV-ről és Gazal II-ről készített vázlatait, és ezek alapján mintázta meg arab ménjét Bábolna számára. *Vastagh* műtermében készült el a gipszöntvény, a csodálatos, élethű, ritka szépségű arab mén. A talpazatot a bábolnai ménes udvarán felállították, de a II. világháború megakadályozta, hogy az arab mén elfoglalhassa helyét Bábolnán. A gipszszobor túlélte a káoszt, és a budapesti Mezőgazdasági Múzeum lovastermébe került. Itt a «bábolnai fehér mén» néven vált ismertté. Az üres talpazat arra készítette a bábolnai állami gazdaság vezetőit, hogy felkérjenek egy szobrászt, mintázzon meg egy arab csődört. 1956-ban egy bronz lószobrot állítottak a talpazatra, mely azonban nem volt *Vastagh* arab ménjéhez mérhető. Végül 1981 októberében került sor arra, hogy *Vastagh* gipszszobrát bronzba öntötték, és 45 év elmúltával végleges helyére állították. Azt a mént ábrázolja, amely felemelt fejjel, nyírtve jelzi a győri csatavesztést. És milyen érdekes: ebben az esetben az élet utánozza a művészt, *Vastagh* művészién egyesítette a két ménnek, Shagya XXV-nek és Gazal II-nek erényeit műalkotásában, és 1944-ben Gazal II-nek méncsikója született, melynek anyja, 129 Shagya XXV, Shagya XXV lánya volt. Ez a méncsikó később, 1952-ben Gazal VII néven lett törzsmén Bábolnán, majd 23 évesen, 1967-ben Németországba került, ahol a Shagya-arab fajta legeredményesebb teljesítményörökítőjeként tartották számon.



Felsődriethomai Pettkó-Szandtner Tibor; a bábolnai ménés parancsnoka, 1938 körül.



Pettkó-Szandtner Tibor 1932-től bevezette Bábolnán a kancák falka utáni vizsgáztatását is. Ezek jeles társadalmi események voltak, ahol a méneskarizisták és hölgyeik ismert lovas személyiségekkel találkozhattak. A mezőnyt gyakran maga a ménésparancsnok vezette.

III. Viktor Emmanuel olasz király ünnepélyes bevonulása. A bábolnai ménésudvarban Horváth Gyula hajtja a ménés arab kanca ötösfogatát.

A háborúban elesett lovak emlékműve Bábolnán. Ifj. Vastagh György háborút túlélő gipszmodellje alapján 1981-ben állították fel a bábolnai ménésudvarban.

Egy nyugdíjas katonazenész segítségével *Pettkó-Szandtner* megalapította a bábolnai lovaszenekart; ezzel megszületett a bábolnai lovas harmonások kara, mely fogalomná vált messze a ménes határain túl is.

Pettkó-Szandtner szenvedélyes és első osztályú hajtó volt. Így természetes, hogy a bábolnai kancákat fogatba is betanította, a ménesbéli legényekből pedig kiváló hajtókat nevelt. A bábolnai fogatok megjelentek a hazai és nemzetközi versenypályákon, ahol a legnagyobb díjakat és elismerést aratták le, így például Bécsben, Luzernben, Aachenben. Európa leghíresebb, legrangosabb lovas- és hajtóversenyén, Aachenben a legnépszerűbb, leglátványosabb, a legnagyobb rajongással és szeretettel övezett jelenség a bábolnai ötösfogat és hajtója, *Pettkó-Szandtner Tibor* volt. Aki mellesleg nemcsak a közönséget, de a versenybírókat is «legyőzte». Sorra nyerte a fogatversenyeket, s ezzel sok új barátot szerzett az arab lónak és Bábolnának.

1937-ben *III. Viktor Emmanuel* (1869-1947) olasz király Budapestre látogatott. *Pettkó-Szandtner* visszaemlékezésében így ír erről [50]: «A kormányzó úr Őfőméltósága a királyi vendégek Keleti Pályaudvarról való bevonulását fogatokkal kívánja megoldani.»

A kormányzói tisztviselőnek sajnos még egyéb ötletei is vannak: «Az összes ménesből rendeljenek ide fogatokat, hogy ezzel úgymond az összes magyar lófajtát is bemutatassuk.» *Pettkó-Szandtner* tiltakozott. Szerinte ez olyan lenne, mint egy vidéki lakodalom, ahová mindenki a saját fogatával érkezik. Ez a királyi pár fogadásához méltatlan helyzet, melyet ezért csak egyszínű fogatokkal lehet

megoldani. Végül *Pettkó-Szandtner* győz. Az első rendelet két ötösről és nyolc négyesről szól. Végül «a királyi fenségeket három ötlovas, aranyozott hintó, a díszkíséretet 15 szürke négyes vitte a Keletitől a Budai Várba» [50]. «A nagy napon a bevonulás igen jól, sőt annyira szépen sikerült, s a királyi vendégeknek annyira tetszett ez a valóban magyar, ősi pompa, hogy a már előre megállapított programtól eltérően a vasútra való visszautazást is fogatokkal, lovas testőrséggel, s nem amint tervezve volt, autókkal oldották meg. Mátyás király (*I. Hunyadi Mátyás*, magyar király, 1443-1490, *a szerző*) óta nem látott Buda vára ilyen magyar királyi bevonulást, mert bár a bécsi udvar spanyol és osztrák parádéi gazdagabbak voltak, de ez valóban az utolsó, kis, legapróbb részletéig, még az oldalt varrott, magyar csizmákig is hamisítatlan, tiszta stílusban rendezett magyar felvonulás volt.» – hangzik a korabeli leírás [50].

Nem ez volt a bábolnai lovak és koronás fők, államférfiak első találkozása, hiszen Bábolna születését is – ha nem is koronás de «kalapos főnek» köszönhette (*II. József*, 1741-1790, egyidejűleg /1780-1790/ Magyarország királya is volt; azonban nem koronáztatta meg magát, amiért csak «kalapos király»-ként emlegették) – és a koronás, illetve kalapos fők újra meg újra ellátogattak a bábolnai lovakhoz.

1910-ben például *Theodore Roosevelt* (1858-1919), az Egyesült Államok egykori elnöke látogatott Bábolnára, s elragadtatással nyilatkozott a látotokról. 1930-ban *Umberto* olasz trónörökös egy bábolnai négyesfogatot kap nászajándékba. 1937-ben az olasz királyt a bábolnai kancák repítik a

várba, és ez a sor a II. világháború zűrzavara után is szinte végeláthatatlanul folytatódik. *Pettkó-Szandtner Tibor* azonban nemcsak építetőnek, hajtónak, koreográfusnak, a magyar hagyományok tisztelőjének volt kiváló, hanem tenyésztőként is nagy sikereket ért el.

Azonnal kiemelte a Radautzban született «Shagya XVII» törzsménnek (született 1903-ban, apja Shagya IX, anyja 153. Amurath) már Bábolnán született fiát. Ez a mén, mely «Shagya XXV» néven (született 1916-ban, anyja 142. Koheilan) 1931-től 1942-ig működött a ménesben, a törzs kiemelkedő örökítőjévé, máig egyik legjobb ménjévé vált. *Pettkó-Szandtner* tudta, ismerte ennek a törzsnek az értékét, mert odafigyelt, amikor: «néhai Fiáth Pál báró [...] egy alkalommal a lófajtákról beszélgetve mesélte, hogy fiatal gyerek korában (a múlt század ötvenes-hatvanas éveiben, *a szerző*), ha névnapra, vagy más alkalommal valakinél összegyülekeztek, vagy 20 négyes gyűlt össze legalább 19 mind Shagya-val, hazánk legjobb s legelterjedtebb arabs lófajtájával volt fogva.» [50]

«Ha a tenyésztők nem is maradtak hűek e családokhoz, *Bábolna hű* maradt» – írja *Pettkó-Szandtner* 1941-ben [53] –, «mert ma e családból négy ág virágzik, a *Shagya XXV*, *XXVII*, *XXIX*. és *XXX*. De a kancáink között vannak még *Shagya XVI*, *XVII*, *XIX*, *XX*, *XXI*, *XXII*, *XXIII*, *XXIV*, *XXVI*, *XXVIII*. és ezek csikói nagy számban.»

Pettkó-Szandtner Tibor a Shagya-törzs lovainak nemcsak tenyésztésbeli képességeit ismerte, hanem tudta azt is, mit teljesítenek ezek a lovak kocsi előtt:



Ifj. Vastagh György (1868-1946) alkotta többek között *Hadik András* huszár-tábornok szobrát (1936), mely a budai Várban látható...



...valamint a bábolnai fehér ló szobrát, melynek gipszmodellje túlélte a II. világháború viharait. Ma egy példánya a Mezőgazdasági Múzeumban, egy pedig a bábolnai ménesudvarban tekinthető meg.



Átmeneti megoldás volt 1960 és 1981 között a *Szabó Iván* alkotta lószobor, amely ma az országút felől érkező vendégeket köszönti a ménes udvarán kívül.



A bábolnai hősi kapu.



Elővezetések a ménesudvarban.



A bábolnai ménesudvar.



Köralakú virágágyás szökőkúttal.



Európa legidősebb akácfája, már a ménes alapítása idején is itt állt.



A ménes parkjában álló evangélikus kápolna, építtette Pettkó-Szandtner Tibor.



A ménes főbejárata.



Ménesudvar a törzsménistálló felől.

Csekonicz József (1757-1824) mellszobra.



Fadlallah el Hedad Mihály (1841-1924) mellszobra.



Pettkó-Szandtner Tibor (1886-1961) mellszobra.





A bábolnai méneparancsnokok nevét megőrkítő márványtábla a ménesudvarban.



Csikótelep 2 és 3 éves kancacsikókkal.

A ménes hazatér.

«Amikor a bábolnai ménés parancsnokságát átvettem, a legjobb arab telivér családunk, *Koheilan IV.* véré (‹Koheilan IV›, született 1905-ben, apja Koheilan II, anyja 124. O' Baján, *a szerző*) nem találtam a törzsmének között. Egy mén az Oroszország kaukázusi állami arabs ménésében (= ‹Koheilan

IV-9›, született 1916-ban Bábolnán, anyja 38. Koheilan Raschid, *a szerző*), egy Jugoszláviában, az iloki Odescalchi ménésben (=‹Koheilan IV-3›, született 1925-ben Bábolnán, anyja 10 Gazal, *a szerző*), egy Lengyelországban, a janóvi állami ménésben (=‹Koheilan VIII›, született 1922-ben Bábolnán, any-

ja 10 Gazal – Lengyelországban ‹Koheilan I› néven, *a szerző*) és egy Csehországban, magánkézben fedezett (= ‹Landsknecht, született 1927-ben Weilben, anyja Soldateska, *a szerző*), csak nekünk nem maradt a legjobb és legértékesebb telivér családunkból egy törzsménünk sem.



Kancasikók a legelőn.

Kancaménes a Csikótelep legelőin.



Méncsikók az ölbői legelőn.

Csikós őrzi a bábolnai kancaménest.

Kancák a Csikótelep legelőin.



1827	Ernő	Kobal Ágoston fia	1827 15 magh arab	arrangement for the best breeding hairs tail tail hairs tail only
1828	Ernő	Anasztás Erőss fia	1828 15 magh arab	szürkő
1829	Ernő	Kobal Ágoston fia	1829 15 magh arab	alvás szürkő
1830	Ernő	Kobal Ágoston fia	1830 15 magh arab	gygy nélkül
1831	Ernő	Kobal Ágoston fia	1831 15 magh arab	mű szürkő
1832	Ernő	Kobal Ágoston fia	1832 15 magh arab	fehő aló nyak tul.
1833	Ernő	Kobal Ágoston fia	1833 15 magh arab	
1834	Ernő	Kobal Ágoston fia	1834 15 magh arab	
1835	Ernő	Kobal Ágoston fia	1835 15 magh arab	



Shagya eredeti arab mén bejegyzése a bábolnai méneskönyvben 1836-ból.

Bábolnai csikós a déli melegben.

A radautz-i ménes Shagya X. törzsménje. Született 1899-ben, Radautzban.

Shagya XXV. bábolnai törzsmén. Született 1916-ban Bábolnán.

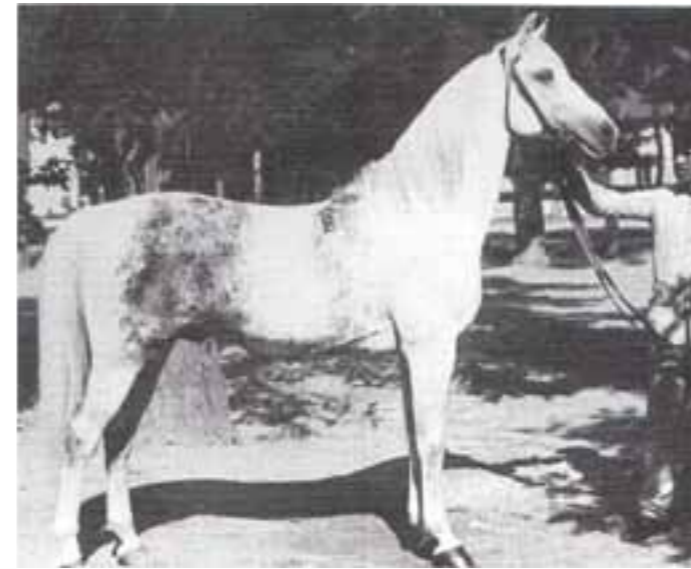
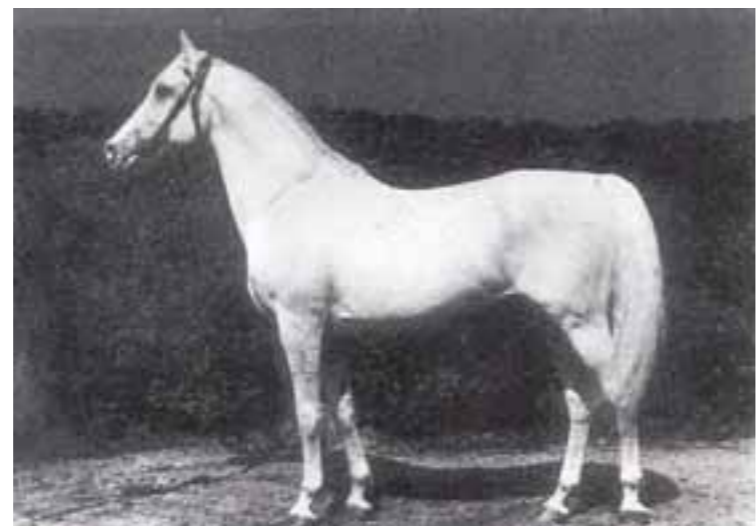

Shagya XVI törzsmén, született 1902-ben Bábolnán.



Shagya XVII törzsmén, született 1903-ban Radautzban.

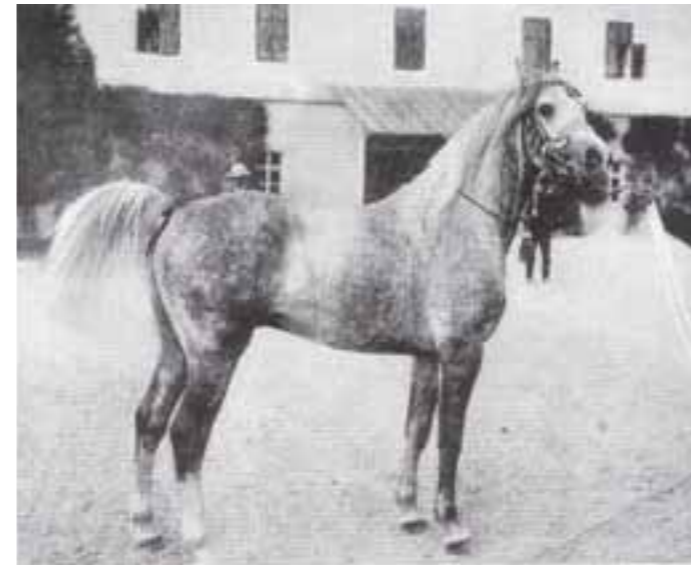

Shagya XVIII törzsmén, született 1906-ban Bábolnán.



Shagya XXIII törzsmén, szül. 1924-ben Bábolnán.



Shagya XXII törzsmén, született 1915-ben Bábolnán.



Shagya XXVII. törzsmén. Született 1933-ban Bábólnán.



Shagya XXXVI. törzsmén. Született 1948-ban Bábólnán.



Shagya XXXIX. törzsmén. Született 1948-ban Bábólnán.



126 *Shagya XLIX. törzsmén. Született 1985-ben Bábólnán.*

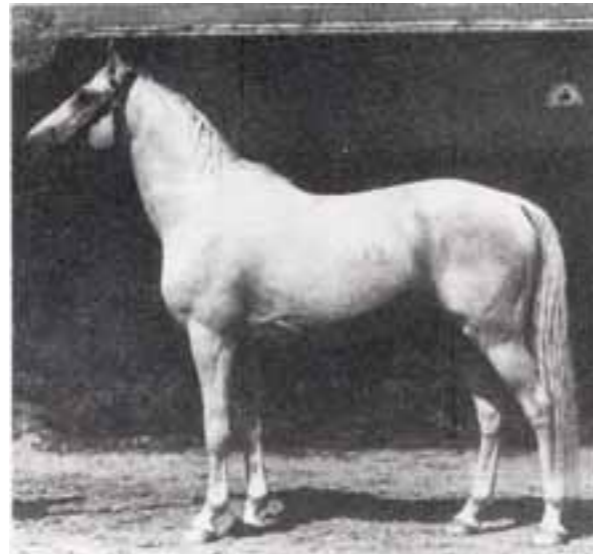

Shagya XXVI. törzsmén. Született 1924-ben Tatán.



Shagya XXIX. törzsmén. Született 1924-ben Bábólnán.



Shagya XXXII. törzsmén. Született 1929-ben Bábólnán.



Shagya XXXIX-11. (Bábólnán Shagya I.) 1973-ban született Hasselben.



Saphir (Bábólnán Shagya II.) mén 1985-ben született Erfstadt-Konradsheimben.

Egy fiatal, 3 éves *Dajaker* nevű méncsikót (= <Dajaker>, született 1927-ben Weilben, anyja Diana, *a szerző*), melynek nagyatyja Koheilan IV. volt törzsménünk, s melynek atyja Weilben, Württembergben született, amely mént elődöm ugyancsak azért, hogy Koheilan vérét megmentse hozott Weilből, de amely egyévi használat után méntelepre helyeztetett, mert állítólag a kívánalmaknak nem felelt meg; a felette nemes *5 Koheilan IV.* anyakancával párosítottam abban a reményben, hogy a *Koheilan* vér erős halmozásával talán sikerül a hiányzó *Koheilan IV.* vért egy ménutód reményében megmenteni.

Nem méncsikó született, hanem egy olyan, a *Koheilan*-család jellegzetes vonásait magán viselő kanca, amely ma a ménes egyik legnemesebb kancája. Ha mének született volna, akkor céloamat feltétlenül el is értem volna.» [53]

Pettkó-Szandtner azonban nem adja fel. «Szerencsére Lengyelországból (Janów Podlaski, *a szerző*) sikerült az ottani állami ménest megalapító *Koheilan IV.* mént (született 1922-ben Bábólnán, apja Koheilan IV, *a szerző*) visszahoznom, amely ma mint *Koheilan VIII.* mén fedez a ménesben.» [53]

«*Bábolna* híres vonala volt, de *Mezőhegyesnek* is, a *Siglav*-család. Ma azok a Nonius-ágak virágzanak, amelyek ősanynái között e vér lüktetett. Ez a család sajnos, kihalt, vére elfogyott. Isten különös segedelme folytán 1937-ben rendezett belgrádi első lókiállításon egy igen jó, mély, felette jó mozgású sárga arabs mént láttam, amelyről mikor megtudtam, hogy *Siglav* mén, azonnal elhatároztam, hogy ha e mén származási adatai

is rendben vannak és megfelelőek, mindenáron meg fogom a Jugoszláv kormánytól szerezni. Szébb pedigéret nem is kívánhattam, mert úgy apai, mint anyai részről bábolnai vérű, sőt kétszer *Siglav* V-re (<Siglav V>, született 1887-ben Bábólnán, *a szerző*) volt beltenyésztve és meg nem felelő idegen vér nem volt a vérében, csak kétszer az eredeti *Simhan* és egyszer *El Haifi*. Mindkettő eredeti vérű mén, amelyeket még a boszniai cs. kir. kormányzás importált Arábiából (<Simhan>-t és <El Haifi>-t Szíriában vásárolták a XIX. század végén, *a szerző*) a boszniai gorazdai (*Gorazde, ma Borike) cs. kir. ménes részére, ahol e *Siglav* mént is tenyésztették.

A mént megkaptam (vagyis <29. *Siglav* III>-at; 1922-ben született *Gorazdeben, apja 21. *Siglav* II, anyja Luna IV; Bábólnán <Siglav VI> néven fedezett, 1938-tól 1945-ig, *a szerző*), csodásan szép, jó és mély, sűrű csikókat nemz, és így újra életre kelt hazánkban ez az ősi 150 éves bábolnai és mezőhegyesi vér, amelyből majd Mezőhegyes és minden ménesünk fog meríteni, annál is inkább, mert még szép sötétsárga színét is jól örökíti. Igyekeztünk minden kihalóban lévő családot, ha még olyan öreg ménekkel is, újra életrekelteni, és így van újra *Jussuf*, arabs fajta ménünk (<Jussuf IV>, született 1913-ban, apja *Jussuf* III, anyja 89. *Shagya* XVII, *a szerző*) és különösen nagyon örvendetes volt a szintén hazánkban kihalt *Koheilan IV.* arabs telivér mén Lengyelországból való visszaszerzése, *Kemir I.* (született 1930-ban, anyja 7. *Siglav* Bagdady, *a szerző*) és a *Siglav* Bagdady családok vérének biztosítása, valamint új eredeti arabs ménnek után származó *Kuhaylan*

Haifi I. (született 1934-ben Gumniskában, eredeti nevén <Tajar>, anyja a bábolnai eredetű *Kohejlanka, a szerző*) és *Kuhaylan Adjuze I.* (született 1936-ban Gumniskában, eredeti nevén <Wezyr>, anyja szintűgy *Kohejlanka, a szerző*) megszerzése és tenyésztésbe állítása. Ezekkel az új családokkal és a már 10 év óta Bábólnán fedező *Kuhaylan Zaid* eredeti családot képviselő ménnel a hiányok immár pótolhatók voltak. Adja az Isten, hogy ezek a családok bölcsen, hosszú évszázadokra megtartassanak, annál is inkább, mert már Arábiából sajnos jó anyag alig szerezhető be.» [53]

Igen, *Pettkó-Szandtner* tudott valamit, amit Bábólnának addig nem sikerült megvalósítania. Bábolna képes volt rövid idő alatt zseniális értékeket teremteni. Az ideális lovat, melynek tenyésztésén Franciaország évtizedekig hiába fáradozott, Bábolna készen vitte az 1878-as párizsi világkiállításra «*Jussuf*» személyében. Az 1900-as világkiállításra újabb csoda, «*Koheilan I*» született.

Az előbbi két példából kitűnik, hogy Bábolna tudott ugyan új értéket teremteni, de értékeit megőriznie eddig nem sikerült (ide tartozott mindaz a számtalan, jelentős ménvonal is, melyek Mezőhegyes, s méginkább Radautz révén megannyi ország lótenyésztését gazdagították). És ezt tudta *Pettkó-Szandtner*. Megmentette a külföldön már diadalútját járó, időközben Bábólnán kihalt *Koheilan*-vonalat («*Koheilan VIII*»), az egész Magyarországon kiválóan bevált, és Radautzban szerencsésen megmaradt *Shagya*-vonalat, valamint a világsikert hozó, az országban már csak pislákoló *Jussuf*-vonalat.

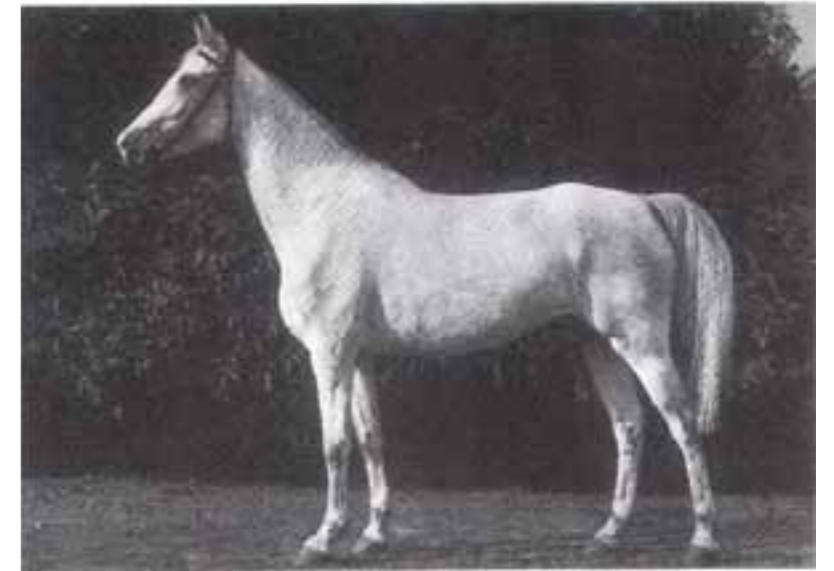

46. *Shagya* XVII. kanca. Született 1922-ben Bábólnán.



90. *Shagya* XXI. kanca. Született 1923-ban Bábólnán.



304. *Shagya* XXV-2. kanca. Született 1940-ben Bábólnán.

«Ezért e vérvonalakra, mint pótolhatatlanokra a legnagyobb hűséggel, szeretettel és tenyésztési előrelátással kell vigyáznunk, mert néhány évtized után Bábolnáról fog meríteni az egész világ, eredeti tiszta arabs vért.» – írja. [53]

S még valamit tudott *Pettkó-Szandtner*. Nagyon tehetséges tenyésztő volt. Pontos megfigyelő volt, élesen ítélte és úgy dolgozott a kezére bízott tenyészanyaggal, mint a szobrász; pontosan megfogalmazott céljainak megfelelően alakította az egész állományt – amint ezt feljegyzései is tanúsítják: «A bábolnai ménes arabs fajta ménesében amely fajta egyedülálló az egész világon, s amely fajta előállítására százötven esztendő tenyésztési munkájának eredménye – egyik legnevezetesebb és legjobb család a *Gazal*-család. *Gazal II* törzsménünk 4-szer van *Gazlán* arabs telivérre beltenyésztve. Ebből folyóan örökítése tökéletes.

A kiváló 63. *Shagya XVII*. anyakancát, amelynek anyja 189. *Gazal* volt, *Gazal II*-vel párosítottam, úgy, hogy született csikójában immár újra halmoztam a *Gazal*, illetve a *Gazlán* vért. E ménésikő ma mint törzsmén Mezőhegyesen fedez a Gidrán-ménésben, és a közelmúltban látott csikói annyira magukon hordozzák a *Gazal* család jellegzetes szép és nemes vonásait, hogy a hatalmas, de szépnek nem mondható Gidrán kancákból a tökéletes nemességet magukon hordozó csikókat, utódokat várhatunk.» [53] «*O' Baján VII*. törzsménünknek, bár igen jó, szép és jó vizsgát tett ménünk, de kevésbé beltenyésztettsége folytán örökítése teljesen bizonytalan. Most, hogy egy biztosabban örökítő *O' Baján* mént

állíthassak elő, az *O' Baján* vér halmozására törekszem.» [53]

Az átgondolt tenyésztői munka meghozta gyümölcsét. 1933 novemberében *Richard Abé*, az elismert, kitűnő szakíró, a német szaklap, a «Sankt Georg» későbbi főszerkesztője és kiadója, *Gravert* államtitkár, valamint *Gustav Rau* lótenyésztési főfelügyelő, korának kiemelkedő hippológusa Magyarországra látogattak, hogy egyrészt tanulmányozzák a magyar állami méneseket, másrészt a hannoveri tenyésztés számára elsőrangú, nemesítő arab félvér méneket vásároljanak. Útjukról, benyomásaikról beszámoltak a «Sankt Georg» hasábjain; *R. Abé* Bábolnáról többek között így ír [1]:

«Az arab lóról alkotott álmok kép megtestesülése. Itt találjuk az arab lovat teljes szépségében, klasszikus formájában, teljes kisugárzásában, nemességében. Itt áradhatnak a lovat kedvelők az arab ló Mekkája átélése örömeiben.»

«Hogy a legyőzött országokra rákényszerített versailles-i békeszerződések hatása mennyire értékromboló lehet, azt dermesztő pontossággal világítja meg ama tény, hogy a magyar állam, szörnyű anyagi helyzete miatt azt fontolgatja, fenn tudja tartani a továbbiakban is Bábolnát. Bábolna megszűnése a szívtől fosztaná meg a többi ország arablótenyésztését. Kívánjuk, hogy Magyarország ismét teljes erejét visszanyerje, hogy Bábolnát, ezt a gyöngyszemet ne csak minden időkre fenntartsa, hanem meg is növelje. Mert ma igazán ez a ménes a legjobb telivérarab vér őrzője az egész világ számára. A porosz ménesvezetőség, amely az utóbbi évtizedekben nem egy bábolnai vérből

való jó fedezőmént használt, szintén kénytelen mindig újból visszanyúlni oda, ahol a legtisztább a forrás, és ahol a legnagyobb gonddal ügyelnek fenntartására.

Ma *Pettkó-Szandtner Tibor* őrnagy Bábolna parancsnoka, aki arra született, hogy az arab lovat ápolja, megőrizze, kiképezze és kipróbálja. A magyar lótenyésztés szervezetének igen nagy hibája az, hogy a katonai előléptetések kényszerítő hatása miatt majdnem mindig csak rövid ideig hagyhatók meg tenyésztési szempontból oly fontos állásukban a ménesek parancsnokai. Egy ménes vezetője azonban nemcsak katona, hanem elsősorban tenyésztő, azaz alkotó, akinek tehát egy bizonyos időt kell adni tenyésztői ideáljának elérésére. Ez pedig szellemi, gondolati tevékenység, és nem téveszthető össze olyan mechanikus feladatokkal, mint a ménes mindennapi működésének irányítása. Magasrangú katonák gyakran azt hiszik, hogy a ménesparancsnok tevékenysége kizárólag katonai feladat, az üzem mindennapi ügyeinek irányításából áll. Abban igazuk van, hogy a feladat ezen részének ellátásához egy átlagos tiszt képességei elegendőek. De ezzel nem értünk el semmit. Százszorta magasabb és fontosabb cél annak a lónak a megformálása, annak az eredményes, korszerű lótipusnak a kialakítása, amelyre a kornak éppen szüksége van. Ezt csak olyan emberek tudják eredményesen megvalósítani, akik erre születtek. Ha megtaláltuk ezeket a férfiakat, akkor hosszabb időre át kell nekik engedni egy ménes vezetését, mert a lótenyésztési osztály főfelügyelője, aki alá az egész ország tenyésztése tartozik, nem rendelkezhet egy-egy ménes



100. *Shagya XXXII*. kanca.
Született 1947-ben Bábolnán.



173. *Shagya XXXVI*. kanca.
Született 1956-ban Bábolnán.



46. *Shagya XXXVI*. kanca.
Született 1962-ben Bábolnán.

lovairól olyan pontos ismeretekkel, mint az, aki állandóan a helyszínen van és állandóan ezen benyomások hatása alatt áll.

Bábolna jelenlegi parancsnoka, Pettkó-Szandtner Tibor őrnagy Németországban jól ismert ember. Aachenben a város kedvencévé vált a mérközéseken való részvétele révén, amikor megjelenik remek bábolnai négyesfogatával, messziről integet felé a közönség apraja-nagyja. Mi pedig azt a lovas embert becsüljük benne, aki Bábolna magas színvonalát tartani tudja. Pettkó-Szandtner személyében ezenfelül olyan szervezőt is tisztelhetünk, aki ért ahhoz, hogyan lehet vasból aranyat csinálni. Jóformán minden eszköz nélkül, rövid idő alatt ékszerdobozt varázsolt Bábolnából, ezernyi ötlettel javítva, gazdagítva a ménés munkáját. Soha életünkben nem láttunk ehhez foghatót, ami a bábolnai törzsmének istállójánál izlésebben lett volna kialakítva, sem pedig nagyobb látványosságot hippológiai vonatkozásban, mint Bábolna szerzőkamrája. Tudvalévő, hogy Szandtner a magyar kocsizás mes-

tere, a magyar fogatolás gyűjtője, hajtás elmélyítője, nemesítője, s minderről nagyszerű könyvet írt. A fűrge hajtásban verhetetlen, barátai csak úgy nevezik: <a Bak Ördöge>. A bábolnai legényekből Szandtner őrnagy szédítő gyorsasággal csodás szürkéken lovagló harsonás csapatot alakított. Szerencsére nem haltak még ki a kezdeményezőkésszeggel megáldott emberek. Azáltal, hogy a dolgok folyásának lendületet és tetesztősebb külsőt szereznek, egyrészt rámutatnak az igazi értékre, másrészt amúgy álmatag embertársaikat is érdeklődővé teszik. Bábolna állománya jelenleg 29 telivér arab, 81 arab fajtájú (azaz arab félvér) és 39 lipicai kanca. Ehhez járulnak a fiatalabb évjáratok. Bábolna talaja megőrzi az arab típust. A ménés képe rendkívül örvendetes. Azok után a pusztítások után, amelyeket az állományban a világháború vitt véghez, céltudatos munkával nagyon hamar sikerült a tenyésztésnek megadni a legmagasabb fokú egység és jelleg képét. A kancák megvesztegetően szépek, rendkívül korrekt alkatúak, és nagyon harmonikusak. Kiemelke-

dően jók az elülső lábak – mindig is ez volt Bábolna erőssége. Külön fejezetet érdemel a bábolnai lovak remek, térnyerő, lendületes, csodálatos mozgása. Ha egyes személyek kifogásolják is, hogy a teli vér arab illetve arab fajtához tartozó lovak csontozata a mai elvárásokhoz mérten erősebb is lehetne, azt kell válaszolnunk, hogy az arab ló általában később érő típus és teljes erejét nem éri el 5-6 éves kora előtt. Az egy-, két- és hároméves telivér araboknak könnyűnek kell lenniük, különben nem telivér arabok. Az arab fajtájú lovaktól kicsit több csontozat várható el. Növekedéssel ezen a téren Bábolna csak nagyon óvatosan próbálkozik, mivel fennáll a típus elvesztésének veszélye. A tenyésztői szándék legvilágosabb kifejezője egy ménesben mindig a törzsmén. Az alábbiakban jellemezzük röviden a törzsméneket:

- Kuhaylan Zaid, egy valódi arab mén, ahogyan a nagykönyvben <meg van írva>. Csodálatosan nemes, összbnyomása káprázatos, válla, lapockája kiváló. Patái kissé laposak, csüdjei puhák, csánkjai túlságosan erős szögelésűek.

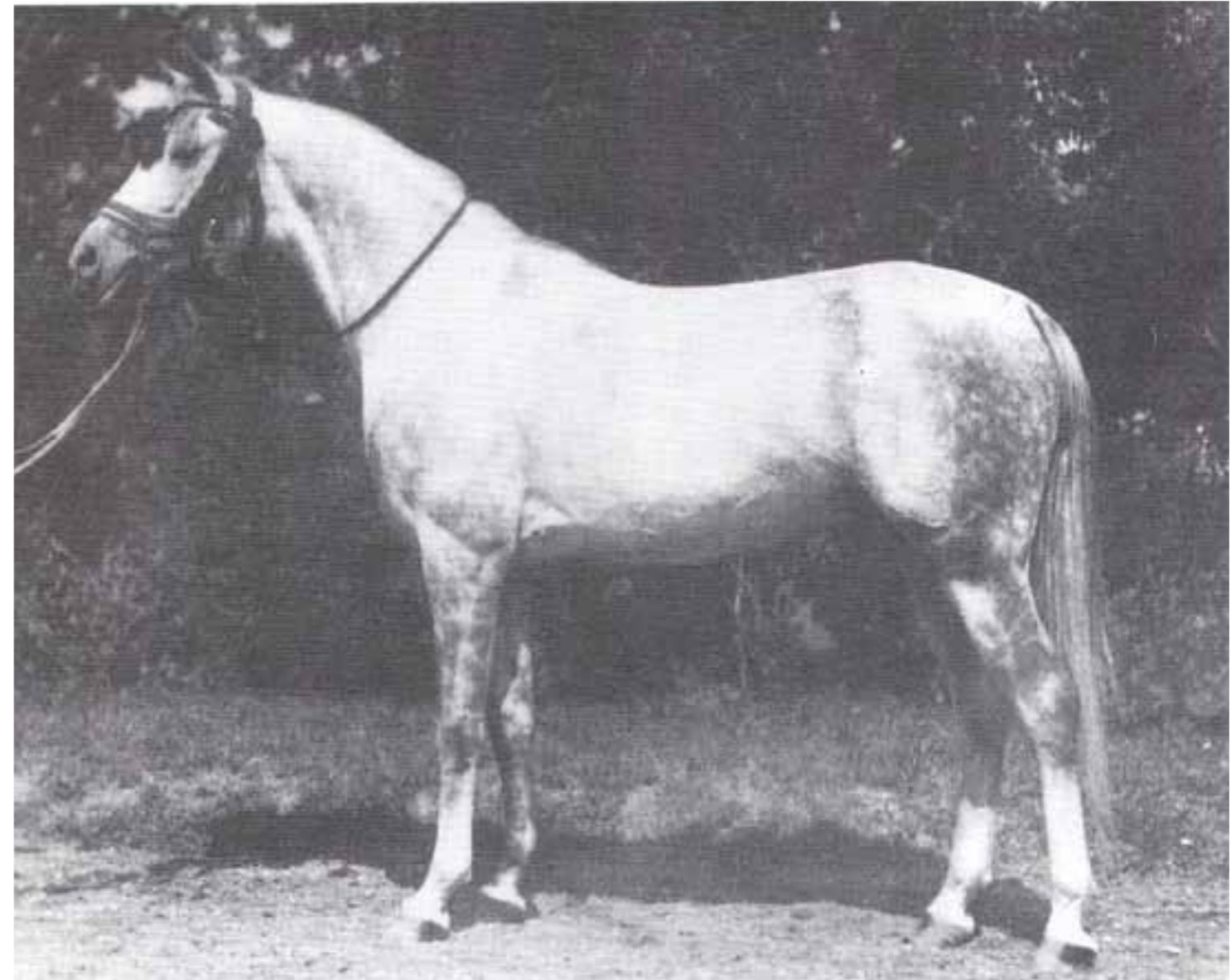

*Gazal II. törzsmén.
Született 1922-ben Bábolnán.*

Névjegyzék a bábolnai állami ménesben arab fedezőménekről

Név:	Született:	Színe:	Magassága:	Övméret: cm	Szárkörméret: cm	Anyja:	Apja:	Megjegyzés:
Arab telivér: Kuhaylan Zaid	1923.	pej	154	164	18 ¼	Kuhaylan Al Ziyadah	Kuhaylan-Abu-Junub	eredeti arab, a Roullah Enzer beduinok tenyésztése
Ajeeb	1925. VI. 30.	almázott szürke	154	167	17¼	Alfarouse	Skowronek	import Angliából, a G.A.I.-től, Vaughan-Wille bábolnai tenyésztés
Mersuch II	1927. I. 16.	mézsürke	163	175	19½	10. Gazal	Mersuch I.	bábolnai tenyésztés
Siglavv-Bugdady IV	1928. II. 15.	mézsürke	159	175	19	10. Kismet	Siglavv-Bagdady II.	bábolnai tenyésztés
Arab fajta:								
Gazal II	1922. I. 27.	mézsürke	163	177	19	74. Shagya XVI	Gazal I	bábolnai tenyésztés
O'Bajan VIII	1923. V. 10.	sötétszürke	164	178	19½	197. Shagya XVIII	O'Bajan VI	bábolnai tenyésztés
Shagya XXIII	1924. III. 30.	sötét mézsürke	164	175	19¼	138. Mersuch	Shagya XX	bábolnai tenyésztés
Shagya XXV	1916. IX. 9.	szürke	161	180	19¼	142. Koheilan III	Shagya XVII	bábolnai tenyésztés
Shagya XXVI	1924. III. 6.	szürke	163	175	19½	425. Shagya X	Shagya XIX	vásárolt gróf Esterházy Ferenc Tata-Tóvárosi ménesétől



*Gazal III. mezőhegyesi törzsmén.
Született 1934-ben Bábolnán,
1938-tól 1943-ig a mezőhegyesi
Gidran-ménésben volt törzsmén;
1944-46-ban Bábolnán állt.*

Azonban kitűnő örökítő, mely az arab vér fényét, nemességét, igénytelenségét és kiváló idegrendszerét terjeszteni fogja.

- Ajeeb; Lady Wentworth, az arab ló lelkes híve tenyésztette Angliában. Egy igen jó, széles, mély, rendkívül nemes mén, boltozatos mellkassal, igen jól izmolt, igen jó lábszerkezettel. Sokat ígérő mén.
- Mersuch II, rendkívül nemes, igen jó típusú mén, kiváló alkatú. Igen jó lábszerkezet, bordái kissé laposak.
- Siglavy Bagdady IV, telivér arab ménnek megfelelően erős, előkelően nemes, rendkívül szép, kecses mén, annyira kifejezetten nemes arab típus, amennyire telivér arabok esetében egyáltalán lehetséges.

Az arab fajta ménék (ezek az arab félvérek) a következők:

- Gazal II, elsőrangú mén kitűnő lábszerkezettel, egy olyan mén, amelyet igazán érdemes megnézni.
- O' Baján VII, a koronák koronája, a gyöngyök gyöngye, a legszebb, legharmonikusabb, ami arab félvérben egyáltalán elképzelhető. Kitűnő lábszerkezet. Az ágyék része kicsit erőteljesebb lehetne.
- Shagya XXIII, egy remek ló minden elgondolható szépséggel. A hátsó végtag nem nagyon széles, csánkja kissé keskeny. Néhány helyen izmoltabb lehetne. Általában harmóniája tökéletes.
- Shagya XXV, egészen különleges. Mély, széles, dongás, emellett rendkívül nemes, tömör, sűrű, erőteljes és tökéletes lábszerkezettel és különlegesen szép nagy csánkokkal. Az egész ló kiválóan izmolt.

- Shagya XXVI, egy márványszobor. Mintha szobrászművész vésője faragta volna, de nem olyan mély, zömök és széles, mint Shagya XXV.

<Az összes jó szellem őrizze meg Bábolnát örök időre!>

1937-ben *Gustav Rau* lótenyésztési főfelügyelő, az arab ló kiváló ismerője így számol be bábolnai látogatásáról [56]:

«Ez a magyar állami ménés felépítésében, berendezésében és tenyésztékében is nemcsak Magyarország, hanem az egész világ számára a tenyészhelyek példaképe lehet. Emellett utolérhetetlen, száraz szavakkal kifejezhetetlen értéke, hogy ma itt van a világ legértékesebb arab ló állománya, Bábolna híre, dicsősége fennmaradt. Magyarország az olimpiai játékokon – kis ország, de szellemében, erkölcsében nagy – 10 aranyérmet nyert. Ha lótenyésztésben is osztánának aranyérmetek, akkor Bábolnának és vezetőjének, Pettkó-Szandtner Tibornak kellene megkapnia az elsőket. 1933-ban tett látogatásunk óta a ménés tovább fejlődött. A típus, melyet Bábolnán arab telivérben, arab fajtában és lipicaiiban találunk, ma már tökéletesnek mondható. Tudvalévő, hogy egy tenyészet tökéletesítéséig az örökítés folyamatában újra meg újra feltűnnek az egyedeknél bizonyos hibák. Ilyen öröklődési folyamattal szemben a tenyésztő teljesen tehetetlen. Azaz nem tehet mást, mint hogy az új generációban elért, egyúttal újra veszélyeztetett tökéletességet egyre átgondoltabb párosításokkal célozza meg. A lótenyésztésben a mély, széles, szép felső vonalú és erős farral bíró felsőtestet lehet viszonylag a legkönnyebben

megtartani, megőrizni. A nehézségek leginkább a végtagoknál lépnek fel. Még az ott teljesen hibátlan ménék és kancák is rendszeresen örökítenek fűzött elülső lábat, hosszú elülső csüdöt, kivágott, illetve görbe csánkot. Ugyancsak különösen nehezen örökölődik tovább az igazán jól illeszkedő nyak, illetve a könnyű tarkó. Igen gyakran örökítenek rossz, túl mélyen illesztett, túl széles nyakat, feszes tarkóval olyan tenyészállatok is, melyeknek nyaka egyébként kifogástalan, ideális. A tenyésztői munka egyik legizgalmasabb pontja pedig éppen ez, a tenyésztőnek ezen nehézségek ellen fellépő és küzdő akarata, művészete. Általában a lovak lábszerkezete Bábolnán egészen kiváló és Trakehnen mellett a legjobb, amit ismerünk. Szűkült, vagy ferde patát rendkívül ritkán találunk. Hat év semmiség a tenyésztő <művész> egyfelől formáló, másfelől megőrző munkájában. A tenyésztői munka előrehaladásának szempontjából egyáltalán nem előnyös, hogy a magyar főménésnek legjobb vezetőit rendszeresen, kb. 6 évenként cserélik. Ez a katonai ranglétrán alapszik, mivel a magyarországi állami ménésnek vezetői katonatisztek. Dehát hagyjanak egy zseniális ménesparancsnokot lovassági tábornokká lenni saját ménésében! A dolog megér ennyit! A magyar ménesparancsnokok ezen cseréjét a lótenyésztési főfelügyelő, Dr. Plósz Béla államtitkár egyenlíti ki; ő a <nyugvó pólus>, aki kitűnő szakember lévén, a háború utáni magyar lótenyésztés arculatát kialakította. Egy főménésigazgató akkor tud értéket megőrző módon munkálkodni, ha azt, amit elődjétől örökölt, a lehető legjobb formában folytatja.



Gazal VII. törzsmén. Született 1944-ben, a ménés menekülése közben. Fenn 23, lenn 7 éves korában.

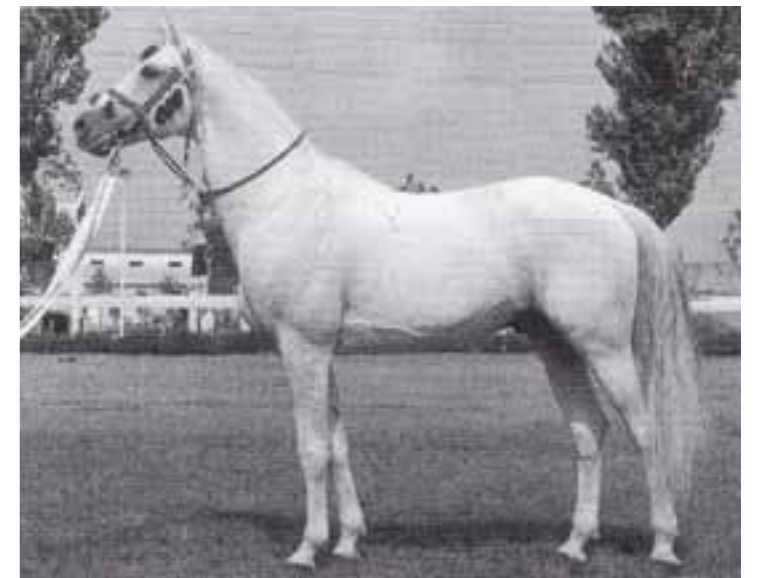



Gazal IX. törzsmén. Született 1967-ben Bábólnán.



Gazal XI. törzsmén. Született 1980-ban Bábólnán.



Balaton (Gazal XIII) mén, született 1972-ben Hamburgban.

106 Gazal VI kanca született 1949-ben Bábólnán, egyike volt annak az 5 kancának, amelyeket Nyikita Hruscsov kapott meg 1964-ben állami ajándékként.

Amor (Gazal XII.) szürke mén, született 1971-ben Ankumban.





Kemir (korábban Sven Hedin) pej mén, született 1905-ben Weillben.



Kemir II. pej mén, született 1941-ben Bábólnán.

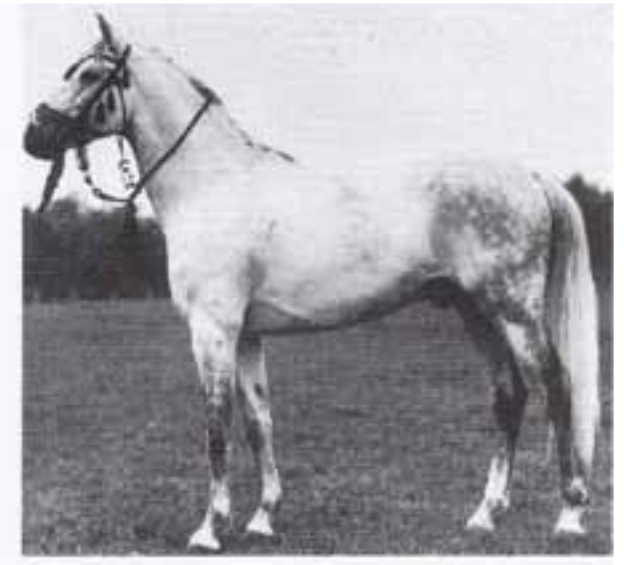

Kemir I. szürke mén, született 1930-ben Bábólnán.

Akképpen tud a mélyben dolgozni, hogy a tenyészet alapjait erősíti, hogy azok aztán annál biztosabban hordozzák a tenyészetet. Ilyen vezetők közé tartozik Bábólna jelenlegi parancsnoka, Pettkó-Szandtner Tibor alezredes. Olyan lovasember és teremtő erejű tenyésztő, akiért Magyarországot csak irigyelni lehet. Bábólna – tudatos és gondos megőrzése, ápolása folytán – ma a törzsmének olyan állományával rendelkezik, amely lehetővé tesz bármilyen kiegyenlítést az állományon belül, illetve egy-egy jó vérvonal kiemelését, hangsúlyozását, rögzítését is biztosítja. Rendkívüli, nagyon érdekes tenyésztői kombináció az, melyet ott művelnek. Bábólna varázsa mindent felülmúl. Senki sem vonhatja ki magát alóla. Eltekintve a legkülönbözőbb országokból ideérkező közönséges látogatók áradatáról, akik a lovak külsejében szeretnének gyönyörködni, s akik naponta vesznek igénybe egy-két tisztet idegenvezetés céljából – a vendégkönyv hűségesen tanúskodik nagy lovas szakemberek hosszú soráról, akik a legtávolabbi vidékekről keresik fel Bábólnát. Utol-

só magyarországi látogatása során von Mackensen vezértábornagy is járt Bábólnán. Ez a kiváló ember és nagy hadvezér a következő szavakkal búcsúzott: <Boldog vagyok, hogy még megadatott nekem, Bábólnát látni – régi vágyam teljesült ezzel.> Szandtner alezredes abból a szempontból is nagy varázsló, hogy elérte és újra meg újra eléri, hogy Bábólna a nagyon szűk anyagi körülmények ellenére is minden egyes részletében valóságos ékszerdobozzá váljon. Fáradhatatlanul lel rá nap mint nap valami apróságra, melyet megszépíthet, megújíthat. A bábólnai tenyészet ez év nyarán valódi dicsőségét ünnepelhette, amikor az olasz királyi pár Budapestre látogatott. Ahogyan a régi lovas nemzethez s Magyarországhoz illik, minden hivatalos fogadás, rendezvény, látogatás alkalmával, de leginkább a bevonuláskor kizárólag fogatok lépnek színre, az autók teljes kizárásával. Nagyszámú fogatot kellett felsorakoztatni. Mind elé egytől egyig bábólnai lovakat fogtak be. A csodás szürkekék különös varázst kölcsönöztek a látogatás dicsteljes napjai-

nak, melyek a magyar-olasz barátságot voltak hivatva megpecsételni, hiszen ezek a gyönyörű szürkekék fényltek mindenütt, s pompás jármódjukkal olyannyira elbűvölték Őfelségét, hogy miután bevonultak a budai Vár udvarára, a fogatokat rögtön elővezettette. A tüzérség díszlövészei, a katonazenekar játéka, a közönség üdviválgásai és ezernyi zászló lobogása közepette pedig a bábólnai lovak mindvégig megőrizték csodás, temperamentumos, fenséges nyugalmaikat. »A törzsménekéről alkotott véleményét így fogalmazza meg G. Rau [56]: «A telivérarabok közül a sivatagból importált Kuhaylan Zaid, a hátulso lábak hibáitól eltekintve kitűnően s csodamód jellegzetesen örökít. Csak néha-néha adja tovább puha elülső csüdjeit, kivágott csánkjaikat. Ma már azt mondhatjuk, hogy nagy nyereséget jelent Bábólna számára, mivel úgy mén-, mint kancacsikói által nagyarányú, kiváló tenyészanyagot állít elő. Ebben újra megmutatkozik azon gyakorlat, melyre Chapeaurouge már évtizedekkel ezelőtt tanított bennünket, amely szerint egy főménes



198. Kemir II. kanca – itt O'Bajan XIII-tól származó csikóval –, született 1952-ben Bábólnán.

korrekt lábszerkezetre hét nemzedéken át következetesen kitenyésztett kancaállománya az importált ménnek kisebb-nagyobb küllemi hibáját kiszűri. Típusát, fajtájának jellegzetes minden vonását oly elragadó és oly abszolút módon örökíti Kuhaylan Zaid, ahogyan azt csak egy arab ló teheti. A mén kora most 14 esztendő. Vele ellentétben az 1930-ban Angliából importált arab telivér, Ajeb (kilencéves) nem felelt meg azoknak az elvárásoknak, melyeket vele szemben támasztottak. Testi fejlődésében sem volt tapasztalható semmiféle haladás, nem alakult harmonikus megjelenésű egyedde. Bizonyos fokú kiegyensúlyozatlansága megmaradt – a gyenge mozgáskoordináció és a mellkas fűzöttsége. Elülső lábai könnyűek, s nem eléggé kifejezettek. Ezen összképnek felel meg örökítése is. Ám Bábolna oly sok jóval bír, mintsem hogy ne tudna egy ilyen mént beépíteni, különösen, ha amúgy sem használják olyan sokat.

Siglavý Bagdady IV, szürke, hétéves, bábolnai tenyésztésű telivér arab. Nagyon nemes ló, erőteljes, külsőre nagyon szép s kecses, bár összehatásában egy kissé rövid és szinte szeszszugorított. Jobban szeretnénk, ha törzse, fara és nyaka valamivel hosszabb lenne, a mai elvárásoknak és követelményeknek megfelelően, azaz hogy az arab típuson belül is nagy rámájú lovat állítsunk elő, hosszú, finom, inkább egyenes, mint magas nyakillesztéssei, hiszen annak, hogy lovása alatt a ló megtalálja egyensúlyát, ez az előfeltétele.

Mersuch II, szürke, tízéves, Bábolnán nevelték. A legjobb vérből való. Lehetne még egy kicsit mélyebb és testében szélesebb, valamint egy gon-

dolattal erőteljesebb az elülső lába. Egészében azonban elsőosztályú mén. Elegendő lapockák. Nagyon biztos, egyenletes örökítő. Erőteljes csontozat. Mozgása kiváló.

A bábolnai telivérarab tenyésztés rögzítését, örökítésének biztonságát két mén szolgálhatná, melyek röviddel ezelőtt Lengyelországtól csere útján vétettek át; mindkettő azonban szorosán kötődik Bábolnához, ahol használatuk során gyökerükre letek. Az egyiket Bábolnán is tenyésztették. Koheilan VIII, tizenöt éves szürke mén, apja Koheilan IV, anyja egy Gazal-kanca, melynek anyja az eredeti arab kanca, Sherife. Ma csaknem a legjelentősebb, legerőteljesebb és a legnagyobb rámájú Európában született arab telivér.

A mén most tizenöt éves, s annakidején a Lengyel Ménesigazgatóságnak adták át, mely most Bábolnával visszacserélte. Ez a rendszeres tenyészállatcsere lehet – a lótenyésztés szempontjából – az egyes országok közt fennálló viszony legértelmesebb gyakorlása, mivel egyszerre több országnak biztosítja ilyen nagy lögyéniség kihasználásának előnyeit. Koheilan csánkjai lehetnének szélesebb alapúak. Elülső lábai ideálisak, patái kissé laposak. Egészében a ló az erő, a szépség és harmonikus megjelenés lenyűgöző megtestesülése. Továbbá ide tartozik a Sanguszko herceg gyorsan felvirágzó gumniskai arabs ménésében tenyésztett hároméves sötétszürke Kuhaylan Haifi I. Ama Kuhaylan Haifi eredeti arab méntől származik, amelyiket annakidején a [most] Bábolnán álló Kuhaylan Zaid-dal együtt hoztak Európába; Lengyelországba került, ahol sajnos már csak két esztendőt élt. Ezért

különösen fontos volt Magyarország számára, hogy ennek az eredeti arab ménnek egy fiát megszerezze, különösképpen, ha ilyen kiváló utódról van szó. Mint már említettük, ez a mén is Bábolnán gyökerезik. Anyja, egy a Gazal II lányától származó Mersuch-kanca, annakidején Bábolnáról került Lengyelországba. Kuhaylan Haifi tréningben is volt már. Lengyelországban az ígéretesebb arab tenyészanyagot sikkversenytréningnek vetik alá, a méneket pedig sikkversenyben próbálják ki. Kimagaslóan jó ez a fiatal mén. Mély, széles, minden tekintetben jelentős, nagy rámájú ló. Egy ügyes felállítás előnyeit még inkább kiemeli. Háta kissé előrehajlott. De ez minden, amit kifogásolhatunk, mivel a rövid, feszes hát nem jó semmire. A csánk szögélése kicsit kisebb a kívánatosnál. Fejtűzése kissé alacsony, és elülső csüdjei kissé puhák. De mindent egybevéve kiemelkedő mén, s elasztikus, lendületes mozgással bír. A lényeg úgyis mindig ez. S egyensúly a tökéletes – minden egyes lépésénél... Bábolnán az arab félvérből, melyet hivatalosan egész Magyarországon <arab fajta> néven ismernek, a következők találhatóak:

– Koheilan VII, pej, kilencéves; Bábolnán tenyésztették. Rendkívüli és szokatlan ló, gyönyörű pej, s olyan nyira nemes és szép, amennyire ez egy ló esetében csak lehetséges. Sok földet takar, rendkívül jól izmolt, mozgása csodás. Külön figyelmet érdemel hosszú, igen jól illesztett nyaka, könnyű tarkója. Rendkívül nemes feje kissé kancaszerűen finom. Ennek ellenére Koheilan VII örökítése hihetetlenül átütő. Eddigi évjáratái kiválóak, különösen ami a méncsikókat illeti.



*Kemir IV. törzsmén.
Született 1971-ben Bábolnán.*



*34. Kemir II. kanca.
Született 1953-ban Bábolnán.*

– Gazal II, szürke, bábolnai tenyésztésű. Az ún. <Fehér márványból vésett szobor>. Kiváló végtagokkal rendelkezik, széles, mély. Tökéletes mén, örökítése kielégítő.
– O' Bajan VII, Bábolna és az egész magyar állami lótenyésztés egyik nagyágyúja. Gyönyörű szép mén, kifejezett természetes egyensúllyal. A mai elvárásoknak megfelelően talán lehetne egy kissé hosszabb mellkasa, a különben hosszú fara pedig valamivel lejtősebb. Jó örö-

kító. Típusában úgy hatás-, mint kocsiló.
– Shagya XXVI, szürke, Bábolnán született, igen jelentős mén, jó szélesség és mélység. Kiegyensúlyozott, hosszú marra. Kitűnő, erőteljes elülső lábak. Csánkjai kissé kivágtottak. Öblös. Örökítése, eltekintve időnként előforduló nem egészen ideális csánkoktól, kitűnő.
– Shagya XXVII, sötétszürke, Bábolnán született. A Shagya-törzs remény-sége. Nagyon szép, jelentős mén, mely

fejlődésének tetőfokát még nem érte el. Igen lendületes mozgás. Csüdjei kissé hosszúak. Fara lehetne valamivel hosszabb. Típus, elegancia és egyedi jelentőség halmozása.
– Jussuf IV, szürke mén, tizenkilenc éves. Bábolnai tenyésztésű. Nemrégiben találtak rá egy magyarországi méntelepen, s elhozták Bábolnára, az oly értékes Jussuf-törzs megőrzésére és felélesztésére, amely törzs annak idején oly rendkívüli szerepet játszott Bábolnán, ám fennállt kihalásának



*O'Bajan eredeti arab mén.
Született 1881-ben.*

a veszélye. Jussuf IV azonban meg fogja menteni a törzset. Impozáns, szokatlan mén. Nagy és kissé hosszúlábú, de jelentős vonalak, igen jó mozgás, kiváló lapocka, nemes, hosszú, vékony nyak, s csodás fej jellemzi. Csánkjai kissé zártabb szögűek. Az ízület egészében azonban kielégítő. Olyan ló ez, melyet nem lehet elfeledni, s melyet kései napjaiban visszahozhatnának szülőhelyére, hogy ott tenyészetfenntartó lehessen.
– Koheilan VII, tizenöt éves, bábolnai tenyésztésű, apja Koheilan V,

anyja 140 O' Bajan V. Erőteljes, elsőosztályú mén, csodálatos, nemes típusú, izomzata dús. S mindez csodás, fényes, sötétpej köntösben. Csánkjai lehetnének szélesebb alapúak. Megvesztegető küllemű, egyensúlyban mozgó ló. Annak ellenére, hogy feje inkább kanca-, mint ménfej, Koheilan VII örökítése rendkívül férfias, s formailag is elég jó. Amióta Szandtner alezredes Bábólnán működik, szigorította a tenyészállomány teljesítményvizsgáit. Minden egyes leendő fiatal anyakan-

cának farka után is mennie kell. Ez a legjobb módja a mozgás, az egyensúly, a kitartás, az idegrendszer, a szív és a vérmérséklet kipróbálásának. Bábolna hamarosan fennállásának 150. évét ünnepli. Az ünnepséget, melyre a világ minden tájáról érkeznek vendégek, a magyar államnak illő formában kellene lebonyolítania. A bábolnai állami ménes arab ménesévei minden magyarországi utazás csúcspontja, mert Bábolna egyedülálló és ősidők óta a hippológiai világhírességek első sorába tartozik.



O'Bajan VI. törzsmén. Született 1908-ban Bábólnán.



O'Bajan I. törzsmén. Született 1891-ben Bábólnán.



O'Bajan VII. törzsmén. Született 1923-ban Bábólnán.



O'Bajan X. Született 1929-ben Bábólnán.



O'Bajan IX. törzsmén. Született 1923-ban Bábólnán.



O'Bajan XIII. törzsmén. Született 1949-ben Bábólnán.

*Batan (O'Bajan XVIII),
született 1984-ben Himmelriedben.*



*148. O'Bajan VII. kanca,
született 1934-ben Bábólnán.*

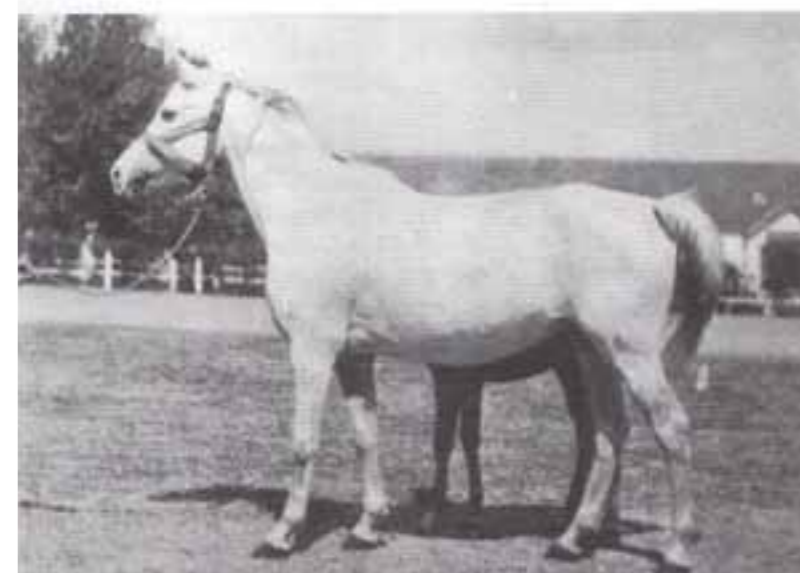

*86. O'Bajan X. kanca,
született 1951-ben Bábólnán.*



A világegés

1942-ben Pettkó-Szandtner Tibor lett a magyar Földművelésügyi Minisztérium lótenyésztési osztályának vezetője, a magyar lótenyésztés első embere, s ezzel felelős Magyarország egész lótenyésztéséért. Utódjává, Bábolna utolsó parancsnokává *Arentschild Detlevet* nevezték ki, aki jól ismerte a ménest, hisz azelőtt Bábolnán szolgált. A II. világháború harcai a keleten sorra elveszített csaták után egyre közeledtek Bábolnához. 1944. szeptember 23-án a Vörös Hadsereg átlépte a magyar határt. Pettkó-Szandtner Tibornak legnagyobb gondja az volt, hogy az állami ménések állományát, több mint 150 év tenyésztői munkáját átmentse a világegésen.

Amikor meghallotta, hogy a debreceni harcok folyamán (1944. december 14-19.) a hortobágyi ménes megsemmisült, úgy látta, csak egy lehetőség van; a ménések állományának egy részét olyan helyre kell menekítenie, amelyet nem ér el a frontvonal.

Pettkó-Szandtner Tibor tehát régi barátainál kopogtatott, Németországban, s szállást kért «lovak» számára, «olyan területen, melyet a szovjet hadsereg előreláthatóan nem foglal el». A lóbarátok segítettek. Bergstettenben³⁰, az üresen álló bajorországi remondaistállóban megkezdődtek az előkészületek a magyar lovak és ápolóik befogadására.

Ám nem volt elegendő hely az összes ló számára, melyeket biztonságba akartak helyezni. Másfelől német részről is felmerültek bizonyos aggodalmak a lovak biztonságos elszállásolása kapcsán, kételyek, melyekről utóbb kiderült, igencsak megalapozottak voltak.

A ménések és ménetelek teljes állományát – nehéz szívvel – két részre

³⁰ Bergstetten és Neuhofer, ami Donauwörthtől 110 km-nyire északkeletre fekszik, 1816-ban szerezte meg a bajor király, *I. Maximilian* (1756-1825) udvari ménéséül. A vétellel összefüggésben került sor az 1571 óta fennálló, kisebb uradalmi ménesre, Rohrenfelddel (kb. 4 km-nyire délkeletre Neuburg an der Donau-tól) való egyesítésre. Rohrenfeld 1845-ig csikónevelőtelep volt; azután mintegy 50-60, főként arab tenyészkancaát fogadott be, melyek az udvari istállóba szállítottak lovakat. Bergstetten és Neuhofer nehéz lovakat tenyésztett, 1850-től azonban egyre több angol telivért és félvért. 1919-ben, a monarchia felbomlása után, fokozatosan beszüntették a tenyésztést, és 1945-ig pótlótelepként használták az egykori ménest (*Flade*).

kellett osztani, ménvonalak, illetve kancacsaládok szerint, hogy később mindkét félből minden törzs, minden család rekonstruálható legyen.

1944 decemberében, a német Wehrmacht főparancsnokságának beleegyezésével – 1944. október 11. óta átmeneti fegyverszünet állt fenn a szövetségesek (Moszkva) és Magyarország között; Magyarországon attól kezdve Németország megszálló hatalom volt – megkezdtek az arra kiválasztott tenyészállatok kimenekítését, személyzetrel, bőséges takarmánnyal együtt – elsősorban a kisbéti, mezőhegyesi és bábolnai ménesekből. 1944 decemberében négy, egyenként negyven vagonból álló tehervonat szállította ki Bergstettenbe a 400 bábolnai lovat, a többi pedig otthon maradt. A személyzetet lakásokban helyezték el, a ménés élete ment tovább, ahogyan idegenben csak lehetséges volt.

Pettkó-Szandtner Tibor a lovak után utazott. A tervezett nyugalom azonban nem volt hosszúéletű. 1945 áprilisában az I. francia és a VII. amerikai hadtest elfoglalta Dél-Németországot; április 20-án az amerikaiak bevonultak Nürnbergbe. *Erika Schiele* ezt írja erről [57]: «A háború egyre közeledett, és 1945



Jussuf IV. törzsmén. Született 1918-ban Bábolnán.

áprilisában az amerikai csapatok elérték Bergstettent. Aránylag komolyabb zaklatások nélkül tovább is vonultak. Az ezt követő megszállás azonban jóval több szenvedést hozott. A csodás arabok nagy részét elárverezték, s legtöbb esetben rossz kezekbe került. Másik részüket elvitték a Behring-művekbe szérumtermelésre. Néhány ló hadizsákmányként az Egyesült Államokba került. Egy évvel később a Behring-művek visszaadtak néhány arab lovat. Egy másik részüket Lengyelország váltotta ki a Behring-művektől, olyanformán, hogy egy magyar arab kancáért három lovat adtak cserébe. Egy ideig saját tenyésztésükben használták ezeket a lovakat, majd visszaadták őket Magyarországnak.»³¹

Hogy az értékes tenyészlovak elherdálásában mekkora szerepet játszott a megszálló amerikai csapatok parancsnokának, *James Owen* ezredesnek³² személyes érdekei, nem teljesen tisztázott. Annyi bizonyos, hogy szerette a szép nőket, s gyakran kegyetlen szomjúságot is érzett – és az efféle «időtöltéshez» pénz kell, egyébként nemzetiségtől függetlenül. Ebben a magyar lóállományért vívott makacs, megálázó és nem ritkán reménytelennek látszó küzdelemben *Pettkó-Szandtner Tibor* – akárcsak *Arentschildt Detlev* – húzta a rövidebbet; a két, örökké «okvetlenkedő» tisztet leváltották, és az addig az irodában ténykedő *Szemerényi Lajost* nevezték ki a különítmény «főnökévé». Ezzel *Pettkó-Szandtner* Bajorországban «persona non grata», itthon «hazaáruló» lett, hiszen nyugatra szöktette az állami méneseink állományát.

1947 decemberében indulhatott haza az első szállítmány, Szemerényi La-

jos vezetésével; a legtöbben közülük bábolnaiak voltak, 60 arab kanca 40 csikóval, valamint 50 lipicai. 1947 októberében és 1948 januárjában tértek haza a kisbéri és a mezőhegyesi lovak. Az 1944-ben hátrahagyott lovak közül nagy nehezen sikerült 40 arabot és 20 lipicait összegyűjteni. A bábolnai ménés súlyosan megrongálódott állapotban, üresen állt. Mindennek tetéjébe a magyar hatóságok azt tervezték, hogy a ménés személyzetét, mint «nyugatról» hazatérő, «megbízhatatlan» elemeket leváltják, s egyéb, szakszerűtlen lépésekre is készültek. Amikor mindez *Pettkó-Szandtner* tudomására jutott, tollat ragadott és levelet írt az akkori mezőgazdasági miniszternek, *Bárános Károlynak*; a történetek ellenére árad belőle a lovak sorsáért aggódó, féltő szeretet. Ma, amikor a ménés 200 éves jubileumát is megünnepeltük, ideje tisztázni a történeteket. Ezért mellékeljük fent említett levelét; korhű dokumentum, mely sok korábbi homályos pontra fényt derít:

«Miniszter Ur!
Kedves Barátom!
Sok imádság, küszködés, gond és megálázások egész sorozata után – Isten segédelmével – méneseink immár hazatérhetnek.
Tudom, hogy személyem a méneseink egyedüli módon való lehetséges megmentése miatt nem számolhat azzal, hogy tudásommal, hosszú lótenyésztési tapasztalaimmal hazánk lótenyésztésének ujjáépítésében közreműködhessem. Ebbe bele is nyugodtam, különösen azóta, mióta a Földművelésügyi Minisztérium ide, a Visszaszolgáltatási Misszióhoz kirendelt lószakértőjétől megtud-

³¹ 1946 tavaszán 54 arab telivér-, arab félvér és lipicai kancát adtak át a Behring-művek a lengyel Janów Podlaski ménesnek, mely akkoriban emigrációban volt Nettelauban és Schönbökenben (Schleswig-Holstein). A lovak között 14 arab telivér kanca volt, köztük «Kuhaylan Zaid» kilenc kancacsikója. 1946 őszén, a ménés hazatértekor a lovakat eleinte a csak kisebb mértékben károsodott posadowoi ménesben (nowy tomysli járás) helyezték el; 1947 nyarán, további ménések helyreállítása után, az arab telivérkancák az albigowai (lancuti járás), a michalowi (zamosci járás) és a Nowy Dwór-i (zywieci járás) ménesekbe kerültek. A magyar kormány és a lengyel mezőgazdasági minisztérium 1951-ben kötött megállapodásában rögzítették, hogy az arab telivérkancákat Bábolna visszakapja, míg az arab félvérkancák és a lipicai kancák Lengyelországban maradnak, akárcsak a telivérarabok azon utódai, amelyek 1946 és 1951 között születtek. 1951. december 13-án a 14 arab telivérkancát vasúton visszaszállították Magyarországra (*Flade*) [24].
³² *Pettkó-Szandtner Tibor, C. R. Raswan*hoz intézett levelében (1954. XI.25.) az akkori viszonyok felett érzett nagy bánatát fejezte ki. Még sosem találkozott «ilyen szörnyűséges és embertelen» személlyel, mint *James Owen* ezredes, aki ráadásul «folyamatosan részeg» volt. Mindent elkövetett annak érdekében, hogy «ördögi és gyalázatos» elképzelését – a magyar lovak szétszórását a szélrózsa minden irányába – lehetőleg gyorsabban véghezvihesse, mielőtt fontosabb amerikai személyiségek bármit is megakadályozhattak volna. *J. Owen* ezredes *Pettkó-Szandtner*nek «úgy vágott az arcába, mint egy barbár», és bezáratta, amikor az megakadályozta abban, hogy a vasúti rakományt, amely a magyar méneseink archívumaiból származó 16 lóállományi pótolhatatlan dokumentumot tartalmazott, megsemmisíthesse. Amíg *Pettkó-Szandtner* őrizetben volt, mind a különféle fajtájú magyar lovakat, mind a *Szandtner* család magántulajdonát képező lovakat neveléses összegekért elherdálták, köztük a természetvédelem alatt álló, tisztavérű huculok (ún. hegyi- v. erdei tarpán) maradékát is; ezt a 100 állatot a «marburgi szérum-intézetbe szállították, ahol a tudomány érdekében megölték őket». Az értékes tenyészlovak ilyenét kiállításához *Pettkó-Szandtner* példaként hozza fel levelében a «Fay Akbah» nevű angol telivérmén esetét, melyet Magyarország 60 000 USD-ért vásárolt meg *Aga Khantól*, s mely aztán 600 márkáért cserélt gazdát (*Flade*).



Siglavy Bagdady III. törzsmén. Született 1919-ben Bábolnán.



Siglavy Bagdady V. törzsmén. Született 1939-ben Bábolnán.



12. Siglavy Bagdady I. kanca. Született 1919-ben Bábolnán.



5. Siglavy Bagdady V. kanca. Született 1951-ben Bábolnán.

tam, hogy minden honnmaradt tenyészlovak sajnos elveszett, s így áldom Istent, kinek kegyelme megadta, hogy lótenyésztésünk gyökereit méneseinket – sikerült a reánk erőszakolt világfergetegen úgy átmenteni, hogy világhírű méneseink, ha megfelelő és lelkiismeretes vezetők igazgatása alá kerülnek, 10-15 esztendő múlva úgy minőség, mind mennyiség szempontjából

ugyanott lehetnek, ahol a reánk erőszakolt háború előtt voltak. Mindezeket csak azért bocsájtottam előre, hogy meglássad, én személyemet illetőleg semmit sem kérek, mert mint említettem, nagyobb boldogság nem érhetett volna, mint az, hogy a méneseinket és az országos fedezőménéink nagy részét sikerült a magyar lótenyésztés és Hazánk számára megmentenem.

De egész életemet kizárólag a lótenyésztésnek szenteltem, igen aggaszt az a szerencsétlen újabb otthoni, lótenyésztésünket fenyegető harc, amely a mezőgazdasági birtokok főosztálya /a régi ménesbirtoki osztály/ és az állattenyésztési osztály között folyik méneseink elhelyezése és vezetése dolgában. Ebbe neked kell erélyes kézzel belenyulni és rendet teremteni.

Én immár nem mint személy szerint érdekelt hivatalos egyén – mert hiszen saját jövőmet a ménesek megmentésével feláldoztam – de mert a harc miatt nagyon aggódom, mint hazafi s életem végéig megmaradó magyar lótenyésztő s ezért szívem sugallatára fordulok nyiltan, becsületesszívvel hozzád, ki nyílt s tág látókörrel szerény kérésemet átlátod és az ügy azonnali rendezésével miniszteri döntő szavaddal e kényes kérdésben döntéset meg fogod hozni még lovaink hazaérkezése előtt, hiszen két saját főosztályod harcáról van csak szó. Ugyanis a három régi, volt császári ménés József volt kalapos király idejében, az 1780-as években kizárólag lótenyésztés céljaira alapított. 1867-ben a kiegyezés ezen katonai méneseket a magyar földművelésügyi minisztérium hatáskörébe rendelte s a lótenyésztési főosztály alá tartozó és általa vezetett ménesek mellett a birtokokat kezelő gazdatiszti személyzet munkálkodott, az állattenyésztés más ágazataiban jeleskedvén. Ma ezt a három birtokot: Bábolnát, Kisbért és Mezőhegyest annál is inkább, mert a földbirtokreform során ezen birtokok valamennyije nagyon sokat veszített területéből, az u. n. <mezőgazdasági üzemek> főosztályától az Állattenyésztési birtokok főosztályához kellene áthelyezni. Előbbi, mezőgazdasági birtokok főosztályának ma felette sok birtoka van, de ha több birtok kezeléséhez ragaszkodnának, akkor az Állattenyésztési főosztály több birtokából kellene ama osztályt kártalanítani. A helyzet ma az, hogy természetesen a másfél évszázad alatt a ménesek és az állattenyésztés céljaira istállók, lakások és lovardákkal töké-

letesen berendezett Bábolna, Kisbér és Mezőhegyes hivatott arra – de csakis az állattenyésztési vonalon –, hogy a hazakerülő sok vihart átélte ősi méneseink – ide-oda tologatás nélkül – végre ősi otthonukba térhessenek. Azonban az az elgondolás, hogy saját új állattenyésztési birtokain helyezze el az Állattenyésztési osztály szegény méneseinket, a még be nem rendezett, arra alkalmatlan birtokán, csupán azért, hogy ne kerüljenek az illetéktelen Mezőgazdasági birtokok osztálya alá tartozó, ősi ménésbirtoki birtokokra, bizony súlyosan veszélyeztetik méneink sorsát. Ha egy régi, ismert, patinás Váci utcai üzlet tulajdonosa lennék, s üzletemet a Teleki térre helyezném át, akár mennyire is igyekeznék üzletem régi színvonalát fenntartani, az e helyen nem járna sikerrel. Bábolna, Kisbér, Mezőhegyes nemcsak Európában, de az egész világon olyan patinás nevek, lófajtáinkkal összeforrott fogalmak, mert hiszen az ottani – e fajták kitenyésztésénél nagy szerepet játszó – rögon tenyésztették ki azokat s így e rögon örök tartózákaivá lettek. A mezőgazdasági birtokok, ha tenyésztnek is jó állatokat, mégsem kimondottan állattenyésztési célbirtokok, mint e három említett, e célra alapított birtok, s ma a józan ész szerint is e három birtok kell, hogy maradjon az állattenyésztés – immár világhírű állattenyésztésünknek – ősi hajléka. Ezért e három birtokot akár cserébe, de mindenképpen az Állattenyésztési főosztály hatáskörébe kell utalnod és sürgősen elrendelned, hogy a hazaérkező méneseink azonnal közvetlenül az illetékes három ménésbe szállit-

tassanak. Ha a méneseinkben néhány istálló tönkre is ment, de annyi mindenütt bőven maradt, hogy a kb. fél létszámmal rendelkező, hazatérő méneseinket – mert hiszen a honn maradt részek teljesen elvesztek úgy el lehessen helyezni, ahogy ezt a szakszerűség megkívánja. Komárom, az új felvevő ménentelep a vemhes anyakancákat, fias kancákat, választott csikókat még ideiglenesen sem helyezheti el s hogy ismét, újra, tudja a Jóisten hova szállitassanak tovább a téli, szállításra igazán nem alkalmas időben, méneseinknél az elvetélések egész sorát vonná maga után. Pedig sohasem volt olyan fontos, hogy vemhes kancáink óvassanak minden elvetélést előidéző októl, mint éppen most, amikor olyan ménekkel vannak fedeztetve, amelyeket Amerikába vittek s így a vérvonalak s családok folytonosságát kell ezekkel az ivadékokkal biztosítani. Egész családok kihalását vonná maga után ez a lópusztulás. A nehéz téli szállitmányból a lovak csak saját méneseik fertőtlenített, jól bealmozott s szarvasmarhákkal előre bemelegített istállóiban helyezhetők el, mert különben rengeteg lesz az elvetelés, más megbetegedés és jöveteletlen veszteség. Lovakkal, téli időben sok viszontagságot szenvedett tenyészanyaggal nem lehet két osztály féltékenysége miatt operálni, mert az operáció egyik vagy másik főosztály sikerét fogja ugyan eredményezni, de a lovak ebbe bele fognak pusztulni. Érdekes, hogy itteni elhagyatottságunkban, lovaink megtartásában való nehéz harcunkban, két esztendő alatt a ménesekre igényt tartó mezőgazdasági üzemek osztálya a ménesekkel semminemű kapcsolatot nem keresett, de az Állattenyésztési főosztály a



Siglavay XI. törzsmén. Született 1943-ban Bábolnán.



Siglavay VI. törzsmén. Született 1922-ben Gorazdeban.



91. Siglavay X. kanca. Született 1951-ben Bábolnán.



Siglavay XII. törzsmén. Született 1940-ben Bábolnán.

mellékletben másolatban megküldött rendelettel lóápoló embereink már alig visszatartható része mégis tartható, ezáltal eme gondoskodásnak igen nagy erkölcsi hasznát vettük. Még egy másik kérés is van. Nem is gondolod, hogy milyen nagy dolog volt szép szóval, ígéretekkel embereinket a lovak mellett megtartani. Az itt kiadott rendelet szerint, embereink fe-

lette nagy elkeseredésére, lovaikat Komáromban át kell adni más embereknek és mindenki mehet, amerre lát. Ez első sorban a lovak miatt nem bölcs, de felette veszélyes dolog, mert vemhes kancákkal, fias kancákkal, választott kiscsikókkal, azokat nem ismerő új emberek csak bajt csinálnak, hiszen most van az elletés fő ideje s ahhoz érteni kell, a születek idejét nyilván kell

tartani, stb. A lóápolóknak a lovaikkal okvetlenül a méneseinkbe kell menniük, s ha ott mindent átadtak, 1-2 hónap múlva is ki lehet őket dobni, vagy az igazolás után állandó alkalmazást is kaphatnak. A lényeg az, hogy az embereknek közvetlenül a lovakkal együtt a méneseinkbe kell menniük, mert a rossz elhelyezés, sok fagyban, hidegben való ide-oda szállítás, a lovakat nem ismerő



Kobeilan III. törzsmén. Született 1902-ben Bábólnán.

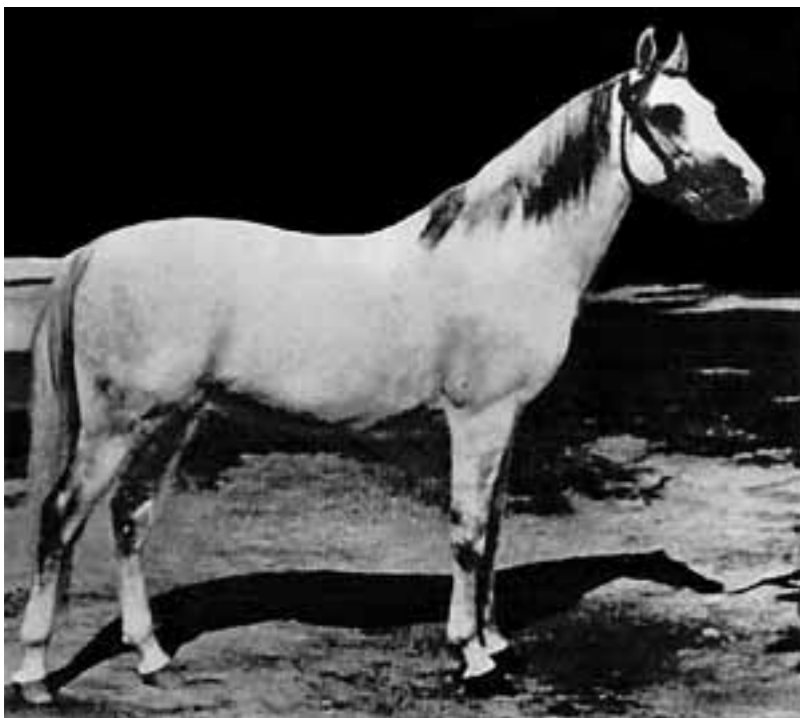

Kobeilan IV. törzsmén. Született 1904-ben Bábólnán.

uj emberek ismét csak okai lesznek az annyira elkerülendő elvetésnek és más sok bajnak is.

Engem ez nem érdekel személy szerint, mert én az utolsó lóval – mint a hajóskapitány kötelessége, hogy utolsónak hagyja el süllyedő hajóját – térek vissza. Lótenyésztésünk azonban azt kívánja, hogy a lovakat ismerő emberek, amíg azokat más, már igazolt személyzet át nem veheti, okvetlenül

a lovak mellett maradjanak. Bocsáss meg, hogy ezzel a S.O.S. levéllel felkerestelek. Nem akartam ezzel mást, mint csak azt, hogy lótenyésztésünk ne mindjárt bajjal kezdje meg jövő századokra szóló munkáját. Európa egész lótenyésztése tönkre ment. A német egészen, s ezért felette fontos, hogy magyar méneseink ezen szakszerűtlen intézkedések folytán elkerülhetetlen, a jövő tenyésztésre jóvátehetően

kiható veszteségeket elkerüljék, mert az Európában alig maradt komoly lótenyésztés végvárai a mi ősi és felette értékes méneseink lesznek s lovaink magas áron való könnyű elhelyezése közgazdasági szempontból is felette figyelemre méltó.

Kérésemet ismételve maradok, nehéz munkára Isten áldását kérve, a régi ragaszkodással, meleg üdvözléssel öszinte igaz hived Pettkó-Szandtner Tibor s.k. országos lótenyésztési főigazgató»

Pettkó-Szandtner aggálya nem volt alaptalan. Döntését, az egyetlen lehetséges megoldást előrelátóan hozta meg; csak így lehetett megmenteni a ménes lovait, 150 évi tenyésztői munka gyümölcsét, s folytatódott a tenyésztés. A ménesi állomány itthon maradt része szétszóródott, megsemmisült. Bergstettenből pedig értékes állomány, kb. 200 egyed visszatért Bábólnára. És éppen ezért a döntéséért bélyegezték «háborús bűnössé».

Pettkó-Szandtner 1947-ben elhagyta Németországot, és 1949-ben Svédországban telepedett le, mégis, tevékenysége még egyszer szoros kapcsolatba hozta Bábólnával: *Judith Forbis* «The Classic Arabian Horse» című New Yorkban megjelent könyvében [29] részletesen ír az egyiptomi telivérarab tenyésztéről, melyet a II. világháború után az 1908-ban életre hívott Royal Agricultural Society (R.A.S.) felügyelt, s az arab lovak tisztaságát, minőségét őrizte. «Így alapítottak ménest az I. világháború után Ein Shamsban (Kairótól kb. 20 km-nyire nyugatra, a szuezi út mentén), <Kafr Farouk> néven, melyet egyiptomi szakemberek vezettek. A II. világháború után azonban



Kobeilan VII. törzsmén. Született 1922-ben Bábólnán.



Kobeilan VIII. törzsmén (Lengyelországban Kobeilan I.). Született 1922-ben Bábólnán.



Kobeilan X. törzsmén. Született 1940-ben Bábólnán.

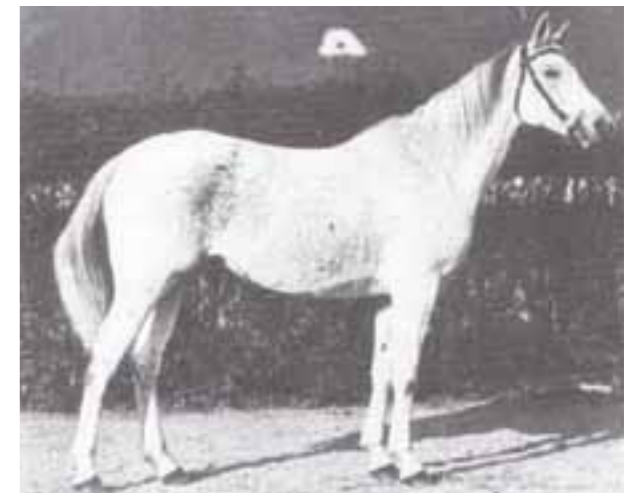

15. Kobeilan IV-2. törzskanca. Született 1921-ben Bábólnán.

<a R.A.S. vezetősége, mindenekelőtt annak elnöke, Mohammed Taher pasa jónak látta, hogy egy képzett európai lovasszakembert hívjanak meg a ménes élére, aki korszerű nyugati módszereket, új ötleteket hozna magával...>

Mohammed Taher pasa, aki maga is kiváló ló szakértő, a lovak kiváló ismerője volt, véletlenül megtudta, hogy ebben az időben Pettkó-Szandtner

tábornok, a híres bábólnai ménes volt vezetője hazátlaná vált.

Kétségszerűen jellemezte ennek a világhírű lovasembernek második világháború utáni éveit; életműve, a bábólnai ménes szétzilálódott, vagyonát, javait és hazáját elvesztette. Éppen Svédországban élt, mikor egy telefonhívást kapott Taher pasától, aki felajánlotta neki a Kafr Farouk ménes vezetését. A tábornok egy pillanatig sem habo-

zott, elfogadta az ajánlatot. 1949-ben Kairóba utazott, hogy elfoglalja új állását. Annak ellenére, hogy 63 éves volt már ekkor, és röviddel nyugdíjazása előtt állt, ő és bátor felesége új életüket minden nehézség ellenére reménységgel kezdték el, pedig sok mindennel meg kellett birkózniuk ebben a számukra idegen országban. Munkájának csak egyetlen, számára ismerős tényezője volt: az arab ló.

Átgondolta és makacs következetességgel valósította meg bevált elképzeléseit a roskatag ménesben. Új istállókat építtetett, karámokat tervezett, ahol az anyakancák csikóikkal mozoghattak, miután az állomány létszáma is megnövekedett. Tenyésztési programjának irányvonalát a származás és a típus szabta meg. Egyiptom különböző részeiből, ahol a Társaság méntelepeket tartott fenn, méneket gyűjtött össze a R.A.S. tenyészetéből; ezeket gondosan megvizsgálta, és kiválasztott két szürke mént, Nazeer-t és Sid Abouhom-ot (Nabeeh), azt a két szürke mént, melyeket a korábbi mének mellett törzsménként használt a ménesben.

A Mansour-vér lebilincselően hatott rá Nazeeren és Sheikh El Arabon keresztül, annak ellenére, hogy sem Mansourt, sem Sheikh El Arabot soha sem látta. Sheikh El Arab a negyvenes évek törzsménje volt, és a tábornok érkezése előtt a ménes sok kancájára rányomta a bélyegét. Dr. Ameen Zaher szerint ez a mén <szokatlanul nemes típusú, ...utódai meglepő mértékben hasonlítanak rá, s korunk egyik legátütöbbséjű ménjének tartják.> A tábornok idővel legjobb lovainak egy részét Sheikh El Arab lányainak Nazeer-hez való párosításával érte el, ezzel a Mansour-vért megduplázta. Érdekes módon, tudta nélkül, Szandtner pontosan azokat a vonalakat választotta, amelyek Abbas pasa kéziratában szerepelnek: a Dahman Shahwan, a Kuhaylan Mimreh és a Saklawi vonalakat. Sid Abouhom (Nabeeh) is különösen rányomta bélyegét az állományra, a tábornok által tervezett párosítások során; nagyon elegáns szürke mén volt, mely a versenypályán is megállta a helyét, és örökítőként



Mersuch II. törzsmén. Született 1927-ben Bábólnán.

kiemelkedőnek bizonyult. Apja, El Deree, Dr. Zaher megfogalmazásában <a legjobb arab mén, mely valaha létezett>, anyja, Layla, pedig Sheikh El Arab anyjának lánya volt. Néhány év alatt a ménes hatalmas fejlődésen ment át, a lovak minősége, külleme, megjelenése, szépsége sokat javult anélkül, hogy páratlan nemeségükből valamit is veszítettek volna. A ménes példás rendjét a dúsan pompázó virágágyások és az állandóan vakítóan fehérre meszelt karámok hangsúlyozták. 1949-től 1959-ig Szandtner teljes figyelmét a lovak tenyésztésének, nemesítésének szentelte. Amikor Farouk királyt elűzték³³, az R.A.S. a demokratikusan hangzó Egyptian Agricultural Organisation-ná (E.A.O.), Kafr Farouk pedig El Zahraa-ra változott. A tábornoknak kellett kiválasztania azokat a lovakat, amelyek a korábbi királyi ménesből a köztársasági ménesbe mentek át. A lovakat igen szigorú vizsgálatnak vetette alá, és ezekkel egy másik ménesben te-

nyesztett, míg el tudta dönteni, melyeket akarja felvenni a jövő ménes állományába. Az általa személyesen vezetett törzskönyvek, amelyek még mindig az E.A.O. és Pettkó-Szandtner feleségének is a tulajdonában vannak, visszatükrözik alaposságát, hiszen ő minden csikót az orra hegyétől a farka végéig megbírált, s plusz és mínusz pontjaikat feljegyezte csikókorban és később, kifejlett korban is, tévedhetetlen pontossággal.

A világ arab tenyésztői felfigyeltek Szandtner teljesítményére és a külföldi

³³ Egyiptom 1922-ben, az angol uralom megszűnése után királyság lett. Faruk király (1920-1965) volt a második uralkodó. 1936-tól uralkodott és 1952. július 22-én fosztották meg trónjától. Az egyiptomi monarchia még 1953. június 18-áig állt fenn (II. Fuad). Az ezt követő köztársaság megalapítása után az egyiptomi mezőgazdasági társaság, valamint arab telivérmenése, «El Zahraa» (magyarul: A Paradicsom) Ein Shams-ban működött tovább (Flade).



Mersuch V-2. mén. Született 1958-ban Bábólnán.



Mersuch III. törzsmén. Született 1935-ben Bábólnán.

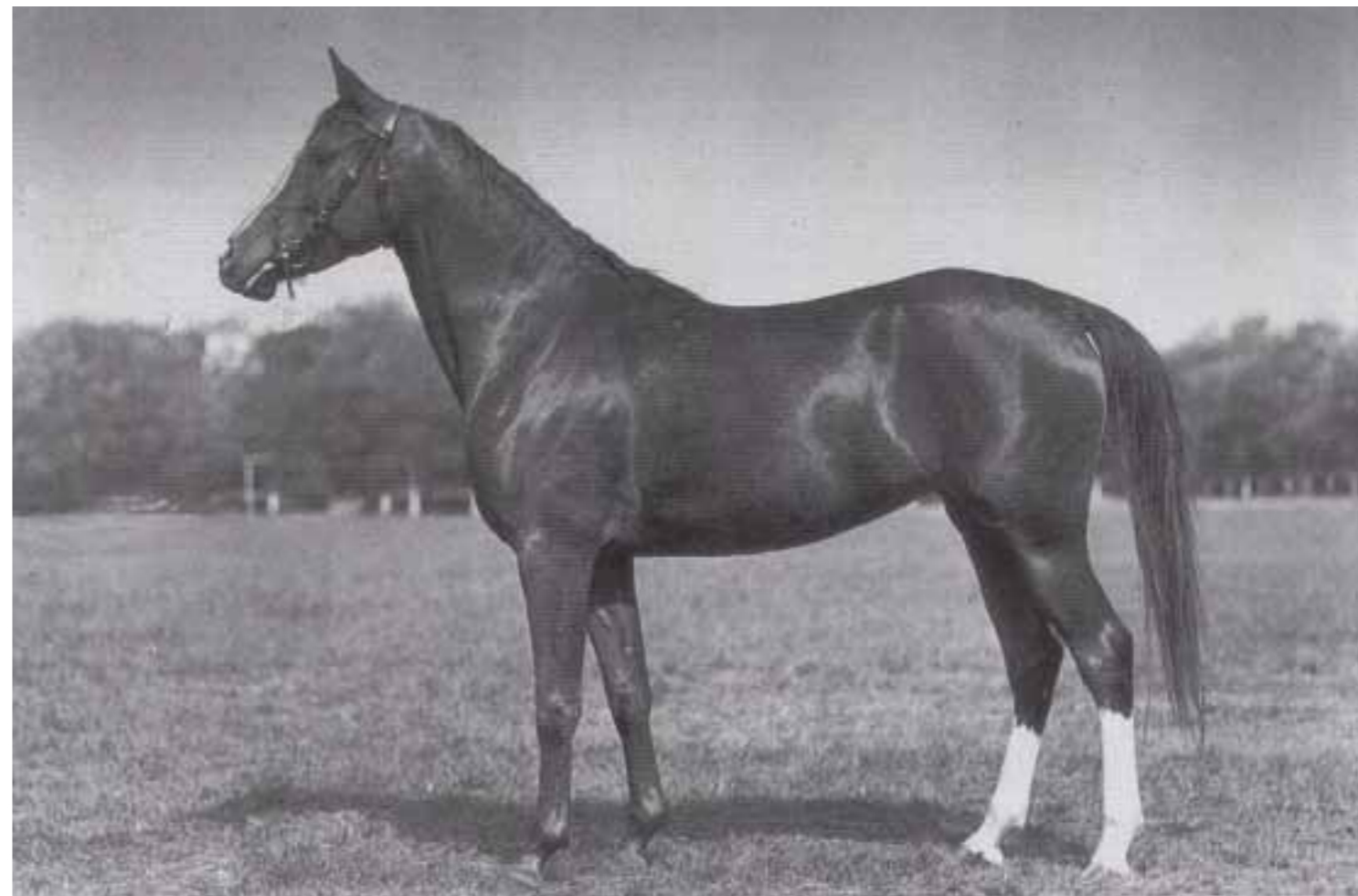

226. Kuhaylan Zaid-4. telivér törzskanca. Született 1935-ben Bábólnán.



224. *Kubaylan Zaid telivér törzskanca.*
Született 1935-ben Bábolnán.



21 *Kubaylan Zaid I. arab telivér törzskanca.*
Született 1951-ben Bábolnán.

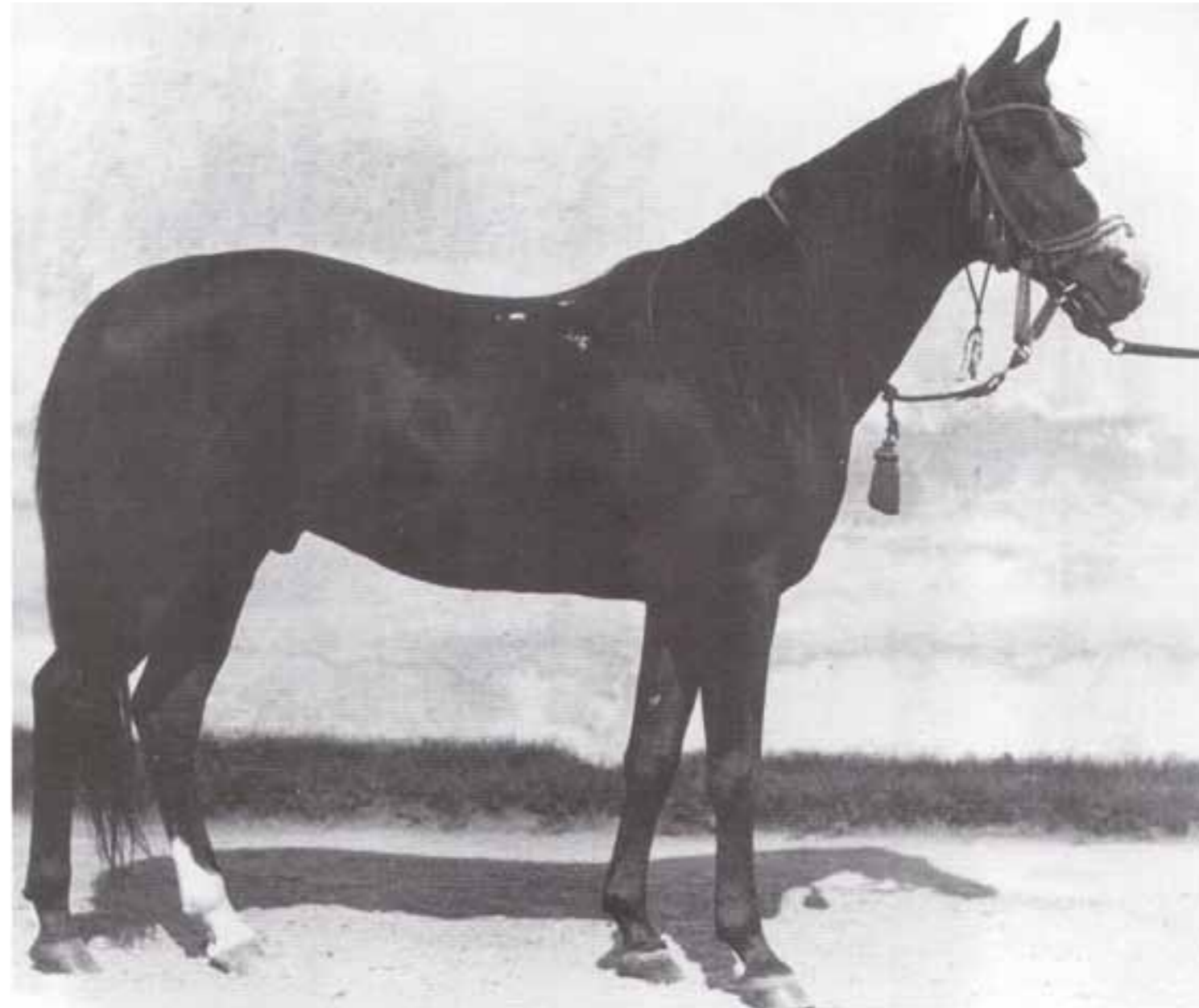

Kubaylan Zaid eredeti arab mén.
Született 1923-ban, behozott 1931-ben.

vevők ismét megjelentek Egyiptomban. A németek négy kiváló lovat vásároltak: két Nazeer mént, egy Nazeer kancát és egy Sid Abouhom kancát. Ghazal (Nazeer/Bukra) kezdetben Lütetsburgban fedezett, majd eladták Carl Dömkennek; <egyetlen mén sem közelítette meg Németországban>. Hadban Enzahi pedig tenyészménként, Marbachban alkotott nagyot. Még a Szovjetunió is vett egy mént, Azmy-t, Sid Abouhom-tól, hogy tyerszki tenyésztési programjukba beépítsék. Richard Pritzlaff Új-Mexikóból volt az első amerikai, aki a harmincas évek óta újra jelentősebb csoport lovat vitt ki Egyiptomból. Ő a tábomoknak nagy tisztelője lett, mert az sokat segített neki a lovak kiválasztásában. Pettkó-Szandtner Tibor utolsó életfeladatának tekintette a sivatagban született, klasszikus arab ló megőrzését, és tudatta korának minden arab tenyésztőjével, hogy El Zahraa a legtisztább arab vér forrása Egyiptomban és az egész világon. Ennek a célnak

a megvalósítása volt az ő hagyatéka, öröksége az arab ló részére, melyet oly rendkívüli módon szeretett.» Érdekes, mennyire rímelnek *Judith Forbis* fenti sorai *Pettkó-Szandtner* saját, bábolnai tevékenységével kapcsolatos feljegyzéseire. El Zahraaban 1955-ben tett látogatása során *Ernst Bilke* a következő, igen találó, *Pettkó-Szandtner* személyiségét nagyon jellemző véleményét juttatta kifejezésre: «Mily mondhatatlanul nagy lehet e hazátlannak szeretete az arab tenyészet iránt, hogy eljött ide, a sivatag forró homokjába, hogy El Zahraa ősi tenyésztési forrását Egyiptom és a világ számára megőrizni segítsen. Ez valóban szép, büszke, nagy feladat, a legnagyobbak képességéhez méltó! Szandtner azon jelentős hippológusok közé tartozik, akiknek megvan a tehetségük ahhoz, hogy egy egész fajtát feljavítsanak. Kifinomult tenyésztői érzék, alkotni vágyó akarat és zsenialitás működik itt, nagy feladata elvégzésében! Csodálatra méltó

szorgalommal Szandtner maga vezet méneskönyvet és törzskönyvet maga írja a fedeztetési és próbáltatási adatokat, és mindent tud a ménés mind apró, mind nagy ügyeiről, mindent lát, és a szó szoros értelmében legjobb pásztora nyájának. Számunkra felejthetetlenek maradnak a nagy lovasemberrel töltött órák, feleségének kedves vendégszeretete, s a gondosan ápolt otthon, melyben annyi tárgy emlékeztet a magyar hazára...» [8]. *Pettkó-Szandtner Tibor* élete alkonyán visszatért Európába; régi barátja, *Lajos* bajor királyi herceg fogadta be. Élete utolsó éveit ott töltötte, a volt sárvári ménes lovai között, melyek a herceg tulajdonát képezték. 1961 januárjában halt meg. A szerény gyászjelentésen *Pál apostol* szavai voltak olvashatók. Élete vezérfonala volt ez: «Ama nemes harcot megharcoltam, futásomat elvégeztem, a hitet megtartottam.» Starnbergben, a gyönyörű Starnbergi-tó partján nyugszik az arab ló nagy barátja és ismerője.

Újjáépítés Bábolnán

A hazaérkezés után, 1948 elején, azonnal megindult a munka. Az épületek romosak voltak, hiányzott a munkáskéz, rengeteg egyéb gonddal kellett megküzdeni, de a ménesi törzskönyvek megvoltak, s a régi bábolnai kancacsaládok, ménvonalak is megmenekültek.

A telivér törzsből épségben hazatért még az eredeti arab Kuhaylan Zaid, mely azonban immár 25 éves. Szerepét átveszi fia,

- «Kuhaylan Zaid I», pej, született 1939-ben, anyja 7. Mersuch I. Bábolnán 1949-1957-ig volt törzsmén, valamint visszajöttek a következő mének is:
- «Siglavy Bagdady V», szürke, született 1939-ben, anyja 207. Kuhaylan Zaid. Bábolnán 1947-1956-ig volt törzsmén,
- «Mersuch III», aranyárga, született 1935-ben, anyja 3. Siglavy Bagdady. Bábolnán 1949-1951-ig volt törzsmén és
- «Kemir I», szürke, született 1930-ban, anyja 7. Siglavy Bagdady I. Bábolnán 1947-1949-ig és 1952-ben volt törzsmén Bábolnán.

A híres, 1937-ben a lengyelországi Janów Podlaski ménésből Bábolnára áthelyezett «Koheilan VIII» (született 1922-ben) 1946-ban Bergstettenben elpusztult. Ám volt egy kiemelkedő fia, a későbbi

- «Koheilan X», szürke, született 1939-ben, anyja 29. Siglavy Bagdady III. Bábolnán 1954-1955-ig volt törzsmén.
- Az arab fajta törzsei közül «Shagya XXXI»-et vitték hadizsákmány címmén, 1945. október 7-én, Amerikába. Ellenben
- «Shagya XXXII» (született 1922-ben, anyja: 31. Koheilan IV),

- «Shagya XXXIII» (született 1942-ben, anyja 109. Shagya XXIII),
 - «Shagya XXXV» (született 1937-ben, anyja 111. O' Bajan VI) és
 - «Shagya XXXVI» (született 1948-ban, anyja 154. Shagya XXV)
- visszatértek, s folytatták a ménvonalat. Megmaradt a többi törzs is:
- «Gazal II» (született 1922-ben) Bábolnán maradt, majd eltűnt.
 - «Gazal III» hadizsákmányként az Egyesült Államokba került, viszont «Gazal IV» (született 1934-ben), «Gazal V» (született 1938-ban) és «Gazal VI» (született 1935-ben) visszatértek Bábolnára, ráadásul «Gazal II»-nek 1944-ben 129. Shagya XXV-ből egy kitűnő fia született, a későbbi «Gazal VII», mely 1953-1967-ig Bábolnán, 1967-1975-ig pedig a németországi Ankumban fedezett.
 - «O' Bajan VIII» (született 1933-ban) az amerikaiak kezébe került, ellenben testvére, «O' Bajan X» (született 1929-ben) visszajött, s tovább is építette ménvonalát.
 - «Jussuf V»-öt (született 1939-ben) elkobozták és az USA-ba került. 1939-ben 52. Shagya XVII-ből született féltestvére (eleinte a komáromi méntelep országos fedezőménje volt) viszi tovább a bábolnai vonalat, «Jussuf VI» néven.
 - «Siglavy VII» (született 1941-ben) visszajött ugyan, a törzs továbbfejlődéséről azonban apai ágú féltestvérei gondoskodtak:
 - «Siglavy VIII» (született 1944-ben),
 - «Siglavy IX» (született 1943-ban),

- «Siglavy X (született 1943-ban),
- «Siglavy XI» (született 1943-ban) és
- «Siglavy XII» (született 1940-ben).

Az állomány tehát jó volt; 1954-ben már

- 34 telivér arab kanca és utódaik, valamint
- 134 arab fajta törzskanca, és utódaik képezik a Bábolnai Törzsállattenyésztő Állami Gazdaság állományát.

Ám a ménés, és a gazdaság, nem tudta a korábbi, bevált elveknek megfelelően tovább tenyészteni az állományt. Szakemberek véleményére nem volt kíváncsi senki, s mindent jobban tudó politikusok határozták meg az irányt; a mezőgazdaságnak erős igavonó lovakra volt szüksége, a katonaságnak pedig már nem voltak ezirányú igényei.

«Nem lehet cél többé az úgynevezett sivatagi típusú arab lovak tenyésztése, amelyek igen tetszetős lovak ugyan, de komoly mezőgazdasági munkára nem használhatók. Tömegesebb arab lovak tenyésztésére kell irányt vennünk» – hangzik a korabeli megfogalmazás. Sajnos valóban irányt vettek, helyesebben: irányt vétettek. Először elsorvadt a telivér arab állomány, a ménés tartópillére, mestergerendája.

S még tovább romlott a helyzet az 1957-től 1959-ig terjedő időszakban: «A mezőgazdaság gépesítéséé a jövő» – mondták, s elkezdődött a loírtás korszaka. Egyidejűleg a parasztgazdaságokat termelőszövetkezetekbe kényszerítették ...s itt aztán kiváltképp «gondot okozott» a ló, hiszen ameddig a parasztnak lova volt, addig független volt és meg tudta őrizni önállóságát. Ezt a létszámcsökkenést sajnos nem használták fel a minőség

javítására; az elit kancák nagy része elveszett.

«Nem akarok többé lovat látni!» – hangzott az állami gazdaságok akkori miniszterének (1954) jelszava, melynek radikálisan érvényt is szereztek – Bábolnán is csökkent az állomány. 1958-ban már csak 15 telivérarab és 67 arab fajta kanca legel Bábolnán, és 1962-re leapadt 60-ra, majd nemsokára 50-re a törzskancák száma. Közben kiderült, hogy a ló mégsem lett állatkerti ketrecek, múzeumi tárlók kitömött, üvegszemű, molyrágta relikviája, hanem a lovassport ugrás-szerű fejlődésével újra szükség van a lóra, ha nem is mint mezőgazdasági igaerőre, hanem a sportterek atléta alkatú és izomzatú sporttársára. Ez a tenyész cél teljes megváltozását jelentette, s nem egyszer a nehéz lófajták eltűnését, külföldön is.

Így hát Magyarországon is elindult a sportlótenyésztés. Kezdetben ez inkább jelszavak hangoztatását jelentette, s nem átgondolt, értékörző tenyésztői munkát – a politika erre is rányomta bélyegét! Időközben az arab vérű lovak is bebizonyították, hogy a sportban is kiválóan alkalmazhatóak; Magyarországon például: 1954-ben öttusa világbajnokságot rendeztek. Ennek pedig egyik jellemzője, hogy a lovakat – megfelelő teljesítőképességgel – a rendező ország bocsájtja a versenyzők rendelkezésére. S mivel Magyarországnak akkoriban elegendő, igazán jó sportlova nem volt, országos fedezőménekkel pótolták ezt a hiányt. Mindannyiukat edzőtáborba vitték, s megkezdődött felkészítésük. Feladatukat mesterien teljesítették, az öttusázók pedig el voltak ragadtatva. A feladat egy 5000 m hosszú verseny volt, melynek nehézségét 28 terep-

akadállyal fokozták, s melyet 500 m/perc iramban kellett teljesíteni. Az erre kiválasztott országos fedezőmének között volt néhány, melyek a köztenyésztésben születtek arab fajtájú ménektől. 1962-ben a magyar ugró Derbyt a «Siglavy XII» (született 1940-ben) apaságú sárga kanca, «Pillangó» nyerte.

Óriási volt az öröm és nagy a meglepetés, amikor 1969-ben a Bécsben megrendezett Nemzetközi Katonatiszti versenyen indulhattak magyar ugrólovak is. A Nagy Díjat *Suti István* nyerte meg «Ragyogó» nevű ménjén; «Ragyogó» – mely a köztenyésztésből származott – Regölyben született tolnatamási félvér kancából, apja «Siglavy XII» (született 1940-ben).

A Gazalok kitűnő ugrólovaknak bizonyulnak; a törzskönyvezési évkönyv is megállapítja, hogy «a Gazal törzs rendkívüli ugróörökítő, a sportlótenyésztésben ennek a törzsnak nagyobb szerepet kell juttatni a jövőben.»

Ez azonban sajnos írott malaszt maradt: a «nagy német lovaim imponáltak; hannoveri méneket alkalmaztak a sportló ménésekben. 1960. január elsejével új időszak vette kezdetét Bábolnán. Egy gazdasági szakember, *Burgert Róbert* (1924-) vette át a vezetést. Bábolna, a korábbi «állami ménés» modern mezőgazdasági nagyüzemmé fejlődött. Az átállás nem volt fájdalommentes, s nem ment vesztések nélkül. Sok csikóslegényből baromfigondozó lett, s közben korszerű technológiát tanult, a világhírű arab ménés pedig egy, a legmodernebb technológiával baromfit előállító és a legeredményesebb amerikai módszerrel kukoricát

termesztő, «szocialista mezőgazdasági nagyüzem» ékszerdobozává vált. Az üzem eredményessége olyan mértékű volt, hogy valóban meg is engedhették maguknak. Tehát annyi rossz emlékű és sok kárt okozó sematikus gazdaságpolitikai intézkedés után az új vezetés ismét értékén kezelte az arab ménest. Ez nemcsak a tradíciók megbecsülésében mutatkozott meg; a drasztikus csökkentések után újra az építés korszaka következett – természetesen gazdasági szempontok szerint. Az új vezetés szemléletének természetes következménye lett a keresletben, piacban való gondolkodás. Kereslet pedig, úgy tűnik, telivér arabra volt; az Egyesült Államok szinte korlátlan felvevő piaca volt a telivér arabnak, különösen sokra becsülték az «eredeti» egyiptomi arabot. Mindezt befolyásolta az a további intézkedés is, mely 1962. január elsejével lépett hatályba, s mely átszervezte a lótenyésztés vezetését, illetve a méneseket; Bábolna kizárólag arab ménesét tartotta meg. Lipicai ménesét pedig áttelepítették Szilvásváradra. Ráadásul Bábolna újból a koronás fők, s az új időkben még inkább a «kalapos» államfők, politikusok látogatásának színtere is lett; az arab tenyészmének, arab fogatok, a bábolnai lovas harsona mind-mind kedves, elmaradhatatlan színfoltjai a bábolnai látogatásoknak. És 1964-ben a Szovjetunió Kommunista Pártjának első titkára, *Nyikita Hruscsov* tett állami látogatást Magyarországon, s megtekintette Bábolnát is. Ebből az alkalomból Shagya-kancákból álló ötösfogatot kapott ajándékba, melyet a kombinát igazgatója, *Burgert Róbert* adott át. A kancák, amint erről *Erika*

Schiele is beszámol [57], a kaukázusi Stawropol ménesébe kerültek. A szép arab lovak tehát újra megtalálták helyüket a modern üzemben, Magyarországnak ebben a «kirakata»-ban. Csak éppen nem feleltek meg a *Csekonics, Brudermann, Pettkó-Szandtner* által kitűzött és megvalósított tenyészcélnek. Ezt a célt eltévesztették. A Magyarország és Egyiptom között fennálló jó politikai és üzleti kapcsolatok révén Bábolna vezetőségének közvetlen lehetősége nyílt arra, hogy ismét az eredeti, tiszta forrásból meríthessen, s a kiváló El Zahraa-ménésből lovakat vásároljon. Szükség is volt erre, hiszen a sivatagi típus az elmúlt két évtizedben nem volt népszerű, telivér állomány alig maradt. Az erre irányuló törekvések eredményeképpen 1968-ban «Ibn Galal» sárga mén érkezett Bábolnára, négy kitűnő kanca kíséretében. A mén *Pettkó-Szandtner* legbevéltabb vonalkombinációját testesítette meg: – «Ibn Galal», született 1966-ban, apja Galal, Nazeer fia egy Sid Abouhom kancából; anyja Mohga (ennek anyja El Sareei; apai nagyapja pedig Sheikh El Arab). 1969-ben újabb lovak érkeztek Egyiptomból – 6 kanca és egy szürke mén: – «Farag» született 1962-ben, apja Morafic, Nazeer fia; anyja Bint Kateefa. («Morafic» anyja Mabrouka; ez pedig «Sid Abouhom» lánya, akárcsak «Bint Kateefa»). 1971-ben ismét importarabok érkeznek Bábolnára – négy kanca és két mén: – «Ghalion», született 1965-ben, apja Morafic, Nazeer fia; anyja Lubna (ennek apja Sid Abouhom)

(A másik mén «Ibn Fayek»). Itt tehát halmozva találjuk a legértékesebb vérvonalakat. Ezeknek a jelentős és költséges beruházásoknak köszönhetően Bábolnán újra – és sikerrel – a telivértenyésztésre helyeződött át a hangsúly. 1972-ben megalakult a World Arabian Horse Organisation, az Arab Ló Tenyésztőinek Világszövetsége (WAHO); egyik alapító tagja Bábolna. Kezdetben a világszövetség csak a tiszta, a telivér, az «Asil Arab»-ról akart tudomást venni. Ez pedig nyilvánvalóan több tenyészlet számára jelentett problémát. A lóirtás éveiben, majd a létszámcsökkenés időszakában, de az 1960-as években és később is sok bábolnai arab került az NSZK-ba, Olaszországba, Dániába, Hollandiába, Ausztriába. Míg ezeket a lovakat egyre inkább becsülték, fajtatisztán továbbtenyésztették, s egyéb fajtákat nemesítettek velük – valóságos értéküket ismerő tenyésztőknek és tulajdonosoknak a WAHO-n belüli elismertetésükért kellett küzdeniük. A WAHO, a bábolnai törzskönyvek alapos átvizsgálását követően a Bábolnán született, s a monarchia méneseiben továbbfejlesztett arab fajta törzsek lovait – a Shagya-, a Gazal-, az O'Bajan-, a Siglavy-, a Dahoman-, a Koheilan-, a Jussuf- és a Kemirtörzseket 1978-ban «Shagya-Arab» néven önálló fajtaként elismerte. Miközben a bábolnai arabok szétszóródtak Európa országaiban, kiderült, milyen genetikai érték – s a lótenyésztés új tenyészcélja, a sportlótenyésztés szempontjából is jelentős használati érték – az, ami ezekben az egyedekben felhalmozódott. Mindenki, aki velük valaha



Ibn Galal (Magdi) eredeti arab mén. Született 1966-ban az El Zahraa ménesben.



Farag eredeti arab mén. Született 1962-ben az El Zahraa arab ménesben.



Ghalion eredeti arab mén. Született 1965-ben az El Zahraa ménesben.

foglalkozott, így vélekedett – és vélekedik –, s ennek köszönhetően, az óriási konkurencia ellenére is talált magának egy széles táború bábolnai arab fajta, mely a tenyésztői akarat, tudás és szorgalom e majd 200 éves gyümölcsét hozzásegítette megérdemelt felvirágzásához.

Shagya-Arab vér a nemzetközi sportlótenyésztésben

Az arab vér a korszerű sportlovak tenyészcéljának eléréséhez is jelentősen hozzájárult. A Shagya-Arab önálló, hagyományos hátsólófajta, és közép osztályig minden szakágban használható. Shagya-, illetve telivér arabot sok, a nemzetközi élmezőnyhöz tartozó ló pedigreejében találunk.

Az első sportló örökítő, amely világszerte felhívta a figyelmet a bábolnai arab törzsek értékére a sportlótenyésztésben, az 1937-ben született szürke mén, «Ramzes» volt.

1959-ben, a hamburgi ugróderby tiszteletdíj-átadásánál az első helyezett egy szürke kanca volt; «Retina», nyergében *Fritz Tzedemann*-nal. A második helyet szintén egy szürke kanca szerezte meg, «Ramona», *Alwin Schockemöhle*-vel. Mindkét kancának «Ramzes» volt az apja. Egy további Ramzes-utód volt «Romanus» is, mely *Hans-Günter Winkler* alatt, 1959-től 1965-ig, tehát 7 évig, Németország legsikeresebb ugrólova volt.

– «Ramzes» Lengyelországban született, apja «Rittersporn» angol telivér mén, anyja «Jordi». «Jordi» apja «532. Shagya X-3», az emlékezetes radautz-i ménnek, «Shagya-X»-nek egyik fia volt. Maria Plater-Zyberk grófnő tenyészetéből, Wojcieszówból (*radzyn podlaski járás).

– «Remus» (apja Ramzes), nyergében *Harry Boldt*-tal, az 1964-es tokiói olimpiai játékok harmadik helyezettje lett,

Ghazzir, szürke mén. Született 1983-ban Seehofban. Lovásával Adam Liedermannnal az 1990-es német Bundesschampionát-ban Lubmühlenben.



Ramzes Angol-arab Szürke. 1837 Tenyésztője Plater-Zyberk grófnő Wojcieszów Lengyelország	Rittersporn XX angol telivér 1899 PSB II 76 Szürke 1917, Belgium	Saint Saulge XX Szürke. 1899	Le Sancy XX	Atlantic XX Gem of Gems XX Silvio XX Merry May XX
			May Pole XX	
			Molly Clarke XX Sárga, 1902	Galopin XX Agneta XX
			St. Angelo XX	Hemlit XX
			Lady Peggy XX	Belle Agnes XX
Jordi szürke, 1928	532 Shagya X-3 Szürke, Sept. 1909 Radautz	Shagya X (Rad.) Szürke, 1899, Radautz	Shagya VII (Rad.) Szürke, 1877, Radautz 246 Sheraky-1 Szürke, 1883, Radautz 117 Amurath-2 Szürke, 1897, Radautz	136 Shagya IV-1 Szürke, 1880, Radautz
139 Demeter Szürke, 1922 Janow Podlaski	Bakyszysz, AV Szürke, 1901, Slawuta	Biderim, Or. Ar. Sárga, 1896 Parada, AV 1895, Chrestówka	51 Astarte (ex 264 Amurath-8) pej 1908, Radautz	Amurath, AV Szürke, 1881, Weil 99 Dahoman XII-12 Sárga, 1896, Radautz

III. radautzi kancacsalád



– «Mariano» (apja Ramzes) pedig a mexikói olimpián, 1968-ban lett ezüstérmes, *Joseph Neckermann* alatt. «Ramzes» egy másik fia, «Mariano» teljes testvére, a vornholzi ménesben született szürke
– «Radetzky» révén (apja Ramzes, anyja Malta; ennek apja Oxyd) máig elterjedt jelentős mérvonalat alapított Észak-Rajna-Vesztfáliában. Ebből származott többek között «Roman» (pej, született 1971-ben) apja Romadour I-Romulus-Remus-Radetzky; 1978-ban megnyerte a díjugrató világbajnokságot,
– «Rembrandt» (pej, született 1977-ben), mely nyergében *Nicole Uphoff*-al megnyerte mind az 1988-as szöuli, mind az 1992-es barcelonai olimpia egyéni és csapat-aranyérmét – nem könnyen megismételhető rekord ez. «Rembrandt» apja egyébként «Romadour II», «Romadour I»-nek teljes testvére. Ramzes mérvonala különösen eltedett «Ramiro» révén

(Ramiro-Raimond-Ramzes). Ehhez az ághoz tartozó számtalan, élvonalbeli ló egyike «Ratina Z.» (apja Ramiro), mely a barcelonai olimpián díjugratásban nyert ezüstérmes *Piet Raymakers* alatt. «Gazal VII», a kiváló bábolnai törzsmén (született 1944-ben, apja Gazal II, anyja 129. Shagya XXV) 1967-ben, 23 éves korában az NSZK-ba került. *Ekkehard Frielinghaus* a következőket írta [32]:
«(Gazal VII) minden tekintetben kivételes jelenség. Ez a korábban bábolnai törzsmén 23 éves korában kezdte tenyészműködését az NSZKban. Azt a tenyésztői kockázatot, melyet dr. Albert Schmidt (Ankum) és dr. Fritz Gramatzki ezzel a (matuzsálemi korban) végrehajtott átütéssel vállalt, Gazal VII gazdagon megjutalmazta. Ez a mén mind az arab, mind a hannoveri tenyésztésnek értékes méneket, kancákat sőt, sportlovakat is adott. Ivadékainak díjlovagló-, illetve ugróteljesítménye egyensúlyban van.

A nyereségyösszegek rangsorában (1978) elért 444. helyezéssel (2264 mén közül, a szerző) az NSZK összes fajtájának ménjei között az első ötöd végén helyezkedik el. Ez további meggyőző bizonyítéka a fajta vitalitásának, termékenységének és örökítőképességének...».
Még meggyőzőbb a kép az örökítőképességéről, ha dr. *Frielinghaus* összeállítását is közzétesszük, mely az NSZKban 1974-1978-ban ivadékaik nyereségyösszegei alapján sikeres arab és angol-arab ménnek eredményeit mutatja.
Erről *Ekkehard Frielinghaus* 1979-ben így ír [32]:
«A legelső helyen (Gazal) arab mén áll, melyet 1962-ben a kelet-fríz mén-tartók megbízásából *Hubert Rudofsky*, az Arab Ló Barátai és Tenyésztői Társaságának elnöke, valamint a szerző – a magyar ménállományból választott ki; ugyanígy (Kuhaylan Zaid-ot) és a seehofi ménes későbbi fedezőménjét,

Első generációs arab mének utódainak nyeresimyösszegei
(U = utódok; R = rangsor a nyeresimyösszegeiben belül)

He-lyezés	Név	Fajta	Szüil.	Imp.	U	DM	R	Dm	Tenyészkörzet
1	Gazal	ShA	1956	1962	86	31 722,-	51	130 408,-	Ostfriesl., Trakehner, Hannover, Oldenburg
2	Burnus	AA	1948	-	24	16 314,-	132	72 117,-	Trakehner, Rheinland
3	Ramzes	AA	1937	1949	4	8 455,-	310	40 187,-	Holstein, Westfalen, Trakehner
4	Hassan	ShA	1951	-	16	5 795,-	435	34 101,-	Hannover
5	Kuhaylan Zaid	ShA	1953	1962	17	8 181,-	321	31 297,-	Hessen
6	Gazal I	ShA	1956	1962	29	10 096,-	251	20 298,-	Rheinland
7	Gazal VII	ShA	1944	1967	10	5 579,-	444	11 115,-	Hannover
10	Inschallah	AA	1968	1972	29	7 503,-	356	10 598,-	Oldenburg, Hannover
11	Mersuch	ShA	1958	1969	29	5 045,-	477	6 195,-	Ostfriesl., Hannover
12	Akif	ox	1963	-	3	2 220,-	778	5 729,-	Westfalen, Bajoro. (Hafllings)
13	Daikir	ox	1959	-	6	1 870,-	850	4 840,-	Westfalen
14	Ali Babu	ShA	1963	-	8	2 524,-	728	4 294,-	Hessen
15	Merafic	ox	1966	-	12	1 823,-	864	3 613,-	Westfalen
16	Czardas	ShA	1967	-	6	3 249,-	633	3 519,-	Hannover
17	Sunil	ShA	1959	-	6	1 105,-	1055	2 809,-	Hessen
18	Nazim	ox	1967	-	10	1 595,-	913	2 315,-	Westfalen

(Gazal I)-et is megvásárolta a Társaság számlájára. Gazal I felállítása azon felismerés következménye volt, miszerint a (nehéz melegvérű) ló végleg elvesztette létjogosultságát, s Wind ox, Jason ox és Haladin ox ménekkel végzett kedvező kísérletek után szenzációs eredmények következtek Gazal használata során. Az első évben, 1963-ban 152 kancát fedezett Kelet-Frízföldön, öt és fél év alatt pedig 628 kancát, átlagon felüli termékenységgel. Utódai rendkívül kapósak lettek: nagy számban kerültek Dél-Németországba és Svájcba. Azon csikók közül, melyek a tenyésztőknél maradtak, évjáratonként 5-6 állami díjas kanca került ki. Ő maga a westercellei ménvizsgát jó eredménnyel tette le, s első utódai különös ugrótehetségükkel és kiváló vérmérsékletükkel tűntek ki. Gazalt átmenetileg a Trakehnen-tenyésztésben is használták, a tenyésztő szövetség birkhausenai és rantzaui méneseiben. Úgy tűnik, hogy itt a Gazal-vér nem találkozott olyan jó



Gecse, országos fedezőmén az 1954-es Öttusa Világbajnokságon francia lovasával nagyon jól szerepelt; Gecse apja 1522. Jussuf VI-5 országos fedezőmén.



Milton, a közelmúlt egyik legtehetségesebb ugrólova, lovasával, John Whitakerrel.



Rembrandt, nyergében Nicole Uphoffal, 2 egyéni és csapat aranyérmeket nyert olimpiai játékokon.



A holsteini Corso, lovasával, Willi Melligerrel, a világ legjobbjai közé tartozott.



Piet Raymakers és Rattina Z., az 1992-es barcelonai olimpiai ezüstérmese díjugratásban.

Származási táblázatok

kombinációkészséggel, mint Frízföldön. Miután visszatért méntartóához. Rindert Frielinghez a kelet-frízöldi Bagbandba, 1971-ben, túlságosan is korán, kólikának esett áldozatul. Kelet-Frízföldön máig nem feledek. A nyeresimösszegek 1976. évi rangsorában Gazal a 41., 1977-ben a 29., 1978-ban pedig 51. helyen állt, s ezzel mindegyik alkalommal a legeredményesebb arab mén volt Németországban. Ezen belül is a díjugratás kategóriájában bizonyult a legjobbnak, melyben 1978-ban a 37. lett. Ali Baba, a még az anyaméhben importált magyarországi arab mén, melynek apja Gazal VII, anyja pedig egy Koheilan X ox-tói ssmazó Shagya kanca volt, Kuno von Oldenburg herceg alatt számtalan nehéz vadászatot igen jól bevált, s a mai napig a hesseni méntelepen, Dillenburgban országos fedezőmén. Az arab ménéknél tapasztalható lassú népszerűsödés alapján a jövőre nézve ivadékai teljesítményének javulása várható. Gazal VII-nek Siglavj Bagdady V ox-tól származó Czarda nevű kancából született fia, Czardas, mely 1973-tól 1978-ig Cellében országos fedezőmén, azelőtt illetve azután pedig a hannoveri tenyészkörzetben magánmén volt, még viszonylag fiatal, így javíthat helyezésén. (Czardas) egyik jelentős fia, (Amor) 1981-ben Piberben, az osztrák lipicai ménesben fedezett. (Sunil) Sultantól, egy Bábólnán tenyésztett O' Bajan-ivadéktól származik, melynek anyja Zephirtól, darmstadtai országos fedezőmentől született Comtesse nevű bábólnai telivérarab kancából (ennek apja Koheilan VIII). Szenvedélyes, lelkes tulajdonosa, Erika Naumann több lovasversenyen lovalgolta (Sunil), az 1978-as hamburgi

WAHO-tenyészszemlén a harmadik legjobb arab ménnek kijáró díjat nyerte el.» Itt hozzá kell tennünk, hogy a 164. oldalon található táblázat számadatai azóta döntően megemelkedtek; például «Gazal» (1956) nyeresimösszege 1993-ban 224.800 DM-re rúgott. «Gazal VII» és fiai
– «Gazal»,
– «Gazal I»,
– «Ali Baba» és
– «Czardas»
nagy mértékben járultak hozzá a németországi tenyésztés sportlovakra való átállításához. Az utóbbi években többek közt a következő arab ménnek szereztek különös jelentőséget:
– «Bachus», szürke mén, született 1986-ban, apja Bajar, anyja Olympia (ennek apja Rasputin). «Bajar» Shagya-Arab mén maga is igen sikeres volt díjugratásban «S» kategóriáig (nehéz osztályig); a Shagya-Arabok közül is kiemelkedik rendkívüli teljesítményörökítésével. «Olympia» holsteini kanca, apja «Rasputin», amely «Ramzes»-re szoros rokonytényesztett. «Bachus» csak lovasa tévedése okán nem nyerte meg az 1991-es díjugrató Bundeschampionatot (nemzeti bajnokság); a Holsteini-tenyésztő Szövetség megvásárolta és fedezőménként felállította.
– «Ghazzir», szürke mén, született 1983-ban, apja Bajar, anyja Galina (ennek apja Gazal VII). Ez a mén különleges teljesítőkézségről és -képeségről tett tanuságot, amikor az 1989-es military Bundeschampionat alkalmával 11. helyezést ért el. 1990-ben javította eredményét, és 10. lett.
– «White Girl» szürke kanca, Bajar lánya egy trakehneni kancából 1993-ban a military Európa-bajnokságon

³⁴ A Connemara-póni hazája az Ír Köztársaság nyugati partjánál, a Galway-öböltől északra elterülő vidék. Eredete a XII. századig nyomon követhető. Ez a rögszilárd, kis termetű lófajta egészen a XVIII. századig tartotta magát. Ezt a fajtát több ízben keresztezték arab, esetenként berber vérrrel. Ezeket a pónikat évszázadokon át megbecsülték, erős, zömök, gyors és kitaró hátsólokként tartva számon őket. A XIX. századig színük csaknem kizárólag fakó volt. A XIX. sz. közepétől, különösen az Anglia szénbányáiba irányuló ellenőrzetlen export következtében erősen süllyedt a fajta színvonala. Csak a XX. század elején kezdtek különbözni, a tenyésztést előmozdító intézkedéseket hozni. A még ma is érvényes, 1924-ben megszabott tenyészcél 132 és 142 cm közötti marmagasságú (mostanában 137 cm az átlag), szilárd szerveztű, kitartó és könnyen idomítható, erős csontozatú (szárméret 17,5-20,0 cm!) póni lovat követel meg, mely hátsóloknak kiválóan alkalmas, különösképpen vadász- és ugrólónak. Mivel pedig egy jó vadászlónak elsősorban idomítotttságban kell kiképzettnek lennie, a tenyészcélban különleges hangsúlyt kap a tanulékonyág. Ma szűrőket találunk legnagyobb számban, míg az egykor legelterjedtebb fakót már alig lehet látni (Flade/Gleß), [28].

egyéniben ötödik lett, és a legjobb német military ló volt 1993-ban.
– «Almox Prints J.», pej mén, született 1981-ben, apja Hockey, anyja Pawana (ennek apja Welt). «Almox Prints J.» egy Oroszországban született trakehneni, mely a legjobb német ugrólóvak közé tartozik; 1992-ben Aachenben nyolcadik lett. Az 1992-es barcelonai olimpián lovasával, *Anatoli Timcsenkóval* egyéni díjugratásban 42. lett. A mén apja, «Hockey» Pomeranets-Priboj *Piolun-on át közvetítésével Janów Podlaski törzsménjére, «Koheilan I»-re (született 1922-ben: Bábólnán «Koheilan VIII») vezethető vissza.
– «Falter», szürke mén, született 1983-ban Bajorországban. A trakehneni ménkönyvben is megtalálható, de Holsteinben is kiváló ugrólókat adott. Közeli rokonságban áll

Milton	Schimmetl, Wallach geb. 1984.			
Aston Answer	Celtic Irish Prince /Connemara/	Clonishan Fluabun	Maseal ox	Raftan Nazina
			Western Lilly	Innishgoilt Ladgie Western Echo
Banyworth Halterstute	Any Questions 4-an	Rebel Colleen	Calla Rebel	Repel Calla Roan
			Grey Colleen	Innishgoilt Star Colleen Bawn
Halterstute	Any Questions 4-an	Rebel Colleen	Questionaire	Calion von <u>Basa</u> Sweet Brian
			Seine xx	River Prince French Partridge
Halterstute	Any Questions 4-an	Rebel Colleen	Top Walk xx	Concerto Phalaris First
			Halterstute	

Corso	Schimmetl, Wallach geb. 1979.			
Halterstute	Capitol	Foti	Comonal	Cottage Son xx Gimara
			Retina	Ramzes Dolli
Vorbuch- Stute	Maximus	Foti	Maximus	Manometer xx Stoen
			Vase	Ramzes Rappel
Vorbuch- Stute	Maximus	Foti	Manometer xx	Abentfrieden Marissa
			Stoer	Halterstute Yossa S.
Vorbuch- Stute	Maximus	Foti	Falter	Saky Falada
			Vorbuch- Stute	

Falter	Schimmetl, Hengst, geb. 1982.			
Falada	Saky	Czardas I	Gazal ox	Gazal I Obajan
			192. Shaqya XI	Shaqya X Gazlan
Cinos	Shaqya XVI-4.	Shaqya XVI	Shaqya XVII	Shaqya IX Amunath
			199. Shaqya XVIII	Shaqya XVI Koheilan I
Cinos	Shaqya XVI-4.	Shaqya XVI	Shaqya XXI	Shaqya XI Shaqya I
			12. Shaqya XVI	Shaqya XVI Shaqya XVI

Almox Prints	Brauner Hengst, geb. 1984.			
Pawana	Hockey II	Pomeranets ox	Priboj	Piolun Rissalma
			Mammona	Ofia Krucica
Pika	Welt	Chase	Chrysolith	Chitree Angara
			Sapachnja	Suns Pava
Pika	Welt	Chase	Polarstern	Astor Polara
			Weltawa	Wellenschaum Knalle
Pika	Welt	Chase	Piligrim	Pythagoras Alsther
			Corinna	Anarad Coralle

Almox Prints	Brauner Hengst, geb. 1984.			
Pawana	Hockey II	Pomeranets ox	Priboj	Piolun Rissalma
			Mammona	Ofia Krucica
Pika	Welt	Chase	Chrysolith	Chitree Angara
			Sapachnja	Suns Pava
Pika	Welt	Chase	Polarstern	Astor Polara
			Weltawa	Wellenschaum Knalle
Pika	Welt	Chase	Piligrim	Pythagoras Alsther
			Corinna	Anarad Coralle

Qeese	Schimmetl, Hengst, geb. 1982.			
Riqob	Yussuf VI-5	Obajan VI	Yussuf III	Yussuf I Shaqya XVI
			Shaqya XVI	Shaqya XVI Siglavj Bagdady
Riqob	Yussuf VI-5	Obajan VI	Obajan VI	Obajan V Gazlan I
			Gazal I	Gazal I Siglavj Jednan



– «Corso» holsteini szürke herélttel; Corso *Willi Melliger*rel az 1987-es St. Gallen-i díjugrató Európa-bajnokságon hetedik lett. Korának egyik legjobb ugrólova volt. «Corso» származásában kétszer találjuk «Ramzes»-t, és «Falter» révén háromszor szerepel a radautz-i «Shagya X» vére.

– «Milton», szürke herélt, született 1978-ban. Minden idők legtehetségesebb, legjobb ugrólovaként tartják számon. Apja, «Celtic Truska Prince», Connemara-póni volt³⁴. Anyja, «Aston Answer» az angol arab «Any Questions»-tól származik, mely Basa mérvonalához tartozik. «Basa» (eredetileg Shagya XVII-3) 1931-ben született a tatai *Esterházy*-ménésben. Ma Bábolna híré a Föld számos országában – lótenyésztésben és -sportban egyaránt – a bábolnai arab fajta törzsei, a Shagya-Arab törzsek leszármazottai viszik szerteszét.

Aron szürke mén – született 1987-ben Wittenbachban (*Amor-Saida*) – ménvizsgájának végén Frauenfeldben (Svájc), 1992-ben.



Shagya XXXIX. törzsmén. Született 1948-ban Bábolnán. Nyergében Szauer Ferencsel, reggeli munkában.

A Nemzetközi Shagya-Arab Tenyésztő Egyesület (ISG)

Szakértő vendégek a bábolnai ménésben; balról: Hubert Rudofsky, Dr. Ekkehard Frielinghaus, Dr. Antunovits Dániel helyettes vezérigazgató, takarva a ménesmester, valamint Reni Frielinghaus.

A bábolnai arab fajta – Shagya-Arab néven történt – 1978-as, WAHO általi elismerése a magyarországi szakembereket is mozgósította. *Papócsi László*, Bábolna akkori igazgatóhelyettese felkérte Hecker Waltert, dolgozza ki a Shagya-Arab fajta tenyészcélját, valamint a teljesítményvizsga módszereit, s terjessze az illetékes hatóságok elé. Ez volt az önálló Shagya-Arab fajta 1980-as magyarországi bejegyzésének alapja. Időközben Németországban, hála Fritz Gramatzki és támogatói igyekezetének, sikerült Dánia, Ausztria, Svájc és az NSZK Shagya-Arab tenyésztőit a Nemzetközi Shagya-Arab Tenyésztő Egyesületben (ISG) egyesíteni (1985), ily módon nemzetközi szinten szervezve, s együttesen képviselve a tenyésztést. Az egyesület megalapítása azt is biztosította, hogy az Osztrák-Magyar

Monarchia alapító méneseiben kialakult módszer alapján folytathassák a tenyésztői munkát, így őrizve meg e régi bábolnai hagyományokra épülő, szám szerint kicsi, ám minőségében kiváló állomány egyedülállóságát és értékét. 1989 júniusában ünnepelte 200 éves fennállását a bábolnai ménés. Ebből az alkalomból az ISG vezetőségét is meghívták Magyarországra. Az eseményen *Ekkehard Frielinghaus*, az egyesület elnöke és az európai arab-tenyésztés nagyszerű ismerője tartotta igen érdekes, pezsdítő előadását, melyben kiemelte *Pettkó-Szandtner* Bábolnáért és a bábolnai arab fajta fejlődéséért hozott áldozatos tevékenységét. Az előadásból kiderült, hogy az elmúlt nehéz évek ellenére a magyar lótenyésztés nemzetközi elismerésnek örvend, s neves tenyésztőit nagyra értékelik. Ez a találkozó pedig





szoros és sikeres együttműködés alapjait rakta le.

Az 1980-as évek vége felé egyre jobban forrt, rotyogott a kommunizmus bográcса. 1989 őszén Magyarország megnyitotta határait az NDK-ból érkező menekültek előtt – megkezdődött a kommunizmus összeomlása. Bábolnán is megváltozott a helyzet. A mezőgazdasági miniszterhelyettesé avanszált Papócsi Lászlót felkérték, jöjjön vissza Bábolnára, és vegye át immáron az egész üzem vezetését.

A ménes vezetője *Rombauer Tamás* lett, szaktanácsadóként *Hecker Walter* segíti munkájában.

1990 júliusában meghívták az ISG vezetőségét Bábolnára egy közös tenyészszelemlére, és egyszersmind tanácsukat kérték. Tisztában voltak azszal, hogy együtt rengeteget lehet tenni a Shagya-Arab fajta továbbéléséért, s tagjai azonnal cselekedtek:

– a svájci *Siegfried Frei* (Teufen, Svájc) az ISG jelenlegi elnöke felajánlotta kiváló ménjét

– «Amor»-t (szürke, született 1971-ben), melynek apja Czardas, anyja Anka (ennek apja Shagya XXXVI) (Bábolnán «Gazal XII» néven), kedvező áron Bábolna [kancáinak] rendelkezésére.

*Ruth Pack*tól (Reichshof, Németország) megvásárolta Bábolna – «Balaton», 1972-es születésű szürke mént – melynek apja Gazal VII, anyja Bábolna (ennek apja O'Bajan XIII); ott a «Gazal XIII» nevet kapta.

– «Saphir I»-et, az 1985-ben született szürke mént – melynek apja Shagya XXXIX-II, anyja Nicola (ennek apja Gazal VII) – *Andrea von Nordeck*től (Oberuzwil, Svájc) bérelte, s Bábolnán a «Shagya II» névvel illették.

– «Shagya XXXIX-II» 1973-as születésű szürke mént – melynek apja Shagya XXXIX-1 (Bábolnán «Shagya XLVI»), anyja 169. Shagya XXXII (Drau), s mely *Elisabeth von Kleist* (Hassel, Németország) tulajdona és nevelése – Bábolnán «Shagya I» jelöléssel használják, mivel a Shagya-törzson belül elérték a római «L» számot.

Az ismert ménes (Ströhen, Németország) – «Gadar» nevű mént (szürke, született 1977-ben) – melynek apja Diem ox, anyja 36. Gazal VII (Suleima) – adta bérbe Bábolnának. *Pettkó-Szandtner* szellemében próbálták a régi ménvonalakat újra felépíteni. Az O'Bajan-törzs is így került vissza Bábolnára.

– «Batan»-t (fekete mén, született 1984-ben, Bábolnán «O'Bajan XVIII» nevet kapta) – melynek apja O'Bajan XIII-1, anyja O'Bajan I-17, s mely a híres «O'Bajan X»-re (született 1929-ben) vezethető vissza – *Josef A. Frei* (Binningen, Svájc) adta bérbe.

Sokkal nehezebb volt Bábolna régi kancacsaládjait újra meghonosítani. Nagy segítséget jelentett *Bruno Furrer* (Gerlikon, Svájc) két kancája, melyeket a bábolnai ménes felépítésére kölcsönképpen Bábolna rendelkezésére bocsájtott:

– «Dina» (szürke, született 1969-ben), apja Shagya XLI, anyja 169. Shagya XXXII (Drau), valamint – «Theiss» (szürke, született 1987-ben), apja Dinar, anyja Divina. *Leopold Wögler* (Buchen, Németországi) két kancáját, – «Noraja»-t (szürke, született 1989-ben) – melynek apja Pamino, anyja Noblesse – és – «Farah»-t (szürke, született 1989-ben) – apja Bartok, anyja Faraga – adta bérbe.

Ruth Pack (Reichshof) két kancáját adta el a bábolnai ménesnek; e két kanca:

– «Juditha» (szürke, született 1990-ben), apja Paris, anyja Jarmila, valamint – «Majesta» (szürke, született 1990-ben), apja Egmont, anyja Minerva.

A telivérarab ménes szemléje kapcsán hagyományos módon jártak el. A nemességén és a tiszta arab típuson túl megkövetelték a lovagolhatóságot, valamint a nyereg alatt, illetve futókocsi előtt bizonyított teljesítőkészséget.

Sikerült az oroszországi Tyerszk méneséből alkalmas törzsmént is szerezni Bábolna számára:

– «Wiesbaden» (pej mén, született 1983-ban), apja Naftalin, anyja Pesnia (ennek apja Nabeg).

A mén Naftalin-Topol-Priboj *Piolun révén «Koheilan I»-től (született 1922-ben, Bábolnán «Koheilan VIII» néven szerepelt) származik, a bábolnai Koheilan-törzsből; vagyis ugyanahhoz a törzshöz tartozik, melyből az nemzetközi versenyekben tehetséget igazolt «Almox Prints J.» is származik. «Wiesbaden» szilárd-ságáról és teljesítőképességéről sikversenyekben tett tanúbizonyságot; 29 futamból hetet nyert meg, s nyolcszor helyezték. Lovagolhatóságán felül leginkább teljesítőképességét fogja megszilárdítani a bábolnai ménesben.



Balaton (Bábolnán Gazal XIII. törzsmén). Született 1972-ben Hamburgban (a túloldalon látható kép is róla készült)



A Nemzetközi Shagya-Arab Tenyésztő Egyesület küldöttségének első látogatása Bábolnán 1990-ben. Kancabírálat közben Siegfried Frei, Dr. Papócsi László, Dr. Ekkehard Frielinghaus, Rombauer Tamás, Klaus-Dieter Gotzner, Dr. Hecker Walter és Tóth Joakim (Bruno Furrer fotója) A Nemzetközi Shagya-Arab Tenyésztő Egyesület küldött közgyűlése Bábolnán, 1991. május 25-én, maradandó élményt nyújtó esemény volt. Az előtérben balról jobbra Johann Neuhold, Dr. Papócsi László, Dr. Hecker Walter, Dr. Ekkehard Frielinghaus, Jens Brinksten, Bruno Furrer, Klaus-Dieter Gotzner.

A szerző és szaktanácsadó Rombauer Tamás ménesvezető társaságában.



1990-ben Bábolna az ISG-tagságért folyamodott. Az egyesület tagjaival, vezetőségével együtt kívánta a jövőt formálni, hogy a fajta főménéseként újra a Shagya-Arab tenyészet gerince lehessen, így segítve a Shagyák tenyésztőit és barátait. Így aztán az ISG következő küldöttgyűlését e kedvező előjelek légkörében tartották meg Bábolnán, 1991 májusában – nagy öröm, maradandó élmény volt ez minden résztvevő számára. Bábolna az ISG tagja lett. 1992 májusában bonyolították le az első nemzetközi Shagya tenyészszemlét Bábolnán, az ISG-vel együtt. Nyilvánvaló lett, máris milyen gyümölcsöző volt az együttműködés. Eljöttek a magyarországi magántenyésztők is, és számtalan vendég a világ megannyi országából. Az esemény tetőpontja a ménes egykori híres vezetőjének, *Pettkó-Szandtner Tibor* bronz mellszobrának leleplezése volt. A szobrot, mely *Domonkos Béla* munkája, a ménes udvarán álltották fel. A magyar hagyományokba ágyazódó szertartás, melyet a bábolnai lovasharsona, a ménes régi udvara – öreg fáival, történelmi épületeivel, a háborúban elesett bábolnai lovak emlékművével, s O'Bajan sírjával – ölelt körül, emlékeztető élmény volt, melynek hangulata mindenkit magával ragadott. *Ekkehard Frielinghaus* emlékezésében kiemelte *Pettkó-Szandtner Tibor*nak az arab lóért folytatott munkája során szerzett érdemeit. Ehhez kapcsolódóan El Zahraa-ban kézzel írott méneskönyvét is átadták a ménes múzeumának. Előadásában többek között hangzott a [33]:

« Hazáját sosem látta viszont többé, s idegenben kellett meghalnia. S ha az



Gadar mén. Született 1977-ben Ströhen-ben. Bábolnán Ibrahim néven törzsmén 1993-ban.



Kanca négyesfogat a bábolnai ménesudvarban. Jobbról elől Theiss, született 1987-ben Gerlikonban (Svájc).



Abdul Aziz eredeti arab mén (született 1863-ban) szépségét és lovagolhatóságát hűen átörököltette a bábolnai állományra. Bábolnán 1871/72-ben, Mezőhegyesen 1873-tól 1876-ig volt törzsmén.



Shagya XLVI. bábolnai törzsmén, Németországban Shagya XXXIX-1 néven ismerik. 1965-ben, Bábolnán született.

ember az utóbbi években, egy bábolnai látogatás során megkérdezte a ménes egyik dolgozóját, kicsoda volt *Pettkó-Szandtner Tibor*, az választ adni nem tudott: a múzeumban pedig a moszkvai állami vendégek életnagyságú fotóit lehetett látni – Hruscsovtól Gorbacsovig – a XX. század legsikeresebb ménesparancsnokáról pedig egy sort, egy képet sem. Ám ma Bábolnán ennek az embernek a szobrát leplezzük le! A jóvátétel egy gesztusa, az igazságosság jelképe, a hála jele ez. Így visszatérhet hazájába, ménésébe, s elfoglalhatja méltó helyét a magyar lótenyésztés történetében. Messziről eljöttek még élő barátai az USA északi nyugati csücskéből, Seattle-ből van itt

Monostory László, Pettkó-Szandtner legfiatalabb ménesparancsnoka, az egykori alsózsuki főménes vezetője. A jelenlévők között találjuk Lengyelország állami arab méneseinek igazgatóját, Baden Württemberg tartomány marbach-i főménesének vezetőjét – Marbachot, mely a híres weili arab tenyésztést továbbvívja, kezdettől szoros kapcsolat fűzte Bábolnához –, s itt vannak az arab ló tenyésztői és barátai Ausztriából, Svájcban, Angliából, Dániából, az Egyesült Államokból és Németországból...»
Az élet efféle zenitjei, csúcspontjai gyönyörűek, s alaposan élvezni kell őket – ám az élet megy tovább: az esseni «Equitaná»-n, a lovas világ-

kiállításán 1993 márciusában Bábolnán az ISG-vel közös kiállítási pavilonja volt. Értékes Shagya-Arabok tekintettek ki a boxokból. Csodás, nagyvonalú reklámja volt ez ennek a vonzó fajtának, melynek tervszerű tenyésztése csak néhány évvel fiatalabb, mint az angol telivéré. Itt megláthattuk, hogy lehetséges, és hogyan lehet egy fajta jövőjét nemcsak szavakkal, de tettekkel is közösen alakítani.

Utószó a német kiadáshoz

Dr. Hecker Walter hippológus jelen műve röviddel a honfoglalás 1100., az Európa keleti hídfőjénél Szent István megkoronázásával kezdődő magyar államiság 1000. évfordulója előtt jelent meg. Könyve arról a világhírű ménesről számol be, mely különleges módon jeleníti meg a magyar népmozgalmas sorsának és lótenyésztési hagyományainak elmúlt két évszázadát. Az eredeti mű első magyar nyelvű kiadásának – mely 1989-ben, a bábolnai ménes fennállásának 200. évfordulója alkalmából jelent meg – célja az volt, hogy feltárja Bábolnának elsősorban arab tenyésztését, annak máig tartó, Magyarország határain is túlterjedő, kedvező hatását a ne-

mes lovak nemzetközi tenyésztésére és fejlődésére. A magyar eredetivel egybevetve a német kiadás további szövegrészekkel, levéltári kutatásokkal, tárgymutatóval és a képanyag jelentős bővítésével egészült ki, s így terjedelme nagy mértékben megnövekedett. Ezzel nemcsak gazdagabb információ átadása volt a cél, hanem az is, hogy a bonyolultabb szakmai és történelmi összefüggésekbe bepillantást nyerhessen az olvasó, természetesen a teljesség bárminemű igénye nélkül Egyben arra is fény derül, mily szoros kapcsolatban áll a lótenyésztő munkája – mely állatainak lassú nemzedékváltása miatt csak hosszabb távon lehet sikeres – hazájának gond-

jával-bajával, s milyen kötelességek hárulnak reá. Magyarország már fiatal korában áldozatává vált kelet felől betörő népeknek. A mongolok majd az egész lakosságot elpusztították, üszkös romokat hagyván maguk után; óriási területek váltak teljesen pusztává – máig felismerhetően.

«Ami szép volt, szétrombolták, az értéket megtiporták, a rangot, nemet és idős kort meggyalázták; segítség nem jött senkitől sem...» – hangzik az 1242-ben megsemmisített magyar királyság ún. «Siralomének»-ében (Rogerius: «carmen miserabile», 1243.). S alighogy magához tért az ország, nagyobb része 150 évre török uralom alá került. Kiűzésük után pedig további, majd 400 éves időszakra félgnyarmati állapotba került osztrák-

német fennhatóság alatt. Petőfi Sándor ekként írt a magyarok 150 évvel ezelőti helyzetéről:

«Magyar vagyok.
Természetem komoly,
Mint hegedűink első hangjai;
Ajkamra fel-felröppen a mosoly,
De nevetésem ritkán hallani.
Ha az öröm legjobban festi képem:
Magas kedvemben sirva fakadok;
De arcom víg a bánat idejében,
Mert nem akarom,
hogy sajnáljatok.»
(*Magyar vagyok. Pest, 1847.*)

A nagy magyar költő nem tudhatta, hogy sokat szenvedett nemzete a XX. század két világháborúját drágán fizeti meg, s Kelet és Nyugat közé beszorított kicsiny néppé válik.

A hihetetlen szívósság, törhetetlen élni akarás, mely a magyar mentalitásban olyannyira tükröződik, újból és újból megmentette e népet életveszélyes fenyegetettségétől. Talán éppen ezért küzdött mindig a jog, tolerancia és emberség oldalán e sokat szenvedett nép, mely megtanult könynyek között is mosolyogni, s melynek szívből kívánjuk, hogy a jövőben ez utóbbira szüksége ne legyen. Évtizedek óta sokrétű és szoros kapcsolat fűz ehhez a néphez.

Ezért vagyok különösen hálás a magyar szerző és a svájci kiadó bizalmáért, mellyel gondjaimra bízta «A bábolnai arab ménés» c. munka német nyelvű kiadását.

Dr. Johannes Erich Flade



«Shagal» mén, született 1976-ban Barthaus-ban (Dánia), (Bábolnán «Shagya III») Dr. Walter Huber tulajdona, Nonnehorn (Fotó: W. Huber, Nonnenhorn).

Függelék

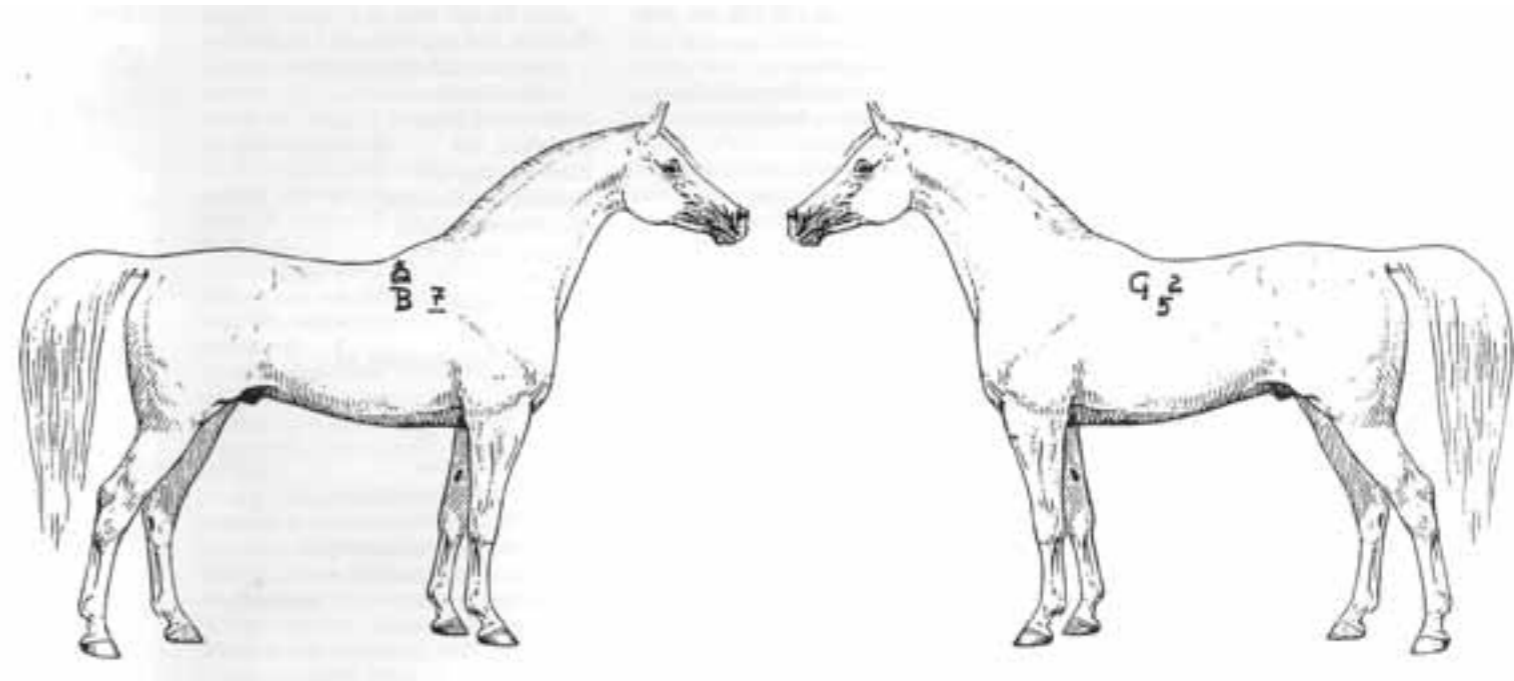

A «B» ménésbélyeget első ízben 1807-ben sütötték a bal combra, 1813-tól koronával a ménésbélyeg felett. 1856-tól a nyereghelyen van a ménésbélyeg, s az anya jele is. 1879-től már csak a nyereghelyre bélyegeztek: az arab fajtánál a lovak a ménésbélyeget («B») a születési évszám utolsó számjegyével együtt használják; az őszi csikóknál

ezt a számot aláhúzzák. 1856-tól – l. fent – az anya bélyegét is használták a ménésbélyeg mellett. A bal nyereghelyre sütik az apai törzs jelét, az apa és a csikó számát. Telivérarabok esetében ez fordítva történik: a ménésbélyeget a bal, az apa jele és száma, valamint a csikó száma a jobb nyereghelyre kerül.

Földrajzi, népzajzi, és történelmi fogal- mak, kivéve

«Bábolna»,

«Ausztria»

és «Magyarország»

(Az idézeteket szó szerint vettük át a szövegbe, még ha pl. a földrajzi fogal-
mak vagy tulajdonnevek írásmódjai
helytelenek is.)

Aachen, III, 116, 132, 166

Ács, 52, 57

Abesszília (=Etiópia), 31

Alba, 61

Albigowa, 148

Aleppo, lásd Halab

Alexandrette, lásd Iskenderun

Alexandria, lásd Al Iskanderiyah

Al Iskanderiyah, 40

Alkotmány, a cs. k., illetve cs. és kir.

Monarchia ~a, 41, 61

Alsózsuk vagy Alsó-Zsuk, 174

Altenmark a. d.T., 104

Amerika, 83, 109, 150

Amerikai Egyesült Államok (= USA),

lásdmég Amerika, 107f., 109, 116,

148, 150, 156, 158, 160, 174

Amerikai hadsereg (VII. hadtest), 146

Anglia (= Nagybritannia), 8, 46, 61,

65f., 68, 81, 94, 103, 105, 107, 109,

140, 165, 174

Ankum, 137, 158, 163

Antilibanon, lásd még Libanon 49,52

Antiochia (= Antakya), lásd Hatay

Antoniny, 53, 103

Arábia, Arab-félsziget, 31, 33, 36, 50f.,

54ff., 60, 73, 79, 96ff., 109f.

Arad, 11, 42

Aspern, -i ütközet, 20

Athén, 40

Baden b. Wien, 104

Bad Harzburg, 61

Bagband, 164

Bagdad, 97

Bahrein, 109

Baja, 106

Bajna, 105

Bajorország, lásd Bayern

Bánát, 105

Bánhida, 80

Baracska, 63

Barcelona, -i olimpiai

játékok, 163, 166

Basedow, 65

Bayern, 8, 81, 90, 14, 148, 156, 164

Bayrút (= Beirut), 48, 52, 73, 97

Bazin, lásd Pezinok

Bécs (=Wien), 8f., 10, 16, 20, 28, 33f.,

36, 381f., 41 f., 47, 52, 54, 60, 80, 82,

84, 88, 104, 113, 116, 159

Bécsi Spanyol Lovasiskola, lásd Spanyol

Lovasiskola

Bécsi kongresszus, 26

Behen, 103

Beirut, lásd Bayrút

Belgium, 94, 163

Belgrád, lásd Beograd

Berber (ma Algéria/
Marokkó), 19, 21, 23

Beograd (= Belgrád), 105, 128

Bergstetten és Neu Hof, 146f., 152, 158

Berlin, 9, 80, 84

Bessarábia, 44

Bia (= Biatorbágy), 80

Bicske, 80

Bihar (= Hajdú Bihar), 38

Birkhausen, 164

Blasenstein (vagy: Plattenstein-St.

Nikolaus), lásd Plavecky Mikulás

Bombay, 90

Bonn-Poppelsdorf, 84

Borike, 103, 128

Boroszló (= Breslau), -i béke, 9

Bosznia, Bosznia-Hercegovina, lásd

még

Hercegovina, 79, 89f., 102f.

Brandenburg, 103

Brazília, 103

Bratislava, lásd Pozsony

Bucuresti (= Bukarest), 44, 105

Buda (= Ofen), lásd még Budapest, 10,

18, 41f., 80, 113, 116

Budapest, lásd még Buda und Pest,

41f., 60, 63, 68, 71, 86, 88, 105, 109f.,

111f., 116f., 138, 150

Büblersz, lásd Jubail

Bückeburg, 109

Bükk-hegység, 160

Bukarest, lásd Bucuresti

Bukovina, 30, 44, 102

Bulgária, 30, 90, 104

Cairo, lásd Kairó

Celle, 103, 166

Cemovcy (= Czernowitz), 44

Cherson, 16

Chrestówka, 53, 163

Ciprus (Kypros), 48

Cluj, lásd Kolozsvár

Comom, lásd Komárom,

Constanta, 106, 110

Constantinápoly, lásd Isztambul

Cozmeni (= Kotzmann), 44

Crabbet Park (= Crabbet Park

Arabian Stud Farm), 103

Csanád, 18

Csehország, 41, 128

Csehszlovákia, lásd még Csehország és

Szlovákia, 105

Cserevic, 18

Cserkeszföld, 14, 23

Csikótelep, 122f.

Csömörház, 57

Csurtok, 18

Dalia, 18

Damaszkusz (= Damascus), lásd

Dimashq

Dánia, 81, 107, 160, 169, 174

Darmstadt, 166

Debrecen, 146

Derazne, 103

Devetak-hegység, 103

Dillenburg, 166

Dillmanthof, 104

Dimashq (= Damaskus, Damascus,

Esch-Sham), 36, 49f., 51f., 73

Djenin, lásd Jenin

Djerid-játék (= Dzserid-játék), 49

Djof, 109

Dnyeper, 14

Dnyeszter, 60

Dobrudza, 105

Don, 14, 23

Donauwörth, 146

Dornesti (= Hadikfalva), 44

Dráva (= Drau), 18, 41

Dresden, 109

Drezda, lásd Dresden

Drúzok, 73

Duna, 14, 18, 20, 39f., 57, 103, 107

Egyptian Agricultural Organization

(E A O.), azelőtt Royal Agricultural

Society (R A S), 152f., 154

Egyiptom, 26, 28, 38ff., 50, 62, 73,

109, 110, 152, 154, 156, 160

Ein Shams, 152, 154

Eisleben (= Eisleben

Luther-város), 109

El Zahraa (korábban Kafr Farouk),

152, 154, 156, 160f.

Epsom, 99

Equitana (Essen), 174

Ercsi, 107

Erdély, (Transsylvania, rom.: Alpi

Transilvaniei), 14, 16, 22f., 44f., 48,

62, 65, 105

Erfstadt-Konradsheim, 127

Essen, 174

Eszék, lásd Osijek

Esztergom (= Gran), 105

Etelköz, 14

Eufratesz, 96

Farkaskút, 91

Fejér, 116

Fekete-tenger, 106

Fenekpuszta (= Festetics-ménes), 28,

65, 80

Festetics-ménes, lásd Fenékpuzta és

Keszthely

Fiume, lásd Rijeka

Fogaras, (rom.: Fágáras) 62, 70, 79,

86, 113

Forradalom 1848. (Magyarország),

41f., 63

Forradalom 1917. (Oroszország), 53

Fönícia, föníciaiak, 73

Franciaország, 8f., 20, 26, 41, 46, 64,

70f., 79, 83, 94f., 103, 108f., 112, 128,

146

Frauenfeld, 168

Freiberg, 65

Freyburg, 109

Gáza, lásd Ghazzah

Galanta (= Galánta), 105

Galati (= Gallaz), 40

Galícia, 14, 31, 41, 44, 53, 60, 81,

102, 109

Gallaz, lásd Galati

Galway, 166

Georgikon, 65

Gerlikon, 173

Ghazzah (= Gaza, Ghaza), 48

Ghizé, lásd Gizeh

Gizeh (= Ghizé, El-Giza, Al Jizah), 28

Gleisdorf, 42

Gnesen, lásd Gniezno

Gniezno, 85

Gorzde, 103, 128, 151

Gorlice, 53

Goscieszyn, 109

Göding, lásd Hodonin

Gödöllő, 42

Gönyü, vagy Gönyö, 57

Görögország, 48, 81

Graditz, 84

Graz, 41f., 104

Croß-Petersdorf, 42

Gudwallen, 85

Gumniska, 53, 81, 108 f., 128, 140

Gyarmat, 105

Gyarmatpuszta, 80

Győr (= Raab), 16, 20, 80, 93, 112

Hadikfalva, lásd Dornesti

Halab (=Aleppo), 34, 36, 94

Hama, lásd Hamáh

Hamáh, 36, 52, 74

Hamburg, 136, 162, 166, 170

Hannover, 8, 103, 130, 159, 164, 166

Hartberg, 42

Hassel, 127, 171

Hatay (= Antiochia, Antakya), 52

Hatzfeld (=Jimbolia), lásd Zsombolya

Hauran-síkság, 49

Hercegovina, lásd még Bosznia

Hercegovina és Jugoszlávia, 102

Herzogswalde, 65

Hessen, 81, 164

Himmelried, 145

Hims (= Homs), 52

Hollandia, 94, 107, 160

Holstein, 21, 103, 107, 164f., 166

Homs, lásd Hims

Honfoglalás, 14, 38, 81, 105	Kapuvár, 80	Lengyelország, 14, 30, 33, 53, 102f., 104, 107f., 109, 120, 128, 140, 162f., 174	Nablus (= Nabulus), 48, 55	Palesztina, lásd még Izrael, Libanon és Oszmán Birodalom, 47 f., 51	Ródos (= Rhodos, Rodosz), 48
Hongkong, 90	Karabuka, 57	Lengyeltóti, 26, 31	Nagyatád, 104	Pannon-Egyetem, lásd még	Roggow, 61
Hortobágy, 146	Karthago, 73	Leutstetten, 156	Nagybritannia, lásd Anglia	Kaposvár, 65	Rohrenfeld, 146
Horvátország, lásd még Jugoszlávia, 9, 41, 79, 89f., 102f., 105	Kaszpi-tenger (= Kaszpi-tó), 14	Levédia, 14	Napajedla, 61	Pápa, 42	Róma, 112, 165
Hostau, lásd Hostoun	Kaukázus, 23, 44, 120, 160	Libanon, Libanoni-hegység, lásd még	Napóleon elleni háborúk, 36, 46	Parragh, 86	Római Birodalom, 49
Hostoun (= Hostau), 106	Kazahsztán, 14	Antilibanon, 48f., 52, 73, 75	Nápoly, 23	Párizs, 36, 61, 70, 99	Románia, 30, 42, 81, 105f., 107
Igmánd (= Nagyigmánd), 98	Kelet-Frízföld, 163f.	Lipizza, 8, 28, 52, 70, 82, 84, 105, 132, 134, 148, 160	Názáret (= Nazerat), 48	Párizsi békekonferencia, 105	Rosieres-aux-Salines, 26
Ilok, lásd még	Kelet-Poroszország, lásd még	Litvánia, 53	Nedzsd (=Nedjed), -fennsík, 31, 38, 109, 110	Párizsi világhiállítás 1878., 70f., 99, 128	Równo, 103
Inocencdvor, 18, 103, 120	Trakehnen	Ljubljana (= Laibach), 52	Németország (= Német birodalom, NSZK, NDK), 8, 25, 33, 64, 78f., 81, 94, 102f., 105, 107, 109, 132, 146f., 152, 154, 160, 162f., 166, 169f., 171, 174	Párizsi világhiállítás 1900., 74, 79, 94f., 99, 101, 106, 113, 128	Royal Agricultural Society (RAS), lásd
Innozenzdvor, lásd Inocencdvor	Kereszténység, 73	Lobkowitz-erdő, 57	Nemzetközi Shagya-Arab Tenyésztő Egyesület, lásd ISG	Perzsa, lásd még Irán és Oszmán Birodalom, 23, 30, 48, 73, 81	Egyptian Agricultural Organization (E A O)
Inocencdvor, (= «Ilok»,	Keszthely, lásd még	Luzern, 116	Nestin, 18	Pest, lásd még Budapest, 41 f.	Röblingen am See, 108 f.
Innozenzdvor), 103, 107	Fenekpuszta, 65, 112	Lütetsburg, 156	Neuburg, 146	Pezinok (= Bazin), 112	Ruma, 103
Irak, 73	Kiegyezés, 61f., 63	Malchin, 65	Neuhof, lásd Bergstetten és Neuhof	Pfalz, 103	Saana (= San'a), 109
Irán, 73	Kirchschlag, 26	Mándok, 81	Nettelau, 148	Piber, 8, 36, 104, 166	Ság (= Simaság), 65
Írország, 166	Kisbér, 61f., 65, 68, 70, 79, 86, 105, 112f., 148, 150	Mangalia, 106	Neustadt a.d. Dosse, 84f., 103	Pilvax kávéház, 41	Saida (= Szidón), 73
ISG 169C, 171f., 173f.	Kistapolcsány (=Topol'cianky), 62, 104, 106f.	Marbach, 156, 174	Nowy Dwór, 148	Plattenstein, lásd Blasenstein-	Saida (M.o.), 80
Iskenderun (= Alexandrette), 34, 36, 48, 52	Kisvárd, 80	Marburg, 148	Nowy Tomysl, 148	St.Nikolaus	Salahieben (= Salamiye), 74
Iszlám, 73	Kladrub (=Kladruby), 47, 59	Marhahajtóút (vagy Mészárosok útja), 16ff., 42	Nyitra (= Nitra, Neutra), 28, 104	Plavecky Mikulás (= Blasenstein St. Nikolaus und Plattenstein), 26, 32	Sárvár, 65, 81, 156
Isztambul (= Konstantinápoly, Bizánc), 26, 30f., 40, 51, 74, 94, 103, 109f.	Kocs (= Kóts), 80	Maronita, 73	Ofen, lásd Buda	Nikolaus und Plattenstein), 26, 32	Satanów, 53, 103
Izmir (= Syrakus), 48	Kolozsvár (= Cluj, Klausenburg, Cluj), 9	Mátyusháza, 105	Olaszország, 16, 41, 81, 94, 160	Podólia, 14, 53, 103	Sawran, 28
Izrael, lásd még Palesztina, 48	Komárom (= Komarno, Komorn, Comorn), 18, 39, 91, 93, 101, 116, 150f., 158	Mayerling, 61	Oldenburg, 164	Poroszország, 8f., 36, 46, 51, 83, 84f., 106, 130	Schleswig-Holstein, lásd még Holstein, 148
Janów Podlaski, 107, 110, 120, 128, 148, 158, 166	Komorn, lásd Komárom	Mecklenburg, 14, 61, 78	Olmütz, lásd Olomouc	Posadowo, 148	Schludern, lásd Sluderno
Japán, 90	Konstantinápoly, lásd Isztambul	Mexikó, 109, 162	Olomouc (= Olmütz), 42	Poznan, 109	Schönböken, 148
Jarcowce, 60	Kopcsány (=Kopçany,	Mezőhegyes, 11f., 14ff., 17ff., 20ff., 25, 30f., 33f., 36, 38, 41, 48, 53, 60f., 62, 66, 69f., 79, 86, 90, 93, 102, 104f., 113, 128, 130, 133, 148, 150	Orcova (= Orsova, vagy Orcava), 40	Pozsony (= Bratislava, Pressburg), 8f., 28, 32, 80, 82, 105, 112	Schwechat, 42, 80
Jemen (= Yemen), 109	Koptschan), 28, 32	Michalów, 148	Oroszország, lásd még Szovjetunió, 36, 39, 53, 60, 83, 94f., 120, 166	Pragmatica Sanctio, 8	Seehof, 162
Jenin (= Djenin), 48, 55	Korfu, 48	Minden, 109	Orsova, lásd Orcova	Pressburg (= Bratislava), lásd Pozsony	Sepsiszentgyörgy (Szepsi Szent György,
Jezupol, 60	Kostopol, 103	Modor, lásd Modra	Osijek (= Eszék, Esseg), 18	Prestanek, 92, 12	rom.: St. Gheorghe/
Jimbolia (= Hatzfeld), lásd Zsombolya	Kóts, lásd Kocs	Modra (= Modor), 112	Oszmán Birodalom, illetve tartományai és országai, 51, 54, 73, 94, 110	Pusztaszentkirály, 112	Simbata de Jos), 62
Jordán, 49	Kottingbrunn, 104	Moldova, Moldvaföld, lásd Moldávia	Osztrák örökösödési háborúk, 8	Raab, lásd Győr	Sluderno (= Schludern), 31
Jubail (= Büblosz, Biblos, Jebail, Jbeil, Jbail, Djébil), 73	Kotzman, lásd Cozmeni	Moldávia, 14f., 44	Ozora, 28, 104	Radautz (= Rádáuti), 14f., 30f., 36, 42, 43, 46, 53, 69, 84, 102f., 104f., 106f., 116, 124f., 130, 162f.	Slawuta, 53, 85, 94, 103, 163
Jugoszlávia, lásd még Horvátország, Szlavónia, Szlovénia, Bosznia, Hercegovina és Szerbia, 14, 104, 120, 128	Köflach, 104	Monotheletek, 73	Ölbö, 46, 123	Rantzau, 164	Somogy, 63
Kau Farouk, lásd El Zahraa	Königsfeld, 109	Mór, 42	Öreglak, 65	Reformmozgalom (Magyarország), 41 f.	Sörnye (= Sörnyepuszta), 63
Kairó, (Al Qóhira, Cairo), 26, 28, 39f., 113, 152f.	Kőszeg (= Güns), 10	Mosony (= Mosonmagyaróvár), 80	Öttevény, 80	Reichshof, 171	Spanyolország, 8, 14, 19ff., 22f., 32, 46, 58, 65, 80
Kajánd, 18	Közép-Szolnok, 48	Mossul (= Al Mawsil), 109	Pahrendorff (=Parndorf), 80	Rheinland, 164	Spanyol Lovasiskola (= Bécsi Spanyol Lovasiskola), 8
Kalifornia, lásd még USA, 108, 109	Kurdisztán, 30, 81	Mostar, 103	Pákoz, 41	Rhodos, lásd Ródos	Stadl (= Stadl-Paura), 31
Kamenik, 18	Kuwait (=Kuweit, Al Kuwayt), 109	München, 9, 156	Palánka, 18	Rijeka (= Fiume), 103	Starnberg, 156
Kaposvár, 63, 65	Lábod, 104	Muskau (ma: Bad Muskau), 38		Rochlitz, 109	Stawropol, 160
	Lancut, 148				St. Gallen, 166
	Láng, 105				Strasbourg (= Strassburg), 9
	Larnaka, 48				Strassburg, lásd Strasbourg
	Latakia, 73				Stróhen, 173
	Lemberg (=Lwów), 44, 53, 60				Suczawa (=Suceava), 44

Svájc, 107, 160, 163, 169f., 171, 174
Svédország, 36, 38, 70, 152

Szamos (rom.: Somesul), 48
Szarajevó, 103
Szászország, 8, 65, 81, 109
Szászország-Anhalt, 109
Szaúdi-Arábia, lásd még Arábia, 38
Száva (Sau), 18
Székesfehérvár, 41 f.
Szentés, 18
Szerbia, 102 f.
Szidón, lásd Saida
Szilágyosmlyó (rom.: Simleul Silvaniei), 48
Szilézia (=Slask), 8f.
Szilvásvárad, 160
Szingapúr (=Singapore), 90
Szíria, 26, 33ff., 38, 41, 47, 49f., 51, 54, 56, 73f., 103, 106, 128
Szirosz (=Syros), 48
Szlavónia, 89f., 103, 105
Szlóvakia, 30, 38, 102, 104f.
Szlóvenia, 52
Szovjetunió, 156
Szöul, -i, olimpiai játékok, 163, 165
Suez, Suez-csatorna (=Sues, Al Suways), 69, 152

Tanácsköztársaság (Magyarország), 105
Tarbes, 94
Tárkány, 46, 57
Tarnów, 53
Tata, 104 f., 126, 166
Tatabánya, 80
Taurów, 81, 85
Távlovaglás, 80, 84
Temesvár (rom.: Timisoara), 17
Tigris, 97
Tirol, 31
Tisza, 18,81
Tokió, -i olimpiai játékok, 162
Torino, 113
Topol'cianky, lásd Kistapolcsány
Totis (ma Tata), 104f.
Tóváros, lásd Tata
Törökország, 14, 16, 23, 26, 61, 73,

81f., 94, 103, 109f.
Trakehnen, lásd még Kelet-Poroszország, 103, 107, 164, 166
Trianon, -i béke, 17, 105, 130
Trieszt, 26, 28, 34, 36, 40, 48, 52, 65, 72, 90, 96 f.
Tulcyn, 103
Turáni-alföld, 14
Turkománok, Türkmenisztán, 23, 81
Türosz, lásd Tyros
Tyros (= Sur, Türosz), 73

Tyerszk, 107f., 156, 171

Ukrajna, 14,44, 53
Unstrut, 109
Urál, 14
USA, lásd Amerikai Egyesült Államok
Ürmény (szlov.: Urmín), 10, 25, 28f.

Vahabiták, 110
Vatikán, lásd még kereszténység, 73, 105
Velencei-tó, 41, 63
Versailles, -i szerződés, 130
Veszprém, 105, 116
Világkiállítás 1878., lásd Párizs
Világkiállítás 1900., lásd Párizs
Világos (rom.: Siria), -i ütközet, 42
Visnjevci, 103
Vornholz, 162
Vörös Hadsereg, 146
Vörös-tenger, 110

Wagram, 20
Waldhof, 104
Waterloo, 26, 46
Waszkoutz a. S., 44
Weil, lásd még Marbach, 26, 33, 69, 83, 102f., 106, 109, 128, 138, 163, 174
Westfalen, 109, 164f.
Wittenbach, 168
Wojcieszków, 162 f.
Wolhynia, 14, 53, 103
World Arabian Horse Organization (WAHO), 160, 169
Württemberg,

Baden-Württemberg, 174

Yemen, lásd Jemen
Yokohama, 90

Zachle, Zahlé (= Zahlah), 52
Zala, 103
Zamosc, 148
Zaporoga, 23
Zemplén (= Borsod-Abaúj-Zemplén), 38
Zierow, 51
Zscheiplitz, 109
Zweibrücken, 103
Zywiec, 148

Zsibó (rom.: Jibáu), 48
Zsidó vallás, 73
Zsombolya (= Jimbolia, Hatzfeld), 17

Idézett és említett személyek, azok kivételével, akik idézetben fordulnak elő

Abbas pasa = I. Abbas, Egyiptom uralkodója (= az Oszmán Birodalom válija), 40, 49, 62
Abd el-Kader = Abdu'l Kadir, A. M., 52
Abdul Aziz, Oszmán Birodalom szultánja és kalifája, 74
Abé, R., 130
Abendroth, lovaskapitány, 42
Ahmed pasa (Egyiptom), 40
Ahrenberg, K. von, herceg, 62
al-Hakim, egyiptomi kalifa, 73
al-Hami pasa (Egyiptom), 62
Ali Mohsin pasa (Oszmán Birodalom), 94
Alistai M. J., 101
Ammon, G. G., 51
Ammon, K. W., 51
Andrássy M., gróf, 80
Antunovits D., 169
Appel v. Kápotsány, C., 25, 28
Arentschildt, D. von, 146, 148
Arisztotelész, 24

Baltazzi, A. von, 61
Bárányos K., 148
Batthyány G., gróf, 61
Batthyány K., gróf, 61
Batthyány L., gróf, 41f., 61
Biel, G. von, báró, 51
Bilke, E., 156
Blaas, J. von, 69
Blücher von Wahlstatt, G. I., herceg, 46
Bodor E., 100
Boldt, H., 162
Bonfort, 40
Borostyánkő, E. von E. de, 81f., 84
Boxberg, E. von, báró, 60
Brabenetz, H., 46
Brauner, E, 48
Brudermann, R., lovag, 47ff., 51f., 54ff., 57f., 60f., 66f., 72f., 160
Brinksten, J., 172
Buffon, G.-L. L. de, 12
Burckhardt, J. L., 51
Burgert R., 159f.
Burski, K., 33
Butts, de, 61

Cassis, gróf, 26
Cavallar, J., lovaskapitány, 44
Cavalliero, Francis, 61
Csekonics A., gróf, 17
Csekonics J., gróf, 10ff., 13f., 16ff., 19, 22, 25, 32, 44, 51, 101, 119, 160

Dandolo, gróf, ellentengernagy, 36
Danz (= vagy Panz), 30
Darauni, -család, 73
Darwin, Ch., 12
Deák F., 61
Döhrmann H., 100
Döry Gy., ezredes, 106
Domonkos B., 173
Dreyhann, von, vezérőrnagy, 36
Dzsingisz kán, 80
Dünkelberg, F. W, 84, 99
Dzieduszyki, -család, grófok, 60

Eckert, J., alezredes, 41, 57
Erdélyi M., 30f.
Esterházy, gróf, -család, 105
Esterházy F., gróf, 104, 166
Esterházy M., gróf, 105
Esterházy, P. A., herceg, 28

Fadlallah el Hedad M., 72ff., 75, 85, 95f., 98, 106, 119
Faruk, Egyiptom királya, 154
Fechtig, von, báró, 26, 28, 30ff., 65
Ferdinánd, I. Habsburg, Ausztria császára, V. Ferdinánd néven cseh és magyar király, 39, 41f.
Festetics, K., 65
Festetics G., gróf, 65
Festetics Gy., gróf, 28, 65
Festetics P., gróf, 65
Festetics T., gróf, 65
Fischbacher, G., 48
Fischer von Erlach, család, 8
Flade, J. E., 8, 14, 17, 24, 25, 26, 28, 41, 42, 48, 53, 60, 61, 65, 73, 80, 103, 105, 148, 154, 175
Flögl F., ezredes, 69
Folie,31
Folckmann, kapitány (vagy Folckmann), 18

Forbis, J., 152, 156
 Forgách gróf, család, 81
 Forcaite-Pegrabe, M., 94
 Ferenc, I. Habsburg, Ausztria császára, Magyarország és Csehország királya, 17, 20, 28, 34
 Ferenc József, I. Habsburg, Ausztria császára és Magyarország királya, 42, 47, 52, 61, 69, 72
 Frei, J. A., 171
 Frei, S., 170, 172
 Friedrich Gy., 66, 68f.
 Frigyes, II. Hohenzollern = Nagy Frigyes, porosz király, 8
 Frigyes Vilmos, III. Hohenzollern, porosz király, 36
 Frielinghaus, E., 163, 169, 172f.
 Frielinghaus, R., 169
 Fuad II., Egyiptom királya, 154
 Fugger, M., 24
 Furrer, B., 171f.

Gargen, 65
 Gliocco, N., (vagy Pliocho, vagy Gliocco), 30
 Gottschlig, von, lovag, 41, 47
 Gotzner, K.-D., 172
 Görgey A., vezérőrnagy, 42
 Gradwohl, von, vezérőrnagy, 66
 Gramatzki, F., 169
 Gravert, államtitkár, 130
 Grünne, K. L., gróf (vagy Grüne), 47

Hadik A., gróf, 9, 113, 117
 Hajnyi A., ezredes, 106 f., 112
 Hamilton, I. G., 8
 Hámorszky A., ezredes, 110f.
 Hardegg, H., gróf, 30, 32ff., 36, 39, 46
 Hecker W, 169f., 172, 175
 Herbert, E. von, báró, 34f., 36ff, 39ff., 4
 Hesp R., 61
 Hild J., 18
 Horthy M., nagybányai, Magyarországnak kormányzója, 116
 Horváth Gy., 114
 Horváth J., zalabéri, ezredes, 66
 Hörmann, J., 32
 Hruscov, Ny. Sz., 136, 160

Hunyady J., grófkéthelyi, 25, 28
 Hutten-Czapski, M., gróf, 30

Ibrahim pasa (Egyiptom), 40
 Irinyi J., 41
 Izma'il al-Darazi (Kalifátus), 73
 Izmail pasa, Egyiptom alkirálya (= khedive), 69
 Ismer, H., 171

Jankovich J., 65
 Jellasics (Jelacie), J., gróf, horvátországi és szlavóniai bán, 41f.
 Jókai M., 41
 Josch, Chr., őrnagy, 57
 József, II. Habsburg, német-római császár, Csehország és Magyarország királya, 9, 11, 16, 18, 101, 116
 Justinus, J. Chr., 24f., 28, 32

Károly, VI. Habsburg, német-római császár, Csehország és Magyarország királya, (III. Károly néven spanyol király, II. Károly néven cseh király), 8
 Karl Ludwig Johann, Habsburg, királyi herceg (Ausztria), 19
 Károlyi M., gróf, 105
 Kaunitz, W. A., gróf, 103
 Kerbl, J., 65
 Kikkuli, 12
 Kis M. = Döhrmann H. álneve, 100
 Kleist, E. von, 171
 Kossuth L., 41f.
 Kozma F., leveldi, 62ff., 65f., 69f., 72, 78f., 86f., 93, 99, 101
 Kun B., 105
 Kurshid pasa (Egyiptom) 38, 40
 Lajos, bajor királyi herceg (Wittelsbach), 156
 Lamberg, F. Ph., gróf, 41
 Landgraff (vagy Landgraf), lovaskapitány, 19f.
 Laurin, osztrák cs. k. főkonzul, 38
 Lehndorff, G., gróf, 84f.
 Lehndorff, S., gróf, 84
 Leopold, von Habsburg, királyi herceg (Ausztria), meghalt születésének évében, 8

Lieder mann, A., 162
 Löffler, E., 47ff., 50ff., 54, 72

MacMahon, M. E. P. M., gróf, 71
 Majláth J., gróf, 38, 41
 Majtényi, kapitány, 69
 Mária Terézia, Habsburg, Ausztria császárnője, Magyarország és Csehország királynője, 8f., 65
 Maro, pátriárka, 73
 Mátyás, I. Hunyadi (= I. Corvin Mátyás), magyar király, 116
 Mayr, O., 28
 Maximilian, I., Josef, von Wittelsbach, bajor király, Maximilian IV. Josef néven Bajorország örgrófja, 146
 Melliger, W., 165, 166
 Mentzel, 24
 Metternich Winneburg, K. I. W., herceg, 41
 Miller, K., 39
 Móga J., tábornok, 42
 Mohammed Ali = Mehmed Ali, Egyiptom uralkodója (= az Oszmán Birodalom válíja), 40, 110
 Moszynski, T., 33
 Mouzaffer, török tábornok (Oszmán Birodalom), 94

Nádasdy F., gróf, 9, 80
 Nagle = Fadlallah el Hedad eredeti arab utóneve, 72f.
 Nagy Sándor = III. Alexandrosz, Macedónia királya, 73
 Napóleon, I. Bonaparte, Franciaország császára, 20, 26, 28, 36, 46
 Nathusius, H. von, 24
 Neckermann, J., 162
 Neuhold, J., 172
 Nordeck, A. von, 170

Obodynski, 33, 103
 Odescalchi, III. Balthasar, herceg, 103
 Owen, J., 148

Pack, R, 170
 Pállfy gróf, 26, 32
 Papócsi L., 7, 169f., 172

Petőfi S., 41, 176
 Pettkó-Szandtner T., felsődrietomai, 14, 23, 108, 111, 112f., 115f., 119f., 128, 130, 146, 148, 152f., 156, 160, 169, 171, 173
 Pfeiffer, L., báró, 103
 Picciotto, von, lovag, osztrák cs. k. főkonzul, 34
 Pilvax K., 41
 Plater-Zyberk, M., grófnő, 1 62f.
 Pliocho, (lásd Gliocco)
 Plósz B., 110
 Potocki, család, gróf, 102f.
 Potocki, J., id. gróf, 53, 103
 Potocki, J., ifj. gróf, 103
 Potocki, R. ifj., gróf, 103
 Potocki, A., gróf, 103
 Potocki, S., gróf, 103
 Privorsky F., 41
 Pückler-Muskau, H., herceg, 33, 38
 Pulz, L., őrnagy, 52

Rantz, J. G., 65
 Rappaport, A., cs. és kir. konzul, 85
 Raswan, C. R (= hivatalosan C. R. Schmidt), 108ff., 148
 Rau, G., 130, 133, 138
 Raymakers, P., 163, 165
 Reiter F., lovag (lásd Waljemare, F. Ritter von)
 Reizenstein, von, báró, 81
 Rombauer T., 170, 172
 Roosevel, Th., 116
 Rudolf Ferenc Károly József, Habsburg, királyi herceg és trónörökös (Ausztria), 61
 Rudofsky, H., 169
 Rzewuski, W, gróf (= «Emir» Rzewuski), 28, 33, 60

Sándor M., gróf, 80
 Sándor, II., orosz cár, 42
 Sanguszko, család, hercegek, 53, 60, 102, 109
 Sanguszko, R., herceg, 103
 Sanguszko, H. E., herceg, 53
 Sanguszko, R. E., herceg, 108, 110

Sanguszko, R. D. E., herceg (vagy ifj. RS.), 53, 94
 Sanguszko, W., herceg, 53
 Savoyai Jenő (= Francois-Eugéne de Savoie-Carignan), herceg, 8
 Schiele, E., 36, 148, 160
 Schmidt, G. von, 109
 Schindelöker, alezredes, 48
 Schockemöhle, A., 162
 Schönberg, E. von, 65
 Scitovsky A., 108f.
 Scoti (= Scotti), állatorvos, 9, 19f.
 Settegest, H., 24
 Starhemberg, W, gróf, 81

Szabó I., 117
 Szapáry I., gróf, 65
 Szapáry J., gróf, 13, 18
 Szauer, E, 168
 Széchenyi I., gróf, 32, 47
 Szemerényi L., 148

Tiedemann, F., 162
 Timcsenkó, A., 166
 Tóth J., 172

Umberto, II. Savoyai, olasz király, 112
 Uphoff-Becker, N., 163, 165

Vastagh Gy., ifj., 112f., 117
 Vasvári P., 41
 Vecera, M. von, bárónó, (= vagy Vetsera, Vecsera), 61
 Veltheim, R., gróf, 29, 32
 Vergilius (= Publius Vergilius Maro), 65
 Viktor Emmánuel, III. Savoyai, olasz király, 113, 116
 Vilmos, II., Frigyes Viktor, von Hohenzollern, német császár, 84
 Waljemare, F. Ritter von, 42
 Weckerlin, von, 24
 Welden, F. von, báró, 42
 Wellington, A. W, herceg, 46
 Wenckheim, R, báró, 65
 Wenkheim, I., báró, 22

Wentworth, I. (= «Lady» Wentworth), 103, 134
 Wesselényi M., báró, 14, 44, 47f.
 Westfalen, F. von, gróf, 48
 Whitaker, J., 165
 Windischgraetz, A., herceg, 42
 Winkler, H.-G., 162
 Wolstein, J. G., 9, 10, 24f.
 Wögler, L., 171
 Wrangel, C. G., gróf, 19ff., 36ff., 46, 60, 63ff., 65ff., 70f., 82, 86, 89, 92
 Wriedt, Chr., 99, 102

Xerxes, I. (= Ahasvérus), perzsa király, 32

Zichy I., gróf, 78f.
 Zietarski, B. von, 53, 108ff.

Fontosabb, szövegben és képben említett arab tenyészllovak neve

Azon lovak nevét, melyekről a könyvben kép található, a képjegyzékben figyelembe vettük (lásd még a ménvonalakat és pedigreeket).

A
Mének
Abdul Aziz, eredeti arab (1873.), 69
Abechy, eredeti arab (1820.), 30
Ablad, eredeti arab (1857.), 60
Abougerais, eredeti arab (1833 körül), 36
Achmar, eredeti arab (1837.), 40
Adjgam, eredeti arab (1852.), 48, 53
Aga, 59
Aghil Aga, eredeti arab (1850.), 49, 53, 61
Aghil Aga VII (1860. vagy 1861.), 65
Ajceb (1925.) vagy Ajeb, 132, 134
Akif (1963.), 164
Alan, eredeti arab (1852.), 49,53
Ali, eredeti arab (1910 körül, behozott 1919.), 108f.
Ali Baba (1963.), 164, 166
Almox Prints J. (1981.), 166
Amor (1971.), vagy
Gazal XII, 166, 170
Amurath (1881.),
vagy Amurath Weil, 102
Amurath (1898.), vagy
Amurath I 330, 103
Amurath (1908.), vagy
Amurath III 332, 103
Amurath (1911.),
vagy 606 Amurath II 9,
Amurath II 5252,
Amurath IV 333, 103
Amurath II (1896.),
vagy Amurath II 331,
Amurath II Hb.Trak. Nr.10, 103
35. Amurath II (1907.), 102
Amurath Bairactar (1867.),69
Amurath Sahib (1932.), 102
Anazé, eredeti arab (1818.), 30
Andjar, eredeti arab (1852.), 53
Anis, eredeti arab (1831.), 36
L' Ardent (1805.), vagy Ardent,
26. Arial, eredeti arab (1830.), 36
Assil, eredeti arab (1837.), 40, 66
Asslan, eredeti arab (1836.), 40, 59
Asslan I (1848.), 59
Atuan, eredeti arab (1855.), 62

Azmy, eredeti arab (1951.),
vagy Nil, 156
Kancák
Adjuze, eredeti arab (1876.), 74
112. Aghil Aga (1857.), 62
3. Aghil Aga (1862.),61
Aida, eredeti arab (1898, behozott 1902.), 97
Aide, eredeti arab (1850.), 49, 53
Aleka, eredeti arab (1851.), 53
14. Amurath, 106
153. Amurath-27 (1898.), 107, 116
461. Amurath-4 (1909.), 105
17. Amurath Bairactar, 89
2. Amurath Shagya-6 (1915.), 105
3. Amurath Shagya-9 (1915.), 105
25. Arrogante, 30
Arusse, eredeti arab (behozott 1843.), 40

B
Mének
Bachid, lásd Rachid
Bachus (1986.), 166
Bagdad, eredeti arab (behozott 1840.), 60
Bagdady, eredeti arab (1851.), 60
Bairactar, eredeti arab (1814.), vagy
Bairaktar, 26
Bajar (1969.), 166
Balaton (1972.), vagy Gazal XIII, 170
Bartok (1971.),171
Basa, lásd Shagya XVII-3, 166
Batan (1984.) vagy O'Bajan XVIII, 171
Baz, eredeti arab (1882.), 74
Burnus (1948.), 164

Kancák
29. Bajazet-7 (1909.), 105
Bint Kateefa, eredeti arab (1954.), 160

C
Mének
Czardas (1967.), 164, 166, 170

Kancák
Chebba, eredeti arab (1830. körül), 31
Comtesse (1941.), 166
382. Cserkeszi, 14
Czarda (1954.), 166
Czebessie (1814.), vagy Czebessie II, 33

D
Mének
Dahaby, eredeti arab (1826.), 36
Dahoman, eredeti arab (1846.), 41f., 66
Dahoman I (1859.), 42
Dahoman II (1854.), 42
Dahoman II (1860.), 42
Dahoman III (1855.), 42
Dahoman III (1863.), 42
Dahoman IV (1861.), 42
Daikir (1959.), 164
Dajaker (1927.), 128
Delpesent, eredeti arab (1851.), 48
Dénouste (1921.), 108
Diem (1964.),171
Djebirin, eredeti arab (1850.), 53
Dinar (1982.), 171
Durze, eredeti arab (1818.), 30
Dynamit (1902.), 106
Dziaf-Amir (1887.), 85

Kancák
Dachma, eredeti arab (1851.), 49, 53
101. Dahoman III (1874.), 103
225. Dahoman XII, 103
Delale, eredeti arab (1896, behozott 1902.),
vagy Delate, eredeti arab, 97
Delila, eredeti arab, 48
Delilah, eredeti arab (1892. körül, behozott 1902.), 97
Dina (1969.), 171
Divina (1974.), 171
Djakma, eredeti arab (1848.), 48, 53
Djeida, eredeti arab (1830. körül), 31
Drau (1949.) vagy 169 Shagya XXXII, 171
61. Dzsingis Khan, 94

E
Mének
Ebchan, eredeti arab (1812.), 26, 30
Ebnelbar, eredeti arab (1830.), 36
Egmont (1981.), 171
Eiszapfen (1899.), 85
Elbas, eredeti arab (1838.), 40
El Bedavi, eredeti arab (1828.), vagy El Bedavi I, eredeti arab, 31 f.
El Bedavi II (1830.), 31
133. El Bedavi XXII (1868.),31
El Delemi, eredeti arab (1848.), 62, 66
El-Deree, eredeti arab (1930. körül), 154
El Haifi, eredeti arab (1902.), vagy 16
El Haifi, eredeti arab, 128
El Tor, eredeti arab (1853.), 53
Emir, eredeti arab (1845.), 49, 53
Erbfeind (1904.), 85
Esdrelon, eredeti arab (1849.), 53

Kancák
106. El Bedavi XXIX, 103
249. El Bedavi XXIX, 103
El Hamdanie, eredeti arab, 48
El Hara, eredeti arab (1848.), 53
Em Tiur, eredeti arab (1896., behozott 1902.),97
59. Erdélyi (1786.), 14, 22
265. Erdélyi, 14

F
Mének
Falter (1938.), 166
Farak, eredeti arab (1962.), 160
Farhan, eredeti arab (1830.), 36
249. Folie (1874.), a Haflingi-tenyészet törzs
ménje, 31

Kancák
Farah (1989.), 171
Farha, eredeti arab (1896, behozott 1902.), 96
Faride, eredeti arab (behozott 1836.),36
Fatme, eredeti arab (1899.), vagy 186
Fatme, eredeti arab, 102

Feuda, eredeti arab (1851.), 48
Fimze, eredeti arab (1854.), 48

G
Mének
Gadar (1977.), 171
Galal, eredeti arab (1959.), 160
Gazal (1940.), vagy 36 Gazal II-5, 163f., 166
Gazal I (1903.), 107
Gazal I (1956.), 163f., 166
Gazal II (1922.), 22, 107, 113, 130, 132, 134,
141, 158, 163
Gazal III (1934.), 158
Gazal IV (1934.), 158
Gazal V (1938.), 158
Gazal VI (1935.), 158
Gazal VII (1944.), 158, 163f., 166, 170
Gazal XII, lásd Amor
Gazal XIII, lásd Balaton
520. Gazlan-Shagya-26, 94f.
Ghalion, eredeti arab (1965.), 160
Ghazal, eredeti arab (1953.), 156
Ghazzir (1983.), 166
Gidran, eredeti arab (1811.), született Siglavi
Gidran néven 1810. vagy 1811., 26, 30, 32
Gidran I (1817.), 30
Gidran II (1818.), 30
Gidran V (1823.), 30
Gidran XXXI (1863.), 104
Gidran XXXIV (1909.), 104
Gidran Elbedavi, eredeti arab (1850.), 41, 59
Gidran Majoun, eredeti arab (1850.), 41

Kancák
Galina (1963.), 166
Gara, eredeti arab (behozott 1852.), 41
10. Gazal, 107, 120, 128
189. Gazal, 130
106. Gazal VI (1949.), 136
36. Gazal VII (1958.), 171
Gazale, eredeti arab (1846.), 53

Gazella, eredeti arab (behozott 1845.), 60
 20. Gazlan, 89
 148. Gazlan, 89
 99. Gazlan I (1892.), 107
 Gede, eredeti arab (1848.), 53
 213. Gidran XIX, 103
 134. Gidran XXIII, 103
 314. Gidran XXIX (1888.), 103
 188. Gidran XXV, 104
 Glule, eredeti arab (1852.), 53
 592. Gratiosa (1803.), 14

H
Mének
 Hadban, eredeti arab (1890. körül, behozott 1897.), 74
 Hadischi-Derwisch Beduin, eredeti arab (behozott 1853.), 65
 Hadudi, lásd Kohinoor
 Haladin (1952.), 163
 Hamad, eredeti arab (1854.), 53
 Hamdani Semri, eredeti arab (1890.), 74
 Hami, eredeti arab (1851.), 53
 Hassan, eredeti arab (1911. körül), 108f.
 Hassan (1951.), 164
 Hussain, 46

Kancák
 Hadbany, eredeti arab (behozott 1836.), 36
 Hadla, eredeti arab (1852.), 53
 Hagyalé, eredeti arab (1895., behozott 1902.), vagy Hadjale, eredeti arab, 97
 Hamdanie, eredeti arab (behozott 1836.), 36
 Hamdany (1816.), 33
 Hamla, eredeti arab (1848.), 53
 Hazne, eredeti arab (1851.), 53
 Helali, eredeti arab (1848.), 53
 Hélin, eredeti arab (1875.), vagy Helue, eredeti arab, 74
 Hula, eredeti arab (1853.), 53

I
Mének
 Ibn Galal, eredeti arab (1966.), 160
 Inschallah (1968.), 164

J
Mének
 Jason (1933.), 163
 Jaszmak (1928.), 107
 Jung O'Bajan (1889.), vagy Young O'Bajan, 85
 Jussuf (1869.), 102, 128
 Jussuf III (1897.), 128
 Jussuf IV (1918.), 128, 141
 Jussuf V (1939.), 158
 Jussuf VI (1939.), 158

Kancák
 Jordi (1928.), 162
 Juditha (1990.), 171
 91. Jussuf (1874.), 106
 Jussuf, 89
 50. Jussuf, 89
 59. Jussuf, 89
 31. Jussuf, 89

K
Mének
 Kader, eredeti arab (1830.), 36
 Kann (1927.), 108
 Kemir (1905.), korábban Sven Hedin, 62, 106
 Kemir I (1930.), 128, 158
 Kohaylan Raschid, eredeti arab (1897., behozott 1902.), vagy Kohailan Raschid, eredeti arab, 96, 108
 Koheilan, eredeti arab (1876.), 74
 Koheilan (1913.), 104
 Koheilan (1918.), 106
 Koheilan (1936.), 106
 Koheilan I (1888.), 74, 94f., 106f.
 Koheilan I (1905.), vagy Koheilan IV, 108, 120, 128, 130
 Koheilan II (1887.), 106, 120
 Koheilan III (1902.), 106
 Koheilan IV (1904.), 104, 106, 140
 Koheilan IV, lásd Koheilan I (1905.)
 Koheilan IV-3 (1925.), 103, 106, 120

Koheilan IV-9 (1916.), 108, 120
 Koheilan IV-11 (1913.), 106
 Koheilan V (1903.), 106f., 142
 Koheilan VI (1921.), 106
 Koheilan VII (1922.), 106, 130, 140f., 142
 Koheilan VIII (1922.), vagy Koheilan I (Lengyelországban), 107, 120, 128, 140, 166, 171
 Koheilan X (1940.), 107, 158, 164
 Koheilan XI (1955.), 107
 Koheilan Adjuze, eredeti arab (1876.), 106
 Kohinoor (1931.), korábban Hadudi, 107
 Kokeb (1818.), 31
 Koreischan, eredeti arab (1837.), 40, 59
 Krzyzyk, eredeti arab (behozott 1876.), 60
 Krzyzyk, eredeti arab (behozott 1876.), 60
 Kúéjes, eredeti arab (1835.), 40
 Kuhailan Adjuz I (1936.), korábban Wezyr, 128
 Kuhailan Haifi I (1934.), korábban Tajar, 128, 140
 Kuhaylan Zaid, eredeti arab (1923.), 108, 110, 128, 132, 134, 140, 148, 158
 Kuhaylan Zaid (1953.), 163f.

Kancák
 98. Kadi, 106
 Karme, eredeti arab (1854.), 53
 Kheila, eredeti arab (1896., behozott 1902.), 97
 Kita (1904.), 108
 Kohaila, eredeti arab (1881.), 74
 142. Kohailan II, 116
 Koheil, eredeti arab (behozott 1852.), 41
 Koheil III (1876.), 102
 Koheilan II-6 (1906.), 62
 5. Koheilan IV, 128
 15. Koheilan IV-2 (1921.), 153
 31. Koheilan IV (1914.), 158
 38. Koheilan Raschid (1908.), 120
 Kohejlanka, 128
 207. Kuhaylan Zaid, 158

L
Mének
 Landsknecht (1927.), 128
 Lowelas (1930.), 107

Kancák
 Lady Sarah XX (1850.), 14, 61
 Layla, eredeti arab (1929.), 154
 Leily, eredeti arab (1852.), 48
 Lubna, eredeti arab, 160
 Luna IV (1918.),
 vagy 108 Luna IV, 128

M
Mének
 Machbub, eredeti arab (1850.), 53
 Mahmoud Mirza, eredeti arab (1851.), vagy Mahmud Mirza, eredeti arab, 61, 66, 68, 102
 Maneki (1855.), 66
 Marquese (1797.), 22
 Masrur, eredeti arab (1852.), 48, 53
 Massoud, eredeti arab (behozott 1817.), 28
 Mazud, 109
 Mehemed Ali (1868.), vagy Mehemed Aly, 69, 102
 Meneghi, eredeti arab (1848.), 41
 Merafic (1966.), 164
 Merjan Komse, eredeti arab (behozott 1853.), 65
 Merops, 59
 Mersoug, eredeti arab (1844.), 41
 Mersuch, eredeti arab (1898. körül, behozott 1902.), 97
 Mersuch II (1927.), 132, 134, 140
 Mersuch III (1935.), 158
 Mersuch V-2 (1958.), 164
 Messoud (1857.), 66
 Monaki (perzsa, 1790. körül), 28
 Monaky, 46
 Morafic, eredeti arab (1956.), 160
 Mustapha (török, 1795.), 26

Kancák
 Mabrouka, eredeti arab (1951.), 160
 6. Mahmoud Mirza (1870.), 61
 35. Mahmoud Mirza (1871.), 61

Majesta (1990.), 171
 30. Maria XX (1842.), 14, 62, 85, 107
 Mebruch, eredeti arab (1853.), 53
 90. Mehemed Ali (1878.), 61
 Melpomena (1892.), 94
 Meneghi (1848.), 41
 140. Meneghie, eredeti arab (1879.), 14
 Mlecha, eredeti arab (behozott 1845.), 60
 Mogha, eredeti arab (1956.), 160
 176. Moldvai, 14
 253. Moldvai (1783.), 14
 449. Moldvai (1781.), 14
 683. Moldvai, 15
 794. Moldvai (1784.), 15
 885. Moldvai (1785.), 15
 Muda, eredeti arab (1851.), 53
 Murana I (1808.), 26

N
Mének
 Nabeeh, eredeti arab, lásd Sid Abouhom, eredeti arab
 Nachtwandler (1899.), 85
 Nadér, eredeti arab (1831.), 36
 Naftalin, 171
 Nassr, eredeti arab (1836.), 40
 Nazeer, eredeti arab (1934.), 154, 156
 Nazim (1967.), 164
 Nedschdi-Baba, eredeti arab (1817.), 30
 Nil, lásd Azmy

Kancák
 Neamie, eredeti arab (1848.), 53
 Nedjme, eredeti arab (1849.), 53
 Nemse, eredeti arab (1851.), 53
 Nicola (1966.), 170
 Nigra II (1903.), 109
 Nigra Zscheiplitz (1918.), 109
 Noraja (1989.), 171
 Noraja (1989.), 171

O
Mének
 O'Bajan, eredeti arab (1881.), 74f.
 O'Bajan V (1894.), 107

408. O'Bajan-6, 94f.
 O'Bajan VI (1908.), 107
 O'Bajan VII (1923.), 130, 132, 134, 141
 O'Bajan VIII (1933.), 158
 O'Bajan X (1929.), 158, 171
 O'Bajan XIII (1949.), 170
 O'Bajan XIII-1 (1959.), 171
 Ofir (1933.), 53

Kancák
 1. O'Bajan (1889.), 106
 124. O'Bajan (1898.), 106, 120
 O'Bajan I-17 (1971.), 171
 123. O'Bajan II (1902.), 107
 4. O'Bajan-4, 94f.
 140. O'Bajan V (1910.), 106, 142
 III. O'Bajan VI, 158
 Obajan Siglavi, eredeti arab (behozott 1852.), 41
 Okla, eredeti arab (1852.), 53
 158. Osman Pascha, 89

P
Mének
 Pamino (1980.), 171
 Paris (1985.), 171
 Piolun (1934.), 107
 Polkan (1860.), 66
 Priboj (1944.), 107
 Pyrrus (1808.), 26

Kancák
 Pesnia (1969.), (tévesen Presnia), 171

R
Mének
 Radetzky (1951.), 163
 Ragyogó (1958.), 159
 Ramzes (1937.), 162, 164, 166
 Rachid, eredeti arab (1849.), vagy Bachid, 53
 Rex (1896.), 85
 Roman (1971.), 163

Kancák
 8. Radautzi (1806.), 14
 Rueda, eredeti arab (1850.), 53

S (Sch nélkül)
Mének
 Saffir, eredeti arab (behozott 1812.), 28
 Said (1921.), 106
 Saidan El Togan, eredeti arab (1844.), 41
 Saklavy Jedran, eredeti arab (1876.), vagy Saglavi Jedran, eredeti arab (behozott 1885.), 74
 Samhan, eredeti arab (behozott 1817.), 28
 Samhan (1818.), 30
 Samhan IV, 59
 Samson, eredeti arab, 48, 52
 Saphir I (1985.), vagy Shagya II, 170
 Seglav, eredeti arab (1852.), 48
 Shagya, eredeti arab (1830.), 23, 36, 38
 Shagya (1862.), 69
 Shagya I (1865.), 69
 Shagya I (1973.), vagy Shagya XXXIX-11, 170f.
 Shagya II (1868.), 69
 Shagya II, lásd Saphir I
 Shagya IX (1895.), 116
 Shagya X (1855.), 4, 69
 Shagya X (1899.), 105, 107, 162, 166
 532. Shagya X-3, 162
 Shagya XI (1886.), 77
 Shagya XII (1891.), 94
 Shagya XV-3, 105
 Shagya XVII (1903.), 107, 116
 Shagya XVII, lásd Shagya XXI
 Shagya XVII-3 (1931.), később Basa, 105
 Shagya XVIII (1906.), 104, 107
 Shagya XIX (1914.), 104f., 107
 Shagya XX (1914.), 105, 107
 Shagya XXI (1911.), 107
 Shagya XXIII (1924.), 132, 134
 Shagya XXV (1916.), 4, 113, 116, 132, 134
 Shagya XXVI (1924.), 105, 132, 134, 141
 Shagya XXVII (1933.), 141
 Shagya XXXI (1926.), 158
 Shagya XXXII (1926.), 158
 Shagya XXXIII (1942.), 158
 Shagya XXXV (1937.), 158

Shagya XXXVI (1948.), 158, 170
 Shagya XXXIX-1 (1965.)
 vagy Shagya XLVI, 171
 Shagya XXXIX-11 (1973.) lásd Shagya I
 Shagya XLVI, lásd Shagya XXXIX-1
 Shagya XLI (1960.), 171
 Sid Abouhom (=Nabeeh.), eredeti arab, 154,
 Siglavi IV (1824.), 31
 Siglavi VI, lásd 29 Siglavi III
 Siglavi Gidran, eredeti arab, lásd Gidran, eredeti arab (1811.), vagy Saklawi-Gidran, eredeti arab, 26, 30, 32
 Siglavy V (1887.), 128
 Siglavy VI (1922.), 128
 Siglavy VII (1941.), 158
 Siglavy VIII (1944.), 158
 Siglavy IX (1943.), 158
 Siglavy X (1943.), 158
 Siglavy XI (1943.), 158
 Siglavy XII (1940.), 158f.
 Siglavy Bagdady, eredeti arab (1895, behozott 1902.), 97, 105f.
 Siglavy Bagdady II (1908.), 106
 Siglavy Bagdady IV (1928.), 132, 134, 140
 Siglavy Bagdady V (1939.), 158, 166
 Siglavy Bagdady II (1906.), 103
 Simhan, eredeti arab (1895. körül), 128
 Skowronek (1909.), 53, 103
 Suakim (1894.), 106
 Sunil (1959.), 164, 166
 Sven Hedin, lásd Kemir (1905.)

Kancák
 Sahara, eredeti arab (behozott 1845.), 60
 Sahra, eredeti arab (1850.), 53
 Sap-ha, eredeti arab (1851.), 48, 53
 Sardine 29 (1908.), 106
 216. Semri, eredeti arab (1896.), 14, 104, 106
 Semrie, eredeti arab (1896, behozott 1902.), 97
 Seria, eredeti arab

(behozott 1836.), 36, 38
 237. Shagya I-1 (1896.), 107
 275. Shagya II (1876.), 103
 318. Shagya IV (1887.), 103
 248. Shagya V, 103
 88. Shagya VIII (1888.), 94f.
 188. Shagya VIII (1888.), 106f.
 19. Shagya X, 77
 38. Shagya X, 94f.
 4. Shagya X-7, 105
 5. Shagya X-9 (1905.), 105
 108. Shagya X-21 (1911.), 105
 123. Shagya X-28 (1911.), 105
 214. Shagya X-6 (1913.), 105
 216. Shagya X-11 (1913.), 105
 218. Shagya X-14 (1913.), 105
 220. Shagya X-16, 105
 234. Shagya X-10 (1911.), 105
 261. Shagya X-10 (1912.), 105
 292. Shagya X-19 (1911.), 105
 362. Shagya X-11 (1908.), 105
 368. Shagya X-12 (1908.), 105
 425. Shagya X-4 (1913.), 105
 434. Shagya X-19 (1912.), 105
 435. Shagya X-25 (1912.), 105
 125. Shagya XII-2 (1912.), 105
 453. Shagya XII-5 (1909.), 105
 230. Shagya XIII-23, 105
 7. Shagya XV-4 (1915.), 105
 8. Shagya XV-6 (1915.), 105
 255. Shagya XV-3, 105
 63. Shagya XVI, 130
 52. Shagya XVII, 158
 89. Shagya XVII (1910.), 128
 109. Shagya XXIII, 158
 129. Shagya XXV (1933.), 158, 163
 154. Shagya XXV (1933.), 158
 169. Shagya XXXII (1949.), lásd Drau
 98. Siglavy (1877.), vagy Siglavi, 106
 112. Siglavi I (1885.), vagy Siglavy, 89
 3. Siglavy Bagdady (1915.), 158
 7. Siglavy Bagdady I, 128, 158
 12. Siglavy Bagdady I (1919.), 149
 29. Siglavy Bagdady III, 158
 5. Siglavy Bagdady V (1951.), 149
 40. Siglavy Bagdady VIII (1907.), 104, 107
 Soldateska (1911.), 128
 Sylphide I (1892.), 106

Sch
Mének
 Schamar, eredeti arab (1836.), 40
 Schechan Schammar, eredeti arab (1896., behozott 1902.), 96
 Scheria, eredeti arab (1851.), 53, 66

Kancák
 49. Schagya Mahmud, 89
 Schamie, eredeti arab (1848.), 53
 Scheriff, eredeti arab (1896., behozott 1902.), vagy Scherife, eredeti arab, 97
 Schichanie, eredeti arab (1850.), 53
 Schmed, eredeti arab (1850.), 54

T
Mének
 Tajár, eredeti arab (behozott 1811.), 4, 28
 Tajar (1873.), 102
 Tereffi, eredeti arab (1811-ben Kopcsányba került), 28
 Tharax (török, 1795.), 26
 Thibon (1809.), 26
 Tscheleby (1830.), 36

Kancák
 Taése, eredeti arab, 36
 Tenua, eredeti arab (1852.), 54
 Theiß (1987.), 171
 Tiffle, eredeti arab (1810.), vagy Tiffle, eredeti arab, 71 Tiffle (eredeti arab.), 26, 30, 32
 74. Tiffle (1816.), 14, 30
 Touessa, eredeti arab (behozott 1852.), 41

U
Mének
 Ulyssó (1810.), 26

Kancák
 Ueschba, eredeti arab (1847.), 54
 Uld-AIi, eredeti arab (behozott 1843.), 40
 Uodha, eredeti arab (1851.), 54

V
Mének
 Visbaden, lásd Wiesbaden

W
Mének
 Wiesbaden (1983.) (=Visbaden, Viesbaden), 171
 Wind (1938.), korábban Wyrwidab, 163

Y
Mének
 Young O'Bajan, lásd Jung O'Bajan

Z
Kancák
 Zeraie, eredeti arab (1850.), 54

Irodalomjegyzék

- [1] Abé, R.: Reise durch die ungarischen Hauptgestüte – II. Das Hauptgestüt Bábolna. In: St. Georg XXXV/28. (1934.).
- [2] Ackerl, F. – Ackerl. A. – Lehmann, H.: Die edlen Lipizzaner und die Spanische Reitschule. Weimar, 1942.
- [3] Alistai M. N. J.: A nemzeti lovag a ló tudományi vizsgáló ismeretére vezérlő rendszeres oktatás. Pest, 1828.
- [4] Ammon, K. W.: Bemerkungen über die Nutzung der landesherlichen Hof- und Stammgestüte. Nürnberg, 1831.
- [5] Andrassy, M.: Hazai vadászatok és sport Magyarországon. Pest, 1857.
- [6] Beaulieu, F. Ch. de: Das Leistungspferd. Echzell, 1983.
- [7] Bilke, E.: Über Wien und Budapest in die Pušta. In: St. Georg XXXVIII/19. (1937.).
- [8] Bilke, E.: Die Wüstenaraber von El Zahraa. In: St. Georg LVI/22. (1956.).
- [9] Bodor E.: Az elhanyagolt arab ló. In: Köztelek VII/84. (1897.).
- [10] Bojanowski, St.: Sylwetki koni orientalnych i ich hodowców. Kraków, 1906.
- [11] Borostyánkő, E. von E. de: Das ungarische Pferd, seine Zucht und Leistung. Eine Distanzritt-Reminiszenz. Berlin, 1883.
- [12] Bossányi-Havas R. – Markovits I.: Magyar ló sport és lótenyésztés. Budapest, 1943.
- [13] Brabenetz, H.: Das k. k. Staatsgestüt Radautz und seine Pferde. Gerlikon, 1987.
- [14] Bredow, H von: Die Pferdezucht in Ungarn. Hannover, 1927.
- [15] Burckhardt, J. L.: Travels in Arabia. 2 kötet. London, 1829.
- [16] Buttman: Einiges über die Verwendung der Araber in europäischen Zuchten. In: St. Georg XXVI/30. (1925.).
- [17] Csekonics J.: Praktische Grundsätze die Pferdezucht betreffend. Pesth, 1817.
- [18] Döhrmann H: (Válasz Bodor E. cikkére) In: Köztelek VII/84. (1987.).
- [19] Döhrmann H: Lótenyésztés (Magyarország Állattenyésztése, II. kötet). Budapest, 1926.
- [20] Dünkelberg, F. W.: Die Zuchtwahl des Pferdes. Braunschweig, 1898.
- [21] Egan de Borostyánkő, E. von: Das ungarische Pferd. Berlin, 1893.
- [22] Erdélyi M.: Beschreibung der einzelnen Gestüte des österreichischen Kaiserstaates. Wien, 1827.
- [23] Fadlallah el Hedad, M.: Utazásom Mesopotámiában és Irak-Arábiában. Budapest, 1903.
- [24] Flade, J. E.: Die arabische Vollblutzucht in Polen. In: Arch. für Tierzucht I (5/6), 1958.
- [25] Flade, J. E.: Edle Warmblutzucht aus Tradition in Neustadt (Dosse) / Perle der Arabischen Vollblutzucht in Janów Podlaski (in: Tylinek, E., Samková, Z., Flade, J. E.: Das große Pferdebuch). Berlin und Hamburg, 1984. (angolul: London/New York, finnül: Helsinki, 1987.).
- [26] Flade, J. E.: Zum Einfluß des Arabischen Vollblutpferdes auf die Rittigkeitsmerkmale und -eigenschaften von Reitpferderassen Europas. V. Int. Wiss. Symp. der KMU Leipzig, Band I. Leipzig, 1988.
- [27] Flade, J. E.: Das Araberpferd. 2. és 7. kiadás. Wittenberg Lutherstadt, 1966/1990.
- [28] Flade, J. E. – Gleß, KH.: Kleinpferde. 4. kiadás. Berlin, 1992.
- [29] Forbis, J.: The Classic Arabian Horse. New York, 1976.
- [30] Frielinghaus, E.: ...Weil, ...Marbach, ...Janów Podlaski, ...Bábolna, ...Ilok (in: Arabische Pferde). Darmstadt, 1953.
- [31] Frielinghaus, E.: Die europäische Familie des arabischen Vollbluts. In: St. Georg LXVIII/ 1-2. (1968.).
- [32] Frielinghaus, E.: Araberblut in der Sportpferdezucht. In: Arab. Pferde II/3. (1979.).
- [33] Frielinghaus, E.: Rede anlässlich der Einweihung des Denkmals von General Tibor von Pettkó-Szandtner in Bábolna. In: Arab. Pferde XIV/3. (1992.).
- [34] Gassebner, H.: Die Pferdezucht der österreichisch-ungarischen Monarchie. Wien, 1886.
- [35] Gonda I. – Niederhauser E.: Die Habsburger – Ein europäisches Phänomen. Wien und Budapest, 1978.
- [36] Hecker W.: A bábolnai arab lótenyésztés története. Bábolna, 1989.
- [37] Hutten-Czapski, M.: Die Geschichte des Pferdes. (ford. L. Koenigk, Hrsg. B. Hutten-Czapski – Reprint ZA Leipzig, 1974). Berlin, 1876.
- [38] Johne, A.: Die Geschichte der Sächsischen Pferdezucht. Leipzig, 1888.
- [39] Justinus, J. Chr.: Hinterlassene Schriften über die wahren Grundsätze der Pferdezucht... (Hrsg. C. A. von Kápotsány). Wien, 1830.
- [40] Kameke, R. A. H. A.: Versuch über die Stutereyen oder neue Methode die Pferdezucht in Europa zu veredeln (Reprint Olms Presse Hildesheim-Zürich-New York 1987). Berlin, 1809. -Kis, M.: Döhrmann H. álneve [41] Lehndorff S.: Ein Leben mit Pferden. Hannover, 1956.
- [42] Lestyán, S.: Gróf Sándor Móric, az ördöglovas. Budapest, 1943.
- [43] Löffler, E.: Die österreichische Pferde-Ankaufsmision unter dem k. k. Obersten Ritter Rudolf von Brudermann in Syrien, Palästina und der Wüste, in den Jahren 1856 und 1857. Herausgegeben von Friedrich Bergmann, Troppau, 1860.
- [44] Mayr, O.: Die Gestüte des österreichischen Kaiserstaates. Wien, 1866.
- [45] Molitor F.: II. József a császári Don Quijote. Budapest, 1987.
- [46] Motloch, R.: Geschichte und Zucht der Kladruher Race. Wien, 1866.
- [47] NN.: Kleine Mitteilung aus Ungarn. In: St. Georg XXV/4. (1924.).
- [48] NN.: Von der Pferdezucht in Ungarn. In: St. Georg XXVI/29. (1925.).
- [49] Pettkó-Szandtner T.: Galoppfahren mit Juckern und einiges von der ungarischen Anspannung. In: St. Georg XXVI/29. (1925.).
- [50] Pettkó-Szandtner T.: Visszaemlékezéseim. (kézirat).
- [51] Pettkó-Szandtner T.: A magyar kocsizás. Budapest, 1931.
- [52] Pettkó-Szandtner T.: Az arab és angol telivér szerepe a magyar s más nemesebb európai lófajták kitenyésztésében. In: Szt. György XIII/5-6. (1937.).
- [53] Pettkó-Szandtner T.: Húség a lótenyésztésben. In: Szt. György XVII/7-8. (1941.).
- [54] Podmaniczky G.: Magyarország állami és magán-ménesei lótenyésztésének kézikönyve. Budapest, 1903.
- [55] Rau, G.: Die Zuchtstätte Weil. In: St. Georg XXVI/5. (1925.).
- [56] Rau, G.: Aus fremden Pferdezuchtgebieten Bábolna. In: St. Georg XXXVIII/14. (1937.).
- [57] Schiele, E.: Araber in Europa. München, 1967.
- [58] Széchenyi I.: Napló. Budapest, 1978.
- [59] Teleki D.: Egynéhány hazai utazások leírása /Nyomtatott Bécsben, MDCCXCVI./ Reprint: Budapest, 1993.
- [60] Veltheim, R.: Abhandlungen über die Pferdezucht Englands, noch einiger europäischen Länder. Braunschweig, 1833.
- [61] Wenkheim J.: Ideen über eine Wiederherstellung der verfallenen Ungarischen Pferde-Zucht und die Mittel den Zweck in möglichst kürzester Zeit zu erreichen. (magyar és német nyelven). Pesth, 1815.
- [62] Wolstein, J. G.: M. Fugger «Von der Zucht der Kriegsund Bürgerpferde» [1578] – Teil I – und J. G. Wolsteins «Bruchstücke über wilde, halbwilde Militär- und Landgestüte.» – Teil II -. Wien, 1805.
- [63] Wesselényi M.: Teendők a lótenyésztés körül. Kolozsvár, 1847.
- [64] Wesselényi M. – Széchenyi I.: Feleselő naplók. Budapest, 1986.
- [65] Wrangel, C. G.: Ungarns Pferdezucht in Wort und Bild. 4 Bände. Stuttgart, 1895.
- [66] Wrangel, C. G.: Das Luxus Fuhrwerk. Stuttgart, 1898.
- [67] Wriedt, Chr. (1929) Biologische Essays über Pferdezucht und Pferderassen. Berlin, 1929.
- [68] Zietarski, B. Pod namiotami Beduinów. Warszawa, 1931.
- Felhasználtuk még a következő forrásokat:
 Ausztria Országos Levéltára/Hadtörténeti Levéltár, Bécs.
 C. R. Raswan levelezése J. E. Flade-val, 1955-1966.
 Pettkó-Szandtner Tibor levelezése J. E. Flade-val, 1955-1958.
 Országos Levéltár/Hadtörténeti Levéltár, Budapest.
- A folyóiratokat:
 – Arabische Pferde,
 – Araber Journal
 – Shagya-Araber
 – St. Georg,
 – Szt. György
 – Köztelek
 – Tierzucht
 – Archiv für Tierzucht
 – Pferd und Sport
- Hálás köszönet illeti a dokumentumok, fotók és egyéb iratok rendelkezésre bocsátásáért, valamint törzskönyvekbe, illetve magánjegyzetekbe való betekintés engedélyezéséért alábbi személyeket:
 – H. Brabenetz, Wien
 – Dr. R. Egger, Wien
 – Dr. J. E. Flade
 – S. Frei, Teufen
 – B. Furrer, Gerlikon
 – E. Furrer, Gerlikon
 – Dr. Radnai I., Keszthely
 – valamint a Bábolnai Állami Ménesnek,
 – a fényképészeknek, akik könyvünk kialakításához hozzájárultak.
 – a Budapesti Mezőgazdasági Múzeumnak.
- Külön köszönet jár Hans Brabenetznek, Wien és Peter Schnidernek, Basadingen – a ményonalak kidolgozásában nyújtott segítségért.

Képegyzék

2. old.: Bábolnai bélyegzések 1890 körül. Ménesbélyeg, a méntörzsek és anyák bélyegei. (C. G. Wrangel nyomán).

6. old.: A Magyar Posta bélyegei, a bábolnai ménes 200 éves fennállásának alkalmából, 1989-ben.

A 8. oldalon: Shagya X szürke mezőhegyesi törzsmén, szül.1855.

apja: Shagya IV, anyja:307. Samhan. Julius Blaas festménye.

A 10. oldalon VI. Károly osztrák császár (III. Károly magyar király) képe, J.G. Hamilton festménye.

11. old.: Csekonics József (1757-1824) (B. Czapek festménye).

13. old.: Okirat: Jelentés a Bábolnai Ménes megalapításáról 1798. június 24.én.

15. old.: Okirat: Utasítás («Instruction») a Bábolnai Ménes tenyésztésének meghatározásáról. Kelt 1816. március 13-án (Ausztria Állami Levéltára/Katonai Archívum).

19. oldal: A zombolyai Csekonics kastély.

23. old.: a Bábolnai Királyi Állami Ménes térképe 1880 körül (C. G. Wrangel nyomán).

27. old.: «Gazlan Schagya» törzsmén, született 1884-ben, apja Gazlan (1864 Lipizza), anyja

27. old.: Egy «Amurath-Bairactar» kanca, született 1881 körül (Specht rézkarca).

27. old.: «Koheilan» eredeti arab kanca, született 1881-ben, importálva 1885-ben (Specht rézkarca).

29. old.: «Tajar» (eredeti arab mén, behozott 1811-ben) . a XIX. század lótenyésztői tenyészideáljának megtestesítője volt (Specht rézkarca) .

31. old.: Erdélyi M. nyomán.

33. old.: «Jussuf» törzsmén, született 1869-ben Bábolnán, apja Mahmud Mirza eredeti arab (1851), anyja 113. Aghil Aga (1862). Törzsmén Bábolnán 1873-1890. (Specht rézkarca).

35. old.: «O'Bajan» eredeti arab mén, született 1880-ban vagy 1881-ben. A kép 1888-ban készült. (Specht rézkarca).

35. old.: «O'Bajan» (eredeti arab mén, született 1880-ban vagy 1881-ben), 1909-ben (Fotó: budapesti Mezőgazdasági Múzeum Archívuma).

35. old.: «O'Bajan» sírja a bábolnai ménesudvarban. (Fotó: Bábolna Archívum).

37. old.: «Bábolnai csikós arab telivéren» (Specht rézkarca).

37. old.: «Zarif III» törzsmén, született 1888-ban, apja Zarif I., anyja 85. Samhan (Specht rézkarca).

37. old.: «Zarif-I» törzsmén született 1877, apja: Zarif ev. ar. anyja: 50. Gidran XXXII. törzsmén 1880-1887. (Julius von Blaas festménye).

39. old.: «Mehemed Ali» törzsmén, született 1868-ban, apja Mahmud Mirza eredeti arab, anyja 104. Koreischan. Törzsmén Bábolnán 1872-1879. (Fotó: budapesti Mezőgazdasági Múzeum Archívuma).

43. old.: «El Delemi I» szürke mén, született 1862-ben Bábolnán, apja El Delemi eredeti arab, anyja 60. Aga. Törzsmén Bábolnán 1867-1871; Mezőhegyesen 1872-1875. (J. von Blaas festménye).

44. old.: «Linda» – a felsőleperdi Döry-féle ménes kancája; már angol félvér mén után született, de küllemén még az arab ménnek hatása dominál (Specht rézkarca).

44. old.: «Ragyogó» – a göröcsöni Wesselényi-ménes kancája sem tagadhatja arab őseit (Specht rézkarca).

45. old.: «Erdélyi kanca» és «magyar parlagi ló» típusa a cs. k. ménesek alapításának idején, a XIX. század küszöbén. (E. Volkens festménye).

45. old.: Magyar ménesi kanca – egy törzskanca csikójával a bábolnai ménesből – az átgondolt tenyésztői munka eredményét tükröző kép (E. Volkens festménye).

64. old.: leveldi Kozma Ferenc (1826-1892) (J. von Blaas festménye).

67. old.: «Shagya X» mezőhegyesi törzsmén, született 1855-ben Mezőhegyesen. Apja Shagya IV., anyja 307. Samhan (J. von Blaas festménye).

67. old.: «20 Shagya X-2» ezőhegyesi törzskanca, született 1 868-ban. Apja Shagya X., anyja 41. Shagya IX. (Fotó: budapesti Mezőgazdasági Múzeum Archívuma).

74. old.: Fadlallah el Hedad Mihály (1841-1924) (Gemälde von C. Hermannes).

75. old.: «Kohaylan Raschid» eredeti arab mén, született 1897-ben, behozott 1902-ben (Fotó: bábolnai ménes Archívuma).

75. old.: «Saklavy Jedran» eredeti arab mén, született 1876-ban, behozott 1885-ben (Fotó: bábolnai ménes Archívuma).

75. old.: «Schechan Schammar» eredeti arab mén, született 1896-ban, behozott 1902-ben (Fotó: bábolnai ménes Archívuma).

75. old.: «Siglavy Bagdady» eredeti arab mén, született 1895-ben, behozott 1902-ben (Fotó: bábolnai ménes Archívuma).

75. old.: «Mersuch» eredeti arab mén, született 1898-ban, behozott 1902-ben (Fotó: bábolnai ménes Archívuma).

76. old.: «Farha» eredeti arab kanca, született 1896-ban, behozott 1902-ben (Fotó: bábolnai ménes Archívuma).

76. old.: «Em Tiur» eredeti arab kanca, született 1896-ban, behozott 1 902-ben (Fotó: bábolnai ménes Archívuma).

76. old.: «Aida» eredeti arab kanca, született 1898-ban, behozott 1902-ben (Fotó: bábolnai ménes Archívuma).

76. old.: «Semrie» eredeti arab kanca, született 1896-ban, behozott

1902-ben (Fotó: bábolnai ménes Archívuma).

76. old.: «Hadjale» eredeti arab kanca, született 1895-ben, behozott 1902-ben (Fotó: bábolnai ménes Archívuma).

76. old.: «Kheila» eredeti arab kanca, született 1896-ban, behozott 1902-ben (Fotó: bábolnai ménes Archívuma).

76. old.: «97 Jussuf» bábolnai törzskanca, született 1877-ben Bábolnán. Apja Jussuf, anyja Abugress III. (Fotó: bábolnai ménes Archívuma).

77. old.: «Scherife» eredeti arab kanca, született 1896-ban, behozott 1902-ben (Fotó: bábolnai ménes Archívuma).

77. old.: «Delale» eredeti arab kanca, született 1896-ban, behozott 1902-ben (Fotó: bábolnai ménes Archívuma).

77. old.: «Koheilan I» bábolnai törzsmén, született 1887-ben Bábolnán. Apja Koheilan Adjuze eredeti arab, anyja 98. Siglavy (Fotó: bábolnai ménes Archívuma).

77. old.: «Shagya XI» bábolnai törzsmén, született 1886-ban Bábolnán. Apja Shagya VIII., anyja 16. Amurath Bairactar (Fotó: bábolnai ménes Archívuma).

77. old.: «O'Bajan III» bábolnai törzsmén, született 1893-ban Bábolnán. Apja O'Bajan eredeti arab, anyja 672. El Delemi (Fotó: bábolnai ménes Archívuma).

77. old.: «46 Jussuf» bábolnai törzskanca, született 1888-ban Bábolnán. Apja Jussuf, anyja 76. Bent el Arab (Fotó: bábolnai ménes Archívuma).

77. old.: «47 O'Bajan» bábolnai törzskanca, született 1 887-ben Bábolnán. Apja O'Bajan eredeti arab, anyja 19. Shagya X (Fotó: bábolnai ménes Archívuma).

78. old.: «60 Siglavy I» bábolnai törzskanca, született 1886-ban Bá-

bolnán. Apja Siglavy I., anyja 129. Shagya VII. (Fotó: bábolnai ménes Archívuma).

78. old.: «112 Siglavy I» bábolnai törzskanca, született 1885-ben Bábolnán. Apja Siglavy I., anyja 106. Shagya IV. (Fotó: bábolnai ménes Archívuma).

79. old.: Világkiállítás, Párizs, 1900.: A magyar királyi állami ménesek: Bábolna, Fogaras, Kisbér, Mezőhegyes törzskancái; az élen «88 Shagya VIII» (Fotó: Alapfi A. archívuma, Budapest).

79. old.: Világkiállítás, Párizs, 1900.: «Koheilan I» törzsmén (született 1888-ban Bábolnán), «88 Shagya VIII» kanca (született 1888-ban Bábolnán) (Fotó: Alapfi A. archívuma, Budapest).

81. old.: A taurowi (Galícia) ménes kancái (Juliusz Kossak festménye), 1900. körül.

83. old.: «Amurath» szürke mén, született 1881-ben Weilben. Apja Tajar, anyja Koheil III. Törzsmén Weilben 1885-1895; törzsmén Radautzban 1895-1910. (Fotó: Alapfi A. archívuma, Budapest).

84. old.: Egy jellegzetes radautzi kanca. Apja «Abugreß IX» anyja «Shagya II» lánya (Fotó: Alapfi A. archívuma, Budapest).

85. old.: Bábolnai lovas harsonás egy tipikus Shagya-arab kancán 1935-ből (Fotó: budapesti Mezőgazdasági Múzeum Archívuma).

85. old.: Az 1901/1902-es Fadlallah-expedíció tagjai: ülnek balról Fadlallah el Hedad, mellette A. Rappaport, Beirut cs. és kir. konzulja (Fotó: budapesti Mezőgazdasági Múzeum Archívuma).

87. old.: «Főúri fogat a századfordulón.» A múlt század második felében 20 négyesfogatból 19 Shagyákkal fogatolt négyes volt (L. Koch festménye; reprodukció: H. Brabenetz archívuma, Bécs).

108. old.: «Kuhaylan Zaid» eredeti arab mén, született 1923-ban (Fotó: E. Bilke, 1937).
111. old.: Arab kancákkal fogatolt bábolnai ötösfogat, hajtja Pettkó-Szandtner Tibor (1935). A kancák: «69 Siglavy Bagdady», «93 Shagya XVI», «61 Shagya XVII», «71 Shagya XVII», «48 Shagya XVII» (Fotó: Bábolna Archívum).
111. old.: Bábolnai arab kanca ötösfogat 1936-ban Aachenben, a győzelem utáni tiszteletkörben. A kancák repülnek... a száruk egy kézben. (Fotó: Alapfi A. archívuma, Budapest).
111. old.: Bábolnai arab kanca négyesfogát a budapesti ügétópályán I 937-ben, a fogatot Pettkó-Szandtner Tibor hajtja. (Fotó: Alapfi A. archívuma, Budapest).
113 és 114. old.: III. Viktor Emmanuel olasz király látogatása 1937-ben Budapesten: «Mátyás király óta nem látott Buda vára ilyen magyar királyi bevonulást...». (Fotó: A. Alapfi archívuma, Budapest).
114. old.: A bábolnai ménesudvarban Horváth Gyula hajtja a ménes arab kanca ötösfogatát (Fotó: ismeretlen, 1972).
114. old.: A háborúban elesett lovak emlékműve Bábolnán. Ifj. Vastagh György háborút túlélő gipszmodellje alapján 1981-ben állították fel a bábolnai ménesudvarban. (Fotó: E. Furrer, Gerlikon, 1990).
115. old.: Felsődrietomai Pettkó-Szandtner Tibor, a bábolnai ménes parancsnoka, 1938 körül. (Fotó: Levéltár).
115. old.: Pettkó-Szandtner Tibor 1932-től bevezette Bábolnán a kancák falka utáni vizsgáztatását is. Ezek jeles társadalmi események voltak, ahol a méneskarri tisztek és hölgyeik ismert lovas személyiségekkel találkozhattak. A mezőnyt gyakran maga a ménesparancsnok vezette. (Fotó: Haj-

ba N., Budapest, 1938 körül).
117. old.: Ifj. Vastagh György (1868-1946) alkotta többek között Hadik András huszártábornok szobrát (1936), mely a budai Várban látható... (Fotó: A. Alapfi, Budapest).
117. old.: ...valamint «A bábolnai fehér ló» szobrát, melynek gipszmodellje túlélte a II. világháború viharait. Ma egy példánya a Mezőgazdasági Múzeumban, egy pedig a bábolnai ménesudvarban tekinthető meg (Fotó: A. Alapfi, Budapest).
117. old.: Átmeneti megoldás volt 1960 és 1981 között a Szabó Iván alkotta lószobor, amely ma az országút felől érkező vendégeket köszönti a ménes udvarán kívül (Fotó: B. Furrer, Gerlikon, 1990).
118. old.: A bábolnai hősi kapu. (Fotó: B. Furrer, Gerlikon, 1990).
118. old.: A bábolnai ménesudvar. Köralakú virágágyás szökőkúttal. (Fotó: B. Furrer, Gerlikon, 1993)
118. old.: A ménes parkjában álló evangélikus kápolna, építtette Pettkó-Szandtner Tibor. (Fotó: B. Furrer, Gerlikon, 1993).
118. old.: Elővezetések a ménesudvarban. (Fotó: Bábolna Archívum).
118. old.: Európa legidősebb akácfája, már a ménes alapítása idején is itt állt. (Fotó: Levéltár).
118. old.: A ménes főbejárata. (Fotó: E. Furrer, Gerlikon, 1990).
119. old.: Ménesudvar a örzsménistálló felől. (Fotó: E. Furrer, Gerlikon, 1991).
119. old.: Csekonicus József (1757-1824) mellszobra. (Fotó: E. Furrer, Gerlikon, 1993).
119. old.: Fadlallah el Hedad Mihály (1841-1924) mellszobra. (Fotó: bábolnai ménes Archívuma).
119. old.: Pettkó-Szandtner Tibor (1886-1961) (a mellszobor B. Domonkos alkotása; Fotó: E. Furrer, Gerlikon, 1993).

120. old.: A bábolnai ménesparancsnokok nevét megörökítő márványtábla a ménesudvarban (Fotó: bábolnai ménes Archívuma, 1963).
121. old.: Csikótelep 2 és 3 éves kanca-csikókkal. (Fotó: Hajba N. archívuma, Budapest).
121. old.: A ménes hazatér. (Fotó: B. Furrer archívuma, Gerlikon).
122. old.: Kancacsikók a legelőn. (Fotó: Waltner B., Budapest, 1935 körül).
122. old.: Kancaménés csikóikkal a Csikótelepen. (Fotó: E. Schiele, Dornap).
122. old.: Kancaménés a Csikótelep legelőin. (Fotó: Hauschildt, Darmstadt).
123. old.: Méncsikók az ölbői legelőn. (Fotó: E. Furrer, Gerlikon 1991).
123. old.: Csikós őrzi a bábolnai kancaménest. (Fotó: Waltner B., Budapest, 1930 körül).
123. old.: Kancák a Csikótelep legelőin. (Fotó: E. Furrer, Gerlikon, 1991).
124. old.: «Shagya» eredeti arab mén bejegyzése a bábolnai ménkönyvben 1837-ből (Repro: B. Furrer, Gerlikon).
124. old.: Bábolnai csikós a déli melegben. (Fotó: H. Brabenetz archívuma, Bécs).
124. old.: A radautzi ménes «Shagya X» törzsménje. Született 1899-ben, Radautzban (Fotó: Levéltár).
124. old.: «Shagya XXV» bábolnai törzsmén. Született 1916-ban Bábolnán (Fotó: Hajba N. archívuma, Budapest).
125. old.: «Shagya XVI» törzsmén. Született 1906-ban Bábolnán (Fotó: H. Brabenetz archívuma, Bécs).
125. old.: «Shagya XVIII» törzsmén. Született 1906-ban Bábolnán (Fotó: B. Furrer archívuma, Gerlikon).
125. old.: «Shagya XXII» törzsmén. Született 1915-ben Bábolnán (Fotó: Waltner B., Budapest).
125. old.: «Shagya XVII» törzsmén.

Született 1903-ban Radautzban (Fotó: budapesti Mezőgazdasági Múzeum Archívuma).
125. old.: «Shagya XXIII» törzsmén. Született 1924-ben Bábolnán (Fotó: Waltner B., Budapest).
126. old.: «Shagya XXVII» törzsmén. Született 1933-ban Bábolnán (Fotó: budapesti Mezőgazdasági Múzeum Archívuma).
126. old.: «Shagya XXXVI» törzsmén. Született 1948-ban Bábolnán (Fotó: Hajba N., Budapest).
126. old.: «Shagya XXXIX» törzsmén. Született 1948-ban Bábolnán (Fotó: W. Huber, Nonnenhorn).
126. old.: «Shagya XLIX» törzsmén. Született 1985-ben Bábolnán (Fotó: B. Furrer, Gerlikon, 1991).
126. old.: «Shagya XXVI» törzsmén. Született 1924-ben Tatán (Fotó: budapesti Mezőgazdasági Múzeum Archívuma).
126. old.: «Shagya XXIX» törzsmén. Született 1924-ben Bábolnán (Fotó: Hajba N., Budapest).
126. old.: «Shagya XXXII» törzsmén, született 1922-ben Bábolnán (Fotó: Hajba N., Budapest).
127. old.: «Shagya XXXIX-11» mén (Bábolnán Shagya I.) 1973-ban született Hasselben (Fotó: E. v. Kleist, Hassel).
127. old.: «Saphir I» mén (Bábolnán Shagya II.) 1985-ben született Erfstadt-Konradsheimben (Fotó: W. Ernst, Ganderkesee, 1990).
129. old.: «46 Shagya XVII» kanca. Született 1922-ben Bábolnán (Fotó: B. Waltner, Budapest).
129. old.: «90 Shagya XXI» kanca. Született 1923-ben Bábolnán (Fotó: Hajba N. archívuma, Budapest).
129. old.: «304 Shagya XXV-2» kanca. Született 1940-ben Bábolnán (Fotó: Hajba N. archívuma, Budapest).
131. old.: «100 Shagya XXXII»

kanca. Született 1947-ben Bábolnán (Fotó: Hajba N., Budapest).
131. old.: «173 Shagya XXXVI» kanca. Született 1956-ban Bábolnán (Fotó: Hajba N., Budapest).
131. old.: «46 Shagya XXXVI» kanca. Született 1962-ben Bábolnán (Fotó: H. Brabenetz archívuma, Bécs).
133. old.: «Gazal II» törzsmén. Született 1922-ben Bábolnán (Fotó: Hajba N. archívuma, Budapest).
133. old.: «Gazal III» mezőhegyesi törzsmén. Született 1934-ben Bábolnán (Fotó: budapesti Mezőgazdasági Múzeum Archívuma).
135. old.: «Gazal VII» törzsmén. Született 1944-ben, a ménes menekülése közben (Fotók: Hajba N., Budapest, 1951).
136. old.: «Gazal IX» törzsmén. Született 1967-ben Bábolnán (Fotó: bábolnai ménes Archívuma).
136. old.: «Gazal XI» törzsmén. Született 1980-ban Bábolnán (Fotó: B. Furrer, Gerlikon, 1990).
136. old.: «Balaton» («Gazal XIII») mén, született 1972-ben Hamburgban (Fotó: E. Escher, Monheim, 1993).
136. old.: «106 Gazal VI» kanca, született 1949-ben Bábolnán (Fotó: Hajba N., Budapest).
137. old.: «Amor» («Gazal XII») szürke mén, született 1971-ben Ankumban (fenti kép: G. Waiditschka, Stuttgart; Lenti kép: Levéltár).
138. old.: «Kemir» (korábban «Sven Hedin») pej mén, született 1905-ben Weilben (Fotó: S. von Nathusius, Halle, 1908).
139. old.: «Kemir II» pej mén, született 1941-ben Bábolnán (Fotó: Hajba N., Budapest).
139. old.: «Kemir I» szürke mén, született 1930-ban Bábolnán (Fotó: budapesti Mezőgazdasági Múzeum Archívuma).
139. old.: «198 Kemir II» kanca – itt

O'Bajan XIII-tól származó csikóval –, született 1952-ben Bábolnán (Fotó: Hajba N., Budapest).
141. old.: «Kemir IV» törzsmén. Született 1971-ben Bábolnán (Fotó: bábolnai ménes Archívuma).
141. old.: «34 Kemir II» kanca. Született 1953-ban Bábolnán (Fotó: Hajba N., Budapest).
142. old.: «O'Bajan» eredeti arab mén, született 1881-ben (Fotó: Mezőgazdasági Múzeum archívuma).
143. old.: «O'Bajan VI» törzsmén. Született 1908-ban Bábolnán (Fotó: budapesti Mezőgazdasági Múzeum Archívuma).
143. old.: «O'Bajan I» törzsmén. Született 1891-ben Bábolnán (Fotó: H. Brabenetz archívuma, Bécs).
143. old.: «O'Bajan VII» törzsmén. Született 1923-ban Bábolnán (Fotó: Hajba N. archívuma, Budapest).
144. old.: «O'Bajan VIII» törzsmén. Született 1933-ban Bábolnán (Fotó: Mezőgazdasági Múzeum archívuma).
144. old.: «O'Bajan IX» törzsmén. Született 1923-ban Bábolnán (Fotó: H. Brabenetz archívuma, Bécs).
144. old.: «O'Bajan X» törzsmén. Született 1929-ben Bábolnán (Fotó: Hajba N.).
145. old.: «Baran» (O'Bajan XVIII) mén, született 1984-ben Himmelriedben (Fotó: Bruno Furrer, Gerlikon, 1988).
145. old.: «148 O'Bajan VII» kanca, született 1934-ben Bábolnán (Fotó: budapesti Mezőgazdasági Múzeum Archívuma).
145. old.: «86 O'Bajan X» kanca, született 1951-ben Bábolnán (Fotó: Hajba N., Budapest).
147. old.: «Jussuf IV» törzsmén. Született 1918-ban Bábolnán (Fotó: budapesti Mezőgazdasági Múzeum Archívuma).
149. old.: «Siglavy Bagdady III» törzsmén. Született 1919-ben Bábol-

nán (Fotó: B. Waltner, Budapest).
 149. old.: «Siglavy Bagdady V» törzsmén. Született 1939-ben Bábólnán (Fotó: Hajba N., Budapest).
 149. old.: «12. Siglavy Bagdady I» kanca. Született 1919-ben Bábólnán (Fotó: budapesti Mezőgazdasági Múzeum Archívuma).
 149. old.: «5. Siglavy Bagdady V» kanca. Született 1951-ben Bábólnán (Fotó: Hajba N. archívuma, Budapest).
 151. old.: «Siglavy XI» törzsmén. Született 1943-ban Bábólnán (Fotó: Hajba N., Budapest).
 151. old.: «91. Siglavy X» kanca. Született 1951-ben Bábólnán (Fotó: Hajba N., Budapest).
 151. old.: «Siglavy VI» törzsmén. Született 1922-ben Gorazde-ban (Fotó: budapesti Mezőgazdasági Múzeum Archívuma).
 151. old.: «Siglavy XII» törzsmén. Született 1940-ben Bábólnán (Fotó: Hajba N., Budapest).
 152. old.: «Koheilan III» törzsmén. Született 1902-ben Bábólnán (Fotó: H. Brabenetz archívuma, Bécs).
 152. old.: «Koheilan IV» törzsmén. Született 1904-ben Bábólnán (Fotó: B. Furrer archívuma, Gerlikon).
 153. old.: «Koheilan VII» törzsmén. Született 1922-ben Bábólnán (Fotó: budapesti Mezőgazdasági Múzeum Archívuma).
 153. old.: «Koheilan X» törzsmén. Született 1940-ben Bábólnán (Fotó: Hajba N., Budapest).
 153. old.: «Koheilan VIII» törzsmén (Lengyelországban Koheilan I.). Született 1922-ben Bábólnán (Fotó: Hajba N., Budapest).
 153. old.: «15 Koheilan IV-2» törzskanca. Született 1921-ben Bábólnán (Fotó: budapesti Mezőgazdasági Múzeum Archívuma).
 154. old.: «Mersuch II» törzsmén. Született 1927-ben Bábólnán (Fotó:

budapesti Mezőgazdasági Múzeum Archívuma).
 155. old.: «Mersuch V-2» mén, született 1958-ban Bábólnán (Fotó: E. Frielinghaus, Hünfeld).
 155. old.: «Mersuch III» törzsmén. Született 1935-ben Bábólnán (Fotó: H. Brabenetz archívuma, Bécs).
 155. old.: «226 Kuhaylan Zaid 4» telivér törzskanca. Született 1935-ben Bábólnán (Fotó: Hajba N., Budapest).
 156. old.: «224 Kuhaylan Zaid» telivér törzskanca. Született 1935-ben Bábólnán (Fotó: Hajba N., Budapest).
 156. old.: «21 Kuhaylan Zaid I» telivér törzskanca. Született 1951-ben Bábólnán (Fotó: Hajba N., Budapest).
 157. old.: «Kuhaylan Zaid» eredeti arab mén. Született 1923-ban, behozott 1931-ben (Fotó: Hajba N. archívuma, Budapest).
 161. old.: «Ibn Galal» (Magdi) eredeti arab mén. Született 1966-ban az El Zahraa ménesben (Fotó: R. van Lent, Peter Schnider archívuma, Basadingen).
 161. old.: «Frag» eredeti arab mén. Született 1962-ben az El Zahraa arab ménesben (Fotó: E. Escher, Monheim).
 161. old.: «Ghalion» eredeti arab mén. Született 1965-ben az El Zahraa ménesben (Fotó: Bábólna Archívum).
 162. old.: «Ghazzir» szürke mén, született 1983-ban Seehofban. Lovásával, Adam Liedermannal az 1990-es német Bundeschampionat-ban, Luhmühlenben (Fotó: B. Langels, Emmenthal).
 163. old.: «Ramzes» szürke mén, született 1937-ben Wojcieszkówban (Fotó: E. Frielinghaus, Hünfeld).
 164. old.: «Gecse» országos fedezőmén az 1954-es Öttusa Világajnokságon francia lovasával nagyon jól szerepelt; Gecse apja 1522. Jussuf VI-5, országos fedezőmén (Fotó: Hajba N., Budapest).

165. old.: «Milton», a közelmúlt egyik legtehetségesebb ugrólova, lovasával, John Whitakerrel (Fotó: W. Ernst, Ganderkesee).
 165. old.: A holsteini «Corso», lovasával, Willi Melligerrel, a világ legjobbjai közé tartozott (Fotó: W. Ernst, Ganderkesee).
 165. old.: «Rembrandt», nyergében Nicole Uphoff-fal, 2 egyéni és csapat aranyérmert nyert olimpiai játékokon (Fotó: W. Ernst, Ganderkesee).
 165. old.: Piet Raymakers és «Ratina Z.», az 1992-es barcelonai olimpia ezüstérmese díjugratásban (Fotó: W. Ernst, Ganderkesee).
 168. old.: «Aron» mén – született 1987-ben Wittenbachban – ménvizsgájának végén Frauenfeldben (Svájc), 1992-ben (Fotó: S. Frei, Teufen).
 168. old.: «Shagya XXXIX» törzsmén. Született 1948-ban Bábólnán. Nyergében Szauer Ferencsel, reggeli munkában (Fotó: Hajba N. archívuma, Budapest).
 169. old.: Szakértő vendégek a bábólnai ménesben; balról: Hubert Rudofsky, Dr. Ekkehard Frielinghaus, Dr. Antunovits Dániel helyettes vezérigazgató, takarva a ménesmester, valamint Reni Frielinghaus, Hünfeld (Fotó: E. Frielinghaus, Hünfeld).
 170. old.: «Balaton» (Bábólnán Gazal XIII. törzsmén), született 1972-ben Hamburgban (Fotó: B. Finke).
 171. old.: «Balaton» (Bábólnán Gazal XIII. törzsmén), született I 972-ben Hamburgban (Fotó: ismeretlen).
 172. old.: A Nemzetközi Shagya-Arab Tenyésztő Egyesület küldöttségének első látogatása Bábólnán 1990-ben. Kancabírálat közben Siegfried Frei, Dr. Papócsi László, Dr. Ekkehard Frielinghaus, Rombauer Tamás, Klaus-Dieter Gotzner, Dr. Hecker Walter és Tóth Joakim (balról jobbra) (Fotó: B. Furrer, Gerlikon).
 172. old.: A Nemzetközi Shagya-Arab

Tenyésztő Egyesület küldött közgyűlése Bábólnán, 1991. május 25-én; maradánoélményt nyújtó esemény volt. Az előtérben balról jobbra Johann Neuhold, Dr. Papócsi László, Dr. Hecker Walter, Dr. Ekkehard Frielinghaus, Jens Brinksten, Bruno Furrer, Klaus-Dieter Gotzner (Fotó: E. Furrer, Gerlikon).
 172. old.: A szerző és szaktanácsadó Rombauer Tamás ménesvezető társaságában (Fotó: E. Furrer, Gerlikon).
 173. old.: «Gadar» mén, született 1977-ben Ströhen-ben. Bábólnán Ibrahim néven törzsmén 1993-ban (Fotó: B. van Hasz, Duisburg).
 173. old.: Kanca négyesfogat a bábólnai ménesudvarban. Jobbról elől «Theiss», született 1987-ben Gerlikonban (Svájc) (Fotó: G. Waiditschka, Stuttgart).
 174. old.: «Abdul Aziz» eredeti arab mén (született 1863-ban) szépségét és lovagolhatóságát hűen átörökítette a bábólnai állományra. Bábólnán 1871/72-ben, Mezőhegyesen 1873-tól 1876-ig volt törzsmén (J. von Blaas festménye).
 175. old.: «Shagya XLVI» bábólnai törzsmén, Németországban Shagya XXXIX-1 néven ismerik. 1965-ben, Bábólnán született (Fotó: Bábólna Archívum).
 176. old.: «Shagal» mén, született 1976-ban Barthahus-ban (Dánia), (Bábólnán «Shagya III») von Dr. Walter Huber tulajdona, Nonnenhorn (Fotó: W. Huber, Nonnenhorn).

A szövegben előforduló – nem metrikus – mértékek és mértékegységek

Botmérték (Bm. Btm.): lásd szalagméret.
 Foot (ft.): angol hossz mérték = 30,48 cm (pl. Nagy-Britanniában még érvényben van)
 Hold: régi terület mérték, - Ausztriában = 57,55 a
 - Magyarországon = 43,16 a.
 Hüvelyk: régi hossz mérték, - Angliában: lásd Inch
 - a marok mértéken belül = 26,340 cm, lásd marok mérték
 - Hannoverben = 24,350 cm
 - Poroszországban = 37,662 cm
 Inch (in. vagy „) angol hossz mérték = 2,54 cm (pl. Nagy-Britanniában még érvényben van, az iparban «coll» néven nemzetközileg használják).
 Láb: régi hossz mérték, - Hannoverben = 292,0947 mm
 - Ausztria-Magyarországon = 318,0807 mm
 - Poroszországban = 376,6242 mm.
 Marok: régi magassági méret (mar) lovaknál =10,536 cm, lásd marok mérték.
 Marok mérték: régi magassági méret (mar) lovaknál, mértékegységei:
 - 4 vonás = 1 hüvelyk
 - 4 hüvelyk = 1 marok
 lásd még marok, vonás és hüvelyk.
 Mérföld: régi hossz mérték, - Csehországban = 7498,500 m
 - Angliában (mile) =1523,986 m (angol nyelvű országokban többnyire még érvényben van)
 - Ausztria-Magyarországon = 7585,937 m

- Poroszországban = 7532,485 m.
 Öl: régi hossz mérték
 Ausztria-Magyarországon = 1,896 m.
 Rőf: régi hossz mérték,
 - Ausztria-Magyarországon = 77,920 cm
 - Poroszországban = 66,694 cm
 Szalag méret (szgm.): a lovak marmagasságának mértéke, a bot mérték 105-106 %-ának felel meg.
 Yard (yd.): angol hossz mérték = 91,44 cm (pl. Nagy-Britanniában még érvényben van).
 Vonás: régi magassági méret lovaknál = 0,6585 cm, lásd marok mérték.

Gazlan-Gazal-törzs

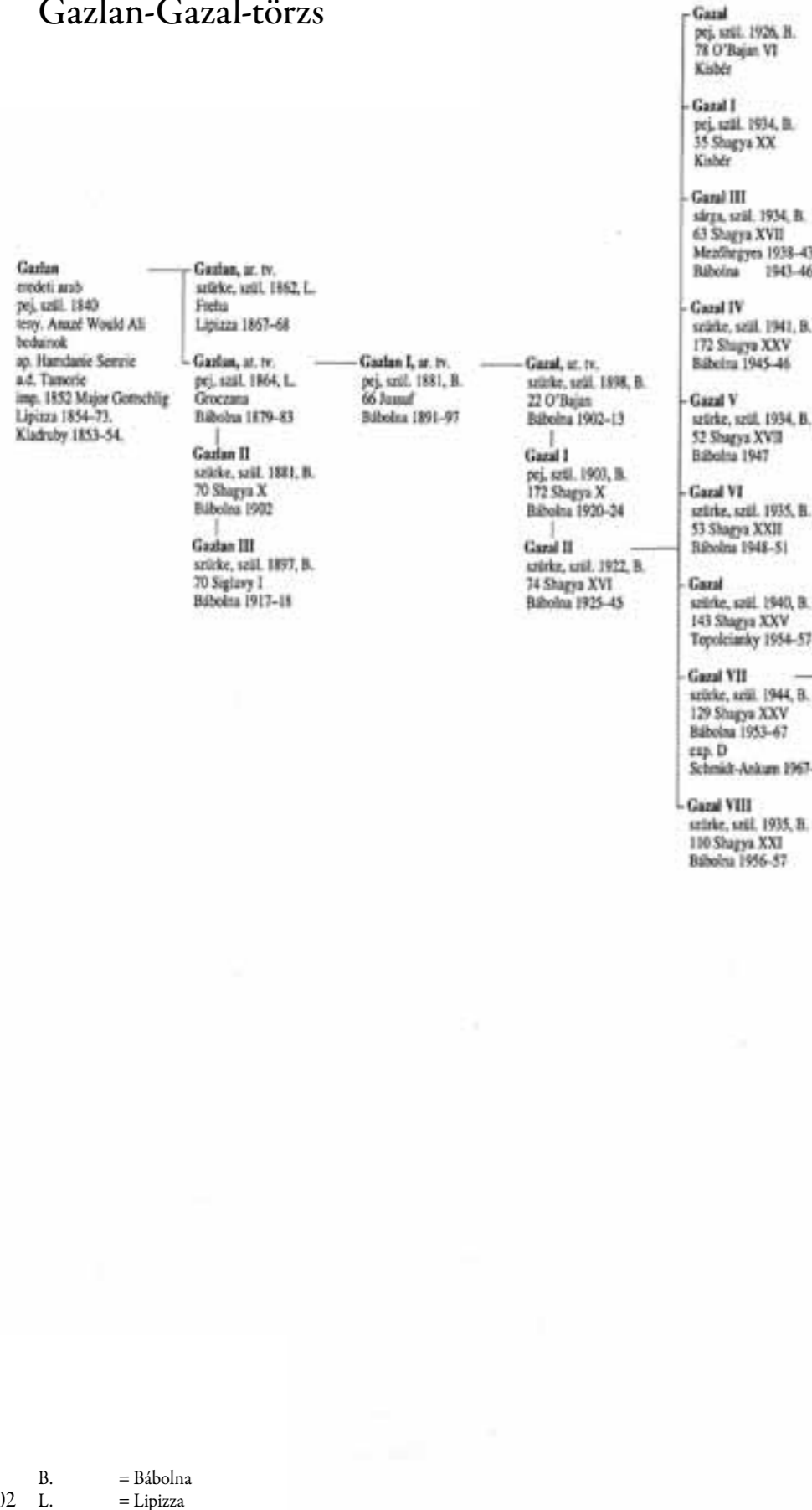

B. = Bábolna
L. = Lipizza

O'Bajan-törzs

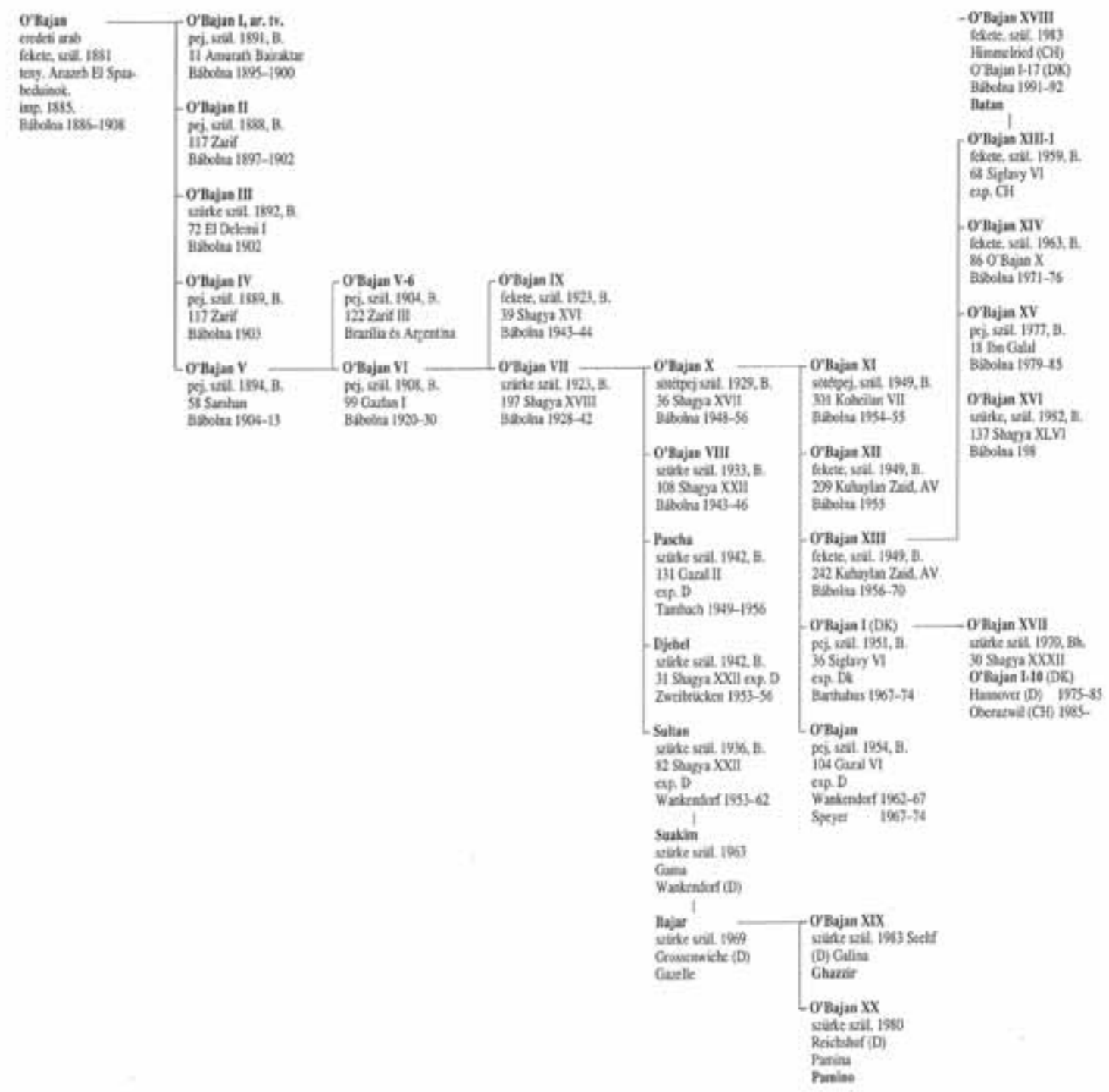

B. = Bábolna
Bh. = Barthahus

Siglavy-törzs

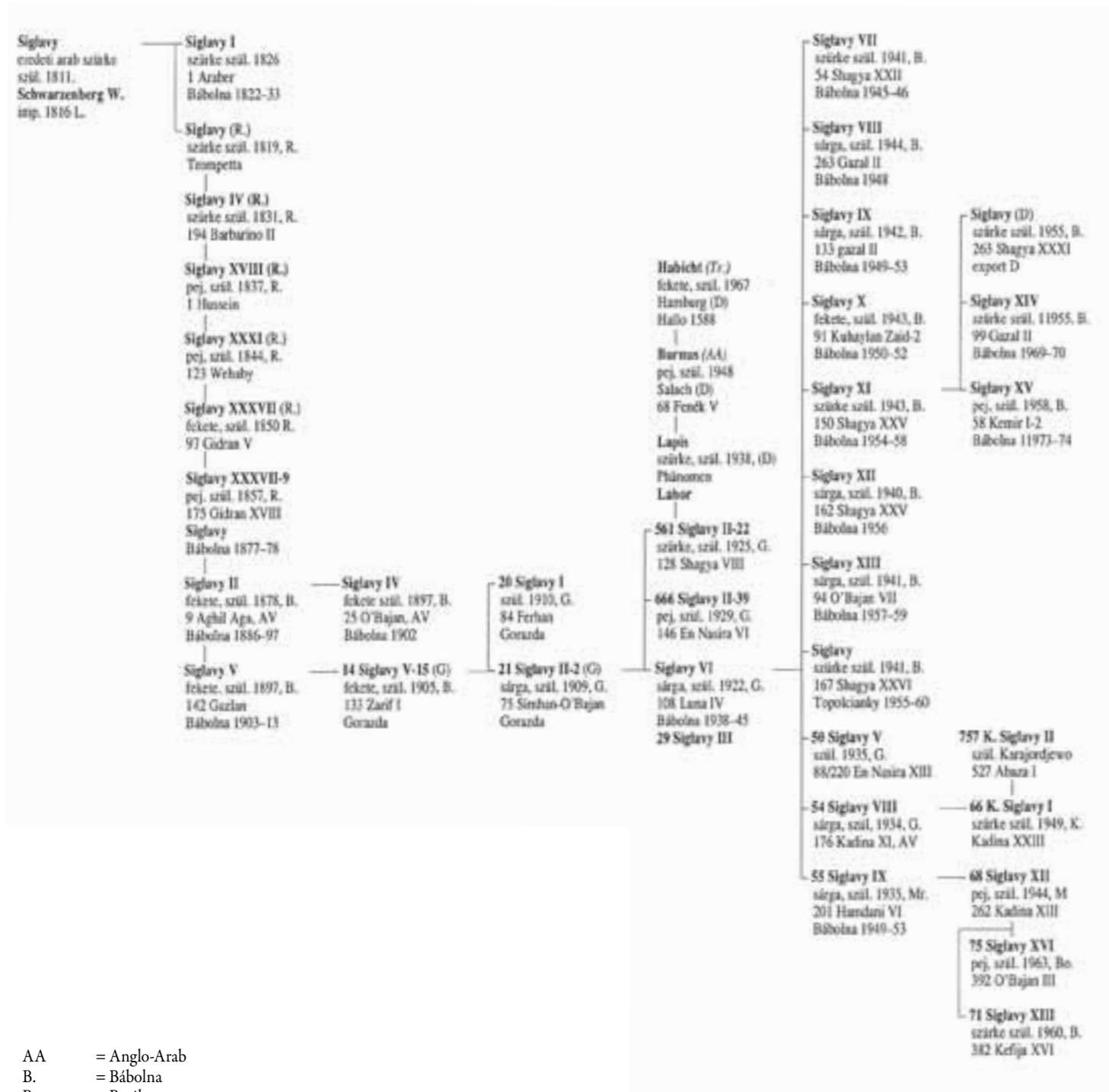

- AA = Anglo-Arab
- B. = Bábolna
- Bo. = Borike
- D. = Dusanwo
- G. = Gorazda
- K. = Karadjordjevo
- L. = Lipizza
- M. = Mezöhegyes
- Mr. = Mrkvnicev
- R. = Radautz
- Tr. = Trakehneri
- W. = Weil
- AV = arab telivér

Jussuf-törzs

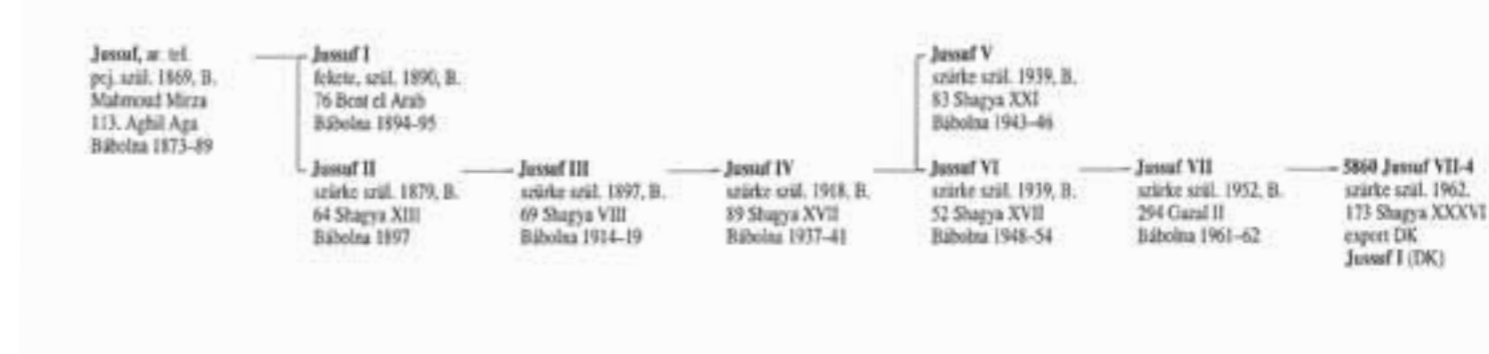

Kemir-törzs



Koheilan-törzs

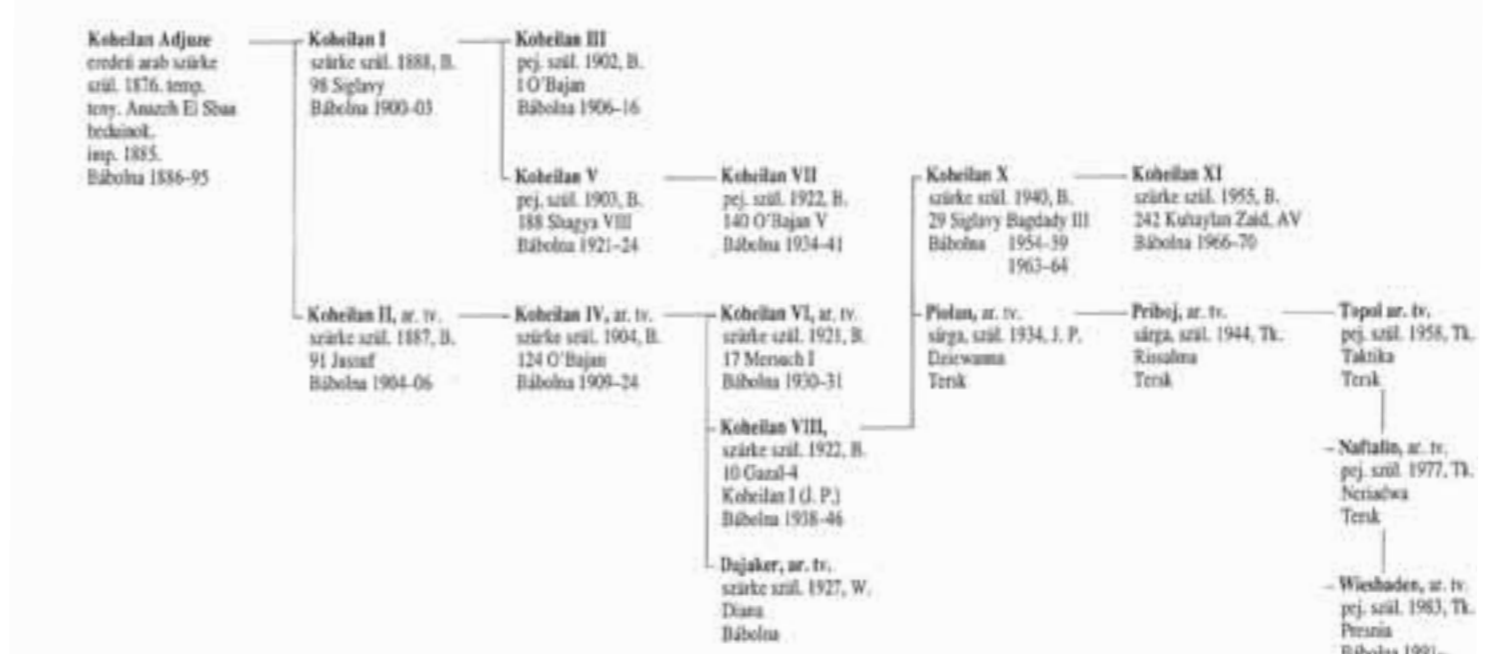

- B. = Bábolna
- J. P. = Janow Podlaski
- Tk. = Tersk
- W. = Weil
- AV. = arab telivér

Mersuch-törzs



Siglavy Bagdady-törzs



- B. = Bábolna
- Bh. = Barthaus
- I. = Ilok
- M. = Mezöhegyes
- Rum. = Románia
- Top. = Topolcianky
- W. = Weil
- AV = arab telivér

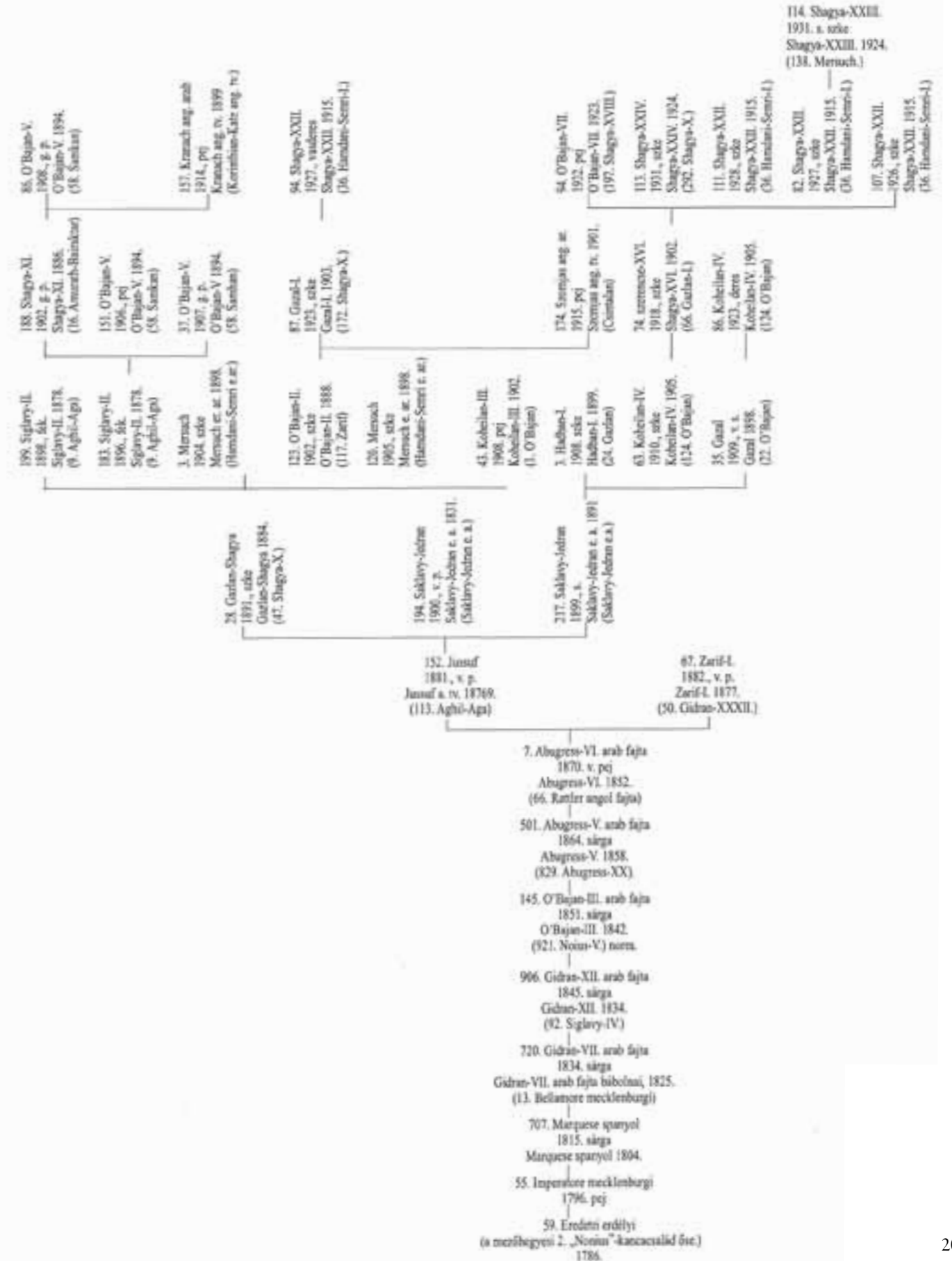

ÖSSZESÍTÉS
a Mezőhegyesről Bábolnára áthelyezett kancákról

Folyószám	A kanca			
	neve	anyja	születési ideje	áthelyezési ideje
1.	Majestosó XXXVII-4.	83. Majestosó 31.	1861. VI. 10.	1864. VI. 10.
2.	Koreischan-3.	189. Gidran 18.	1861. III. 5.	1864. VI. 15.
3.	Majestosó XXXVII-6.	175. Majestosó 36.	1961. IV. 27.	1864. VI. 18.
4.	Gidran XXVII-2.	594. B. Boy 1.	1861. III. 11.	1865. II. 18.
5.	Hanti-5.	144. Gidran 19.	1861. II. 19.	1865. IV. 16.
6.	Shagya X-3.	96. Siglavy 25.	1861. I. 15.	1865. VI. 16.
7.	Abugress III-10.	524. Abugress	1861. VIII. 27.	1866. II. 6.
8.	Nonius 1. III-4.	870. Nonius 38.	1861. II. 24.	1866. II. 6.
9.	Shagya IX-9.	384. Siglavy 29.	1864. III. 24.	1869. XII. 12.
10.	Shagya X-15.	179. Siglavy 35.	1864. V. 3.	1869. XII. 12.
11.	Shagya X-2.	28. Siglavy 25.	1865. II. 11.	1869. XII. 12.
12.	Shagya X-13.	12. Meneghi	1865. V. 2.	1869. XII. 12.
13.	Shagya X-3.	61. Siglavy 25.	1865. II. 21.	1869. XII. 12.
14.	Shagya X-14.	264. Siglavy 33.	1865. V. 8.	1869. XII. 12.
15.	Shagya X-15.	23. G. el Bedavy	1865. V. 10.	1869. XII. 12.
16.	Gidran XXIV-12.	189. Gidran 18.	1865. IV. 23.	1869. XII. 12.
17.	Gidran XXVII-3.	359. Gidran 22.	1865. III. 31.	1869. XII. 12.
18.	Shagya X-3.	26. Siglavy 16.	1866. III. 24.	1869. XII. 12.
19.	Shagya X-14.	79. Siglavy 25.	1866. VI. 16.	1869. XII. 12.
20.	Shagya X-21.	95. Siglavy 25.	1866. V. 4.	1869. XII. 12.
21.	Shagya X-5.	4. Shagya 15.	1863. II. 18.	1869. XII. 12.
22.	Abugress VI-5.	506. Tschelleby 2.	1868. I. 2.	1871. VI. 21.
23.	Oránien	407. Abugress	1868. III. 3.	1871. VIII. 13.
24.	Shagya X-2.	41. Shagya 9.	1868. XII. 19.	1873. VIII. 22.
25.	Shagya X-10.	56. Hamdanie	1869. II. 23.	1873. VIII. 22.
26.	Shagya X-23.	S. Majoubi	1868. IV. 29.	1873. VIII. 22.
27.	Shagya X-19.	23. G. el Bedavy	1868. VI. 16.	1873. IX. 29.
28.	Gidran XXXI-4.	68. O-Bajan 3.	1870. I. 12.	1873. XI. 19.
29.	Shagya X-21.	18. Siglavy 12.	1868. IV. 22.	1874. VII. 17.
30.	Gidran XXVIII.	501. Hani	1868. IV. 28.	1874. VII. 17.
31.	Gidran XXXI.	229. Gidran 16.	1868. I. 9.	1874. VII. 17.
32.	Shagya X-12.	29. Shagya 9.	1869. III. 3.	1874. VII. 17.
33.	Abugress VI-2.	501. Shagya 9.	1870. II. 18.	1874. VII. 17.
34.	Amaty I-2.	148. Gidran 21.	1870. I. 9.	1874. VII. 17.
35.	Deutscher Michl 4.	262. Gidran 25.	1870. II. 10.	1874. VII. 17.
36.	El Delemi II-6.	440. Shagya 8.	1870. III. 18.	1874. VII. 17.

Folyószám	A kanca			
	neve	anyja	születési ideje	áthelyezési ideje
37.	Shagya X-3.	80. Siglavy 33.	1870. I. 11.	1874. VII. 17.
38.	Shagyar X-6.	29. Shagya 9.	1870. II. 9.	1874. VII. 17.
39.	Shagya XI-3.	24. Favory	1870. IV. 28.	1874. VII. 17.
40.	Gidran XXXII-7.	216. Chief Justice	1871. III. 10.	1874. VII. 17.
41.	Shagya X-3.	90. Favory	1870. XII. 22.	1874. VII. 17.
42.	Amati I-3.	501. Abugress 5.	1872. III. 29.	1875. VII. 14.
43.	Amati I-4.	244. Chief Justice	1872. IV. 8.	1875. VII. 14.
44.	El Delemi II-5.	457. Siglavy 35.	1872. IV. 16.	1875. VII. 14.
45.	Gidran XXXI-7.	516. Shagya 10.	1872. IV. 7.	1875. VII. 14.
46.	Shagya X-13.	411. Favory	1872. IV. 17.	1875. VII. 14.
47.	Shagya X-11.	1. Scheria	1873. V. 23.	1876. VIII. 6.
48.	El Delemi 6.	49. Siglavy 29.	1871. VI. 11.	1876. X. 25.
49.	Shagya X-5.	1. Scheria	1871. I. 7.	1876. X. 25.
50.	Shagya X-10.	23. Gidran el Bedavy	1871. III. 20.	1876. X. 25.
51.	Shagya X-17.	75. Favory	1871. IV. 16.	1875. X. 25.
52.	Shagya X-11.	440. Shagya 8.	1872. IV. 13.	1876. X. 25.
53.	Shagya XIII-7.	211. Siglavy 33.	1872. III. 9.	1876. X. 25.
54.	El Delemi I-5.	31. Shagya 6.	1873. I. 1.	1876. X. 25.
55.	Shagya XIII-16.	403. Shagya 6.	1873. V. 1.	1876. X. 25.
56.	Shagya X-4.	29. Shagya 9.	187. II. 10.	1877. VIII. 10.
57.	Shagya X-7.	16. Favory	1874. III. 13.	1877. VIII. 10.
58.	Shagya X-9.	90. Favory	1874. III. 19.	1877. VIII. 10.
59.	Abdul Aziz 4	61. Shagya 10.	187. III. 1.	1877. VIII. 10.
60.	Abdul Aziz 6.	413. Gidran 16.	1875. V. 5.	1877. VIII. 10.
61.	El Delemi I-10.	20. Shagya 10.	1875. III. 29.	1877. VIII. 10.
62.	El Delemi I-11.	10. Shagya 10.	1875. III. 31.	1877. VIII. 10.
63.	Shagya X-2.	33. Favory	1875. II. 2.	1877. VIII. 10.
64.	Shagya X-3.	16. Favory	1875. II. 14.	1877. VIII. 10.
65.	Shagya X-4.	25. Favory	1875. II. 28.	1877. VIII. 10.
66.	Shagya X-5.	89. Favory	1875. III. 12.	1877. VIII. 10.
67.	Shagya X-7.	1. Scheria	1875. IV. 12.	1877. VIII. 10.
68.	Shagya XIII-1.	32. Favory	1875. II. 11.	1877. VIII. 10.
69.	El Delemi I-2.	3. Amati	1876. II. 16.	1877. VIII. 10.
70.	El Delemi I-4.	49. Shagya 16.	1876. II. 20.	1877. VIII. 10.
71.	Shagya XIII-1.	96. Favory	1876. IV. 3.	1877. VIII. 10.
72.	Gidran XXXI-8.	Amati 5.	1875. IV. 13.	1878. X. 19.
73.	Abdul Aziz 1.	517. Shagya 9.	1876. XII. 26.	1878. X. 19.
74.	Abdul Aziz 1.	31. Shagya 6.	1877. III. 27.	1878. X. 19.

A
Bábolnai
Arab
Ménés

második rész,
új ismeretek



Shagya X szürke mezőhegyesi törzsmén, szül. 1855. apja Shagya IV, anyja 307. Samhan. Julius Blaas festménye

Néhány gondolat a Bábolnai Arab ménes második, bővített kiadásához

1994-ben az ISG-kiadó gondozásában jelent meg a „Bábolna und seine Araber” című könyv, német nyelven, majd 1996-ban az Agroinform Kiadóház magyarul is megjelentette. Mindkét kiadás elfogyott, nem kapható. Újból és újból jönnek új barátai ennek a fajtának, akik többet szeretnének tudni kedvenc lófajtájukról, a korábban Bábolnai arabnak, ma Shagya-arabnak nevezett fajtáról. 2013-ban vetődött föl az újabb kiadás lehetősége. Időközben sok értékes régi eredmény, történés került napvilágra, amelyek helyet követeltek az új kiadásban. Egy könyvet soha sem lehet befejezni, de egyszer abba kell hagyni. Az elmúlt húsz egynéhány esztendő, a bábolnai ménes életében is maradandó nyomokat hagyott. A Bábolnai ménes Shagya-arab állományát, a rendszerváltás előtti siralmas állapotából viszonylag rövid idő alatt sikerült az ISG szakembereinek önzetlen segítségével és a ménes komoly anyagi áldozatvállalásával ismét a ménes régi legfényesebb korszakához méltó színvonalra, a mai nemzetközi tenyésztés élvonalába emelni.

Az első gondolat az volt, hogy az azóta felfedezett régi történeteket kronologikusan a régi könyv fejezetei közé illesszük be, és az 1990 óta történeteket fűzzük hozzá. Ezzel a módszerrel azonban az „elsőszülött művet”, amelyet Dr. Johannes Erich Flade, Bruno Furrer és jó magam baráti együttműködésben hoztunk létre, feldaraboltuk volna. Dr. Johannes Erich Flade, mindkettőnk kitűnő barátja, aki nem csak az én k.u.k. patinával bevont

német nyelvezetemet fordította a mai németek számára is értelmezhetővé és élvezhetővé, hanem a könyv szövegét számos lábjegyzettel azok számára is világossá, érthetővé tette, akik a magyar történelem eseményeit kevésbé ismerik, és az egész könyvet mérhetetlen szorgalommal és aprólékos, gondos munkával személy és névmutatókkal, képjegyzékekkel gazdagította és ezzel egy kerek művet, egy kivételes forrásmunkát alkotott. Amennyiben engedtünk volna az első gondolatnak, akkor ezt a szoros barátságban született forrásmunkát semmisítettük volna meg. Dr. Johannes Erich Flade már nincs közöttünk. A közös barátunk iránt érzett mély tisztelet is arra készítetett bennünket, hogy a könyv első kiadását érintetlenül hagyjuk és egy független második részt hozzunk létre. Számomra mérhetetlen öröm, az olvasó számára pedig nagy nyereség, hogy ez a bővítés, a második rész is Bruno Furrer segítségével, értékállónak bizonyult barátságával született meg. Ezt a változatot tarja kezében most az olvasó.

Dr. Hecker Walter



I. Szulejmán, (1495-1566), a Pompás, a Törvényhozó, az oszmán birodalom legjobb lovaival és lovasaival indult Európa meghódítására. 1526-ban a tragikus kimenetelű mohácsi csatában,

25.000 magyar vitéz vette fel a küzdelmet 80.000 török harcossal szemben. Itt tették sírba a független magyar királyságot. 1526-tól, egészen 1686-ig, amikor Buda vára felszabadult a török

uralom alól, nagyon sok kiváló keleti, török és arab ló került hadi zsákmány, csere vagy vásárlás útján magyar kézbe.



I. Ferenc (1768-1835), osztrák császár és magyar király, 1816-ban kiadott „Legfelsőbb utasítása” mely szerint: „Bábolna egy kivételesen tiszta és nemes ménes kell legyen” alapozta meg a csá-

szári és királyi ménesek parancsnoka, Gróf Heinrich Hardegg vezérőrnagy utasítását, aki megbízta báró Eduard von Herbert ezredest, hogy Szíriából kiváló minőségű eredeti arab lovakat

importáljon Bábolnára. Ez a döntés új korszak kezdetét jelentette a magyar lótenyésztés történetében.

Fechtig báró és a lengyeltóti ménes

„A múlt nem mögöttünk van, hanem az a talaj amin állunk.”

Gróf Mikó Imre

Báró Bernard Ferdinand Fechtig, édesapja a badeni (Baden-Württemberg) családból származó Ferdinand Fechtig von Fechtenberg, (1756-1838) feleségével, Mösner Teréziával és gyermekeivel, Bernard Ferdinándal és Amáliával 1803-ban nyertek indigenátust, honosítást, és 1813-ban nyert osztrák bárói rangot. A család Bécsben élt és báró Ferdinánd Fechtig „Wirklicher Hofrat” a Habsburg udvar, az udvari kancellária (Hofkanzlei) magas rangú

vezetője volt. A fiatal báró Bernard Ferdinand Fechtig feleségül vette az osztrák gróf Antonio Cassis-Pharaone leányát, Therese Cassist. A Cassis-Pharaone család a görögök által alapított Antiochiából származott, majd Damaszkusz érintésével Egyiptomba költöztek, ahol Antonio Cassis-Pharaone igen magas rangú tisztséget töltött be, de keresztény voltok miatt sok támadás érte őket, ezért Triesztben telepedtek le. Cassis gróf Kairóból már II. József császár idejében (1768-1790) Triesztbe költözött, nagy barátja és szakértője volt a keleti ló tenyésztésének, és arra gondolt, hogy érdemes lenne közvetlenül Keletről lovakat beszerezni és Triesztbe szállítani. A fiatal Fechtig báró belépett apósa vállalkozásába.

„Már 1811-ben megérkeztek személyes irányítása alatt Triesztbe az első keleti lovak, melyeket az arab országokban vásárolt. Ezt a szállítmányt már 1812-ben követte a következő. Az alapos gondosság, amellyel Fechtig báró az általa kiválasztott egyedek esetében eljár, abból érzé-

kelhető, hogy már az első szállítmány kiemelkedő egyedei között olyan méneket találunk, mint a Festetics gróf fenéki ménesében híressé vált **Samhan** és **Massoud**, és a második szállítmányban az Ürményben felállított és felmagasztalt **Tajar**. Nem csoda tehát, ha ezek az arab lovak zajos tetszést arattak, és Fechtig bárónak keleti expedíciót többször meg kellett ismételnie.” (Wrangel) Vásárlói között találjuk a würtembergi királyt, a bajor királyt, a hesseni koronaherceget, a lengyel gróf Wenzeslaus Rzewuskyt, Pálffy herceget és a császári és királyi ménest, Bábolnát is.

Fechtig báró Pálffy hercegtől két majort vesz bérbe Kirchsclagban, a Steiermarki határhoz közel, hogy ménest alapítson, de az ottani rideg és nedves éghajlat, a hosszú tél nem kedvezett ennek a célnak. Ezért 1825 őszén bérbe vette Inkey Antaltól a Somogy megyében fekvő Lengyeltóti. Itt Fechtig báró egy csodálatos ménest épített fel. Erdélyi Mihály: „Beschreibung der einzelnen Gestüte des österreichischen Kaiserstaates.”



Habibe aranyfej arab telivér mén, apja: El Bedavy, anyja: Habibe. Nevelte báró Fechtig Bernard Ferdinand. A felső-alapi Salamon György tulajdona. Joh. Nepomuk Hofbauer litographiája.

Az osztrák császári birodalom egyes méneseinek leírása című, 1827-ben Bécsben megjelent könyvében elragadtatással mutatja be a ménest: „Nem tehetjük, hogy ne említsük meg, hogy mi lótenyésztők, valamennyien, akik a nemes keleti lovat becsüljük, Fechtig bárónak hálával tartozunk, hogy egy ilyen jelentős és költséges létesítményt alapított, amelyben a többszöri látogatáskor történt szemrevételezés alapján a te-



lep fejlődéséről is meggyőződhattünk és a keleti lovak utódait megítélhetjük, szükség esetén már akklimatizált fedező méneket vásárolhatunk, de a nem túl messze elhelyezett kancák fedezetése is lehetővé vált.” Erdélyi Mihály az állomány leírását is megadja könyvében. 4 eredeti arab mén áll ekkor a ménesben köztük az első **El Bedavy** aranypej mén, jegytelen, 15 marok 1 hüvelyk magas. Ezenkívül még 4 saját nevelésű arab telivér mén, 15 eredeti arab kanca és 6 saját nevelésű kanca található a ménesben. Még egy kocsi- és hátszló-mén is tartozik a létesítményhez, amelyben nemes félvér kancákat fedeznek arab telivér mének.

A ménes sajnos csak rövid ideig élt, Inkey úr felmondta a bérleti szerződést. Fechtig báró kénytelen volt tovább költözni, Erdélybe ment. Bulcs nincs messze Világostól, ahol az 1848-1849-es szabadságharc tragikus véget ért, és a magyar hadsereg a cári túlerő előtt letette a fegyvert. Baron Fechtig még a szabadságharc „szürke lovasának” a megsebesült Gaál László tábornoknak is menedéket adott, amiért rövid időre börtönbe kellett

Az Oszmán Birodalom egyik szultánjának méneséből. C. Rogier rajza.

vonulnia. 1850-ben halt meg Temesvár közelében. Ekkor a ménes is megsemmisült. (Ezek az adatok a család későbbi leszármazottaitól, pancsovai Gráff Vilmosnétól származnak.) C. G. Wrangel *Ungarns Pferdezucht* (Magyarország Lótenyésztése) című 1895-ben Stuttgartban megjelent könyvében ezt olvashatjuk: „Az a magas elismerés, amit Lengyeltóti a tenyésztői körökben hosszú ideig élvezett, annak köszönhető, hogy századunk elején ott állt Fechtig báró híres ménese. Ez a szülőföldje lótenyésztésének emelésében elvülhetetlen érdemeket szerzett férfi, rajongó lelkesedéssel eltöltött csodálója volt a keleti lónak. Első indítatását ehhez a csodálathoz feltehetően apósának, az Egyiptomból Triesztbe költözött Cassis grófnak köszönheti. De rövid időn belül elkezdte megvalósítani a gyakorlatban is azt, amit elméletileg előre felvázolt magában. A még ma fellelhető tenyésztői adatok alapján a keleti ménes, 4 eredeti arab mén, 4 saját tenyésztésű arab mén, 15 eredeti arab kanca, 6 saját tenyésztésű kanca, és 50 különböző évjáratú csikóból állt. A Pepiniéreménés Pusztá-Szentgyörgyön állt. A 16 lóból álló gróf Viczay-féle, Ürengen alapított hátszló-ménés, és a 30 kancából álló részben a Hunyady-féle, részben Inkey Antal féle Iharosberényi kocsiló-ménés Pusztá-Bézsényben került elhelyezésre. Ahol felülmúlhatatlanul kiváló legelők álltak rendelkezésükre. Ezek a kiterjedt legelők egészen a Balatonig húzódtak. Az itt felsorolt sok rendkívüli előny ellenére a Fechtig féle Lengyeltóti ménes viszonylag gyorsan megszűnt.”



Asil hengst, Eredeti arab mén. Franz és Eugen Adam litografiája.

Baron von Herbert útleírása

C. G. Wrangel feltételezett véleménye a méneskarri tisztek írótkollhoz fűződő kapcsolatáról kiegészítésre szorul. Mégis inkább a „különleges bábolnai balsors” volt oka annak, hogy Wrangel nem találta Bábolnán Herbert báró útleírását első expedíciós útjáról.

A *Magyar Gazda* című folyóirat 1846/58. száma közli több részletben az út leírását, és a báró keleten nyert tapasztalatait, természetesen magyar fordításban. Sajnos, arról, ami bennünket a legjobban érdekelne – hogy milyen szempontok vezették a lovak kiválasztásánál, hogy miért döntött Shagya megvásárlásáról –, erről az írás nem tájékoztat. Különösen most, utólag, a megvásárolt lovak értékének ismeretében lenne számunkra fontos, hogy mit fedezett fel ő akkor, ezen egyedek megismerése kapcsán. Hogyan ítélte meg ő akkor Shagyat? Ez a fontos kérdés továbbra is megválaszolatlan marad. Az alábbiakban, a számunkra fontos részek kiemelésével közöljük híradását: „1836. január 10-én indultam Triesztből. Február 18-án Alexandria

előtt megállottunk, 19-én kiszálltam, 20-án elindultam Aleppo felé, ahová 24-én megérkeztem. Éppen ekkor tartá a kormányzó a menyegzőjét, és az Ibrahim pasa által adott ünnepélyre, Szíriának valamennyi előkelő polgári és katonai nevezetességei összegyülekezvén, ez alkalommal sok nemes lóra akadtam. Itten vettem Farhan, Kader, Anis és Abugeraz méneket. Miután nagyobb vásárlást Aleppóban többé nem reményeltem, március 14-én elindultam Homs, Hama, és Damaszkusz városok felé. A 4 csődört Dollac közvitézzel és felfogadott lovászzal Aleppóban hagytam, a főkonzul felügyelete alatt.

Kétnapi járóföldre Aleppótól az úton Beshir emir fiával találkoztam, és tőle Faride kancát vásárlám. Damaszkuszban igen sok csődörre akadtam, hol kétségkívül a legjobb méneket vásárolni. Itt vettem Tschelebi, Messoud, Nader, Gyobar, Assi, Dahaby és Shagya csődöröket és Bentalarab kancát. Damaszkusz nagyon egészségtelen hely, minden emberem lebetegedett, és utoljára magam is tetemesen. E körülmény

Arab telivér kanca csikójával.
Albrecht Adam festménye.



A mezőhegyesi Shagya X törzsmén, szürke. Szül. 1855. Mezőhegyes, apja: Shagya IV, anyja: 307 Samhan. Julius Blaas festménye. A törzsalapító Shagya mén unokája, 12 fia lett törzsmén, az ő fiai támasztották fel a Shagya törzset Bábolnán.

Az eredeti arab Shagya mén törzskönyvi bejegyzése a bábolnai mén-törzskönyvben.



1827	Ebnelbar	Kobait Aggus faj	1827 15 máj	mal	unagament...
1828	38 Farhan	Anise Bando...	1828	mal	szürke
1829		Kobait Hamnghe faj			alwas szürke
1830					gygy nélkül
1831	Kuiter	Bani Sahe...	1831 15 máj	mal	
1832					més szürke
1833					fői albi nyak
1834					tal
1835	Scheegye	Kobait Aggus faj	1835 15 máj	mal	

egészen május 15-ig tartóztatott vissza. Nagy szerencse az utazóknak, hogy az egyiptomi hadseregnél ügyes európai orvosok vannak. Ekkor tudósítottak, hogy Abugeraz csődör napszúrásból támadt agylobban eldöglött. Damaszkuszból május 15-én indultam el Holmsba, Holmsban vásároltam Ebnelbar csődört és Baida kancát. Június 7-én ismét Aleppoba tértem vissza. Eddigél a lovak egészségesek voltak, hanem Aleppóban

beütött a szerencsétlenség. Messoud napról-napra rosszabbul lett, rajta a takonykór kifejlődvén július 24-én agyon kellett üttetnem. Bentalarab kanca június 16-án egy kifejlett és részenként rothadásba ment csikót ellett, és 23-án megdöglött. Gyobar csődör megrühesedett és noha kigyógyult, nem mertem magammal hozni és nem volt más mit tennem, mint Cherubini orvosnak elajándékozni. Ezen csődör helyébe Arial mént vettem. A pusztában július-

ban Saefe, Hamdanie, és Hadbanie kancákat vásároltam, aztán egy másik törzstől Seria kancát. Ekkép tehát 10 csődör és 6 kanca száma megtelt amennyire, t.i. vásárlandó lovak számát szorítani azon oknál fogva kénytelenítettém, minthogy visszafelé Európába tengeren kellett jönnöm.”

Végül ebből az első expedícióból 5 kanca és 9 mén érkezett meg Triesztbe.

Hadban – magyar siker Délnyugat-Afrikában

Fadlallah el Hedad Mihály 1897-ben 8 mént importál Arabiából. Ezek közül a következők törzsmének lettek a bábolnai ménesben:

Hadban szürke mén szül. 1891. apja: Maneghie, anyja: Hamdani Semrie. Nevelte az Anaze el Sbaa törzs.

Hamdani Semrie szürke mén szül. 1890. apja: Abou Urgub, anyja: Hamdani Semrie. Nevelte a Would Ali törzs.

Saklavy Jedran sárga mén, szül. 1891. apja: Hamdani Semrie, anyja: Saklavy Jedran. Nevelte az Anaze el Ruela törzs.

Maneghie szürke mén, szül. 1891. apja: Koheilan Adjuzé, anyja:



Hadban szürke eredeti arab mén, szül. 1891. apja Maneghie, anyja: Hamdani Semrie

Hamdani Semrie szürke eredeti arab mén, szül. 1890. apja: Abou Urgub, anyja: Hamdani Semrie.

Maneghie Shali. Nevelte az Anaze el Sbaa törzs.

Ezek az értékesebbek ítélt eredeti arab mének a Bábolnai ménesben törzsménként lettek felállítva. A többi 4 mén országos fedezőménként fedeztetési állomásokra lett beosztva. Maneghie egy év után elpusztult, Hamdani Semrie vére fennmaradt a bábolnai kancacsaládokban, míg a Hadban-törzs egy rendkívüli életpályát futott be. A törzsalapító eredeti arab mént, Hadbant 1902-ben beosztották országos fedezőménként a Debreceni Méntelepre. Egy fia vitte tovább a vérének Bábolnán. 1905-ben a 3 éves méncsikók közül kiemelték Hadban-nak a 24. Gazlan kancából 1900-ban született szürke mén fiát és Hadban I. néven törzsménként tették. 1908-ban egy német szakember, Ernst Voigts látogat Bábolnára. Azzal a megbízással küldte a Német Birodalmi Gyarmatügyi Hivatal, hogy délnyugat-afrikai gyarmatuk lótenyésztésének javítására alkalmas fedezőméneket vásá-



Saklavy Jedran sárga eredeti arab telivér mén, szül. 1891 apja: Hamdani Semri, anyja: Saklavy Jedran. Tenyésztete az Anase el Ruela arab törzs.

roljon. Egyik unokájával létrejött személyes barátság révén beletekinthetünk Ernst Voigts-nak, erről a hivatalos látogatásról a berlini Birodalmi Gyarmatügyi Hivatal részére írt jelentésébe.

Birodalmi Gyarmatügyi Hivatal

Berlin

„Mindenki, aki átélte a háborút, tudja, hogy az ezerszámra importált keletporosz és argentin lovak közül csak kevés maradt életben. Az igénytelen, jelentéktelen külsejű afrikai ló összehasonlíthatatlan állóképessége ebben a hadjáratban érvényesült és minden lófajta közül egyedül ez állta ki a próbát. Ezt a tanúságot meg kell őrizni. Sajnos a mi afrikai lovaink kicsik és jelentéktelen külsejűek, és mihelyt békésebb idők jönnek, mindenki tekintélyes, büszke, parádés lovakra vágyik, amelyek már békeidőben is alkalmatlannak bizonyultak. A kérdés, hogyan lehet az afrikai ló előnyös tulajdonságait megtartva, hátrányait idegen vér bevitelével kiküszöbölni.



A legkézenfekvőbb fajtának az angol telivér látszott. A kormányzó-ság Nachas-i ménese 10 éve kísérletezik angol telivérek segítségével fedezőméneket előállítani, eddig nem sikerült a kívánt eredményt elérni... Minden élőlény olyan élőhelyen tud eredeti élőhelyéről áthelyezve a legjobban honosulni, amelyben eredeti élőhelyéhez hasonló körülmények közé kerül. Ez pedig a mi esetünkben az arab telivér.

Testvérem, Albert Voigts angol-arab mént rendelt, miután az arab telivér is és az angol-arab ló is Magyarországon található, ezért Budapestre utaztam. Budapesten a Földművelésügyi Minisztérium lótenyésztésért felelős vezetője, Losonczy miniszteri tanácsos fogadott.

Losonczy miniszteri tanácsos a főkonzul Herceg Schönburg-Waldenburg ajánlása alapján igen barátságosan fogadott, egy kézzel írott engedély és Moshack úrlovas kísérő társaságában Bábolnára indultunk. Budapestről 2 óra vasúti utazás után Komáromba, onnan 1 és ¼ órai fiákeren történt út után Bábolnára érkeztünk, ahol a mé-

nesparancsnok, Fadlallah ezredes fogadott bennünket.

Fadlallah ezredes vezetett minket végig a ménes istállóiban, megmutatta a 16 törzsmént, ezek közül 5 eredeti arab mén volt, valamint bemutatta az eladásra felkínált kb. 10 db 3 éves méncsikót is.

A csikókat lépésben és ügetésben az udvarban vezették elő. A tisztavérű méncsikók ára 6000 Korona, a nem tisztavérűeké pedig 4000 Korona. Küllemük alapján a két csoport között nem lehetett különbséget tenni. Az elővezetett csikók között voltak csodálatosan szépek, amilyeneket egyébként csak képen lát az ember. Feltűnt, hogy az ivadékok nagyobbak, mint az arab import szülők, ez nyilván a bőségesebb takarmányozás eredménye. Az eredeti arabok marmagassága 150-160 cm szalaggal, míg a 3 évesek között több 165 cm magas egyed is látam. Ezeknél minden szépségük ellenére hiányzott az eredeti arabok intelligens, száraz, szép feje. Fadlallah ezredes említette, hogy 2 törzsmént le kell cserélni, hogy az általa legutóbb vásárolt eredeti arab méneket felállíthassa, de eb-

ben Losonczy miniszteri tanácsos úr hozza meg a döntést. A két mén egyike a 8 éves szürke Hadban I. kiváló alkattal, tiszta arab fejjel, akitől én már nagyon jó többnyire pej méncsikókat láttam, amelyek 164 cm magasak voltak. Ő maga csak 158 cm magas volt. A következő napon ismét felkerestük Losonczy miniszteri tanácsos urat. Azt kérdeztük, átengedné-e nekem Hadban I. törzsmént. Eleinte nemet mondott, de miután Moskach úr közölte vele, hogy Fadlallah ezredes leadná, hogy az újabb import méneket állíthassa fel, engedett kérésemnek, de csak 6000 koronáért kaphattam meg. Újból Bábolnára utaztam, még egyszer tüzetesen megvizsgáltam a mént. Elő is lovagoltattam, ennek során, zabolátlan, de jó indulatú

vérmérsékletéről tett tanúságot. Nyaka nem felel meg teljesen kívánságaimnak, de a ménesben megtartott versenyben a többi 10 mént több hosszal legyőzte, apját csak 1897-ben importálták a sivatagból, erőteljes, zömök testalkata, nemes, tiszta arab feje alapján évjáratából 70 db 3 éves méncsikóból öt emelték ki törzsménnek a ménes számára. Négy éven át eredményesen működött törzsménként, ezért én emellett a mén mellett döntöttem. Az állami ménesekben a kevésbé jó méncsikókat árverésen adják el, a legjobbakat országos fedezőménként és törzsménként állítják fel. Ezt az utolsó két csoportot nem adják el magánosoknak, és csak állami hozzájárulással lehet őket megvásárolni.

Láttam a 29 éves, idős korú híres mént OBajánt, 153 cm magas, ivadécai kiemelkedő képességük miatt minden országba eljutottak. Fadlallah ezredes vette ezt a mént Arábiában 1885-ben 2600 Márkáért. Ilyen mén vásárlásakor a szerencse is komoly szerepet játszik. Eddig az évek folyamán összesen 97 mént hoztak Arábiából Bábolnára, ezek közül csak 11 lett híres apamén. A következő napokban Moshack úrral Magyarország legnagyobb ménesébe, Mezőhegyesre utaztunk Szegedig 4 órát tartott az út vasúton, innen egy 3 kocsis kis motorvonat 1 és ½ óra alatt vitt le Mezőhegyesre, ahol a ménesparancsnok helyettese, Szirmay kapitány fogadott. A ménes angol félvéreket, anglo-normannokat és anglo-arabokat tenyészt. Engem elsősorban az anglo-arabok érdekelték, a ménesben ezeket sárga Gidrán ménesnek nevezik. Zömében anglo-arab vérűek, de egy különös mezőhegyesi típust képviselnek és az utóbbi időben általános elismerést arattak. Amennyiben



Maneghie, szürke eredeti arab telivér mén, szül. 1891, apja: Kobeilan Adjuze, anyja: Maneghie Shali, tenyésztette az Anase el Sbaa arab törzs.

Gidrán XL sárga mezőhegyesi törzsmén, szül. 1886, apja: Gidrán XXXVI, anyja: 33 Chief Justice II. Ifj. Vastagh György szobra.



az utódok Délnyugat-Afrikában beválnak, akkor ez az a lótipus, amely hátsó és fogatlóként ott a legalkalmasabb lehet. A számomra rendelkezésre bocsátott 8 db 3 éves sárga méncsikó közül, amelyeket lépésben és ügésben vezettek elő, 2 méncsikót felnyergeltettem, és a jobbikat bátyám számára 6 000 Koronáért megvásároltam. Ez a mén, Gidrán XL. 161 cm magas, de bizonyára 164 cm-ig még megnő, amely véleményem szerint Dél-nyugat számára a legjobb méret. Testalkata minden viszonylatban egészen kiváló, hosszú idejű, lelkiismeretes tenyésztés következtében rendkívül harmonikus, zömök, ennek ellenére mozgásban elegáns, különösen lovas alatt. A rendelkezésre álló rövid idő miatt a ménesnek csak kis részét tudtuk megtekinteni. Szirmay kapitány kivitt bennünket a Gidrán-anyakanca ménesbe is, melyet lovon ülő csikós őriz. A kancák 165 cm magasság mellett nemesek, de széles, öblös termetűek, amelyre a magyarok nagy súlyt fektetnek, mert az a tapasztalatuk, hogy a nagy mének kis kancáktól született csikói nem váltak be. A csikót az anyakanca teste ne szorítsa össze. A japán kormány már hosszabb ideje évenként vásárol fedezőméneket és kancákat Bábolnán és Mezőhegyesen. A múlt évben 20 anglo-arab mént vettek 121 000 koronáért, és az idén is 10 sárga mént. A kapitány azonban azon a véleményen volt, hogy a japánok nem igazi lovasemberek, mert a méneket csak lépésben vezetteték elő.

A magyar igazi lovasnép. Európa egyik országában sem találunk a gazdasági élet területén annyi kiváló lovat, mint Magyarországon. Bongardt úr, nyugalmazott udvari istálló-mester Dél-Oroszországból importált tiszta arab és anglo-arab méneket, melyek 168 cm magasak, jó felépítésűek voltak és nem voltak drágák. De mivel fivérem Anglo-arab lovat rendelt és mivel a budapesti főkonzullal a tárgyalások már beindultak, és a régi jól ismert magyar állami ménesek származás és örökítés tekintetében nagyobb biztonságot nyújtanak, ezért Magyarországot választottam.

Braunschweig. 1908. augusztus 26. Ernst Voigts

A német *Sankt Georg* lovasújság 1923. évi 28. száma egy érdekes levelet közöl, melyet Hecht Ernő írt Délnyugat-Afrikából. Pettkó-Szandtner Tibor figyelmét ez a levél sem kerülte el, és a magyar lovasújság olvasói számára a Szent György 1926. évfolyamának 21. számában a "Magyar mének sikere Délnyugat-Afrikában" című cikkben számol be az ottani sikerekről:

„Az itteni nagyobb méneseket több ízben volt szerencsém látni és az 1914. évi windhuk-i országos kiállítás alkalmával, mint bíráló bizottsági tag az egész ország legjelentősebb ménesének reprezentánsait láttam és bíráltam. Megfigyeléseim alapján megállapítottam, hogy a legjobb eredményeket azok a ménesek érték el, amelyek konstans, megállapodott

tenyészetekből származó méneket használtak. Nagyon jók voltak a mezőhegyesi Gidrán utódok, néhány kelet-porosországi és a Bábolnáról importált „Hadban” arab telivér utódok. Ez utóbbi mén ivadéainak eredményei után az egész itteni országos tenyésztés megalapítójának volna nevezhető, ha a rendelkezésre álló kancaanyag nem lett volna annyira túl könnyű és olyan szedett-vedett” – írja Hecht Ernő, majd így folytatja „Ami nekünk szükséges és legmegfelelőbb lófajta, a könnyű, magas vérű, jó mozgású, hosszú ívelt nyakú, szép fejtűzésű, állandó, konstans tenyésztésből származó ló, amely a nemes, de fellelte szívós, kemény magyar jukker típusnak felel meg.”

Annál jobban csodálkoztam – folytatja cikkét Pettkó-Szandtner Tibor –, midőn levele végén Hecht a következőket írja és a *Sankt Georgtól* a következőket kérdezi: „Rendelkeznek-e már Kelet-Porosországból olyan ménanyaggal, amellyel az előbb leírt fajtát kitegyéztethetnők? Ez esetben nagy kivételre számíthatnának, úgy ide, valamint Brit-Dél-Afrikába is. Amint az Unióból idevándorolt dél-afrikaiaktól hallottam, a háború előtt felette sok magyar ló importáltatott Dél-Afrikába és pedig a lehető legnagyobb meglepetéssel és eredményt érték el”. Azt hiszem, hogy ez egyfelől a német sovinizmusra vezethető vissza, másfelől pedig a német lótenyésztés eredményes reneszánszára. Ezért legyünk résen mi magyarok is és igyekezzünk a magyar ló hír-

Hadban I. szürke arab telivér mén Afrikában, a ménesben. Született Bábólnán 1899-ben, apja: Hadban, anyja: 24 Gazlan.



nevét megőrizni és ahol kell erős szakszerű, rendszeres munkával, megfelelő takarmányozással méneseket arra a színvonalra emelni, amelyen abban az időben voltak, amikor a magyar ló világhírre emelkedett.

Abban teljesen igazat adok Hecht Ernő úrnak – mert hiszen az régen kipróbált és megdönthetetlen igazság –, hogy az általa leírt silány szedett-vedett afrikai kancaanyagból, állandó, egyöntetű törzskanca anyagot előállítani csak rendszeres, hosszas, szakszerű tenyészmunka mellett az arabs vérrrel, mint megalapozóval lehet.

Nem kell Délnyugat-Afrikába mennünk, hogy olyan méneseket láthassunk, amelyek lóanyaga nem egyöntetű. Sajnos elvezethetném kedves olvasóinkat hazánk nem egyszázados múltú magán ménesébe, ahol hiába keresnénk a ménes régi, a ménesnek sok elismerést hozott jellegzetes anyagát és az egyöntetűséget, de találunk e helyett csonthibákat, szabálytalan állásokat és még egyéb kivétel nélkül bőven.

Tenyésztőink egy része látva, hogy baj van a ménes körül, ahelyett, hogy erre az arab alapkőre

kezdenék a ménes újjáépítését, ideges kapkodással csereberélik a méneket évről évre és megnevezhetnék nem egy ménest, ahol 5-6 év alatt 5-6 egymástól teljesen elütő, a legkülönfélébb fajtájú mén fedezett.

Büszkén mondhatjuk, hogy ma nemcsak Afrikában, de Japánban is 300 olyan mén áll az országos lótenyésztés szolgálatában, melyek mind a mintegy 20 év előtt Mezőhegyesről importált angol-arabs Gidrán ménék és kancák leszármazottai. A japán trónörökös kedvenc hátslova a Bábólnáról 3 esztendővel ezelőtt vásárolt 7. Koheilan IV. arabs telivér kanca és egy Shagya XVI. mén. Bulgáriába, Lengyelországba, Törökországba, Németországba és Boszniába exportált arab és anglo-arab méneink is mindenütt megállták becsülettel a helyüket, és mindenütt, mint alapozókat, vagy mint nemesítőket használták fel azokat.

Miért nem fordulnak tehát ama tenyésztőink, akiknek ménesiben alapos reorganizálásra van szükségük szintén az arab regenerátorhoz. Hogy az előbb említett „Hadban I.” mént nemcsak Hecht Ernő dicséri délnyugat-afrikai levelében,

bizonyítja az az újságcikk is, amely az 1922. évi július hó 5-én kelt *Landeszeitung für Südwestafrika zugleich Organ der organisierten Farmerschaft von Südwest* 84. számában jelent meg és amelyben a következőket olvashatjuk: „A nap főeseménye az országos tenyészverseny volt, amelyben 10 ló indult.

Biztosan és könnyen „Tarax” győzött, amely győzelem ismét Wecke és Voigts tenyésztésének győzelmét növelte.

Különösen tenyésztési szempontból üdvözljük és méltatjuk ezt a győzelmet, mert ismét Hadban I. ivadéka győzött, amely mén importálásával Voigts úr megbecsülhetetlenül nagy érdemeket szerzett országunk lótenyésztésének emelése körül.

A „Hadban” vér szakszerű továbbtenyésztése van hivatva arra, hogy országunk legjobb kitenyésztendő törzanyagának alapjául szolgáljon” – idézi Pettkó-Szandtner Tibor, majd cikkét a következő mondatokkal zárja:

„Mind ezekből örömmel láthatjuk, hogy a magyar lónak – mint a jó bornak – nem kell cégér, nem kell reklám, csak a közölt levélből



Fadlallah el Hedad Mihály (1841–1924) mellszobra a bábólnai ménesudvarban. A szobor kedvenc ménje O'Bajan sírköve mellett áll, Európa legidősebb akácfája árnyékában.

és újságcikkből is kisugárzó, a magyar ló melletti kedvező hangulatot ki kellene használnunk lóértékesítési problémánk megoldása érdekében.

Felhívom ezekre a mostanában alakult »Magyar Lótenyésztők Országos Szövetsége« érdemes vezetőségének figyelmét, amely egyesület fő feladatául amúgy is a magyar lóértékesítést tűzte zászlajára.”

Pettkó-Szandtner Tibor

E szívet melengető sorok szomorú záróakkordjaként meg kell említeni, hogy ezt a törzset Bábólnán nem sikerült megőrizni. 1917-ben



Hirohito (1901–1989), japán császár shagya-arab hátslován. A japán kormány 1889-ben három shagya-arab mént vásárolt Bábólnáról.

törzsméni rangra emelik ugyan Hadban-nak az 52. Gazlan I-ből 1903-ban született szürke fiát, és 1917-től 1920-ig törzsménként fedez Bábólnán, de 1920. november 11-én őt is számúzik a Debreceni Méntelepre.

Amikor a románok 1919-ben betörnek Bábólnára, ott csak az egészen fiatal és idős lovakat találják, amelyeket lábon nem lehetett elmenekíteni. Ezek között van Hadban II-nek a 21. Hamdani Semrie-től 1918. szept. 2-án született méncsikója. Ez a méncsikó lett a radautzi ménesben a Hadban III. néven törzsmén és a Romániában rendkívül eredményes, jó lovakat

adó Hadban-törzs megalapítója. Amikor a német *Sankt Georg* újságból kiderül Hadban I. rendkívüli sikere Dél-Afrikában, már nincs Hadban törzsmén Bábólnán. Ezt a sikert felfedező és 1926-ban a magyar közvélemény elé táró Pettkó-Szandtner Tibor 1932-től lett a Bábólnai Ménes parancsnoka. Ő különös gondot fordít a régi eredményes bábólnai törzsek megmentésére, újjáélesztésére. Neki köszönhető az arab telivér Koheilan, a Jussuf és a Siglavy törzs megmentése és újjáélesztése. A Hadban törzs ekkor sem került vissza Bábólnára. Ez talán a jövő feladata lesz.

Gustav Rau látogatása Bábolnán 1909-ben

Gustav Rau a nagy német hipológus 1909-ben Bábolnán járt és véleményeit, véleményét: „Aufgaben und Entwicklung der Deutschen Landespferdezucht im Vergleich zur Landespferdezucht in Frankreich und Ungarn” (A német köztenyésztés feladatai és fejlődése a francia és a magyar köztenyésztés tükrében) című könyvében rögzítette.

Írása rendkívül érdekes és tanulságos, értékes gondolatokkal gazdagítja a bábolnai tenyésztésről kialakuló véleményünket és segít a ménés jövőjét meghatározó feladatok megfogalmazásában.

Ifj. Vastagh György lószobrainak fotóit a Mezőgazdasági Múzeum bocsátotta rendelkezésemre, amit nagyon köszönök. Ifj. Vastagh Györgyről részletes tájékoztató a 113. oldalon olvasható.

„Bábolna létehez már régóta különféle kritikák, különféle vélemények kapcsolódnak. Egyesek szerint nincs szükség az arab lóra Magyarországon, mások viszont szenvedélyesen védik őket. A Bábolnán tenyésztett arabok arra hivatottak, hogy ahol Magyarországon egy tömegesebb ló nem tenyészthető, viszont egy kisebb termetű, kevésbé igényes ló tenyésztése lehetséges és szükséges és a népességnek egy ellenálló szervertű környezetével szemben kevésbé igényes lóra van szüksége, ott nemesítsék az állományt. Erre a feladatra az arab ló jó vérmérséklete alapján kiválóan alkalmas. Az angol telivér mének után a primitív, kicsi kancák-ból született csikók „vérböck”, túl élénk vérmérsékletűek, és a szegényes takarmányozás mellett még kisebbek, vékony csontúak, csököttebbek lesznek, mint az arab vérűek. Nekünk úgy tűnik, hogy az arab vér bevitelével még az erőteljesebb törzsekbe is előnyt jelent, hiszen az arab mindig kisigényűséget, ellenálló képességet, és alkalmazkodási képességet ad. Az arab ló ellenzői azt mondják: „Nézzék meg ezeket az arabokat, kétségkívül szép, kecses lovak, de nincs hosszú, tért nyerő, szabad lépésük, nincs tért ölelő ügetésük és vágásban messze elmaradnak az angol telivértől.” Ez igaz. Az angol telivér izomzatával és felépítésével lépésben, ügetésben és vágásban valóban felülmúlja az arab lovat. Az arab európai körülmények között kevésbé használati, inkább tenyésztésre használt ló, melynek feladata azon elengedhetetlen tulajdonságokat, mint az egészséget, a környezet iránti kisebb igényességet, és a jó idegrendszert a tenyészetekben rögzíteni, elmélyí-

teni. Lehet azt állítani, hogy ezek a tulajdonságok az angol telivérben is megtalálhatóak. Az egészség egészen biztosan, a jó idegrendszer többnyire szintén, de néhány évszázad óta ezt a fajtát nagyon igényesen nevelték, amelyet nem cáfol az sem, ha valaki azt állítja, hogy az ő angol telivérje kevés zabbal is beéri. Mindenek előtt, az arab ló tösgyökere-sége az, amelyet alkalmazásával a köztenyésztésben elmélyíteni szándékozunk. A tösgyökere-ség, amelyet a sivatagi körülmények közötti kemény felnevelés és tartózkodás biztosít, minden megtisztító, megigazító hatásával, nincs meg az angol telivérben. Azt mindenkinek el kell ismernie, hogy egy abszolút a természet által szelektált fajta, mint az arab bizonyos tulajdonságaiban különbözik egy „kultúrfajtától”, mint az angol telivér. Ez elsősorban az élénkebb értelem, amellyel gyorsabban alkalmazkodik a különböző helyzetekhez, a szem és a légutak megbetegedésektől való mentessége, és a szervezeti szilárdság gyűjtő fogalmába tartozó tulajdonságok alapján ellenállóbb a rossz tartási körülmények káros hatásaival szemben. A takarmányok rosszabb minőségével szemben is sokkal kevésbé érzékeny. A különböző félvér tenyészetek tanulmányozása során nyert tapasztalataink alapján arra a meggyőződésre jutottunk, hogy minden nemes tenyészet, amely a köztenyésztés javítását kell ellássa, annak időnként szüksége van az arab vér bevitelére. Az arab vér mindenhol bebizonyította alkotó erejét. Ma ugyan modernnek hat és sok ember gyakorolja is, hogy az arab lovak minden jó tulajdonságát tagadják, a kisigényű-



Amurath Weil, szürke arab telivér mén, szül.1881-ben a weili ménésben, apja:Tajar, anyja: Kobeil III.

ségüket, a teljesítőképességüket, örökítő erejüket. Ezek az urak inkább abban tetszelegnek, hogy egy tejesen új, lélegzetelállítóan eredeti véleménynel tündököljenek, semhogy a történelmi tények tanulmányozása során nyert tapasztalataikról tegyenek bizonyosságot. Már többször volt alkalmunk rámutatni, hogy milyen szerepet játszott az arab ló a német és a francia félvér fajták kialakításában és ezeknek a fajtáknak sok éven át adtak tartást. Természetesen nem szabad az arab ló értékelését túlzásba vinni, köztük is sok a csekély értékű egyed. Mi azonban a sajnos már egyre kevésbé feltalálható magas teljesítményű arabról beszélünk. Magyarországon is egyre érezhetőbbé válik a nagyobb, az erősebb lovak iránti igény. Ezért Bábolna is az arab telivérben, és az arab félvérben is az eddiginél erősebb lovakat kíván tenyészteni, ez azonban csak félig sikerül. A fiatal évjáratoknál áttértek egy erősebb takarmányozásra, és sikerült is az eddiginél erősebb lovakat nevelni, de ezeknek rendszerint hiányzik a száraz, nemes megjelenése, igen csak híjával vannak az arab típus tekintetében. Különös, hogy ezen tömegesítő kísérleteknél milyen gyorsan eltűnik

a típus, pl. hiányoljuk a száraz, kicsi fejet, a tiszta, kifejező nagy szemeket. Helyette húsos, burkolt fejet találunk, goromba, közönséges alsó állkapoccsal és pici szemekkel. Kérdés, hogy a bábolnai legelők, a bábolnai talaj ellent mondanak-e ennek a tömegesítő kísérletnek. A tömegesebb ló valószínűen gazdagabb legelőt igényel. Számomra ez valószínűnek látszik. Mindenekelőtt, ha nemes lovakat erősebben takarmányozunk, akkor többet, sokkal többet kell mozgassuk őket, hogy elkerüljük a szivacsos alkatot. Azt gondolom, hogy ezen a területen rá férne a bábolnai lovakra egy kissé több mozgás, különösen akkor, ha tömegesíteni akarnak. Erősebb takarmányozás mellett hatékonyabb munka szükséges. Különösen a fiatal méneknél rendkívül fontos, hogy ameddig fejlődésben vannak, erőteljesen munkában tart-suk őket. Takarmány és munka csontot alkot, takarmány munka nélkül zsír és szivacsos csontozatot épít. Mezőhegyesen, amelynek teljesen más a talaja, nem gond a lovak szárazságát megőrizni. A Nagy-Nóniuszok hatalmas, erős egyedei gyakran durvák, gorombák, de 22-23-as szárkörméretük ellenére abszolút szárazak. Érdekes lenne beható

vizsgálatokat végezni Bábolnán, hogy gazdagabb legelőkkel és több munkával sikerülne-e a tömegesítés. Mindamellettt bizonyos határokat nem szabad átlépni, és nem szabad a típus rovására tömegesíteni. Ez a francia állami ménésben, Pompadourban sem sikerült. Azok az arab lovak, amelyeket szüleiknél kétszer nagyobbra és erősebbre kívántak alakítani már nem maradtak arabok, típustalan lovak lettek. A legbiztosabban egy homogén fajta bevitelével lehetne erőteljesebb arab félvér lovat előállítani, amely erősebb, magasabb az arabnál, mint pl. a lipicai. Ugyanakkor igen nehéz olyan lipicait találni, amelynek jó a háta. Azt Radautz bizonyította be, hogy igenis lehetséges egy igen nagy és erős arab félvért tenyészteni. El Bedavy, Shagya, Siglavy és Gidrán vér keverékéből lipicai vér hozzákeverésével erős, de nemes és száraz lovakat tudott nevelni. A legerőteljesebb arab telivérek pillanatnyilag a Württembergi Királyi Magánménésben, Weilben nevelt lovak. Amellett csodálatra méltóan szépek, csodálatosan nemesek, és tökéletes arabok. Weil adott Radautznak egy Tajar apaságú Amurath-ot, amely egészen kiválóan örökített és kiemel-

kedő mének egész sorát adta, köztük a hannoveri, cellei méntelepre került Amurath-ot, amely kiválóan bevált. Itt látható az arab vér bevitelének példája a köztenyésztésbe. Az arab telivér az arab félvér Amurath-on keresztül. Amurath hannoveri kancákkal két mént nemzett, amelyek gondos felneveléssel apjukat magasságban és erőteljes alkatban is felülmúlták.

Bábolnára is érkeztek lovak Weiből, ezek közül a legjobban Amurath Bairactar vált be, különösen kiváló anyakancák apjaként. Arra a kérdésre, hogyan tetszettek nekünk a bábolnai lovak, a válaszuk az, hogy nagyon jók. Különösen a kancák csodálatos lovak, pompás harmóniával, és csodálatra méltó nemességgel, amellyel újra és újra elragadtatnak bennünket. A mar és a hát mindegyiknél nagyon jó, az ágyék erőteljes. Az arab ló két jellegzetes bélyegével gyakran találkozunk Bábol-

nán, a kissé hegyes farral, és a kardos hátulsó lábállással. Ezek azonban a keleti lovak fajtabélyegei. Feltűnőek az igen jó, erős ízületek. És újból és újból lenyűgöz nemességük. A mének összenyomásukban kevésbé imponálóak. Pillanatnyilag nincs köztük egy sem, amelyik a legelső osztályba sorolható lenne. De nem ezt találjuk összes főménéseinkben? Nem mindenütt azt a panaszt halljuk, hogy hiányzik az igazán nagy, hibátlan mén, amelyik csak előnyös tulajdonságokat örökít. Milyen sokáig tart, míg egy ménes egy valóban kiváló ménre tesz szert, és milyen hosszú időn át kell ennek hiányával túl élni? O'Bajan, aki hosszú időn át Bábolna büszkesége volt, a végét járja. Még él, huszonkilenc éves, de számolni már nem lehet vele. Jelentőségére, és arra, hogy mit jelentett ő Bábolnának, jellemző, hogy az a két csikó, amit az elmúlt évben adott évjáratainak (fél-, illetve egyévesek) meglehetősen a legjobbjai.

Leírjuk most a Törzsméneket: **O'Bajan**, fekete, 155 cm magas, apja az Anazé el Sbaa törzsből, anyja: Meneghie törzsből. Valamikor állítólag igen szép ló volt. Ma egy roncs, kócosan, és borzasan. A hatalmas életerő, amelyik óriási reproduktorra emelte, még ma is sugárzik a szeméből. Mivel egyik lábát eltörte, és már kevés ereje van, már csak vonszolja magát előre, és nem szívesen hagyja el a bokszát. A csüdjei, amennyire ez ma megítélhető, hosszúak voltak és puhák. A nyak kissé rövid és vaskos, a marja kielégítő, hosszú fara meglehetősen kerek és még ma is O'Bajan legszebb része. Egész alkata igen izmos, sokkal több nem mondható el róla, hiszen a háta már teljesen besüpedt, az egész ló összeesett. A nemesség talán soha sem volt erőssége. Annál jobbak az ivadécai – a legtöbb fekete és pej – valamennyien jelentősen nagyobbak az öregnél; széles, mély lovak igen jó hátulsó résszel igen szép kifejezésteljes végtagokkal és



O'Bajan, eredeti arab telivér mén, fekete, szül. 1881, nevelte: az Anase El Spa beduin törzs.



4. O'Bajan-4, szürke arab telivér kanca, szül. 1890-ben Bábolnán, apja: O'Bajan, anyja: 51. Koheilan. Az 1900-as párizsi világtállításon ezüstérmet nyert.

gazdag izomzattal. O'Bajant, a mostani parancsnok, Fadlallah-el Hedad ezredes hozta Keletről és egyike a legszerencsésebb vásárlásoknak, amelyeket Európa részére teljesítettek. **Gazal** ezt a szürkét Bábolna tenyésztette. Anyja egy O'Bajan kanca. Gazal 165 cm magas, nemes, tetszetős, igen jól kiegyensúlyozott ló, törzse kissé hosszú, de igen jól zárt a törzs. A válla elég hosszú, és jó a fekvése, az elülső csüdök rövidek és erősek, de egy kissé meredek. Az izomzat kielégítő. Gazal kifejezésében egy kissé keményebb lehetne. Kissé talajon tágan közlekedik. Nem több egy átlagos ménnél. Hiányzik a kifejezett típus, amely az arabokat pl. a Weili ménesben származásuk kiemeltettségé miatt jellemzi. Gazal keveréke a Gazlan, Jussuf, O'Bajan és Bagdady vérnek. Ahogy a származásából látható benne a Brudermann-expedícióban érkezett lovak egészen különös szerepet játszanak. Világosan látszik, hogy milyen hasznos volt a ménes számára ezeknek, az 1857-ben Bábolnára érkezett lovaknak az örökítő ereje. Gazal származása nem teljes, mert hiányzik Bagdady XXXIX. származása. Nem könnyű Bábolnán és Mezőhegyesen egy származási táblát kitölteni, mivel hiányoznak a nyomtatott méneskönyvek, ezért a különböző részeket innen-onnan kell összeépíteni. Mi Németországban ebben a vonatkozásban sokkal előrébb vagyunk. Mi rendelkezünk a Trakehneni, a Beberbecki Főménések méneskönyveivel, és majdnem minden tartományi tenyészet méneskönyveivel is, amelyeket mindenki beszerezhet és azzal dolgozhat. O'Bajanon kívül, Bábolnának még négy eredeti arab

ménje van, amelyek mindegyikét Fadlallah-el-Hedad ezredes Keletről importálta. Tudjuk, hogy a Keletről importált mének külsejükben, kinézetükben erősen eltérőek. Minthogy mi a francia ménesvezetőségnek szinte az összes eredeti arab ménjét ismerjük, nagyon érdekelt bennünket, hogy milyen eredeti arab ménekkel találkozunk Bábolnán. Az alábbiakban ismertetjük őket:

Siglav Bagdady szürke, 156 cm magas, 1895-ben született, Apja a Siglav törzsből származik, anyja egy Siglav Jidran. 1902-ben Arábiában vásárolták. Igen szép, nemes, erőteljes mén. Igen nemes, szép fej és nyak, igen jó mélység, a hát puha. A far kerek és még éppen elegendő hosszúságú. A mellkas bordázata jó, és mindenütt elég széles. A csánkok korrektek, és erősek. Az elülső lábak jól építettek, de nem eléggé szárazak. Feltűnőek az igen erős, alapos csüdök. Siglav Bagdady igen nemes, élénk mén, és összességében egy igen szimpatikus mén, ha nem is tartjuk egy nagyjelentőségű törzsménnek. Sajnos a patái nem jók és ezt örökíti is.

Mersuch szürke, 162 cm magas, 1895-ben született, apja a Schmed Koheilan törzsből való, anyja egy Hamdani Semrie. 1902-ben Fadlallah-el-Hedad ezredes vásárolta Chasin Pasától. Szép, nemes mén, amelynek azonban jelentékeny hibája van, nagyon kevés a törzse. Nemcsak a bordázat öblössége hiányzik, nagyon keskeny a mén a lapocka mögött, hanem a bordázat hátul is túl rövid és lapos. A lapocka még elegendő, a felkar feltűnően hosszú. A ménnek lendületes a mozgása, de

egy kissé földön szűken jár. A hát egy kissé hosszú, és előremélyedt. A mélység megfelelő, a far elég hosszú és széles. Egy kissé lekerekített. A csüdök nem éppen meredek, de egy kissé rugalmasabbak lehetnének. Szélesek és erősek a száraz. Mersuchot a ménes erősen igénybe veszi, igen sok ivadéka van a ménesben. Általában nem rossz lovak, mindig igen nemesek, acélosak és jól izmoltak. Gyakran azonban magas lovakat ad és hosszú csüdöket örökít.

Shehan Schammar pej, 157 cm magas 1896-ban született. Apja Koheilan Adjuzé törzsből való, anyja Sheba Gehal el Adjuzé. Fadlallah-el-Hedad ezredes 1902-ben egészen olcsón vette meg, mert egy lába el volt törve. A mén a magasságához képest hosszú, de kiválóan zárt. Egy igen erőteljes, vaskos, zömök mén, a nemesség minden jele nélkül. Az arab lovat nem így képzeljük el. Jó lapocka, igen kevés mar, rövid nyak, kiváló bordázat és igen jól zárt törzs. Hosszú, egyenes igen jól izmolt far, az egész ló nem nagyon száraz. De rendkívül jól izmolt. Egy durva, erőteljes, robusztus füttykös, bunkó, biztosan gazdag tartalommal, de kevés van benne abból, amilyennek mi a sivatagi nemes lovat elképzeljük.

Koheilan Raschid pej, 161 cm magas, nekünk azonban lényegesen magasabbnak tűnt. 1897-ben született. Apja Koheilan Alradi, anyja Koheilan. 1902-ben Fadlallah-el-Hedad ezredes Arábiában vásárolta. Egy kevésbé szimpatikus mén. Igen hosszú, kifejezéstelen törzs, lapos hát, erősen kardos lábak, hatalmasan feligazított nyak, nagy fej. Sem Schehan



Gazal, szürke arab telivér törzsmén Bábólnán, szül. 1898. apja: Gazlan I, anyja: 22 O'Bajan. Törzsmén volt Bábólnán 1902-től 1913-ig.



Siglavy Bagdady eredeti arab telivér törzsmén Bábólnán, szürke, szül. 1895, nevelte a Ruala beduin törzs.



Mersuch, szürke eredeti arab telivér törzsmén Bábólnán, szül. 1898. Chazim Pasa ménésében.



Shehan Schamar pej eredeti arab telivér törzsmén, szül. 1896-ban Szíriában.



Kobailan Raschid, pej eredeti arab telivér törzsmén Bábólnán, szül. 1897.

Shammar, sem Koheilan Raschid nem hátsó modellek.

Ismét látható, milyen nagy különbségek fedezhetők fel az eredeti araboknál. Minden megalálható. Kiválóan zárt rövid hátat, és végtelenül hosszút is. Egészen egyenes hátulsó lábakat és erősen kardosakat is. Hosszú puha, finom, de egészen rövid feszes csüdöket is. Rövid, izmos nyakat, de hatalmas hattyúnyakat is. Az arab fajtán

belül a legnagyobb a küllemi bélyegek különbözősége.

Az eredeti arab ménék Bábólnán nem gyakoroltak ránk lenyűgöző hatást. Ez a négy mén, csalódást okozott nekünk, mert a sok jó pontjuk ellenére jelentékeny hiányosságai is vannak. Minden esetre a Franciaországban álló eredeti arab ménék között nemcsak szebb, hanem jobb alkatú egyedeket

is láttunk. Hogy mindenki össze tudja hasonlítani, ezért megnevezzük Pompadourban Mossul-t, Tarbesben Collaro-t és Nahr Ibrahim-ot, és Pauban Chakir-t. A többiek, Pompadourban Kahil el Adjouz, Tarbes-ben Beni Kaled, Khouri és Mourgadek, szintén nem mentesek a hibáktól, de összességében legalább annyira tetszetek, mint a bábólnaiak.

Koheilan IV szürke arab telivér törzsmén Bábólnán, szül. 1904, apja: Koheilan II, anyja: 124. O'Bajan. Törzsmén volt Bábólnán 1909-től 1924-ig.

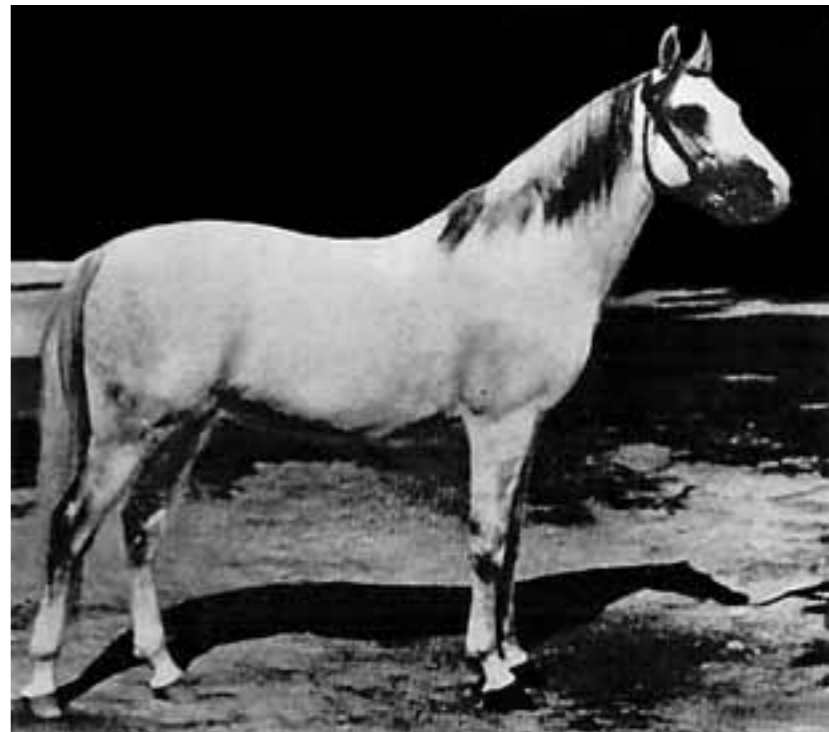

Ez az összehasonlítás természetesen ne jelentsen lekicsinylő véleményt Bábólna számára. Végül is a ló megítélésénél a személyes ízlés komoly szerepet játszik. Az egyik, egy lovat golyó érettnék ítél, a másik benne látja a tökéletesség netovábbját.

Ha egy ménesnek olyan jó, állandósult kancacsaládjai vannak, mint Bábólnának, nem kell aggodalmaskodnia az alkalmazott eredeti arab ménék küllemi hibái miatt. Ha ez a mén egyébként kiváló, akkor egy-egy küllemi hibával a mén vállalható. Ha a kancaanyag több generáción át korrekt lábszerkezetű ősökre épül, akkor az a veszély, hogy egy mén egy-egy küllemi hibával zavart okozhat, nem olyan nagy. Még akkor sem, ha egy küllemi hiba az állományban megjelenik, akkor ez a hiba a korrekt lábszerkezetű ősökre történő rokontenyésztéssel hamar kiküszöbölhető. Meg kellett szokjunk, hogy az eredeti arab ménék küllemétől egyre kevesebbet kívánjunk, hiszen az utolsó évtizedben szinte semmi nem jött keletre, amely küllemében teljesen kielégített volna bennünket. Mi az eredeti arab ménektől elsősorban a szervezet szilárdságát, az igénytelenséget, és az ellenálló szervezetet várjuk el. A kiváló küllemnek mén-

seinkben, melyekben ezeket a méneket alkalmazzuk, megszilárdulva kell jelen lennie.

Folytatjuk a bábólnai törzsmének leírását. A négy eredeti arab ménen, Siglavy Bagdady, Mersuch, Shehan Shammar, és Koheilan Raschid-on valamint a Bábólnán tenyésztett arab telivér Gazal-on kívül, Bábólnának van még néhány arab telivér és arab félvér törzsménje, amelyeket maga tenyésztett.

Delal pej, arab telivér, 161 cm magas, 1903-ban Bábólnán született, apja Shahan Shammar anyja az importált Delali (a Maneghi törzsből). Delal teljesen az apja. Még mélyebb, feltűnően mély és rövid lábú. Egy durva, robusztus mén, minden nemesség nélkül, közönséges megjelenéssel. Marja kevés, a háta kissé hosszú. A nyak rövid és vastag, a fej goromba és rosszul tűzött. Feltűnő, ugyanúgy, mint apjánál Shehan Shammarnál, az átlagon felüli hátulsó bordázat és a kiválóan zárt törzs. De nyoma sincs benne annak a lónak, amelybe bele

lehetne szeretni. Vannak ugyanis emberek, akik mindig azt a lovat keresik, amelybe bele tudnak szeretni. Delal egy durva, robusztus gebe.

Koheilan IV. szürke, szül. 1904. Egészen más lovat látunk viszont ebben a festményszerűen szép szürkében. Szoborszerűen szép ez a szürke. Sajnos sem elég nagy (158 cm), sem elég erős. Ha négy centiméterrel magasabb volna, és erősebb csontozattal rendelkezne, akkor Bábólnának egy valóban sokat ígérő fiatal törzsménje lenne. Ő testesíti meg azt az arab lovat, amelyet leírásaink rögzítenek. Magasan nemes, száraz, kokett, egy igen harmonikus modell, egy természetes egyensúlyban lévő ló. Minden a helyén van. A felső teste hibátlan, tökéletes, a fara erőteljes, egyenes, magasan tűzött farokkal. A nyaka szépen emelkedik ki a törzséből, a feje kicsi és jó kifejezésű. A csánkok elég erősek és korrektek. Koheilan IV. Koheilan II. fia (Koheilan Adjouze eredeti arab mén fia) anyja – 124. O'Bajan (O'Bajan-143. Gazlan).

Shagya XVI (szül. 1902) szürke, bábolnai törzsmén származása.

Shagya XI ShA, Schimmel 1888, Mezőhegyes	Shagya XVII	Shagya X	Shagya IV, 1841, Bábolna, ShA, Schimmel	Shagya, 1830, Bani Saher 94 Siglavy I, 1834, Bábolna
	ShA, Schimmel	ShA, Schimmel	307 Samhan,	Samhan, 1831, Bábolna
	1888, Mezőhegyes	25 Aga	1845, Mezőhegyes, ShA, Schimmel	306 Incbato IX, 1834, Mezőhegyes
		ShA,	Aga,	Bairactor II, 1829, Weil
		1860, Mezőhegyes	1845, Weil, AV, Schimmel	Thama II, 1830, Weil
		Amurath Bairactor	7 Samhan II,	Samhan II, 1842, Mezőhegyes
		16 Amurath Bairactor	1851, Mezőhegyes, ShA	256 Siglavy XI, 1844, Mezőhegyes
		ShA, Schimmel	Amurath II,	Amurath I, 1829, Weil
		1867, Weil	1855, Weil, AV, Schimmel	Geyran III, 1845, Weil
		668 Koreischan	Kobi,	Tajir, 1851, Weil
66 Gazlan I ShA, Schimmel 1893, Bábolna	1876, Bábolna	ShA, Schimmel	1860, Weil, AV, Braun	Saida II, Weil
		1862, Mezőhegyes	Koreischan,	-
			1837, Anazeh, db. Fuchs	-
		Gazlan I	206 Shagya VI,	Shagya VI, 1848, Mezőhegyes
		AV, Braun	1866, Mezőhegyes, ShA	308 Kaleb I, 1848, Mezőhegyes
		66 Jussuf	Gazlan,	-
		1881, Bábolna	1840, Anazé Would Ali, db. Braun	Kobeili Tameri, Anazé Would Ali
		ShA, Schimmel	AV, Braun	Tadmor, 1834, Anazé el Ruala
		148 Jussuf	1854, Lipizza	Gidran, 1841, Anabien
		ShA, Schimmel	66 Jussuf	Mahmoud Mirza, 1851, Syrien
O'Bajan I ShA, Schimmel 1890, Bábolna	1881, Bábolna	AV, Braun	1808, Bábolna, AV, Braun	113 Aghil Aga, 1862, Bábolna
		1876, Bábolna	32 Hammad,	Hammad, 1850, Anazé Would Ali
		Jussuf	1881, Bábolna, AV, Schimmel	87 Gluie, 1852, Anazé Would Ali
		AV, Braun	Mahmoud Mirza,	-
		1860, Bábolna	1851, Syrien, db. O'Braun	-
		66 Shagya X	113 Aghil Aga,	Aghil Aga, 1851, Arabien
		ShA, Schimmel	1882, Bábolna, AV, Fuchs	104 Koreischan, 1853, Bábolna
		1880, Bábolna	Shagya X,	Shagya IV, 1841, Bábolna
		ShA, Schimmel	1865, Mezőhegyes, ShA, Schimmel	307 Samhan, 1845,
		1865, Mezőhegyes	28 Siglavy XXV,	Siglavy XXV (Mez), 1837, Bábolna
		1853, Mezőhegyes, ShA	146 Siglavy XX, Mezőhegyes	

Méntörzs: Shagya eredeti arab, szül. 1830. imp. 1836.

Kancacsalád: 568. moldvai (XVIII. radautzi)



Shagya XVI bábolnai törzsmén, szürke, szül. 1902. apja: Shagya XI, anyja: 66 Gazlan I.

Ez a típus kicsit nagyobb és erősebb kiadásban, ez kell, hogy egy köztenyésztés kívánatos tenyészcélja legyen. **Shagya XV.** szürke, szül. 1899 Bábolnán. 160 cm magas. A Shagyak sokat segítettek a magyar tenyésztésnek. A törzsalapító mént az almázott szürke, 1830-ban született Shagya-t 1836-ban 1800 Guldenért vásárolták Szíriában. 1842-ben megbetegedése miatt ki kellett irtani. Nem voltak nagyon nagy lovak, de erőteljesek voltak, amelyekből ma már csak kevés van, mert erre a vérre nem vigyáztak kellőképpen. Mi már minden lehető alkalommal felhív-

tuk a figyelmet, hogy a legjobb vér is elveszíti erejét és elvész, ha hatását nem ellenőrizzük és újból és újból nem koncentrálnak. Ezért ma Bábolnán a Shagya ménekhez sok Shagya vért tartalmazó kancákat kellene párosítani, hogy ismét több Shagya vérhez jussanak. Ha ismét vannak egyedek, amelyek kifejezetten ezt a vért képviselik, akkor lehet ezeket az egyedeket megint ott alkalmazni, ahol szükség van rájuk. A fő feladat, hogy ezt a vért újból és újból koncentrálnak. Shagya XV. egy igen tetszetős mént, szép, száraz, nemes ló. Egészében egy jó örökítő. A törzse



Felső baloldali kép: Shagya XI bábolnai törzsmén, szürke, szül. 1886. apja: Shagya VIII, anyja: 16 Amurath Bairactor. Törzsmén volt 1896-tól 1907-ig. Ifj. Vastagh György szobra.

Kobeilan III. Bábolnai törzsmén, pej, szül. 1902. apja: Kobeilan I, anyja: 1 O'Bajan, Törzsmén volt Bábolnán 1906-tól 1916-ig.

O'Bajan I bábolnai arab telivér törzsmén, pej, szül. 1891, apja: O'Bajan, anyja: 11 Amurath Bairactor. Törzsmén volt Bábolnán 1895-től 1900-ig. Ifj Vastagh György szobra.



kissé hosszú, meglehetősen mély, a háta széles. A fara széles és hosszú. Marja, válla, elülső lábai, csánkjai és mélysége igen kielégítőek. Sajnos a mént meglehetősen kicsi és ezt örökíti is. Ennek ellenére olyan ló, amelyik megmarad az ember emlékezetében. Apja Shagya XI. (Shagya VIII. – 16. Amurath Bairactor), anyja 250. O'Bajan (O'Bajan – 153. Jussuf)

Shagya XVI. szürke, szül. 1902. 166 cm magas, tehát sokkal nagyobb, mint Shagya XV. Ugyanolyan egyenes fara van, mint a XV-nek. Ágyéka lehetne rövidebb és teltebb, háta kissé feszesnek tűnik, ami hátszlovaknál

nem kívánatos. Az elülső csüdök rövidék és erőteljesek. A mént elég széles, jól illesztett a nyaka, egy száraz, nemes ló, jó típusú és jó benyomást kelt. Mozgása kevés, mert a válla kötött. Anyja Jussuf-ra rokontenyésztett, ő maga Shagya X-re. Jussuf egy egészen kiváló mént volt és Bábolnán, ahol született és majdnem húsz éven át működött, nagy érdemeket szerzett. Nem volt nagy (160 cm), de rendkívül erős, emellett rendkívül nemes és harmonikus és egy rendkívül mély, rövid lábú mént volt. Főleg Jussuf volt az, amely a bábolnai kancaállományban a mély törzset rögzítette. Vért szorgalommal kellene ápolni, például Shagya XVI-hoz, újból Jussuf vért kancákat kellene párosítani, hogy a Jussuf típust újból rögzítsék.

Shagya XIV. szürke, szül. 1900. Bábolnán. 165 cm magas. Ez a mént is Shagya XI. fia, anyja Gazlan Shagya leánya egy Jussuf kancából. Ez a mént is rokontenyésztett Shagya X-re és a Shagya típus képviselője. Nemes, élénk, jó kifejezésű mént. Elég mély, nemes, szép nyak, finom fej, jó elülső lábak, erős csüdökkel. A törzs kissé hosszú. Kissé nyitott csánk. Jó mozgás. Látható, hogy a Shagyak ügyes lovak, melyeket nemesség és jó küllem jellemez.

Siglavy V (szül. 1897.) fekete, bábolnai törzsmén származási lapja:

	Siglavy XXXVI-9	Siglavy XXXVII	Siglavy XXXI	Siglavy XVII, 1837, Radautz
	ShA, Braun	ShA, Rappe	1844, Radautz, ShA, Braun	123 Wenaty, 1833, Pitar
	1857, Radautz	1850, Radautz	17013 Gidran V.	Gidran V, 1825, Bábolna
		175 Siglavy XVII	1840 Radautz, ShA, Fuchs	111 Aly II, 1825, Radautz
Siglavy II			Siglavy XVII	Siglavy IV, 1831, Radautz
		ShA, Braun	1837, Radautz, ShA, Braun	1 Hussein I, 1827, Radautz
ShA, Rappe		1846, Radautz	437 Nonus XI	Nonus XI, 1833, Mezőhegyes
			1840, Radautz, Nonus	250 Al Dinfon, 1822, Radautz
1878, Bábolna	B Aghil Aga	Aghil Aga	--	--
		db, Braun	--	--
	ShA,	1851, Arabien	--	--
		40 Merops	Merops,	Tigraha, 1821, Trakehnen
	1865, Bábolna		1536, Trakehnen, Braun	Acheraja, 1829, Trakehnen
		Araber,	81 Samhan,	Samhan, 1826, Bábolna
		1855, Bábolna	1841, Bábolna, ShA	27 Kakeb, 1830, Bábolna
		Gazlan	--	--
		db, Braun	Koheil Tamer,	--
	AV, Braun	1840, Anazé Would Ali	Anazé Would Ali, db	--
		Groczana	Tadma,	--
142 Gazlan	1864, Lipizza		1834 Anazé el Ruska, db Schimmel	--
		AV, Fuchs	Gidran,	--
AV, Braun		1852, Lipizza	1841, Arabien, db	--
		Jussuf	Makrouf Meza,	--
1861, Bábolna	75 Jussuf		1851, Syrien, db, D'Braun	--
		AV, Braun	113 Aghil Aga,	Aghil Aga, 1851, Arabien
		1855, Bábolna	1852, Bábolna, AV, Fuchs	104 Kobachan, 1853, Bábolna
		13 Aghil Aga	Aghil Aga,	--
			1851, Arabien, db, Braun	--
	1873, Bábolna		37 Dahoman,	Dahoman, 1848, Syrien
			1855, Bábolna, AV	6 Shagya, 1840, Bábolna

Méntörzs: Siglavy, eredeti arab, szül. 1810.
Kancacsalád: 74. Tiffle, eredeti arab, 1816.

Koheilan III. pej, szül. 1902. Bábolnán. Apja Koheilan I., anyja egy O'Bajan kanca. 170 cm magas, nagy ló, de hosszú, előremélyedt háta, lapos marja és túlnőtttsége komoly hibái. Nem ügyes mén, de száraz, nemes és talán élénksége miatt lett törzsmén.

Koheilan Raschid I. fekete, szül. Bábolnán 1904. apja Koheilan Raschid anyja egy Siglavy kanca. Nekünk egyáltalán nem tetszett, egy unszimpatikus apa itt egy még unszimpatikusabb mént adott. Egészen messze áll az arab típusról. Nehéz, vaskos nyak, goromba fej, kis szemekkel. A lapocka és a mar jó. A hát kissé hosszú, de még eléggé zárt. A fara viszont egyáltalán nem

szép. Ez nem egy nemes ló fara. Rádásul még erősen kardos is.

O'Bajan V. pej, szül. 1894. Bábolnán, 164 cm magas. Apja O'Bajan er.ar. anyja 58. Samhan, Samhan; – 78. Mehemed Aly, – Mehemed Aly – 76. Gidrán XXXVIII, – Gidrán XXXVIII. – 359. Gidrán XXII. Samhan anyja egy Shagya X. kanca. Viszonylag kevert származás, kevés tartással. Erőteljes mén, feltűnően erős izomzattal és nemességgel. A marja belesüpped egy hosszú és mély hátba. A far elég hosszú, egyenes és széles. Kardos. O'Bajannál is rövidnek tűnnek, a hátsigolyák tövisnyúlványai. Egy jó kifejezésű mén, hatalmas nyakkal, rendkívül öntu-

datos, de valószínű kevés mozgással, amikor ügetnie kellett volna, mindig rövid vágtában közlekedett.

Siglavy V. fekete, szül. 1897 Bábolnán, 163 cm magas. Bábolna legjobb ménje. Ez egy kiemelkedő törzsmén, amelynek kitűnő örökítése a fiatal évjáratok megfigyelése során újból és újból feltűnik. Származásában feltűnő, hogy a harmadik, negyedik és ötödik ősi sorban az eredeti arab ménre a kiváló Aghil Agára rokontenyésztett. Ennek a kitűnő örökítő vérének halmozása biztosítja Siglavy V. kitűnő és átütő örökítő képességét. Aghil Aga 1850-ben született, a híres Brudermann-expedícióval 1857-ben érkezett

Szíriából Bábolnára. Az araboktól 1363 Guldenért vásárolták és 1865-ben Bábolna 5000 Guldenért adta el Sanguszko hercegnek.

Siglavy V. jelenleg Bábolna legjobb ménje. Dőlt lapockája, és szép fara hosszú lovat jelenít meg, középső része mégis kitűnő, háta feszes, hátsó bordái kiválóak, fara, a hátsó végtag kiemelkedően jó. Az elülső lábak ideálisan szépek, az egész ló széles, zömök, hatalmas izomzattal. A fej és a nyak lehetne szebb és nemesebb. De ennél a ménnél ezt szívesen elnézi az ember, mert ez a ló minden tekintetben jelentős, egy tömegesítő, erőteljes alkatot örökítő mén, amely amellet hűen megőrzi a harmonikus testformákat. Siglavy V. csak fekete csikókat nemz. Ősei közül Gazlan, Jussuf és Aghil Aga pejek, illetve sötétpejek voltak, míg apja Siglavy II. fekete volt. Siglavy V. ivadékai zömök, erőteljes lovak, csontosak,



Sherife, szürke, eredeti arab telivér kanca, szül. 1896-ban.

igen jól izmoltak, nagyon szép felső vonallal.

Most a kancákkal fogjuk folytatni, és pedig először a keletről importált eredeti arab kancákkal. Bábolnának ma már csak öt ilyen kancája van. Egyet közülük, Aida-t nem láttuk, mert az állatkórházban feküdt.

Bábolna eredeti arab kancái.

Sherife legyesszürke, apja a Siglavy törzs tagja, anyja Gehelt el Scharif. Egy könnyű kanca, amely sok szépséget, nemességet és kecsességet egyesít magában. Rendkívül nemes és száraz, egy ideális sivatagi arab, kevés izomzattal. Csak csont, inak, ideg és száraz és rendkívül nemes. Magas, éles mar.

Semrie szürke, apja Koheilan törzsből való, anyja Em Argub. Mély, erőteljes, rövid lábú, alapos kanca jó lapockával. A hát egy kissé hosszú. Jó, erőteljes

elülső végtag, erőteljes rövid csüddel. Egy zömök, sűrű ló. Kissé kardos.

Delali pej, apja a Koheilan-Schoemis törzsből, anyja Maneghie. Igen hosszú, előremélyedt hát, és izomszegény ágyék. Hegyes farbúb, lejtős far, jó lapocka, a mar megfelelő, kissé kardos, jó kifejezésű és erőteljes, de kevésbé nemes. Delal törzsmén anyja.

Farha szürke, apja egy Siglavy, anyja egy Gebelt el Adjuze. Csinos, nemes kanca, jó elülső lábakkal, rövid feszes csüdökkel. Igen mély, igen jó lapocka, A hát hosszú és előre mélyedt. A far kissé hegyes. Erőteljes test, tehenes állás. Marmagasságot és erőteljes alkatot az eredeti arab kancáknál felesleges keresni. Ezek a tulajdonságok nem tartoznak az arab ló jellegzetességei közé.

Bábolnának jelenleg 220 kancája van. Ezek közül 5 eredeti, keletről importált és 45 Bábolnán született arab telivér kanca. A többiek arab félvérként jelölik. A kancák legnagyobb



75 Jussuf, arab telivér kanca, pej, szül. 1873. apja: Jussuf, anyja: 13 Aghil Aga. Ifj Vastagh György szobra.



része közel áll a telivérekhez és úgy is néznek ki, mint a telivér kancák. Már említettük, hogy a bábolnai kancák között remek, pompás lovakat találhatunk, és nyugodtan állíthatjuk, hogy a világ egyik ménésében sem található ennyi nemesség, szépség, báj, harmónia és kecsesség együtt, mint Bábolnán. Minden, ami a lóban elragadtatásra készíthet bennünket, azzal rendelkeznek ezek az arabok. Az a lenyűgöző tulajdonság, amelyet az angol telivérben csodálunk, a hosszú vonalak, a versenygépezet-csontváz hatalmas emelőszerkezete, valamint a rendkívüli izomtömegek nem fedezhetőek fel ennél a fajtánál. De szelíd, és mégis tüzes szépség jellemzi a kecses, igen arányos alkatot és ez csodálatra kényszerít. Valami ősi eredetiség jellemzi természetüket, amely a kultúrfajtákban, az angol telivérben már nem fedezhető fel. Használati lóként német körülmények között túl kicsinek, túl kevésnek tűnnek, mint finom, kecses játékszerek. De sok erőteljes alkatot is találunk köztük, amelyek súlyos, nagytestű lovasokat is hordani tudnak. Mellesleg csodálatra méltó, hogy ezek a kis arabok feszes ágyékukkal gyakran nehéz lovasokat is fáradság nélkül, könnyedén hordani tudnak.

A bábolnai anyakancák két nagy futóistállóban vannak elhelyezve. A magyar ménesisállókban nincs takarmánytároló padlásuk, hanem közvetlen mennyezet nélkül a tetőszerkezet van a lovak felett. Ezáltal rendkívül levegősek. A sok ablakon át annyi fény áramlik az istállóba, hogy nappal a lovakat éppen olyan jól lehet látni, mint kinn; az is segít, hogy a nagy szárnyas ajtók nyitva vannak és hatalmas fénynyalábokat áramoltatnak az istállóba. Nincs kényelmesebb érzés, mint ebben a bábolnai istállóban ezek között a pompás kancák között sétálni, amelyek gyermeki bizalommal közelítenek az emberhez, miközben – mint ahogy ott létünk alkalmával – odakünn hóvihár tombol. A kancák a hatalmas istállóban szabadon mozognak, és csak abrakolásukkor kötik le őket. A legmegkapóbb képek játszódnak le, míg a legfiatalabb csikók az anyjuknál vannak. A magyar ménésekben az ellés szeptemberben kezdődik. Amikor mi november elején Bábolnán voltunk, 35 csikó volt jelen, köztük a legfiatalabbak az anyjuk mellett állnak vagy fekszenek, az idősebbek vidám játékokkal kergetik egymást. Köztük állnak a kancák, finom, szá-

raz fejükkel, nagy, tiszta szemükkel, egyik szebb, mint a másik. A Gazlan-Shagya kancák, végtelenül szárazak, és nemesek. Csontjaikat és inaikat mintha márványból vésték volna, olyan kemények, acélosak. Gyönyörű fehér szőrük a kis fekete pettyekkel festői varázslatot áraszt, ahogy ezt Meissonier tudta lefesteni.

Aghil Aga jellemzéseiként, „aki” Bábolnán kiváló teljesítményt nyújtott, itt szeretném közölni, amit Löffler a *Die österreichische Pferdeankaufs-Mission unter dem k.k. Obersten Ritter Rudolf von Brudermann in Syrien und in Palästina und der Wüste in den Jahren 1856 und 1857* (Az osztrák Lovásárló-Bizottság útja Lovag Brudermann Rudolf cs. k. ezredes vezetésével Szíriában, Palesztinában és a pusztában 1856-ban és 1857-ben) című könyvében ír: „Főnökünk szándéka volt, néhány napot Názáretben maradni, mivel nem messze ettől az emlékezetes városkától néhány beduin törzs vándorolt, akiknek törzsfőnökeit az ezredes üdvözlét és meghívót küldött hogy jöjjenek Názáretbe és eladásra szánt lovaikat hozzák magukkal. Következő reggel valóban megjelent egy csoport beduin, sejkjükkel együtt, akik a városka köze-

leben táboroztak. Vezetőjüket Aghil Agának hívták, általános félelem vette körül, a Jordán folyó gazdag füvű völgyéből érkezett ahol a törzse állatait legeltette. Kíséretében több szép ló volt, ő maga egy pej mént lovagolt, amelyet marmagassága, de ereje, és nemessége is kitűntetett. A mén felindult állapotban volt, a kiütköző véretek hálója fonta be testét, nyerítve ágaskodott, alig engedte, hogy nemes alakját, törzsét alaposabban megítéljük. Az ezredes megvételre alkalmasnak ítélte és megkezdte az alkudozást, amelyet még aznap sikerült eredményesen befejezni. A mént korábbi tulajdonosáról Aghil Agának nevezték el, és Bábolnán megtekinthető.” Ez volt Aghil Aga, „aki” a magyar tenyésztésben kiválóan teljesített, és amelynek vérének Siglavy V. képviseli. 1867-ban, amikor az Általános Osztrák-Magyar Méneskönyv I. kötete megjelent, kilenc Aghil Aga anyakanca volt Bábolnán és három Radautzban. 1867-ben a méntelepeken kilenc fia állt ennek a kitűnő ménnek.

Brudermann ezredes nagy expedíciójáról még ma is gyakran esik szó. Egy nagyszerű vállalkozás volt. Brudermann minden területet beutazott, amely abban az időben nemes lovak vásárlása céljából számításba jöhetett. Átutazta a pusztákat, a magas hegyeket égető napsütésben, hetekig tartó esőzésben, magas hóban, és csikorgó hidegben és olyan válogatott lovak csoportját hozta Európába, amelyhez hasonlót nem láttak, és az egész világ érdeklődését felkeltette. Ferenc József császár is Lipizzára utazott, és megnézte a szállítmányt. Mikor nézi meg ma egy császár az importált lovakat? A szállítmány 16 ménből és 50 kancából, és 14 vemhesen vásárolt kanca csikóiból állt. Gazlan és Siglavy között származásából látszik, hogy mennyire hatékony még ma is a Brudermann-expedíció lovainak örökítése. Ezek az egyedek a mai ménés fiatalabb részének alapállományát adják, ezért szorgalmasan meg kellene őrizni, miután kiváló hatásuk bebizonyosodott.

A 45 arab telivér kanca, amellyel Bábolna rendelkezik, apák szerint a következő módon oszlik meg:

O'Bajan	14 kanca
Hamdani Semrie	20 kanca
Hadban	5 kanca
Maneki	2 kanca
Dzsingisz Khán	4 kanca

A következőkben néhány típust szeretnék bemutatni az arab telivér kancák csoportjából. A Brudermann által vásárolt kancák közül különösen Nedjme emelkedett ki Bábolnán. Az ezredes 976 Guldent fizetett ezért, az 1849-ben született, Nedjedből származó kancáért. 1857-ben érkezett Bábolnára és 1871-ben magas kora miatt elaltatták. Néhány kanca a legszebbek közül, amelyeket láttunk, a szeplős szürke Nedjme leszármazottai. Láttuk a 41. O'Bajant (sárga)-Jussuf- Nedjme, egy finom kis kanca, de rendkívül értékes, kiemelkedően száraz, és nemes, egyenes farral.



16 Kara Mirza pej arab telivér kanca, szül. 1889, apja: Kara Mirza, anyja: Polkan. Ifj Vastagh György szobra.



3 Aghil Aga, pej anglo-arab kanca, szül. Kisbéren 1862-ben, apja: Aghil Aga arab telivér mén, anyja: 30 Maria, angol telivér kanca. Julius Blaas festménye 1872-ben.

Továbbá a 48. Gazlan I-et (pej), – Jussuf – Bagdady – Nedjme, ő is kicsi, és finom, de rendkívül nemes, hosszú törzs, kevés mar, és kissé mélyen tűzött fej. Ezen kívül a 60. Hamdani Semriet (szürke) Jussuf – Bagdady – Nedjme fiatal anyakanca hatalmas lapockával, és kiváló elülső lábakkal. Szívtájéka lapos.

Ki kell emelni, hogy a telivér kancák egy része angol telivér vérhányadot is tartalmaz az 1842-ben született angol telivér **Maria** révén. Mariát Aghil Aga fedezte, és 1862-ben ellett egy kancát, amelyik Bábolnán egészen kiváló teljesítményt nyújtott. Mivel Maria Bábolna számára leányán keresztül

nagyon jelentős lett, ezért származását közöljük.

Feltűnő jelenség, hogy egyedek, amelyek egy család, vagy egy egész tenyészet kinduló pontjait jelentik majdnem mindig egy-egy kiváló ősrvaló rokontenyésztést mutatnak. Ezt látjuk Maria esetében is a Comus-ravaló rokontenyésztésben. Úgy tűnik, hogy a rokontenyésztés ezeknek az egyedeknek egy potenciális örökítő képességet, saját típusuk és tulajdonságaik átörökítésének erősebb lehetőségét biztosítja. Azt is érdemes itt szóvá tenni, hogy azon angol telivér kancák egyike, amelyeket Gayot Franciaországban az angol-arab tenyésztés megalapítására igénybe

vett, szintén egy Comus kanca volt. Azok közül a telivér kancák közül, amelyek Maria-tól származnak, mi a következőket láttuk. 52. Gazlan I. (sárga) Amurath- Mahmud- Maria, egy pompás kanca, igen jó mélységgel, kiváló öblös bordázattal, hatalmas marral, hátul kissé kardos. A 14. Gazlan I. (sárga) Amurath- Mahmud- Maria, terjedelmes, erős, széles kanca, erős, de nem túl száraz elülső lábakkal, továbbá 85. Hamdani Semrie-Gazlan I.-Amurath- Mahmud-Maria, igen mély kanca, jó lapocka, ezen kívül a 19. O'Bajan-Gazlan-Mahmud Maria teljesen az apja, O'Bajan, finom kanca. A többi telivér kanca közül még említem a 112. Hamdani Semrie-t anyja

Dzsingiskhan tűzött sárga anglo-arab törzsmén. Született: 1888., apja: O'Bajan, anyja: 11. Amurath Bairaktar.



az eredeti arab kanca Semrie, egy igen szép, tipikus arab ló, a végtagok nem teljesen szárazak, 15. Hamdani Semri, egy O'Bajan kancából, vékony lábakon áll, nem eléggé száraz, kevésbé nemes fej, lógó fülekkel. 78. Ben Achmed-O'Bajan-Gazlan-Aghil Aga, egy kicsi, igen nemes, mély szürke kanca, igen jó végtagokkal. 55. Koheilan Raschid-Jussuf-Adjouze erőteljes ló, igen jó felső testtel, a far kissé rövid 474. Gazlan-Amurath-Mahmud-Aghil Aga, kiváló kanca, szürke, igen nemes, hosszú vonalak, hosszú far, magas mar. 3. O'Bajan-Polkan-Jussuf, kicsi, finom és igen nemes 18 éves kora ellenére egy kecses ló. 96. Hamdani Semrie, Semrie, Gazlan- Amurath, igen jó erőteljes sárga kanca, nem túl száraz, és nemes, de izmos, elülső lábtő nem kifejezett, magas, éles mar, kissé meredek elülső csüdök. 16. Gazal-190.O'Bajan- szürke, kissé lóg az elülső végtagja, tetszetős, szép zömök ló. A kancák mindig apjuk nevét viselik, és megkülönböztetésül kapják nevük elé a számot.

Végül Bábolna arab telivér anyagának bemutatása után, természetesen felvetődik a kérdés, hogyan alakul a magyar ménesben, az arab telivér tenyésztése, milyen eszközökkel kí-

vánják ezt a tenyésztést ezen a magas szinten tartani? Nem tudjuk, szándékoznak-e további expedíciókat keletre küldeni, újabb eredeti arabok vásárlására? Eddig még minden tenyésztésben mindig vissza kellett nyúlni az eredeti sivatagi lovakra, hasonlóan azokhoz az országokhoz, amelyek angol telivért tenyésztenek, mindig az anyaország, Anglia forrásából kellett merítsenek. De az is igaz, hogy egyre nehezebb Keletről, az európai igényeknek megfelelő tenyészlovakhoz jutni.

Minden jel arra vall, hogy a sok, kevésbé értékes törzs egyedeit, a jó törzsekkel egyre inkább összekeverték, és a legtisztább, legértékesebb törzsek egyedei csak nagyon ritkán és nagyon nehezen elérhetőek, mivel ezek tulajdonosai, a sivatagi beduinok egyre inkább visszahúzódnak. A beduin törzsek egy része letelepedett, ezzel az igény az állóképes és igénytelen lóra már nem áll fenn. Törökország szultánjának ménesében, úgy tűnik, kevés értékes ló található, mert amelyeket ő időnként európai hercegeknek ajándékoz, azok nem tudnak bennünket csodálatra ragadtatni. A bécsi Spanyol Iskolában láttunk egy pej mént, amelyet a szultán Ferenc József császárnak ajándékozott, ez egy viszonylag csekély értékű ló.

Dr. Chapeaurouge, akivel a közelmúltban többször erről a kérdéstről beszélgettünk, azt ajánlotta, hogy ha kiváló arab lovakat akarunk venni, érdemes lenne Indiába menni, mert oda évenként több száz lovat visznek eredeti hazájukból. Szemtanúk mesélik, hogy az indiai hercegek istállóiban sok jó arab ló áll. Indiában sok versenyt is tartanak arab lovak számára. Talán felállít Bábolna ismét egy lovat a weili ménesből, miután Amurath Bairactar ennek a magyar ménesnek olyan kiváló szolgálatot tett, és egy másik weili mén, Amurath lett az osztrák állami radautzi ménes középontja és fő támasza. A weili arabok általában egy kissé erősebbek, mint a bábolnaiak, és ők az arab lovak típusát és nemeségét tökéletesen megőrizték. Indokolt lenne Bábolna számára, amíg nem rendelkezik első rangú eredeti kancákkal, a beállításra kerülő kancákat teljesítmény alapján szelektálni. A lovakat Bábolnán versenyszerűen készítik fel és futnak is versenyben, de ezt az előkészítést viszonylag ártalmatlan eseményként jellemzik. Mi is azt gondoljuk, hogy az arab ló teljesítőképességének megítélésére nem egy síkverseny, hanem inkább egy hosszabb ideig tartó vizsga lenne alkalmas, amely állóképességét,

137 Jussuf, szürke kanca, szül. 1880, apja Jussuf, anyja: 16 Shagya X. Ifj Vastagh György szobra.



ellenálló képességét vizsgálja, mint például egy távlovaglás. Egy hosszabb előkészítés után, amelyet egy távlovagló versennyel zárának le, nehéz terepen és kevés takarmányadag mellett. Amelyik egyed ezt a vizsgát nem teljesíti megelégedésre, nem szabadna a bábolnai kancák közé sorolni.

A Bábolnai utazásunk során, hipológiai beszélgetések kapcsán ismételték feltettük nekünk a kérdést, hogyan magyarázható, hogy a Bábolnán tenyésztett mének viszonylag gyakran nem fedeznek jól? Ez a kérdés számunkra azért is fontos volt, mert az arab mének közismerten teljesen fedező mének. Összefügghet-e ez a bábolnai lovak közismert szelíd természetével?

Mindenkinek feltűnik, hogy Bábolnán gyakran találni méneket, amelyek inkább herélt, mint mén jellegűek. Mi mindenképpen arra gondolunk, hogy többet kellene a lovaknak dolgozni. Nemes lovaknál ez a legjobb módszer, a nemi ösztön fejlesztésére, és ébren tartására. Valóban nagyon szép, ha egy mén az ember tenyeréből eszik, és azért méneknél szívesen látjuk, ha ménhez méltóan viselkednek és nem vesszük rossz néven, ha nem esznek

a tenyerünkől. A hiányos nemi ösztön leginkább azoknál a bábolnai méneknél észlelhető, amelyeket erősebb növekedésre ösztökléltek. Itt a kétszeres munka adagra lett volna szükség. Németországban is megfigyelték, hogy erőteljesen hajtatott felnevelésben részesített félvér mének nem fedeznek buzgóan. Az idegrendszer tompábbá válik.

Bábolna számára véleményünk szerint szükséges lenne egy nyomtatott ménes könyv megjelentetése, hogy minden érdeklődő hozzájuthasson. Ennek tartalmaznia kellene – mintának lehetne a trakeheni méneskönyvet használni – az összes, a ménes fennállása óta használt kancát, pontos származással, és összes ivadékaik adataival és soruk alakulásával, valamint az összes a ménesben használt fedezőmének származását. Ha egyszer elkészül egy ilyen méneskönyv a ménesi adatlapok alapján, akkor a használhatóan rendezett adatokból, azok rendszerezésével, a legfontosabb tapasztalatok leszűrhetőek. Mindenek előtt, a ménes összes lovának a származási lapját kell felfektetni. Ebben a pillanatban áttekinthetővé válik, hogy mely vonal kombinációk voltak a ménesben a leg-sikeresebbek. A méneskönyv alapján az is könnyen megállapítható, hogy mely

kancák azok, amelyek családot alapítottak, amelyek kiemelkedtek, mely különleges tulajdonságok kötődnek egyes származásokhoz. Minden ménes számára alapvető követelmény legjobb vérvonalainak, azok létezési feltételeinek, pontos megismerése, hogy ezek fenntartása és ápolása lehetségessé váljon. Mert egy házhoz hasonlóan ezek adják egy tenyészet alapját és jelentik az épület tartósságát, állandóságát biztosító tartóoszlopokat. Ezeket gondosan meg kell őrizni, és újból és újból össze kell őket hozni, kapcsolni, hogy a tenyésztés típusát, értékeit, állományát fenn lehessen tartani.

Ha egy tenyészet így épül fel, akkor ennek a tenyészetnek biztos alapja van, és hosszú időn át önmagában fenntartható akkor is, ha nincs erre alkalmas mén éppen kéznél.

A szorgalmas és szakszerű építkezés során sokkal hamarabb születik meg a jó törzsmén is, mint a tenyésztés összefüggéseinek ismerete nélküli, küllemre történő válogatásnál.

A magyar állami ménesek tisztjeinek sok feladata van. Kiképzik az újoncként bevonuló kiskatonákat és felügyelik a ménesi szolgálatot. Így nem marad idejük a tenyésztés felépítésének tanulmányozására. Ők ebben közvetlenül nem is érdekeltek, hiszen minden tenyésztői intézkedést

a Földművelésügyi Minisztérium hoz meg. A Földművelésügyi Minisztérium lótenyésztési osztályvezetője írja elő a párosításokat, miután osztályozta, minősítette az állományt, és minden egyéb más is az ő utasítása szerint történik. A méneskarri tisztek csak végrehajtók, kivitelezők. Mellesleg szólva, sehol nem találni jobb lóismerőket, mint a magyar ménesek tisztjei között. Kiválóan ismerik a lovak használati és teljesítmény értékeit is. Mivel azonban nincs befolyásuk a tenyésztésre, ezért a fiatalabbaknak nincsenek mélyebb ismereteik a lovak származásával kapcsolatban. Hiányzik a tenyésztésbe való elmélyedés, annak felépítése, változása, valamint ennek okai iránti igény, mert ezek ismerete, ezek megértése adja az összes összefüggések ismeretét, így érthető meg csak a tenyésztési tevékenység teljes egészében.

Mivel a tiszteknek nincs idejük, és a tenyésztési eseményeket a Földművelésügyi Minisztérium irányítja, az lenne a célszerű, ha felállítanának egy tenyésztési irodát ahol az állami ménesek és a köztenyésztés méneskönyveit felfektetnék. Talán el lehetne érni, hogy a méneskarri tisztek ebben az irodában dolgozzanak, mielőtt vizsgáikat a ménesben leteszik, így jobban megismernék a lovak tenyésztésének alapjait. Mert ha alaposabban ismerik a ménesekben tenyésztett lovak tenyésztésének alapjait, a tenyészmunka részleteit, az anyagot, amivel dolgoznak, később, a méntelepek parancsnokaiként alaposabb ismeretekkel, nagyobb hozzáértéssel fejleszthetnék a magyar tenyésztést. Még néhány szót a bábolnai félvér kancákról. Már említettük, hogy ugyanolyan szépek, ugyanolyan ne-

mesek, mint az arab telivér kancák. Az apák között dominál a Shagya X. és Shagya XI., Koheilan, Hamdanie Semrie, O'Bajan és Hadban. Siglavy II. után sok jó kancát láttunk, így pl. 191. Siglavy II-t egy igen jó anyakancát, széles bordázattal és igen jó elülső lábakkal.

A kiváló lábszerkezetet a Siglavy II. kancák sajátossága, és ez különösen a 183. Siglavy II-nél volt feltűnő. Marban, hátban és farban nem lehetne jobbat kívánni a Siglavy II. kancáknál. Shagya XI. igen nemes kancákat adott, de majdnem mindegyiknek lapos a nyereg tájéka. Számos kanca apja Gazlan Shagya. Az ő lányai csodálatosan nemesek, végtelenül szárazak, mindig igen jó a hátuk és bordázatuk. Különösen jó kancák a 119., a 97. és a 72. Gazlan Shagya, mindháromban Jussuf vér van. Hamdani Semrie is igen szép kancákat nemzett, igen jó elülső lábakkal, rövid, jól zárt törzsszel. Lányai közül a 29. Hamdanie Semrie különösen jó. Koheilan I. lányai, mint a 107. és a 128. Koheilan I. széles és mély, erőteljes és sűrű kancák. Gazlan-tól is láttunk néhány jó, erős kancát. Igen jó kancának tűnt 209. Jussuf II. is. Erőteljesen rokontenyésztett Jussuf-ra, egy ritkán mély és rövid lábú kanca.

Novemberben a választott csikóknál 73 mén-, és 53 kancacsikót számláltak. A mének közül 18 volt telivér. Apaként Siglavy Bagdady dominált. A félvéreknél Siglavy V. és O'Bajan V. vannak legerősebben képviselve. A fiatal kancák közül 13 volt telivér. Az öreg O'Bajánt még egy mén-, és egy kancacsikó képviselte. Nekünk különösen egy Hadban – Koheilan I. – Shagya VIII., egy szürke Mersuch – O'Bajan – egy pej Mersuch – O'Bajan III., 127.

Polkan – Aghil Aga, és egy szürke, Siglavy Bagdady – 24. Semrie – 153. Jussuf – 30. Bagdady tetszett.

Az éves méncsikók 74-en vannak, ebből 9 a telivér, (6 Mersuch, 2 Siglavy Bagdady, és egy Hadban). A félvérek között 15 csikójával Siglavy van a legerősebben képviselve, 9 csikója van O'Bajan V-nek, és Koheilan IV-nek, 6 csikója Siglavy Bagdady-nak. Az ivadékok közül Siglavy V. és O'Bajan V. csikói tűnnek a legjobbaknak, mély, széles, erős csikók, igen jó izomzattal. Az éves kancacsikók száma 65, ebből 14 a telivér. Az apák megoszlása, körülbelül azonos, mint a méncsikóknál. A kancák a szemünkben a ménekhez képest jelentősen kisebbeknek, és könnyebbeknek tűntek, elbájolóan kedves miniatűr lovacsikák. A 73 kétéves méncsikó közül 15 volt telivér. Apák szerint Siglavy bagdady négyszer szerepel, Hadban háromszor, Hamdani Semrie egyszer, Koheilan, Mersuch és O'Bajan kétszer. A félvéreknél Siglavy V. és O'Bajan V. dominál. Egy fekete méncsikó, Siglavy V., – 125. Koheilan, – 250. O'Bajan, – és egy pej O'Bajan V., egy Hamdani Semrie kancából tartozott a legjobbak közé. Bábolna bemutatása után még egyszer röviden összefoglalom azokat a dolgokat, amelyek a ménes jövője szempontjából számomra kívánatosnak tűnnek:

- Egy méneskönyv elkészítése. Az állomány vérösszetétel alapján történő osztályozása. A bevált, felismerten sikeres vonalak gondos ápolása.
- Olyan lovak tenyésztése, amelyek átütő örökítők. Ez úgy érhető el, ha az egyes lovak származásában halmozzuk a legjobb vért.

A küllemre való tenyésztésnek és a származás alapján történő tenyésztésnek kéz a kézben kell egymás mellett járnia. Ez alátámasztja az elsőt. A kizárólagos küllemre való tenyésztés még sehol sem ért el biztos, maradandó sikert.

- A tenyésztésre szánt egyedeket a ménésbe történő beosztásuk előtt, kemény teljesítmény vizsgáknak kell alávetni. Lehetőség szerint egy nehezített körülmények között végrehajtott távlovaglás formájában. Azokat az egyedeket, amelyek nem szilárd szervezetűek, és nem jó vérmérsékletűek, azokat ki kell selejtezni.
- A mozgás fejlesztése jó, lendületes ügetőmozgás elérésére való törekvés.
- Meg kell kísérlni jobb legelő és több munka révén erőteljesebb lovakat nevelni, esetleg weili vagy radautzi arabok segítségével. Meg lehet kísérlni, esetleg Indiában egy megfelelő arab mént találni.

Ezek óvatos alkalmazásával és gondos felépítésével lehet talán erőteljesebb lovakhoz jutni. Olyan arab vér bevitelle, amely erőteljesebb egyedeket ad, és ennek elővigyázatos bekeverése és gondozása.

Bábolnának egy tenyésztő művészre van szüksége, aki egy erőteljesebb alkatú arabot alkot és a tenyésztés épületének maradandó tartást biztosít. Számomra mindenesetre úgy tűnik, hogy a bábolnai rög kevésbé alkalmas egy erőteljesebb alkatú arab ló tenyésztésére, míg Mezőhegyes korábban az El Bedavy-kal és Siglavy-kal erőteljesebb arabokat nevelt, akik ennek ellenére nemesek voltak és kiválóan mozogtak. Kozma Ferenc, aki egyébként a magyar lótenyésztésben elévülhetetlen érdemeket szerzett, nem akart 160 cm-nél nagyobb arab lovakat látni, mert azt tartotta, hogy a nagyobb arab ló elveszíti a típusát, ezért Mezőhegyesen megszüntette az arab lovak tenyésztését. A mai viszonyok azonban egy

erőteljesebb lovat követelnek. A Bábolnán előforduló betegségek közül a tüdőgyulladást kell megemlíteni, és a csikóbénulás megjelenését, amelyet úgy tűnik, nem sikerült teljesen kiirtani. Már Brudermann ezredes is panaszkodott, hogy nagy veszteségeket okoznak, különösen a tavasszal ellett csikók esetében. Ő ez ellen hideg istállókkal, kemény felneveléssel és a beteg állatok kiszűrésével védekezett. Azt javasolta, hogy a megbetegedett egyedeket.

Semmi esetre sem szabad a tenyésztésbe állítani. Lehetőség szerint ő a kancákat összesel fedeztette, hogy téli csikói szülessenek.

Ragyogó napsütésben érkezünk Bábolnára, mély hóban utaztunk el. A vihar tombolt a pusztá felett, a hópelyhek olyan sűrűn szálltak, hogy a bakon ülő csikókat alig lehetett látni. A kocsinkat húzó arab lovak prüszkölve törték a havat, és a hó által elzárt világ a bábolnai napok képeinek varázsát megerősítve vetítette képzeletünkbe.”



A Magyar Királyi Állami Ménészek ménjeinek csoportja az 1900-as Párizsi Világkiállításon. Elöl Kobeilan I. bábolnai törzsmén, homlokszóján a Grand Championat kitüntetésével.



11 Aghil Aga, sárga arab telivér kanca, szül. 1863, apja: Aghil Aga, anyja: 120 Gidran ElBedavy. Az 1873-as Bécsi Világkiállítás résztvevője.

Rövid kiegészítés Aghil Agához

Aghil Aga eredeti arab telivér mént a kiemelkedő lóismerő Rudolf von Brudermann vásárolta Arábiában. (Lásd Löffler napló részletét a könyv 47. oldalán.) Amikor Brudermann ezredes 1857. júliusában eredményes expedíciója után haza érkezett, kinevezték Bábolna parancsnokává. Eredményes munkássága sajnos csak rövid ideig tartott. 1860. június 21-én kiváló érdemei elismerésével vezérőrnaggyá léptették elő és a.k.k. Ménésparancsnoksághoz osztották be. Utóda, Baron E. Boxberg ismét tenyésztési kísérletekbe kezdett. Aghil Aga 1858-tól 1865-ig fedezett Bábolnán, és még abban az

esztendőben eladták Lengyelországba. Ebben a 8 évben 60 mén- és 57 kancacsikó született utána. Az OTTO Mayr által szerkesztett *Allgemeines österreichisches und ungarisches GESTÜTS-BUCH*-ban, amely 1867-ben Bécsben jelent meg, Aghil Aga ivadékaiból még 9 országos fedezőmént sorol fel az ország különböző méntelepein, ezekből kettő Bábolnán állt, egy pedig a Radautzi Ménésben. Csak a Radautzi Ménés emelte törzskönyvi rangra Aghil Aga I néven Aghil Aga pej, 1861-ben, a 60 Tseleby kancából született fiát. Ezt a mént megtaláljuk a radautzi Shagya IX törzsmén anyai oldalán is. Shagya IX anyja 110 Shagya II, ennek anyja 82

Agil Aga I. Az említett méneskönyv a bábolnai ménésben Aghil Aghá-nak még 12 törzskanca lányát sorolja fel. Gustav Rau 1909-es bábolnai látogatása során hívja fel a figyelmet, hogy Aghil Aga milyen kiemelkedően értékes örökítő. Gustav Rau szerint az Aghil Agára való rokontenyésztés emelte a kitűnő Siglavy V-öt is egészen kiemelkedően értékes, Bábolna legértékesebb törzsménjévé. Sajnos a korabeli ménésvezetők ezt nem ismerték fel, és értékeit nem őrizték meg. Fadlallah nyugdíjazásával Siglavy V, és ezzel a Siglavy törzs is eltűnt Bábolnáról.



Gazal II



Gazal



Gazlan I

Gazal II törzsmén származása, szül. 1922. Bábolna.

	Gazal	Gazlan I	Gazlan	Gazlan, 1840 Anapa World All
	AV, Schimmel	AV, Braun	1844, Lipizza, AV, Braun	Groczana, 1852, Lipizza
Gazal I	1895, Bábolna	1881, Bábolna	80 Jussuf,	Jussuf, 1880, Bábolna
ShA, Braun		22 O'Bajan	1370, Bábolna, AV, Braun	62 Hamrad, 1881, Bábolna
1903, Bábolna	172 Shagya X	AV, Schimmel	O'Rajan,	-
	ShA, Schimmel	1858, Bábolna	1381, Tell el Keltah, ib, Kappel	-
	1893, Bábolna	Shagya X	30 Segledy,	Bagdady (Bak), 1851, Janczowice
		ShA, Schimmel	1963, Bábolna, AV	30 Nedra, 1840, Arabien
		ShA, Schimmel	1857, Bábolna	Shagya X, 1855, Mezőhegyes
		18 Gazlan	1906, Mezőhegyes, ShA, Schimmel	25 Aga, 1860, Mezőhegyes
		AV, Braun	83 Abdul Aziz,	Abdul Aziz, 1863, Ägypten
		1854, Bábolna	1873, Bábolna, ShA, Schimmel	87 Shagya X, Mezőhegyes
		Shagya X	Gazlan	Gazlan, 1840, Anapa World All
		ShA, Schimmel	1854, Lipizza, AV, Braun	Groczana, 1852, Lipizza
		1902, Bábolna	75 Jussuf,	Jussuf, 1880, Bábolna
		ShA, Schimmel	1873, Bábolna, AV	13 Aghil Aga, 1883, Bábolna
		Shagya XVI	Shagya XVI,	Shagya X, 1855, Mezőhegyes
		ShA, Schimmel	1858, Bábolna	25 Aga, 1860, Mezőhegyes
		66 Gazlan I	18 Anwarath Baractar,	Anwarath Baractar, 1867, Wien
		ShA, Schimmel	1878, Bábolna, ShA, Schimmel	868 Kowalectan, 1862, Mezőhegyes
		1910, Bábolna	Gazlan I	Gazlan, 1840, Lipizza
		ShA, Schimmel	1881, Bábolna, AV, Braun	60 Jussuf, 1878, Bábolna
		63 Koheilan IV	149 Jussuf,	Jussuf, 1880, Bábolna
		AV, Schimmel	1880, Bábolna, ShA, Schimmel	83 Shagya X, 1855, Mezőhegyes
		ShA, Schimmel	Koheilan IV,	Koheilan Aduzs, 1876, Arabien
		1910, Bábolna	1887, Bábolna, AV, Schimmel	91 Jussuf, 1874, Bábolna
		217 Saklavy Jedran	124 O'Bajan,	O'Bajan, 1881, Tell el Keltah
		ShA, Schimmel	1898, Bábolna, AV, Fuchs	143 Gazlan, 1881, Bábolna
		1899, Bábolna	Saklavy Jedran,	-
			1891, Syrien, ib, Fuchs	-
			152 Jussuf,	Jussuf, 1880, Bábolna
			1881, Bábolna, ShA, Braun	7 Abgressa VI, 1870, Mezőhegyes

Méntörzs: Gazlan eredeti arab mén, szül. 1840.
Kancacsalád: 59. erdélyi kanca szül. 1786.



248 Shagya XVI



Shagya XI



Saklavy Jedran

Gazal VII. szürke bábolnai törzsmén, szül. 1944. apja: Gazal II, anyja: 129 Shagya XXV. Bábolnán törzsmén volt 1953-tól 1967-ig, eladták Németországba, ahol Schmidt-Ankum ménésében fedezett 1967-től 1975-ig és it Németország legjobb arab örökítőjévé vált. A fénykép 30 évesen még mindig üveg tisztaságú lábakon, lendületesen, lebegő ügétésben mutatja ezt a kivételes örökítőt.



Shagya X-nek, hanem ennek a kancának anyja 18 Gazlan, tehát rokontenyésztést mutat Gazlan I apjára, a következő anya pedig 75 Jussuf. 75 Jussuf anyja pedig a 13 Aghil Aga. Gustav Rau írja: „Siglavy V Bábolna legjobb ménje, amelyet jelenleg birtokol. Ivadékai mély, erőteljes alkatú lovak, erős csontalappal, igen jó izomzattal és kiváló felső vonallal. Siglavy V származása az eredeti arab Aghil Agára konszolidált, rögzült, hiszen a harmadik, negyedik, és ötödik ősi sorban rokontenyésztett erre az ősré. Ennek a kiváló vérnek a halmozása biztosítja Siglavy V kiváló örökítését, örökítésének átütő erejét.” Siglavy V anyja 142 Gazlan, ennek anyja 75 Jussuf a 13 Aghil Aga kancából. De már Jussuf-nak anyja is, „aki” az 1878-as Párizsi Világ-

kiállításon az egész világ figyelmét magára tudta vonni, egy Aghil, Aga kanca, a 113 Aghil Aga. Tehát a kiváló örökítő Gazal I ugyanabból a kiváló kancacsaládból származik, mint Siglavy V. Ez egy kiváló példája annak, hogy egy kiváló kancacsalád közepes mén ivadékból is igen jó törzsmént tud teremteni. Gazal I után 1922-ben született az egészen kiemelkedően értékes Gazal II törzsmén. Az ő anyja, 74 Shagya XVI. Shagya XVI származásában is megtaláljuk Gazlan I-et, Jussuf-ot és a mezőhegyesi Shagya X-et. 74 Shagya XVI anyja pedig a rendkívül nemes, kiváló örökítő Koheilan IV lánya, ennek anyja ismét egy Jussuf kanca, a 152. Jussuf. Ezekből a példákban meg kellene tanulnunk, hogyan lehet kiemelkedő törzsméneket, kiváló örökí-

tőket tenyészteni. A kancacsaládokban kell a kiváló örökítőket halmozni. Ezt a titkot az angol telivér sikeres tenyésztői is felismerték és alkalmazták.

A bábolnai angol-arab tenyésztés kudarca

1914-ben báró Podmaniczky Gyula miniszteri osztálytanácsos, a francia angol-arab tenyésztés sikereinek ismeretében, azon felbuzdulva kezdeményezte, hogy Bábolnán is kezdjék meg az angol-arab lovak tenyésztését. A nagy francia hipológus, Eugene Gayot három széles, mély, atlétikus alkatú, angol telivér kancával, **Delphine xx**, **Danae xx**, és **Cloris xx**-al és két kitűnő, Szíriából importált arab telivér ménnel, **Messoud**, és **Aslan** arab telivér ménekkel alapozta meg a francia angol-arab fajtát, majd kiváló érzékkel, kombinatív keresztezéssel valóban kiemelkedő egyedeket, a két különböző fajta előnyös tulajdonságait kiválóan ötvözni és örökíteni tudó egyedeket tenyésztett ki. Fadlallah el Hedad Mihály, a kiemelkedő lovasember 1913-ban nyugdíjba ment. Utóda a kiváló lovak neveléséről Európa szerte híressé vált jobbaházi Döry család tagja, jobbaházi Döry György lett a ménes parancsnoka. C. G. Wrangel *Ungarns Pferdezucht* című könyvében a következő szavakkal méltatja a Döry

családot. „A Döry név a nemes ló barátainak körében rendkívüli népszerűségnek örvend, messze az ország határain túl is. Minden Döry egy született lovasember. Még Magyarországon sem találni még egy ilyen családot, amely annyit tett volna a tenyésztésért és a sportért, mint ennek a névnek a viselői. Minden Dörynek van egy hippikus sajátossága, ez hagyomány ebben az ősi magyar családban. Az egyik a nyeregben kiváló, a másik a bakon tündököl, és megint mások a rendkívül kemény, és magas teljesítőképességű lovak tenyésztésében értek el korszak alkotó sikereket, amelyek a magyar lovak hírét elvitték széles e világba.” Való igaz, az utolsó orosz cár II. Miklós két négyes fogatot és két hátsólovat vett a Döryek dombóvári méneséből. Neptun az első lovas olimpián, az 1912-es stockholmi olimpia díjlovaglásában ezüstérmes ló, a svéd ezredes Boltstern ló, a Döryek dombóvári ménesében született 1906-ban. Ennek ellenére Bábolnán mindent fordítva végeztek, a kudarc programozva volt.



Szomjas, angol telivér törzsmén, pej, szül. 1901, apja: Jack' O Lantern, anyja: Csintalan, Craig Millar után.

1544. Kranach I, angol-arab mén szürke, apja Kranach, angol telivér mén, anyja: 57 Kobeilan Raschid.

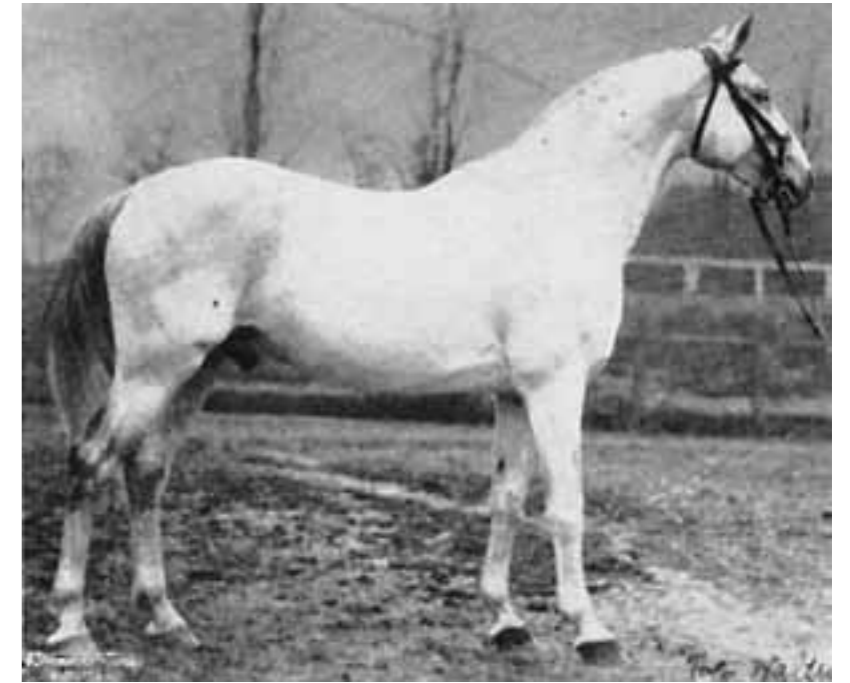

Pettkó-Szandtner Tibor szavaival idézzük fel a történeteket: „A bábolnai arabs telivér ménes az első világháború után annyira megfogyatkozott, hogy szerte a világban gyakran hallhattuk e bántó kijelentést, hogy „Bábolna est fin” vagyis, hogy a bábolnai arabs telivér ménes sorsa elvégeztetett, befejeztetett.

Lássuk az okokat, hogy miért, minek a következtében fogyatkozott, pusztult e világhírű, oly nagy áldozatokkal évekig tartó arabiai vállalkozásokkal Bábolnára került ott tovább tenyésztett eredeti arabs ménes és kancákból tenyésztett arabs telivér anyag. A világháború előtt, illetve alatt Bábolnán hosszú évek során immár a harmadik – kellő tanulmány és előre elkészített terv nélkül – angol-arabs kísérlet indult meg. Törzsménkül a következő angol telivérek helyeztetek Bábolnára:

Abdul sárga mén szül.1909. apja:

Raeburn, anyja: **Aranyos;**
Abonnet után

Szomjas pej mén szül.1901. apja:

Jack o'Lantern anyja: **Csintalan;**
Craig Millar után

Kranach sárga mén szül. 1899.

apja:**Achilles II.** anyja: **Corinthian**
Cate; **Wild Oats** után

Bakony sárga mén, szül. 1899. apja:

Bona Vista anyja: **Lelény;** **Craig**
Millar után

Maglód pej mén, szül. 1911. apja: **Mackintosh**, anyja: **Golden Butterfly;** **Prisoner** után
Bolygócsillag sárga mén szül.1913. apja: **Falb**, anyja: **Brosy Lass;** **Perigord** után azzal a rendeltetéssel, hogy ezek a ménesek, az arabs telivér és arabs fajta kancákkal párosíttassanak.

Bár nem tartozik jelen dolgozatom feladatai közé, ennek az angol-arab fajta munkálatának bírálata, de nem hagyhatom szó nélkül, hogy ezek az előbb említett angol telivér ménesek, azért helyeztetek Bábolnára, mert küllemük sok arabs jelleget mutatott, holott éppen olyan méneseket kellett volna az angol-arabs tenyésztésbe állítani, amelyek az angol telivérek kiváló tulajdonságait viselték volna magukon, mert csak így örökíthették volna az angol-arabs kitenyésztéséhez szükséges nagy angol mechanizmust és az egyéb szükséges tulajdonságokat. Elég lett volna két-három fajtájukban is kiváló angol telivér kanca idehelyezése, és ezeket, miként azt a világ leghíresebb hipológusa, Gayot tette, eredeti, vagy arabs telivérekkel fedeztettek volna. Ez elég lett volna a

meginduláshoz és elég, komoly eredmények eléréséhez is. De mi történt? Legjobb arabs telivér kancáinkat tömegesen fedezte a sok idehelyezett angol telivér mén, aminek következtében évekig, az 1918-1919-es év végéig jóformán csak angol-arabs csikókat ellettek telivér arabs kancáink, amelyek mint első keresztezés eredményei nem is voltak még a szó szoros értelmében angol-arabsoknak mondhatóak.

Sok akkor született mén került ugyan a köztenyésztésbe, és ha biztos örökítésűeknek nem is voltak mondhatóak, mégis valami hasznot hoztak. A született kancák legnagyobb részét a kisbéri ménes kapta meg, ahol az arabs vér ilyen módon való e ménesbe kerülése az angol félvérben hasznot hozónak volt mondható. De a bábolnai arabs telivér ménes öt éven át való vesztesége bizony – mert hiszen ebben az időben alig született arabs telivér csikó – katasztrofálissá vált. De még súlyosabbá tette a helyzetet a román megszállás folytán, a nagy bábolnai rablás is. A ménes akkori parancsnoka a ménest időben elmenekítette, de az éppen ellés előtt, vagy közvetlen utána álló anya-

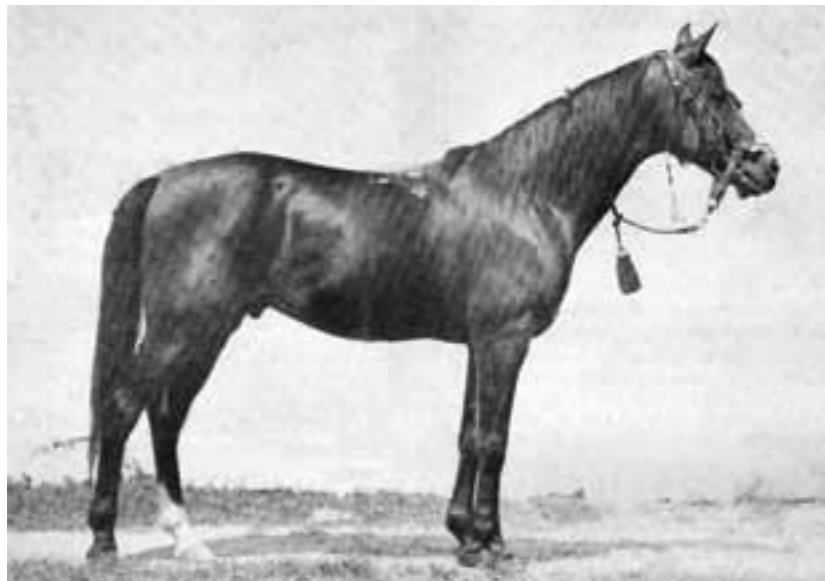

Kuhaylan Zaid eredeti arab telivér mén, pej szül.1923, apja:Kuhaylan Abu Junub, anyja: Kuhaylab Al Zyadah. Nevelte a Ruala beduin törzs.

kancákat nem szállította el, ezeket nem akarva a menekítés veszélyeinek és fáradalmainak kitenni. Így történt azután, hogy mintegy 50 anyakancát, köztük néhány igen jó arabs telivér kancát is az oláhok minden nagyobb lelkiismeret-furdalás nélkül elraboltak. De néhány választott csikó is erre a sorsra jutott, és így a veszteségek még ezzel is naggyobbakká lettek. Sőt a szintén kíméletből el nem szállított 26 éves öreg eredeti arabs telivér **Siglavy Bagdady** törzsmént is bizony magukkal vitték.

E két csapás olyan nagy megrázkódást okozott a ménés életében, hogy jogosnak láthatjuk a külföldi arabs telivér tenyésztők ama előbb említett kijelen-

tését, hogy „Bábolna a végét járja.” A súlyos veszteségeket látva, a következő ménesparancsnok, Hajnyi Artúr ezredes, első számú kötelességévé tette, megfelelő arabs telivér mének beszerzését és tenyésztésbe állítását. Így került a weili ménesből az idős Sven Hedin Bábolnára, melyet a szintén idős Koheilan IV-ért cseréltek el. Sven Hedin Bábolnán Fadlallah tanácsára a Kemir (Remény) nevet kapta. Mohács környéki cigányoktól sikerült egy teljesen leromlott csont és bőr mént megvenni, amely a szerb csapatoktól került hozzájuk, a bélyegzés alapján azonban azonosítani lehetett. Ez a mén az elrabolt Siglavy Bagdady, a 216. Semrie kancából 1908-ban szüle-

tett fia volt, amely Siglavy Bagdady II. néven lett Bábolna törzsménje. A megmenekült Mersuch I. törzsménnel így már három arab telivér törzsménje lett Bábolnának. Voltak még kísérletek, amelyek nem jártak sikerrel, Koheilan IV-nek egy Weilben született fia „Dajaker” néven lett felállítva, de sem ő, sem „Ajeb” a híres „Skowronek”-nek Angliából importált fia nem váltak be. Az utóbbinak, nemcsak rövid, tuskó nyaka volt a hiányossága, hanem az is, hogy egyáltalán nem volt mozgása. Ezért lett nagy jelentősége annak, hogy a lengyelek segítségével, 1931-ben ismét sikerült egy kiváló, eredeti arab telivér mént, Kuhaylan Zaid-ot felállítani Bábolnán.



Pettkó-Szandtner Tibor vendégeivel a bábolnai ménesudvarban az 1930-as években.

Siglavy Schwarzenberg, szürke mén született 1811-ben Szíriában. Carle Vernet litographiája.



Siglavy vagy Saglawi ugyanazon szótó; jelentése: jó felépítésű, erős lágyék, mély horpasz



és Lipcsében, I. Friedrich August szász király marktplatzi házában meghalt. 1838 óta a Lipcse melletti Meusdorffban emlékmű őrzi nevét.

Herceg Karl Philip Johann Nepomuk zu Schwarzenberg Bécsben született 1771-ben. Fiatal tisztként vett részt 1786-ban a cs. és k. Monarchia Oszmán birodalom elleni hadjáratában. Főhadnagyként 1793-ban súlyos lovasbalesetet szenvedett, amelyből nem sikerült teljesen felépülnie. Tábormagyként 1812-ben az oroszok ellen küldött cs.és k. segélyhadat vezényelte Napoleon oroszországi hadjárata idején. 1813-ban Lipcsében a népek csatájában a főereget vezette, amelyből győztesen került ki. 1810-től Párizsban volt nagykövet, itt József Poniatowski herceggel és Dietrichsteinnel ápolt szoros barátságot. 1820-ban megbetegedett,

A fejezet adataihoz forrásul szolgáltak Dr. Fritz Gramatzky és Liselotte Tarakus írásai, ezeket egészítette ki Dr. Hecker Walter. A származási lapokat Dr. Hecker Walter készítette.

A Siglavy ménvonal egy igen erős akkorddal lépett be az európai lótenyésztésbe, amikor Schwarzenberg herceg 1816-ban ezt a mént a szíriai sivatagból Lipizzára importálta. Ez az 1810-ben (egyek források 1811-et jelölnek) született szürke mén származása szerint a Siglavy Gidran törzshöz tartozik. A mén, felfedezője tiszteletére Weilben a „Schwarzenberg-Siglavy” nevet kapta. A mén különleges jelentősége abban rejlik, hogy a hozzá párosított sivatagi arab kanca, Hamdani I 1821-ben Sadi III. kancát elletette, és ez a kanca szülte 1829-ben Bairactar mén után Amurath I-et, ezt az egészen kiemelkedő mént, amely 1836 és 1856 között a weili ménes törzsménje volt és kiváló nemessége és rendkívül átütő örökítő ereje a weili ménes gyors felvirágzását meghatározta. A mén különleges jelentősége abban rejlik, hogy, hogy ez az



A nagy Siglavy. Albrecht Adam festménye.

Amurath I. adta a négy generáció után az 1881-ben született Amurath nevű mént, amely a „Weili” melléknevet viseli, és ennek a ménnek a származásában leányán, Sady III-on keresztül Siglavy neve, nem kevesebbszer mint tizenegyszer szerepel. Siglavy-Schwarzenberg Lipizzáról 1822-ben Mezőhegyesre került, ahol Siglavy I-ként fedezett. Ugyanebben az időben Mezőhegyesen állt: Siglavy IV. sivatagi arab mén, szül. 1819, amely Konstantinápolyban került megvásárlásra. Ezt a két sivatagi arab mént a Schwarzenberg Siglavy-t és a

Siglavy IV-et sokszor összekeverték. és ebben a korban a törzsmének számozása is sokszor rendszertelenül történt. Ebben a korszakban kancákat és méneket is hoztak más ménesből Mezőhegyesre. Így Siglavy IV 1825-től 1835-ig Mezőhegyesen fedezett, és 1836-ban Bábólnán. Az is gondot okoz, hogy egyes esetben a ménnek megtartották a másik ménesben is eredeti törzsmén számukat, de legtöbb esetben az ottani következő törzsszámot kapták. Így például a Schwarzenberg-Siglavy-nak 1931-ben Radautzban született unokája Siglavy IV-ként fedezett

Radautzban, de ugyanezen néven fedezett 1836-ban Bábólnán is. A sivatagi arab ménnek, a Konstantinápolyból vásárolt Siglavy IV-nek egy a 46. Siglavy-ból 1837-ben Bábólnán született fia először szám nélkül, majd 1842-43-ban Siglavy IV-2 ként Bábólnán, végül Siglavy XXV-ként 1845-től 1854-ig Mezőhegyesen fedezett. A két Siglavy ménre alapuló törzs annyira gazdag és annyira összefonódott, hogy a könnyebb áttekintés kedvéért a három ménes, Radautz, Mezőhegyes és Bábolna szerint elkülönítve jelenítjük meg működésüket. Ugyanakkor ebben

az összeállításban a két alapító mén, a Schwarzenberg-Siglavy és a Konstantinápolyból importált Siglavy IV is külön válik, azzal együtt, hogy mindkét alapító ivadéka Siglavy néven szerepelnek, és a törzsből sokszor összemosódnak. A Schwarzenberg-Siglavy leányán, Sadi III-on keresztül az arab telivértenyésztésre volt meghatározó hatással, valamint a lipicai fajtára is az általa alapított lipicai Siglavy törzsen keresztül ahol a mai napig meghatározó. A trakehneni fajtában a Siglavy törzs az 1938-ban Dusanovóban született shagya-arab Lapis-on és ennek fián az angol-arab 1948-ban D-Göppingenben született Burnuson keresztül lett rendkívül népszerű.

Lapis a tulajdonosával, Walter Schmidt-Salzmannal huszárlóként vett részt a II. világháborúban, az oroszországi hadjáratban a legkeményebb megpróbáltatások között kb. 6000 km-t tett meg. A shagya-arab tenyésztésben is igen erős hatása volt a Siglavy törzsnek. Nagyon komoly szerepet játszott Radautzban, de 1870 után eltűnt a törzs ebből a ménesből. Az 1857-ben, Radautzban született fekete Siglavy XXXVII-9-en keresztül, amely Bábólnán 1877-78-ban szám nélkül fedezett, a törzs mégis fennmaradt. Ennek a ménnek az unokájáról, az 1897-ben Bábólnán született fekete Siglavy V-ről írja Gustav Rau 1909-ben:



Az obermurai kastély, a Schwarzenberg család ősi fészke.



A Schwarzenberg család kriptája a Moldva partján fekvő Orlikban lévő kastély mellett.



Oklevél az eredeti arabok kipróbálását igazoló, a kopcsányi ménesben rendezett verseny lefolyásáról. A második futamot nyerte Siglavy szürke mén.



Lengyeltői képe madártávlatból.

A Siglavy méntörzs Mezőhegyesen

Különös jelentőségre tett szert a Siglavy-Schwarzenberg szürke mén, hiszen a lipicai fajta törzsalapító ménjei között is szerepel. Ebben a barokk lófajtában különösen a lovagolhatóságot, az intelligenciát, a tanulókészséget erősítette. Ez a szürke Siglavy mén, közepmagas ló (kb. 145 cm marmagasságú) finom csontozatú, eredeti arab mén volt, 1810-ben Egyiptomban, feltehetően Ibrahim Pasa alkirály (1789–1848) ménésében született. A Schwarzenberg család Steiermarkban fekvő, murai magánménese vásárolta meg. 1814-ben a mén az Oberhofstallamt Wien, (udvari Főistálló intézmény) tulajdonába kerül, 1816-ban először a kopcsányi, később a lipizzai, majd a mezőhegyesi ménésben állítják fel törzsménnek.



Saklavy II szürke mén, szül. 1828, Mezőhegyes, apja Siglavy III, anyja 78 Montedoro. Victor Adam litographiája. A Siglavy törzs ménjei erőteljes testalkator, állóképességet és kiváló mozgást örökítettek, és könnyen kezelhetőek voltak, az emberrel szemben kivételes odaadást tanúsítottak. Ezért általában nagyon megbecsülték a törzs ménjeit. Ez a tulajdonságuk a fajta észak- és dél-amerikai elterjedésében is szerepet játszott.



A Siglavy méntörzs Radautzban

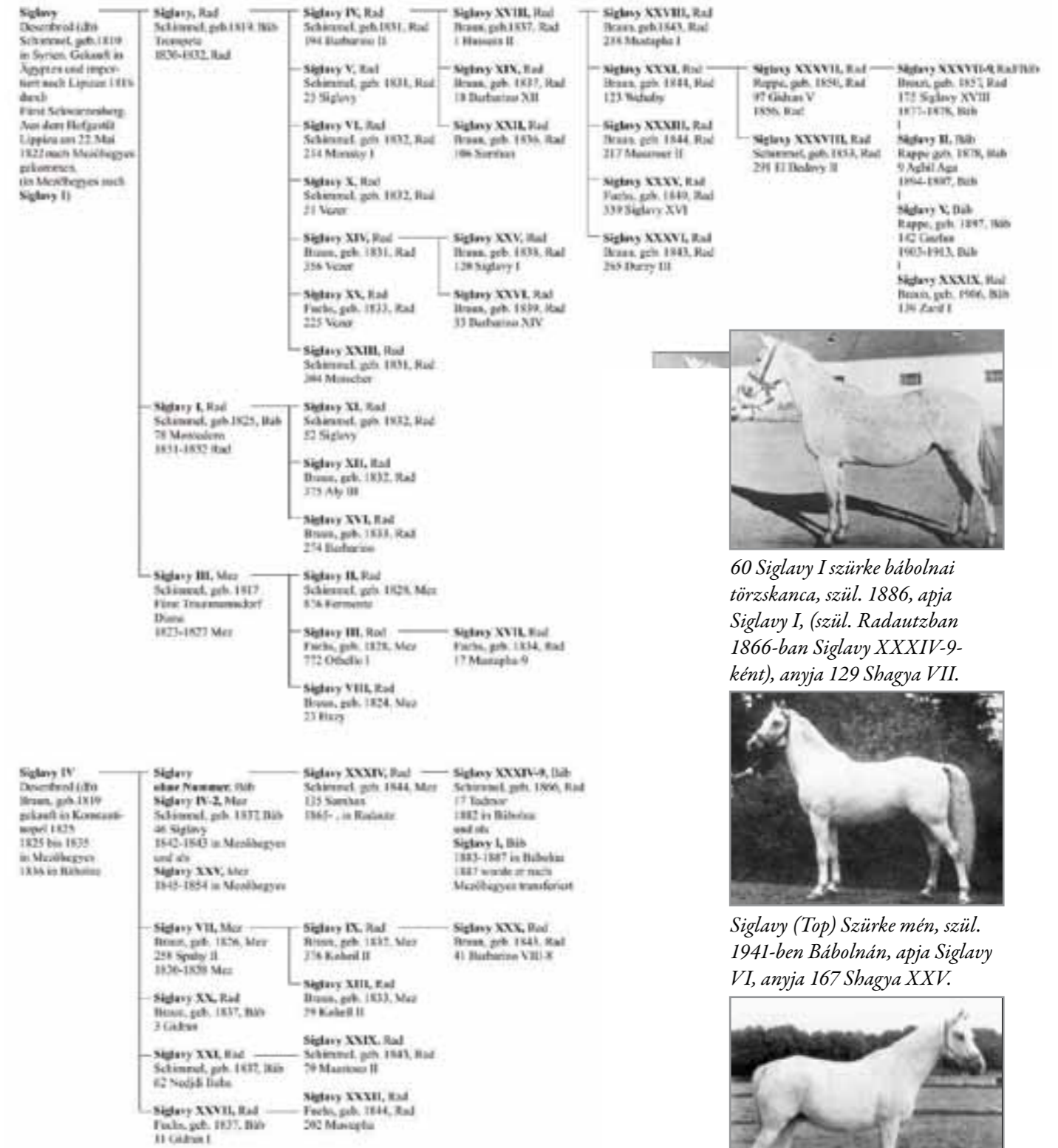

60 Siglavy I szürke bábolnai törzskanca, szül. 1886, apja Siglavy I, (szül. Radautzban 1866-ban Siglavy XXXIV-9-ként), anyja 129 Shagya VII.



Siglavy (Top) Szürke mén, szül. 1941-ben Bábolnán, apja Siglavy VI, anyja 167 Shagya XXV.



25 Siglavy-16, szürke kanca, szül. 1958. Tapolcsány, apja Siglavy (Top), anyja 632 Shagya VII-4.

A Siglavy méntörzs Bábolnán



Siglavy VI sárga bábolnai törzsmén, szül. 1922-ben a borikei ménésben, apja 21 Siglavy II-2, anyja 108 Luna IV.



Siglavy XII sárga bábolnai törzsmén, szül. 1940., apja Siglavy VI, anyja 162 Shagya XXV.



Siglavy XI szürke bábolnai törzsmén, szül. 1943, apja Siglavy VI, anyja 150 Shagya XXV.



Siglavy (D) (4761. Siglavy XI-3), szül. 1955-ben Bábolnán, apja Siglavy XI, anyja 263 Shagya XXXI. Németországban fedezett 1967-től 1978-ig.

Amurath Weil, szürke arab telivér törzsmén, született 1881-ben a württembergi király weili ménésében. Apja: Tajar, anyja: Koheil III. A korabeli leírások hatalmas, és erős ménként írják le, kiváló vérmérséklettel. A weili ménes legkiválóbb örökítőinek, Gadirnak, Bairactarnak, és Goumousch Bournou-nak a vérért egyesítette magában. Ezek valamennyien a Seglavy-Jedran törzs képviselői voltak. A mént 1895-ben eladták a Radautzi Ménesnek, ahol a ménes shagya kancáival kiváló utódokat nemzett. 30 éves korában, 1910-ben pusztult el, a kor arab telivér és shagya-arab tenyésztésére igen nagy hatást gyakorolt.



Zigeunerin (D) szürke kanca, szül. 1956-ban Bábolnán (itt 62 Siglavy XL néven szerepelt). Apja: Siglavy XL anyja: 245 Kuhaylan Haiji. Németországban Schmidt-Ankum ménésében kitűnő szaporaságáról és igen jó örökítőképességéről tett tanúbizonyságot. Leányai, Zimbal, Cargo után, valamint Ziska és Zerline, Gazal VII leányai viszik tovább örökségét.



„A legjobb félvér mén (ma shagya-arabnak nevezzük ezt a fajtát), Siglavy V. fekete, 1897-ben Bábolnán született, 163 cm magas (szalaggal.) Ez egy igazi főmén, amelynek kitűnő örökítése, a fiatal évjáratok megfigyelése folytán újból és újból szembetűnik. Származásában feltűnő, hogy a harmadik, negyedik és ötödik ősi sorban az eredeti arab ménre, a kiváló Aghil Agára rokontenyésztett. Ennek a kitűnő örökítő vérének halmozása biztosítja Siglavy V. kitűnő és átütő örökítő képességét.

Aghil Aga 1850-ben született, a híres Brudermann-expedícióból 1857-ben érkezett Szíriából Bábolnára. Az araboktól 1363 Guldenért vásárolták és 1865-ben Bábolna 5000 Guldenért adta el Sanguszko hercegnek. Siglavy V jelenleg Bábolna legjobb ménje. Dőlt lapockája, és szép fara hosszú lovat jelenít meg, középső része mégis kitűnő, háta feszes, hátulsó bordái kiválóak, a hátulsó végtag kiemelkedően jó. Az elülső láb ideálisan szépek, az egész ló széles, zömök, hatalmas izomzat. A fej és a nyak lehetne szebb és nemesebb. De ennél a ménnél ezt szívesen elnézi az ember, mert ez a ló minden tekintetben jelentős, egy tömegesítő, erőteljes alkatot örökítő mén, amely amellett hűen megőrzi a harmonikus testformákat. Siglavy V. csak fekete csikókat nemz. Ősei közül Gazlan, Jussuf és Aghil Aga pejek, illetve sötétpejek voltak, míg apja, Siglavy II fekete volt. Siglavy V ivadécai zömök, erőteljes lovak, csontosak, igen jól izmoltak, nagyon szép felső vonallal.” A Siglavy méntörzs a mai Shagya-arab tenyésztésben kihalt.

Siglavy Rad. 2. arab. 3. Araber geb. 1857				Siglavy 3100 Rad. 2. arab. 3. Araber geb. 1857			
175 Siglavy 3100 Rad. 2. arab. 3. Araber geb. 1857		175 Siglavy 3100 Rad. 2. arab. 3. Araber geb. 1857		97 Giedran 1 Rad. 2. arab. 3. Araber geb. 1857		97 Giedran 1 Rad. 2. arab. 3. Araber geb. 1857	
187 Novosil 81 h. 2. arab. 3. Araber geb. 1857	187 Novosil 81 h. 2. arab. 3. Araber geb. 1857	187 Novosil 81 h. 2. arab. 3. Araber geb. 1857	187 Novosil 81 h. 2. arab. 3. Araber geb. 1857	187 Novosil 81 h. 2. arab. 3. Araber geb. 1857	187 Novosil 81 h. 2. arab. 3. Araber geb. 1857	187 Novosil 81 h. 2. arab. 3. Araber geb. 1857	187 Novosil 81 h. 2. arab. 3. Araber geb. 1857
187 Novosil 81 h. 2. arab. 3. Araber geb. 1857	187 Novosil 81 h. 2. arab. 3. Araber geb. 1857	187 Novosil 81 h. 2. arab. 3. Araber geb. 1857	187 Novosil 81 h. 2. arab. 3. Araber geb. 1857	187 Novosil 81 h. 2. arab. 3. Araber geb. 1857	187 Novosil 81 h. 2. arab. 3. Araber geb. 1857	187 Novosil 81 h. 2. arab. 3. Araber geb. 1857	187 Novosil 81 h. 2. arab. 3. Araber geb. 1857
187 Novosil 81 h. 2. arab. 3. Araber geb. 1857	187 Novosil 81 h. 2. arab. 3. Araber geb. 1857	187 Novosil 81 h. 2. arab. 3. Araber geb. 1857	187 Novosil 81 h. 2. arab. 3. Araber geb. 1857	187 Novosil 81 h. 2. arab. 3. Araber geb. 1857	187 Novosil 81 h. 2. arab. 3. Araber geb. 1857	187 Novosil 81 h. 2. arab. 3. Araber geb. 1857	187 Novosil 81 h. 2. arab. 3. Araber geb. 1857
187 Novosil 81 h. 2. arab. 3. Araber geb. 1857	187 Novosil 81 h. 2. arab. 3. Araber geb. 1857	187 Novosil 81 h. 2. arab. 3. Araber geb. 1857	187 Novosil 81 h. 2. arab. 3. Araber geb. 1857	187 Novosil 81 h. 2. arab. 3. Araber geb. 1857	187 Novosil 81 h. 2. arab. 3. Araber geb. 1857	187 Novosil 81 h. 2. arab. 3. Araber geb. 1857	187 Novosil 81 h. 2. arab. 3. Araber geb. 1857



Siglavya szürke kanca, szül. 1968-ban apja Siglavy (D) (eredetileg 4761. Siglavy XI-3), anyja 171 Shagya XXXVI. Tenyészszerzőként többszörösen díjazott kanca.



21 Siglavy X szürke kanca, szül. 1951, apja Siglavy X, anyja: 187 Gazal II.



135. Siglavy XI-2 Hera (D) pej, szül. 1949, apja: Siglavy X, anyja: 248 Kuhaylan Zaid.



Lapis, szürke mén, szül. 1938-ban Dusanovoban, apja: 561 Siglavy II-22, anyja: 16 Phänomen. Ivadéka a német trakehneni tenyésztésben váltak sikeressé.

Törzskönyvi lap nem talált, tollamuk pótlására szerelték be.
 OBERSETZUNG AUS DEM UNGARISCHEN:
 -Es wurde kein Zuchtbuchblatt gefunden.
 als Ersatz wurde es angeschafft. Am 26. Januar 1910.
 Stempel: Ungarisch Königliches Staatsgestüt.
 Abteilungskommandantur Bábólna. Unterschrift: Csáky

A radautzi születésű, Siglavy XXXVII-9, mén, a Bábólnai Siglavy II törzsmén apjának később beszerzett származási lapja.

Törzskönyvi lap nem találtatott, ennek pótlására szereltetett be. Olvasható a származási lap hátulján.

A korábbi Jugoszlávia egyik államában vannak még mének ebből a törzsből, amelyek anyai oldalon tunéziai arab telivér őseket mutatnak fel.
 A Siglavy mének örökségét ma leginkább a legjobb kancáink származásában találhatjuk meg. A Siglavy törzs ménjei az utolsó években kiváló kancákkal gazdagították a tenyésztést.
 Így pl. Anka (D) a 172. Shagya XXXVI-9, 1955-ben Bábólnán született, anyja a Bábólnán 1948-ban született 143. Siglavy IX. Anka kitűnően örökölt, ő lett Amor (szül. 1971. D-Ankum) anyja, ez a mén Bábólnán Gazal

XIII néven lett törzsmén, hosszú ideig Siegfried Frei CH-Teufen tulajdonában volt Herold, 1972. D-Ankum anyja Hera, D amely Bábólnán 1949-ben született 135. Siglavy IX-2-ként. Herold az apja Bahadurnak, 1991. CH-Himmelried, amely Sabine Uschmann CH-Rünenberg tulajdonában egy sokat csodált, eredményes sportló.
 További jelentős anyakancák voltak Zigeunerin (D) az 1956-ban Bábólnán született 62. Siglavy XI., és a Siglavy-Topolcianky ivadéka, az 1958-ban Topolcsányban született 25. Siglavy-16, ő lett anyja a Topolcsányban született kiváló

Rasim II-2-nek és Seehof Mersiben 1976-ban ellett Sonnenaugenak, valamint az 1977-ben született Gastella-nak, ennek 1983-ban Amor után született fia, Silas, a Frau Pack kiváló Reichshofi ménesének, egészen elsőrangú fedező ménje lett. Élvonalbeli kanca lett a Siglavy (D) után született Siglavya (1968. D-Speyer), a ragyogó szépségű kanca, amely sok kiállítás győztese volt, és amelynek anyja a Bábólnán 1955-ben született 4761. Siglavy XI-3 volt.
 Érdekes módon az arab telivér tenyésztésben a Siglavy törzs még elterjedten jelen van, de nem az általunk ismert két eredeti arab

Lapis szürke shagya-arab mén, szül. 1938-ban a jugoszláviai Dusanovoban, apja: 561 Siglavy II-22, anyja: 16 Phänomen.

mén révén, hanem Bairactar mén törzsén át, amelyet az 1978-ban Janow Podlaskiban született Passat képvisel. Őt a közelmúltban a Marbachi ménesben állították fel. **Lapis az 561. Siglavy II-22 fia.** Lapis 1938-ban a jugoszláv királyi főménesben Dusanovoban született, és az ország német csapatok által történt megszállása után német tulajdonba került.

A rendkívül nemes és elegáns mént a Krampnitz Lovas és Hajtósiskolába osztották be remondaként. Itt Walter Schmidt-Salzman főhadnagy beleszeretett ebbe az elegáns ménbe. Ez lett az ő szolgálati lova, és a front élvonalában kereken 6000 km-t teljesítettek együtt a német huszárezred kötelékében. Lapis volt a legkisebb ló a huszárszázadban, ennek ellenére már lépésben lelépte a társait. Végig egészséges volt, miközben sok társa elhullott a kíméletlen megpróbáltatásokban. „Oroszországban csak Elöl lett megpatkolva, csak Lengyelország köves útjain kapott hátulsó lábaira is patkót” – jellemzi lovasa Schmidt-Salzman a ló keménységét és teljesítményét.

Burnus pej anglo-arab mén, szül. 1948-ban, Németországban. Apja: Lapis, anyja: a kiséri törzskanca, 68 Fenék V. Burnus itt lovasával 1954-ben, az ekkor 18 éves fiatal Reiner Klimkével Tübingenben a német olimpiai előkészítő versenyt teljesíti.



Habicht fekete trakehneni mén, szül. 1967. Apja Burnus, pej anglo-arab mén, anyja a trakehneni kanca: Hallo. Habicht lovasával Martin Plewa-val nemzetközi sikereket ért el military versenyeken. A II. világháborúban szinte megsemmisült trakehneni fajta első nemzetközi sikerét jelentette ez az eredmény.

A háború befejeztével sikerült mindkettejüknek megmenekülni. Éjszaka egy csónakkal keltek át az amerikai-szovjet zónahatárt jelentő Elba folyón, közben Lapis a csónak mellett úszott. Innen gyalogmenetben folytatták az utat Schleswig-Holsteinig. A brit hadifogságból szabadulva sikerült Lapist megvásárolnia és egy nyitott teherautón haza, a Göppingen melletti Salachba szállítania.

1948-ban született meg a kiséri kancából, a 68. Fenék V. ból a fia Burnus. Dr. Frielinghaus, aki akkor a Darmstadti méntelep vezetője volt, így emlékszik a hozzá kiképzésre került fiatal ménre: „Közepes nagyságú, hangsúlyozottan nemes mén, hatalmas nyakkal, rendkívül jó szándékú és könnyen lovagolható mén volt.” A fiatal Reiner Klimke alatt military lóként nagy jövő előtt állt, amely azonban egy sérülése miatt nem valósulhatott meg. Burnus 1980-ban 32 évesen fejezte be éle-

A 1785-ben alapított mezőhegyesi ménes ménesparancsnoki épülete. Az épület előtt gondozott park.

tét. 1967-ben egy nagy, erős fekete trakehneni kanca Hallo, Burnus után egy fekete méncsikót ellett, amely a Habicht (Héja) nevet kapta. Hallo anyja, Handschelle (kézbilincs) a megmenekült eredeti trakehneni kancák közül a legnehezebb anyakancának számított. Handschelle lányai, Tugend és Blinklicht a trakehneni tenyésztés tartó oszlopaivá váltak.

A Siglavy méntörzs Magyarországon, Siglavy IV hatása

A Shagya-törzs mellett a magyarországi köztenyésztésre kétségen kívül a Siglavy méntörzs gyakorolta a legnagyobb hatást. A lovasport eseményeiben egyértelműen a legelső, vezető helyet foglalják el a Siglavy törzs leszármazottai. A Siglavy-törzs az egyetlen a ma még fennálló törzsek közül, amely nem egy, hanem két törzsalapító ménre vezethető vissza. A Schwarzenberg-Siglavy, a

„Nagy-Siglavynak” nevezett mén az egyik, és Siglavy IV a másik. A Schwarzenberg-Siglavy-ról az előbbieken részletesen volt szó, én most a Siglavy IV-et szeretném bemutatni.

Az osztrák kormány 1825-ben Konstantinápolyban Danz nevű kereskedőtől az Anazé, Nedjdi Baba, Durzy és Siglavy eredeti arab méneket vásárolta meg. Az első három mént Bábolnára osztották be, a bábolnai kancák anyai oldalán ma is megtalálható a nevük. Siglavy viszont Mezőhegyesre került. Mivel Mezőhegyesen már 1822. május 22-én felállításra került a Schwarzenberg-Siglavy, ahol Siglavy I néven működött, az ő 1817-ben Lipizzán született fia Siglavy II néven lett törzsmén és a szintén a Schwarzenberg-Siglavy után Trautmannsdorf herceg Diana nevű kancájából 1817-ben született mén Siglavy III néven fedezett Mezőhegyesen, amikor ez az 1825-ben vásárolt, 1819-ben



született aranyepj eredeti arab mén Mezőhegyesre érkezett, ezért kapta a Siglavy IV nevet. Ezzel a névvel lett törzsmén Mezőhegyesen.

A monarchia császári-királyi méneseiben minden ló apjától kapta nevét. A ménnek, ha törzsméni rangra emelkedtek, egyszerűen megkapták a következő római számot nevük után. Legtöbbször akkor is, ha már egy másik ménesenben más szám alatt szerepeltek. Ennek igen jó példája a Shagya törzs. Az általánosan ismert, hogy a Shagya méntörzs alapítója, a szürke 1830-ban született eredeti arab mén 1836-ben érkezett Bábólnára és ott 1837-től 1840-ig törzsménként fedezett. Az már kevésbé ismert, hogy egyetlen fia sem léphetett apja nyomdokaiba Bábólnán. Fiai Mezőhegyesen lettek törzsmének. 1852-ben egy unokája csikó néven Shagya IV-2 már egy évig fedezhetett, de törzsméni besorolással Shagya I-ként csak 1870-ben sikerült a korábbi mezőhegyesi Shagya XIV-nek a törzsmének rangjára emelkednie. Csak a méntörzs alapítója unokáinak sikerült Bábólnán ezt az értékes méntörzset újból életre kelteni.

Siglavy IV kitűnő, átütő örökítő erejét bizonyítja az a tény, hogy 13 fia lett törzsmén Mezőhegyesen, ez a 13 törzsmén további 8 törzsmént adott Mezőhegyesnek és 3 törzsmént a radautzi ménesnek. Siglavy IV. miután 10 évet, 1825-től 1835-ig fedezett Mezőhegyesen, egy évre Bábólnára helyezték, ahol 1836-ban teljesen érthetetlen módon törzsméni besorolás,



Csekonics József (1757–1824) vérteskaptány, a Mezőhegyesi Császári és Királyi Ménés megalapítója. Mellén a II. József császár által adományozott Szt. István Rend.

törzsmén szám nélkül, csak Siglavy-ként szolgálta a tenyésztést. Az egyetlen bábólnai évjáratból, az 1837-ben született csikók közül ismét 3 mén lett törzsmén Mezőhegyesen ezek között az a mén is, amelyik 1842-ben és 1843-ban csikószámán, mint Siglavy IV-2, majd 1845-től 1854-ig, mint Siglavy XXV fedezett Mezőhegyesen. Ez a mén további négy törzsménnel ajándékozta meg a mezőhegyesi ménest.

Érdekes tény azonban, hogy Siglavy IV méntörzse a 3. generáció után kihalt. Egyetlen törzsmén származik a méntörzs negyedik generációjából, a bábólnai Siglavy III. Ebben feltehetően meghatározó szerepet játszik Kozma Ferenc döntése, aki 1876-ban feloszlatta Mezőhegyesen az arab ménest, azaz az indokkal, hogy az arab lovak a mezőhegyesi rendkívül gazdag talajon túlságosan erőteljessé



Csekonics József német nyelven írt és Pesten 1817-ben megjelent könyve, melynek címe magyarul: „A lótenyésztés gyakorlati alapelvei”. Ma is rendkívül tanulságos és értékálló olvasmány.

vállnak és típusuk nemessége eltűnik. Mezőhegyesen előszeretettel alkalmazták a Siglavy törzs ménjeit, ezt Bábólnáról már nem mondhatjuk el.

C. G. Wrangel *Ungarns Pferdezucht* (Magyarország lótenyésztése) című művében a Siglavyk-ról a következő jellemzést adja: „Siglavy egy egész sor szép és jó ivadékot hagyott maga után. Annak ellenére, hogy ez a vért jelenleg (1893) már nem tenyésztik Mezőhegyesen, még mindig tartós hatása érzékelhető. Néhány idősebb kancában egészen a mai napig bizonyítható. A Siglavy közvetlen leszármazottai különösen tetszetős külsővel rendelkeztek, fejük, nyakuk, marjuk, hátuk, ágyékuk és faruk a magasan és büszkén hordott farkukkal bezárólag a nemességnek és az erőnek olyan ritkán látott egységét mutatták. Ezen tulajdonságok által keltett

A Nonius méntörzs ménjeinek apai származása.

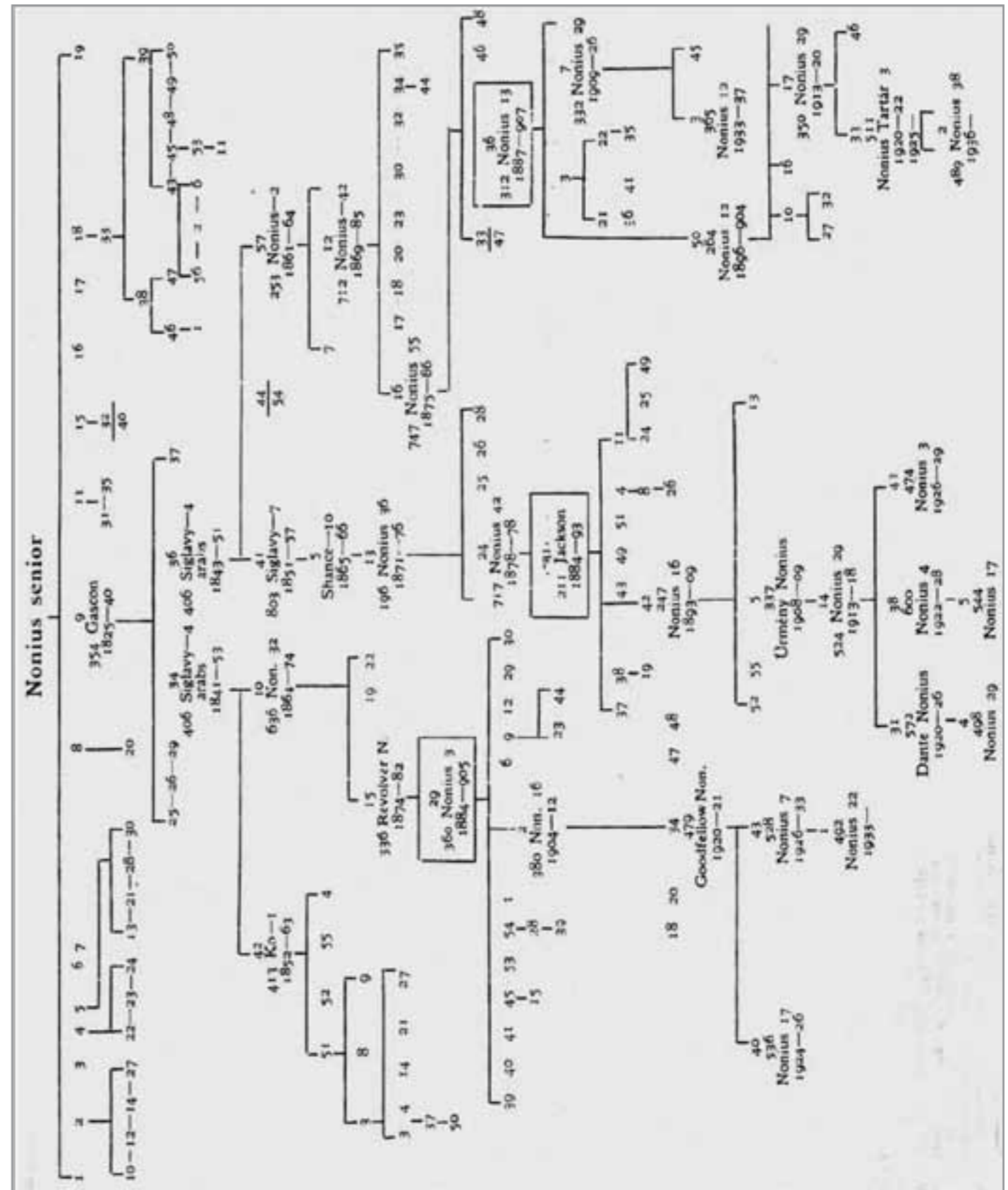

jelenségek.

A Shagya-törzs túlélését is egyetlen mén segítette, pedig a törzsalapító ménnek 7 fia lett törzsmén. Ez a mén az 1841-ben Bábolnán született szürke Shagya IV. amely Mezőhegyesen 6 törzsmént adott, köztük a kiemelkedő Shagya X-et. Shagya IV anyja 94 Siglavy volt. Ez a kanca, 94 Siglavy Bábolnán született 1834-ben, apja a bábolnai Siglavy I (szül. 1826 apja Siglavy anyja 1 Araber) 94 Siglavy anyja a bábolnai 77 Samhan. 94 Siglavy adta az 1839-ben született Shagya II törzsmént is. Ezen kívül a Shagya törzsben még nyolc törzsménnek van Siglavy kanca származásának első három ősi sorában.

A Siglavy törzs Bábolnán

Rendkívül érdekes tény, hogy amíg Mezőhegyesen a Siglavy törzset a kezdetektől igen megbecsülték és sokoldalúan használták, gyakran egymás mellett több Siglavy mén is fedezett Mezőhegyesen, és a Siglavy kancák több törzsmént is adtak a ménesnek a különböző méntörzsekben, ezzel szemben Bábolnán különösen a kezdeti időkben ez a méntörzs rendkívül alárendelt szerepet játszott.

Valószínű a Siglavy egyedek típusa volt az oka ennek a szereptévesztésnek. Mezőhegyesen az erőteljes Noniuszok és tömeges Furiosok mellett az ugyan erőteljes testalkatú, de mégis nemes Siglavyk szemet gyönyörködtető, elegáns szívet alkottak. Bábolna az értékes, Fechtig báró által vásárolt El



Siglavy XI szürke bábolnai törzsmén, szül. 1943, apja Siglavy VI, anyja 150 Shagya XXV. Erőteljes alkatát, kitűnő izomzatát, apja Siglavy VI kitűnően örökölte. A feje és a nyaka nemesebb lett.



Siglavy XII sárga bábolnai törzsmén, szül. 1940 apja: Siglavy VI, anyja: 162 Shagya XXV. A törzs itt is erőteljes, kitűnő az izomzata, a fej viszont kifejezetten nemes, a nyak is kitűnő. Itt világosan érzékelhető, hogy egy kitenyészített kancasalád mennyit tud az ivadékon javítani. Ez a mén kiváló sportló örökítőnek is bizonyult. Érdekes, hogy mindkét Siglavy törzsménnek egy Shagya XXV-ös anyja van.



91 Siglavy X, szürke bábolnai törzskanca, szül. 1851, apja: Siglavy X, anyja: 187 Gazal II. Itt is imponáló a kanca szélessége, mélysége, erőteljes alkata, feje és nyaka is nemes. Shagal, Shagya III törzsmén nagyanyja.



60 Siglavy I szürke bábolnai törzskanca, szül. 1886, apja Siglavy I anyja: 129 Shagya VII. Egy rendkívül finom, nemes kanca

Bedavy méneket is átadta Mezőhegyesnek, mert ők nem elég nemesnek, túl erősnek ítélték őket. Az első Siglavy, az 1826-ban Bábolnán született szürke Siglavy I, két évben, 1832-ben és 1833-ban fedezett Bábolnán. Apja az úgynevezett Schwarzenberg-Siglavy volt, anyja 1. Araber, egy 1818-ban Mezőhegyesen ellett kanca, amelyet minden bizonnyal Siglavy-tól

vemhesen Bábolnára helyeztek, mert 1825-ben Siglavy Schwarzenberg Mezőhegyesen fedezett. Siglavy I pedig már Bábolnán született, és anyja ezután a Bábolnai kancatörzskönyvben szerepel, és ettől kezdve Bábolnán álló ménnek fedezték. A bábolnai anyakanca- ménes egyébként is a mezőhegyesi alapító kancák ivadékaiból, unokáiból



Pettkó -Szandtner Tibor (1886–1961) 1932-től 1942-ig a Bábolnai Ménes parancsnoka volt. 1942-ben kinevezték országos lótenyésztési felügyelővé, a Magyar Királyi Földművelésügyi Minisztérium lótenyésztési Főosztálya vezetőjévé. A bábolnai ménes állományának színvonalát rendkívül magasra, nemzetközi hírűvé emelte. Ő fedezte fel egy belgrádi mezőgazdasági kiállításon és hozta Bábolnára a későbbi bábolnai Siglavy VI törzsmént. Ezzel visszahozta a sikeres törzset Bábolnára (lásd 130. oldal).



II. Józsefcsászár felismerte, hogy Csekonics József javaslatát egy fiók-ménes felállításáról a „Marha-Hajtó-út” mentén érdemes megvalósítani. Megvették gróf Szapáry

Józseftől a bábolnai birtokot és 1789-ben megalakult a Bábolnai Ménes. A képen a bábolnai ménesudvar Európa legidősebb virágzó akácfájával.

alakult ki. Bábolna eleinte a mezőhegyesi ménes fiókinézete volt, és csak 1806-ban a ménesalapító Csekonics József nyugdíjba vonulása után lett önálló ménessé. De ez fordítva is működött, Mezőhegyesről is küldtek kancákat Bábolnára, hiszen a mezőhegyesi Gidrán-törzs úgy alakult ki, hogy a Bábolnán álló eredeti arab ménhez Gidrán-hoz küldtek kancákat Mezőhegyesről. Ez akkor a ménesek között természetesnek vett mozgás volt, hogy nemcsak méneket, hanem kancákat is küldtek egymásnak, vagy cseréltek egymással. 1833-ban egy Siglavy II. fedezett Bábolnán, de nyomtalanul eltűnt, semmi maradványt nem hagyott, majd 1835-ben országos fedezőménként Alsó-Ausztriába osztották be. 1836-ban a vonalalapító, mező-

hegyesi Siglavy IV. fedez egy évben Bábolnán, teljesen érthetetlen módon szám nélkül. 44 kancát fedezett, 27 kanca meddő maradt utána de a megszületett 8 mén- és 9 kancacikókból, ebből az egy évjáratból is, mindenképpen ellenére négy törzsmén lett. Csak a származási táblák pontos elemzéséből, a születési évszám és a szülők pontosításából lehetett egyértelműen azonosítani, hogy 1836-ban Bábolnán szám nélkül a mezőhegyesi Siglavy IV. fedezett. Ezután országos fedező ménnek minősítették át, majd elpusztult. Hosszú szünet után 1872-ben és 1873-ban a mezőhegyesi Siglavy XXIX-nek egy fia, apja neve alatt lett felállítva Bábolnán, de nem emelték törzsméni rangra. 1877-ben és 1878-ban újból két évre a radautzi Siglavy XXXVII-nek

egyik fia fedezett Bábólnán Siglavy XXXVII-9 néven, de nem lett törzsmén.

Ennek a ménnek az egyik lánya ellette azt a Koheilan I mént 1888-ban, amelyik Párizsban a világkiállításon a kiállítás legjobb ménjeként a „Grand Champion” kitüntetést kapta. Koheilan I apja az Arábiából importált, 1876-ban született szürke Koheilan Adjuze volt, anyja 98 Siglavy a Bábólnán 1878-ban született sárga kanca, Siglavy XXXVII-9 mén leánya, a kanca anyja pedig 1 Mahmoud Mirza volt.

1882-ben a radautzi Siglavy XXXIV-nek egy fiát állították fel, ebben az évben Siglavy XXXIV-9-ként fedezett, és egy év múlva törzsménné emelték, és Siglavy I néven 1883-tól 1887-ig fedezett Bábólnán.

A bábólnai törzsmének könyvében feltüntették, hogy Siglavy III néven egy a Siglavy XXXVI után a 26 Siglavy XVI nevű kancából

1868-ban Mezőhegyesen született pej mén is fel lett állítva, de semmi nyomot maga után nem hagyott Bábólnán a Siglavy törzs eredményes szereplése Siglavy II törzsménnel indul, sajnos rendkívül hamar, érthetetlen módon szerencsétlen véget is ér.

Siglavy II fekete mén volt, Bábólnán született 1878-ban apja a Radautzban született szintén fekete Siglavy XXXVII-9, anyja a 9 Aghil Aga. Ezt az 1850-ben született eredeti arab mént, Aghil Agát 1857-ben Brudermann ezredes hozta Bábólnára. Ez a kitűnő mént és nagyszerű örökítőt sajnos Bábólna 1965-ben eladta a lengyel Sanguszko hercegnek.

Siglavy II 1894-től 1897-ig fedezett Bábólnán. Fia, az 1898-ban született Siglavy IV is csak egy évet fedezett. Ezekben az itt méltatott időkben Bábólnát olyan ménesparancsnokok vezették, akik szakmailag nem a legmagasabb színvonalat képviselték. Siglavy V magasan kiemelkedő

törzsménje volt Bábólnának.

Ennek az 1897-ben Bábólnán született fekete ménnek apja a bábólnai Siglavy II volt, anyja 142 Gazlan 1903-tól 1913-ig fedezett Bábólnán. Ebben az időben (1899-től 1913-ig) Fadlallah el Hedad Mihály volt Bábólna parancsnoka. Fadlallah nem csak kiváló érzékű lovasember, hanem a keleti lónak, a nemes arab lónak is kiváló szakértője volt.

Gustav Rau a nagy német hippológus 1909-ben meglátogatta Bábólnát és egy ebben az évben megjelent könyvében részletesen leírta élményeit. Ez a beszámoló rendkívül értékes és tanulságos pillanatfelvétel a bábólnai tenyésztés akkori helyzetéről. A kancaménes jellemzése mellett a törzsménekről is egyenként érdekes leírást és tanulságos minősítést ad. Siglavy V-ről a következőket írja:

„A legjobb félvér mén (az arab telivérekkel szemben, ekkor még arab félvérnek nevezték a később bá-

A Radautzi Császári és Királyi Ménés ménesparancsnokának háza. Radautz először a Moldvában és Bukovinában felvásárolt lovak gyűjtőhelye volt, 1792-ben lett császári és királyi ménés.



Siglavy XII sárga bábólnai törzsmén, szül.1940-ban, apja: Siglavy VI, anyja: 162 Shagya XXV anglo-arab kanca (Anyja: 95 Bakony). Ezt a kancát 1938-ban helyezték át Kisberről Bábólnára.



Siglavy XII sárga bábólnai törzsmén (szül. 1940) származási lapja.

	21 Siglavy II-2	14 Siglavy V-15	Siglavy V, 1897, Bábólna, ShA, Rappe	Siglavy II, 1878, Bábólna
	ShA, Fuchs	ShA, Rappe 1905, Bábólna	133 Zarif I, 1886, Bábólna, ShA, Fuchs	142 Gazlan, 1881, Bábólna Zarif I, 1876, Bábólna 77 Mehmed Ali, 1873, Bábólna
	1009, Gorazde	75 Simhan-O'Bajan	6 Simhan, 1891, Syrien, db	Simhan, 1886, Syrien
Siglavy VI (Báb)		ShA, Schimmel 1904, Gorazde	35 O'Bajan, 1891, Bábólna, ShA, Braun	O'Bajan, 1881, Teif al Kelah 118 Zarif I, 1886, Bábólna
(29 Siglavy III) ShA, Fuchs		16 El Hafi	Hamdani Semri, 1890, Syrien, db, Schimmel	-
1922, Gorazde	108 Luna IV	db, Schimmel 1902, Syrien	Maneghio Sballi, db	-
	ShA, Fuchs	87 Luna I	14 Siglavy V-15, 1906, Bábólna, ShA, Rappe	Siglavy V, 1897, Bábólna 133 Zarif I, 1886, Bábólna
	1918, Gorazde	ShA, Braun 1910, Gorazde	51 Luna, 1904, Gorazde, ShA	6 Simhan, 1891, Syrien 5 Zarif I, 1887, Bábólna
	Shagya XXV	Shagya XVII (Báb)	Shagya IX, 1896, Piber, ShA, Schimmel	Shagya I, 1887, Radautz 10 Shagya II (Pib), 1877, Radautz
	ShA, Schimmel	(Shagya IX-7) ShA, Schimmel 1903, Radautz	153 Amurath-27, 1898, Radautz, ShA, Schimmel	Amurath Weil, 1881, Weil 231 Shagya IV, 1883, Radautz
162 Shagya XXV-3	1916, Bábólna	142 Koheilan II-7	Koheilan II, 1902, Bábólna, ShA, Braun	Koheilan I, 1888, Bábólna 1 O'Bajan, 1889, Bábólna
ShA, Schimmel		ShA, Schimmel 1912, Bábólna	215 Shagya XI, 1901, Bábólna, ShA, Schimmel	Shagya XI, 1886, Bábólna 135 Gazlan Shagya, 1892, Bábólna
1933, Bábólna	95 Bakony	Bakony	Bona Vista, 1889, England, xx, Fuchs	Bend Or, 1877, England Vista, 1878, England
	AA, Braun	xx, Fuchs 1899, England	Lelény, 1890, Mezőhegyes, xx, Fuchs	Craig Millar, 1872, England Leila, 1878, England
	1917, Kisbér	135 Shagya XIII	Shagya XII, 1898, Bábólna, ShA, Schimmel	Shagya XI, 1886, Bábólna 50 Jussuf, 1880,
		ShA, Schimmel 1905, Bábólna	131 Siglavy II, 1897, Bábólna, ShA, Braun	Siglavy II, 1878, Bábólna 96 El Dolami, 1889, Bábólna

Méntörzs: Siglavy eredeti arab mén, szül. 1810

Kancacsalád: 596. moldvai kanca, szül. 1807. (A Gidrán fajtában is élő család)

Ragyogó (5053. Regöly-16) anglo-arab mén, sárga, szül. 1958-ban Regölyben, tenyésztette Erdélyi Ferenc.

Regöly-16	Fuchs	Lidi	Siglavyl XII 310 Siglavyl VI-10 AAr, Fuchs 1940, Bábolna
Fogaras Góribán			
Vidém	969 Ozora Anacska		
266 Gutrah I-14			
95 Bakonyi 1917 Klüber	162 Shagya XXV, AAr, 1933, Bábolna		
Shagya XXV, SHA, 1916, Bábolna			
108 Luna IV, SHA, 1918, Goradze	Siglavyl VI (Bárb), SHA, 1922, Borike		
21 Siglavyl II-2, SHA, (90 Bárb) 1909, Goradze			



Ragyogó sárga anglo-arab mén született 1958-ban, Regöly-ben, apja: Siglavyl XII, anyja: Lidi, sárga kanca 969. Ozora Árvácska után. A mén Suti Istvánnal nyergében 1969-ben Bécsben megnyerte a NATO-Bajnokság Nagydíját.

bolnai arabnak, mai nevén shagya-arabnak nevezett fajtát) Siglavyl V fekete mén, 1897-ben Bábolnán született. 163 cm magas, Ez egy igazi „főmén”, amelynek kiemelkedő örökítése a fiatal évjáratok megfigyelése során újból és újból feltűnik. Mellékelem a mén származását, ahol szembeűnik, hogy Siglavyl az eredeti arab ménre, Aghil Agára származásának harmadik, negyedik és ötödik sorában rokontenyésztett, konszolidált. Ennek a kitűnő örökítő vérenek halmozása biztosítja Siglavyl V kiemelkedő és átütő örökítő képességét. Aghil Aga 1951-ben született és a híres Brudermann-expedícióval 1857-ben érkezett Szíriából Bábolnára. Az araboktól 1363 Guldenért vették. 1865-ben pedig eladta ezt a mént Bábolna 5000 Guldenért Sanguszko hercegnek. (Brudermann hazaérkezése után 1857-től 1860-ig volt Bábolna parancsnoka, 1860-tól 1869-ig már Boxberg báró vezette Bábolnát – a szerző.) Siglavyl V Bábolna pillanatnyilag

legjobb ménje. Dólt lapockája, és szép fara hosszú lovat jelenít meg. Középső része mégis kitűnő, háta feszes, hátulsó bordái kiválóak, fara, a hátulsó végtagok kiemelkedően jók. Az elülső lábak ideálisan szépek, az egész ló széles, zömök, hatalmas izomzattal. A fej és a nyak lehetne szebb és nemesebb. De ennél a ménnél ezt szívesen elnézi az ember, mert ez a ló minden tekintetben jelentős, egy tömegesítő, erőteljes, izmos alkatot örökítő mén, amely mellett hűen megőrzi a harmonikus testformákat. Siglavyl V csak fekete csikókat nemz. Ősei közül Gazlan, Jussuf és Aghil Aga pejek, illetve sötétpejek voltak, míg apja, Siglavyl II fekete volt. Siglavyl V ivadécai zömök, erős lovak, csontosak, igen jól izmoltak, nagyon szép felső vonallal.” Fadlallah ezredes 1913-ban nyugdíjba ment. Vele együtt nemcsak Siglavyl V tűnt el Bábolnáról hanem az egész Siglavyl törzs is. A titok magyarázata valószínű Gustav Rau leírásában található: „A fej

és a nyak lehetne szebb és nemesebb.” Amit azonban Gustav Rau a többi kiváló tulajdonsága mellett szívesen elnézett. Ha azonban jön valaki, aki kevesebbet ért a lóhoz, de feltűnik neki a kevésbé elegáns fej és nyak, akkor azt mondja: „Vigyétek ezt a gebét innen!” Siglavyl V-el a Siglavyl törzs is hosszú időre eltűnt Bábolnáról, egészen addig, amíg újból egy olyan ménparancsnok nem jött Bábolnára, aki a lovakat ismét igazi értékükön tudta megítélni. Ez volt Pettkó-Szandtner Tibor, aki 1932-től 1942-ig volt a bábolnai ménes parancsnoka. Ő egy jugoszláviai mezőgazdasági kiállításon fedezte fel a csodálatos bábolnai Siglavyl V ükunokáját, egy 1922-ben a borikei ménesben született sárga mént, és elhozta Bábolnára. Ott 1938-ban Siglavyl VI-os törzsménként állította fel. Érdekes tény, hogy Siglavyl VI-nak sem volt feltűnően elegáns feje, nyaka sem volt ideális. Kicsit nehéz nyaka, domború torokélt formált, de széles volt, mély, és rendkívül jól izmolt. Mindezekkel együtt Siglavyl VI hét törzsmént adott a bábolnai tenyésztésnek. Valamennyien igen reális, értékes mének voltak, kiemelkedő teljesítménytulajdonságokat örökítettek. Fiai közül a lovassportban elért eredményei révén a legjobb fia, a Bábolnán 1940-ben született sárga Siglavyl XII volt. Ez a mén az úgy nevezett sportménesekben fedezett, amíg a Németországból, leginkább az NDK-ból importált, ott korszerűtlenné vált hannoveri mének onnan ki nem szorították.

Néhány lánya az ugrósportban, nemzetközi szinten is eredményes ló volt. Az 1964-ben megjelent Törzsmének könyvében a következő jellemzést olvashatjuk: „A modern elképzeléseknek teljes mértékben megfelelő, kiváló örökítő anyagú törzsmén. Ivadékcsoportjai átlagon felüli ugróképességet, konstitúciót és idegrendszerrel igazoltak. Leánya Pillangó az 1962. évi Magyar Ugró Derby győztese.” A mén legnagyobb dobása mégis a Ragyogó nevű mén volt. Ezt a mént Erdélyi Ferenc regölyi kistenyésztő tenyésztette, Ragyogó többek között 1969-ben Bécsben a NATO-Bajnokságon, ahol az osztrákok a magyarokat, mint szomszédokat hívták meg, Suti Istvánnal nyergében megnyerte a Nagy-Díjat. Ezen a versenyen katonatisztek lovagoltak, többek között Olaszországból a D’Inzeo testvérek. (Az 1960-as római olimpián Raimondo D’Inzeo Posilipo nevű lován díjugratás aranyérmét, öccse, Piero D’Inzeo The Rock nevű lován a díjugratás ezüstérmét nyerte.) Teljesen érthetetlen, ép emberi ésszel egyszerűen megmagyarázhatatlan, és csak büntettként minősíthető, hogy ezekből a „ragyogó” sportlovakból a magyar lótenyésztés átszervezése után semmi nem maradt ránk. Viszont ismét sikerült a Siglavyl törzset nem csak Bábolnáról, nem csak Magyarországról, hanem egész Európából eltakarítani. A Siglavyl kancák hűen teljesítették küldetésüket, hiszen a 9 Siglavyl X nevű kanca Shagya XXXVI

után két méncsikót adott. Ezek egyike 5433 Shagya XXXVI-11 Dániában Shagya I néven, Németországban Shagal néven fedezett, Bábolnán pedig Shagya III néven lett törzsmén. Az O’Bajan törzset is Siglavyl kancák segítségével sikerült átmenteni. O’Bajan XIII ménnek a 68. Siglavyl VI nevű kancából 1959-ben Bábolnán született fekete fia, amelyet Svájcba, a Knie-cirkusz részére adtak el. Az utolsó pillanatban sikerült egy értékes fiát Batant megmenteni. Batan, Bábolnán O’Bajan XVIII-ként mentette át a híres bábolnai fekete O’Bajan törzset, az ő révén sikerült ezt az értékes törzset újból halottaiból feltámasztani. Európából a Shagya tenyésztésből a Siglavyl törzs teljesen eltűnt. Az utolsó remény, hogy a Borikei ménesben még léteznek Siglavyl törzsből mének. De kerülsz elő ma is egy Pettkó-Szandtner, aki megmenti a kipusztulástól az értékes Siglavyl törzset.

Egy igazi Shagya mén, a festő ecsetje nyomán

A fajta Shagya törzsének a régi minőségben való fenntartása napjaink egyik legszebb, legfontosabb feladata. Legfőbb ideje, hogy az ISG berkein belül a szakemberekből egy olyan csoport jöjjön létre, amely azon fáradozik, hogy határokon áttelően a „bábolnai arab”, ma shagya-arabnak nevezett fajta egyes törzseinek értékét megőrizze. Ezek a fáradozások azonban minden egyéni érdektől függetlenül, csak az egyes törzsek értékeinek megőrzésére kell, hogy törekedjenek.



Shagya X szürke mezőhegyesi törzsmén, szül. 1855, apja: Shagya IV, anyja 307 Samhan. Julius Blaas festménye.



Shagya XI szürke bábolnai törzsmén, szül. 1886, apja: Shagya VIII, anyja: 16 Amurath Bairaktar, bábolnai Shagya XIII, Shagya XIV, Shagya XV, és Shagya XVI törzsmének apja. Ifj Vastagh György szobra.

A törzs alapító Shagya ménről sajnos nem maradt ránk kép. A korabeli leírások szerint egy erőteljes, igen jól izmolt, széles, mély, ennek ellenére nagyon nemes mén volt, amely erőteljes részleteivel együtt is harmonikus összbenyomást keltett. Utódait, a Shagya-törzs tagjait kiváló állóképességű, elnyúlhatatlan, magas teljesítményű lovakként

ismerték az egész Monarchiában emellett igen szép, tért nyerő mozgás jellemezte őket. Shagya, szürke eredeti arab mén, 1830-ban született, 1836-ban került megvásárlásra, törzsménként 1837-től 1840-ig fedezett Bábolnán. Betegsége miatt ekkor ki kellett irtani. Hét törzsmént adott, de ezek egyike sem került Bábolnán felállítás-



Shagya X, szürke, radautzi törzsmén, szül. 1899, apja: Shagya VII, anyja: 246 Sheraky I.

Shagya XVI, szürke bábolnai törzsmén, szül. 1902, apja: Shagya X, anyja: 66 Gazlan I.

Shagya XVII bábolnai törzsmén, született 1903-ban a radautzi ménesben, apja Shagya IX, anyja: 153 Amurath-27. A bábolnai Shagya-törzs megújítója.

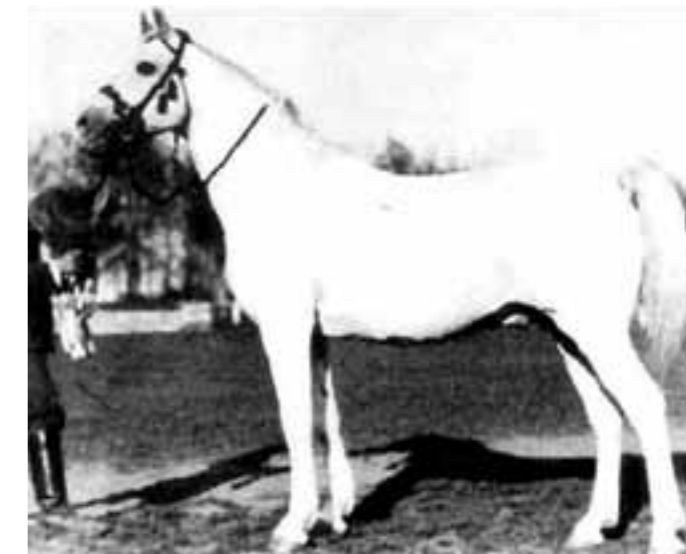

ra, hat Mezőhegyesen, egy pedig Radautzban lett törzsmén. Csak feltételezni tudjuk, hogy erőteljes ivadéka az akkori szakemberek sivatagi arab lovokról alkotott elvárásainak nem felelt meg. Két teljes testvért kell itt megemlíteni, az egyik Shagya II szürke, szül. 1839-ben a 91 Siglavy kancából és Shagya IV amely 1841-ben született szintén a 91 Siglavy kancából. Már itt is megjelenik a Siglavy-törzs, mint kiváló, méntörzseket formáló anyakancákat adó méntörzs. 91 Siglavy mindjárt két törzsmént adott, kettejük közül a fiatalabb, a

Shagya IV az, amely tovább viszi és fenntartja a Shagya törzset. Shagya IV-nek hat fia lett törzsmén Mezőhegyesen, két fia rövid ideig Bábolnán is fel lett állítva, de törzsméni besorolást, törzsmén számot nem kaptak. A mén legnagyobb dobása mégis a mezőhegyesi Shagya X lett. Shagya X szürke, 1855-ben született Mezőhegyesen apja Shagya IV, anyja 307 Samhan volt. 12 törzsmént adott. Az ő fiai tették életerőssé a Shagya törzset Bábolnán és Radautzban is. Az akkori magyar kormány megbízta a híres osztrák ló festőt,

Julius Blaast, hogy az állami ménesek törzsméneit fesse meg. Így került megörökítésre, 1873-ban a mezőhegyesi Shagya X., 18 éves korában.

Ennek köszönhetjük, hogy erről a csodálatos ménről egy valóban természethű, hiteles képpel rendelkezünk. A kép egy rendkívül mély, széles, igen jól zárt törzsű, quadratikusan, gazdagon izmolt mént mutat, ennek ellenére nemes, igen jól ívelt, mai modern szóval igazi „hátasló nyakkal”, hatalmas, dőlt, rendkívül gazdagon izmolt



Shagya XVIII szürke bábolnai törzsmén, szül. 1906.

Shagya XIX szürke, szül. 1914. Törzsmén Tatán és Bábolnán.

Shagya XX. szürke bábolnai törzsmén, szül. 1914.



Shagya XXII, szürke bábolnai törzsmén, szül. 1915, apja: Shagya XVII, anyja: 36 Hamdani Semri I.



Shagya XXIII, szürke bábolnai törzsmén, szül. 1924, apja: Shagya XX, anyja: 138 Mersuch.



Shagya XXIV, szürke bábolnai törzsmén, szül. 1924-ben az Eszterházyak tatai ménésében, apja: Shagya XIX, anyja: 292 Shagya X.



Shagya XXV, szürke bábolnai törzsmén, apja: Shagya XVI, anyja: 142 Kobeilan III.



Shagya XXV. A felső képen a nemes mén finomabbank tűnik, az alsó képen jobban érvényesül erőteljes alkata, kiváló lapockája, mélység, erőteljes hátulso végtagja, de ezen a képen, mintha egy kissé durva lenne.

lapockával, kerek, erősen izmos farral és rendkívül erős végtagokkal. Rendkívül imponáló a mén képe, egy igazi törzsmént mutat. Számunkra, szakemberek számára a Shagya X-nek ez a képe a Shagya törzs ideáljának a megtestesítője. A Shagya törzs minden tagját ehhez a képhez hasonlítva bíráljuk el. Ez a törzs a fajtán belül is a legerőteljesebb, a legszélesebb és legmélyebb törzs.

Sajnos nem rendelkezünk a törzs minden törzsménjéről képekkel. Ha azonban a meglévő képeket összehasonlítjuk, egy rendkívül

érdekes változást, folyamatot kísérhetünk figyelemmel.

Amikor 1909-ben a nagy német hippológus, Gustav Rau meglátogatta Bábolnát, három törzsmén is képviselte a Shagya törzset. Shagya XIV, Shagya XV, és Shagya XVI. Gustav Rau szokásához híven, a törzsménekről hiteles leírást adott. Shagya XIV-et hagyjuk nyugodni, rajta keresztül a törzs nem folytatódik. Minket jobban érdekel Shagya XV és Shagya XVI, mert ők a későbbi ivadékokra hatással voltak. Gustav Rau írja: „Shagya XV szürke, Bábolnán szül. 1899-

ben, 160 cm magas. Egy igen tetszetős, egy szép, száraz, nemes mén. Egészében egy jó örökítő típusának benyomását kelti. A ló középrésze hosszú, és meglehetősen mély a hát viszont igen széles. A magasan fekvő egyenes lefutású far igen jó hosszúságot, és jó szélességet mutat. A mar, a lapocka, a mélység, az elülső lábak és a csánkók, nagyon kielégítőek. Sajnos a mén egy kicsit kicsi, és ezt örökíti is. Ha egy kicsit rövidebb lenne és feszebb lenne a háta, nagyobb marmagassággal, talán egy hibátlan mén lehetne így azon-



Shagya XXVII, szürke bábolnai törzsmén, szül. 1933, apja: Shagya XXIII, anyja: 83 Shagya XXXI.

Shagya XXXII, szürke bábolnai törzsmén, szül. 1922, apja: Shagya XVII, anyja: 31 Kobeilan IV. A ménnek ezen a fiatalkori képén még jobban érvényesül apjának szinte durvaságra hajló erőteljes alkata.

Shagya XXXII idősebb kori képe, a teljes korú érett mén megjelenésében már anyjától örökölt nemességét is meggyőzően képviseli. Ez a kép is felhívja a figyelmet a fajta későnérésére és arra, hogy ne siessük el túl korán az egyedek végső megítélését.



ban egy mén marad sok valós tartalommal, amely azért megmarad az emlékezetünkben. Shagya XV apja Shagya XI anyja 25 O'Bajan. Shagya XVI szürke, Bábolnán szül. 1902-ben, 166 cm magas, tehát jóval nagyobb mint Shagya XV. Ugyanolyan egyenes fara van, mint az előbb leírt ménnek, A nagy mélységet hiányoljuk, ő is kicsit hosszú, hátul túlnőtt, az ágyéka teltebb és rövidebb lehetne. A felső vonala arra enged következtetni, hogy a hátcsigolyáknak rövidek a tövisnyúlványai, amely egy hátlónál kevésbé kívánatos.



Az elülső csüdök rövidek és erősek. A mén meglehetősen széles, szépen illesztett nyaka van. Egy száraz, nemes ló, amely hiányosságai ellenére jó benyomást kelt és jó típust mutat. Shagya XVI-nak nagyon kevés a mozgása, mert erősen kötött a válla. Shagya XVI is a Shagya XI fia, anyja 66. Gazlan I." Shagya XI, mindkét mén apja a kiváló mezőhegyesi Shagya X unokája. Ha azonban ezeket a leírásokat olvassuk, kiváló elődjük jó tulajdonságaiból nagyon sok elveszett. A szélesség és mélység nincs már meg. A rövid széles, jól zárt



Shagya XXVI, szürke bábolnai törzsmén, szül. 1924-ben Tatán, az Eszterházy ménesben, apja: Shagya XIX, anyja: 425 Shagya X.



Shagya XXIX, szürke bábolnai törzsmén, szül. 1924, apja: Shagya XVII, anyja: 189 Gazal.



Shagya XXXIII, szürke bábolnai törzsmén, szül. 1942, apja: Shagya XXIX, anyja: 109 Shagya XXIII.



Shagya XXXVI, szürke bábolnai törzsmén, szül. 1948, apja: Shagya XXXII, anyja 154 Shagya XXV.

Shagya XXXVII szürke bábolnai törzsmén, szül. 1940-ben Palánkán, apja: Shagya I (Piber), anyja: 621 Shagya XXV-8. 1955-től 1958-ig fedezett Bábolnán, de rajta keresztül a méntörzs nem ment tovább.





Shagya XXXIX szürke bábolnai törzsmén, szül. 1948, apja: Shagya XXXII, anyja: 175 Shagya XXV. Érdekes, hogy Shagya XXXII mindkét kitűnő fiának, Shagya XXXVI-nak és Shagya XXXIX-nek is egy Shagya XXV-ös anyja van. Ez sem véletlen, ez egyben rokontenyésztést is jelent a kitűnő örökítőre, Shagya XVII-re.

Shagya XXXIX törzsmén Szauer Ferencsel nyergében. Ez a kép igazolja, hogy Fadlallah-nak nem csak a Shagya törzs atletikus, széles, és mély alkatát, kitűnő izmoltságát, hanem közmondászerűen ismert, kitűnő, lendületes és térnyerő mozgását is sikerült a Shagya törzsbe visszahoznia.

Shagya XX szürke tapolcsányi törzsmén, szül: 1954. apja: Shagya XIII, anyja: 664 Shagya X-3

quadratikus törzs, a feszes hát hiányzik. Ami különlegesen fájdalmas, hogy a Shagyákra jellemző, lendületes, tért nyerő mozgás is teljesen eltűnt. Shagya XV-ről sajnos nincs fotónk. Van azonban Shagya XVI-ról. Ez egy igen elegáns, keskeny, hosszú lábú mén, hátul túlnőtt, nyitott csánkokkal, meredek lapockával és felkarral. Egy elegáns ló, de nem tipikus Shagya mén. Shagya XV-ön át folytatódik a méntörzs. A következő mén, a Shagya XV törzsmén a fia, a Shagya XVIII., Bábolnán szül. 1906-ban, a 209. Jussuf II kancából.



Shagya XVIII képe nem szerencsés. A kamerához képest ferdén áll, nyaka nehezen megíthető, de ő is egy kisebb, elegáns, hosszú törzsű, hátul túlnőtt mén, nyitott csánkokkal. Egy elegáns lovacska, de nem tipikus Shagya törzsmén. Shagya XVIII két törzsmént adott. Shagya XIX-et, amely Piberben, majd Tatán is fedezett, és Shagya XX-at. Shagya XIX-ről a tatai ménesben készült fotó. Ő is kissé hosszú, hátul túlnőtt, nyitott csánkokkal, de széles, ménjellege határozott, nemes fejjel, ha kevesebb is, mint az ideál, a Shagya X,



Shagya XLVI szürke bábolnai törzsmén, szül. 1965. apja: Shagya XXXIX, anyja: 58 Shagya XXXVI.

O'Bajan fekete, eredeti arab mén, szül. 1881-ben. Fadlallah el Hedad kedvenc ménje.

Kobeilan IV szürke bábolnai törzsmén, szül. 1904. apja: Kobeilan II, anyja: 124 O'Bajan.



mégis több tulajdonságában emlékeztet a Shagya törzsre. Shagya XX-ről csak egy kevésbé jó minőségű fotónk van. Ezen a képen egy durva fejű, vékony nyakú mén néz ránk, de quadratikus, jó a lapockája, de a far nagyon rövid, „kevés a motor”. Nem egy lenyűgöző törzsmén. Féltestvére Shagya XIX szimpatikusabb, nemesebb, törzsének jobb képviselője, de a ménvonal Shagya XX-on folytatódik tovább. A következő mén Shagya XXIII is egy keskeny, mén, igen szép ívelt nyakkal, nemes fejjel, de keskeny,

hosszú törzssel, hátra állított lábakkal. Az erős feszes hátnak nyomma sincs, az erős, izmos far, amely a Shagya törzset kellene jellemeznie, teljesen eltűnt. Egy elegáns lovacska, de nem egy igazi, Shagya törzsmén. Az ő fia, Shagya XXVII szürke Bábolnán szül. 1933-ban, anyja 83 Shagya XXI rendkívül erősen hasonlít apjára. Ő is egy hosszú, elegáns, keskeny, hátul túlnőtt mén, elegáns fejjel és nyakkal, de törzsménnek kevés, ménjellege is nagyon halvány. Igazán nem tipikus képviselője a Shagya törzsnek.

A Shagya XXIII-as törzsménen megy át a méntörzs a Tapolcsányi ménesbe. Az ő 1930-ban Bábolnán a 74 Shagya XVI-ből született szürke fia lett Shagya VII néven törzsmén Tapolcsányban, ahol 1937-től 1945-ig fedezett. Fadlallah el Hedad vezette a bábolnai ménest 1899-től 1913-ig. Nagyon érdekes, hogy ez a libanoni maronita, úgy tűnik, hogy nem a karcsú, elegáns „sivatagi agarakat” tekintette valós, eredeti arab lovaknak, hanem a mély, széles, reális, rövid, de jól zárt törzsű lovakat részesítette előnyben.



A bábolnai kancaménés. Benyovszky István aquarellje.

Ilyen volt kedvenc ménje, a fekete O'Bajan is, amelyet mindenk felett, nagyon szeretett. Úgy tűnik, hogy Fadlallah a Shagya törzs állapotával nem volt elégedett. Ma már nehéz lenne megállapítani, hogy Gustav Rau látogatása ebben befolyásolta-e őt. Mindenesetre Fadlallah 1909-ben egy, a radautzi ménesben született 6 éves mént állított fel törzsménnek a Shagya törzsben. Ez a mén, Shagya XVII 1903-ban született a radautzi ménesben, apja Shagya IX, anyja 153 Amurath volt, igazán nem volt nemes, egy kissé gorombának tűnő mén, rövid nyakkal, nagy csontos fejjel, de nagy kifejezésteljes szemekkel. Egy hatalmas mén, erős ménjelleggel, igazán nem volt sivatagi típusú, de egy erőteljes robusztus legény, egy igen jól izmolt és csontos Shagya-mén. Fadlallah nem csak a megfelelő mén kiválasztásához értett, hanem a mén szakszerű használatához,

alkalmazásához is. Ő válogatta ki a szerinte hozzá illő kancákat is. A mén partneréül a Koheilan törzsből származó rendkívül finom, nemes kancákat sorolta. A 142 Koheilan III kanca ellette 1916-ban a rendkívüli szépségű, de mégis erős zömök sűrű, igen jól izmolt Shagya XXV törzsmént. Ez a mén ismét egy kiváló képviselője lett a Shagya törzsnek. Gustav Rau írta erről a ménről: „Shagya XXV, egy egészen különleges mén. Mély, széles, dongás, emellett rendkívül nemes, tömör, sűrű, erőteljes, tökéletes lábszerkezettel és különlegesen szép csánkokkal. Az egész ló kiválóan izmolt.” Shagya XVII-nek egy fia, Shagya XVII-2, Schlingel néven, és egy unokája, Shagya XXXII-2 is fedezett a hannoveri tenyésztésben. Verdenben lettek felállítva, ahol közmondásosan könnyen lovagolható és jó fogatlovakat nemzettek. Az ottani kancacsaládokba

beépülve igen jó ugró lovakat és fedezőméneket adtak a német tenyésztésnek. Shagya XVII-nek 1922-ben a 31. Koheilan IV kancából született egy szürke mén csikója, amely Shagya XXXII néven lett törzsmén. Az anyja, annak az arab telivér Koheilan IV-nek volt a leánya, amelyet Gustav Rau az 1909-es bábolnai látogatásakor a következőképpen jellemezett: „Szoborszerűen szép ez a szürke. Sajnos nem elég nagy (158 cm), sem elég erős. Ha négy centiméterrel magasabb volna, és erősebb csontozattal rendelkezne, akkor Bábolnának egy valóban sokat ígérő fiatal törzsménje lenne. Ő testesíti meg azt az arab lovat, amelyet leírásaink rögzítenek. Magasan nemes, száraz, kokett, egy igen harmonikus modell, egy természetes egyensúlyban lévő ló. Minden a helyén van. A felső teste hibátlan, tökéletes, a fara erőteljes, egyenes, magasan tűzött farokkal.

A nyaka szépen emelkedik ki a törzséből, a feje kicsi és jó kifejezésű, a csánkok elég erősek és korrektek. Koheilan IV, Koheilan II fia anyja 124. O'Bajan. Ez a típus kicsit nagyobb és erősebb kiadásban, ez kell, hogy egy köztenyésztés kívánatos tenyészcélja legyen.” Shagya XXXII, finom anyja ellenére inkább erőteljes apját formázta. Egy robusztus, erős csontú, mégis nemes, igen jó kifejezésű ménné, egy igazi, törzsét jól képviselő Shagya törzsménné vált. Utódai, Shagya XXXVI, és Shagya XXXIX is kiváló képviselői lettek ennek az erőteljes, széles és mély egyedeket adó törzsnek. Ugyanakkor nemesek voltak, harmonikus felépítésűek, és mozgásuk is lendületes, erőteljes és tértnyerő volt.

A Shagya törzs mai tagjai, – eltekintve, a tapolcsányi ág képviselőitől – valamennyien Shagya XXXVI és Shagya XXXIX utódai. Az egészen kitűnő, 1973-ban Hasselben született Shagya XXXIX-11 (helyesen Shagya XXXIX-1-1) ismét egy igazi, méltó képviselője volt a Shagya törzsnek. Fia Saphir, Bábolnán

Shagya II néven lett törzsmén. Sajnos véleményem szerint őt nem használtuk ki megfelelően. Nem csak a törzs csodálatos, lendületes mozgását örizte meg, hanem idomíthatóságából, intelligenciából is jelesre vizsgázott. Csikói sokszor túl nagyok, voltak, kissé gorombának tűntek. Éppen ezzel a tulajdonságával nyitotta volna meg számunkra azt a lehetőséget, amelyet Fadlallah is a radautzi Shagya XVII-tel alkalmazott és amellyel küzdött a Shagya-törzs elfinomodása ellen. A robusztus, darabos ménnek finom, nemes kancákkal párosítva ismét széles, mély, erőteljes alkatú, de nemes lovakat hoznak a világra. Ezt a lehetőséget nem használtuk ki, mert csak a második generációban értünk volna célra. De a tenyésztés még mindig azt jelenti, hogy a szakszerű tenyészői munkában generációkban kell gondolkodni. Ha összehasonlítjuk az eredeti arab O'Bajan és a mezőhegyesi Shagya X képét, feltűnik, hogy mindkettő quadratikus, mély, és széles mén, mindkettő igen jól izmolt, de mindkettőnek igen jól illesztett, ívelt igazi „hátsló

nyaka” van nemes fejjel, nagy és kifejezés teljes szemekkel. A tapolcsányi Shagyak olyanok, mint vonalalapítójuk, a Shagya XXIII, elegáns lovak, finom hosszú törzssel, kevésbé szélesek és mélyek, mint a bábolnai ménnek. Ezek a mének Csehországban és Szlovákiában, de Németországban és Svájcban is sok hasznos, elegáns lovat adtak. A radautzi Shagya X. kiváló örökítő volt. 1905-ben Holicson kopófalca utáni vadászatokban és akadályversenyekben is kitűnően vizsgázott. 16 törzsmént adott. Legnagyobb, máig tartó hatását mégis azzal érte el, hogy egyik, Radautzban 1909-ben született fia, 532. Shagya X-3, annak az 1928-ban Janow Podlaskiban született Jordinak lett apja, „aki” az angol telivér Rittersporn után az angol arab Ramzes-t, korunk egyik legnagyobb örökítőjét ellette. Ezzel a ténnyel bebizonyosodott, hogy az angol telivér fajta mellett a shagya arab a nemzetközi sportlótenyésztés legfontosabb nemesítő fajtája. Ma ezt a Bajar-ivadékok bizonyítják a nemzetközi sportpályákon.

A bábolnai ménés újjáépítése az ISG segítségével

A könyv első felében már történt utalás arra, hogy 1990 után a Bábolnai ménés Dr. Papócsi László vezetésével felvette a kapcsolatot az ISG (Internationale Shagya-Araber Gesellschaft) vezetésével. Ez a szervezet fogta össze a Bábolnáról eladott bábolnai arab lovak tenyésztését, megszervezte a fajta nemzetközi elismerését, és irányította az európai országokban élő shagya-arab tenyésztők munkáját. 1990 júniusában a társaság vezetését Dr. Papócsi László egy ménés szemlére, és a jövő közös kialakítására látta vendégül. A pillanatfelvétel, az állomány felmérése, túl sok öröme okot a résztvevőknek nem adott. A ménés shagya-arab kancáit eddig már több generációban az Egyiptomból importált arab telivér ménék fedezték.

A lovak kisebbek, vékonyabbak, finomabbak lettek, az eredeti bábolnai arab tulajdonságaiból már csak kevés volt felismerhető. A résztvevők döntöttek és azonnal munkába kezdtek. Dr. Ekkehard Frielinghaus, Klaus Dieter Gotzner és Bruno Furrer nemcsak ismerték az Európában elszórt shagya-arab állomány legjobb egyedeit, hanem azok tenyésztőivel, tulajdonosaival bizalmas, bensőséges kapcsolatokat is ápoltak. Ők teremtették összeköttetést ezen személyek és Bábolna új vezetése között. Társaságukban látogattuk meg pl. Frau Pack reichshofi ménését is. A látogatás, valamennyi résztvevőjét csodálattal, és elismeréssel töltötte el a ménés kiemelkedő egyedeiben felhalmozott óriási



1990 júniusában Bábolna meghívta egy kancaszemlére az ISG küldött-ségét. A résztvevők balról: Siegfried Frei, Klaus Dieter Gotzner, Dr. Ekkehard Frielinghaus, Dr. Hecker Walter, Dr. Papócsi László, Bruno Furrer és Tóth Joachim Bábolnáról.



116 Ibn Galal szürke bábolnai törzskanca. Az akkori állomány egyik tipikus példánya. Annak ellenére, hogy anyja egy reális Shagya kanca volt, Ibn Galal őt finomabbá, keskenyebbé, sekély törzsűvé, hosszú lábiúvá formálta, rövid csapott farral, keskeny ízületekkel, és hosszú szárakkal.



Saphir, Shagya II bábolnai törzsmén, szül. 1985, apja: Shagya XXXIX-1-1, (Bábolnán Shagya I) anyja: Nicola, (Gazal VII-2), nyergében tulajdonosa, Mirjam Krasensky.

Bal oldali kép: Shagal, Shagya III, bábolnai törzsmén, szül. 1976, apja: Shagya I (DK) (S433. Shagya XXXVI-11), anyja: 48 Siglavy Bagdady VI.

érték, amit az itt végzett tenyésztői munka, a ménés fennállása óta itt felhalmozott. Ez a látogatás, egyben megalapozta a későbbi szoros és mély együtt működést ezzel a ménessel, amely a bábolnai állományban később gazdag gyümölcsöket eredményezett. Siegfried Frei (Teufen, Svájc) kiváló ménjét Amort, (Bábolnán Gazal XII) és a military versenyekben igen eredményes Ghazzir-t, a kiváló örökítő Bajar fiát, kedvező fedeztetési díjért biztosította a bábolnai ménés számára. Bábolna, Pack asszony (Reichshof, Németország) ménéséből megvásárolta a kiváló Balaton-t (Bábolnán Gazal

XIII) és két fiatal kancát, Majestát és Judithát. A Frau Andrea von Nordeck (Oberuzwill, Svájc) tenyésztette Saphirt vette bérbe Bábolna, itt Shagya II néven lett törzsmén. Az Elisabeth von Kleist (Hassel, Németország) által tenyésztett kitűnő Shagya XXXIX-11-hez szintén küldött kancákat Bábolna, ő lett Shagya I. Josef A. Frei svájci tulajdonostól Bábolna bérbe vette a fekete Batant és ő Bábolnán O'Bajan XIII néven vált törzsménné. A híres német Ismer ménésből Gadart bérelte Bábolna. 1993-ban az Ulla Nyegard által tenyésztett, és Dr. Walter Huber tulajdonában álló Shagal lett Bábolnán felállítva Shagya III néven. Bruno Furrer (Gerlikon, Svájc) két kancáját, Dinat és Theisst kölcsönözte ki Bábolna számára. Lepold Wögler (Buchen, Németország) két kancáját, Noraja-t és Farah-t adta bérbe. 1995-ben a kiváló örökítő, Bajar legjobb fiát, Paminot (Bábolnán O'Bajan XX.), és néhány értékes kancát sikerült Svédországból megvásárolni. 1997-ben pedig Csillagot (Bábolnán O'Bajan XXII.), Paminonak a Csárdáskirálynőből született fiát sikerült megvenni.

Ugyanebben az esztendőben, 1997-ben a Conradty (Neuhaus, Pregnitz, Németország) családtól két kitűnő mént, Borodin-t (Magyarországon O'Bajan XXI.) szürke, szül. 1985. Apja: Beau, anyja: Ayda) és Basco-t (Bábolnán O'Bajan XXIII, szürke, szül. 1987. Apja: Beau, anyja: Sarah) és a kitűnő kancát, Aydana-t (szürke, szül. 1987. Apja: Beau, anyja: Ayda) sikerült bérbe venni. 2011-ben a pej Bartók fiát Paris-t vette meg Bábolna Frau Pack (Reichshof, Németország) ménéséből és Bábolnán Gazal XIX néven lett törzsménként felállítva. Itt meg kell említeni, hogy Bábolna akkori vezérigazgatója, Dr. Papócsi László teljesen magáévá tette a bábolnai ménés újjáépítésének szükségességét, és a két szakembert Dr. Hecker Waltert és Rombauer Tamást a lovak vásárlásánál és bérbe vételénél teljes erkölcsi és anyagi támogatásáról biztosította. A tenyésztők számára bizonyára érdekes, hogy Balaton sugárzó megjelenésével és lovas alatt is imponáló erőteljes és lendületes benyomásával minden jelenlévőt és szakembert meg tudott arról



Pamino, O'Bajan XX, bábolnai törzsmén, szürke, szül. 1980, apja: Bajar, anyja: Pamina.



Csillag, O'Bajan XXII, bábolnai törzsmén, szürke, szül. 1993, apja Pamino, anyja: Csárdáskirálynő. Lovásával, Bali Boglárkával nyergében.



Basco, O'Bajan XXIII, szürke bábolnai törzsmén, szül. 1987, apja: Beau, anyja: Sarah.



Paris, Gazal XIX, bábolnai törzsmén, szürke, szül. 1985, apja: Bartók, anyja: Pamina.



Jóska, Jussuf VIII, bábolnai törzsmén, szürke, szül. 1987, apja Jussuf I (DK), anyja: 56 Shagieh.

győzni, hogy benne lássák a híres Gazal ménvonal méltó folytatását, tovább vivőjét. Balaton ennek ellenére kitűnő kancákat adott és néhány egészen jó mént, de a Gazal ménvonal megmentésére mégis egy másik mén tűnt alkalmasnak. Amor is, aki szinte feminin Charme-jával, eleganciájával, sok embert elbűvölt, akik őt igen magasra értékelték, elegáns kancákat adott és néhány kevésbé csillogó mén ivadékot. Lehetséges, hogy a sajnos korán balesetet szenvedett kitűnő fia, Aron, ezt a történetet átírhatta volna.

Az események mégis másképp alakultak. A pej Bartók, „aki” mindig kénytelen volt egy évvel fiatalabb teljes testvérének, Balatonnak az árnyékában meghúzódni, úgy tűnik ő adja mégis fiában Paris-ban, Gazal XIX-ben a Gazal ménvonal méltó képviselőjét, tovább vivőjét. Paris igen jó kanca ivadékok mellett feltűnően sok erőteljes, férfias, de mégis nemes, kiváló alkatú méncsikókat ad, amelyek kiváló külsejük mellett, egészen jó teljesítménytulajdonságokkal is rendelkeznek. Ez a tulajdonság pedig ennek a ménvonalnak már kezdete óta

szinte közmondásossá vált, igen értékes tulajdonsága, ezért ennek fenntartása is nagyon jelentős. A tenyésztők számára az is sokat mondó tény, hogy Bajar legjobb fia, Pamino, és a Gazal ménvonal fenntartója, és tovább vivője, Paris, ugyanannak a kancának az ivadéka. Ez a kanca Pamina, Amor, Gazal XII leánya, az anyja Partita, Gazal VII leánya, Pusztából, Jussuf VII leányából. Itt tehát ismét egy kiváló örökítőre, Gazal VII-re való rokontenyésztéssel állunk szemben, amely ezen mének örökítését stabilizálja. Egy csillogó bizonyíték ismét arra a tényre, hogy átütő örökítők, kiemelkedő kancákból, kancacsaládokból születnek. Bábolna mindig is a bábolnai, a mai néven shagya-arabnak hívott fajta bölcsőjeként tekintette magát. és ezért felelősséget érzett a fajta fennmaradásáért, és fejlesztéséért. Ez volt az oka annak, hogy nagy örömet jelentett, amikor hosszú küzdelem után, sikerült a Dániában született, Bruno Furrer által felfedezett utolsó Jussuf mént Jóskát, (Bábolnán Jussuf VIII) Svédországból visszavásárolni. Ezzel a tettevel Bábolna utolsó híres méneparancsnoka emlé-

O'Bajan X. bábolnai törzsmén, fekete, szül. 1929, apja: O'Bajan VII, anyja: 36 Shagya XVII.

O'Bajan Basa, O'Bajan XXVIII, bábolnai törzsmén, szürke, szül. 1998, apja: Basco, O'Bajan XXIII, anyja: Basra, O'Bajan XVIII-7.

kének is áldozni kívánt, és cselekedetével az ő példáját kívánta követni, hiszen Pettkó- Szandtner Tibor 10 éves méneparancsnoki ideje alatt hozta vissza azokat az értékes ménvonalakat, amelyek korábban eltűntek Bábolnáról, a Jussuf, a Koheilan, és a Siglavy ménvonalát. Koheilan ménvonalát Lengyelországból, Janow Podlaskiból, Koheilan VIII révén, Siglavy ménvonalát Jugoszláviából, a Gorazdei ménesből Siglavy VI révén, és Jussuf ménvonalát egy eldugott magyar fedeztetési állomásról Jussuf IV révén.



118 Ibn Galal, fekete bábolnai törzskanca, szül. 1972, apja : Ibn Galal, anyja: 54 O'Bajan XIII.



153 Shagya XLVI, szürke bábolnai törzskanca, szül. 1981, apja Shagya XLVI, anyja: 101 Farag.



Gazal XVIII, szürke bábolnai törzsmén, szül. 1995, apja: Balaton, Gazal XIII, anyja: 76. Shagya XLIII.



Gazal XXI, szürke bábolnai törzsmén, szül. 2003, apja: Páris, Gazal XIX, anyja: 153. Shagya XLVI.



Gazal XXII, szürke bábolnai törzsmén, szül. 2004, apja: Paris, Gazal XIX, anyja: 190 Shagya I.



251 Gazal XIII, szürke bábolnai törzskanca, szül. 1993, apja: Balaton, Gazal XIII, anyja: 76 Shagya XLIII. A kitűnő kanca kiváló mozgását is meggyőzően szemlélteti.

263. Gazal XVII, szürke bábolnai törzskanca, szül. 199, apja: Gazal XVII, anyja 157 Farag II. A 2013-as Marbachi Europa Championátus Reserv Champion kancája.

Az átgondolt tenyésztői tevékenység gazdag gyümölcsöt termett. A nemzetközi tenyész szemléken, Európa Championátusokon, a Bábolnán született ivadékok meggyőző erővel bizonyították kiváló minőségüket. De nem csak a tenyész szemléken arattak sikert, hanem az arab lovak részére, Németországban, – Kreuth-ban, megrendezett teljesítményvizsgákban, is bizonyították magas szintű teljesítőképességüket, amikor mind díjugró, mind díjlovas versenyekben is kiváló eredménnyel szerepeltek. Ezek az eredmények az ISG vezeté-



sének és a bábolnai ménesnek szoros, közös munkával elért sikerét jelentették. Ennek a könyvnek nem lehet feladata, az összes, Európa Championátuson, valamint nemzetközi és hazai sportversenyekben elért siker eredményeinek felsorolása. Viszont minket is igen csak meglepett az a tény, hogy az egyiptomi ménnek által „nemesített,” keskeny, vékony csontú, hosszú lábú kancákból, a kiváló ménnek után, sokszor már az első, de a második generációban szinte biztosan, milyen imponáló megjelenésű shagya-arab egyedek születtek. Ez a tény igazolta azt, hogy az évszázadokon át végzett szakszerű, tenyésztői munkát nem lehet néhány generáció átgondolatlan, szakszerűtlen tevékenységével teljesen megsemmisíteni. Ebben a ménesben maradandó értékeket sikerült létrehozni, és ezt a tevékenységet szakszerű munkával ismét felszínre lehetett hozni. Ebben az időben születtek a ménesben olyan egyedek, amelyek meggyőződésem szerint típusban, mozgásban, minőségben elérik a ménes fénykorának, az 1932-1942 évek egyedeinek színvonalát.

Igen jó példa erre O'Bajan Basa, (O'Bajan XXVIII), szürke mén, szül. 1998 apja Basco, O'Bajan XXIII, anyja O'Bajan XVII-7, Basra, Batan (O'Bajan XVII) leánya. Basra anyja a 158 Ibn Galal I, ennek anyja a 118 Ibn Galal. Ez egy kiváló példa a Dr. Burgert Róbert idejében folyt tenyésztői tevékenység bemutatására. A korábbi vezérigazgató munkamánias menedzser volt. Esténként megnyugvást, csendet, a ménes kancistállójában keresett. Ő nyitattott ablakot a futóistálló felé a kancaistálló gondozói szobájában. Innen figyelte a futóistállóban békésen szunnyadó anyakancákat és az egymással játékosan incselkedő csikóikat, ez adott számára pihenést, megnyugvást. A következő napon átadta a ménesvezetőnek párosítási javaslatait. Ezek természetesen nem voltak több generáció ismeretében átgondolt szakszerű párosítási elképzelések. Kedvenc ménje Ibn Galal volt. Ezt tükrözi O'Bajan Basa származása is, amely egy viszonylag szoros rokontenyésztést mutat Ibn Galal-ra (3x3). A származás harmadik ősi sorában Ibn Galal két féltestvérét párosították egymással.



5 Siglavy bagdady, szürke bábolnai törzskanca, szül. 1951, apja: Siglavy Bagdady V, anyja: 201 Mersuch III.



Shagya VI szürke bábolnai törzsmén, szül. 1994, apja: Shagal, Shagya III, anyja: 162. Amer.



253 Kemir V szürke bábolnai törzskanca, szül. 1996, apja: Kemir V, anyja: 178 Juditha.



Pagát, O'Bajan XXVII, szürke bábolnai törzsmén, szül. 1997, apja: Pamino, O'Bajan XX, anyja: 199 Gazal XIII.



O'Bajan XXIX, pej bábolnai törzsmén, szül. 2003, apja Csillag, O'Bajan XXII, anyja: 253. Kemir V. A 2013-as Marbach-i Europa Championátus Champion ménje.



Pagát, O'Bajan XXVII, szül. 1997. apja: Pamino, O'Bajan XX, anyja: 199 Gazal XIII, lovasával Varga Zoltánnal a bábolnai díjugró versenyen

A 2006-os Aacheni Világjátékokon, a 160 km távolovaglás világbajnoka Hungares, Bábolnán 1998-ban született szürke herélt, apja: Siglavy Bagdady VIII, anyja: 252 Kánya. Lovasa a spanyol világbajnok, Miguel Vila Ubach.

O'Bajan, Pamir, szürke mén, szül. 1999, apja Pamino, O'Bajan XX, anyja: Aydana. lovasával Pachl Péterrel nyergében.

Ez a rokontenyésztés azonban nem tudta felülírni, a széles, zömök, erőteljes testalkatú, mély O'Bajan X-re vonatkozó rokontenyésztést. O'Bajan Basa anyjának, Basra-nak az apja, O'Bajan XIII., ő már háromszoros rokontenyésztést mutat a kiváló O'Bajan X-re. E mellett még egyszer O'Bajan VII is feltűnik egyik kanca apjaként. 118 Ibn Galal anyja 54. O'Bajan XIII. O'Bajan XII apja ismét O'Bajan X., és 54. O'Bajan XIII anyja, a 86. O'Bajan X., tehát ismét O'Bajan X leánya. Így igazán nem csoda, hogy az Ibn Galalra való rokontenyésztés ellenére, O'Bajan Basa megjelenésében mégis a zömök, erőteljes testalkatú, mély O'Bajan törzs alkati jellemvonásai dominálnak., és amilyen szilárd, kiegyenlített a mén anyai származása, olyan az örökítése is, kanca és méncsikói is rendkívül nemes, de erőteljes test-

alkatú egyedek, korrekt lábszerkezettel és kitűnő mozgással. A 153. Shagya XLVI. szürke kancát úgy ítélte a bizottság, hogy alkalmas a tovább tenyésztésre. Származásában a Shagya törzs legjobb örökítőinek nevét, Shagya XXXVI-ot és Shagya XXXIX -et találjuk. Csak az egyiptomi arab telivér, Farag formálta egy kissé keskenyebbé, finomabbá, de anyja 101. Farag ennek a ménnek a legjobb lánya volt, egy nemes, elegáns, nőies külsejű kanca. 153. Shagya XLVI küllemében a kevésbé kifejezett ízületeket, a kevésbé kielégítő mélységet és szélességet, a rövid, csapott fart és a meredek lapockát lehetett kifogásolni. Ennek ellenére ez a keskeny, nem eléggé mély kanca két törzsmént adott. Amor (Gazal XII) után adta az 1994-ben született Gazal XX., és Paris (Gazal XIX) után a 2004-ben született Gazal XXI törzsmént.

Egy másik Shagya XLVI-os kanca, a 146. Shagya XLVI. 1992-ben a kiváló Shagya XXXIX-11. (Bábolnán Shagya I) után egy nagyon jó kancát ellett. Itt nem keveredett egyiptomi telivér a származásba. Ez a kanca ellette Paris (Gazal XIX) után a Gazal XXII törzsmént. A 76. Shagya XLIII-ból (Shagya XLII, a Shagya XXXVI-nak, 1961-ben Bábolnán született fia volt) a kiváló Balaton (Gazal XIII) után egy egész rendkívül szép és értékes kanca született, a 251. Gazal XIII, amely 2005-ben Bábolnán az Arab Lovak Fesztiválján a Champion Kanca címet nyerte el. Nemcsak reális felépítésű, mély, és széles ez a kanca, hanem kiválóan bemutatja a fajtára jellemző, lendületes, szinte a föld felett lebegő mozgását is. Balaton (Gazal XII) azt a képességét, hogy kiváló kancák apja legyen, a fiaira is örökítette.

Az egyik, fia, a 172. Kemir V kancából 1995-ben született Gazal XVII, az apja annak az egészen finom, nemes kancának, a 263. Gazal XVII-nek, „aki” 2013-ban Németországban, Marbach-ban, az Európa Championátuson a Reserv Champion címet nyerte el, és leánya, a Shagya VI-3 nevű, Bábólnán 2010-ben született kancacsikó, pedig ugyanezen a rendezvényen a Junior Kanca Championátus címet kapta. Ez is egy kitűnő példa az átütő örökítésre. Bábolna egyik legértékesebb családjá az, amelynek alapító kancája a 81. Koheilan. Őt O’Bajannal együtt vásárolta Fadlalah el Hedad Mihály Szíriában 1885-ben. A kancacsalád egy későbbi, értékes, ménest formáló tagja volt az 5 Siglavy Bagdady V nevű kanca is. Ebbe a kancacsaládba is belekerült Ibn Galal. A 113. Ibn Galal a nagyanyja annak a 191. Gazal XII, nek, Amor lányának, „aki” 2004-ben Bábólnán, az Arab Lovak Fesztiválján Reserv Champion lett, és leánya a Bábólnán 2010-ben született Shagya VII-2, Shagay lánya pedig 2013-ban Hódmezővásárhelyen, a Nemzeti Tenyész Szemlén Junior Champion címet kapott. A Dr. Hans Joachim Nagel által tenyésztett arab telivér mént, Amer-t Bábolna 1983- 1985-ben bérelte. Ő is itt hagyta nyomát ebben a kancacsaládban. A 162. Amer lett anyja a Bábólnán 1994-ben született Shagya VI törzsménnek, Shagal (Shagya III) fiának, „aki” az utóbbi időben igen jó felépítésű, elegáns csikóival hívja fel magára a figyelmet.

Shagya VI örökítéséről értékes adatokat adhatott volna az imponáns megjelenésű, tehetségét versenyekben bizonyító, Carin Weiss által Németországba került, sajnos korán elhullott Shagil, szürke mén szül.2001 apja:Shagya VI anyja 178. Majesta. 162. Amer lánya pedig, a 199. Gazal XIII, tehát ismét egy Balaton-leány, illetve a rendkívül elegáns, karcsú, egészen a modern sportló típusát mutató Pagátot. Pagát apja, Bajar legjobb fia, Pamino. Pagát nem csak elegáns megjelenésével és lendületes mozgásával hívja fel magára a figyelmet, hanem teljesítőképességét is magas szinten bizonyította hazai és nemzetközi ugróversenyekben. Igen szerencsés vásárlásnak minősült utólag a német reichshofi ménesből a fiatal Juditha megvétele. Juditha, Kemir V után 1966-ban Bábólnán illetve 253. Kemir V nevű csikóját, ez a kanca 2004-ben Bábólnán az Arab Lovak Fesztiválján Champion címet nyert, Csillag (O’Bajan XXII) után, 2003-ban született, pej O’Bajan XXII-3 nevű fia, 2013-ban Németországban Marbachban Senior Champion lett. Leánya pedig, a Shagya VI után 2010-ben Bábólnán született kancacsikója, Shagya VI-1 ugyanezen a rendezvényen a Junior Championátus címét hozta el. De nem csak a nemzetközi Championátusok igazolják a Bábólnán született ivadékok magas minőségét, hanem a sportpályákon, lovas versenyeken is bizonyítják kiemelkedő teljesítőképességüket és teljesítőképességüket.

2006-ban Aachenben a Nemzetközi Lovas Világítatókon, hivatalos nevén: „FEL World Equestrien Games Aachen 2006.” Ezen a versenyen a bábólnai születésű Hungares, spanyol lovasával, Miguel Vila Ubach-al nyergében távlovaglásban, a 160 km-es távon világbajnok lett. Egy régen várt hatalmas siker valósult meg ebben a világra szóló teljesítményben. Hungares, szürke herélt, Bábólnán született 1998-ban, apja Siglavy Bagdady VIII törzsmén, anyja a 225. Kánya, Pamino lánya. Ebben a származásban nemcsak Pamino, Bajar legjobb fia a teljesítmény biztosító, hanem érdekes módon Kánya származásában még négyszer találjuk a kiváló Bajar nagyapjának, Sultan-nak a nevét. A teljesítmény nem jön csak úgy véletlenül, a semmiből elő. A rendkívül elegáns, festményszerűen szép Pamír, szürke, szül 1999. apja Pamino anyja Aydana, Beau lánya, a díjlovagló négyszögben volt sikeres, egészen a nehéz osztályig, Magyarországon Ausztriában és Németországban, Kreuth-ban is. A magyar bajnokságban a sportra tenyésztett ellenfelek, a sportlovak között is II-ik helyezést tudott elérni. Az elegáns Pagát Kreuth-ban az arab lovak nemzetközi versenyében volt igazán eredményes.

Az arab telivér ménes Bábólnán a II. világháború után

A bábólnai ménes Kozma Ferenc korszakában kialakult filozófiája az arab telivér állományt tartotta a ménes épülete tartóoszlopának, mestergerendájának, amelynek feladata az arab telivér tiszta, sivatagi típusának megőrzése, fenntartása. Közismert tény volt az arab importok korszakában, hogy a városban élő arabok kezén rendszerint nagyobb, tömegesebb, rendkívül tetszetős arab lovakat lehetett látni, de az igazán értékes és tisztavérű egyedeket csak a sivatagban nomadizáló beduin törzsektől lehetett beszerezni. Ezt a célkitűzést a kiváló arab telivérek importja révén sikerrel oldotta meg a bábólnai ménes. Gustav Rau is azt írja, 1909-ben történt látogatása kapcsán, hogy Bábólnán az arab telivér és arab félvér kancákat nem lehet egymástól megkülönböztetni, mert az arab félvér kancák ugyanolyan nemesek és szépek, mint az arab te-

livér kancák. Az arab telivér egyedek a szakszerű takarmányozás és rendszeres mozgatás következtében méretekben és alkatban nem maradtak el a félvér egyedektől, a félvér egyedek pedig ugyanolyan nemesek, elegánsak, szárazak voltak, mint telivér társaik. Érdekes, hogy az arab telivér állomány első világháborút követő katasztrófája ellenére, ez még Pettkó-Szandtner idejében is valóság volt. Hiszen a Lengyelországból visszahozott, rendkívül nemes elegáns Koheilan VIII. törzsmén méreteiben is imponáló volt. Gustav Rau írja róla:” Ma csaknem a legjelentősebb, legerőteljesebb, és a legnagyobb rájáru Európában született arab telivér.” A kiváló arab félvér Gazal II-ről pedig azt írja: „Fehér márványból vésett szobor. Tökéletes mén.” Ez a helyzet gyökeresen megváltozott a II. világháború után.

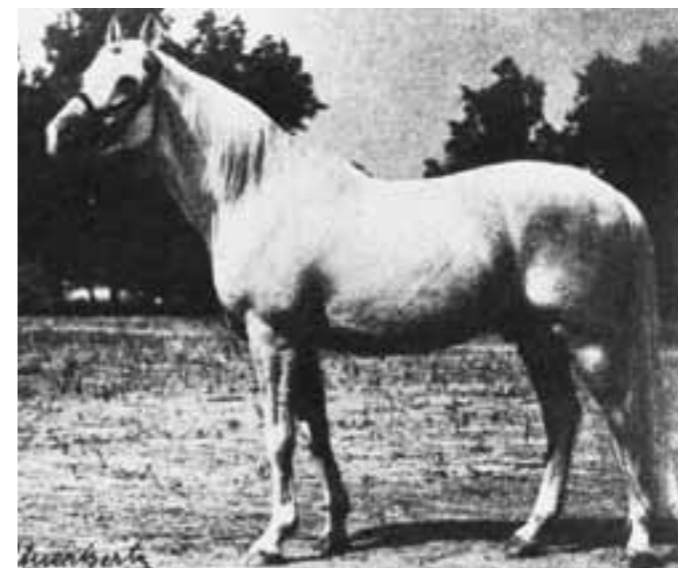

Koheilan VIII szürke ara telivér törzsmén Bábólnán. Szül.1922, apja :Koheilan IV, anyja: 10 Gazal.



Gazal II bábólnai törzsmén, szürke, szül. 1922. apja: Gazal I, anyja: 74 Shagya XVI.

1947 decemberében tért haza az arab ménes Bergstedtenből. Az idős Kuhaylan Zaid élt még, de 25 évesen már nem volt ereje teljében, kitűnő fia, Kuhaylan Zaid I. pej mén, szül. 1939, apja: Kuhaylan Zaid, anyja: 7. Mersuch I., lépett apja örökébe. Az arab telivér törzsmének közül Siglavý Bagdady V., Mersuch III. és Kemir I. is rendelkezésre állt. 1951 december 13-án a lengyelek egy kormányközi megállapodás alapján 14 arab telivér kancát adtak vissza eredeti tulajdonosának, Bábólnának. Ezeket a kancákat az amerikai hatóságok adták át szérum termelésre, a bajor Behring intézménynek. A lengyelek innen váltották ki őket kevésbé értékes kancákkal. A 14 arab telivér kanca, – melyek közül 9 volt az eredeti arab mén Kuhaylan Zaid lánya, volt, – visszakerült Bábólnára, az időközben született ivadékaik viszont Janow Podlaskiban maradtak.

A haza tért állomány a Bábólnai Törzsállattenyésztő Állami Gazdaság irányítása alá került. Ez a gazdaság vette át a hazatért lipicai ménest, és a kisbéri félvér állományt is. (A magyar lipicai ménes 1913-ban került az erdélyi fogarasi ménesből Bábólnára és innen is vitték ki Bergstedtenbe.) A lipicai kanca csikókat 1950-ben és 1951-ben már a Bükk-fennsíkra, Csipkésútra telepítették, ezt később, 1961-ben a törzsmének és törzskancák is követték és a lipicai fajta tenyésztését a Szilvásváradai Törzstenyésztő Állami Gazdaság vette át.

A szocializmus építését irányító szakemberek úgy gondolták, hogy

a lótenyésztésnek kizárólag a mezőgazdasági munkák elvégzését kell kiszolgálnia, ez pedig a nehéz gumikerekű kocsik vontatásában csúcsondott ki. Természetesen, az arab telivér állományt is ennek a feladatnak az elvégzése szerint kellett megítélni.

Az 1956-ban megjelent, *A lótenyésztés könyvezés évkönyve 1954-1955* című könyv az arab telivér állományt, az előbb említett ménekkel és 34 arab telivér kancával írja le. A kancák közül 13 az eredeti arab Kuhaylan Zaid lánya.

A lovak minősítésével kapcsolatban ezt olvassuk: „a hámba aránylag könnyen taníthatóak, a teherhúzás és indítási részpróba követelményeinek teljesítése azonban sok esetben nehézséggel járt.” Ez a szemlélet természetesen nem kedvezett az arab állomány minősége fejlesztésének. 1962. január 1-el megszűnt a magyar lótenyésztés központi, a régi méneskeri elvek alapján és hagyományain alapuló, szakszerű irányítása. A lótenyésztés irányítását az Állami Gazdaságok Központja vette át. A 10 méntelep, (Baja, Békáspuszta, Debrecen, Gyöngyös, Hódmezővásárhely, Keszthely, Komárom, Mezőhegyes, Székesfehérvár) azonnal megszüntették, a régi patinás épületekbe az állami gazdaságok vezetői költöztek be. A régi állami ménesek állományát szétosztották, a kisbéri félvér állományt Dalmandra, a nóniusz állományt a Hortobágyra, a gidrán állományt Dalmandra, a Furioso-North Star ménest először a Nagykunságba, majd Kiskunságra telepítették. A Bábólnai arab ménes a helyén maradt, és a Bábólnai Állami Gaz-

dasághoz csatolták az akkori teljes angol telivér állomány hat ménesét is. A felszámolt Kisbéri ménes két angol telivér telephelyét az apátípusztai, és nyeszkenyepusztai, ménest, valamint a kerteskői a szépalmai, a Tata-Dióspusztai és a Tataremeteségi méneseket. A Bábólnai Állami Gazdaság vezetőjévé Burgert Róbertet nevezték ki, a ménesek élére ágazatvezetői beosztásban a somogyárdi ügető ménes vezetője, Dr. Antunovits Dániel került. Ezzel az átszervezéssel a Bábólnai Állami Gazdaság személyi állományába került a Tataremeteségi ménes vezetője, Bartha Miklós is, aki korábban, rádiházi ménesében kiváló sportlovakat tenyésztett. Dr. Antunovits Dániel és Bartha Miklós is, – aki szinte fiaként szerette és tisztelte Dr. Antunovits Dánielt, – természetesen az új körülmények között is a magyar lótenyésztés kiemelkedő hagyományai szerint kívánták felelős feladatukat ellátni. Ez az új irányítás szellemével ütközést, törést okozott és mindkettőjüknek távoznia kellett. Először Bartha Miklós hagyta el Tataremeteséget, és Dániában a Nyegaard család ménesének irányítását vette át, amelyet ma az ő tiszteletére Barthahus ménesnek hívnak. Később őt váltotta ennek a ménesnek az élén Dr. Antunovits Dániel is. Nem tudom elhallgatni, hogy óriási ajándéknak tekintem, hogy fiatal szakemberként, a dióspusztai ménesben, a kiemelkedő műveltségű, sikeres lótenyésztő Bartha Miklós volt első főnököm, nagyon sokat tanultam Tőle. Az eredményes tenyésztés alapját képező helyes szemlélet kialakítá-



Kuhaylan Zaid I, pej arab telivér törzsmén Bábólnán. Szül. 1939, apja: Kuhaylan Zaid eredeti arab mén, anyja: 7 Mersuch I. (fent balra)

Ibn Galal eredeti arab telivér törzsmén. szül. 1966-ban az egyiptomi El Zahraai ménesben. Apja: Galal, anyja: Mohga. (fent jobbra)

213 Ibn Galal I, sárga arab telivér kanca, szül. 1979-ben Bábólnán, apja: Ibn Galal, anyja: 7 Lutfia. (jobbra)



sában látom ma szerepét meghatározónak. Apámként tiszteltem, és ma is nagy hálával gondolok rá. (A szerző)

1970-ben Londonban megalakult a WAHO, (World Arabian Horse Organisation), és alapító tagjai közé bekerült a bábólnai ménes is. 1972. szeptember 18-20. között a WAHO küldöttsége, C. C. Lewenhaupt elnökhelyettes és W.B. Howland irodafőnök vezetésével látogatást tett a bábólnai ménesben és gondosan áttanulmányozták a bábólnai törzskönyveket. A lóte-

nyésztés vezetője Bábólnán ekkor már Váczi Ernő volt. Őt sokáig megtúrta Burgert Róbert, de végül neki is távoznia kellett. A bábólnai ménes törzskönyvezői mindig következetesen megkülönböztették az arab telivér, az arab fajta és az angol-arab egyedeket. A bizottság elismeréssel méltatta a szakszerű és pontos bábólnai törzskönyvezési munkát, és megállapította, hogy a bábólnai arab félvér nem minősíthető arab telivérnek, de egy szigorú törzskönyvi szabályozásban tenyésztett, értékes fajtatizta arab lófajta. Az angol

telivér pej kanca, 30. Mária arab telivérekkel párosított ivadékaikról, – amelyek a bábólnai törzskönyvben anglo-arab telivéreként lettek vezetve, és lila tintával a bábólnai törzskönyvbe beírva, – kimondta, hogy azok az egyedek, amelyek ennek a kancának a leszármazottai, azok nem vehetők fel az arab telivér törzskönyvbe, nem számítanak arab telivérnek. (A bábólnai törzskönyvben az arab telivéreket zöld, a bábólnai arab fajta egyedeket pedig kék tintával írták be a törzskönyvekbe.) Bábólnán ekkor Dr. Nagy Gábor, több európai nyelvet jól beszélő



Viesbaden, pej arab telivér törzsmén, szül. 1983-ban a tyerszki ménésben, apja: Naftalin, anyja: Presnia.

Viesbaden, Németországban egy sikversenyben győz Susdal ellen.

állatorvos, később vezérigazgató helyettes, tartotta a WAHO-val a kapcsolatot. Bábolna A WAHO ajánlásait figyelembe véve végezte az arab ménés teendőit. A bábolnai ménés, 1976-ban a WAHO szakértőinek segítségével kiadta az I. Arab telivér méneskönyvét, ezt már Dr. Burgert Róbert jegyzi. Ebben a méneskönyvben már nem szerepelnek a 30. Mária leszármazottai. Ezek között törölték a kiváló Koheilan X-es törzsmént is. Itt a régi bábolnai arab telivér kancák közül már csak a 25. Amurath Sahib szerepel, és a közben Egyiptomból, az El Zahraai ménésből vásárolt arab telivér egyedek.

A Bábolnai Állami Gazdaság közben Burgert Róbert irányítása alatt

modern mezőgazdasági üzemmé fejlődött. (Burgert Róbert életművéért a Magyar Tudományos Akadémiától doktori címet kapott.) Kitűnő nemzetközi cégekkel működött együtt, különösen kukorica termesztésben, és baromfi termékek előállításában. A baromfi ágazatban a német Lohmann céggel dolgoztak szoros együttműködésben. A Lohmann cég egyik alkalmazottja, Dr. Hans Joachim Nagel, a német arab lovak tenyésztőit egyesítő egyesület (Gesellschaft der Züchter und Freunde des arabischen Pferdes) későbbi elnöke volt.

Dr. Burgert Róbert és Dr. Hans Joachim Nagel között baráti viszony alakult ki. A Lohmann cégnek arab országokban is voltak érdekeltségei, így Egyiptomban is. Dr. Burgert Róbert, Dr. Nagel társaságában utazott Egyiptomba, ahol megismerkedett Dr. Ameen Zaher-el. Dr. Ameen Zaher a Mezőgazdasági Minisztérium államtitkáráként Egyiptomban nem csak a baromfitenyésztést, de a lótenyésztést is felügyelte. Ami fontosabb, hogy az arab lovat kiválóan ismerte, és elkötelezett, szenvedélyes barátja is volt az arab lónak. Az Egyesült Államokban a Michigan State University egyetemen végzett

és itt írta az arab lovakról doktori disszertációját is. Ez a munka könyv formájában is megjelent: „Arabian Horse Breeding and the Arabian of America.” címmel. Dr. Ameen Zaher mély benyomást gyakorolt Dr. Burgert Róbertre és elhatározta, hogy az El Zahraai ménésből importál arab telivéreket. Ebben a ménésben Dr. Burgert Róbert látogatása idején is felismerhető volt a bábolnai ménési rend és technológia, hiszen ezt még az egyiptomi királyi ménés idején Pettkó-Szandtner Tibor alakította ki. 1968 és 1970 között, 3 arab telivér mént, és 14 arab telivér kancát vásároltak az El Zahraai ménésből. Az arab telivér mének :

FARAG sz. m. szül. 1962 apja: Morafic, anyja: Bint Kateefa

GHALION sz. m. szül. 1965. apja: Morafic, anyja: Lubna

IBN GALAL s.m. szül. 1966. apja: Galal, anyja: Mohga

Az arab telivér kancák:

4. EL TAYEBA sz. k. szül. 1965. apja: Fayek, anyja: Mahdia

Teyszir, szürke arab telivér törzsmén Bábolnán, szül. 1992-ben. Apja: Magdan, anyja: 243. Halim Shah.

218 Elf Layla Walayla szürke arab telivér kanca. szül. Bábolnán 1991-ben Apja: Assad, anyja: 223 Ibn Galal I.

5. MARAH s. k. szül. 1966. apja: Galal, anyja: Maysa

6. EL AZIZA sz. k. szül. 1958. apja: Gassir, anyja: Zabia

6. MAHEEBA s.k. szül. 1966. apja: Alaa el Din, anyja: Mouna

7. LUTFIA sz. k. szül. 1967. apja: Alaa el Din, anyja: Bint Kamla

8. MOMTAZA, sz. k. szül. 1967. apja: Sameh, anyja: Mamlouka

9. TAMRIA, sz. k. szül. 1967. apja: Tuhotmos, anyja: Kamar

10. HANAN, p.k. szül. 1967. apja: Alaa el Din, anyja: Mona

10. HOSNA, sz. k. szül. 1965. apja: Ibn Maisa, anyja: Rida

11. HANADI, s. k. szül. 1968. apja: Alaa el Din, anyja: Rahma

12. BINT INAS sz. k. szül. 1968. apja: Gassir, anyja: Inas

13. BINT NAZEERA, sz. k. szül. 1968. apja: Anter, anyja: Nazeera

14. BINT AZZA I. sz. k. szül. 1968. apja: Tuhotmos, anyja: Azza I.

17. HAWA, sz. k. szül. 1969. apja: Ibn Galila, anyja: Naglaa.

A méneskönyvi számozás rendje a ménésben továbbra is fennmaradt. Az arab telivér kancák 1-től 30-ig, illetve 200-tól 250-ig kaptak számot, míg a bábolnai arab fajta kancák 31-től 199-ig, illetve 251-től kaptak számukat. 1952-ben már Bábolnán született 25 Amurath Sahib, amelynek anyja, 221. Kuhaylan Zaid, 1951-ben, Amurath Sahib-től vemhesen Lengyelországból tért vissza Bábolnára. 25 Amurath Sahib igen sikeres kancája lett a ménésnek. 1967-ben

született lánya, 3 Siglavy Bagdady VI, 24 tenyész évben 5 törzskancát és egy törzsmént adott. 1971-ben született lánya, 20 Farag lett a Farag II törzsmén anyja. 20 Farag lánya, 220 Ibn Galal I az első bábolnai kanca volt, amely Hollandiában 1992-ben nemzetközi tenyész szemlén szerepelt.

A WAHO-val való kapcsolat meghatározta az arab ménés tenyésztői munkáját. A ménés kancáinak kétharmad részét az arab telivérek, elsősorban az egyiptomi ménék fedezték.

A cél az állomány finomítása volt. Közben a WAHO 1978-ban a hamburgi konferenciáján, Dr. Fritz Gramatzki és Liselotte Tarakus szívsós és alapos munkája nyomán a bábolnai arab fajtát „fajta tiszta Shagya-arab „névvel külön fajtaként ismerte el. Ez a döntés, a két fajta elkülönülése a bábolnai arab ménésben nem hozott változást. Az egyiptomi import kiemelkedő nemzetközi sikerét, az 1986-ban az Amerikai Egyesült Államokban Judith Forbis által menedzselte 213. Ibn Galal I-7, az 1979-ben 7. Lutfiából született sárga kanca hozta, amely ott US National Champion címet nyert el és komoly hírverést jelentett a bábolnai ménésnek.



El Nabila B szürke arab telivér mén, szül. 1996-ban Bábólnán, apja: Kubinec, anyja: 218 Elf Layla Walayla.

1990 után Dr. Papócsi László került Bábólna élére, az arab ménes vezetője Rombauer Tamás lett. Ekkor az arab telivér tenyésztés területén is teljesen megváltozott a szemlélet. Tudatosan szétvált az arab telivér, ezen belül is a tisztavérű egyiptomi állomány, és a bábólnai arab, a shagya-arabnak nevezett állomány tenyésztési programja. Sürgető feladatként jelentkezett az arab telivér ménes egyedeinek versenyképessé tétele, a nemzetközi tenyész szemléken való megjelenés szükségessége. Az Európában sikeres arab telivér ménnek, magas fedeztetési díjai ezt nem könnyítették meg. Az arab telivérek a WAHO előírásai szerint egyedi neveket kaptak, a Bábólnán született egyedeket a nevük után B betűvel jelölték.

Dr. Papócsi László a régi hagyományos épületeket felújította, ismét régi fényében tündökölt a „Tiszti Kaszinó” épülete. Megújult a Bábólnai Lovas Múzeum is. Elindult a Ménesbirtok műemlékeinek pontos felmérése, ezzel egy időben, a közel azonos időszakban keletkezett európai ménesek, Marbach, Neustadt/Dosse, Kladrub, Pompadour, Le Pin, Saint Lou, Mezőhegyes, Bábólna összekapcsolása, hogy együttesen pályázhassanak a

Világörökségi címre. A Bábólnai ménesből indult el ebben az időben, a ma már ESSA-vá (European State Stud Association) fejlődött nemzeteken átívelő európai ménesek egyesületének ötlete is.

A Szovjetunió felbomlásával közel 12 arab telivér mén került Magyarországra. Ezek közül kiemelkedett Visbaden, pej mén, szül. 1983. apja: Naftalin, anyja: Presnia és Magdan sárga mén, szül. 1976. apja: Nabeg, anyja: Molva, ők 1991-ben már Bábólnán lettek törzsmének.

Visbaden (Neve angolból illetve oroszból lett magyarra fordítva, az eredeti német írásmódtól való eltérés ebből adódik.) apai vonala Naftalin–Topol–Priboj–Piolun-on át a bábólnai Koheilan VIII-ra megy vissza, Magdan pedig Amurath Sahib ükunokája, így különösen ez a két mén jelentett különleges értékeket a magyar tenyésztés számára. Magdan csak egy évet fedezett Bábólnán, de ivadékai kiválóak voltak. Jó felső vonalát, szép ívelt nyakát, nagy és sötét szemeit, kvadratikus orrnyílásait kitűnően örökölte. A kiváló Teyszír B-ben szürke mén, szül. 1992. apja Magdan, anyja: 243. Halim Shah méltó utódot adott Bábólnának. Teyszír B a tenyész szemléken éppen olyan

sikeres volt, mint a versenypályán. Háromévesen Wels-ben lett Reserv Junior Champion, majd Aachenben a Nemzetek kupájában, (All Nations Cup) volt évjáráta legjobbja. Később Párizsban a Világ bajnokságon bekerült a legjobb 10 mén közé. Eddig ez a magyar tenyésztésű lovak közül csak neki sikerült. Magdan Bábólnáról Parti Imre kereki ménesébe került, ahol öt éven át fedezte a Pelsonius és Ermitrap ménes kancáit. Szép nemes fejét, ívelt gyönyörű nyakát és kiváló mozgását hűen örökölte, ezzel megalapozta a kiváló érzékeléssel kiválogatott kanca állomány segítségével ménes későbbi sikeres szereplését.

Visbaden felkeltette a lengyel Janow Podlaski ménes vezetőjének, Andrzej Krzysztalowicz-nak az érdeklődését is. 1991-ben a régi kapcsolatok felelevenítése reményében vett részt a bábólnai ménes vezetése a Janow Podlaski arab telivér árverésen. Szomorú volt átélni a különbséget, amit a közben szakszerűen vezetett lengyel ménes és a Bábólnai ménes mai színvonal között tapasztalni lehetett. A bábólnai ménessel ellentétben a Janowi ménest 1945-től egészen 1991-ig, nyugdíjba vonulásáig egy az arab lovat kiválóan



Malik B., sárga arab telivér törzsmén Bábólnán, Szül. 1996. Apja:Kubinec, anyja: 222 Ibn Galal I.

ismerő kiemelkedő szakember Andrzej Krysztalowicz vezette. Krysztalowicz úr segítő készsége révén kancákat küldhettünk Eukaliptus, Fawor és Europejczyk nevű ménekhez. Cserébe ők Visbadenhez, illetve angol-arab tenyésztésük gazdagítása céljából Gazal XIII-hoz, Balaton (D)-hez küldtek kancákat.

A kísérlet mindkét fél részére eredményes volt. Bábólnának ma is egyik legszebb kancája, Sultana B szürke kanca szül. 1994. apja: Eukaliptus, anyja: 220. Ibn Galal I. amely ebből a kapcsolatból született. A Janowi ménes is büszke volt El-vis nevű ménjének, Visbaden fiának távlovaglásban elért eredményeire de még ennél is nagyobb sikert hozott Pogrom nevű ménjük, (QR Marc- Petla, Visbaden után) amely 2013-ban Scottsdale-ben és Las Vegasban minden jelentősebb címet elnyert.

Az arab telivérek piaci helyzete indokolta a tisztavérű egyiptomi mének alkalmazását. Ezért a ménes egyrészt kancákat küldött elérhető áron fedező ménekhez, valamint igyekezett ménbérlet útján is kiváló ménekhez jutni.

A Bábólnán felállított mének közül Ansata Halim Shah, szürke mén, szül. 1980, apja: Ansata Ibn Halimah, anyja: Ansata Rosetta

és fiát Assad szürke mén, szül. 1984, apja: Ansata Halim Shah, anyja: Arussa, kell kiemelni. Ansata Halim Shah Bábólnán két jó mén, Saala el Dine-t, szürke mén, szül. 1985, anyja:10 Hanan, és Halim Shah I-et, szürke mén, szül. 1985, anyja:214 Ibn Galal I, valamint később Katarban a világhírű Al Adeed al Shaqab-ot nemzette. Assad leányával tűnt ki. Lánya, 218 Elf Layla Walayla, szürke kanca szül.1991, anyja: 223. Ibn Galal I. 2008-ban Aachenben elnyerte „Az év arab telivér kancája” címet. 218 Elf Layla Walayla ellette 1996-ban az Európa Champion Kubinec után El Nabila B-t, amely 90 000 USA dollárért került Brazíliába. Számos eredménye közül a 2004-ben Brazilien International Senior Champion Stallion, valamint a 2010-ben elnyert U.S. Nationals Champion Sr. Stallion címe emelkedik ki. Kubinec-et egy tenyészszemle alkalmával a ménes vezetője fedezte fel és még idejében sikerült 10 kanca fedeztetéséről elérhető áron megállapodni. A bábólnai ménes 1990 után a hazai arab telivér tenyésztést is igyekezett szolgálni és nemzetközi tenyész szemléken való részvétellel és rendezésével is a hazai tenyésztés ügyét kívánta előre vinni. Az első siker 1992-ben a hollandiai

Hertogenbosch-ban 220 Ibn Galal I-el sikerült elérni. Az igazi áttörést azonban Teyszír B és Malik B sárga mén, szül. 1996. apja: Kubinec, anyja: 222 Ibn Galal I nemzetközi sikerei jelentették. 1997-ben Welsben Malik B Junior Champion, Teyszír B pedig Senior Champion címet nyert. 1992-ben rendezte első tenyész szemléjét Bábólna majd két évente nemzetközi arab telivér B Showt és Shagya Európa Championátusokat is rendezett 2007-ig. 1990-t követő másfél évtizedben 15 egyiptomi és 11 nem egyiptomi mén kapott szerepet a bábólnai arab telivér tenyésztésben.

Ez nem csak Bábólna, hanem az egész magyarországi arab telivér tenyésztésre jótékony hatást gyakorolt. A Bábólnai ménes arab telivér-állományának a világ élvonalát kell képviselnie, hogy megfelelően célkitűzésének, mely egyrészt a hazai arab telivértenyésztést szolgálata, másrészt a Shagya arab nemesítője. Az arab telivéren belül a tisztavérű egyiptomi arab telivérállomány fenntartása egyre nagyobb kihívás, ennek tenyésztése, és jó áron történő értékesítése nagy tapasztalatot és kapcsolatrendszert kíván.

Dr. Hecker Walter
Rombauer Tamás

Az ISG (Internationale Shagya-Araber Gesellschaft) megalapítása lett a „bábolnai arab fajta”, ma világszerte ismert nevén a Shagya-Arab fajta értékes öröksége megőrzésének alapja, záloga.

A második világháború után lépett ki először szűkebb életteréből az osztrák, a magyar, a román, a jugoszláv és később a szlovák állami ménesekből származó, a régi, „osztrák-magyar” arab fajta, és terjedt el nagyobb számban Európa nyugati részén.

A WAHO (World Arabian Horse Organisation) megalakulása után tervbe vette, hogy tagországai méneskönyveit átvizsgálja. Miután a bábolnai ménest a WAHO alakulásakor már alapító tagként vették fel, így a bábolnai törzskönyvek átvizsgálására is sor került. Már az alapítás után két évvel, 1972-ben egy küldöttség kereste fel a bábolnai ménest. Ezen vizsgálat alapján a későbbi Shagya-Arab fajta szempontjából fontos megállapítások születtek. Az arab ló világszerte elismert szakértőiből alakult bizottság megállapította, hogy a bábolnai arab fajta egyedei nem arab telivérek ugyan, de egy olyan fajta, egyedei, amely az arab telivérektől eltérő, de rendkívül előnyös és meghatározó tulajdonságokkal rendelkezik, és típusában is fajtatizsza jelleggel bír.

A WAHO kérésére Dr. Fritz Gramatzki, aki a Lohman A.G. alkalmazottjaként gyakran járt Bábolnán és a fajtaról pontos ismeretei voltak, egy nemzetközi munkabizottságot alakított, annak

érdekében, hogy a WAHO és a Bábolnai arab fajta tenyésztői között, egy aktív kapcsolat jöjjön létre. Ezzel a tevékenységével gyakorlatilag lerakta az ISG (Internationale Shagya-Araber Gesellschaft) alapkövét.

Miután ez a fajta egy tisztavérben tenyésztett arab fajta, fontos volt a WAHO-val való e szoros együttműködés, és pontos egyeztetés. 1975-ben Klaus Dieter Gotzner, aki üzleti ügyben Londonban tartózkodott, Dr. Fritz Gramatzkival való egyeztetés után találkozott Londonban Ronald M. Kidd úrral a WAHO titkárával és Dr. Pesi Gazder-el, a WAHO felhatalmazottjával, akikkel pontos, a törzskönyvezés, a méneskönyv vezetés ügyeit megalapozó megbeszéléseket folytatott. Ezt a megbeszélést még számtalan, a részletek pontos egyeztetése követte, mire kialakult az alapvető kérdésekre vonatkozóan egy teljesen egységes elképzelés a fajtát tenyésztő nyugat-európai országok, Németország, Dánia, Ausztria és Svájc képviselői között. Ezekhez az alapkérdésekhez tartozott a fajta megnevezése is. Különösen ez a feladat okozott nehézségeket, mert az eredetileg tervezett megjelölést a „bábolnai arab fajtá”-t a Burgert Róbert vezette bábolnai ménes nem hagyta jóvá, azzal az indokkal, hogy Bábolna arab telivéreket is tenyészt és a bábolnai arab elnevezés így két különböző fajtát jelölne.

Végül a fajta egyik legrégebbi és legismertebb, legjelentősebb méntörzse után a Shagya név került elfogadásra, mivel ez az angolszász irodalomban is ismert név volt.

A WAHO 1978-as Hamburgi konferenciáján valósult meg a következő fontos lépés, amely a Shagya-Arab fajta tenyésztésének megszilárdítását jelentette. Ezen a rendezvényen a VZAP (Verband der Züchter des Arabischen Pferdes) egy rendkívül szép és emlékezetes egyben egy rendkívül sikeres tenyész szemlét is rendezett.

Ezen a konferencián Dr. Fritz Gramatzki, rendkívül alapos, az említett országok tenyész egyesületeinek együttműködésével folytatott megelőző tevékenység után Liselotte Tarakus asszony közreműködésével 200, részben fajta egyedeiig kidolgozott származási lapot terjesztett elő, hogy igazolja a fajta fajtatizsát és elérje a WAHO küldöttek részéről ennek a fajtának, mint fajtatizsza arab lófajtának az elismerését. Az előterjesztés bizonyítékait a szervezett tenyész szemlén bemutatott kiváló egyedek szépsége, nemessége is meggyőző érvekkel támasztotta alá.

1979-ben a Shagya-Arab fajta elkötelezett és távlatokban gondolkodó kis csoportja, Christie Buschman, Németország, Bruno Furrer, Svájc, Dr. Fritz Gramatzki Németország, Klaus Dieter Grotzner, Németország, Ursula Rahm, Svájc, Ulla Nyeegard Dánia, Rainer M. Sachade, Németország és Dr. Eduard Tratnik-Frankl, Ausztria, Bajorországban, Urihofban, a Buschmann család nagyvonalúan felépített Shagya-Arab ménesében megalakította a fajtatizsza Shagya-Arab fajta nemzetközi munkacsoportját. Lényegében itt alakult ki a fajta elnevezése, a Rasse Reinzucht

Shagya-Araber, Pure Bred Shagya, tehát fajtatizsza Shagya-Arab fajta, és a méneskönyvek formája és tartalmi kérdései is itt kerültek rögzítésre. Abban is megegyezés született, hogy az érdekelt országok méneskönyvi adatainak feldolgozásával a Shagya-Arab méneskönyvet lezártnak kell tekinteni. Ez a találkozás teremtette meg annak feltételét, hogy benyújtásra kerüljön a társult tagként (Associated Member) való felvételi kérelem a WAHO szervezetébe,



O'Bajan IX-2.

Már lezártam a kéziratot, amikor a tavaszi szél elém sodort egy rövid filmet. A film a szocialista világ „értékeit” magasztalta a Bábolnai Állami Gazdaságban. Egy kockája azonban aranyat ért. Ez a kocka azt örököltette meg, amikor a 302. O'Bajan IX-2 országos fedezőmén az 1952-es országos bajnokságon 190 cm magas akadályt ugrik át. Az országos fedezőménnek törzskönyvből és a bábolnai kancatörzskönyv segítségével egyértelműen sikerült a mént azonosítani.

amelyet Dr. Fritz Gramatzki az 1979-es londoni kongresszuson meg is tett. Ezt a kérelmet, a WAHO befogadta, ez a tény jelentette a második lépést a fajta nemzetközi elismerésében 1983 augusztusában megalakult az Internationale Shagya-Araber Gesellschaft e.V. a német egyesületi jog alapján, amelyet ünnepélyes külsőségek között, egy a Shagya-Arab és Anglo-Arab egyedek részére szervezett első nemzetközi tenyész szemle eseményei követtek

Verdenben (Verden/Aller, Németország). A 12 alapító tag közt hatan az 1979-es Urihofi megbeszélésen is jelen voltak. Az alapító tagok köréből ismét négy ország képviselői vettek részt. Az ISG első elnökségének tagjaivá Dr. Fritz Gramatzki-t, Németország, Klaus Dieter Gotzner-t, Németország és Bruno Furrer-t, Svájc, választotta a közgyűlés. Ők írták alá a Verdeni közjegyzői hivatalban benyújtott alapító okiratot is.

(Bruno Furrer)

302. O'Bajan IX-2. máj 1952. máj	O'Bajan IX-2. máj 1952.	O'Bajan IX-2. máj 1952.	O'bajan V	O'bajan IX
			II. Gazlan T	II. Szakka
458. Shagya XVI máj 1952.	O'Bajan IX-2. máj 1952.	O'Bajan IX-2. máj 1952.	III. Shagya XVI máj 1952.	III. Shagya XVI máj 1952.
			III. Koheilan VII	III. Gazlan T
458. Shagya XVI máj 1952.	O'Bajan IX-2. máj 1952.	O'Bajan IX-2. máj 1952.	III. Koheilan VII	III. Koheilan VII
			III. Koheilan VII	III. Shagya VIII
458. Shagya XVI máj 1952.	O'Bajan IX-2. máj 1952.	O'Bajan IX-2. máj 1952.	III. O'bajan V	III. O'bajan V
			III. O'bajan V	III. Siglavy I
458. Shagya XVI máj 1952.	O'Bajan IX-2. máj 1952.	O'Bajan IX-2. máj 1952.	III. Shagya XVI máj 1952.	III. Shagya XVI máj 1952.
			III. Shagya XVI máj 1952.	III. Shagya XVI máj 1952.

A mén 1944-ben született Bábolnán, apja az O'Bajan IX. törzsmén, anyja a tatai Eszterházy ménesből átvett 59. Koheilan VII. Az I. világháború után felbomló radautzi ménes Shagya törzsét gróf Eszterházy Ferenc vette meg az osztrák kormánytól. (Lásd 104. oldal) Ezek a kancák később Bábolnára kerültek. Érdekes, hogy az anyai oldalon lévő Shagya XVI és Shagya XIII. radautzi törzsmének, a mögöttük lévő 396. Shagya XI már ismét bábolnai törzskanca. Ezek a ménesek már korábban is cseréltek törzsméneket és törzskan-

cákat. Ha a kiemelkedő ugróképeség okait keressük, akkor feltűnik, a Mándokon falkavadászatokban kitűnőre vizsgázott Gazlan I-re történő rokontenyésztés, de itt találjuk többször a trakehneni Almox Prints-ben magas ugróképeséget bizonyított Koheilan törzset, és a teljesítőképeségéről ismert Siglavy és Jussuf törzsek képviselőit is. Érdekes tény, hogy a közel múltban az O'Bajan törzset képviselő, és magas teljesítményt örökítő Bajar előtt is volt már magas ugróképeség az O'Bajan törzsből.

Záró gondolatok

A Bábolnai Ménes 2014-ben ünnepli fennállásának 225 éves jubileumát. Az 1789-es esztendővel indított történet rendkívüli mélységeket és fényes hegycsúcsokat vázol fel. Csodálatra méltó, hogy ez a ménes értékes lovaival máig megmaradt, és lovai ma is nemzetközi hírnű egyedeket vonultathatnak fel. Elgondolkodásra készíten vizont az a tény, hogy 1789-től 1945-ig a ménesnek csak öt olyan vezetője volt, akik feladatukat valóságukban felelősen mérték fel, maradandó értékeket teremtettek és meg is őrizték azokat.

És a ménes még mai is virágzik. Az első ezek közül az alapító, Csekonics József volt, aki a kancák teljesítményen alapuló kiválasztásával kiváló kancaállományt teremtett. Megfogalmazott véleményét: „az anyakanca legyen a ménes modellje, hiszen az anyakanca a talaj, a szántó föld, amibe a magot vetjük.” Ezt a célt ő tökéletesen meg is valósította, és az idő igazolta gondolatainak helyességét.

A második Brudermann Rudolf ezredes volt, aki nem csak kitűnő lóismerő szakember volt, expedíciójával csodálatos lovakat hozott Bábolnára és Lipizzára, hanem a ménes helyes irányát is meghatározta: „Bábolna a legtisztább, legjobb arab vérű ménes kell legyen.” Sajnos ezt a célt, amikor őt felmentették a ménes vezetése alól, utóda már nem követte.

Kozma Ferenc, amikor 1869-ben átvette a Magyar Királyi Állami Ménesek irányítását, az ország legjobb lótenyésztőinek segítségével bizottságot szervezett, szigorú szelekciót végeztek a bábolnai

ménes állományában is. Csak a legjobb egyedeket tartották meg. Megszüntette a lovak „takarékos felnevelését,” és bevezette a kancák teljesítményvizsgálatát.

Fadlallah el Hedad Mihály, nem csak kitűnő ismerője volt az arab lónak, nem csak kiváló egyedeket importált Szíriából, nyelv és helyismerete segítségével, köztük Koheilan Adjuz-t, Koheilan I törzsmén apját, akit Párizsban 1900-ban a Grand Champion címmel tüntettek ki. Ezenkívül még O'Bajan-t Mersuch-ot Siglavy Bagdady-t hozta Bábolnára. Ő állította fel törzsménnek a kiváló Siglavy V-t, amelyet Gustav Rau Bábolna legjobb arab félvér ménjének nevezett 1909-ben. Sajnos utóda ezt a mént azonnal eltakarította Bábolnáról és ezzel el is tűnt ez a ménvonal a ménesből. És ő volt az, aki a radautzi, darabos, kissé goromba Shagya XVII-el az értékes Shagya-törzset is eredeti értékeihez vezette vissza. Pettkó-Szandtner Tibor különleges tehetséggel megáldott tenyésztő volt, aki olyan lovakat formált a bábolnai állományból, amelyek a kor szakértőit csodálatra, és elismerő szavakra készítették: „Az arab lóról alkotott álomkép megtestesülése. Itt találjuk az arab lovat teljes szépségében, klasszikus formájában, teljes kisugárzásában, nemességében. Itt áradozhatnak a lovat kedvelők az arab ló Mekkájának átélése örömeiben. Bábolna megszűnése a szívtől fosztaná meg a többi ország arab ló tenyésztését.” (Lásd 130. oldal)

Arról is gondoskodott, hogy a közben Bábolnáról eltűnt értékes

ménvonalak ismét visszakerüljenek. Lengyelországból, Janow Podlaskiból hozta vissza a Koheilan ménvonalat Koheilan VIII révén. Jugoszláviából, a gorazdei ménesből a Siglavy vonalat, Siglavy VI segítségével, és egy eldugott magyar fedezettető állomásról a Jussuf vonalat, a kitűnő Jussuf IV-el.

1990 után az ISG segítségével sikerült a bábolnai arabokat korábbi minőségükben visszaállítani. Itt a Gróf Mikó Imre mottóul választott mondása fokozottan érvényesül: A múlt nem mögöttünk

van, hanem az a talaj, amin állunk.” Csak olyan lovas szakemberek őrizhetik meg ennek a ménesnek évszázados értékeit, akik a múltat tökéletesen ismerik. 2008 után az éppen uralkodó politikai irány hozta a döntéseket. Olyan igazgatókat neveztek ki, akik az éppen uralkodó politikai vezetéshez lojalitást mutattak, akkor is, ha ez nem volt őszinte. A szakismeret nem volt fontos. A magyar parlament 2004-ben parlamenti határozatot hozott, (32/2004.IV.19.) OGY amely a magas genetikai értéket képviselő

tenyésztett magyar állatfajtákat nemzeti kincsé nyilvánította. Ezen fajták megőrzését és fejlesztését az állam és a magántenyésztőket képviselő tenyésztő szervezetek közös feladatává tette. Ezen fajtákhoz tartozik a bábolnai, mai nevén shagya-arab fajta is.

A fajta megőrzését csak akkor lehet megvalósítani, ha a lótenyésztés iránt elkötelezett, és a múltat kiválóan ismerő szakembereket bíznak meg ezzel a feladattal.

A szerző



Garay Ákos kitűnő festménye egy arab lovakkal fogatolt lendületes, pille könnyű támaszkodással, lebegő üggetésben haladó szürke négyes fogatot ábrázol. Engem mindig lenyűgöz ez a kép, ha szembe kerülök vele. Ez a sugárzó életkedv, a mozgás lendülete, könnyedsége ránk tenyésztőikre is ráragadhatna.

Képegyzék 2

216. oldal: Aquarell „1526–1686. „Benyovszky István festménye „A magyar lótenyésztés korszakai.” című sorozatból. A budapesti Magyar Mezőgazdasági Múzeum archívumából.

216. oldal: Aquarell, 1836-tól.” Benyovszky István festménye „A magyar lótenyésztés korszakai.” című sorozatból. A budapesti Magyar Mezőgazdasági Múzeum archívumából.

217. oldal: Habibe aranyfej arab telivér mén. Apja: El Bedavy, anyja: Habibe. nevelte báró Fechtig. Felső-Alapi Salamon György tulajdona. Joh. Nepomuk Hofbauer lithographiája. Graff Vilmosné archívumából.

218. oldal: Az Oszmán Birodalom egyik szultánjának ménéséből. C. Rogier rajza. Archív: Bruno Furrer

219. oldal: Eredeti arab telivér mén. Franz és Eugen Adam litografiája

220. oldal: . Arab telivér kanca csikójával. Albrecht Adam festménye. Archív Bruno Furrer

222. oldal: Hadban szürke eredeti arab mén szül.1891. apja Maneghie, anyja: Hadba Zohaje . A Magyar Mezőgazdasági Múzeum archívumából.

222. oldal: Hamdani Semri szürke eredeti arab mén szül.1890. apja: Abou Urgub, anyja: Hamdani Semri. A Magyar Mezőgazdasági Múzeum archívumából.

224. oldal: Maneghie szürke eredeti arab mén, szül. 1891. apja: Koheilan Adjuz, anyja: Maneghie Shali. A Magyar Mezőgazdasági Múzeum archívumából.

224. oldal: Gidrán XL. sárga mén szül.1886. apja:Gidrán XXXVI, anyja: 33. Chief Justice

II. Ifj. Vastagh György szobra, A Magyar Mezőgazdasági Múzeum archívumából.

226. oldal: Hadban I. Afrikában. A Szent György folyóirat archívumából.

227. oldal: Hirohito japán császár shagya arab hátslován. Bruno Furrer archívuma.

229. oldal: Amurath Weil, szürke mén, szül. 1881. apja: Tajar, anyja:Koheil III. Bruno Furrer archívuma.

230. oldal: I 4. O’Bajan-4. szürke arab telivér kanca, szül. 1890. apja: O’Bajan, anyja: 51. Koheilan. Bruno Furrer archívuma.

235. oldal: Shagya XI. szürke törzsmén, szül. 1886., apja: Shagya VIII, anyja: 16. Amurath Bairaktar. Ifj. Vastagh György szobra, A Magyar Mezőgazdasági Múzeum archívuma.

235. oldal: O’Bajan I. pej törzsmén, szül. 1891. apja: O’Bajan, anyja: 11. Amurath Bairaktar. Ifj. Vastagh György szobra. A Magyar Mezőgazdasági Múzeum archívuma.

237. oldal: 75. Jussuf pej arab telivér kanca szül.1873. apja: Jussuf, anyja: 13. Aghil Aga. Ifj Vastagh György szobra. A Magyar Mezőgazdasági Múzeum archívuma.

239. oldal: Kara Mirza arab telivér kanca, szül.1889. apja: Kara Mirza, anyja: Polkan. Ifj. Vastagh György szobra. A Magyar Mezőgazdasági Múzeum archívuma.

240. oldal: 3. Aghil Aga pej anglo-arab kanca, szül.1862, apja: Aghil Aga, anyja: 30. Maria Julius Blaas festménye. Bozzay Andrea fotója. A Mezőgazdasági Múzeum archívuma.

241. oldal: Dzsingiskhan sárga anglo-arab telivér mén. szül 1888. apja: O’Bajan, anyja: 11. Amurath Bairaktar.Ifj. Vastagh György szobra,

A Magyar Mezőgazdasági Múzeum archívuma.

242. oldal: 137. Jussuf szürke kanca, szül.1880. apja: Jussuf, anyja:16. Shagya X. Ifj Vastagh György szobra. A Magyar Mezőgazdasági Múzeum archívuma.

244. oldal: A Magyar Királyi Állami Ménesek ménjeinek csoportja az 1900-as Párizsi Világkiállításon. Elöl Koheilan I. szürke arab törzsmén, homlokszíjján a Grand Championat kitüntetésével. Foto: Hecker Walter archívuma.

245. oldal: 11. Aghil Aga. sárga arab telivér kanca, szül.1866. apja: Aghil Aga, anyja: 120. Gidran Elbedavy. Az 1873-as Bécsi Világkiállítás résztvevője. A Magyar Mezőgazdasági Múzeum archívuma.

246. oldal: Amurath I. szürke arab telivér mén, szül. 1829. apja: Bairaktar, anyja: Sadi III. Bruno Furrer archívuma.

246. oldal: 30. Maria, pej angol telivér kanca szül. 1842., apja: Jeered, anyja: Whisker-kanca. Bruno Furrer archívuma.

247. oldal: Gazlan I. pej arab telivér törzsmén, szül. 1881. apja: Gazlan, anyja: 66. Jussuf. Ifj. Vastagh György szobra, A Magyar Mezőgazdasági Múzeum archívuma.

247. oldal: Gazal szürke arab telivér törzsmén. szül. 1898. apja: Gazlan I., anyja: 22. O’Bajan. Ifj Vastagh György szobra, A Magyar Mezőgazdasági Múzeum archívuma.

249. oldal: Gazal VII szürke mén, szül. 1944. apja: Gazal II, anyja: 129 Shagya XXV. Foto: Sankt Georg archívuma.

250. oldal: Szomjas, angol telivér törzsmén, szül. 1901. apja: Jack’ o Lantern, anyja: Csintalan, Hecker

Walter archívuma.

251. oldal: 1544. Kranach I. szürke anglo-arab mén. Apja: Kranach, angol telivér mén, anyja: 57. Koheilan Raschid. Foto: Szent György archívuma.

252. oldal: Kuhaylan Zaid, pej eredeti arab telivér mén, szül. 1923. apja: Kuhaylan Abu Junub, anyja: Kuhaylah al Ziyadah. Foto: Szent György archívuma.

252. oldal: Pettkó-Szandtner Tibor a bábolnai ménesudvarban külföldi vendégeivel az 1930-as évek elején. Foto: Bruno Furrer archívuma.

253. oldal: Siglavy Schwarzenberg. Carle Vernet lithographiája. Bruno Furrer Archívuma.

253. oldal: Herceg Karl Philip Johann Nepomuk Schwarzenberg arcképe.

254. oldal: A nagy Siglavy. Albrecht Adam festménye. Asil Araber. Georg Olms kiadó archívuma.

255. oldal: Az Obermurai kastély. Bruno Furrer archívuma.

255. oldal: Lengyeltóti. Bruno Furrer archívuma.

256. oldal: Saklavy II. szürke mén, szül.1828. apja Siglavy II., anyja: 78. Montedoro. Victor Adam lithographiája. Bruno Furrer archívuma.

257. oldal: Siglavy (Top). szürke mén, szül.1941. apja: Siglavy VI., anyja: 167. Shagya XXV. Bruno Furrer archívuma.

257. oldal: 25. Siglavy-16. szürke kanca, szül.1958. Topolcianky ménesben, apja Siglavy (Top), anyja: 632. Shagya VII-4. Bruno Furrer archívuma.

258. oldal: Siglavy (D) szürke mén, szül.1955. apja: Siglavy XI., anyja: 263. Shagya XXXI. Bruno Furrer

archívuma.

259. oldal: Zigeunerin (D), szürke kanca, szül.1956. apja: Siglavy XI., anyja:245. Kuhaylan Haifi. Bruno Furrer archívuma.

261. oldal: Siglavya, szürke kanca, szül. 1968. apja: Siglavy (D)., anyja: 171. Shagya XXXVI. Bruno Furrer archívuma.

261. oldal: 135. Siglavy IX-2. Hera. kanca, szül. 1949. apja: Siglavy X., anyja: 248. Kuhaylan Zaid. Bruno Furrer archívuma.

262. oldal: Lapis, szürke mén, szül. 1938. apja:561. Siglavy II-22., anyja: 16 Phänomen.

262. oldal: Habicht fekete trakehneni mén, szül. 1967. apja: Burnus, anyja: Hallo, lovasával Martin Plewa-val A Trakhener Hefte archívuma.

262. oldal: Burnus, pej anglo-arab mén, szül.1948. apja: Lapis, anyja: 68. Fenék V. lovasával Reiner Klimkével. Foto: Menzendorf, Dr. Reiner Klimke: Military című könyvéből. Francksche Verlagshandlung Stuttgart.

263. oldal: Mezőhegyes. Bruno Furrer archívumából.

266. oldal: Nonius XXXVI. pej mén szül.1883. apja: Nonius XVI, anyja: 312. Nonius XII. Specht rézkarca. C. G. Wrangel: Ungarns Pferdezzucht című könyvéből.

269. oldal: Pettkó-Szandtner Tibor. Festmény a bábolnai Pettkó-Szandtner teremben, Foto: Bruno Furrer

270. oldal: A Méneparancsnok lakóháza Radautzban. Hans Brabanetz archívuma.

272. oldal: Ragyogó sárga mén, szül.1958. apja: Siglavy XII., anyja:Lidi, nyergében Suti Istvánnal. Foto: Suti István archívuma.

274. oldal: Shagya XI. szürke törzsmén, szül.1886., apja: Shagya VIII, anyja:16. Amurath Bairaktar. Ifj Vastagh György szobra, a Magyar Mezőgazdasági Múzeum archívuma. 276. oldal: Shagya XIX. szürke törzsmén, szül.1914. apja: Shagya XVIII., anyja: 40. Siglavy Bagdady. Dr. Hecker Walter archívuma.

276. oldal: Shagya XX. szürke törzsmén, szül 1914. apja: Shagya XVIII., anyja: 123. O'Bajan II., Dr. Hecker Walter archívuma. 277. oldal: Shagya XXIV. szürke törzsmén, szül. 1924. apja: Shagya XIX, anyja: 292. Shagya X. Bruno Furrer archívuma. 278. oldal: Shagya XXXII. szürke törzsmén, szül. 1922. apja: Shagya XVII., anyja: 31. Koheilan IV. Foto Hudetz József. A Bábolnai ménes archívuma. 279. oldal: Shagya XXXIII. szürke törzsmén, szül: 1942., apja: Shagya XIX., anyja: 109. Shagya XXIII. Bruno Furrer archívuma. 279. oldal: Shagya XXXVI. szürke törzsmén, szül. 1948., apja: Shagya XXXII, anyja: 154. Shagya XXV. Foto: Hudetz József. A Bábolnai ménes archívuma. 279. oldal: Shagya XXXVII. szürke törzsmén, szül: 1940. apja: Shagya I. (Piber), anyja: 621. Shagya XXV. Foto: Hudetz József, Bábolnai ménes archívuma. 280. oldal: Shagya XXXIX. szürke törzsmén, szül 1948. apja: Shagya XXXII., anyja: 175. Shagya XXV. Foto: Hudetz József, A bábolnai ménes archívuma. 280. oldal: Shagya XX (Top). szürke törzsmén, szül.1954. apja: Shagya XIII., anyja:664. Shagya x- 3. Bruno

Furrer archívuma. 281. oldal: Koheilan IV. szürke törzsmén, szül. 1904., apja: Koheilan II., anyja: 124. O'Bajan.Foto: Bruno Furrer archívuma. 282. oldal: A bábolnai kancaménes. Benyovszky István aquarellje. Foto: Bozzay Andrea. A Magyar Mezőgazdasági Múzeum archívuma. 284. oldal: I Az ISG bíráló bizottsága Bábolnán 1990-ben. A Bábolnai Ménes Archívuma. 284. oldal: I 116. Ibn Galal szürke kanca, szül. 1971, apja: Ibn Galal, anyja: 81. Shagya XXXIII. Foto: Archív Bábolna. 285. oldal: Saphir, Shagya II, törzsmén, szürke, szül. 1976. apja: Shagya XXXIX-11, anyja:Nicola, nyergében Mirjam Krasensky. Foto: Rombauer Tamás. 285. oldal: Shagal, Shagya III, törzsmén, szürke, szül 1976, apja: Shagya I (DK), anyja: 48 Siglavy Bagdady VI, Foto: Helmut Gloy, Archív: Dr. Walter Huber. 286. oldal: Pamino, O'Bajan XX, törzsmén, szürke, szül. 1980, apja: Bajar, anyja: Pamina,Foto: E. Escher, Archív Bábolna. 286. oldal: Basco, O'Bajan XXIII, törzsmén, szürke, szül.1987, apja: Beau, anyja:Sarah, Foto: Rombauer Tamás, Archív Bábolna. 286. oldal: Csillag, O'Bajan XXII, törzsmén, szürke, szül. 1993, apja: Pamino, anyja: Csárdáskirálynő, lovasával Bali Boglárkával. Foto:Mitrov Gabriella. Archív Bábolna. 286. oldal: Paris, Gazal XIX, törzsmén, szürke, apja: Bartók, anyja: Pamina, Foto: Hajba Nándor, Archív Dr. Hecker Walter. 286. oldal: Jóska, Jussuf VIII,

törzsmén, szürke, szül.1987, apja: Jussuf I, (DK), anyja:Shagieh Foto: Szalay Balázs. Archív Bábolna. 287. oldal: O'Bajan X. törzsmén fekete, szül. 1929, apja: O'Bajan VII, anyja: 36. Shagya XVII, Archív Bábolna. 287. oldal: O'Bajan Basa, O'Bajan XXVIII, törzsmén, szürke, szül. 1998, apja: Basco, O'Bajan XXIII, anyja: O'Bajan XVII-7, Basra. Foto: Hajdu Krisztina, Archív Bábolna. 288. oldal: 118 Ibn Galal, fekete kanca, szül.1972, apja: Ibn Galal, anyja: 54 O'Bajan XIII, Archív Bábolna. 288. oldal: Gazal XVIII, törzsmén, szürke, szül. 1995, apja: Balaton, Gazal XIII, anyja:76 Shagya XLVI. Foto: Hajdu Krisztina. Archív Bábolna. 288. oldal: 153 Shagya XLVI, szürke kanca, szül.1981, apja: Shagya XLVI, anyja:101 Farag. Archív Bábolna. 288. oldal: Gazal XXI, törzsmén, szürke, szül.2003, apja: Paris, Gazal XIX, anyja: 153. Shagya XLVI, Foto:Hajdu Krisztina, Archív Bábolna. 288. oldal: Gazal XXII, törzsmén, szül. 2004, apja: Paris, Gazal XIX, anyja: 190 Shagya I. Foto: Hajdu Krisztina, Archív Bábolna. 289. oldal: 251 Gazal XIII szürke kanca, szül. 1993, apja: Balaton, Gazal XIII, anyja: 76. Shagya XLIII. Foto: Hans Trummer, Archív Bábona. 289. oldal: 263 Gazal XVII, szürke kanca, szül. 1999, apja: Gazal XVII, anyja: 157 Farag II, Foto: Betty Finke 290. oldal: 5 Siglavy Bagdady V szürke kanca, szül.1951, apja: Siglavy Bagdady V, anyja: 201 Mersuch III. Archív Bábolna.

271. oldal: 253 Kemir V, szürke kanca, szül. 1996, apja: Kemir V, anyja:178. Juditha. Foto: Rásky Péter. 290. oldal: Shagya VI, törzsmén, szürke, szül. 1994, apja: Shagal, Shagya III, anyja: 162 Amer. Foto: Hajdu Krisztina, Archív Bábolna. 290. oldal: Pagát, O'Bajan XXVII, szürke mén, szül. 1997, apja: Pamino, O'Bajan XX, anyja: 199 Gazal XIII. Foto: Szalay Balázs. Archív Bábolna. 290. oldal: O'Bajan XXII-3, O'Bajan XXIX, törzsmén, pej, szül. 2003, apja: Csillag, O'Bajan XXII, anyja: 253. Kemir V. Foto: Gudrun Waiditschka. 291. oldal: Pagát az ugrópályán Bábolnán, lovasával Varga Zoltánnal nyergében. Foto: Hajdu Krisztina. 291. oldal: Hungares,a távlovagás viágbajnoka, spanyol lovasával Miguel Vila Ubach-al Foto:: FEL. Press. 291. oldal: Pamir, szürke mén, szül. 1999, apja: Pamino, O'Bajan XX, anyja: Aydana, Pacht Péterrel nyergében. Foto: Elisabeth Furrer

293. oldal: Koheilan VIII szürke, arab telivér törzsmén, szül. 1922, apja: Koheilan IV, anyja:10 Gazal-4. Foto: Waltner Berta. 293. oldal Gazal II, törzsmén szürke, szül. 1922, apja: Gazal I, anyja: 74 Shagya XVI, Foto: Waltner Berta. 295. oldal: Kuhaylan Zaid I, pej arab telivér törzsmén, szül. 1939, apja Kuhaylan Zaid er.ar., anyja: 7 Mersuch I. Foto: Hudetz József. 295. oldal: Ibn Galal, eredeti arab mén, sárga, szül. 1966, apja: Galal, anyja: Mohga. Foto: Alapfy Attila, Archív Bábolna. 295. oldal: 213 Ibn Galal, Gála, sárga arab telivér kanca, szül. 1979, apja: Ibn Galal, anyja: 7 Lutfia. Foto: Archív Bábolna. 296. oldal: Visbaden, pej arab telivér törzsmén, szül. 1983. apja: Naftalin, anyja: Presnia. Foto: Hajba Nándor. Archív Bábolna. 296. oldal: Visbaden Németországban egy síkversenyben győz Susdal ellen. Foto: E . Escher Archív Bábolna.

297. oldal: Teyszir B, szürke arab telivér törzsmén, szül. 1992, apja: Magdan, anyja: 243. Halim Shah I. Foto: Rombauer Tamás, Archív Bábolna. 297. oldal: 218 Elf Layla Walayla, szürke arab telivér kanca, szül. 1984, apja: Assad, anyja: 223 Ibn Galal I. Foto: Archív Bábolna. 298. oldal: El Nabila B, szürke arab telivér mén, szül.1987, apja: Kubinec, anyja: 218 Elf Layla Walayla, Foto: Archív Bábolna. 299. oldal: Malik B, sárga arab telivér törzsmén, szül. 1996, apja: Kubinec, anyja: 222 Ibn Galal I. Foto Gudrun Waiditschka. 302. oldal: 302. O'Bajan IX-2 országos fedezőmén 190 cm ugrása az 1952-es országos bajnokságon. Foto: Archív Bábolna 303. oldal: oldal, Magyar jukker négyesgogat shagya arab lovakkal fogatolva., Garay Ákos festménye. Bruno Furrer archívuma.