

# 2020

# TARIFARIO

EL **LÍDER** DE LA CALLE

**PLATAFORMAS MULTICANALES**

Primera  
**HORA**

## ÍNDICE

### PRODUCTOS DE AUDIENCIA IMPRESA

Posición Premium	4
Posición en portada	5
Posición Preferencial	6
Posición Especial	7
Posición ROP	8
Formatos No Tradicionales	9-10
Revista: Más Contenido	11
Avisos y Subastas	12
Clasificados Desplegados Verticales y Horizontales	13-14
Edictos Desplegados	15
Distribución Preimpresos	16
Portada Comercial, Mini Wrap, Mini Book, Multi Wrap y Flap	17-20
Requisitos de los Anuncios	21
Procedimiento de Pauta	22

**2020**

# TARIFARIO

PRODUCTOS DE  
**AUDIENCIA PRE-IMPRESA**

**EL LÍDER DE LA CALLE**

**PLATAFORMAS MULTICANALES**

Primera  
**HORA**

# TARIFARIO 2020

## POSICIÓN PREMIUM

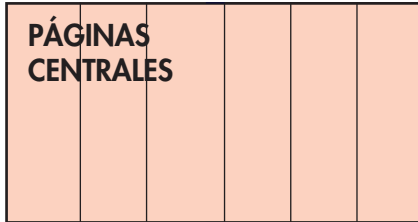

Alto Ancho  
11.5" x 22.52"

Tarifa B/N  
**\$13,642.20**

Añada Color por:  
**\$3,400.00**

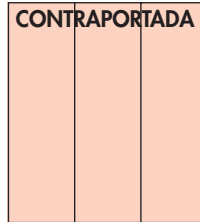

Alto Ancho  
11.5" x 10.87"

Tarifa B/N  
**\$6,300.00**

Añada Color por:  
**\$1,700.00**

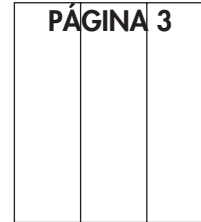

Alto Ancho  
11.5" x 10.87"

Tarifa B/N  
**\$6,300.00**

Añada Color por:  
**\$1,700.00**

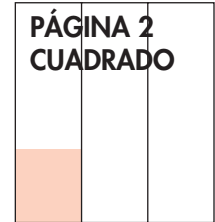

Alto Ancho  
4" x 3.51"

\*Tarifa  
**\$1,200.00**

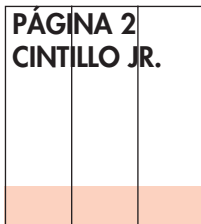

Alto Ancho  
2" x 10.87"

\*Tarifa  
**\$1,800.00**

## POSICIÓN EN PORTADA

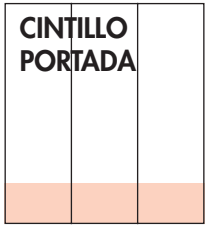

Alto Ancho  
2" x 10.87"

\*Tarifa  
**\$4,700.00**

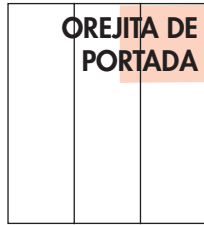

Alto Ancho  
2.44" x 3.5"

\*Tarifa  
**\$2,200.00**

### NOTA:

**\*Solo se vende un (1) tamaño por día por cliente.**

**\*Cuando hay pautado un cintillo, cabe la posibilidad de pautar la orejita. Esto sujeto a disponibilidad.**

**\*Tamaño Orejita de Portada está sujeto a aprobación.**

### REGLAS GENERALES

El enfoque de los anuncios en portadas debe ser de marca ('branding').

No pueden presentar múltiples productos (tipo shopper).

No pueden presentar precios de productos específicos (ofertas tipo 'retail').

Los artes deben ser limpios y sencillos. No debe contener visuales cargados que interfieran con el logo o la portada de Primera Hora.

No pueden invadir el área del logo de Primera Hora, ni alterar el mismo.

El arte debe llegar a las 5:00 p.m. del día antes del cierre de la publicación (o sea, si publica miércoles, el arte debe recibirse lunes a las 5:00 p.m.).

De haber cualquier situación con el arte, se le dejará saber al cliente.

**\*Todas estas tarifas incluyen color**

# TARIFARIO 2020

## POSICIÓN PREFERENCIAL

Páginas  
5 a 15

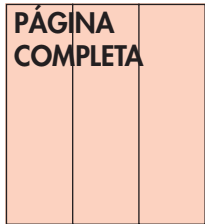

Alto Ancho  
11.5" x 10.87"

Tarifa B/N  
**\$6,264.00**

Añada Color por:  
**\$1,700.00**

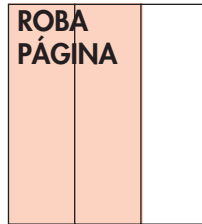

Alto Ancho  
11.5" x 7.19"

Tarifa B/N  
**\$4,176.00**

Añada Color por:  
**\$1,133.33**

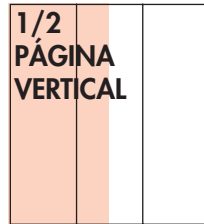

Alto Ancho  
11.5" x 5.38"

Tarifa B/N  
**\$3,132.00**

Añada Color por:  
**\$850.00**

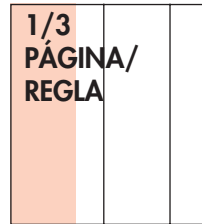

Alto Ancho  
11.5" x 3.51"

Tarifa B/N  
**\$2,088.00**

Añada Color por:  
**\$566.67**

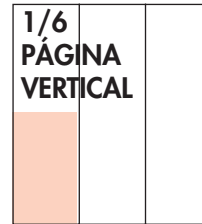

Alto Ancho  
5.75" x 3.51"

Tarifa B/N  
**\$1,044.00**

Añada Color por:  
**\$283.33**

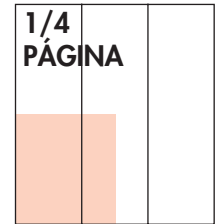

Alto Ancho  
5.75" x 5.38"

Tarifa B/N  
**\$1,566.00**

Añada Color por:  
**\$425.00**

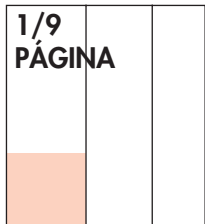

Alto Ancho  
4" x 3.51"

Tarifa B/N  
**\$696.00**

Añada Color por:  
**\$188.89**

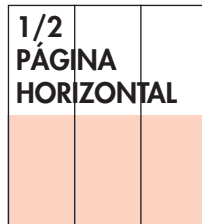

Alto Ancho  
5.75" x 10.87"

Tarifa B/N  
**\$3,132.00**

Añada Color por:  
**\$850.00**

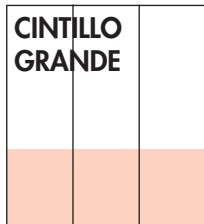

Alto Ancho  
4" x 10.87"

Tarifa B/N  
**\$2,088.00**

Añada Color por:  
**\$566.67**

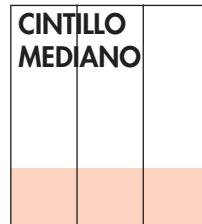

Alto Ancho  
3" x 10.87"

Tarifa B/N  
**\$1,566.00**

Añada Color por:  
**\$425.00**

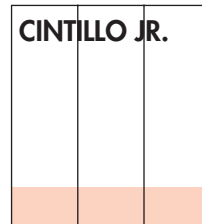

Alto Ancho  
2" x 10.87"

Tarifa B/N  
**\$1,044.00**

Añada Color por:  
**\$283.33**

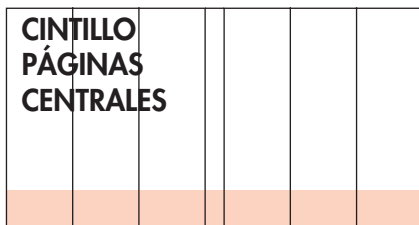

Alto Ancho  
2" x 22.52"

Tarifa B/N  
**\$2,262.00**

Añada Color por:  
**\$613.89**

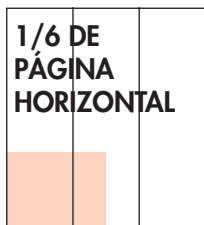

Alto Ancho  
4" x 5.38"

Tarifa B/N  
**\$1,044.00**

Añada Color por:  
**\$283.33**

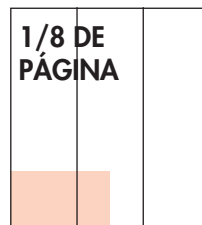

Alto Ancho  
3" x 5.38"

Tarifa B/N  
**\$783.00**

Añada Color por:  
**\$212.50**

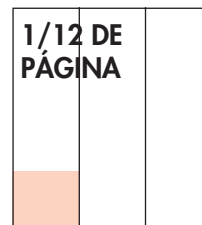

Alto Ancho  
3" x 3.51"

Tarifa B/N  
**\$522.00**

Añada Color por:  
**\$141.67**



Alto Ancho  
2" x 3.51"

Tarifa B/N  
**\$348.00**

Añada Color por:  
**\$94.44**

# TARIFARIO 2020

## POSICIÓN ESPECIAL

Páginas  
16 a 39

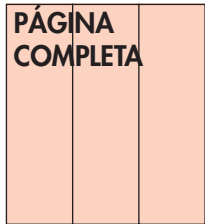

Alto Ancho  
11.5" x 10.87"

Tarifa B/N  
**\$6,120.00**

Añada Color por:  
**\$1,700.00**

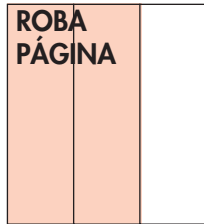

Alto Ancho  
11.5" x 7.19"

Tarifa B/N  
**\$4,080.00**

Añada Color por:  
**\$1,133.33**

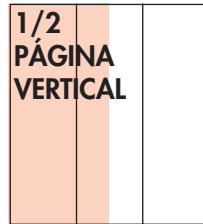

Alto Ancho  
11.5" x 5.38"

Tarifa B/N  
**\$3,060.00**

Añada Color por:  
**\$850.00**

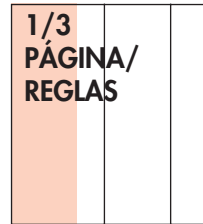

Alto Ancho  
11.5" x 3.51"

Tarifa B/N  
**\$2,040.00**

Añada Color por:  
**\$566.67**

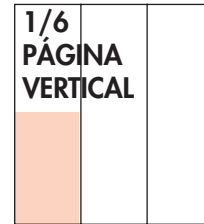

Alto Ancho  
5.75" x 3.51"

Tarifa B/N  
**\$1,020.00**

Añada Color por:  
**\$283.33**

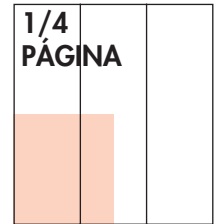

Alto Ancho  
5.75" x 5.38"

Tarifa B/N  
**\$1,530.00**

Añada Color por:  
**\$425.00**

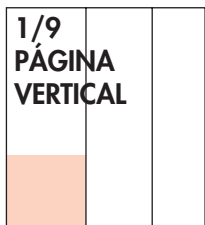

Alto Ancho  
4" x 3.51"

Tarifa B/N  
**\$680.00**

Añada Color por:  
**\$188.89**

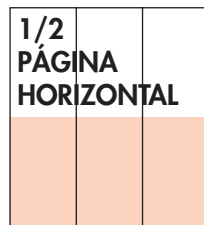

Alto Ancho  
5.75" x 10.87"

Tarifa B/N  
**\$3,060.00**

Añada Color por:  
**\$850.00**

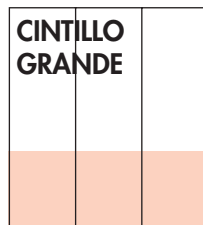

Alto Ancho  
4" x 10.87"

Tarifa B/N  
**\$2,040.00**

Añada Color por:  
**\$566.67**

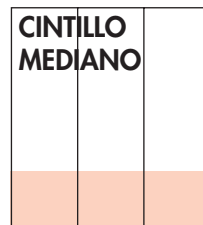

Alto Ancho  
3" x 10.87"

Tarifa B/N  
**\$1,530.00**

Añada Color por:  
**\$425.00**

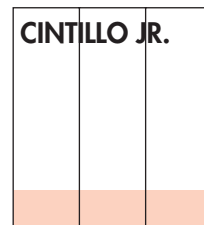

Alto Ancho  
2" x 10.87"

Tarifa B/N  
**\$1,020.00**

Añada Color por:  
**\$283.33**

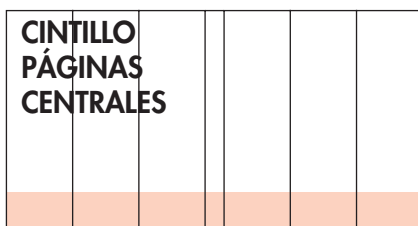

Alto Ancho  
2" x 22.52"

Tarifa B/N  
**\$2,210.00**

Añada Color por:  
**\$613.89**

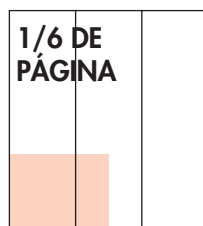

Alto Ancho  
4" x 5.38"

Tarifa B/N  
**\$1,020.00**

Añada Color por:  
**\$283.33**

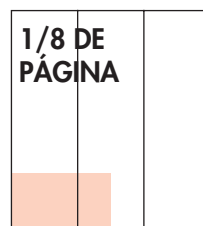

Alto Ancho  
3" x 5.38"

Tarifa B/N  
**\$765.00**

Añada Color por:  
**\$212.50**

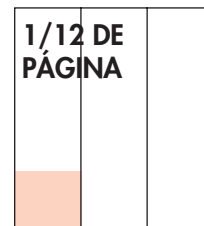

Alto Ancho  
3" x 3.51"

Tarifa B/N  
**\$510.00**

Añada Color por:  
**\$141.67**



Alto Ancho  
2" x 3.51"

Tarifa B/N  
**\$340.00**

Añada Color por:  
**\$94.44**

# TARIFARIO 2020

## POSICIÓN ROP

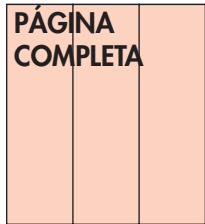

Alto Ancho  
11.5" x 10.87"

Tarifa B/N  
**\$3,744.00**

Añada Color por:  
**\$1,200.00**

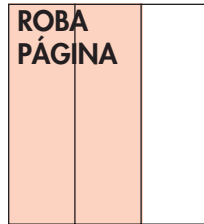

Alto Ancho  
11.5" x 7.19"

Tarifa B/N  
**\$2,496.00**

Añada Color por:  
**\$800.00**

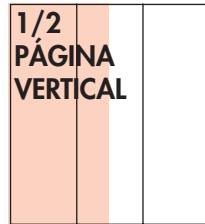

Alto Ancho  
11.5" x 5.38"

Tarifa B/N  
**\$1,872.00**

Añada Color por:  
**\$600.00**

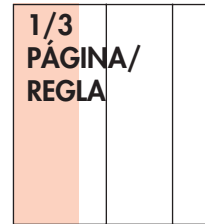

Alto Ancho  
11.5" x 3.51"

Tarifa B/N  
**\$1,248.00**

Añada Color por:  
**\$408.00**

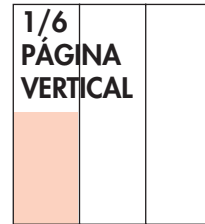

Alto Ancho  
5.75" x 3.51"

Tarifa B/N  
**\$624.00**

Añada Color por:  
**\$200.00**

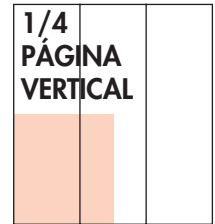

Alto Ancho  
5.75" x 5.38"

Tarifa B/N  
**\$936.00**

Añada Color por:  
**\$306.00**

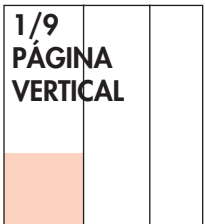

Alto Ancho  
4" x 3.51"

Tarifa B/N  
**\$384.00**

Añada Color por:  
**\$133.33**

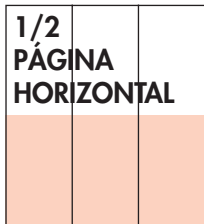

Alto Ancho  
5.75" x 10.87"

Tarifa B/N  
**\$1,872.00**

Añada Color por:  
**\$600.00**

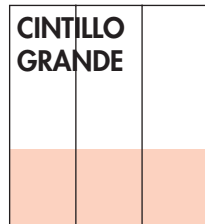

Alto Ancho  
4" x 10.87"

Tarifa B/N  
**\$1,195.20**

Añada Color por:  
**\$400.00**

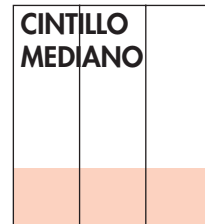

Alto Ancho  
3" x 10.87"

Tarifa B/N  
**\$896.40**

Añada Color por:  
**\$300.00**

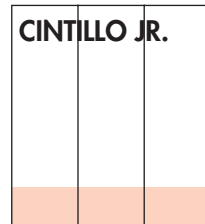

Alto Ancho  
2" x 10.87"

Tarifa B/N  
**\$597.60**

Añada Color por:  
**\$200.00**

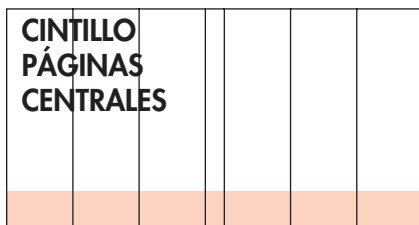

Alto Ancho  
2" x 22.52"

Tarifa B/N  
**\$1,553.76**

Añada Color por:  
**\$613.89**

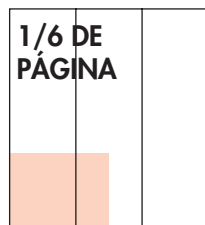

Alto Ancho  
4" x 5.38"

Tarifa B/N  
**\$576.00**

Añada Color por:  
**\$200.00**

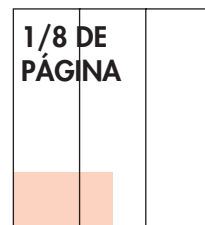

Alto Ancho  
3" x 5.38"

Tarifa B/N  
**\$432.00**

Añada Color por:  
**\$150.00**

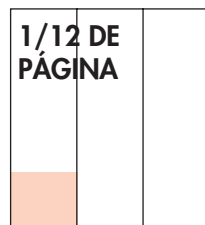

Alto Ancho  
3" x 3.51"

Tarifa B/N  
**\$288.00**

Añada Color por:  
**\$100.00**



Alto Ancho  
2" x 3.51"

Tarifa B/N  
**\$192.00**

Añada Color por:  
**\$66.67**



# TARIFARIO 2020

## FORMATOS NO TRADICIONALES

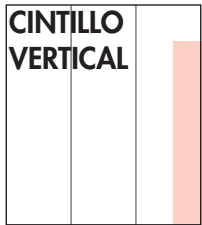

Alto Ancho  
10" x 1.66"

Tarifa  
\$1,500.00

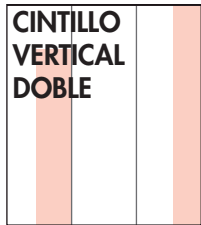

Alto Ancho  
11.7" x 1.66"  
10" x 1.66"

Tarifa  
\$3,600.00

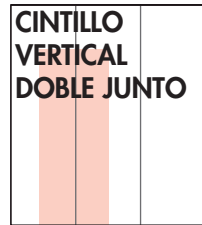

Alto Ancho  
10" x 3.5"

Tarifa  
\$3,000.00

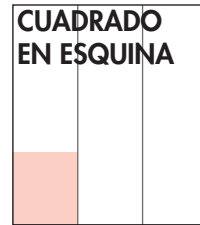

Alto Ancho  
4" x 3.51"

Tarifa  
\$1,200.00

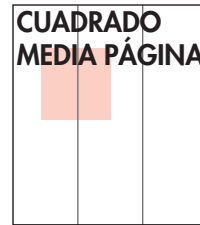

Alto Ancho  
3.5" x 3.5"

Tarifa  
\$1,200.00

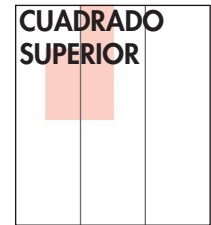

Alto Ancho  
3.5" x 3.5"  
1.9" x 1.66"

Tarifa  
\$1,512.00



Alto Ancho  
4" x 3.51"  
2" x 10.87"

Tarifa  
\$2,700.00

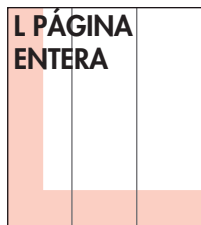

Alto Ancho  
2" x 10.8"  
10" x 2"

Tarifa  
\$3,600.00

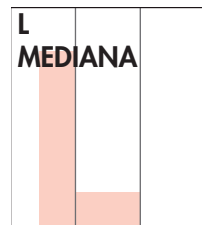

Alto Ancho  
1.66" x 3.5"  
10" x 1.66"

Tarifa  
\$3,024.00

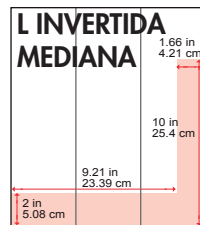

Alto Ancho  
10" x 1.66"  
2" x 9.21"

Tarifa  
\$3,000.00

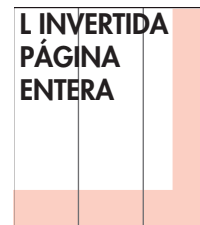

Alto Ancho  
2" x 10.8"  
10" x 2"

Tarifa  
\$3,600.00

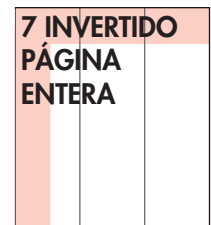

Alto Ancho  
10" x 2"  
2" x 10.8"

Tarifa  
\$3,600.00



Alto Ancho  
10" x 1.66"  
1.66" x 3.5"

Tarifa  
\$3,024.00

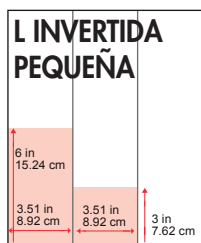

Alto Ancho  
3" x 3.51"  
6" x 3.51"

Tarifa  
\$2,688.00



Alto Ancho  
4" x 5.38"

Tarifa  
\$1,755.00

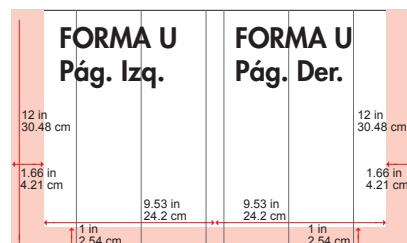

Alto Ancho  
11.5" x 1.66 (2 veces)  
1" x 22.52"

Tarifa  
\$3,806.40

# TARIFARIO 2020

## FORMATOS NO TRADICIONALES

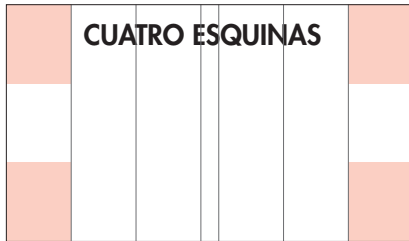

Alto Ancho  
4" x 3.51 (4 veces)

Tarifa  
\$3,296.00

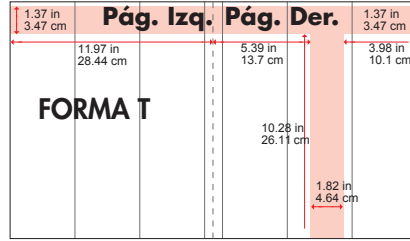

Alto Ancho  
10.5" x 1.66"  
1.5" x 22.52"

Tarifa  
\$3,378.96

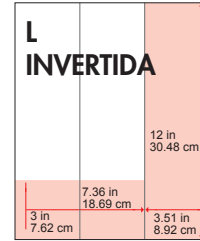

Alto Ancho  
3" x 7.36"  
11.5" x 3.51"

Tarifa  
\$3,950.64

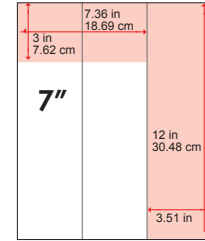

Alto Ancho  
3" x 7.36"  
11.5" x 3.51"

Tarifa  
\$3,950.64

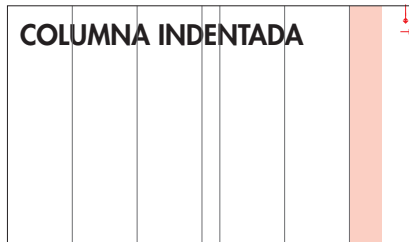

Alto Ancho  
11.5" x 1.66"

Tarifa  
\$1,351.92

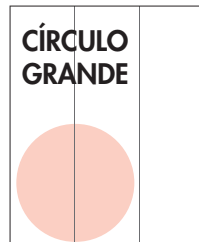

Alto Ancho  
6.5" x 6.5"

Tarifa  
\$3,389.88

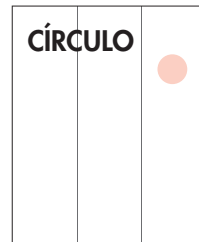

Alto Ancho  
1.5" x 1.5"

Tarifa  
\$1,200.00

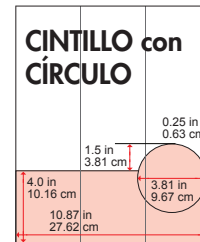

Alto Ancho  
Rectángulo  
4" x 10.87"  
Medio Círculo  
1.5" x 3.81

Tarifa  
\$3,198.69

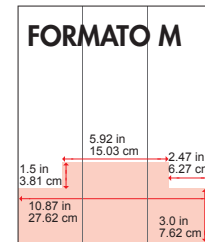

Alto Ancho  
1.5" x 5.92"  
3" x 10.87"

Tarifa  
\$1,716.02

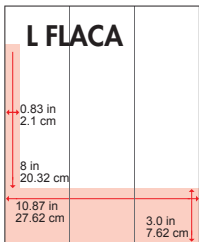

Alto Ancho  
8" x 0.83"  
3" x 10.87"

Tarifa  
\$2,919.84

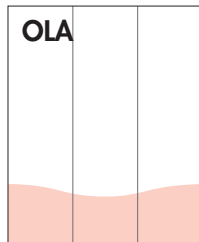

Alto Ancho  
3" x 10.87

Tarifa  
\$1,872.00

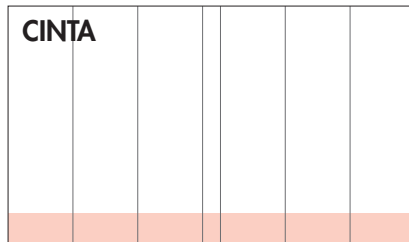

Alto Ancho  
1.5" x 22.52"

Tarifa  
\$5,399.94

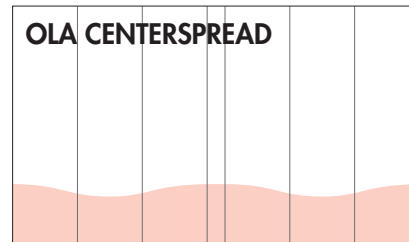

Alto Ancho  
3" x 22.52

Tarifa  
\$5,474.82



Alto Ancho  
4" x 16.01"

Tarifa  
\$3,499.92

# TARIFARIO 2020

## MÁS CONTENIDO TODOS LOS DÍAS

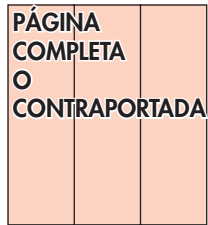

Alto 11.5" x Ancho 10.87"

Tarifa \$4,944.00

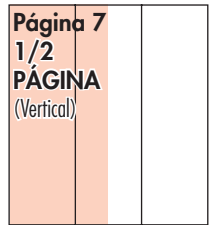

Alto 11.5" x Ancho 5.38"

Tarifa \$2,472.00

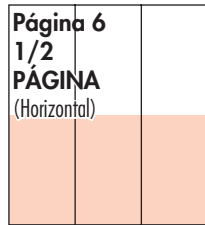

Alto 5.75" x Ancho 10.87"

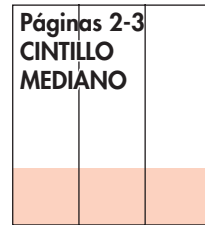

Alto 3" x Ancho 10.87"

Tarifa \$1,196.40

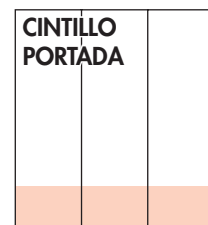

Alto 2" x Ancho 10.87"

Tarifa \$1,000.00

LUNES

**PH más!** **Saludable**

**PAZ EN LA PELEA**  
Conoce la palabra que no "deberías" decirle a tu pareja en medio de una discusión #4

**MUÉVETE EN TACOS**  
Los pro y los contra del heel cardio, una modalidad de hacer ejercicios #4-5

**SEXO DE UNA NOCHE**  
El tema caliente en la columna de la sexóloga Carmita Laboy #7

MARTES

**PH más!** **Pa' Aprender**

**NACE UN ROBOT**  
El nuevo invento se aleja de lo tradicional #6

**DESDE JUPITER**  
La sonda Juno llega a la órbita del planeta #7

**MARAVILLAS EN LAS COSTAS**  
Puerto Rico está rodeado de sistemas naturales, cada uno con su fauna y flora muy particular #4-5

MIÉRCOLES

**PH más!** **Mujer**

**IMAMI TIENE NOVIO!**  
Cómo reaccionan los hijos cuando retomas tu vida sentimental #4-5

**AGUA QUE HAS DE BEBER**  
Los mitos y realidades de la hidratación: el agua es indispensable para que el cuerpo funcione correctamente. Es un nutrimento tan importante como las proteínas o grasas #4

JUEVES

**PH más!** **Fanático**

**Eterno "BIG PAPI"**

**¿DÓNDE ESTÁ LA PROXIMA MONICA?**  
Recordamos los mejores momentos de la carrera de David Ortiz #4

**Conoce las máximas promesas del tenis puertorriqueño #4-5**

VIERNES

**PH más!** **Coge Calle**

**LA MAMÁ de las pizzas**  
En el corazón de Vega Alta #4-5

**CON MÁS SAUSA AL BIRTHORN**  
Fiesta tropical en el aniversario de 23.5 #7

**BUENA MÚSICA Y MUCHO SABOR**  
Dedicar a Luisito Ayala el Festival de la Música #4

SÁBADO

**PH más!** **Familiar**

**DALE OTRO USO A ESO**  
Aprende a organizar tu casa con lo que tienes #2-5

**MASCOTAS FELICES**  
Una felicitación con nuestros mejores amigos #4

**¿Qué hacer para que no se aburran?**

**En casa con los nenes**

NOTA: Las tarifas incluyen color. No aplica descuento negociado con el cliente. La entrega de arte de las secciones nuevas son igual que el cierre regular del periódico.

# TARIFARIO 2020

## AVISOS & SUBASTAS

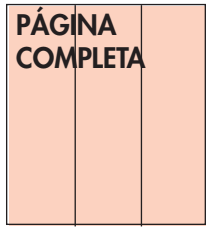

Alto Ancho  
11.5" x 10.87"

Tarifa B/N  
\$2,496.24

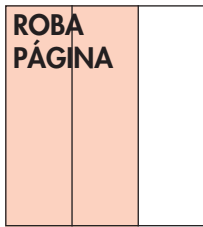

Alto Ancho  
11.5" x 7.19"

Tarifa B/N  
\$1,664.16

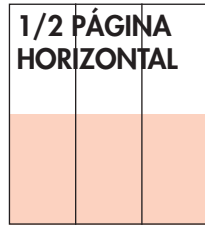

Alto Ancho  
5.75" x 10.87"

Tarifa B/N  
\$1,248.12

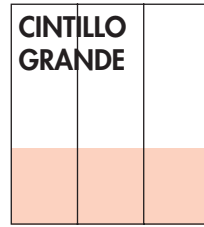

Alto Ancho  
4" x 10.87"

Tarifa B/N  
\$832.08

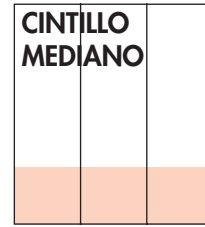

Alto Ancho  
3" x 10.87"

Tarifa B/N  
\$624.06

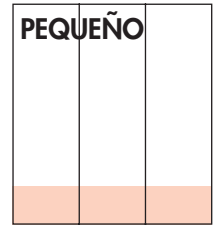

Alto Ancho  
2" x 10.87"

Tarifa B/N  
\$416.04

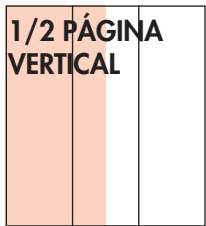

Alto Ancho  
11.5" x 5.38"

Tarifa B/N  
\$1,248.12

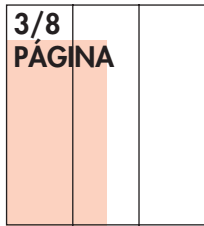

Alto Ancho  
9" x 5.38"

Tarifa B/N  
\$936.09

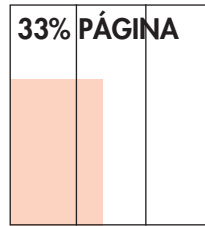

Alto Ancho  
8" x 5.38"

Tarifa B/N  
\$832.08

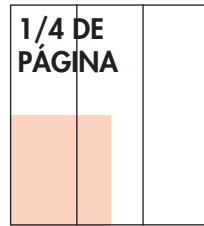

Alto Ancho  
5.75" x 5.38"

Tarifa B/N  
\$624.06

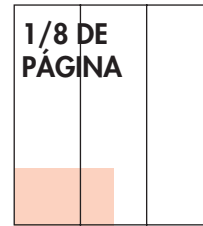

Alto Ancho  
3" x 5.38"

Tarifa B/N  
\$312.03

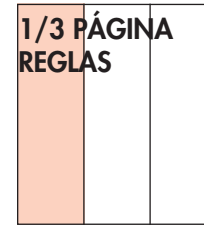

Alto Ancho  
11.5" x 3.51"

Tarifa B/N  
\$832.08

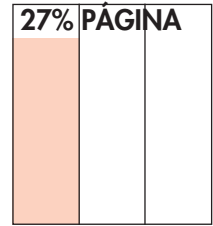

Alto Ancho  
10" x 3.51"

Tarifa B/N  
\$693.40

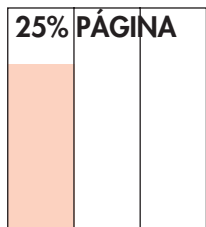

Alto Ancho  
9" x 3.51"

Tarifa B/N  
\$624.06

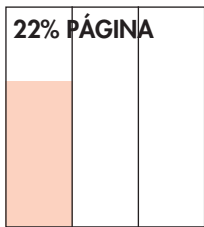

Alto Ancho  
8" x 3.51"

Tarifa B/N  
\$554.72

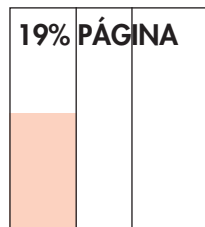

Alto Ancho  
7" x 3.51"

Tarifa B/N  
\$485.38

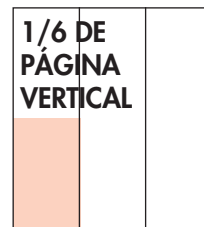

Alto Ancho  
5.75" x 3.51"

Tarifa B/N  
\$416.04

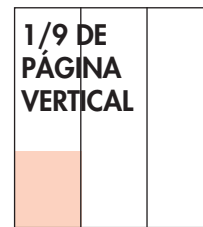

Alto Ancho  
4" x 3.51"

Tarifa B/N  
\$277.36

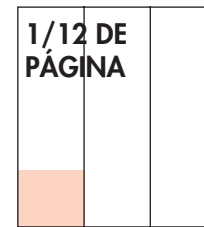

Alto Ancho  
3" x 3.51"

Tarifa B/N  
\$208.02

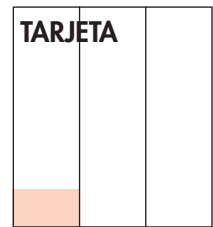

Alto Ancho  
2" x 3.51"

Tarifa B/N  
\$138.68

Las posiciones no están garantizadas.  
Primera Hora se reserva el derecho de mover el anuncio conforme a las necesidades editoriales.  
B/N: Blanco y Negro.

# TARIFARIO 2020

## CLASIFICADOS DESPLIEGADOS VERTICALES

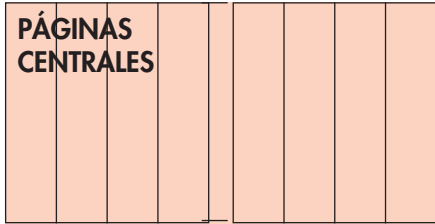

Alto Ancho  
11.5" x 22.52"

Tarifa B/N  
\$8,772.00

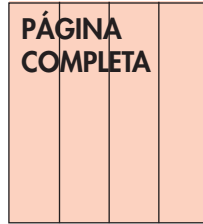

Alto Ancho  
11.5" x 10.85"

Tarifa B/N  
\$4,472.00

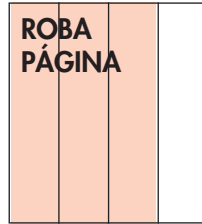

Alto Ancho  
11.5" x 8.10"

Tarifa B/N  
\$3,096.00

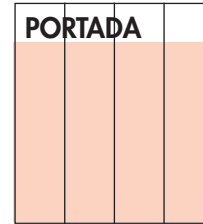

Alto Ancho  
10" x 10.85"

Tarifa B/N  
\$3,440.00

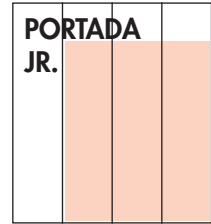

Alto Ancho  
10" x 8.10"

Tarifa B/N  
\$2,580.00

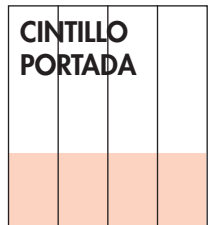

Alto Ancho  
4" x 10.85"

Tarifa B/N  
\$1,376.00

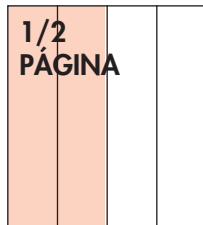

Alto Ancho  
11.5" x 5.37"

Tarifa B/N  
\$2,236.00

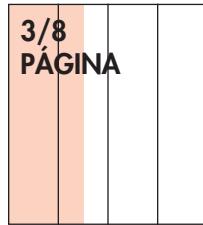

Alto Ancho  
11.5" x 4.01"

Tarifa B/N  
\$1,677.00

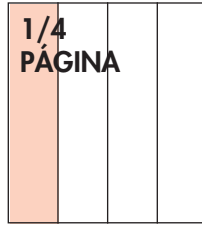

Alto Ancho  
11.5" x 2.64"

Tarifa B/N  
\$1,118.00

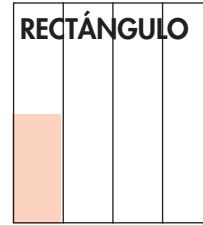

Alto Ancho  
5.75" x 2.64"

Tarifa B/N  
\$516.00

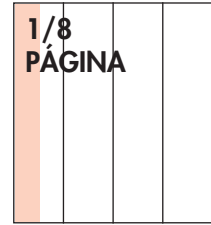

Alto Ancho  
11.5" x 1.30"

Tarifa B/N  
\$559.00

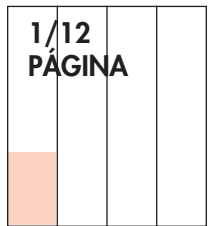

Alto Ancho  
4" x 2.64"

Tarifa B/N  
\$344.00

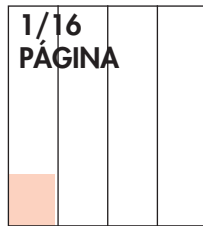

Alto Ancho  
3" x 2.64"

Tarifa B/N  
\$258.00

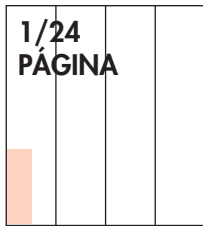

Alto Ancho  
3" x 1.30"

Tarifa B/N  
\$172.00

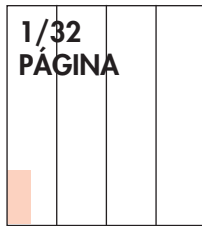

Alto Ancho  
3" x 1.30"

Tarifa B/N  
\$129.00

# TARIFARIO 2020

## CLASIFICADOS DESPLEGADOS HORIZONTALES

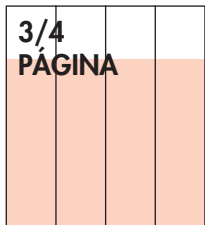

Alto Ancho  
9" x 10.85"

Tarifa B/N  
\$3,096.00

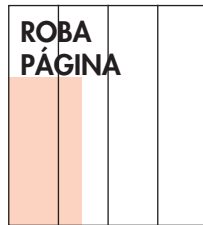

Alto Ancho  
8" x 4.01"

Tarifa B/N  
\$1,032.00

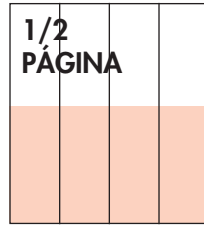

Alto Ancho  
5.75" x 10.85"

Tarifa B/N  
\$2,236.00

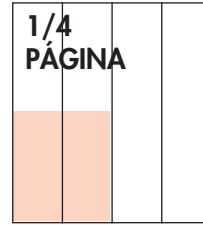

Alto Ancho  
5.75" x 5.37"

Tarifa B/N  
\$1,118.00

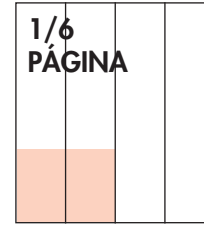

Alto Ancho  
4" x 5.37"

Tarifa B/N  
\$688.00

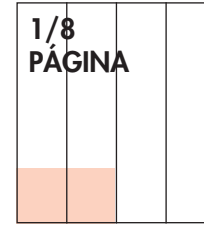

Alto Ancho  
3" x 5.37"

Tarifa B/N  
\$516.00

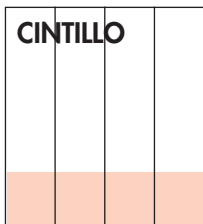

Alto Ancho  
3" x 10.85"

Tarifa B/N  
\$1,032.00

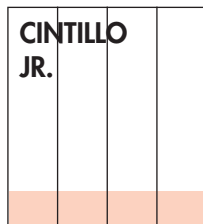

Alto Ancho  
2" x 10.85"

Tarifa B/N  
\$688.00

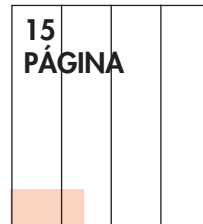

Alto Ancho  
2" x 4.01"

Tarifa B/N  
\$258.00



Alto Ancho  
2" x 2.64"

Tarifa B/N  
\$172.00

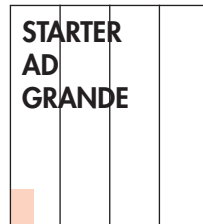

Alto Ancho  
2" x 1.30"

Tarifa B/N  
\$86.00

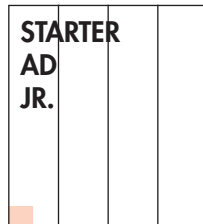

Alto Ancho  
1" x 1.30"

Tarifa B/N  
\$43.00

# TARIFARIO 2020

## EDICTOS DESPLÉGADOS

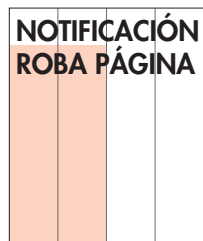

Alto 10" x Ancho 5.37"

Tarifa B/N  
\$2,735.00



Alto 11.5" x Ancho 4.01"

Tarifa B/N  
\$2,463.00

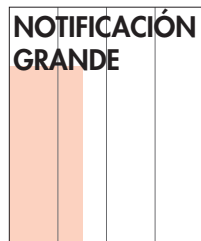

Alto 9" x Ancho 4.01"

Tarifa B/N  
\$1,851.00

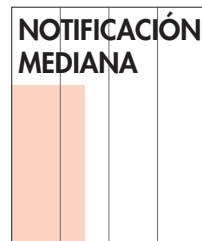

Alto 8" x Ancho 4.01"

Tarifa B/N  
\$1,647.00

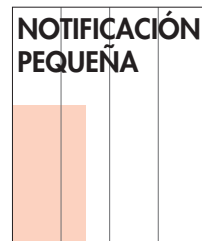

Alto 7" x Ancho 4.01"

Tarifa B/N  
\$1,443.00

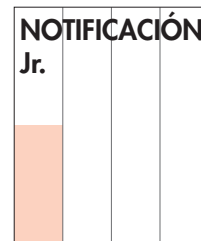

Alto 5.75" x Ancho 2.64"

Tarifa B/N  
\$831.00

## Anuncios por línea

DOCUMENTO	TARIFA	DEPÓSITO
Emplazamiento, Adopción	\$68.00 hasta 250 palabras + .27¢ palabra adicional	\$68.00
Dominio, Subasta	.27¢ la palabra + \$15.00 Affidavit	\$50.00
Notificación de Sentencia	\$80.00	Prepagado
Exención Contributiva	\$80.00	Prepagado
Comisión Servicio Público	\$68.00	Prepagado
Predio de Terreno en Cementerio	\$60.00	Prepagado
Marca de Fábrica	Con Logo \$151.00 Sin Logo \$117.00	

- Para la publicación de Edictos, deberá enviar el documento original junto con la orden del Tribunal y carta del cliente incluyendo dirección y teléfono
- Para facturar, deberá llenar la solicitud de crédito a través del Departamento de crédito
- De no tener crédito aprobado, deberá prepagar el costo total, previo a la publicación.
- Depósito requerido (ver tarifario). No aplica a clientes con crédito establecido.
- Edictos Desplegados, requieren prepagar el costo total mediante tarjeta de crédito, giro o cheque.
- Cualquier error en la publicación del anuncio, deberá ser notificado con 48 horas de anticipación de su próxima publicación.
- Toda cancelación debe notificarse antes del mediodía del día previo a su publicación
- De acuerdo a la Regla 4.6 de las Reglas de Procedimiento Civil de Puerto Rico, todo edicto debe publicar identificado en letra negrilla (bold) en tamaño diez (10) puntos, toda primera mención de persona natural y/o jurídica que se mencione en el mismo.
- El costo de hacer los cambios de la mención a la letra negrilla y/o tamaño diez (10) puntos conlleva un costo de \$8.50 por línea.

## DISTRIBUCIÓN PREIMPRESOS

TARIFAS	
MENOS DE 4 PÁGINAS	\$5,500.00
4 PÁGINAS	\$5,600.00
8 PÁGINAS	\$7,400.00
12 PÁGINAS	\$10,000.00
16 PÁGINAS	\$12,200.00
20 PÁGINAS	\$13,800.00
24 PÁGINAS	\$16,600.00
28 PÁGINAS	\$18,300.00

\* Cada cara o doblez del preimpreso se contabilizará como una página.

No será aplicable ningún tipo de descuento

El material debe ser entregado en El Nuevo Día antes de las 10:00 a.m. Dos días antes de la inserción.

Los días que no tenemos adelantos de productos nuestros, por lo general son martes y sábados, los costos de la inserción suben a \$6,950.00 por 4 páginas, \$8,300.00 por 8 páginas y \$11,300.00 por 12 páginas.

Nos reservamos el derecho de insertar o rechazar cualquier preimpreso. Para mayor número de páginas y cualquier otra información adicional, por favor consulte nuestro Departamento de Ventas.

### Nota:

- De interesar insertar otro día fuera de los establecidos, deberá coordinarlo a través de su Representante de Ventas o Ejecutivo de Cuentas.
- La inserción fuera de los días establecidos, tendrá un cargo adicional.
- El material a insertarse deberá ser entregado con un mínimo de dos (2) días laborables (antes de las 10:00 a.m.), previos a la fecha de inserción.
- Material entregado fuera de los días/horarios establecidos, tendrá un cargo adicional de 25% de la tarifa correspondiente.
- Nos reservamos el derecho de insertar o rechazar cualquier preimpreso.
- Para mayor número de páginas y/o cualquier información adicional, pueden consultar al Departamento de Anuncios Generales, a su Representante de Ventas o Ejecutivo de Cuentas.
- Peso mínimo requerido por hoja del preimpreso: 70 libras.
- Tamaño mínimo requerido: 5" alto x 5" ancho.
- Inserts que sobresalen del periódico o son de más de 13 pulgadas, conllevan un cargo de 25%, por ser único en la edición.
- Días de inserción lunes y jueves.

**Temporadas altas:** Semana Santa, Madres, octubre, noviembre y diciembre. Debe entregar con un mínimo de 4 a 5 días laborables antes del día de inserción.

**Descuentos aplicables:** metro 10%, metro extendido 15%, Isla solamente 20% descuento.

### Servicio de Impresión Comercial

- Cada proyecto será cotizado de manera individual.
- Para estimados puede comunicarse con su representante de ventas.



# TARIFARIO 2020

## PORTADA COMERCIAL



Dimensiones del **logo de PH** para usar en la **Portada Falsa**, pueden ser:

- Tamaño regular: **5.38" x 2.43"**
- Tamaño reducido: **4.34" x 1.97"**



Page 1



Page 4



Page 2



Page 3

Descripción de las páginas para impresión en el periódico:

- Tamaño **11.5" x 10.87"**
- Cantidad **4 páginas individuales**
- Orden de las páginas son: **1, 4, 2 y 3**

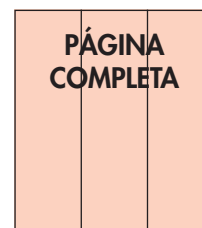

Alto Ancho  
11.5" x 10.87"

(4 páginas)

**Tarifa es de \$34,084**

\*Este producto puede contratarse de lunes a viernes y se requiere 10 días para separar espacio.  
 \*El arte debe ser entregado 5 días previos a la publicación.  
 \*Cualquier duda se puede comunicar con su Ejecutivo de Cuentas.

# TARIFARIO 2020

## MINI WRAP



\*Publican 2 wraps, uno en la Portada y otro dentro del Periódico. Puede ser el mismo arte o artes diferentes.

## MINI BOOK



\*Publican 4 wraps en la Portada del Periódico.

Pieza 5.75" de alto x 22.52" de ancho

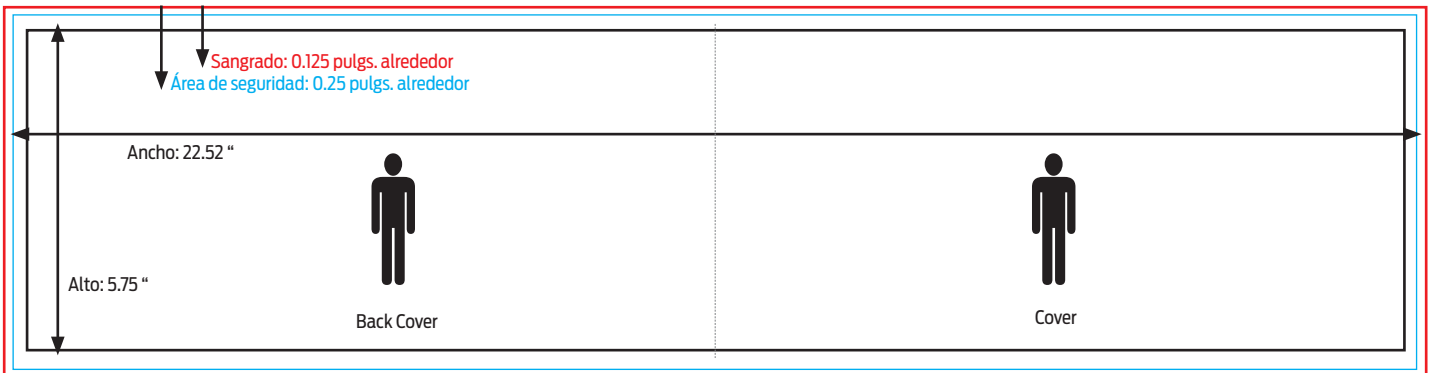

INTERIOR

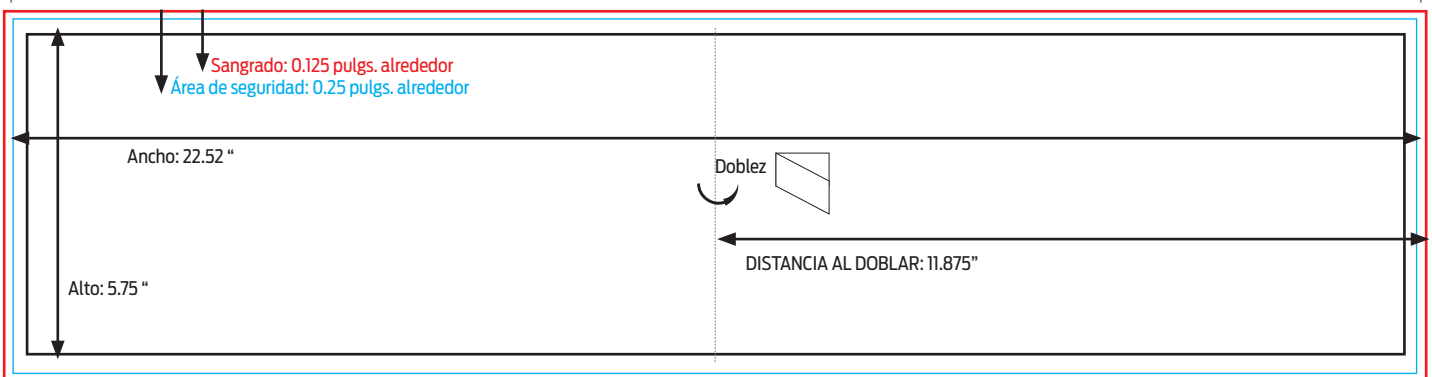

\*Este producto puede contratarse de lunes a viernes, de estar interesado favor comunicarse con su representante de ventas.

# TARIFARIO 2020

## MULTI WRAP

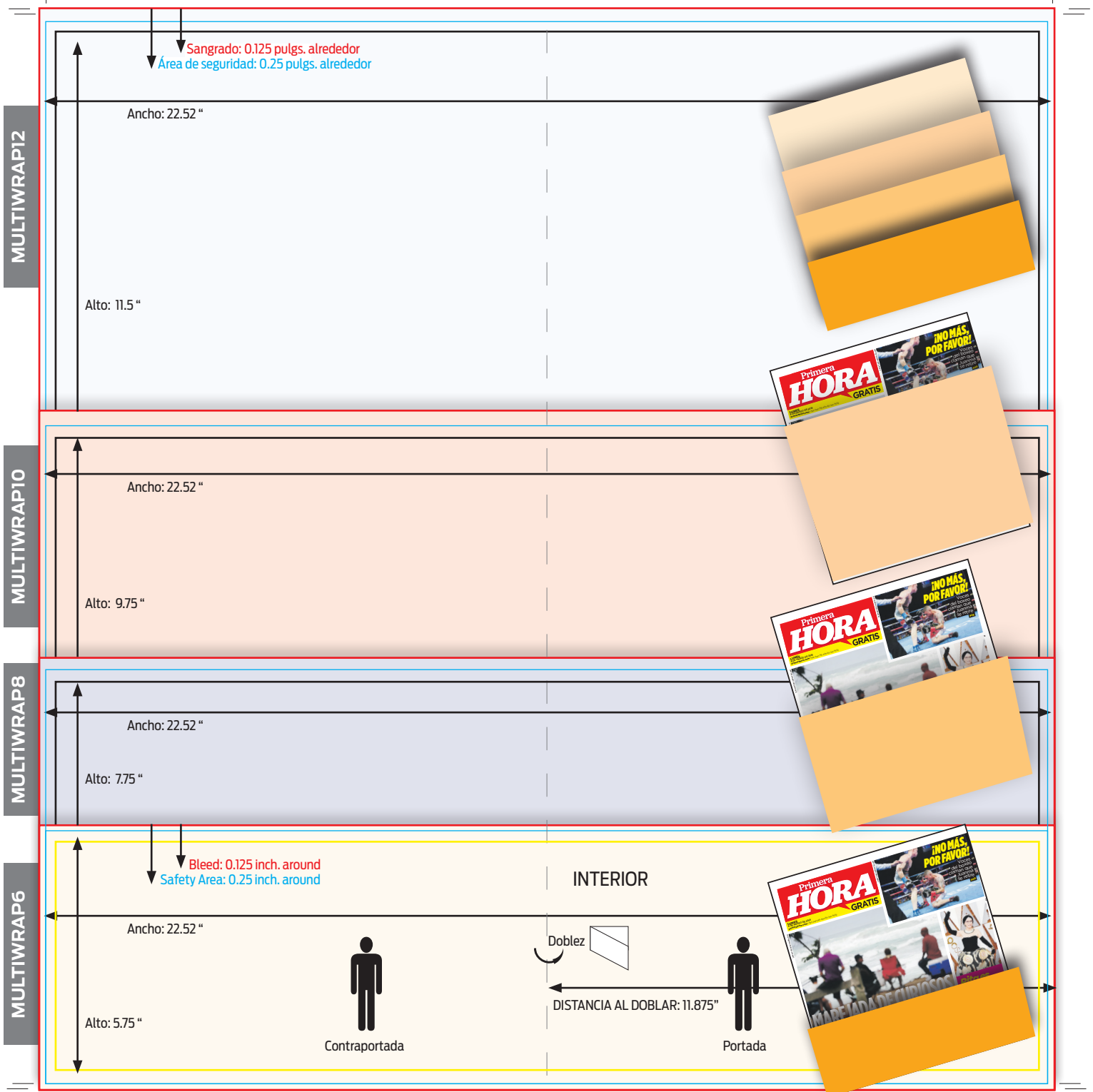

Se necesita un total de 8 artes (interior y exterior para cada uno).

\*Este producto puede contratarse de lunes a viernes, de estar interesado favor comunicarse con su representante de ventas.

## FLAP

El "Flap" es una pieza ubicada en las páginas centrales del periódico.  
Dicha pieza tiene un total de 8 páginas Full Color.

Este producto estará disponible lunes a viernes.

Aplican los descuentos por volumen de los clientes (no de color).

- \* Una semana de adelanto para entrega del arte.
- \* Los días que no hay inserción aplicará un costo adicional.
- \* De estar interesado en pautar y verificar disponibilidad favor comunicarse con su ejecutivo de cuenta

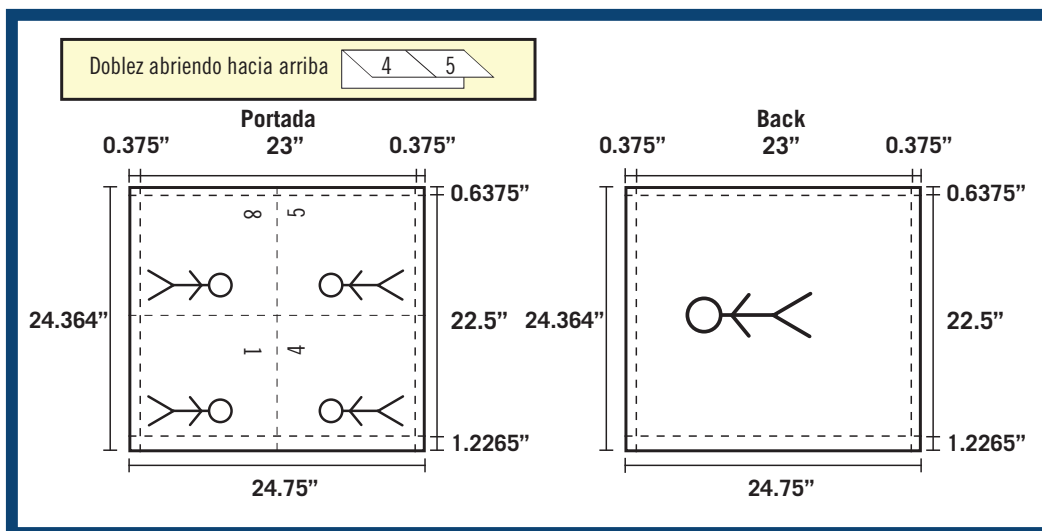
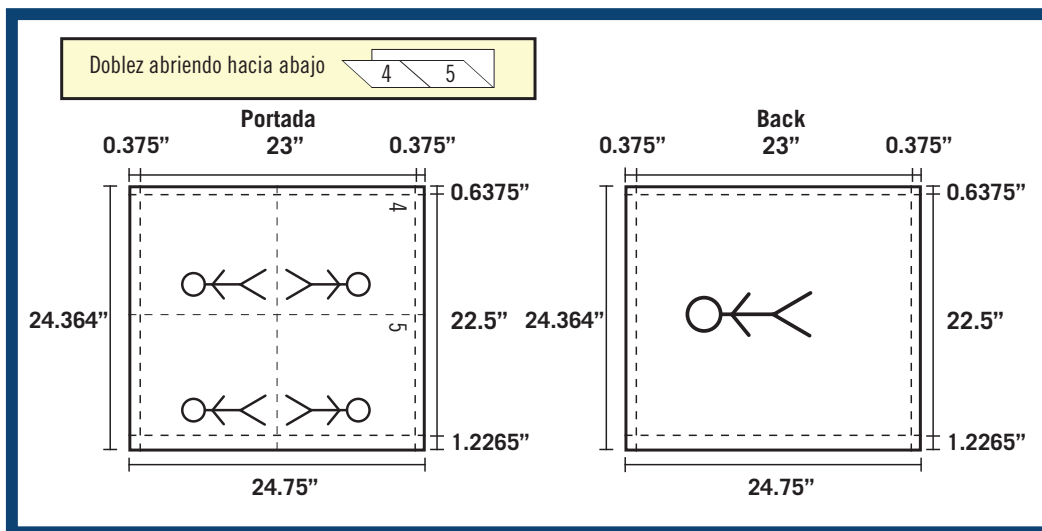

## Requisitos de los anuncios

### REQUISITOS MECÁNICOS:

La calidad de su anuncio depende de varios factores que influyen directamente sobre la impresión. A continuación les presentamos un listado de estos requisitos:

- Su anuncio debe estar en formato PDF
- El PDF debe crearse con Acrobat Distiller utilizando el "Joboption" suplido por el periódico.
- El anuncio tiene que tener las medidas exactas del tamaño separado en la pauta. Anuncios fuera de tamaño podrán ser ajustados al tamaño de la pauta o quedar fuera de la publicación.
- El tamaño máximo del file no debe ser mayor de 20 Mb de memoria.
- Los siguientes caracteres no son permitidos como parte del nombre de su archivo, ~!@#\$%^&\*()+={}|;:~<>.,?/
- El nombre del archivo debe contener solo un punto en el nombre (Ej.: myfile.pdf)
- Anuncios B/W tienen que estar en espacio de color Blanco y Negro o en espacio "Grayscale".
- Anuncios a color tienen que estar en espacio de color CMYK. No se permite usar "Spot Colors" en artes CMYK.
- Anuncios a color no pueden exceder un "Total Ink Limit" (Total Area Coverage) de 240%.
- Debe utilizar la curva de conversión de color de RGB a CMYK suplida por el periódico.
- Tipografía mínima en anuncios B/N con fondo blanco: 8 pt.
- Tipografía mínima en anuncios en "reverse" con fondo negro o fondo a color: 10 pt. y atributo "bold".
- Tipografía negra en anuncios a color tiene que ser 100% negra y sin color en las placas: cyan, magenta y amarilla.
- Todo arte tiene que llegar orientado según va a imprimir.
- No incluir ICC Profiles como parte del contenido de sus artes.
- El grueso de las líneas color negro no debe ser menor de 1 pt.
- El grueso de las líneas a color no debe ser menor de 2 pt.
- Texto color negro menor de 14 pt. tiene que estar asignados con atributo de overprint.
- La resolución mínima de las imágenes es de 200 dpi. Imágenes a 72 dpi se ven bien en el monitor pero no imprimen bien.
- Anuncios en "spot color", deben ser preparados de acuerdo a las especificaciones establecidas por Anuncios Digitales.

### POLÍTICA DE PRODUCCIÓN DE ARTES POR PRIMERA HORA

- El contrato debe ser recibido previo a la solicitud de montar un arte
- El material debe ser entregado al departamento de arte, tres días antes de la publicación del mismo.
- Todo arte que se envíe a producción y haya sido entregado listo para pauta que posteriormente cliente cancele, conllevará un cargo de \$300 al cliente.
- Revisiones de Artes: Todo arte que sea enviado a producir, tiene un límite de 3 revisiones.
  - a. De haber un exceso, se facturará \$75 la hora de diseño gráfico.
- El vendedor / cliente es responsable de proveer TODO el material necesario para que un artista realice el arte:
  - a. Concepto: Nuestro artista gráfico realizará un arte basándose en los materiales entregados. No somos agencia creativa. El cliente / vendedor debe proveer al menos con una idea básica del concepto creativo.
  - b. COPY (lo más preciso posible y editable)
  - c. Material Gráfico: Fotos, logos, etc (con las debidas aprobaciones de uso)
- El cliente es responsable de leer cuidadosamente el arte y aprobarlo.

### REQUISITOS DE INFORMACIÓN:

La información detallada de la pauta de su anuncio es muy importante, garantiza la publicación correcta y la satisfacción de su cliente. La siguiente información es requerida cuando su anuncio es enviado por DATS.

- Fecha de publicación
- Nombre de producto, (Diario, Revistas, Suplementos, Otros)
- Nombre del módulo (tamaño del anuncio)
- Nombre del cliente
- Título del anuncio
- Color a pautar (B/W, Color, Spot)
- Nombre de persona de contacto
- Teléfono de persona de contacto
- Descripción del trabajo

### REQUISITOS EN EL ENVÍO DE DOCUMENTOS:

- Primera Hora recibe, maneja y procesa anuncios a través de un sistema llamado "Digital Ad Tracking System" (DATS) al cual usted puede acceder en Internet en: <http://dats.eldiainc.com>.
- Este sistema le permite al anunciante o agencia, enviar, confirmar el recibo y verificar el estatus del anuncio enviado.
- Para registrarse, aclarar dudas u obtener información adicional sobre DATS, pueden comunicarse a Anuncios Digitales al (787) 641-6666 ó (787) 641-3939.

**Reclamaciones por errores de impresión causados por no haber cumplido con uno o más de los requisitos antes mencionados, no serán aceptadas.**

## Procedimiento de Pauta

1. Anuncios cuya tipografía y/o diseño gráfico, sean similares al de “Primera Hora”, deberán tener borde alrededor e incluir la palabra “anuncio” y ser sometidos con anterioridad al Departamento de Ventas para su aprobación.
2. Fechas de cierre: 1 día antes de la fecha de publicación, antes de las 4:00 p.m. (No aplica en Suplementos o Publicaciones Especiales).
3. No se aceptarán cancelaciones de anuncios después de la hora de cierre.
4. Toda contratación de pauta deberá ser sometida mediante una orden escrita, donde se especifique: número de inserciones con las fechas correspondientes y los tamaños. Envíe su contrato a la siguiente dirección: [anunciosgenerales@primerahora.com](mailto:anunciosgenerales@primerahora.com). Primera Hora no se responsabiliza por errores incurridos en el envío de órdenes, cancelaciones y/o correcciones verbales.
5. No se aceptan “pickup” de anuncios ya publicados, todo anuncio tiene que ser enviado como anuncio nuevo.
6. Toda factura deberá ser pagada dentro de un período de 30 días a partir de la fecha de facturación.
7. Se concederá un descuento de 1% por pronto pago, si el pago se efectúa dentro de un período de 30 días a partir de la fecha de facturación. Este descuento será concedido solo a aquellas cuentas que estén al día en sus pagos. Toda factura vencida deberá ser pagada en su totalidad para poder acogerse a este descuento.
8. Primera Hora se reserva el derecho de rechazar, editar o cancelar cualquier texto, ilustración o anuncio que encuentre objetable.
9. No se aceptarán reclamaciones por anuncios sin corregir y cuyas pruebas no sean aprobadas y firmadas por el cliente.
10. Primera Hora, se reserva el derecho de modificar su tarifa. Todo cambio será notificado con 30 días de anticipación. Los contratos y/u órdenes que sean firmadas previo a la vigencia de la nueva tarifa, se verán afectados por el cambio y serán sometidos a revisión.
11. Primera Hora, no se hará responsable de anuncios publicados que ofrezcan artículos o servicios a precios incorrectos con la pretensión de facturar la diferencia al periódico.
12. No se harán ajustes en precio por anuncios publicados donde el error no afecte el valor material del anuncio. Nuestra responsabilidad se limitará al costo del espacio que ocupe el error.
13. Cualquier reclamación o corrección a anuncios, deberá ser realizada dentro de las 48 horas subsiguientes a la primera publicación. Toda reposición de anuncios (“make goods”) deberá ser pagada dentro de los próximos 7 días a partir del día donde publicó el anuncio erróneo.
14. No se aceptarán reclamaciones a facturas luego de 15 días de la fecha de factura.
15. Todo anuncio entregado a Primera Hora después de las 9:00 p.m. del día previo a su publicación, recibirá un cargo adicional de un 20%.
16. Primera Hora no garantiza la publicación de anuncios que sean entregados luego de la hora establecida y facturará en su totalidad, el (los) espacio(s) contratado(s) aunque no haya(n) publicado por concepto de la entrega tardía de arte(s).
17. De no ser entregado el arte para la publicación de un anuncio separado/contratado, el periódico publicará relleno en su lugar y procederá a facturar al cliente/agencia por el espacio contratado.
18. Todo anuncio deberá llegar al Departamento de Anuncios Digitales en o antes de las 4:00 p.m. Aplican cargos adicionales al costo de la pauta, por servicios de reproducción y por entrega tardía. Detalles de procedimientos y precios bajo la sección de “Anuncios Digitales” dentro de este tarifario.
19. Tamaño mínimo para las páginas: 3, y contraportada será de página completa.
20. No garantizamos posiciones especiales. Todo anuncio que no publique en la posición solicitada, será facturado a tarifa regular (ROP).
21. Toda pauta a publicarse a través del programa Alcance, deberá solicitarse a través de la página de Alcance, [www.programaalcance.com](http://www.programaalcance.com) en la sección de Formularios, el Formulario de Redención. El arte debe ser entregado en formato PDF y a través del programa DATS. Toda pauta solicitada por Alcance, será publicada en posición ROP. Para mayor información, favor referirse a los Términos y Condiciones del programa o comunicarse con Vanesa De La Matta al (787)641-8000 en la ext. 5717.
22. No se honrarán “make goods” por anuncios “facing” que sean competencia del cliente.
23. El material publicado en Primera Hora de otros servicios noticiosos es propiedad de Primera Hora. Por consiguiente, todo anuncio que contenga material editorial, debe ser entregado al periódico con tres días de antelación para la aprobación de su reproducción por la Dirección de Primera Hora.
24. Todo anuncio debe ser enviado en formato PDF y a través de DATS.
25. Primera Hora se reserva el derecho de cambiar anuncios “Spot Color” a “Full Color” a su discreción y sin aviso previo para cumplir con la configuración de impresión de nuestras prensas. Este cambio se hará sin ningún costo adicional para el cliente. Un leve cambio en la tonalidad del color puede ocurrir. No se aceptarán reclamaciones por cambios en el color debido a este proceso.
26. El anunciante garantiza a GFR Media, LLC y sus compañías afiliadas (en conjunto, el “Medio”) que: (a) ha obtenido la autorización escrita para el uso de su imagen, semejanza y/o nombre, de todas las personas que aparecen en el anuncio suministrado; y (b) que no le ha hecho representación al Medio ni a ninguno de sus representantes, de que no cuenta con la autorización de las personas que aparecen en el anuncio suministrado (c) la corrección del contenido suministrado. El anunciante se obliga a relevar e indemnizar al Medio de todo gasto, demanda y/o reclamación por parte de terceros que surja como resultado del anuncio publicado por el Medio, incluyendo aquellos casos en que las representaciones antes expuestas resulten ser incorrectas o falsas.
27. Primera Hora se reserva el derecho de hacer ajustes en el tamaño de los anuncios cuyas dimensiones sean diferente a las dimensiones de la pauta contratada.

# 2020

# TARIFARIO

EL **LÍDER** DE LA CALLE

**PLATAFORMAS MULTICANALES**

Primera  
**HORA**