

**«УТВЕРЖДАЮ»**

Спортивный директор Общероссийской  
общественной организации «Федерация  
дзюдо России»



\_\_\_\_\_/К.Г. Денисов



\_\_\_\_\_/2021 г.

**Положение  
о Всероссийских соревнованиях по дзюдо (КАТА-группа) среди  
мальчиков и девочек до 13 лет**

2021 г.

## **I. ОБЩИЕ ПОЛОЖЕНИЯ**

Всероссийские соревнования по дзюдо (КАТА-группа) среди мальчиков и девочек до 13 лет (2009-2010 г.р.) являются командными соревнованиями и проводятся в 3-х видах программы в соответствии с правилами соревнований по дзюдо утвержденных приказом Министерства спорта от 06 февраля 2020г. №80.

Целью проведения соревнований является развитие дзюдо в Российской Федерации.

Задачами проведения спортивных соревнований являются:

- популяризация и развитие дзюдо в стране;
- развитие детского дзюдо;
- повышение уровня спортивного мастерства занимающихся дзюдо;
- определение сильнейших детско-юношеских команд России.

Соревнования проводятся в соответствии с регламентом по организации и проведению официальных физкультурных и спортивных мероприятий на территории Российской Федерации в условиях сохранения рисков распространения COVID-19 утвержденного Министерством спорта Российской Федерации и Федеральной службой по надзору в сфере защиты прав потребителей и благополучия человека, а так же с учетом регламента ОРОО «ФДР» по участию и проведению спортивных мероприятий в условиях сохранения рисков распространения COVID-19

## **II. МЕСТО И СРОКИ ПРОВЕДЕНИЯ СОРЕВНОВАНИЙ**

Всероссийские соревнования по дзюдо (КАТА-группа) среди мальчиков и девочек до 13 лет проводятся с 20 по 24 мая 2021 года, по адресу: Краснодарский край, г. Новороссийск, пр-т Держинского, 245.

Комиссия по допуску, Отель «Олимп» г. Новороссийск, пр-т. Дзержинского 241

Оргкомитет, Владимир Исакович. тел: 8(918)049-81-77

Менеджер по экспресс-тестированию на COVID-19, Данил Владимирович. тел: 8(918)496-01-00

Ответственный за размещение, Кристина Александровна. тел: 8(989)764-04-16 c.sotnikova7@yandex.ru

Трансфер, Сергей Иванович. тел: 8(960)491-64-61 sambojudo1989@gmail.com заявки на трансфер принимаются для команд от 10 человек. Приём заявок на трансфер до 17 мая 2021 г., включительно.

## **III. ОРГАНИЗАТОРЫ СОРЕВНОВАНИЙ**

- ОРОО «ФДР» осуществляет строгий контроль;
- Краснодарская региональная спортивная общественная организация «Федерация дзюдо» - основной организатор
- НГООСК «Патриот» - соорганизатор;

Непосредственное проведение соревнований возлагается на судейскую коллегию, утвержденную Исполнительной дирекцией Федерации дзюдо России.

#### **IV. ОБЕСПЕЧЕНИЕ БЕЗОПАСНОСТИ УЧАСТНИКОВ И ЗРИТЕЛЕЙ, МЕДИЦИНСКОЕ ОБЕСПЕЧЕНИЕ СОРЕВНОВАНИЙ**

Соревнования проводятся на объектах спорта, включенных в Всероссийский реестр объектов спорта, в соответствии с Федеральным законом от 4 декабря 2007 года №329-ФЗ «О физической культуре и спорте в Российской Федерации», отвечающих требованиям соответствующих нормативных правовых актов, действующих на территории Российской Федерации по вопросам обеспечения общественного порядка и безопасности участников и зрителей, а также отвечающим требованиям правил по дзюдо.

Оказание скорой медицинской помощи осуществляется в соответствии с приказом Министерства здравоохранения и социального развития Российской Федерации от 09.08.2010г. № 613н «Об утверждении порядка оказания медицинской помощи при проведении физкультурных и спортивных мероприятий».

#### **V. ТРЕБОВАНИЯ К УЧАСТНИКАМ СОРЕВНОВАНИЙ И УСЛОВИЯ ИХ ДОПУСКА**

К соревнованиям допускаются две команды девушек и две команды юношей от каждого федерального округа, прошедшие отборочный соревновательный этап (Отборочные соревнования ФО). Дополнительно осуществляется допуск команд занявших 1 и 2 места в комплексном зачёте на Всероссийских соревнованиях (КАТА-группа) в 2019 году.

В состав команды включаются 10 спортсменов (10 мальчиков или 10 девочек), 1 руководитель делегации, 1 тренер и 1 судья. В составе команды допускается наличие запасных участников (замена участника производится только в случае невозможности участия спортсмена основного состава по медицинским показаниям). Мальчики и девочки соревнуются отдельно.

На соревнования допускаются спортсмены имеющие:

- российское гражданство;
- ученическую степень 4 КЮ (сведения о присвоении должны быть отражены в «Реестре присвоенных квалификационных степеней КЮ» размещенном на официальном сайте Федерации дзюдо России - [www.judo.ru](http://www.judo.ru) - раздел «Дзюдо для всех» - «Система КЮ и ДАН»);
- спортивный разряд не ниже III юношеского.

Участники, тренеры и представители команд должны прибывать не позже официального дня приезда.

Судьи должны прибывать на семинар не позже времени, указанного в официальном вызове. Судьи должны иметь дзюдоги белого цвета для участия в семинаре. Наличие судьи в составе команды обязательно.

#### **VI. ПРОГРАММА СОРЕВНОВАНИЙ:**

**20 мая. День приезда спортивных делегаций.**

- **08.00 – 18.00** - работа лаборатории по экспресс-тестированию на COVID-19; (3 этаж в СК «Патриот», г. Новороссийск, пр-т. Дзержинского 245)

- **15.00 – 18.00** - семинар судей и тренеров; (2 этаж в СК «Патриот», г. Новороссийск, пр-т. Дзержинского 245)
- **15.00 – 18.00** - работа комиссии по допуску; (Конференц-зал отеля «Олимп» г. Новороссийск, пр-т. Дзержинского 241)
- **19.00 – 20.00** - взвешивание участников соревнований; (СК «Патриот», г. Новороссийск, пр-т. Дзержинского 245)
- **20.00** - собрание представителей команд, тренеров, судей; (Конференц-зал отеля «Олимп» г. Новороссийск, пр-т. Дзержинского 241)
  - подведение итогов работы комиссии по допуску;
  - жеребьевка.

Весовые категории участников командных

соревнований:

мальчики – 34кг, 38кг, 42кг, 46кг, 50кг, 55кг, 60кг, 66кг, 73кг, +73кг;  
 девочки - 28кг, 32кг, 36кг, 40кг, 44кг, 48кг, 52кг, 57кг, 63кг, +63кг.

**21 мая.** Первый день. Соревнования по ОФП

- 10.00** - начало соревнований.
- торжественное открытие
  - перерыв после предварительной части – 1 час.
  - финальный блок
  - церемония награждения

**22 мая.** Второй день. Командные соревнования по демонстрации техники дзюдо 4 КЮ.

- 10.00** - начало соревнований.
- перерыв после окончания демонстрации – 1 час.
  - церемония награждения
  - после церемонии награждения начнутся предварительные встречи командных соревнований по олимпийскому дзюдо.

**23 мая.** Третий день. Командные соревнования по олимпийскому дзюдо.

- 10.00** - начало соревнований.
- перерыв после предварительной части – 1 час.
  - финальный блок
  - церемония награждения

**24 мая.** День отъезда спортивных делегаций.

## VII. УСЛОВИЯ ПОДВЕДЕНИЯ ИТОГОВ

Команда-победитель в общекомандном зачёте определяется по совокупности результатов выступления в трёх видах программы т.е. по общей сумме очков набранных в отдельных видах программы. Производится отдельный подсчёт очков среди команд мальчиков и команд девочек.

В случае равенства суммы очков у двух или более команд победитель соревнований в комплексном зачёте определяется по лучшему результату в том виде программы, который проводится в заключительный день соревнований.

Стартовые места команд в каждом виде программы соревнований определяются путем компьютерной жеребьевки.

Соревнования по общефизической подготовке и командные соревнования по олимпийскому дзюдо проводятся:

- по олимпийской системе с утешением от полуфиналистов при количестве команд 6 и более;
- по смешанной системе при числе команд 5;
- по круговой системе при количестве команд 4 и менее.

За 1 место в отдельном виде программы команда получает количество очков, соответствующее числу команд-участниц, за 2 место - на одно очко меньше, чем за первое, за 3 место - на одно очко меньше, чем за второе и т. д., а за последнее место команде дается одно очко.

**В соревнованиях по общефизической подготовке (ОФП)** после прохождения процедуры контроля документов всех команд осуществляется процедура жеребьевки, в результате которой каждая команда получает стартовый номер, соответствующий положению команды в стартовом протоколе хода соревнований. Соревнования проводятся в трех упражнениях, которые определяются для каждой пары команд путем жеребьевки перед каждой командной встречей, исходя из общего перечня упражнений по ОФП. Упражнения выполняются каждым участником команды (по одному спортсмену от каждой команды в каждой весовой категории с отдельного старта). За победу в паре спортсмен получает 1 очко. В случае отсутствия спортсмена в весовой категории в одной из команд победа присуждается спортсмену из другой команды. Команда-победитель в парной встрече определяется по наибольшей сумме очков, набранных всеми участниками команды. В случае равенства выигранных поединков победитель командной встречи определяется после дополнительной встречи одной пары из этих команд, при этом упражнение и весовая категория этой пары определяются с помощью жеребьевки.

В случае участия в соревнованиях трех команд и одинакового результата у трех команд жребием определяется весовая категория и упражнение, которое будут выполнять участники трех команд в этой весовой категории. Участник, занявший первое место в этом упражнении, приносит своей команде победу. Участник, занявший второе место, приносит своей команде второе командное место, а проигравший участник и его команда - третье место.

Список упражнений находится в *приложении № 1* к данному положению.

**В соревнованиях по демонстрации техники дзюдо** каждая команда, прошедшая процедуру контроля документов и допущенная к соревнованиям, участвует в процедуре жеребьевки, в результате которой получает стартовый номер, соответствующий положению команды в стартовом протоколе хода соревнований и последовательности выступления команд в соревнованиях по демонстрации техники.

Порядок выполнения действий при демонстрации техники дзюдо указан в *приложении №2* к настоящему положению.

Технические действия (6 бросков) технического комплекса 4 КЮ демонстрируются одновременно 4 парами спортсменов одной команды, но поочередно одним и другим спортсменами одной пары. Первый участник пары выполняет все технические действия комплекса в том порядке, который определяет руководитель татами, называя технические действия комплекса. После выполнения всех технических действий комплекса одним участником пары далее к демонстрации техники приступает второй участник пары.

Судейство осуществляют 4 судьи на татами, каждый из которых выставляет оценку одной паре от 0 до 3 баллов каждому из двух спортсменов одной пары за каждое техническое действие. Руководителем татами выставляются итоговые оценки (от 0 до 3 баллов) всей команде за слаженность действий и общее впечатление. Бригада судей меняется на каждую пару команд. При этом необходимо учитывать следующие условия:

Оценки за выступление команды выставляются с момента первого поклона перед рабочей зоной на исходной позиции, согласно схеме 1.

3 балла дается спортсмену за правильное выполнение технического действия;

2 балла дается спортсмену за техническое действие, выполненное с небольшими недочетами:

- небольшая потеря баланса;
- неправильный захват при выполнении технического действия;
- маленькие ошибки при выполнении технических действий с сохранением структуры техники;

1 балл дается спортсмену в случае:

- явное «подыгрывание» со стороны УКЕ (самостоятельное падение);
- полное отсутствие кудзуши;
- выполнение похожей техники;
- потеря равновесия с касанием татами при выполнении техники;
- потерянный пояс при выполнении технических действий;
- нарушения установленного этикета;

«0» баллов дается спортсмену за выполнение действия со значительными ошибками такими, как

- забытая техника (техника не выполнена);
- неправильная техника (выполнена абсолютно другая техника);
- полная потеря равновесия (падение) при выполнении броска;
- ношение твердых и посторонних предметов при выполнении технических действий;
- разговоры между УКЕ и ТОРИ, а также между спортсменами и тренерами (представителями) команд во время демонстрации технических действий.

Если в одной из команд отсутствует пара участников в соревнованиях по демонстрации техники дзюдо, то этой паре выставляются нулевые оценки за демонстрацию техники.

Кроме индивидуальных оценок каждого спортсмена, от Руководителя татами команда получает оценку от 0 до 3 баллов, за слаженность и общее впечатление.

При оценке общего впечатления баллы снижаются за:

- Неправильно завязанный пояс;

- Неправильно заправленное дзюдоги;
- Не приведенное в порядок дзюдоги после выполненной техники;
- Ярко выраженное отсутствие синхронности при выполнении поклонов, перемещений в рабочей зоне;
- Потеря бандажа и бинтов.

Итоговый результат команд и распределение мест команд определяется по сумме очков, набранных спортсменами каждой команды.

При равенстве суммы очков в соревнованиях по демонстрации техники дзюдо у двух и более команд победитель определяется по результатам демонстрации одной выбранной случайно парой участников из каждой команды четырёх выбранных случайно технических действий основного материала аттестационных требований на присвоение 5 КЮ.

*В командных соревнованиях по олимпийскому дзюдо* после прохождения процедуры контроля документов всех команд осуществляется процедура жеребьевки, в результате которой каждая команда, допущенная к соревнованиям, получает стартовый номер, обозначающий положение команды в стартовом протоколе хода соревнований.

Каждый спортсмен участвует в той весовой категории, в которой он официально взвешился.

Команда, набравшая больше побед, выигрывает командную встречу. При равенстве побед производится подсчет очков (учитывается качество побед). В случае равенства и этих показателей, по жребию определяются 3 весовые категории для повторных поединков, результаты которых определяют победителя командной встречи. В жеребьевке участвуют все весовые категории, в которых есть участники хотя бы в одной команде. Перебарываются те участники, которые боролись в первых встречах.

В командных соревнованиях по дзюдо разыгрывается одно третье место.

## **VIII. НАГРАЖДЕНИЕ**

Команды девушек и команды юношей, занявшие 1 место в каждом виде программы и 1,2 и одно 3 места в общем зачете, награждаются кубками и дипломами Федерации дзюдо России.

Участники команд, занявшие 1,2 и одно 3 места в каждом виде программы, награждаются дипломами Федерации дзюдо России по количеству весовых категорий.

Участники команд, 1,2 и одно 3 места в общем зачете, награждаются медалями и дипломами Федерации дзюдо России по количеству весовых категорий.

## **IX. УСЛОВИЯ ФИНАНСИРОВАНИЯ**

Финансирование спортивного мероприятия осуществляется в соответствии с нормативно-правовым актом Минспорта России, регламентирующим финансовое обеспечение спортивных мероприятий за счет средств организаторов соревнований.

Расходы по командированию на соревнования руководителей делегаций, тренеров, участников и судей в составе делегаций (проезд, питание, проживание и страховка) обеспечивают командирующие организации.

Дополнительное финансирование, связанное с организационными расходами по подготовке и проведению соревнований, обеспечивается за счет местных бюджетов, внебюджетных средств других участвующих организаций.

## **Х. ЗАЯВКИ НА УЧАСТИЕ**

Предварительные заявки на участие в соревновании направляются в ФДР до 1 мая 2021 года по адресу: 119991, г.Москва, Лужнецкая наб., д.8, т/ф (495) 6370765 или по электронной почте [igarlevsky@judo.ru](mailto:igarlevsky@judo.ru)

Официальные заявки в двух экземплярах, заполненные машинописным текстом (фамилия, имя, отчество каждого спортсмена, тренера и представителя команды записываются в заявке полностью), а также требуемые документы должны быть представлены в комиссию по допуску в день официального приезда.

Представитель команды должен предоставить на каждого участника следующие документы:

- свидетельство о рождении (в подлиннике) и справку из образовательного учреждения с указанием года рождения и фотографией, заверенной гербовой печатью и подписанную директором (оттиск печати должен читаться на части фотографии);

- зачетную книжку спортсмена, подтверждающую присвоение соответствующего спортивного разряда;

- договор (оригинал) о страховании от несчастных случаев, жизни и здоровья (членам Федерации дзюдо России, зарегистрированным в личном кабинете на сайте [www.judo.ru](http://www.judo.ru) и оплатившим членский взнос за 2021 год договор о страховании не требуется);

- реестровый номер и дату присвоения ученической степени 4 КЮ (сведения о присвоении отражены в «Реестре присвоенных квалификационных степеней КЮ» - [www.judo.ru](http://www.judo.ru) - раздел «Дзюдо для всех» - «Система КЮ и ДАН»);

- в случае временной регистрации на территории, где расположена школа, участник должен представить документ о временной регистрации с проживанием на этой территории не менее 6 месяцев до начала соревнований (выписка из домовой книги или иной официальный документ).

Представители команд несут персональную ответственность за подлинность документов, представленных в комиссию по допуску.



**«УТВЕРЖДАЮ»**

Спортивный директор Общероссийской общественной организации «Федерация дзюдо России»



*[Handwritten signature]*

/К.Г. Денисов

\_\_\_\_\_ 2021 г.

**ПЕРЕЧЕНЬ УПРАЖНЕНИЙ ДЛЯ ПРОВЕДЕНИЯ СОРЕВНОВАНИЙ ПО  
ОБЩЕФИЗИЧЕСКОЙ ПОДГОТОВКЕ (среди мальчиков и девочек до 13 лет)**

**БЕГ**

- 1. Полоса препятствий.** Бег с поочередным перешагиванием и проползанием под четырьмя горизонтальными препятствиями, установленными на высоте 30-50 см. Выполняется до поворотного пункта – ПП и обратно.
- 2. Бег с предметом в руках (волейбольный мяч).** Предмет в двух руках. У ПП, стоя лицом к команде, спортсмен кладет мяч и выполняет два хлопка в ладоши прямыми руками, после чего берет мяч и возвращается обратно. В случае потери предмета бег возобновляется с места потери предмета).

**ПРЫЖКИ**

- 3. Прыжки боком через канат с двух ног.**  
Выполняется через лежащий канат до ПП. Обратно – обычный бег.
- 4. Прыжки на одной ноге с предметом в руках (волейбольный мяч)**  
(предмет в двух руках – смена направления движения вокруг ПП.  
В случае потери предмета упражнение возобновляется с места потери предмета).
- 5. Прыжки с предметом, зажатым между ног (волейбольный мяч)**  
(предметжат между ног – смена направления движения вокруг ПП.  
В случае потери предмета упражнение возобновляется с места потери предмета).

**ПЕРЕДВИЖЕНИЯ**

6. **«Переправа»** (упражнение выполняется с двумя ковриками 30смх30см. Стоя на одном коврике и держа второй в руке, осуществляется перемещение с одного коврика на другой. При выполнении этого упражнения не разрешается опираться на пол одной или обеими руками. В случае нарушения этого требования упражнение приостанавливается и возобновляется с места нарушения).
7. **«Паучок»** (упражнение выполняется из положения, стоя на четвереньках животом кверху. В этом упражнении необходим постоянный контакт одной руки с полом. В случае нарушения этого требования упражнение приостанавливается и возобновляется с места нарушения).
8. **«Крабик»** До поворотного пункта кладётся канат. Спортсмен встаёт в упор лежа, так чтобы руки находились с одной стороны каната, а ноги с другой. В этом положении перемещается до ПП и обратно, не допуская при передвижении скрещивания ни рук, ни ног. В случае нарушения этого требования упражнение приостанавливается и возобновляется с места нарушения).

## **КОМАНДНЫЕ УПРАЖНЕНИЯ**

9. **«Перетягивание каната»** Каждый из спортсменов должен держать канат голыми руками обычным захватом, т.е. обращенными кверху ладонями обеих рук, а канат должен проходить между корпусом спортсмена и верхней частью его руки. Любой другой захват, препятствующий свободному движению каната, считается "замком" и является нарушением правил. Ноги должны быть обращены коленями вперед, а спортсмены должны находиться все время в положении тяги каната.

**«УТВЕРЖДАЮ»**

Спортивный директор Общероссийской  
общественной организации «Федерация  
дзюдо России»



/К.Г. Денисов

2021 г.

**ПОРЯДОК  
демонстрации техники бросков на Всероссийских соревнованиях  
по дзюдо (КАТА-группа) среди юношей и девушек до 13 лет**

**I. Введение**

Порядок демонстрации техники бросков (далее – Порядок) разработан в целях создания необходимых условий для формирования у дзюдоистов школьного возраста начальных знаний и умений в области демонстрации техники дзюдо, а также в целях обеспечения в дальнейшем успешного освоения ката дзюдо и выступления на соревнованиях по ката дзюдо различного ранга.

Для решения указанных задач при разработке настоящего Порядка требования к действиям спортсменов определялись с учетом положений Правил проведения соревнований по ката дзюдо, утвержденных Международной Федерацией Дзюдо (официальный сайт Федерации дзюдо России - [www.judo.ru](http://www.judo.ru)).

Демонстрация техники бросков включает в себя следующие основные этапы:

- выхода команды на татами и приветствие;
- демонстрация техники;
- приветствие и уход с татами.

Действия спортсменов и спортивных судей на всех этапах демонстрации техники описаны в разделе III настоящего Порядка и схематически изображены на рис. 1-4.

## II. Перечень сокращений и обозначений

РТ – руководитель татами;

С1, С2, С3, С4 – боковые судьи;

ЗП – зона приветствия;

ЗГ – зона готовности;

ЗД-1, ЗД-2, ЗД-3, ЗД-4 – зоны демонстрации (непосредственного выполнения) бросков;

ИП – исходное положение;

О1 – поперечная ось татами;

О2 – продольная ось татами;

○ – первый номер;

● – второй номер.

## III. Описание действий при демонстрации техники

1. После приглашения руководителя татами команды для демонстрации техники, члены команды строятся в одну шеренгу перед краем рабочей зоны, в соответствии со схемой, изображенной на рис. 1, одновременно выполняют "рэй" и выходят на татами. Далее одновременно выполняют поворот направо (налево) от середины по четыре и начинают движение шагом в колонну по одному в обход татами и боковых судей с внешней стороны татами, набирают дистанцию примерно три шага и выстраиваются в шеренгу на **линиях исходного положения** лицом друг к другу (рис. 1).

2. После небольшой паузы спортсмены синхронно выполняют "рэй", одновременно выходят на соответствующие линии зон приветствия и принимают «основную стойку» шизэнтай, выполняют поворот на 90 градусов лицом в сторону руководителя татами и выполняют "рэй", поворачиваются обратно лицом к друг другу и выполняют "рэй", одним шагом вперед с левой ноги перемещаются в зону готовности, принимая положение стойки "шизэнтай".

3. После небольшой паузы спортсмены синхронно перемещаются шагом к центру татами, останавливаются на дистанции примерно 60 см в основной стойке «шизэнтай»

4. После объявления техники руководителем татами спортсмены берут захваты и первые номера немедленно начинают выполнение броска в своих зонах демонстрации, в соответствии со схемой, изображенной **на рис. 2.**

5. Боковые судьи оценивают качество выполнения техники, удерживая судейские таблички в положении, обеспечивающем руководителю татами возможность фиксации оценки. Спортсмены в это время занимают исходную позицию в своей

центральной зоне, (останавливаются на дистанции примерно 60 см в основной стойке “шизэнтай” без взятия захватов)

6. После объявления руководителем татами следующих техник первые номера и боковые судьи действуют в порядке, указанном в пунктах 4, 5.

7. После завершения первыми номерами демонстрации последней техники по команде руководителя татами "СМЕНА СУДЕЙ" боковые судьи встают и одновременно переходят по часовой стрелке к следующему судейскому месту, принимают положение лицом к центру татами и одновременно садятся на стулья. Спортсмены в это время занимают прежнюю позицию в своей центральной зоне, принимают боковую стойку "шизэнтай" .

8. По команде руководителя татами "ВТОРЫЕ НОМЕРА" участники команды меняются ролями (принимают стойку "шизэнтай", меняются местами, останавливаются на дистанции примерно 60 см в основной стойке “шизэнтай” без захватов).

9. После объявления техники руководителем татами вторые номера синхронно начинают выполнение технического действия в своих зонах демонстрации. Демонстрация техники вторыми номерами осуществляется в таком же порядке, как и первыми.

10. После завершения вторыми номерами демонстрации последней техники спортсмены занимают свои исходные места на линии зоны готовности, принимают стойку "шизэнтай" лицом друг к другу, после небольшой паузы одновременно выполняют шаг назад с правой ноги, перемещаясь на линию зоны приветствия, принимают положение основной стойки шизэнтай, выполняют "рэй", выполняют поворот на 90 градусов лицом в сторону руководителя татами, выполняют "рэй", поворачиваются лицом к друг другу, перемещаются шагом назад с правой ноги на линию исходного положения и уходят с татами, выполняя все действия в порядке, обратном выходу на татами (рис. 4).

### **Примечания:**

1. Все действия спортсменами выполняются самостоятельно или в соответствии с указанными командами. Другие какие-либо команды и сигналы с чьей-либо стороны во время демонстрации техники не допускаются.

2. После выполнения броска ТОРИ контролирует УКЭ, фиксируя его руку между своих ног через захват на рукаве, спина прямая, взгляд ТОРИ должен быть направлен

перед собой.

3. Судейские таблички опускаются боковыми судьями в момент объявления следующей техники, по команде руководителя татами "СМЕНА СУДЕЙ" и после окончания демонстрации всех технических действий после того, как боковой судья убедился, что руководитель татами зафиксировал все оценки.



Рис. 1. Схема построения для выхода на татами, приветствия.



Рис. 2. Схема демонстрации техники первым номером



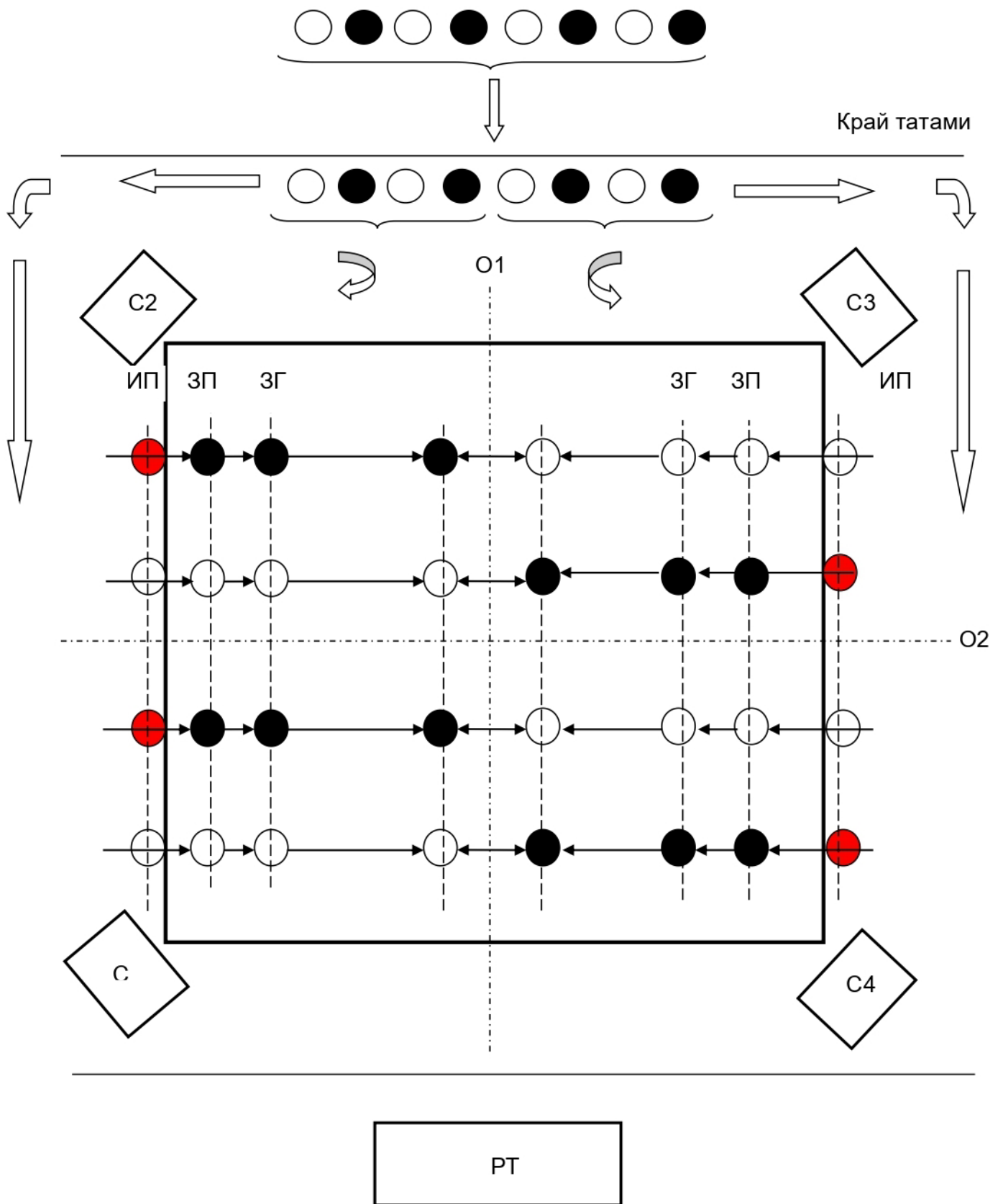

Рис. 3. Схема демонстрации техники вторым номером

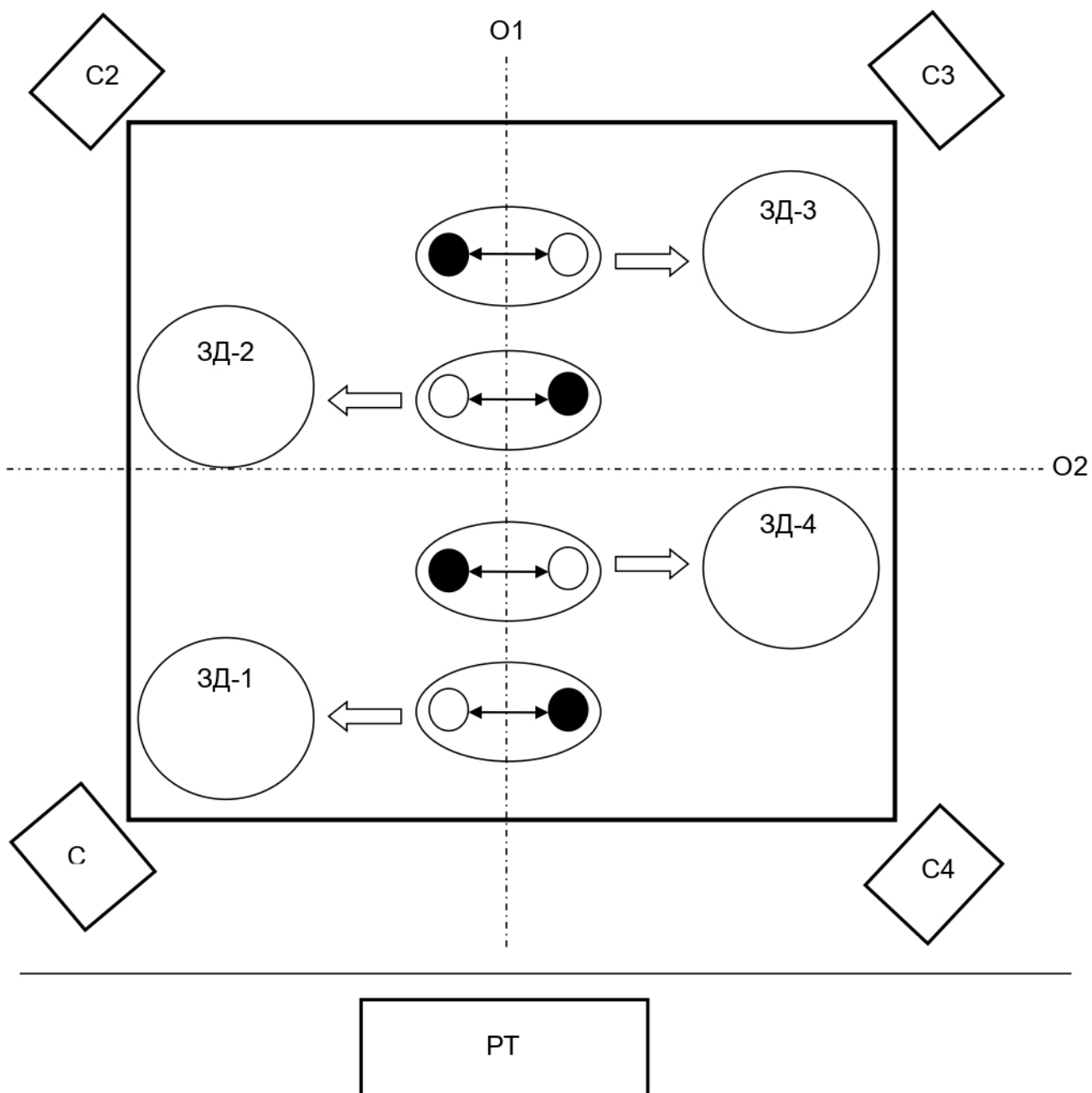
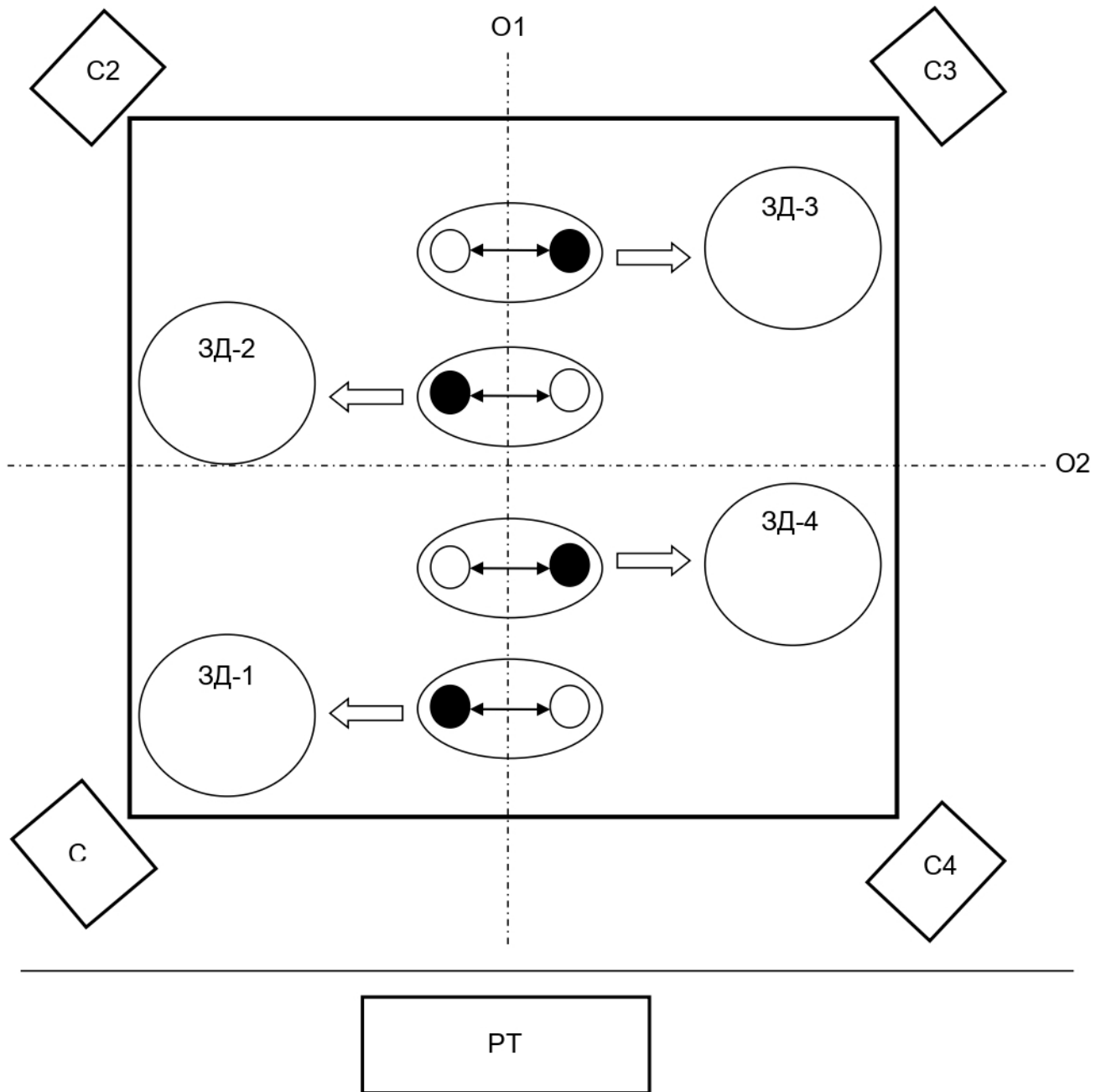
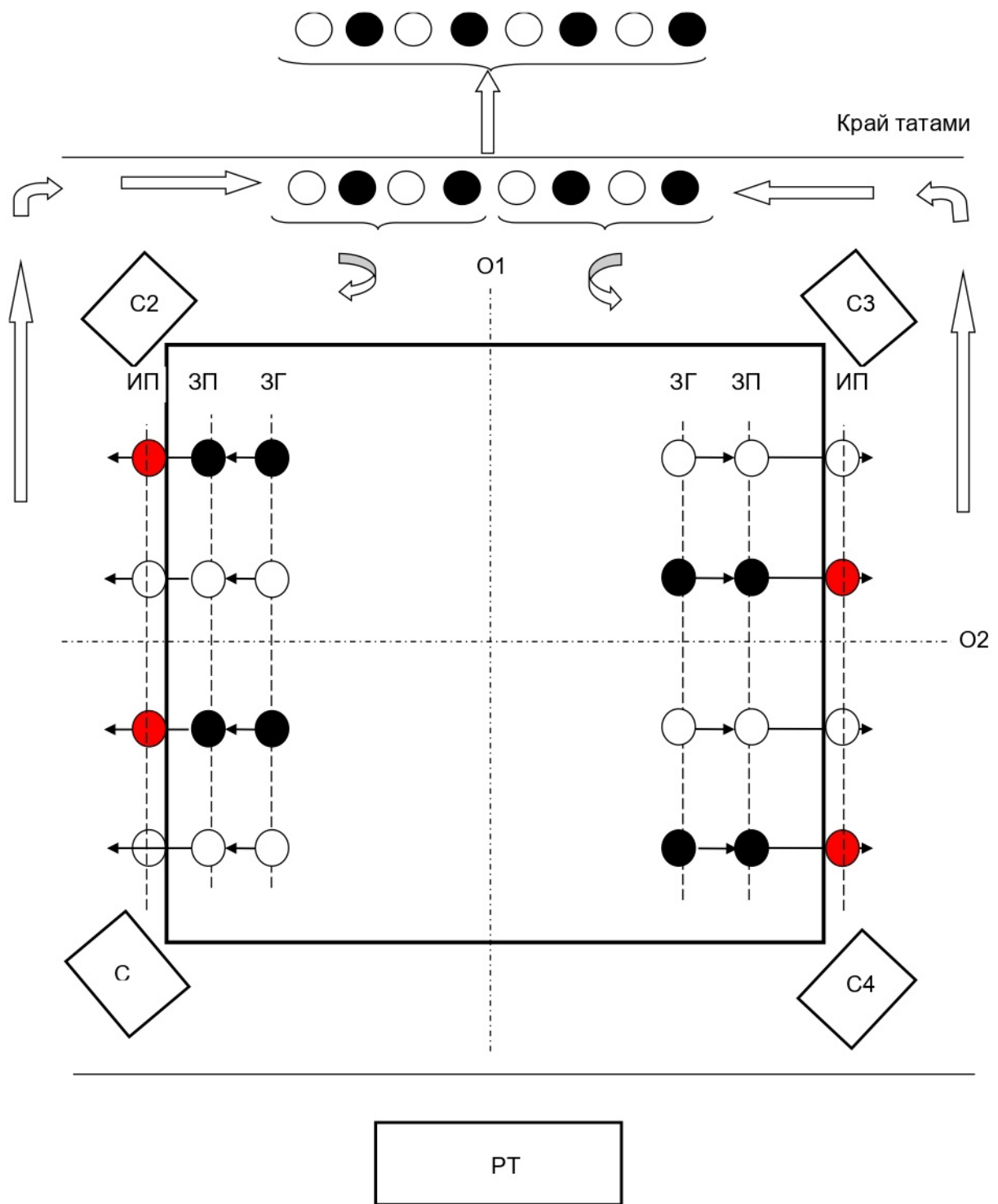

Рис. 3. Схема построения для приветствия и ухода с татами