

ACTES DE LES I JORNADES D'ESTUDIS LOCALS DE LLUCMAJOR

10 i 11 de novembre de 2017

Volum 1. Història / Patrimoni

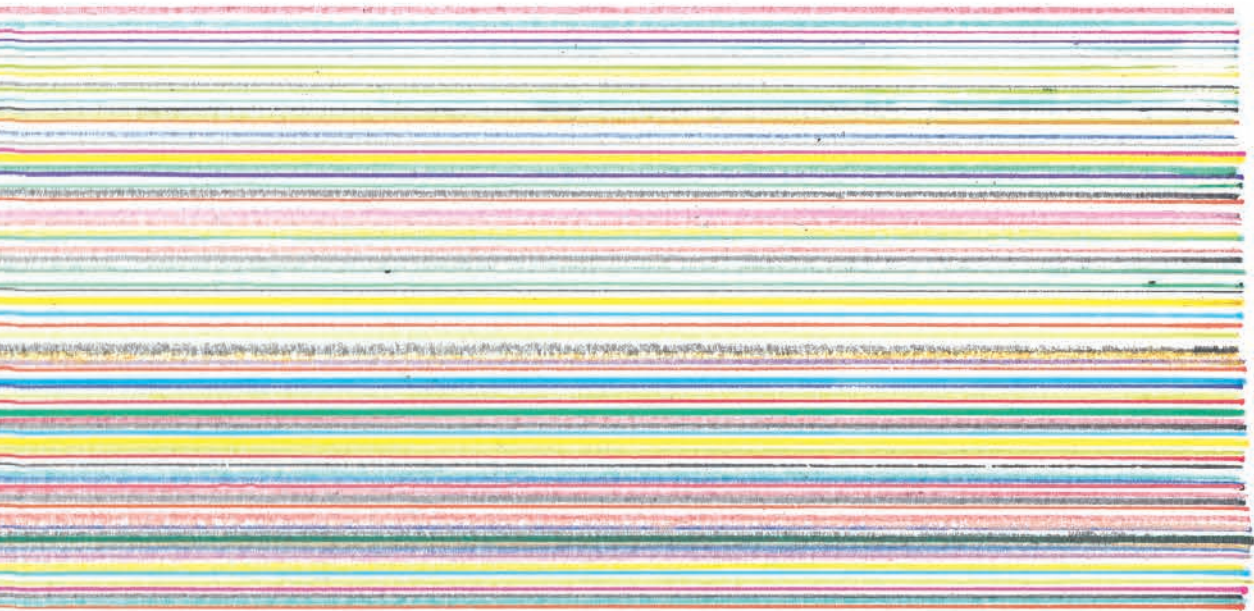

© dels autors i autores, 2018

© Ajuntament de Lluçmajor, 2018

ISBN: 978-84-947890-6-9

Dipòsit Legal: PM 1415-2018

Disseny:

Moiré | www.moire.cat

Impressió:

Gráficas Ulzama

No es permet la reproducció total o parcial d'aquest llibre ni de la coberta, ni el recull en un sistema informàtic, ni la transmissió en qualsevol forma o per qualsevol mitjà, ja sigui electrònic, mecànic, per fotocòpia, per registre o per altres mètodes sense el permís dels titulars del copyright.



Ajuntament
de **Lluçmajor**



illa

ACTES DE LES I JORNADES D'ESTUDIS LOCALS DE LLUCMAJOR

10 i 11 de novembre de 2017

Volum 1. Història / Patrimoni

CONTINGUTS

VOLUM 1

PRÒLEG: Un apunt sobre els estudis locals de Lluçmajor 13
Miquel Sbert i Garau

Presentació de les I Jornades d'Estudis Locals 27
Lluís Segura

HISTÒRIA

1 Bases per a l'estudi de la Guerra Civil a Lluçmajor 33
Antoni Vidal Nicolau

2 El Sexenni Revolucionari a Lluçmajor (1868-1874) i la seva influència sobre el socialisme al primer terç del segle xx a Lluçmajor 45
Antoni Vidal Nicolau

3 Participació lluçmajorera en la migració balear cap al País Valencià en el segle xvii: estat de la qüestió i possibles línies d'investigació 53
Gabriel Vich Vidal

4 La talla de 1404 de la vila de Lluçmajor 85
Maria del Carme Pino Obrador

5	La forja d'una cultura republicana democràtica i popular a Lluçmajor durant el segle XIX Catalina Martorell Fullana	99
6	La secció de carabiners de Lluçmajor. Una visió general Celso Calviño Andreu	119
7	El viatge a Terra Santa de Joan Barceló, Baltasar Salvà i Miquel Garau, franciscans de la província de Mallorca (1654-1657) Francesc Melià Barceló	151
8	Professions en la Universitat de Lluçmajor durant la Guerra de Successió Guillem Mut Salvà	179
9	Bartomeu Font Cantallops, un prevere lluçmajorer amb empena (1871-1949) Jaume Oliver Jaume i Bartomeu Font Ferrà	191
10	Lluçmajor sota la Segona República: de les reformes a la crispació social Margarita Rubí Ferrer	215
11	Quaranta anys de democràcia i trenta-vuit anys d'autonomia municipal: la transformació social i política a Lluçmajor Maria Ballester Cardell	237
12	La Guerra Civil a Lluçmajor Miquel Martín Mascaró	257
13	Jaume Morey Pol, un batle en temps difícils (1940-1943) Montserrat Alcaraz Vich	269
14	Propietaris de Binificat (I) Dels inicis al segle XV Pau Tomàs Ramis	283
15	Propietaris de Binificat (II) La branca dels sanglada durant els segles XVI i XVII Pau Tomàs Ramis	311

PATRIMONI

- | | |
|--|-----|
| 16 Capocorb Vell. Un tresor per redescobrir
Albert Forés i Gómez i Daniel Iranzo i Montia | 341 |
| 17 El projecte Servei de Revitalització de l'Arxiu Municipal de Lluçmajor
Albert Frederic Ruíz Fuster i Elionor Pérez Noguera | 353 |
| 18 La síquia de n'Aleix i l'avenc de Son Muletó
Joan Clar Monserrat i Celso Calviño Andreu | 369 |
| 19 Torres de defensa interiors de Lluçmajor
Joan Clar Monserrat | 389 |
| 20 La música de Gabriel Verdera. Testimonis d'una banda de final del segle XIX a Lluçmajor
Maria Ginard Puigserver | 413 |
| 21 El molí d'en Gaspar (Lluçmajor) i el seu procés de patrimonialització
Andreu Ramis Puig-gròs | 435 |
| 22 Tres plànols de ses Teringades i Son Ferretjans (Lluçmajor), 1796-1802
Joan Bauzà Llinàs, Antoni Ginard Bujosa i Andreu Ramis Puig-gròs | 455 |

VOLUM 2

ART

- 23 Iconografia de la pintura del Bon Pastor del convent de Sant Bonaventura de Lluçmajor** 495
Jordi Llabrés i Sans
- 24 Les pintures d'Agustí Buades i Frau fetes per a Lluçmajor i altres obres sorgides, darrerament, en el mercat d'antiquari** 511
Miquel Pou Amengual
- 25 Iconografía de la Inmaculada Concepción en la portada de Sant Bonaventura de Lluçmajor** 551
Pablo Muñoz Cascajo
- 26 Aportacions per a la protecció i l'estudi del teatre de teresetes de Lluçmajor** 563
Antoni Masegosa Monserrat

CULTURA POPULAR

- 27 Les matances del porc a mallorca: producció de localitat en un món global** 587
Aina Noguera Ferrando
- 28 El cançoner dels esmotxadors de Lluçmajor** 605
Catalina Vidal Julià
- 29 La Festa del Pedal a s'Arenal (1916-1918). Un esdeveniment de gran magnitud** 617
Dídac Martorell Paquier
- 30 Anar a ses penyes** 653
Tomàs Mut Ferragut
- 31 Els cinemes de s'Arenal** 683
Bartomeu Carrió Trujillano

EDUCACIÓ

- 32 Estadística escolar curs 1924-25. El cas concret de les escoles de Lluçmajor** 709
Antoni Aulí Ginard i Joan Pons Julià
- 33 Antònia Aina Noguera Tomàs, professora de música: una mirada retrospectiva** 723
Maria Dolors Bas i Climent Ramis
- 34 Rufino Carpena, més enllà del magisteri** 737
Francina Capellà
- 35 Notes sobre el mestre d'escola Pedro J. Horrach i el seu compromís educatiu i cívic** 765
Maties Garcias Salvà

LLENGUA

- 36 El Pouet, un topònim medieval a l'Arenal. Estudi historicotoponímic** 781
Dídac Martorell Paquier
- 37 «Els captius (1665)» de Maria Antònia Salvà i «Les germanes captives» (popular): temàtica similar o influència d'una arrel folklòrica comuna?** 809
Ivan A. Costa
- 38 L'estudi dels malnoms de Lluçmajor** 821
Joana Catany Blázquez
- 39 La poesia casolana de Maria Antònia Salvà** 827
Llucia Serra Ferre
- 40 Dixi de persona i Teoria de la cortesia en el català de Mallorca** 845
Magdalena Pizà i Maria del Mar Vanrell
- 41 El poema "lluc major" d'Andreu Vidal: una geografia literària alternativa** 863
Sebastià Alzamora

MEDI NATURAL

- 42 Coves litorals i geomorfologia de la costa de Llucmajor** 869
Antelm Ginard, Damià Vicens, Pere Bover, Damià Crespí,
Francesc Gràcia, Miquel Àngel Gual, Pau Balaguer
Francesc Xavier Bascuñana, Juan José Enseñat i Vicenç Pla
- 43 Les pedreres de marès, paisatge identitari de Llucmajor.** 887
Rastres històrics d'un paisatge actual
Catalina Salvà Matas
- 44 Geomorfologia i paisatge rural. Els sistemes tradicionals de regulació hídrica al sud de l'illa de Mallorca** 911
Tomeu Clar Monserrat
- 45 Registre estratigràfic i paleontològic del pleistocè de la franja costanera compresa entre es Racó des Llobets i cala Pi** 927
Damià Vicens, Antelm Ginard, Damià Crespí i Pere Bover

UN APUNT SOBRE ELS ESTUDIS LOCALS DE LLUCMAJOR

I JORNADES D'ESTUDIS LOCALS DE LLUCMAJOR Claustre de Sant Bonaventura 10/11/17

MIQUEL SBERT I GARAU

1. INTRODUCCIÓ¹

L'any 1972 i en el pròleg del volum I de la *Historia de Llucmajor* de Bartomeu Font Obrador el P. Miquel Batllori afirmava que

L'Escil·la i el Caribdis de tota història local són o bé estendre's tant i tant en la història general, per tal de situar millor la de la ciutat i la comarca, que aquesta arribi quasi a desaparèixer, submergida en el mar –tot sovint en l'escuma– de consideracions marginals i genèriques o bé de cenyir-se talment als fets locals, que llur significat històric resti del tot entenebrit.²

Recordem que, en la mitologia grega, Escil·la i Caribdis eren dos monstres marins que guardaven un estret pas marítim, que tradicionalment s'ha identificat amb l'Estret de Messina, entre Itàlia i Sicília. El savi jesuïta, algunes pàgines més endavant, rebla el clau:

...les històries locals, com més analítiques són, i més completes, tant més ajuden els historiadors generals. Tot sovint, els hispanistes que volen estudiar algun període o algun problema hispànic, emmarcats en llurs coordenades europees, s'han queixat que la manca de bones històries locals, per ciutats i comarques, els obliga a moltes recerques particulars, amb perjudi de llur estudi central. Històries com aquesta de Llucmajor, seran un ajut incomparable a tots els historiadors del regne de Mallorca, de les terres catalano-aragoneses i, sobretot per als darrers tres segles, als qui s'interessin per una història objectiva i completa d'Espanya, al marge d'apriorismes inconsistents i de parcialitats geogràfiques i ideològiques.³

En la mateixa línia, en un text d'enguany (2017), Gerard Horta, de la Universitat de Barcelona, sosté que:

La història és el mapa mitològic dels occidentals, escrivia el gran antropòleg polonès Bronislaw Malinowski fa gairebé un segle. I la història mal anomenada “local”, hi afegiria jo, no deixa de ser la més universal de les històries perquè ens dota de coneixement sobre processos socials globals prenent lloc en marcs de relacions socials concrets en períodes determinats de temps.⁴

És un acte de justícia començar qualsevol apunt, per poc sistemàtic i breu que sigui, sobre els estudis locals a Lluçmajor (o que han pres Lluçmajor o la seva gent, des de qualsevol perspectiva d'estudi com a centre de la recerca o de la divulgació) amb una referència al doctor Bartomeu Font Obrador i a la seva obra cabdal sobre la història llucmajorera i a la seva labor d'iniciador i de promotor dels estudis locals. La “Història de Lluçmajor” de Font és una fita en la historiografia mallorquina centrada en les localitats, una labor ingent, fruit d'anys i anys d'investigació i de penes i treballs per a l'edició d'uns materials de dimensions enormes, un corpus ingent de que alimenta els historiadors locals i forans interessats en el devenir de la nostra ciutat.

2. ELS ESTUDIS LOCALS A LLUCMAJOR. UNA APROXIMACIÓ ENTRE LA TRAJECTÒRIA I LA CRÒNICA

Al llibre *Lluçmajor, espai educatiu i recursos ambientals*, Jaume Oliver Jaume i Francesca Florit i Alomar⁵ es plantejaven la ciutat del Migjorn com un recurs educatiu i aquest enfocament ens possibilita una primera sistematització, un inventari prou complet dels elements territorials, històrics, ambientals, socioeconòmics, toponímics, bibliogràfics, etc. que cal tenir a l'abast per fer possible que l'espai (i el concepte) “Lluçmajor” esdevingui una possibilitat educativa de primer ordre. L'índex del llibre és d'una gran utilitat per copsar quins serien els àmbits que un coneixement suficient de la realitat llucmajorera exigeix per poder cobrar entitat educativa. Els autors propicien una relació de les “dades bàsiques” imprescindibles per al coneixement, és a dir, una proposta de camps idonis per als estudis locals de la contrada. Evidentment, posen al dia el repertori del que s'ha fet fins al moment de la publicació (1986) i deixen perfilades línies de treball per a l'assoliment d'una panoràmica suficient del que roman per fer: aproximació històrica, característiques geogrficoeconòmiques, ensenyament, vida social i cultural, institucions i serveis públics, demografia, monuments i edificis, toponímia (urbana, rural, marina)... La

“bibliografia temàtica” que inclouen proporciona un camí ben pausat sobre el que, en els diversos camps, hi ha fet a Lluçmajor, i obre una línia de treball que convindria continuar amb els recursos tecnològics avui a l’abast. Per descomptat alguns dels capítols són també una contribució al coneixement de la vila (itineraris, vida social, toponímia, la bibliografia temàtica, entre d’altres).

Roman palès que a Lluçmajor, que no havia vist organitzades uns JORNADES D’ESTUDIS LOCALS com les que avui encetam, el camp de la investigació, de la recerca, de l’edició ha estat, des de fa molt anys (la *Crónica relación de la Ilustre y Fiel Villa de Lluchmayor escrita en 1770 por Don Guillermo Terrassa, Pbro. y Paborde de la Santa Yglesia de la Catedral, y completada en 1881 por el Dr. D. Francisco Talladas, Pbro. y Beneficiado de Santa Elulalia*, en podria ser un precedent il·lustre) i des de moltes perspectives i plantejaments temàtics una constant, sobretot durant el segle XX (amb alguna interrupció parcial motivada per la situació especial de la postguerra) que ha continuat i ben esponerosa durant el segle XXI (només a aquests JORNADES són més de 50 les comunicacions que s’han presentat).

3. ELS CAMPS D’ESTUDI

Potser l’estímul de Rosselló i Verger, l’any 1964, a *Mallorca. El sur y el sureste (Municipios de Llucmajor, Campos, Ses Salines, Santanyí, Felanitx y Manacor)*⁶, representi un pròleg excel·lent i un guiatge per al que, amb el temps, esdevindrien moltes aportacions d’estudiosos locals i no llucmajorers al coneixement de Lluçmajor des de perspectives molt diverses, no només la històrica en el sentit clàssic del terme. L’enfocament globalitzador o enciclopèdic de l’obra de Rosselló i el corpus històric de Font Obrador són dues fites inicials (i duradores), principalment, com és obvi, la segona) en els estudis locals de la ciutat. La publicació divulgativa *Llucmajor. Guia dels pobles de Mallorca* a càrrec Cels Calviño i Joan Clar⁷ podria ser un reflex rigorós, des de la modèstia d’una obra de divulgació, de com les possibilitats han evolucionat amb el pas del anys i dels avenços dels treballs de recerca alhora que proporciona una visió actualitzada de Lluçmajor.

Resulta, per raons de l’extensió, de la diversitat temàtica, de la cronologia i dels mitjans o dels sistemes d’edició, impossible mostrar una panoràmica mínimament completa dels quefers relacionats amb els estudis locals a Lluçmajor. Només em proposaré un apunt modest per marcar algunes línies de reflexió que, potser podrien servir d’incentiu per a investir un repertori bibliogràfic, una base de dades amb voluntat d’exhaustivitat que, ben segur, seria necessària per als estudiosos i per a la gent interessada per la cultura.

Una altra observació: les aportacions a l’estudi de Lluçmajor no responen a un pla sistemàtic (depenen de les inquietuds o curolles dels autors en la seva immensa majoria) i assoleixen la difusió (l’edició) en diversos mitjans i en formes molt diver-

ses: pregons de fires, monografies, llibres individualitzats, articles en revistes articles en llibres miscel·lània⁸, opuscles...⁹

3.1. LES CIÈNCIES DE LA NATURALES, AGRICULTURA I RAMADERIA

Els treballs en aquest camp presenten diversos vessants. Han estat objecte d'atenció dels investigadors aspectes com:

la *geologia* (la figura de Josep Sacarès, com a geòleg afeccionat, ben relacionat amb els científics més rellevants de les Illes Balears, començant pel doctor Guillem Colom, ha estat essencial, com demostra, entre d'altres el seu pregó de fires de l'any 1988¹⁰), Altres treballs com *Geomorfologia costanera de s'Estrella* de Servera Nicolau i Rodríguez Perea¹¹ ajuden a consolidar aquesta trajectòria.

la *climatologia* de la contrada de Lluçmajor, amb el catedràtic de Física i investigador Climent Ramis com a figura senyera, ha estat comentada amb molta traça en diferents treballs entre els quals els pregons de Lluçmajor (1987) i de s'Estanyol (2004).

la *fauna* i la *flora* han rebut l'atenció continuada dels estudiosos com Joan Clar i Monserrat i Cels Calviño¹² o Montserrat Pons, però també del savi Guillem Colom que hi aportà una reflexió sobre *Els cicles estivals i hivernals que regeixen la flora i la fauna de les Balears*¹³.

l'agricultura des de diferents caires: socioeconòmic (Antoni Garcias, *L'agricultura llucmajorera i perspectives de futur*¹⁴), etnològic (els treballs sobre l'ametler de Josep Sacarès), agronòmic i sociocultural (els treballs de Montserrat Pons Boscana¹⁵ sobre les figues i les figueres, que també havia tractat Sacarès, una producció que ha arribat al clímax, per ara, amb la monumental *Les figueres a les Illes Balears. Camp d'experimentació de Son Mut Nou - Lluçmajor*, 2009, una aportació que cal combinar amb la tasca impagable de l'"apotecari de les figues" en defensa de la recuperació, de la protecció i del desenvolupament del capital genètic de la figuera mallorquina al seu camp experimental de Son Mut Nou).

la *ramaderia* també ha estat un dels tòpics objecte de l'atenció dels investigadors. En són bona mostra alguns dels pregons de fires (l'ovella roja, el porc negre) i alguna aportació de Joan Clar i Monserrat¹⁶.

3.2. ARQUITECTURA

Segurament el precursor de les anàlisis d'aquesta temàtica també fou Bartomeu Font quan l'any 1982 pronuncià el seu pregó *La casa de la vila (1882-1982). D'altres pregoners, d'una manera o d'altra han tractat temes d'arquitectura (urbana, rural, militar) com són Joan B. Alberti (Enderrocat, 2007) o Calviño i Clar (construccions hidràuliques, 2008), però va ser Damià Tomàs el qui donà forma primera a una proposta específica amb Arquitectura de Lluçmajor: Entre la tradició i la modernitat (1989). Jaume Oliver i F. Florit al llibre citat també hi dediquen una atenció considerable i Miquel Monserrat i Ferrer, el 1991, elabora una proposta didàctica en forma de llibre que és alhora una visió sobre l'urbanisme i l'arquitectura del poble de Lluçmajor¹⁷. Bartomeu Font estudia la configuració arquitectònica del convent de Sant Bonaventura.¹⁸D'altra banda en pregoners com el de Bartomeu Sbert i en alguns altres hi ha referències a l'evolució urbanística de s'Arenal i en algunes de les evocacions reflectides a determinats pregoners de s'Estanyol succeeix una cosa similar.*

Un capítol a part el constitueix *l'arquitectura popular i tradicional rural*, un dels nuclis centrals dels treballs etnològics de Cels Calviño i Joan Clar: les barraques de roter, que han estudiat amb profusió (així com altres construccions de la ruralia, encabides totes en la cultura de l'ús de la "pedra en sec", dins els estudis de la qual els dos investigadors llucmajorers són un referent estatal¹⁹). Per la seva part, Miquela Sacarès Taberner al seu llibre *Recull de Barraques i Casetes de Lluçmajor* (Lluçmajor 2000.) contribueix a l'aprofundiment sobre el tema de l'arquitectura popular rural llucmajorera i mallorquina.

3.3. LA CULTURA POPULAR

Potser sigui aquest un dels conreus més fèrtils en el camp dels estudis locals llucmajorers que arrenca amb personatges com Antoni Garcias i Vidal, editor a principis del segle XX de la revista *Es pagès mallorquí*²⁰ o el de l'amo en Joan de ses Males Cases (vegeu *Cançons populars mallorquines. Arreplegades per Joan Mòjer*, classificades i ordenades per S. Cardell, Palma, 2000²¹ Noms com el de Sebastià Cardell i Tomàs són imprescindibles (el seu recull *Cançons populars mallorquines*, 1988 és una fita em l'etnopoètica mallorquina²²) que s'afegeix a nombrosos escrits en diferents revistes (*Lluçmajor de pinte en ample*, habitualment), en col·laboracions en llibres o d'altres (p. ex. el pregó de les Fires de 1985. Però potser el precursor d'aquesta mena d'estudis i fita remarcable en el camp de la cultura popular sigui Baltasar Coll amb el seu *Folklore de Lluçmajor. Rondalles-Feines-Costums-Festes* (1971), recentment reeditat per la Fundació que porta el nom del canonge, a cura del qui us parla.

Josep Sacarès (imatges de la ruralia mallorquina, plenes de traça etnogràfica), Mateu Monserrat Pastor (amb els seus *Aiguaforts*, publicats a diversos volums de les

Edicions de pinte en ample i a la premsa local), Jaume Alzamora Bisbal (paremiologia), Pau Tomàs Ramis, inquiet investigador de la cultura dels gegants festius²³ i un ampli ventall de col·laboradors i col·laboradores que, principalment a les revistes locals o en altres indrets, treballen de manera continuada en la difusió de les diverses manifestacions de la cultura del poble.

Una menció específica cal fer (per raons personals) a la investigació sobre la poesia de tradició oral a Lluçmajor que ha estat un dels quefers centrals de la labor investigadora del qui signa. Fer una relació dels articles relacionats amb aquesta matèria (els glosadors de Lluçmajor i les manifestacions de la poesia oral al poble) seria excessiu. Només indicarem la tesi doctoral *La poesia de tradició oral: aportació al catàleg de glosadors de Mallorca (els glosadors de Lluçmajor i de la seva comarca)*, l'any 1992 i el pregué de Fires del 1990, dedicat a Antoni Garau i Vidal, *mestre Lleó*, el principal glosador lluçmajorer i un dels més importants de Mallorca.

No pot cloure's aquest capítol sense constatar el treball institucional en aquest camp (els títols dels pregoners tant de Lluçmajor com de s'Arenal o de s'Estanyol bé ho palesen) com de les revistes locals, *Lluçmajor de pinte en ample* en primer terme amb sèries d'articles sobre els noms dels carrers de Lluçmajor, els molins, el glosador *mestre Lleó*, les entrevistes a persones singulars del poble (Ignasi Barceló i Joan Jaume Sastre en són els responsables principals), les entrevistes seriadades sobre les possessions de Lluçmajor (el grup de recerca de toponímia com a impulsor, C. Calviño, J. Clar, J. Jaume Sastre, Franc Jaume...). També *S'Unió de s'Arenal* hi ha aportat el seu gra de sorra²⁴. Un inventari molt extens que parteix des d'antic i que continua amb vigoria els dels estudis locals lluçmajorers relacionats amb la cultura popular. Una relació exhaustiva dels títols publicats romandria fora de les possibilitats d'aquest escrit, però serviria per il·lustrar com el patrimoni cultural immaterial ha interessat a Lluçmajor i continua sent un focus d'atracció per als estudiosos i, avui també per a moltes persones que la vitalitzen: balladors, cantadors, músics, colles geganteres, festes, etc.

3.4. LA LITERATURA

El tòtem lluçmajorer ha estat sempre una poeta nascuda a la Ciutat de Mallorca, Maria Antònia Salvà i Ripoll (1869-1958), que lligà la seva vida a Lluçmajor i el nostre entorn rural, paisatgístic i humà van ser el context (a vegades el pretext i sempre el referent) de la seva obra. Els estudis sobre la producció literària de l'autora són molts i alguns de gran relleu. Sovint les referències al marc físic i emocional lluçmajorer són rellevants en aquests estudis. Ens hem de referir especialment a un aspecte de promoció i d'estudi de l'obra de Maria A. Salvà originat i desenvolupat a Lluçmajor, la col·lecció *Papers de s'Allapassa*, ideada l'any 1990 per Maties Garcies, aleshores regidor de Cultura de l'Ajuntament de Lluçmajor i que, des de llavors s'ha

continuat, com a mínim fins el 2008 (tretze números²⁵). La col·lecció recull les conferències que anualment dicten a l'entorn de l'obra de la poetessa diferents persones convidades al respecte²⁶.

Per descomptat, tant a l'obra històrica de Font Obrador, com als diferents volums de les *Edicions de pinte en ample* o, de manera esparsa, a les publicacions locals o a la premsa, les referències o els estudis monogràfics sobre aspectes mariantonians són freqüents (alguns de molt interès). Resultaria excessiu ressenyar-los tots. El que no es pot deixar de fer constar (per la seva repercussió posterior) és el volum col·lectiu que l'Obra Cultural Balear li dedicà amb motiu dels vint-i-cinc anys del seu decés, *Maria A. Salvà, 25 anys després* (OCB, Lluçmajor 1983).

A més del la poetessa per excel·lència, cal esmentar també que a Lluçmajor s'han fet d'altres incursions pels estudis literaris locals com poden ser l'edició de l'obra poètica de Francesc Pomar (*Poesies*, 1971, amb pròleg de Mn. Bernat Trobat i Ferretjans) o la publicació de textos inèdits de Sebastià Guasp i Cerdà (Lluçmajor, 1884-1950)²⁷ i les revistes locals hi han parat esment sovint (durant un temps *Lluçmajor de pinte en ample* va ser òrgan d'expressió de joves poetes que, amb els anys han esdevingut figures remarcables de la literatura catalana.

Els darrers anys a Lluçmajor un floret d'escriptors de primera línia en el context de la literatura catalana han publicat llibres de poesia i de narrativa molt rellevants. Creadors com Miquel Cardell Santandreu (1958), Miquel Bezares Portell (1968) o Sebastià Alzamora Matrin (1972) són escriptors prolífics i de gran relleu, guanyador de nombrosos premis de prestigi a tot el domini lingüístic i objecte fins i tot d'estudi per part de la crítica especialitzada de l'àmbit de la literatura catalana.

3.5. LA TOPONÍMIA

A més de la síntesi toponímica, amb voluntat didàctica, elaborada per Oliver i Florit (la relació de topònims classificat ocupa 26 pàgines moltes d'ells a doble columna), aquest àmbit ha estat encara molt més treballat. Des de la revista *Lluçmajor de pinte en ample*, el grup de recerca, ja esmentat, ha fet un treball sistemàtic i durador. També les EPA contenen aportacions al respecte i els treballs de Calviño i Clar (la marina llucmajorera en primer terme, però no en exclusiva) han estat molts rellevants, però cal deixar nota expressa de dues peces especials. La primera, emblemàtica, el pregó de Joan Veny, *Lluçmajor a través de la seva toponímia* (1974), una meravella de combinació de la ciència filològica i la perfecció expressiva i la segona el llibre de Cosme Aguiló *La toponímia de la costa de Lluçmajor* (Institut d'Estudis Catalans, 1996), treball rigorós i notable per moltes raons. fa pocs dies la presentació de la base de dades *Nomenclator Toponímic de les Illes Balears* per part de Joan Miralles testimoniava com s'ha avançat encara més en aquest camp²⁸.

3.6. ELS ESTUDIS HISTÒRICS LOCALS

Amb l'obra de Font Obrador hi ha molt camí fet, podria semblar que el reducte romanent és estret o esquifit, només amb una lectura de repàs a les publicacions locals²⁹ i una relació de les monografies esparses publicades a Lluçmajor posaria de manifest com des de la prehistòria³⁰ fins a l'actualitat i, des de moltes perspectives s'ha treballat molt i encara roman molt per treballar. Bona mostra del que dic és l'obra publicada i les línies de treball d'historiadors esmentats o d'alguns altres com Antoni Vidal, Pau Tomàs, Miquel Martín, Miquel Amorós o Joan Montserrat per citar-ne alguns dels més actius. Resultaria fora de lloc intentar-ne una relació en aquest moment³¹. La pàgina web de l'ajuntament és una bona font per orientar els interessats en el tema, però cal un treball sistemàtic de recopilació per posar-la a l'abast. La relació de treballs presentats a aquests jornades forneix un seguit de noms d'historiadores i d'historiadors ben actius que, ben probablement, aprofundiran en molts aspectes que romanen oberts encara.

4. POTSER S'IMPOSA UNA REFLEXIÓ FINAL...

Afirmava jo el 2009 que els estudis locals a Lluçmajor, més enllà dels monstres l'Escil·la i Caribdis, gaudeixien de la presència del que és general i del que participa del microcosmos local a ultrança. Variats en la temàtica, diversos en la intenció, plurals en les metodologies, versàtils en les temàtiques, complexos en les intencions, fràgils sempre en els mitjans, fragmentaris en no comptar amb una planificació precisa... Abundants, magnífics alguns, prescindibles altres.. Amb buits remarcables que, a poc a poc es van omplint, com poden ser la guerra civil i la postguerra, les repressions i les destrosses, les anàlisis objectives sobre el ressorgiment... són molts els camps per conrear encara, però també és cert que s'ha fet camí. Potser sigui l'hora del jovent investigador, potser sigui l'hora de revisar el que hi ha fet i trescar pels camins inèdits del que roman per fer.

Perquè per molt camí recorregut, encara es poden ampliar horitzons, hi ha incògnites per resoldre, hi ha camp per córrer... Permeteu-me una anècdota viscuda fa exactament set dies. Llegia el llibre excel·lent de Josep Terrassa (un estudi local, per cert) *L'espiritisme a Capdepera (1868-1936)* quan a la pàgina 66, després d'haver llegit el nom diverses vegades, em top amb aquestes paraules "Gori Jaume, un espiritista de Lluçmajor que la final de la seva vida residí a Capdepera (on morí l'any 1913 deixà escrites les seves creences)". Més endavant (pàgs. 108 a 113) un apunt biogràfic extens ens informa de detalls de la vida (i vicissituds espirituals) de Gregori Jaume Ballester com, per exemple, que "un dia va vendre el que tenia a Lluçmajor i ho repartí entre els pobres" i moltes altres curiositats, com l'autoria d'un llibre, l'any 1905 amb un títol que avui ens sobta: *Contestación a ese que se titula Defensor de la*

Verdad y lo publica con el permiso del clero. Yo lo publico con el permiso de Dios Nuestro Padre Espiritual. ¿Hi hagué al nostre poble un moviment espiritista o Jaume era un llir entre cards? ¿Tingué relació amb el socialisme llucmajorer així com l'espiritisme del Llevant de l'illa li tenia, aquest original heterodox llucmajorer, sergent a Melilla, caporal de caminers a Artà? ¿Per què no apareix, que sapiguem, als "papers" de Llucmajor?... Una anècdota si voleu, però il·lustrativa que, encara els investigadors joves i el més granats poden disposar de molta tela llucmajorera per cosir...

Hem treballat molt, cal continuar fent-ho i, som del parer, que aquestes PRIMERS JORNADES que avui s'enceten són una bona via per estimular les nostres investigadores i investigadors a no defallir en la seva passió de recerca de la veritat i del coneixement perquè només ciència i ètica ens faran més lliures i millors ciutadans de Llucmajor i del món.

NOTES

- 1 Aquesta conferència inaugural de les I JORNADES D'ESTUDIS LOCALS DE LLUCMAJOR és una adaptació del meu treball *Els estudis locals a Llucmajor. Més enllà d'Esci-la i Caribdis* publicat a *Els estudis i la premsa local al segle XXI* (volum II), 2009, Institut d'Estudis Baleàrics, p. 239-255.
- 2 Font Obrador, B. *Historia de Llucmajor*. Vol. I. (De la prehistoria al s. XIV). Prol P. Miquel Batllori. Carta arqueològica de J. Mascaró Pasarius. Gràfiques Miramar. Palma 1972, pàgs. X-XI.
- 3 *Id.* nota anterior, pàg. XII.
- 4 Horta, G. "Epíleg" a Terrassa, J. *L'espiritisme a Capdepera (1868-1936)*. Edicions Documenta Balear. Palma 2017, p. 182.
- 5 Oliver Jaume, J. I Florit i Alomar, F. *Llucmajor, espai educatiu i recursos ambientals. Guia didàctica, toponímica i bibliogràfica*, Imp. Moderna, Llucmajor 1986.
- 6 Rosselló i Verger, V.Ma. *Mallorca. El sur y el sureste (Municipios de Llucmajor, Campos, Ses Salines, Santanyí, Felanitx y Manacor)*, Cámara Oficial de Comercio, Industria y Navegación de Palma de Mallorca, 1964. Conté una gran quantitat d'informació sistematitzada sobre els aspectes naturals, físics, geobotànics, demogràfics, econòmics... de Llucmajor.
- 7 Editorial Hora Nova, Palma, 2000.

- 8 Només farem menció dels que apareixen a les revistes o edicions d'àmbit local, per raons de la naturalesa d'aquesta proposta. El buidatge dels articles de la col·lecció *Edicions de pinte en ample* que, per la seva extensió ultrapassa les possibilitats del treball present ens donaria una visió detallada i documentada de com són d'amples i de diversos els estudis locals d'àmbit llucmajorer. Citarem les *Edicions de pinte en ample* com a EPA, *x* (fins ara se n'han publicat set volums, amb més de cent cinquanta articles de temàtica molt diversa a càrrec d'una trentena d'autors, *x* és el número de la col·lecció). Valgui aquesta nota de disculpa per a aquells autors que no veuran citada la seva obra com a exemple en tal o ta altre àmbit. No hi ha d'altre motiu que l'espai disponible.
- 9 En molts casos no inclourem més que el nom de l'autor atès que o bé es tracta d'un pregó, la llista dels quals donam en annex (es pot consultar a www.llucmajor.org) o d'algun article inclòs en un llibre referenciat.
- 10 Vegi's també Cuerda Barceló, J. / Sacarès Mulet, J. *El Quaternari al Migjorn de Mallorca*. Conselleria de Cultura, Educació i Esports. Palma 1992.
- 11 Edicions de pinte en ample 5, *A l'entorn de Lluçmajor. Estudis i comentaris (1)*, Gràfiques Miramar, 1997.
- 12 EPA 6, *A l'entorn de Gràcia*, Imp. Moderna, 2006.
- 13 EPA 1, 100, *publicació extraordinària*, Gràfiques Miramar, 1990.
- 14 EPA 1, 100, *publicació extraordinària*, Gràfiques Miramar, 1990.
- 15 Vegi's a més el pregó de fires del 2003 o *La figuera, arbre simbòlic. Presència a Lluçmajor*, a EPA 6, *A l'entorn de Gràcia*, Imp. Moderna, 2006.
- 16 *Senyals de bestiar* a EPA 1, 100, *publicació extraordinària*, Gràfiques Miramar, 1990.
- 17 Monserrat i Ferrer, Miquel *Itinerari urbà pel poble de Lluçmajor*, EPA, 2, Imp. Moderna, 1991.
- 18 Vegi's *El Convent de Sant Bonaventura : una història, un símbol*, Bartomeu Font i Obrador ; amb la col·laboració de Sebastià Cardell i Tomàs. Ajuntament de Lluçmajor, 2003.

- 19 A fi i efecte de donar una idea aproximada dels treballs dels dos investigadors anotam alguns dels seus títols més rellevants en relació a tema que ens ocupa (els que no porten indicació són de Calviño):

1997: *Estudi d'alguns habitatges i altres construccions de pedra en sec en el terme de Lluçmajor a La pedra en sec, obra, paisatge i patrimoni*. Consell de Mallorca. FODESMA. Palma

1999: *Les Barraques de Lluçmajor, una arquitectura popular*. C. Calviño, J. Clar. FODESMA (Consell Insular de Mallorca). Palma.

2000: *Les Barraques, construccions de pedra en sec a s'Unió de s'Arenal*. N° 163. Octubre.

2004: "Les "barraques", construccions rurals en el terme municipal de Lluçmajor (Mallorca). Una visió general". Revista Zahora n° 38. I Congrés Nacional d'Arquitectura Rural de Pedra en sec. Edit Diputació Provincial de Albacete.

2004: "Les barraques, un patrimoni a conservar (I), (II), (III), (IV). A la revista de Lluçmajor de Pinte en Ample. Números: 258-261. De setembre a desembre

2005: "Toponímia sobre les eres dels voltants del nucli urbà de llucmajor". *Jornades d'Antroponímia i Toponímia (2003-2004)*. C. Calviño i J. Clar. U.I.B.

2006: "Les basses temporals". Edit. Conselleria de Medi Ambient. Govern de les Illes Balears. Palma.

- 20 Vegi's també Garcias Vidal, Antoni. *El término municipal de Lluçmajor*. (Introducció i notes: Baromeu Font Obrador). Lluçmajor 1972.
- 21 Joan Mòjer i Noguera (1859-1941), de Lluçmajor, batle i jutge de pau de la Vila, va ser un folklorista afeccionat que a més de les cançons confegí un seguit de plagues amb informació etnològica de primera categoria. Vegi's al respecte, a més dels textos introductoris de l'obra citada (de S. Cardell i de Miquel Sbert) la transcripció d'algunes d'aquestes plagues amb notes de l'editor a Coll i Tomàs, Baltasar *Folklore de Lluçmajor*, Lluçmajor, 1971.
- 22 Juntament amb B. Font i M. Sbert recopilà un volum significatiu: Cardell, S. / Font, B. / Sbert, M. (coord.). *Cultura oral a Lluçmajor*. Lluçmajor 2000.

- 23 Principalment vegi's: TOMÀS RAMIS, Pau; *Aproximació històrica a la festa dels gegants a Lluçmajor*. EPA, 2007. I del mateix autor: *Els gegants de Lluçmajor, un per un*. Ajuntament de Lluçmajor. Primera edició juny 2017.
- 24 Vegi's Alzamora Bisbal, Jaume *Espigolant dins l'antigor. Refranys i dites de la nostra terra*, Els treballs i els dies, 53, amb la col·laboració de Susanna Moll Kammerich i pròleg de Miquel Sbert i Garau, Editorial Moll, Palma 2008.
- 25 Vegi's www.llucmajor.org.

1 - Sbert Garau, Miquel. *Ma Antònia Salvà i Ripoll. Apunts per a una cronologia mínima*. Lluçmajor 1990.

2 - Vidal Alcover, Jaume. *La poesia casolana de Ma. Antònia Salvà*. Lluçmajor 1990.

3 - Tomàs Vidal, Margalida. *La trajectòria intel·lectual de Ma. Antònia Salvà*. Lluçmajor 1991.

4 - Gayà Sitjar, Miquel. *La poesia de Ma. Antònia Salvà*. Lluçmajor 1992.

5 - Coll Tomàs, Baltasar. *Diccionari d'adjectius. Obra poètica de Ma. Antònia Salvà*. Lluçmajor 1993.

6 - Matheu Caimari, Bartomeu. *Lluc - Lluçmajor. Germanor amorosida*. Lluçmajor 1994.

7 - Veny Clar, Joan. *La lliçó lingüística de Ma. Antònia Salvà*. Lluçmajor 1995.

8 - Font Obrador, Bartomeu. *Ma. Antònia Salvà i Mateu Obrador, testimoni vivencial(1903- 1908)*. Lluçmajor 1996.

9 - Lladó Rotger, Francesc. *L'amistat entre Miquel Ferrà i Ma. Antònia Salvà*. Lluçmajor 1997.

10 - Parets Serra, Joan. *A.^a Antònia Salvà: poemes musicats*. Lluçmajor 1998.

11 - Martorell i Miralles, Antoni (TOR). *Música i país en els versos de Maria Antònia Salvà*. Lluçmajor 2005.

- 12 - Oliver i Jaume, Jaume. *Els entorns de formació de Maria Antònia Salvà*. Lluçmajor 2007.
- 13 - Sbert i Garau, Miquel. *La fusió de cultura popular i poesia a l'obra de Maria Antònia Salvà*. Lluçmajor 2008.
- 26 N'és l'excepció el número 1 que, sense haver tingut el format de conferència, s'edità simultàniament amb el 2.
- 27 Font i Rangel, Catalina / Julià i Adrover, Coloma *Textos inèdits de Sebastià Guasp* a EPA, 3, 1992).
- 28 Vegi's el meu article sobre el NOTIB a *Lluçmajor de pinte en ample* de juny de 2017.
- 29 La premsa local lluçmajorera a principis del segle XX era representada pel periòdic *Lluçmajor*. *Semanario Bilingüe de Intereses Morales y Materiales* (1912-1916) que es convertiria en el *Heraldo de Lluçmajor*, ambdós de caire conservador, i el "progressista" *La Escoba* (1912-1913). Hereus seus són: des del setembre de 1981 fins avui, *Lluçmajor de pinte en ample*, nacionalista i progressista, i *Sa Veu de Lluçmajor*, conservadora (1984-1986) i *S'Unió de s'Arenal*, bilingüe (nascuda el 1988).
- 30 N'és un exemple, entre altres possibles, Pons Homar, Gabriel. *Guia de visita de Capocorb Vell* (català, castellà, anglès, alemany i francès). Lluçmajor 1990.
- 31 Una nota especial mereixen els estudis i treballs relacionats amb l'educació i els educadors locals dels quals fou precursor Jaume Oliver Jaume i hi han dedicat atenció Bartomeu Prohens. Antoni Vidal, Maria Calviño o Rafel Garceran Aulet (aquest darrer amb estudis rellevants sobre la figura de Joan Montserrat Parets), entre d'altres.

PRESENTACIÓ DE LES I JORNADES D'ESTUDIS LOCALS

LLUCMAJOR, 10 DE NOVEMBRE DE 2017

Bon dia,

Siau tots, i totes, benvinguts a les primeres Jornades d'Estudis Globals de la ciutat de Llucmajor.

No, no m'he equivocat. He dit "globals" amb tota la intenció. Recordau l'eslogan: "pensa globalment, actua localment". Voldria que aquestes jornades fossin la nostra contribució local a la consciència que tenim, com a llucmajorers i com a mallorquins, del lloc que ens ha tocat ocupar dins del món.

El passat i el present, deia Eliot, potser són presents en el futur, ben igual que el futur és present en el passat. Som el passat, som el present. Som el futur. Sense la història, no som res. Sense saber d'on venim, mai no podem saber on anem.

Les Jornades d'Estudis Locals són l'eina imprescindible per tal que un municipi es coneixi a si mateix. Una eina que ha de permetre mirar al futur però tenint molt en compte el seu passat. No convocam aquestes jornades per contemplar, cofois, un passat que de ben segur que mai no tornarà. Això seria, com diria Miquel Sbert, pur col·lorisme. No. Trescam en el passat perquè tenim un futur per construir, i l'única manera de fer-ho és sabent d'on venim.

"Sap que la soca més s'enfila com més endins pot arrelar."

Sempre he tengut una estimació particular per aquest vers de La Balanguera. Em sembla que expressa, de manera molt precisa, el que som com a país.

Ens cal cap bussar-nos en la nostra història si volem agafar l'embranchina necessària per a mirar ben amunt. Aleshores, la meva pregunta sempre és: "fins on voleu, volem, arribar?"

Tanmateix, són "malos tiempos para la lírica". Recordau la cançó? Golpes Bajos, 1983. Vivim dies que apel·len a l'èpica, al cop de falç contra tota aquesta gent tan ufana i tan superba.

I tot i que ens repetim que s'ha d'imposar el seny, se'ns encén la sang davant aquesta gent que truca de matinada, que ens volen fer callar, que ens volen submisos, babaus davant les pantalles planes que no són altra cosa que grolleres metàfores d'un pensament igualment pla.

Aquesta gent que ens vol impedir parlar, escriure i pensar en català, perquè senzillament, mai no els ha agradat que la gent parli, escrigui o pensi. Ho va dir Ovidi Montllor.

Per això, a tots vosaltres, historiadors, erudits, savis o simples diletants del coneixement, vos faig un primer prec: vos deman que no vos canseu mai de parlar, d'escriure i de pensar la nostra història, la nostra cultura, la nostra llengua, les nostres manifestacions artístiques, en definitiva, allò que som.

Les administracions tenim una obligació: posar a l'abast de tota la ciutadania el coneixement que hem heretat. Perquè sense cultura i sense coneixement no és possible la felicitat. Els grecs ho sabien, i així ens ho deixaren escrit. I per molt que avui pugui semblar intolerablement paternalista, encara som legió els qui creiem que la política ha de perseguir i fomentar l'educació de la ciutadania per damunt de qualsevol altre objectiu. Com a regidor, vull al meu voltant persones formades, capaces de pensar i de decidir per elles mateixes. Persones amb criteri. I el criteri és fill del coneixement.

Diuen que cal tot un poble per educar un infant. Alguns li diuen "adoctrinar". D'altres li deim, senzillament, ensenyar als nostres el camí d'allò que creim fermament que és bo, que és el be, el be amb majúscules, a la manera dels filòsofs de l'antigor.

Per això, deixau-me demanar-vos un segon favor: a tots els qui sou mestres, professors, docents, o simplement veïns, no vos canseu mai d'adoctrinar els nins i nines dels vostres pobles.

Aquestes primeres jornades d'estudis locals de Lluçmajor neixen, en primer lloc, de l'empenta d'una persona: la regidora que em va precedir, que les va pensar i les va concebre. Vos deman un tercer favor: el vostre reconeixement a la llavor que n'Adelina Gutiérrez ha fet germinar dins el ventre d'aquest ajuntament i que avui dona el seu primer fruit.

No podem deixar de citar les persones que hi ha treballat: la comissió científica, formada per Celso Calviño, Maria Ginard, Jaume Oliver, Baltasar Pons, Climent Ramis, Miquel Sbert i Sebastià Serra, i la comissió assessora, formada per Miquel Amorós, Miquel Cardell, Joan Clar, Maties Garcias, Joan Monserrat i Pau Tomàs Ramis. A tots ells, i també als funcionaris que hi han posat la seva professionalitat, vull fer-los arribar el sincer agraïment de tot el municipi.

Vos he de confesar, però, que no ens esperàvem tal quantitat de ponències. L'èxit inesperat ens ha obligat a imposar-nos un control, gairebé estalinista, del temps. Veureu que els moderadors que dirigiran cadascun dels blocs temàtics aplicaran una disciplina rigorosa a la gestió del cronòmetre. Per això mateix, seré el primer que no m'allargaré més del que és estrictament necessari.

Donades, per tant, per inaugurades aquestes jornades, vos present a qui ens en llegirà la conferència inaugural. Una persona a qui, ahir, van designar com un Homenot de la cultura popular. Efectivament, ahir, l'Ajuntament de Palma reté un merescut homenatge a Miquel Sbert. Un homenatge on el meu homòleg, el regidor de cultura de Palma, cità Josep Pla i, fent-ho, em va arruinar tot el que ja tenia preparat per dir-vos avui. Una prova més, per altra banda, que tots els polítics són iguals.

Tanmateix, tots coneixeu Miquel Sbert i no seré jo qui arribi a dir res d'original d'una persona que ha fet una feïnada i que continuarà fent-ne, per molts d'anys, precisament perquè ara més que mai, ens ho cal, perquè són *malos tiempos para la lírica*.

El regidor de Ciutat em tornà a endevinar les intencions, citant un vers den Toni Roig. Desig que aquestes jornades transcorrin, amb bon vent i amb la generositat de tots els deus de la Mediterrània, sota l'empareda d'aquestes paraules d'en Toni: no ens fareu callar.

Respectats investigadors, experts, mestres i estudiants, gent que estimau la vostra ciutat, la vostra terra, el nostre país: que ningú no vos faci callar. Endavant, amb coratge i saviesa. Davant els qui branden armes i exerciten la violència d'una autoritat mancada de legitimitat, vos prec que demostreu, amb els vostres estudis, i encara que sigui des d'aquest petit racó llucmajorer de les terres de parla catalana que tant estimam, que el poder de la ploma és superior al poder de l'espasa.

Moltes gràcies per ser-hi.

Lluís Segura
Regidor de Cultura, Fires i Festes

Història

BASES PER A L'ESTUDI DE LA GUERRA CIVIL A LLUCMAJOR

ANTONI VIDAL NICOLAU

La Segona República i la Guerra Civil han esdevingut un dels moments de la història que en els últims anys ha suscitat un major nombre de publicacions i estudis a Mallorca. La Segona República és un període clau perquè va suposar un intent de modernització de les estructures polítiques, socials i econòmiques, que es va veure trencat per l'inici de la Guerra Civil. En definitiva, durant la Segona República es varen confrontar dos models polítics que se sotmeteren a les regles d'un estat de dret i democràtic. Amb la celebració de distintes convocatòries electorals, l'acceptació dels mateixos resultats a les urnes, així com l'alternança en el poder, es va demostrar que la convivència de les diferents ideologies era possible dins el marc democràtic i de dret. També el paper de l'Església és clau per entendre els esdeveniments que sobre la qüestió religiosa se suscitaran durant aquest període.

Aquest treball pretén fer una primera aproximació als efectes que tengueren, dins la societat de Lluçmajor, els esdeveniments que ocorregueren al municipi durant la Guerra Civil.

La Guerra Civil a Lluçmajor va suposar un trencament de la convivència social i política que fins aleshores s'havia anat consolidant al llarg del primer terç del segle xx. Fins i tot durant la dictadura de Primo de Rivera, les entitats socialistes mantingueren una certa col·laboració amb el govern militar, i aquestes pogueren desenvolupar les seves activitats dins una aparent legalitat. De fet a Lluçmajor, el govern civil va nomenar Jaume Miquel Amengual, com a regidor de l'ajuntament, representant del sindicat de sabaters La Recompensa del Treball, però ell va renunciar al càrrec per ser incompatible amb els principis democràtics del sindicat.¹ Tanmateix, és evident que la situació social i política de 1923 era molt diferent de la que es va viure durant els cinc primers anys de la Segona República. Per això, pot ser que algunes de les persones que patiren una dura repressió física i/o econòmica es pensaren que aquest cop d'estat seria com el de 1923 i, per tant, decidiren quedar-se a casa seva, sense sospitar que figuraven en una suposada llista d'individus que havien de ser neutralitzats amb la seva detenció i, en molts casos, el seu assassinat durant la nit. En canvi, altres persones varen ser conscients des d'un primer moment del risc que corria la seva vida i s'amagaren allà on pogueren. Molts d'aquests foren finalment detinguts i sotmesos a una dura repressió, que sovint acabà amb el seu cos mort en una cuneta o en una fossa d'un cementiri. En canvi, una minoria

fou afortunada perquè es va poder amagar fins que tengué oportunitat d'escapar cap a Menorca, i d'altres tengueren la sort de poder romandre amagats durant tot el conflicte.

La hipòtesi de partida és que la repressió a Lluçmajor fou diferent de la d'altres localitats, perquè se centrà molt més a desmuntar l'estructura organitzativa de les nombroses entitats de l'entorn del socialisme local (sindicats, cooperatives, diferents seccions de l'agrupació socialista local) i també a reprimir els seus dirigents i afiliats. En canvi, s'actuà en menor mesura sobre càrrecs municipals més lligats a Esquerra Republicana, fet que contrasta amb altres localitats on la repressió sobre les autoritats municipals d'aquest darrer partit fou més dura.

El contingut d'aquest treball està extret de la secció de correspondència del seu any corresponent de l'Arxiu Municipal de Lluçmajor.

1. EPISODIS DE REPRESSIÓ DURANT LA GUERRA CIVIL A LLUCMAJOR

Les autoritats dels rebels a la República prengueren el poder immediatament després d'haver-se iniciat la rebel·lió armada. Evidentment es destituïren les autoritats municipals i es conformà un nou ajuntament presidit per Miquel Munar com a president de la comissió gestora.

És evident que tot el que va ocórrer a partir del juliol de 1936 està relacionat amb fets, circumstàncies, animadversions o situacions hagudes durant la República, o fins i tot en anys anteriors.

Pel que fa als treballadors del sector del calçat, es pot comparar la vaga de Can Binimelis de 1933 i la contribució econòmica dels treballadors a la causa de la rebel·lió militar de 1936.

Les reivindicacions laborals dins el sector del calçat

Gairebé la primera meitat dels anys trenta foren un període de reivindicacions laborals al món del sector del calçat a Lluçmajor, que s'iniciaren, primer, amb la vaga coneguda com *la de les vuit hores*, per la qual el personal ocupat a les fàbriques denuncià l'anterior conveni col·lectiu i exigí el compliment de la normativa laboral de la jornada de vuit hores, i segon, amb la vaga coneguda com *la de sa fumada*, com a protesta per la decisió dels propietaris de les fàbriques de calçat d'acomiarar els treballadors que fumaven durant la jornada de vuit hores.

Per tant, la part treballadora va aconseguir imposar una sèrie de reivindicacions que havia fet durant el primer terç del segle xx. El 1933, dins el context de l'efer-

vescència de les demandes laborals, tengué lloc el conflicte dins la fàbrica de Can Binimelis, una fàbrica que ocupava en aquells anys més de setanta operaris.

El conflicte de Can Binimelis i la seva radicalització

La fàbrica, davant una reducció de les comandes de parells de sabates, afirmava que es va veure obligada a acomiadar una part dels treballadors. En resposta a la decisió de l'empresari, els treballadors decidiren convocar una vaga fins que no es readmetés el personal acomiadat. Així, davant la impossibilitat d'assolir un acord entre les dues parts, el fabricant decidí contractar nous treballadors, la major part de fora del poble, per complir amb les comandes rebudes.

Aquesta decisió fou considerada un acte de bel·ligerància per part dels treballadors, perquè el fenomen dels anomenats *esquirols* era un atac a la solidaritat obrera i una manera de dinamitar les reivindicacions laborals i la mateixa vaga per la qual els treballadors deixaven de guanyar el seu jornal.

La situació es va violentar encara més quan el 18 d'octubre de 1933 un veïnat de Campos que havia anat a fer feina a la fàbrica de Can Binimelis va ser agredit per quatre persones al voltant d'aquesta fàbrica. Aquesta agressió fou denunciada a la comandància de la guàrdia municipal de Lluçmajor i el mateix batle de Lluçmajor, Bartomeu Sastre, la va traslladar al jutjat, el dia posterior.

La mediació del batle de Lluçmajor i l'acord entre les parts

Però una setmana més tard, sota la mediació del batle de Lluçmajor, Bartomeu Sastre, després de negociacions se signà un acord entre la part treballadora i la direcció de la fàbrica.²

L'acord està encapçalat per una declaració del propietari de la fàbrica, Antoni Binimelis Bil, que reconeixia que havia estat víctima d'un error en el cas de la disminució de les comandes de parells de sabates i les decisions que s'havien pres. La part important de l'acord és que el fabricant es comprometia que en cas de reducció de les comandes no acomiadaria cap treballador sinó que repartiria el treball entre els operaris, reduint la part proporcional de la jornada a tots els treballadors.

El pacte necessitava incloure una clàusula que permetés al fabricant un sortida airoso i aquesta era que, respectant la legislació vigent, podria acomiadar els operaris que no mantinguessin un bon comportament. Però la part treballadora imposà una darrera clàusula, que era la de designar un representant perquè transmetés al fabricant les seves queixes o reclamacions. Amb l'afegit que, si les discrepàncies entre les dues parts continuaven, es reuniria amb el batle de Lluçmajor, que faria de mediador novament per resoldre el conflicte.

Els donatius dels fabricants i dels obrers de calçat de Lluçmajor a la causa del Movimiento Nacional

El juny 1937 es va produir un acció dins el sector industrial, que podria ser qualificada de moltes maneres, però que probablement no podria ser definida com a espontània. Segurament a instàncies de les autoritats municipals de Lluçmajor, perquè és l'ajuntament el qui informa i especifica les quantitats aportades per cada un dels donants, es va proposar que, davant les necessitats d'un conflicte bèl·lic que exigia unes despeses econòmiques elevades, seria bo que tota la societat fes un esforç econòmic.³

Per exemple, s'inicià una campanya sobre la població civil, la qual va col·laborar entregant joies i peces d'or i plata per contribuir a la causa de l'aixecament rebel a la República. És difícil creure que en aquest cas la contribució que s'anomenava «pro-movimiento nacional» fos també espontània, si més no perquè la no participació en la campanya de recaptació de diners podria fer pensar a les noves autoritats locals que hi havia desafecció al règim rebel.

El setmanari local *La Semana* publicava a cada número la llista de persones del municipi que havien participat en la donació econòmica en favor del nou règim. Però, segurament, algú degué pensar que calia augmentar la participació de Lluçmajor en la recaptació de diners i per això es degué proposar que les fàbriques de sabates també hi col·laborassin.

Aquesta llista és un document que permet conèixer quina era la realitat del sector del calçat a Lluçmajor, més fidel a la realitat que qualsevol altre document fiscal de l'època, perquè hi apareixen totes les fàbriques, ja que no n'hi devia haver cap que s'atrevis a negar-se a participar. Bé, en realitat n'hi va haver una que no apareix a les llistes: és la cooperativa de calçat La Formiga, que va ser tancada i els seus béns confiscats la mateixa setmana del 18 al 25 de juliol de 1936. Recordau que aquesta cooperativa va ser constituïda pels treballadors acomiadats per les vagues de les vuit hores i l'anomenada *de sa fumada* de 1930.

El que crida l'atenció d'aquesta relació de donants o contribuents a la campanya en favor de l'aixecament contra la República és que com més gran era la fàbrica, major era la participació econòmica dels obrers. En aquest cas, els obrers que més elevades aportacions feren varen ser els de Can Pola, amb 270,30 pessetes; els de Can Clar, amb 227,50 pessetes; els de Can Reus i els de Ca sa Randilla, amb 169,80 pessetes. Llavors, segueix una llista amb totes les fàbriques, els tallers de calçat i les activitats complementàries, perquè també hi apareixen les fàbriques de tacons, cartró i altres de teixit. Però la relació de contribuents diferencia l'aportació personal que fa el propietari de la fàbrica de la que fan els seus obrers. Així, es pot observar que les aportacions dels propietaris poden ser de 10, 4 o 2 pessetes, mentre que es podria deduir que cada un dels treballadors de les fàbriques hi devien participar amb un donatiu d'entre 1 i 2 pessetes.

Així, el juny de 1937, el comandant militar de les Illes Balears agràia al batle de Lluçmajor la contribució econòmica dels obrers de Lluçmajor, que fou de 1.307,45 pessetes.⁴

En definitiva, es podria concloure que aquesta campanya econòmica a favor de l'aixecament contra la República exigia molt més sobre l'obrer que sobre el propietari, perquè l'esforç econòmic que s'imposava al treballador era proporcionalment molt més dur que el que duia a terme el mateix propietari. A més, també es podria entendre com una represàlia cap a un conjunt de treballadors que durant els anys de la Segona República havia esdevingut la base social de les entitats obreres i socialistes de la localitat, que tan durament havien també reprimat des del juliol de 1936.

2. ALTRES EXEMPLES DE REPRESSIÓ

2.1. LA REPRESSIÓ DELS FUNCIONARIS DE L'OFICINA DE CORREUS DE LLUCMAJOR EL SETEMBRE DE 1936

Setembre de 1936, la neteja ideològica de les noves autoritats

El setembre de 1936, un cop superat l'ensurt del desembarcament de les tropes republicanes a les costes de Manacor, les autoritats sorgides de l'aixecament rebel a la República es llançaren a la depuració de tots els departaments administratius per evitar que aquelles persones sospitoses de participació activa o simplement connivència amb entitats d'esquerra continuassin exercint el seu càrrec. El 25 de setembre de 1936 el batle de Lluçmajor, Miquel Munar, va enviar un informe, amb el registre de sortida número 763/1936, sobre les idees i la filiació política dels funcionaris de l'oficina de correus de Lluçmajor, a requeriment de l'administrador principal de correus, al qual s'afegia la condició de delegat militar.⁵

L'informe fa referència a tres funcionaris, dels quals es demana la informació: el cap de negociat de l'oficina de Lluçmajor i els dos carters, més un quart, qualificat com a peó de l'extraradi, que l'escrit de l'Ajuntament de Lluçmajor afegeix però del qual la central de correus de Palma no havia sol·licitat el perfil ideològic.

Informe individual dels funcionaris

L'informe se centra especialment en la conducta del cap de negociat Antoni Ferrer Arbona. Primer exposa la seva filiació política, i afirma que no es té cap notícia que estigui afiliat a cap partit polític. Però sembla que això no era suficient per a

les noves autoritats locals i calia afegir una informe més complet sobre les idees del cap de negociat de correus, i afegeixen:

«...si bien todas sus preferencias y actividades fueron a favor de los izquierdistas de esta Ciudad con los cuales, aparte de mayor o menor amistad que pudiera unirle, tenía afinidades de pensamiento, actuación y tendencia.»

Així, el règim polític del rebels no es basava únicament en evidències i fets constatables, sinó que també valorava el seu pensament i les seves tendències polítiques.

Per això mateix, no es limiten a descriure la seva filiació i les seves idees, sinó que també proposen una sanció per a l'acusat de connivència amb les esquerres:

«Tal vez fuera injusta, cualquiera sanción extrema pero los que en esta Ciudad luchaban y se oponían al marxismo y satélites; aquellos que jamás aceptaron la esclavitud rusa como único panorama en el porvenir de España, entenderían injusto el que continuara en ésta quién tanta y tan claras favorables tendencias mostraba hacia el izquierdismo español.»

Però el senyor batle es recolza en el fidels a l'aixecament dels rebels per proposar una sanció que no era cap altra que revocar el seu nomenament com cap del negociat de l'oficina de correus de Lluçmajor.

«... por lo cual, a entender del suscrito, no debe continuar en Lluçmajor tal funcionario.»

Sobre el carter Joan Servera Barceló només s'afegeix un curt comentari, però ben explícit:

«...pueden darse por reproducidos los anteriores informes.»

És a dir, també proposen enviar-lo a treballar a una altra oficina de correus, fora del municipi de Lluçmajor.

Quant al segon carter, Bartomeu Llompart Mut, l'informe no pot ser més favorable per part de l'autoritat municipal, ja que rep elogis com:

«Siendo persona de excelentes cualidades y sanas ideas, que tuvo y tiene el aprecio de todos los buenos españoles de esta Ciudad.»

En canvi, la descripció de la filiació i les idees del peó de correus, Sebastià Amengual Sastre, és tot el contrari, està plena de comentaris negatius:

«...el cual ha venido destacándose por sus ideas marxistas, llegando al extremo de intentar ridiculizar el Movimiento Nacional.»

En aquest cas l'informe municipal descriu el fet amb unes frases plenes d'eufemismes que deixen entreveure alguna cosa més:

«...intento de tertulia de café en el cual terminó de boca, sino de espíritu, en vista de la severa advertencia y amonestación que recibió de las Autoridades de esta Localidad.»

El cas era que Sebastià Amengual va fer alguns comentaris negatius sobre la nova situació política en algun cafè, segurament en els inicis de l'aixecament rebel, i no cal tenir gaire imaginació per pensar en què devien consistir la severa advertència i l'amonestació de les autoritats municipals.

Per tant, l'informe municipal divideix els quatre funcionaris de l'oficina de correus de Lluçmajor en tres apartats. Primer, el carter, fidel i amb «sanes idees», que és exemple de bon treballador. Segon, el cap de negociat i l'altre carter, que per les seves idees i pel bé dels qui col·laboraren amb l'aixecament rebel a la República, seria convenient que fossin desplaçats a una altra oficina. Tercer, el peó d'extraradi que devia ser d'insanes idees i del qual ja s'havien ocupat directament les mateixes autoritats municipals. També cal destacar que, en aquest darrer cas, no es fa cap referència a la continuïtat en la plantilla de correus.

2.2. ELS DIFERENTS GRAUS DE REPRESSIÓ A L'OFICINA DE TELÈGRAFS DE LLUCMAJOR EL 1936

Si fa dos mesos vàrem presentar les informacions i les propostes d'actuació de les autoritats del règim rebel a la República de setembre de 1936, en aquest cas es tractarà la mateixa qüestió, però dels treballadors de l'oficina de telègrafs de Lluçmajor.

La sol·licitud del nou comandant militar dels serveis de telègrafs

El 26 de setembre de 1936, el centre provincial de Palma del cos de telègrafs remetia una document a l'Ajuntament de Lluçmajor en què sol·licitava informació

sobre els antecedents ideològics, així com l'activitat política dels tres treballadors de l'oficina de telègrafs de Lluçmajor.⁶

Aquest document va acompanyat d'una nota que especifica el seu caràcter confidencial i s'hi reitera també a la meitat del text, en aquest cas, la seva informació com a reservada.

La missiva està signada pel tinent coronel d'artilleria José Enseñat Martínez, com a delegat militar dels serveis de telègrafs. És a dir, com a serveis essencials i estratègics, tant el servei de correus com el de telègrafs varen ser militaritzats i s'inicià el procés de depuració dels treballadors sospitosos d'haver tingut una activitat política o simplement una ideologia contrària a la imposada pel nou règim rebel a la República.

El document sol·licitava informació dels treballadors de l'oficina de Lluçmajor: l'oficial, Antoni Coll Mir; el zelador, Sebastià Catany Salvà, i el repartidor, Miquel Cañellas Font.

L'informe municipal sobre els antecedents polítics dels treballadors de l'oficina de telègrafs

L'informe elaborat per l'Ajuntament de Lluçmajor fou redactat l'1 d'octubre de 1936 i signat pel batle, que en aquell moment era Miquel Munar. El document de resposta a la sol·licitud de l'oficina provincial de telègrafs centra les seves informacions en l'oficial primer, Antoni Coll Mir. Així, el qualifica com un dels organitzadors d'Esquerra Republicana, tal com consta en el llibre d'actes del partit, que abans havia format part d'Acció Republicana i que dins el municipi sempre se'l titllava d'esquerrà. Però el paràgraf conclou amb una frase benvolent, tenint en compte els temps que corrien: «...jamás se distinguió ni por extremista, ni por exaltado».

En aquest cas, com en altres, les noves autoritats del règim rebel a la legalitat republicana tenien present els antecedents polítics de tots els habitants, però també establien el grau d'implicació de cada un d'ells i es feia una proposta de sanció o una repressió molt més dura. Per això, l'informe sobre l'oficial primer, Antoni Coll, prossegueix amb una afirmació que evidencia que s'envoltava del que les noves autoritats consideraven males companyies.

«Dadas sus ideas y significación no es de extrañar viviera relacionado con los dirigentes de los partidos que en esta formaban el Frente Popular.»

Però l'informe va acompanyat d'unes afirmacions que marquen una separació molt clara entre el pensament i l'actitud ideològica del «sospitós», i la seva conducta professional.

«...si bien ello fue sin olvido de ninguno de sus deberes como funcionario, en el cumplimiento de los cuales demostró su competencia.»

Per això des de l'ajuntament no se'n proposa l'expulsió del cos de telegrafia, però sí una mesura disciplinària, tot i que s'afegeix un paràgraf que és idèntic al que s'escrigué en l'informe del cap de l'oficina de correus de Lluçmajor:

«Quienes lucharon y luchan por España al lado del Movimiento Nacional, concedores de sus ideas, no comprenderían continuara en Lluçmajor, si bien reconocen que en otra población pudiera ser útil al Cuerpo de Telégrafos, empezando una nueva vida por España y para España.»

Pel que fa a la informació relativa al repartidor, Miquel Cañellas Font, s'indica que fou vicesecretari d'Esquerra Republicana a Lluçmajor i que la seva ideologia i la seva actitud eren semblants a les d'Antoni Coll:

«... habiéndose desarrollado su vida y actividades en parecidas condiciones a las del oficial 1º Encargado, D. Antonio Coll, por lo cual pueden darse por reproducidos todos los extremos que a éste se refieren en este informe.»

En canvi, el zelador Sebastià Catany Salvà és qualificat de treballador exemplar, tant per les seves idees com pel seu comportament professional:

«No figura afiliado a ningún partido político, mostrándose siempre afín de toda tendencia que representara orden y prosperidad nacional.»

3. LA RELACIÓ NOMINAL DELS DETINGUTS A LA PLAÇA DE SANTA CATALINA THOMÀS AL NOVEMBRE DE 1936

Aquesta llista⁷ s'elabora a petició de la Comandància Militar de Lluçmajor, amb l'argument de poder donar estat jurídic a la situació de les persones detingudes a conseqüència de l'aixecament dels rebels a la República. Se sol·licita que s'expressi:

- les causes de la detenció
- la data en què es produí
- els antecedents i els informes que en justifiquin la culpabilitat.

L'objectiu de la sol·licitud de les dades és utilitzar-les en posteriors accions judicials.

A la llista hi apareix el nom de les vint persones detingudes, el seu domicili i les persones que n'ordenaren la detenció, la causa i qui la va efectuar. Curiosament, també hi consta el malnom de cada un d'ells.

En el cas de la persona que va ordenar la detenció: el comandant militar, una comissió formada per diverses personalitats del municipi. Cada detingut és acusat d'«izquierdista» o de «significado izquierdista», i en el cas concret de Bartomeu Sastre Garau, aquest és definit com «ex-alcalde».

En el cas de qui fou la persona que efectuà la detenció, la major part la dugué a terme una comissió de falangistes; altres persones definides com a milicians i un requetè, i en altres casos fou un guàrdia municipal.

CONCLUSIONS: ELS DIFERENTS GRAUS DE REPRESSIÓ DINS EL LLUCMAJOR DE 1936

En relació amb la situació de la part treballadora, hi ha un canvi substancial entre el conflicte viscut a la fàbrica Binimelis, on el sindicat i l'acció conjunta dels treballadors aconseguiren forçar l'empresari a arribar a un acord. En canvi, el 1937 la campanya de recaptació econòmica en favor de la rebel·lió es pot entendre com una mesura de pressió de l'empresariat, que aconseguí que la part treballadora hi aportés, d'una manera segurament poc voluntària, una part del seu salari. El 1937, les actuacions reivindicatives no hi tenen cabuda.

La repressió fou molt semblant tant a l'oficina de correus com a la de telègrafs. Un de cada una de les oficines fou qualificat com a treballador exemplar, especialment pel que fa a la seva ideologia partidària de l'ordre i la prosperitat nacional. En canvi, dos de cada oficina són qualificats com a ideològicament d'esquerres, i s'afegeix el comentari que la gent de Lluçmajor que lluita i col·labora pel triomf de l'aixecament militar no veuria bé que continués al seu lloc de treball i per tant se'n proposa el trasllat a una altra localitat. En canvi, en el cas del peó de correus, la qualificació de marxista fa que el seu informe sigui negatiu.

Aquest seria un dels trets que tengué la repressió dels anys de la Guerra Civil a Lluçmajor: la repressió fou dura, implacable i despietada contra els dirigents i alguns significats membres de les organitzacions socialistes, i també contra els pocs destacats membres de l'anomenat Radio Comunista local, mentre que les noves autoritats tengueren una actitud severa però menys dura contra els dirigents del partit d'Esquerra Republicana. Això contrasta amb el que va ocórrer a altres pobles de Mallorca, on les associacions obreres i socialistes eren inexistents o testimoniales. En aquelles localitats la repressió contra els dirigents d'Esquerra Republicana fou molt dura i sanguinària.

NOTES

- 1 *El Obrero Balear*, núm. 1148, 11 d'abril de 1924, p. 4.
- 2 «Acuerdo entre trabajadores y empresario del taller Binimelis». Arxiu Municipal de Lluçmajor, secció de correspondència de 1934.
- 3 Arxiu Municipal de Lluçmajor, correspondència de 1937. «Supscripción popular pro-Movimiento Nacional».
- 4 Arxiu Municipal de Lluçmajor, correspondència de 1937, «Supscripción popular pro-Movimiento Nacional».
- 5 Arxiu Municipal de Lluçmajor, correspondència de 1936. És un informe enviat a la Direcció Provincial de Correus a Palma.
- 6 Arxiu Municipal de Lluçmajor, correspondència de 1936. Informe del batle de Lluçmajor dirigit al cap provincial de la secció de telègrafs de Balears.
- 7 Arxiu Municipal de Lluçmajor, correspondència de 1936. És un document de la Comandància Militar de Balears, que sol·licita els detalls de la detenció de les vint persones tancades a la presó de Lluçmajor.

BIBLIOGRAFIA

- Capellà, L. *El Diccionari Vermell*. Palma: Moll, 1989.
- Duran, P. Miquel. *1936 en Mallorca* (IV volums). Palma, 1982.
- Garí, Bartomeu. *La repressió a Mallorca durant la Guerra Civil. Memòria d'una coerció planificada*. Departament de Ciències Històriques i Teoria de les Arts. Universitat de les Illes Balears, 2009.
- Garí, Bartomeu. *Desfilades de dia afusellaments de nit. La guerra civil poble a poble*. Inca: Documenta Balear, 2007.
- Ginard Féron, D. «Centres de reclusió a la Mallorca en guerra 1936-1939». *Randa* núm. 28, 1989.
- Ginard Féron, D. «La repressió a les Illes Balears, una anàlisi comparativa». *La guerra civil als Països Catalans*. Coord. Pelai Pagès Blanch. PUV. València, 2007.
- Ginard Féron, D. «Historiografia i construcció de la memòria col·lectiva. El cas de la guerra civil a les Illes Balears». *Journal of Catalan Studies*, 2010.
- Massot i Muntaner, J. *Església i societat a la Mallorca del segle XX*. Barcelona: Curial, 1977.
- Massot i Muntaner, J. *Cultura i vida a Mallorca entre la guerra i la postguerra (1930-1950)*. Barcelona: Publicacions de l'Abadia de Montserrat, 1978.
- Massot i Muntaner, J. *El desembarcament de Bayo a Mallorca: agost-setembre de 1936*. Barcelona: Publicacions de l'Abadia de Montserrat, 1987.
- Massot i Muntaner, J. *Georges Bernanos i la Guerra Civil*. Barcelona: Publicacions de l'Abadia de Montserrat, 1989.
- Massot i Muntaner, J. *El primer franquisme a Mallorca: guerra civil, repressió, exili i represa cultural*. Barcelona: Publicacions de l'Abadia de Montserrat, 1996.
- Massot i Muntaner, J. *Guerra civil i repressió a Mallorca*. Barcelona: Publicacions de l'Abadia de Montserrat, 1997.
- Massot i Muntaner, J. *Guerra civil i repressió a Mallorca*. Mallorca: Hora Nova, 2005.

EL SEXENNI REVOLUCIONARI A LLUCMAJOR (1868-1874) I LA SEVA INFLUÈNCIA SOBRE EL SOCIALISME AL PRIMER TERÇ DEL SEGLE XX A LLUCMAJOR

ANTONI VIDAL NICOLAU

El Sexenni Democràtic (1868-1874), amb la imposició d'un liberalisme més radical que el moderat del període d'Isabel II, esdevé un període molt interessant per les novetats de caire polític i social que plantejava. Un exemple fou la creació de la pesseta o l'adopció del sistema mètric decimal, que també acabà amb les diferents mesures que secularment havien regit als diferents regnes i territoris de la monarquia borbònica.

El municipi de Lluçmajor també va veure com una nova generació de polítics entraven dins l'ajuntament. Foren personalitats de forta influència dins l'àmbit econòmic o cultural, per la qual cosa es podrien definir com gent amb possibilitats i estudis, que s'iniciaren en la política quan havien complert o els faltava poc per a la trentena d'anys, és a dir, fou una generació de joves que presentaven una manera diferent de fer política, allunyada de la tradicional dependència que fins aleshores havien mantingut els regidors municipals dels grans propietaris de possessions de Lluçmajor.

D'aquells temps no hi ha gaire informació, a banda dels documents oficials de l'ajuntament. Però sobre el 1912, és a dir, trenta anys després, quan hi havia un setmanari de tendència conservadora amb una forta crítica contra les organitzacions obreres que es constituïen a Lluçmajor, i amb l'aparició també d'un setmanari clarament anticlerical d'esquerres, s'inicià un fort debat ideològic entre les dues publicacions. Un dels punts de la controvèrsia fou el paper dels republicans que entraren a l'ajuntament com a regidors durant el Sexenni Democràtic i el seu caràcter anticlerical.¹

Catalina Martorell defineix el concepte d'anticlericalisme de la manera següent:²

«En general s'entén per anticlericalisme aquelles actituds o idees que van des de la crítica a les institucions eclesiàstiques o persones concretes del clergat fins a atacs contra la religió en si mateixa, tot i que no necessàriament han d'anar unides.»

I també hi afegeix que l'anticlericalisme fou un fenomen social de primera magnitud des de mitjan segle XIX fins al primer terç del segle XX.

Dins aquest període es pot emmarcar l'aparició d'aquest fenomen de l'anticlericalisme a Lluçmajor, molt més lligat a les classes benestants durant el Sexenni Democràtic, mentre que al primer terç del segle XX es desenvoluparà dins el socialisme local.

Mateu Ripoll i Nicolau Taverner, dues maneres d'entendre el republicanisme a Lluçmajor

Els més destacats d'aquell període foren Andreu Salvà, que fou el batle dels anys de la monarquia d'Amadeu de Savoia; Mateu Ripoll (1839-1916), productor i comerciant de vi i de begudes espirituoses; Antoni Garcias Vidal (1841-1907), propietari agrícola que fou un innovador dins les seves finques i l'editor de la publicació *Es pagès mallorquí*, la qual promocionava l'experimentació i la modernització de l'activitat agrícola, i també Nicolau Taverner, propietari, comerciant i administrador municipal.

Mateu Ripoll i Nicolau Taverner representen dos vessants diferents del republicanisme de Lluçmajor. El primer mantingué les conviccions i les pràctiques del catolicisme, mentre que Nicolau Taverner adoptà una actitud diametralment diferent. No només es manifestà anticlerical sinó que també es proclamà ateu i abjurà de les creences cristianes.

La majoria d'aquests joves republicans seguiren inicialment la postura de Nicolau Taverner, però un cop passada l'efervescència del període del liberalisme radical i, sobretot, després del fracàs de la Primera República, que no durà ni un any, molts d'ells afluixaren en les seves conviccions d'ateisme i adoptaren una postura més benivolent envers el catolicisme.

En canvi, Mateu Ripoll mantingué les seves conviccions religioses durant la seva trajectòria. Aquest sempre es mostrà com un catòlic practicant, tal com ho explica el doctor Bartomeu Font Obrador amb la seva manera d'entendre la història:⁴

«Permanece vivo el hecho de Ripoll Ginard, cuando, estando en el fragor de un mitin en nuestra Plaza Mayor, el reloj de la Casa de la Vila dio las 12 del mediodía y él, respetuoso con la íntima tradición de su casa, se descubrió y rezó el Angelus.»

El primer enterrament civil a Lluçmajor, el de Nicolau Taverner (1880)

Els socialistes del primer decenni del segle xx responsabilitzaven les famílies d'aquells primers republicans de pressionar-los, especialment en els dies previs a la seva mort, per acceptar la visita del mossèn i rebre l'extremunció.⁵ En canvi, el cas de Nicolau Taverner fou molt diferent perquè es mantingué ferm en la seva convicció atea i fou el protagonista del primer enterrament civil per voluntat pròpia, que tengué lloc a Lluçmajor l'octubre de 1880.

El diari *La Opinión*, editat a Palma, publica, el 14 d'octubre de 1880, una ressenya de l'enterrament de Nicolau Taverner, que és útil per entendre el paper que va tenir aquest home en el Lluçmajor de Sexenni Democràtic:

«Seis cintas pendían del féretro que eren llevadas por los amigos señores Ripoll y Servera, en memoria de las batallas que juntos libraron, por el señor Munar, como presidente de la sociedad de socorros mutuos que ayudó a crear, por don Miguel Mataró, vicepresidente del casino al que perteneció, y por los señores D. Andreu Salvá y D. Eusebio Pascual, alcalde que fue de este pueblo, el primero... y Gobernador el segundo en tiempo de la República.»

La necrològica també remarcava l'estreta col·laboració que havien mantingut Ripoll i Taverner en aquells anys:

«Taberner había figurado en primera línea desde 1869 en unión de Salvá y Ripoll en todos los acontecimientos políticos de este pueblo.»

A més, Nicolau Taverner va ser protagonista d'una disputa electoral contra un dels grans propietaris de possessions de Lluçmajor, Francesc Salvà de sa Llapassa, que aconseguí ajuntar els partits de dretes contra la candidatura republicana de Nicolau Taverner. De manera sorprenent Taverner assolí la victòria en les eleccions. En l'article de la nota necrològica del diari *La Opinión* (14-10-1880) s'explicava així:

«Triunfó en la más tremenda lucha electoral, que ha presenciado el pueblo, en una elección de diputados provinciales en la que todos los partidos coaligados contra el suyo quisieron disputarle aquella honra.»

Però en canvi, el diari conservador *Lluçmajor* el 10 d'agost de 1913 ho veia d'una altra manera, quan els socialistes cercaven el seu referent en els primers republicans:

«O molt nos hauríem d'equivocar, o en Taverner no sortí triomfant, tan sols per ses idees que "encarnava"; sinó també per ses rodes de molí que es republicans havien fetes tragar ens es al·lots fent-los creure que llevarien es pagos (contribucions), que no hi hauria més quintes i que se repartirien es béns.»

La disputa entre el catolicisme més radical i el socialisme en el segon decenni del segle passat centrà una part del seu debat en el paper dels primers republicans. El mateix diari conservador insistia a veure els socialistes com a deixebles dels republicans, i els comparava amb el que el setmanari qualificava com a «devastadors efectes», per exemple, el de provocar la indiferència dels llucmajorers vers la religió o despertar l'odi entre les classes socials i el rancor entre pobres i rics.⁶ Però el que més crida l'atenció és el tercer efecte de l'experiència de la Primera República, que se suposa que es devia referir a l'àmbit de tot Espanya i no només de Lluçmajor:

«Omplir d'egoisme i ambició el cor dels desheredats, els quals cometeren uns quants crims de robos o cremadisses, que després pagaren ben cars, i además moltes bregues aquí i allà de donotes xiflades pes repartiments, que tenent-los ja fets dins sa seva mollera, se barallaven perquè totes volien lo millor, se treien es cambuix i s'estiraven sa coa.»

En canvi, el setmanari anticlerical *La Escoba*⁷ replicà a l'opinió del setmanari conservador sobre la seva visió de la Primera República a Lluçmajor afirmant que l'estúpida indiferència dels llucmajorers d'aquells temps no era tal, sinó que els efectes dels primers republicans foren positius perquè romperen el monopoli dels grans propietaris de possessions dins la política local:

«Per tot allà a on passaren espargien tanta activitat a la gent que va ser bastant per tenir arraconats durant una bona temporada aquell eixam que sempre havia manejat es cotarro públic.»

En definitiva, el primer republicanisme a Lluçmajor esdevingué una experiència interessant, fins i tot en l'àmbit de la democràcia, perquè permeté que amb el sufragi universal el republicanisme triomfàs en unes eleccions provincials, circumstància que no tornaria a ocórrer fins la II República. Però també crida l'atenció que la religió no es convertí en una qüestió de desunió entre el republicanisme, tal com Mateu Ripoll i Nicolau Taverner demostraren des de la seva visió d'entendre la modernització de la societat. Segurament, el sentiment de tolerància i respecte envers les idees dels altres era més important que la imposició i la restricció de llibertats que anteriorment i durant una bona part del segle xx es visqué a Lluçmajor.

Els orígens del socialisme a Lluçmajor

Els primers dirigents del socialisme local: Sebastià Vidal Mut, Tomàs Miquel Vidal o Miquel Tomàs Pons havien nascut als voltants de 1870 i conegueren de prop les actuacions del grup de progressistes que tingueren un forta influència en la política local durant el sexenni revolucionari.

El socialisme de Lluçmajor es va articular en tres bases: el sindicat de sabaters La Recompensa del Treball, l'agrupació socialista local i la cooperativa de consum La Nova Vida.

Però a la vegada va ser capaç de crear tot una estructura d'entitats o iniciatives com: grup d'excursions, grup de teatre, banda de música, societat de socors mutus, escola per a adults, entre d'altres.

En la primera etapa de consolidació de les organitzacions socialistes, els seus dirigents tingueren com a objectiu l'ampliació de la base social i l'arrelament de la teoria socialista, tal com es pot veure en els articles d'*El Obrero Balear*.

Les noves incorporacions, a partir de 1909-1910, refermen el missatge anticlerical del socialisme a Lluçmajor

En aquests anys, el socialisme lluçmajorer va viure una radicalització que va rompre amb la seva tradicional tendència moderada. Aquesta fou la causa de la incorporació dins les seves associacions de dos tipus de nous militants: Per una banda, es constitueix la secció juvenil de l'agrupació socialista del poble, coneguda com Joventuts Socialistes de Lluçmajor, que estarà formada per joves que varen néixer als voltants de 1887-1893. És el cas de Joan Monserrat i Parets, el seu germà o també de Josep Monserrat, entre d'altres. Per una altra, per l'entrada d'un grup de sabaters que se senten atrets per la ideologia reivindicativa i revolucionària del socialisme, que serà el cas de Miquel Stela *Mavi*, Miquel Munar *Pola* o Antoni Sastre *Bonjesús*, entre d'altres.

La conjunció d'aquests noves incorporacions a les files del socialisme local provocarà no només la comentada radicalització, sinó també la reacció d'un sector actiu del conservadorisme local, que respondrà al que aquests consideraran un atac a les conviccions i les tradicions de Lluçmajor.

Per una banda, Joan Monserrat obrirà i es farà càrrec de l'escola obrera, d'inspiració laica, que rebrà les crítiques de part del sector conservador pel contingut de les seves classes, les quals eren qualificades d'anticatòliques, antipatriotes i asocials. S'establirà un interessant debat a l'inici, però acabarà perdent-se en desqualificacions personals i en un intercanvi de preguntes que no són respostes entre Joan Monserrat i Francesc Mulet als diaris *El Obrero Balear* i *Correo de Mallorca*.⁸

En canvi, la segona fornada de dirigents al segon decenni del segle xx ocupà els càrrecs més significatiu de les juntes directives de l'agrupació socialista local i del sindicat de sabaters La Recompensa del Treball, mentre que els primers dirigents i fundadors de les entitats se centraren en la direcció de la cooperativa de consum La Nova Vida.

El socialisme de Lluçmajor esdevé una singularitat dins el socialisme a Mallorca. Primer, perquè no va basar només la seva actuació en l'àmbit polític o sindical. Segon, perquè la cooperativa La Nova Vida va permetre fugir del marc teòric on se solia moure normalment la ideologia socialista en aquells anys i mostrar els efectes pràctics del discurs socialista: la possibilitat de construir una organització cooperativa que eliminava el paper de l'intermediari i que beneficiava el comprador-cooperativista. I tercer, perquè fou capaç de moure's des de perspectives extremes fins a assolir posicions més possibilistes, renunciant a alguns principis per obtenir resultats polítics, com és el cas de l'elecció el 1916 de Joan Monserrat i Parets com a regidor.⁹

CONCLUSIONS

És evident que el socialisme rebé la influència de les personalitats de la Primera República de Lluçmajor. En definitiva, el socialisme de Lluçmajor passà per diverses etapes, que culminaren finalment amb el lideratge dels germans Monserrat Parets, primer Joan i després Miquel. En la primera etapa, la de Joan Monserrat, que seria entre el 1914 i el 1923, abandonà les posicions més extremistes dels primers anys de la segona dècada del segle xx i articulà una aliança amb el partit liberal per donar-se suport mutu en les eleccions municipals de 1916, fet que permeté un esdeveniment important per a l'Agrupació Socialista Local: el primer regidor socialista de Lluçmajor, encara que els dirigents socialistes de Palma no el consideraven socialista per la seva aliança amb el liberals.

És per això que el socialisme local degué tenir com a referència la victòria electoral de Nicolau Taverner el 1880. En definitiva, el primer socialisme a Lluçmajor esdevingué una alternativa al model tradicional que la societat tradicional i conservadora imposava amb el suport de l'Església, i fou capaç de fugir de posicions extremistes per aprofundir en una política més possibilista.

- 1 El setmanari d'ideologia catòlica *Lluchmajor* mantingué una dura disputa amb el setmanari *El Obrero Balear* i un altre setmanari local, *La Escoba*, entre l'abril i el desembre de 1912.
- 2 Martorell Fullana, C.M. *El republicanisme federal i la cultura liberal democràtica (1840-1900)*. Tesi doctoral. Universitat Autònoma de Barcelona, 2015, p. 202.
- 3 Font Obrador, B. *Historia de Llucmajor*. Vol. VI. Llucmajor: Ajuntament de Llucmajor, 1988, p. 547.
- 4 *La Escoba*, 3 d'agost de 1912, p. 3.
- 5 Setmanari *Llucmajor*, 13 de juliol de 1912, p. 3.
- 6 *La Escoba*, 3 d'agost de 1912, p. 2.
- 7 Oliver Jaume, Jaume. *Joan Monserrat i Parets i l'Escola Socialista. La polèmica amb D. Francesc Mulet*. Llucmajor: Edicions Llucmajor de Pinte en Ample, 1983.
- 8 GABRIEL, P. *El moviment obrer a Mallorca*. Barcelona: Curial, 1973.

BIBLIOGRAFIA

- Font Obrador, B. *Historia de Llucmajor*. Vol. VI. Llucmajor: Ajuntament de Llucmajor, 1988.
- Font Obrador, B. *Historia de Llucmajor*. Vol. VII. Llucmajor: Ajuntament de Llucmajor, 1999.
- Garcerán Aulet, Rafael. «Joan Monserrat i Parets: correspondència ideològica de un socialista». *Educació i Cultura. Revista Mallorquina de Pedagogia* [Palma], núm. 15 (2002), p. 43-61.
- Martorell Fullana, C.M. *El republicanisme federal i la cultura liberal democràtica (1840-1900)*. Tesi doctoral. Universitat Autònoma de Barcelona, 2015.
- Oliver Jaume, Jaume. *Escola i societat. L'ensenyament a les Illes en el segle XX*. Palma: Moll, 1978.
- Oliver Jaume, Jaume. *Joan Monserrat i Parets i l'Escola Socialista. La polèmica amb D. Francesc Mulet*. Llucmajor: Edicions Llucmajor de Pinte en Ample, 1983.

PARTICIPACIÓ LLUCMAJORERA EN LA MIGRACIÓ BALEAR CAP AL PAÍS VALENCIÀ EN EL SEGLE XVII: ESTAT DE LA QÜESTIÓ I POSSIBLES LÍNIES D'INVESTIGACIÓ

GABRIEL VICH VIDAL

INTRODUCCIÓ: REFERÈNCIES BIBLIOGRÀFIQUES I QÜESTIONS METODOLÒGIQUES

Fins als anys setanta del passat segle la participació balear en la repoblació del regne de València posterior a l'expulsió dels moriscos va ser un fenomen poc conegut o menystingut per la historiografia. Els treballs de Josep Costa (1978, 87-91) van ser els primers a posar en dubte la tesi de Torres Morera (1969, 129), màxima autoritat en la matèria en aquella època, d'una repoblació eminentment interna i d'una participació anecdòtica de l'element balear. Per a Costa la immigració balear s'havia assestat en una àrea molt més gran del que es pensava en un principi. Simultàniament i sense coneixement mutu, Bartomeu Font Obrador va descobrir l'emigració de llucmajorers a València a les primeres dècades del segle xvii (Font 1982, 417-424), cosa que el portà a qüestionar també les tesis de Torres Morera (Font 1982, 419-420).

Els estudis posteriors de l'equip d'investigació format per Antoni Mas i Joan-Lluís Monjo, al qual s'afegiren posteriorment Josep Mas i Jaume Noguera, han anant confirmant les tesis de Costa i Font Obrador. El 2002 Antoni Mas i Joan-Lluís Monjo van publicar el primer (i per ara únic) estudi integral del tema: *Per poblar lo regne de València. L'emigració mallorquina al País Valencià en el segle xvii*. Posteriorment aquest equip ha publicat un gran nombre d'articles d'abast general i d'estudis parcials del tema i ha creat el *Centre d'Estudis de la Repoblació Mallorquina s. xvii* (CERM), institució per a la investigació històrica i els efectes de la repoblació balear del Regne de València al segle xvii. L'obra d'aquests autors és la base bibliogràfica d'aquest article.

Una de les mancances que he observat en aquesta bibliografia és la falta d'un enfocament metodològic o marc analític des d'un punt de vista migracional. Amb la intenció de superar aquest hàndicap he estructurat aquest treball a partir de marcs analítics adoptats de les teories associades a l'estudi de les migracions. Així, he escollit la perspectiva de la teoria dels factors *push-pull*¹ i en menor mesura tant la perspectiva historicoestructural² com la de les teories sobre la perpetuació dels moviments migratoris³ a l'hora d'analitzar-ne les causes (Micolta 2005, 68-73). També he adaptat les etapes migratòries proposades per Tizón García⁴ per a l'estudi d'aquesta migració (Micolta 2005, 62-63).

1. PARTICIPACIÓ LLUCMAJORERA EN AQUEST MOVIMENT MIGRATÒRI: ESTAT DE LA QÜESTIÓ

1.1. CAUSES DEL MOVIMENT MIGRATORI: FACTORS PUSH-PULL

1.1.1. Factors d'atracció (*pull*) cap al País Valencià: el despoblament de València en el segle XVII

a) L'expulsió dels moriscos i el despoblament de l'interior del Regne de València

El 4 d'abril de 1609 Felip III decretà l'expulsió dels moriscos de tots els seus regnes. Aquesta començaria pels valencians, considerats els més perillosos per ser el regne que en presentava una població més nombrosa (Boronat 1901, 150-151). Aquesta decisió va suposar l'expulsió d'un terç de la població total del regne de València.⁵ Les xifres d'expulsats oscil·len entre els 117.464 calculats per Lapeyre (2009, 78), xifra acceptada per Míkel de Epalza o Bernard Vincent (2013, 36-37), i els 125.788 defensada per Manuel Ardit a partir de les correccions d'Urdina i Belenguer sobre les recerques de Lapeyre (Ardit 2016, 42). Grans extensions del regne i més de 400 localitats van quedar desertes (Lapeyre 2009, 21). Després de l'expulsió dels moriscos es disposaren ambiciosos plans de repoblament. Aquestes proclames no van tenir gaire efecte: les terres buidades no eren riques; no era d'esperar una allau migratòria espontània ni es justificaven les elevades despeses d'una migració planificada (Casey 2006, 28). Però per a la noblesa valenciana repoblar al més aviat possible era una necessitat urgent. Es tractava de recuperar les rendes perdudes i superar l'espectacular caiguda dels seus ingressos.⁶

b) Corsarisme, despoblament costaner i refundació de viles costaneres: el cas d'Altea

També es va donar un despoblament a la costa valenciana provocat per les accions corsàries. Al segle XVI els atacs de pirates i corsaris, otomans i berbers, contra les costes valencianes s'intensifiquen, especialment a les Marines (Ivars 2011, 50-51; Garcia 2006, 109). La presència d'immigrants balears a ciutats costaneres reiteradament atacades pels pirates barbarescos com Altea, Calp, Dénia o Cullera podria ser una prova de la necessitat de repoblar també aquests territoris (Mas-Monjo-Mas 2012, 56-61). Els dominis dels Palafox (Altea i Benissa) pateixen la decadència econòmica, el despoblament i una notable reducció de les rendes senyoriales. En el cas d'Altea a finals del segle XVI es proposa la seva refundació dins d'un recinte fortificat de nova planta. Entre 1604 i 1617 s'edifica la fortalesa i es refunda la vila amb la segona carta de poblament, concedida pels Palafox el 1617 (del Rey 2015, 103).

1.1.2. Factors que contribuïren a l'expulsió (push) dels migrants mallorquins i llucmajorers

a) Els subjectes dels factors push o d'expulsió: estatus social dels emigrants llucmajorers

Antoni Mas i Joan-Lluís Monjo no han pogut trobar gaire informació sobre l'estatus social dels emigrants mallorquins. Mas i Monjo (2002, 36) extreuen les seves conclusions sobre la seva posició social a partir d'algunes dades referides als emigrants llucmajorers i margalidans. Pel que fa als segons, van dur a terme un estudi patrimonial a partir dels estims de 1603 i 1613 i arribaren a la conclusió que els migrants margalidans tenien patrimonis molt minsos, de valor inferior a les 200 lliures, o no en tenien. Es tractaria de patrimonis insuficients per mantenir una família: petits propietaris que treballarien com a missatges o jornalers a les possessions o roters sense propietats (Mas & Monjo 2002, 37).

Pel que fa als llucmajorers, Mas i Monjo (2002, 36) es limitaren a citar l'afirmació proporcionada per Font (1982: 421) quan parla d'un tipus d'emigrants pertanyents a l'estament de la petita propietat que afrontaven l'empresa desitjosa de millorar el seu estatus social. Però quan Font Obrador, en altres passatges no citats per Mas i Monjo, torna a referir-se a aquesta emigració la planteja com un moviment de caràcter més transversal i interclassista. Així, quan descriu la misèria que afectava Lluçmajor a les primeres dècades del XVII i torna a parlar de l'emigració a València, afirma que en hi participaren *no pocos terratenientes* (Font 1982, 242). Els exemples de migrants llucmajorers que exposaré a continuació, citats pel mateix Font en pas-

satges dispersos de la seva obra, deduïts a partir dels estims de 1578 o citats per Mas, Monjo i Mas semblen donar versemblança a les seves hipòtesis.

El primer d'aquests exemples seria el de Mateu Catany de ses Teringades.⁷ És probable la seva pertinença a una branca d'una família de pagesos benestants vinculada a la possessió de ses Teringades. El 1578 Joan Catany era el propietari d'aquesta possessió, valorada en 5.500 lliures (Font 1978, 46). El 1652 Font Obrador ens informa que ses Teringades es trobava fragmentada entre els Miralles, els Catany i diferents establidors. Documenta l'herència que Antoni Catany va rebre del seu pare Telm Catany: 8 quarterades de guaret, 8 de blat i una guarda de 100 ovelles arrendades a Joan Salvà de sa Llapassa; 6 bèsties de càrrega, i un molí i una posada al carrer de l'Infern (Font 1982, 338). Sembla que el patrimoni familiar hauria decaigut. Això explicaria la migració d'un dels seus membres, tal vegada un dels fills menors, per evitar dividir el patrimoni familiar.

Un altre possible exemple d'emigrant procedent d'una família de terratinents podria ser Joan Mulet *de sa Llagostera*.⁸ Als estims de 1578 Pere Mulet figura com a propietari de la major part de Son Llagostera, valorada en 3.000 lliures (Font 1978, 53).⁹ El 1596 la major part de la sa Llagostera havia passat a mans dels Ramis.¹⁰ Els Mulet encara en conservaven una part, dividida el 1652 entre els hereus de Pere Mulet (Font 1982, 363).

Un exemple confirmat d'aquest tipus d'emigrants serien els Salvà de Guimerà i/o Vernissa.¹¹ Segons Font Obrador, Bernadí Sureda Sanglada va establir l'any 1593 unes 350 quarterades de Guimerà-Purgatori als germans Nadal, Honorat i Josep Salvà. Segons Font, Josep, la seva dona Francina i el seu fill Julià emigraren a València «coincidiendo con la época de plena euforia migratoria» (1982, 328-330), i el 1620 van vendre al seu oncle Nadal Salvà les seves 100 quarterades. Així, els Salvà crearen un gran domini a les finques de Guimarà, Purgatori i Vernissa (Font 1982, 328-330).

A. Mas, J. Monjo i J. Mas (2006, 41) localitzaren un altre possible exemple d'immigrant pertanyent a una família de pagesos benestants. Es tracta de Jerònia Tomasa *Tachiqueta*, documentada el 1626 a Llíber. Als estims de 1578 es documenta Bartomeu Thomàs *Texequet* i Domingo Thomàs *Texequet*, una branca del Tomàs relacionada amb la possessió de Son Taixaquet. A partir dels estims els qualificaria més aviat de petits o mitjans propietaris. El primer posseïa dues cases de 110 lliures i una vinya de 75 lliures, i el segon, una casa de 150 lliures i 3 parcel·les d'un total de 300 lliures (Font, 1978, 20, 21, 27, 33).

Un altre tipus d'emigrant seria un membre d'una família de professionals liberals, el notari Antoni Mulet.¹² Els Mulet eren una nissaga de notaris llucmajorers documentada entre 1551 i 1666: el padrí, Perot Mulet, el seu fill Joan Baptista i el net Gaspar. Als estims de 1578 el notari Perot Mulet posseïa una casa de 400 lliures i 7 parcel·les valorades en 477 lliures (Font 1978, 9-59). Joan Baptista Mulet va destacar com a escrivà de la universitat forana al Gran i General Consell a partir de 1612. En el capbreu de 1659 Gaspar Mulet declarava posseir, a més de la casa,

una botiga annexa, 6 parcel·les i el segon celler més important del poble, valorat en 175 lliures (Font 1982, 187 i 199-203). Antoni Mulet podria ser un germà de Joan Baptista Mulet però manca comprovar-ho.

Miquel Mas podria ser un exemple tant de pagès benestant com de mitjà o petit propietari. El 1617 va tornar a Mallorca, on va concedir poders al seu fill Antoni, que seguia residint a Lluçmajor, per «*arrendar y logar qualsevols bens seus immobles y per cobrar la renda de dits bens per cobrar qualsevols censals seus y qualsevol altrás deutes y per pegar lo que deura per dita heretat y cobrar albarans*».¹³ No se n'especifica el patrimoni i caldria investigar-lo.

Un cas dubtós seria el de Joan Pujol.¹⁴ Als estims de 1578 només apareix una entrada amb el llinatge Pujol. Els hereus de Miquel Pujol eren propietaris d'un rafal valorat en 450 lliures (Font 1978, 40). Si pertanyia a aquesta família devia ser descendent d'un mitjà propietari. Si no, no devien tenir propietats.

Una altra tipologia social d'emigrants llucmajorers el representa el cas de Joan Noguera.¹⁵ Sembla que ens trobaríem davant d'un membre del col·lectiu de ramaders humils sense terres, dels quals parlarem més endavant. Font Obrador (1982, 421) ens en dona notícies quan afirma que el 1610 a la Cúria del batle de Lluçmajor es feia saber que *Joan Noguera sen sia anat en Valentia y haze venut les ditas cinquanta ovelles*. Segurament va vendre els seus únics béns, aquesta guarda de 50 ovelles, per fer front a les despeses del viatge i l'establiment, com van fer d'altres emigrants.

També es documenten casos d'artesans llucmajorers emigrats, com els teixidors Bartomeu Fullana i Joan Roig.¹⁶

Per acabar, tenim el cas de Telm i Galceran Pujol, presumptes llucmajorers implicats en un afer delictiu: un robatori de ramat. En el procés instruït per aquest cas un testimoni assegura que ja eren bandolers o bandejats a Mallorca. Eren exmembres d'una colla de bandolers llucmajorers?¹⁷

b) Els factors *push* de caràcter estructural: causes profundes

Què va impulsar tan diverses tipologies socials a emprendre aquesta aventura? Sens dubte van ser molts els factors profunds o estructurals els que van impulsar un nombre significatiu de llucmajorers a emigrar cap al regne de València al segle XVII. És un tema en el qual no s'ha profunditzat gaire i una de les línies d'investigació que més clarament s'obre respecte a aquesta qüestió. La conjunció de la crisi de la pagesia benestant, les creixents dificultats de la petita ramaderia i dels artesans forans, l'existència d'una àmplia capa de petits propietaris pagesos en perill de desposseïció o amb patrimonis insuficients per garantir la seva subsistència, i les pèssimes condicions de treball a les possessions i el clima de violència generalitzada transformaren el Regne de Mallorca en el que avui anomenariem un Estat fallit on l'emigració era una sortida factible per escapar de la fam, la pobresa i la violència; aconseguir terres;

evitar la divisió de patrimonis familiars, i mantenir o millorar l'estatus social. La constatació de tots aquests fenòmens a Lluçmajor explicaria el caràcter transversal i interclassista de la migració llucmajorera.

Crisi de la pagesia benestant i procés de desposseïció pagesa

Amb aquests conceptes coneixem un procés històric pel qual l'ampli sector de pagesos benestants i mitjans que existia a mitjan segle XIV es va anar afeblint fins a fer fallida i cedir a l'aristocràcia ciutadana el domini útil de les seves terres des de mitjan segle XV. Segons Jover (2004, 168-174) la creixent pressió fiscal va reduir els seus ingressos i els va obligar a comercialitzar els seus excedents. Aquest procés es va dur a terme en condicions desfavorables i molts es veieren abocats a l'endeutament i finalment a la venda de les seves terres, els seus ramats i els seus esclaus a altres pagesos rics primer i a l'aristocràcia després. Les conseqüències de la revolta forana i de la germania agreujaren el procés. Els pagesos benestants que sobrevisqueren i l'aristocràcia s'acabaren entrellaçant per formar la nova oligarquia dirigent. Entre finals del XV i inicis del XVI aquest procés de desposseïció i formació de grans latifundis nobiliaris dedicats a la ramaderia es va accelerar i es va concentrar en el segon anell de terres del terme, on la menor rendibilitat del terreny es compensava amb la possibilitat de criar bestiar, mentre que les petites tinences que envoltaven les viles (més productives) seguïren en mans dels pagesos. Tot plegat va aguditzar les desigualtats a les zones rurals i va portar a la formació d'una classe de «pagesos precaris», formada per petits propietaris o pagesos sense terres (Mas 2008, 89-114). En el cas de Santa Margalida són aquests els protagonistes de l'emigració (Mas & Monjo 2002, 36-37).

A Lluçmajor, a partir de la informació extreta dels estims de 1578 el patrimoni mitjà per família era aproximadament de 237 lliures (Font 1978, 3), la qual cosa sembla constatar l'existència d'aquesta classe de pagesos empobrits. De les 355.346,40 lliures en què es valorava el patrimoni rústic, 280.700 corresponien a possessions, alqueries i rafals considerats per Font latifundis, i la resta (74.646,60) a minifundis. Hi havia 28 latifundis valorats en menys de 1.000 lliures, 40 de 1.000 a 2.000, 12 de 2.000 a 3.000, 7 de 3.000 a 4.000, 7 de 4.000 a 5.000 i 9 de més de 5.000. Pel que fa a les 468 cases de la vila, n'hi havia 111 de valor inferior a 100 lliures, 308 de 100 a 200, 35 de 200 a 300, 8 de 300 a 400 i 6 de 400 a 800. Normalment s'associen les propietats rústiques de més de 2000 lliures amb cases a la vila de valor superior a 200 lliures. Pel que fa als minifundis, la majoria de les vinyes es valoraven entre 35 i 70 lliures i les sorts, entre 100 i 25 lliures. Els seus propietaris posseïen cases de valor inferior a 200 lliures (Font 1978, 4-8). Sembla provada una distribució social de la propietat caracteritzada per la desigualtat. I aquest procés es va agreujar al segle XVII, donat que en els cadastres de 1666 i 1685 havia augmentat el nombre de minifundis i se n'havia reduït el valor mitjà. Per a Font Obrador (1982, 5-6), la causa va ser la

fragmentació de les propietats pel creixement demogràfic, i així es passava de 1.314 minifundis valorats en menys de 100 lliures el 1666 a 2.423 el 1685.

Pel que fa a la pagesia benestant, sembla que el 1578 a Lluçmajor encara resistia. Així, 21 latifundis es trobaven en mans de ciutadans, però 82 seguien en mans de llucmajorers. És cert que entre les 9 majors explotacions 6 eren de ciutadans, però a la resta de segments dominaven àmpliament els llucmajorers. Famílies senyoriales com els Sureda de Sant Martí o els Santa Cília aconseguiren el control de grans possessions com s'Àguila, de més de 1.700 quarterades. o Capocorb (Jover, 2004), però famílies de pagesos benestants com els Julià, Mut, Catany, Tomàs (*Taixaquets*), Sastre, Socias, Garcia, Oliver, Vicens, Noguera, Garau, Puigserver, Salvà i Mulet conservaven encara els seus patrimonis (Font 1978, 8). En relació amb això cal destacar els establits impulsats pel donzell Bernadí Sureda Sanglada a la marina de Lluçmajor. Així, entre el 1590 i el 1595 va establir nombrosos rafals, alqueries i possessions entre el torrent de Garonda i s'Àguila. Va ser una de les reestructuracions socials de la propietat més importants del nostre terme, perquè va revitalitzar la pagesia benestant i el sector dels propietaris mitjans (Font 1978, 176-188). El fenomen de desposseïció pagesa es trobava encara en un estadi inicial, a diferència del que passava a Santa Margalida, però això no vol dir que el procés no s'hagués posat en marxa. El mateix Font (1982, 7-8), quan compara els estims de 1578 amb els de 1666 o 1685, constata que la major part dels latifundis ja estaven en mans de ciutadans. La participació en aquesta migració de representants de famílies com els Mulet *de la Llagostera*, els Catany *de les Teringades* o els Salvà de *Vernissa* o Guimerà seria una prova de les dificultats d'aquest sector durant la mala conjuntura dels primers decennis del segle XVII.

Crisi del model ramader de l'economia llucmajorera

Segons Font (1978, 227), la principal activitat econòmica de Lluçmajor al segle XVI era la ramaderia. I era així des del més gran terratinent al més humil dels pagesos. Es tractava d'un model de ramaderia comercial, extensiva i itinerant, que segons Jover (1994, 84) hauria enriquit aquesta oligarquia de pagesos benestants i petita noblesa, a costa d'incrementar de les desigualtats a les viles foranes. Ja a finals del segle XIV els pagesos benestants i els nobles havien organitzat una minitranshumància, creant carrerades que conduïen els ramats des de les pastures d'hivern a Lluçmajor fins a les d'estiu, situades a la serra de Tramuntana (Jover 1994, 84).

També es documenta una ramaderia que Jover (1994, 88) qualifica de «pagesa», que aprofitava pastures i garrigues a tinences privades i comunals, amb guardes de menys de 300 ovelles. Però a poc a poc els grans ramats es van anar imposant i molts petits i mitjans propietaris van anar perdent terres i/o ramats per saldar deutes i crèdits. Segons Jover (1994, 88-90), aquest augment dels ramats senyoriales

ve acompanyat d'un procés de decadència dels petits ramaders i d'apropiació de les terres de petits latifundistes, mitjans i petis propietaris per part de la nova oligarquia terratinent.

En el cas de Lluçmajor Font (1978, 227) constata la persistència de petits i mitjans ramaders al segle XVI, molts d'ells sense altra propietat que el seu petit ramat, els quals feien servir pastures alienes o arrendaven ramats i pastures d'altres. Aquests petits ramaders sovint ocupaven garrigues i pastures considerades per ells comunals de forma espontània i fraudulenta. Ens parla del cas de Guillem Pons, que el 1565 tenia llogades 30 ovelles a Guillem Coll, que pasturaven a 3 petites parcel·les d'entre 4 i 7 quarterades llogades a altres propietaris. Aquest tipus de ramader arrendava guardes a canvi d'una renda en diners, pagava els delmes, posava la feina i havia de procurar-se les pastures. A canvi gaudia de la producció ramadera: carn de me, llana, llet, formatges, etc. (Jover 1994, 91). Font Obrador (1978, 227) també ens parla de la persistència de mitjans propietaris com Antonina, viuda d'Arnau Pons, de Son Tomàs Argenter, que va arrendar les seves pastures i 85 ovelles el 1583.

L'expansió cerealista (segurament com a resposta a la pressió demogràfica) que es va donar des del 1530 a llocs com Santa Margalida, Petra, Sant Joan o Porreres i que va suposar una progressiva reducció de la superfície destinada a les pastures a Lluçmajor es va iniciar una mica més tard i no va afectar el predomini ramader fins ben entrat el segle XVII. Però és possible que la parcel·lació i l'establiment de terres comunals perjudicàs els petits ramaders, que les aprofitaven fins llavors (Jover 2004, 409). En tot cas, segons autors com Jover (2004) o Bernat i Serra (2004), aquest procés va suposar l'inici de la crisi del model ramader i l'aparició del model agrari de les possessions. La crisi del model ramader es pot relacionar causalment tant amb la crisi de la pagesia benestant com amb el procés de desposseïó pagesa. La participació en la migració de petits ramaders com Joan Noguera provaria aquest fet.

Les condicions de treball de petits propietaris i pagesos desposseïts a les possessions

Com hem dit abans, la crisi de la mà d'obra esclava va fer que propietaris i arrendataris haguessin de substituir-la per treballadors lliures. Molts pagesos desposseïts o amb tinences que no els permetien la subsistència trobaren una sortida en la creixent demanda de treballadors assalariats a les possessions. La majoria es convertiren en missatges (assalariats fixos) o jornalers (treballadors eventuais). La romputa de terres també va crear un important nombre de roters.

Les condicions de la majoria d'aquests col·lectius no eren envejables. Els majors, els garriguers i els missatges teòricament percebien bons sous, a més del companatge, però, en realitat, es veien greument endeutats amb els seus senyors perquè el pagament es duia a terme a final d'any, i mentre arribava havien de demanar bestre-

tes per fer front a l'alimentació i altres necessitats bàsiques, de tal manera que en el moment de cobrar sovint quedaven a deure amb el propietari. Els jornalers cobraven en espècie sous molt baixos (Bernat-Serra 2004, 283-284). Finalment, els roters amb prou feines treien profit de les seves explotacions, perquè els contractes eren a curt termini i una vegada havien artigit i els quedava molt poc temps per obtenir algun guany (Mas-Monjo 2002, 11).

Crisi de l'artesania forana

Per acabar, i segons Jover (2004, 407), el desenvolupament de les grans possessions també va perjudicar l'artesania, i especialment la draperia tradicional, que entrà en crisi a finals del segle XVI. Segons ell, i en això coincideix amb Margalida Bernat i Jaume Serra (2004), per dominar la mà d'obra agrària i assegurar-se uns guanys òptims era necessari per als latifundistes boicotejar qualsevol tipus d'activitat alternativa a l'agricultura, com per exemple les manufactures rurals. Només així s'asseguraven una àmplia mà d'obra barata dependent del treball assalariat a les grans possessions. Això explicaria la migració d'artesans llucmajorers (Bartomeu Fullana i Joan Roig).

Factors demogràfics: creixement de la població

Entre 1530 i 1600 el creixement demogràfic a Mallorca fou extraordinari. Segons Margalida Bernat i Jaume Serra (2004, 277), el Regne de Mallorca es va convertir en el més densament poblat de la monarquia hispànica. Sevillano (1974, 233-273) va establir que el 1573 es recuperaren els nivells de població de 1329 previs a la pesta negra. Segons Josep Juan (1991, 244) a finals del segle XVI la població de l'illa es trobaria entre els 85.000 i el 90.000 habitants. El segle XVII va començar amb un problema de superpoblació que va haver de menester processos de regulació com l'emigració al Regne de València (Bernat & Serra 2004, 286).

Aquest procés demogràfic expansiu és ben conegut a Lluçmajor gràcies a les investigacions de Font Obrador (1978, 8), que hi va detectar una autèntica «febre constructiva». Segons l'estim de 1578 Lluçmajor tenia 468 cases en 17 illetes. El capbreu de 1659, després d'haver passat un intens fenomen migratori, epidèmies i fams, ens mostra que el nombre de cases havia passat a 652 en 24 illetes (Font 1982, 188).

La violència provocada per corsaris i bàndols nobiliaris

En el pròleg de *Per repoblar lo regne de València...* Jaume Serra afirma que «la segona meitat del segle XVI va ésser, pel Regne de Mallorca, d'una gran violència. Aquesta no sols l'exercien els corsaris nord-africans que periòdicament atacaven les costes illenques, sinó també que es trobava en el si de la pròpia societat» (Mas & Monjo 2002, 11-12). Es refereix als bàndols nobiliaris que amb les seves colles de bandolers i bandejats exercien una violència indiscriminada, no només contra els seus rivals sinó també contra la pagesia, com una arma més de domini i submissió. Jaume Serra ens informa que el 1590 un període de tres mesos sense cap mort violenta es va considerar extraordinari¹⁸. Va ser tota aquesta violència un factor més per impulsar l'emigració dels llucmajorers?

Per Font Obrador (1978, 514) el segle XVI va ser aquell de tota la nostra història on es va dedicar més atenció a la defensa de les nostres costes contra l'acció de pirates i corsaris turcs i barbarescs. Font (1978, 527-528) ens detalla, a partir del cronista Binimelis, nombroses incursions a finals del segle XVI. El 1578 els pirates barbarescs assaltaren diverses possessions de la marina, com s'Àguila, i s'emportaren nombrosos captius, i el 1579 atacaren Vallgornera, Guimarà i Solleric. El 1581 una important incursió va arribar fins a la cova de na Brulla, a Son Monget, a només 7 km de Lluçmajor. També documenta nombrosos captius llucmajorers com Antoni Salvà el 1565 o Francesc Puig el 1573 (Font 1978: 527-528 i 531-532). A finals del segle XVI comencen a aixecar-se torres d'aguait a la costa: s'Estelella el 1577 (que el 1593 era atacada i incendiada pels barbarescs), la del cap Blanc el 1587 i la del cap Enderrocat el 1597 (Font, 1978: 543-553).

Pel que fa a la violència provocada per les banderies aristocràtiques hem de considerar que el 1598 comença el conflicte Canamunt-Canavall (Le Senne 1981, 87), una de les etapes més violentes de la nostra història. Jaume Serra parla de «clima de terror i violència indiscriminada» (1997, 16). No hi ha gaires dades sobre com va afectar aquest procés Lluçmajor. Jaume Serra documenta entre 1560 i 1600 vuit sortides de les autoritats a Lluçmajor per «pacificar bregues i aldarulls, perseguir bandolers o investigar assassinats» (1994, 227-228). En aquest sentit Lluçmajor és la quarta vila amb més intervencions de les de zones planes, després de Felanitx, Porreres i Alcúdia, i es troba al nivell de zones que es creien més afectades per aquest fenomen com Sóller, Selva o Pollença. Aina Le Senne (1981, 260-266) documenta 6 bandejats llucmajorers al servei de Canamunt i 1 al servei de Canavall, condemnats a presidi o galeres. Lluçmajor esdevé així una de les viles amb més condemnats. Finalment Serra (1994, 227-228) afirma que pràcticament totes les viles del pla tenien la seva colla de bandejats i no només les de la Tramuntana, com es pensava abans. Aquestes banderies locals dirigides i formades per pagesos benestants establiren relacions amb les banderies aristocràtiques de Canamunt i Canavall, com dedueix del cas de Lluçmajor entre d'altres (Serra 1994, 241). Però l'únic cas que esmenten Serra (Serra

1994, 242-243) i Font és el de Miquel Pons, hereu de Son Vilardell i Son Monjo, executat el 1655. Tanmateix, sembla molt probable que aquesta onada de terror i violència indiscriminada amb el seu reguitzell de bregues, aldarulls, assassinats, venjances, assalts a possessions, raptos i robatoris de bestiar afectàs també Lluçmajor. Finalment, cal tenir en compte que el Regne de València era destinació habitual de fugida o guiatge de bandolers i bandejats illencs, com podria haver passat amb els Pujol (Mas & Monjo 2002, 85).

Les xarxes de relacions socials

La teoria de les xarxes socials sosté que tant en la comunitat d'origen com en la de destinació, els migrants accedeixen a un seguit de xarxes de sociabilitat que poden influir tant en la decisió de retornar com en la de marxar. L'existència de llaços de parentiu o d'amistat poden reduir les despeses i reduir els riscos de la migració (Micolta 2005: 72). Aquestes xarxes explicarien la persistència d'aquest corrent migratori que en el cas dels llucmajorers es perllonga fins a finals del segle XVII. Això feu que aquest procés migratori es perpetués en el temps més enllà de les condicions que el provocaren inicialment.

c) Factor *push* de caràcter conjuntural o desencadenant: crisi de subsistències d'inicis del segle XVII

El creixement demogràfic combinat amb la situació econòmica i social que descrivíem en anteriors apartats va tenir importants conseqüències. La primera va ser la intensificació del cultiu, especialment de cereals, a les petites tinences pageses, l'augment de l'àrea de conreu de les possessions i els fenòmens de rompuda de terres i arrendament de rotes, tant als comunals com a les garrigues de les possessions. Però el caràcter marginal de les terres artigades va fer caure els rendiments i el creixement de la producció de cereals es va frenar a finals del segle XVI. Jover parla d'una crisi de la producció cerealista a Mallorca entre 1590 i 1630. La producció cerealícola mallorquina aviat resultà insuficient i se'n va haver d'importar tant per al consum humà com per a la sembra. Segons indiquen Font Obrador (1982, 237) i Jover (2004, 407), a principis del segle XVII, des de setembre fins a juny, tant les sessions de la Universitat llucmajorera com les del Gran i General Consell estaven monopolitzades per la qüestió del proveïment de cereals. Des de 1606 els jurats de la universitat llucmajorera clamen per la compra de cereals per a la llotja del terme: «*som en temps de sembrar y le gent no te levor per sembrar que restara la mytat del terme desta ville sens sembrar si no es dona algun remey y lo any venidor no sembrant se cullira molt poch*» (Font 1982, 240). L'octubre de 1607 en un dels consells de la universitat

torna a aparèixer el tema: «*lo temps del sembrar passe y han occorraguts molts pagessos enals jurats desta vila que fossen servits provehir de llevors ab alguna comoditat que ells poguesen sembrar los goretz y terres que tenen apperellades*» (Font 1982, 241). Totes aquestes dificultats agreujaren la situació d'empobriment generalitzat de la població i el 1610 la universitat insistia en la qüestió: «*la gent qui deu no te remey de pagar fins passat al sagar (...) la villa ha pres forments universals als quals forments han lexat a particulars de la present villa y los magnífichs administradors nos executen en tanta manera que cada die hi ha notaris, officials, algtzirs y penyoran aquells qui no han pres forments y pateix just per peccador*»(Font 1982, 241).

Però el pitjor encara havia de passar. La collita de 1613 es va perdre per complet. I el 1614 la Universitat reflecteix la desesperada situació econòmica i social que patia Lluçmajor: «*vista le tanta necessitat que te la present villa y los habitados de aquella que no poden adiuudar anals pobres y los pobres patexen gran necessitat y los pobres prenan VIII l. sobre la villa ha determinat tot lo dit consel que los honorables jurats supplican al reveredissim Sr. bisbe que donas licentia de poder vendre les ditas VIII l. censals per donar meniar a dits pobres*» (Font 1982, 241). En paraules de Font Obrador (1978, 3), «*la miseria era absoluta y alcanzaba a todas las capas sociales, a excepción de unos pocos*», una conjuntura absolutament propícia a l'emigració que a més les institucions foranes van fomentar.

1.2. MOMENTS O ETAPES DEL PROCÉS MIGRATORI

1.2.1. Preparació de la migració: captació de repobladors i preparatius de la migració

Antoni Mas i Joan-Lluís Monjo consideren que les tres característiques més importants d'aquest moviment migratori són «*el caràcter dirigit i poblacionista, la seva composició familiar i l'assentament en bloc*» (Mas & Monjo 2004, 89). La hipòtesi tradicional respecte a la captació dels migrants i l'organització del repoblament és que el virrei de Mallorca, Joan de Vilaragut, senyor de la baronia d'Olocau i afectat per l'expulsió dels moriscos, va posar en contacte les autoritats mallorquines amb els senyors feudals del marquesat i la Marina Baixa (duc de Gandia, marquès d'Aitona, baró d'Íxer, etc.) per atreure repobladors insulars i que les autoritats insulars hi haurien col·laborat en veure-hi una solució al problema de la superpoblació, la fam i els conflictes socials (Mas & Monjo 2002, 23; Font 1982, 418; Mas *et al.* 2006, 14-15). Josep Juan (2008: 344-348) ho explica per la seva estreta relació amb el privat del rei, el duc de Lerma i marquès de Dénia. Fins fa pocs anys no hi havia constància documental d'aquesta hipòtesi més enllà de l'assentament de 4 repobladors mallorquins als seus dominis d'Olocau l'agost de 1610 (Lloret 2003; Mas *et al.*

2009: 14-17). Però a finals de la passada dècada es va poder provar documentalment que la repoblació fou dirigida i promoguda per Vilaragut, això sí, sense l'ajuda de les autoritats insulars. Així ho prova un document de 14 d'octubre de 1609, en què els jurats del Regne de Mallorca denuncien les accions del virrei: *«donà (...) orde (...) que anassen en las vilas de Porreras, Petra y Menacor per procurar persuadir alls habitants de dites viles que ab se casa, família y infants se desvezinan d'est regne de Magestad y vagen a poblar terras de particulars de les quals ninguna utilitat dita se Magestat ne reporta (...)»* (Mas et al. 2009, 17). La intenció dels jurats era evitar la despoblació de Mallorca i els perjudicis que això provocaria a la hisenda reial. Sembla, però, que el sindicat forà sí que va donar suport al virrei i s'inicià una polèmica amb els jurats i la resta de síndics del Gran i General Consell. El 15 d'octubre de 1609 els síndics forans exposaven que un gran nombre d'habitants del regne volien marxar cap al País Valencià i que no se'ls havien de posar traves per *«la necessitat y treballs que patexen los pobladors los quals no poden remediaria la major part de l'any puix la major part de l'any no troben jornal per poder viura (...) no deu permetre V.S. il.lma donar lloc a tals impediments antes bé affavorir-los y animar-los en les embercations puis aportats a poder treballar se evitaran alguns peccats de què estan costrets per les necessitats se segueixen en lo present regne»* (Mas et al. 2009, 18). El 22 d'octubre de 1609 A. Mas, J. Monjo i J. Mas documenten una expedició de reconeixement de les terres que es volien repoblar.¹⁹ Vilaragut mor el desembre de 1610 i segons la hipòtesi de Josep Obrador el duc de Gandia, senyor de nombrosos feus a les Marines, passa a liderar la captació i el trasllat de repobladors balears. No hi ha constància documental d'aquests fets, però la repoblació dels seus dominis fou sobretot insular (Mas & Monjo 2002, 23-24).

Per ara no s'han trobat referències documentals a la captació d'emigrants referides a Llucmajor. Seria possible que alguns dels llucmajorers documentats a València en una etapa més primerenca formassin part de les expedicions de reconeixement de les quals parlàvem abans. I una altra possibilitat a investigar és la d'Antoni Ballester, llucmajorer documentat a València per Font el 1600, que després apareix com a firmant de la carta pobla de la Vall de Gallinera i Ebo el 1611. Podria haver actuat també com a agent captador?

En tot cas l'acció va ser planificada, com ho demostra el fet que molts dels emigrants, com l'anteriorment anomenat Joan Noguera, van tenir temps de preparar la migració, venent els seus bens o nomenant procuradors per administrar-los o alienar-los.

1.2.2. L'acte migratori: com arriben els migrants al País Valencià?

L'única informació apareguda respecte al trasllat dels migrants mallorquins és del 1611, quan un pirata anglès, Guillem Garrett, rescata un grup de 20 captius

mallorquins –2 homes, 5 dones i 13 menors–, que havien estat capturats per corsaris algerians en el seu trajecte de Mallorca a València. Mas i Monjo dedueixen d'aquest fet que en primer lloc els caps de família es desplaçaven al lloc d'assentament i posteriorment portaven les seves esposes i els seus fills (Mas & Monjo 2002, 25). El 1613 el Gran i General Consell expressava la seva preocupació pels naufragis i atacs corsaris que afectaven els migrants: «*estes temporades (...) tan stèryls que molts d'habitadors són forçats buydar aquest Regne y mudar-se ab ses mullers y infants en altres terres de que se han seguit los inconvenients tan notoris de pèrdues axí de persones mortes com captivades*» (Juan 1991, 245). Sembla que la travessia era plena de perills i que molts migrants no arribaren al País Valencià perquè moriren ofegats o varen acabar venuts als mercats d'esclaus nord-africans. Tanmateix, això no va dissuadir els emigrants mallorquins. Després d'aquesta primera embranzida els fluxos migratoris es mantingueren durant un cert temps. Mas i Monjo (2002, 64) parlen de la creació de cadenes migratòries per la presència en els focus receptors de parents i coneguts procedents d'un mateix nucli emissor. Així, l'emigració llucmajorera es perllongà fins a la segona meitat del segle XVII. Font (1982, 423) documenta l'emigració de 8 llucmajorers els anys trenta, 4 els quaranta i 7 els cinquanta, seixanta i setanta.

1.3. L'ASSENTAMENT DELS MIGRANTS LLUCMAJORERS AL REGNE DE VALÈNCIA

1.3.1. Focus receptors i nombre d'immigrants llucmajorers assentats al País Valencià

A partir de les investigacions de Bartomeu Font Obrador, Josep Costa, Antoni Mas, Joan-Lluís Monjo i Josep Mas hem pogut localitzar la presència de nombrosos migrants llucmajorers a diferents comarques: la Marina Alta i la Marina Baixa, la Safor, la Vall d'Albaida i el Camp del Túria.

La comarca de la Marina Alta és la que va rebre un major nombre d'immigrants llucmajorers. Se'n documenten a la Vall de Gallinera, a la Vall d'Ebo, a la Vall de Laguar (o Alaguar), a Castell de Castells, a Xaló, a Llíber, als pobles de la Rectoria (Benimeli, Ràfol d'Almúnia, Sagra, Sanet, Negrals i Tormos), Orba, Gata, Pedreguer i Dénia.

El cas més destacat és el de Llíber, localitat integrada a la baronia de Xaló. Segons Josep Costa (1979, 89) a la baronia de Xaló els llibres d'esporis documenten 131 persones nascudes a les illes: 63 de Santa Margalida i 41 de Llucmajor. A. Mas, J. Monjo i J. Mas (2006: 22-25) han establert que el 84,6 % dels 25 caps de família que signaren la carta pobla de Llíber el 1611 eren llucmajorers: Francesc, Miquel, Onofre i Sebastià Mas, Pere Montserrat, Pere Morell, Joan i Pere Noguera, Jordi,

Rafel i Bartomeu Puig, Pere (o Pere-Joan) Oliver, Francesc Penya, Antoni Puigcerver, Miquel Salvà i Jaume i Miquel Vidal. També és possible que ho fossin Climent (Ar)mengual, Llorenç Reus i Joan Ros. Només hi ha 2 caps de família margalidans i un de manacorí. En els vint anys posteriors, confirmant el model de Casey, hi ha molta mobilitat. Aquests autors ens informen de dos establits el 1611 i el 1616 que afegiren nous repobladors. El capbreu de la vall de Xaló de 1635 ens informa que els (Ar)mengual havien tornat a Mallorca i que els Pou i Ros s'havien establert a Gata. També ens fa saber de la presència fugaç de Damià Perpinyà, Josep Salvà i Damià Morell. També marxaren Sebastià Mas, Jordi i Rafel Puig i Jaume Vidal, tot i que deixaren part de les seves famílies a Llíber. Els anys vint hi arribaren Andreu i Lluç Avellà (amb els seus fills), Mateu Catany de ses Teringades, Antoni Mesquida, Joan Pujol (procedent de la Vall d'Alaguar) i Joan Taverner. Per la seva banda, Francesc Penya marxa a la veïna Xaló. Els anys trenta arriben Antoni i Joan Cirerol i Joan Roig, mentre que Joan Taverner es trasllada a Benigembla. Per acabar, els anys quaranta arriben el teixidor Bartomeu Fullana²⁰ i Esteve Miquel (Mas *et al.* 2006, 22-25; Mas & Monjo, 2002, 66). Es documenten 115 llucmajorers (i 6 més de possibles) a Llíber entre 1611 i 1643 (Mas *et al.* 2006, 55-60).

A la veïna Xaló, majoritàriament repoblada per margalidans, s'han localitzat 6 veïns d'origen llucmajorer en el cens de 1646: la viuda de Guillem Mas, Miquel Mas, Berthomeu Mengual, Pere Noguera, Jaume Puix i Rafel Puix (Mas *et al.* 2009, 46 i 64-65), i en el cens de Piles de 1646 es documenta el llucmajorer Jaume Cardell com a antic habitant de Xaló.

Un altre focus important d'assentament de llucmajorers va ser Pedreguer. Els arxius parroquials de Xaló i les fonts mallorquines han permès establir l'origen llucmajorer d'alguns signataris de la carta pobla de Pedreguer de maig de 1611: Rafel Forners (o Forner), Nicolau Tomàs i possiblement els de llinatge Cardell i Ripoll. Entre els veïns de Pedreguer de 1646 trobam nous emigrants d'origen llucmajorer com Bartomeu Pastor, Joan Mulet, Jaume Boscana, Joan Fiol (o Fíllol) i, possiblement els de llinatge Ramis (una viuda, Antoni major i menor, Bartomeu i Vicent) i Salvà (Antoni, Joan, Lluç i Vicent) i tal vegada els Puigserver²¹ (Mas & Monjo 2002, 56-57 i 148-150; Font 1982, 422-423; Costa 1979, 90). Font hi documenta Isabel Puig (Mas & Monjo 2002, 65).

També destaca com a punt d'assentament de llucmajorers la vila de Gata. Un cop més la manca de dades directes va obligar Costa primer i Mas i Monjo després a fer ús de l'onomàstica i de fonts indirectes per establir l'origen dels signants de la segona carta pobla de 1645 i dels veïns que apareixen en el cens de 1646. Font Obrador situa a Gata Julià Salvà de Guimerà, Miquel Salvà i Joan Mulet de sa Llagostera. Mas i Monjo certifiquen l'arribada a Gata des de Llíber de Climent (Ar)mengual, Joan Ros i el citat Miquel Salvà, així com dels portadors en la carta pobla i en el cens dels llinatges Mulet, Salvà i segurament dels Ginestar i Mas (Mas & Monjo 2002, 55-56; Font 1982, 422-423; Costa 1979, 90). Joan Giner (2014, 12-15) parla d'altres

migrants d'origen llucmajorer, com els portadors del llinatge Catany, emparentats amb els Salvà a partir del 1635, i els de llinatge Oliver el 1679.

A la Vall de Laguar, repoblada segons Costa per 27 famílies illenques, 7 d'aquestes eren llucmajoreres, com els Oliver i els Mas (Costa 1979, 88). Entre els firmants de la carta pobla hi ha Antoni Mas, Miquel Mas major i menor, Guillem i Telm Pujol que podrien ser llucmajorers. Font hi documenta Bonaventura Avellà el 1653, i Joan Pujol arribà a Llíber procedent de Laguar (Mas & Monjo 2002, 41).

A la Rectoria també trobam repobladors llucmajorers com els Mut a Sanet²² o els Genestar, establerts al Ràfol d'Almúnia, Benimeli o Tormos²³ (Costa 1979, 89; Mas & Monjo 2002, 45; Font 1982, 422-423).

A les Valls de Gallinera i d'Ebo trobam llucmajorers entre els firmants de la carta de poblament de 1611. Ho són segur la família formada per Jaume Cardell i Joana Clar, establerts a Benialí i documentats per Font. També ho podrien ser Antoni i Joan Ballester, documentats a València per Font. Posteriorment s'hi establirien Miquel Tomàs i Nicolau Tomàs, documentats per Font entre 1631 i 1637 a la Vall de Gallinera (Font 1982, 422-423). A Castell de Castells Josep Costa (1979, 90) també va trobar famílies nascudes a Llucmajor, com podrien ser els Tomàs. A Benigembla ja hem comentat que s'hi estableix la família de Joan Taverner després d'abandonar Llíber, i entre el veïnat d'Orba de 1646 trobam un llucmajorer, Antoni Penya (Mas & Monjo 2002, 147).

La capital del Marquesat, Dénia, també fou un focus notable d'establiment d'immigrants llucmajorers. Font (1982, 422-423; Costa 1977, 79) hi documenta 4 llucmajorers els anys vint del segle XVII: Bartomeu Genestar i Antoni Mulet (1621), el notari Antoni Mulet (1625) i Joan Servera (1628). A Ondara, vila cristianomorisca fins al 1609, també hi ha repobladors l'onomàstica dels quals podria indicar un origen llucmajorer, com les famílies Tomàs, Puig i Salvà (Mas & Monjo 2002, 50). Per acabar, a Senija es documenten dos llucmajorers, Pere Salvà el 1610 i Cosme Puigserver el 1613 (Mas & Monjo 2002, 46; Font 1982, 422), i Joan Duran a Benissa el 1672 (Mas & Monjo 2002, 66).

A la Marina Baixa la presència de llucmajorers és més discreta i només se'n localitzen a Tàrbena i a Altea. A Tàrbena, a la primera carta pobla hi apareixen noms que Font situa a València, com Bartomeu Puigserver i Miquel Vidal. També hi ha el cas curiós del vidu Joan Mulet, documentat fins al 1624 a Altea, que es casa a Tàrbena amb la també viuda Marianna Crespí, i el 1644 Font el documenta a Pedreguer. Pel que fa a Altea, vila refundada el 1617 a causa dels constants atacs barbarescs, trobam entre els firmants de la carta pobla persones que onomàsticament podrien ser mallorquines. Gràcies a Font sabem que Bartomeu i Joan Genestar i Joan Mulet eren llucmajorers. També podrien ser-ho els de llinatge Aulet i els Vidal arribats des de Tàrbena el 1630 (Mas & Monjo 2002, 50; Font 1982, 422-423).

També trobam immigrants llucmajorers a la comarca de la Safor. Es tracta del que Mas i Monjo qualifiquen com a «immigració rebotada» (2002, 49), immi-

grants que després de fracassar en els seus primers assentaments es desplacen a viles de cristians vells per trobar millors condicions d'establiment. Trobam migrants de Lluçmajor a Alcudiola, Gandia, Piles, Xeraco i Xeresa, portadors de llinatges com Cardell, Gallard, Mulet o Sossies). A Alcudiola trobam Antoni, Joana i Sebastià Mulet, Anna Prats, Margalida Salvà i possiblement també ho seria Antònia Mulet (Mas & Monjo & Mas 2016, 155). A Gandia només es documenta Miquel Puig, encara que hi ha portadors del llinatge Cardell que ho podrien ser (Mas & Monjo & Mas 2016, 162-171). A Oliva trobam Caterina i Francesca Cardell, i segurament també ho és Sebastià Cardell (Mas & Monjo & Mas 2016, 162-171). Mas i Monjo (2002, 58) ja documentaren el llucmajorer Jaume Gallard a Xeraco el 1624, mentre que Font (1982, 423) el documenta a la veïna Oliva el 1649. Cap al 1626 es documenten a Piles la família del llucmajorer Jaume Cardell: Bernat, Joana i Margalida Cardell, així com Caterina i Joana Clar i Sebastià Sossies (Mas *et al.* 2016, 178-179). A Xeresa el 1614 ja trobàvem Sebastià Mulet, tal vegada el mateix que es documenta el 1617 a Alcudiola, i Margalida Salvà (Mas *et al.* 2016, 184).

Per acabar trobam una presència testimonial d'uns pocs llucmajorers en algunes comarques més: la Vall d'Abaida,²⁴ el Camp del Túria i la Ribera.²⁵ A la població d'Albaida, a la Vall d'Albaida, situada a la baronia de Rugat, es provable l'origen llucmajorer de les persones amb llinatge Suau (Mas & Monjo 2002, 59). Finalment a la baronia d'Olocau dels Vilaragut, a la comarca del Camp del Túria, Font (1982, 423) documenta el llucmajorer Baltasar Salvà a la Serra de Portaceli el 1639. També hi situa Sebastià Roig, de malnom *valencià*, (...) «*significando uno de tantos naturales al Reino de València, acogidos entre las tierras de la Baronía, perteneciente al Virrey de Mallorca Don Juan de Vilaragut después de la expulsión morisca*» (Font 1982, 4).

Per acabar, Font Obrador (1982, 422-423) situa al País Valencià un seguit de presumptes immigrants d'origen llucmajorer sense especificar la població d'assentament, com Gabriel Ferrer (1603), Miquel Guerau (1611), Catalina Pastor (1611), Antoni Seguí, (1611), Joan Abrines (1614), Guillem Tomàs²⁶ (1617), Mn. Guillem Pou (1623), Pere Antoni Clar (1659), Rafel Frígola (1664), Rafel Salvà²⁷ (1670), el mercedari fra Miquel Salvà (1682) i Jaume Pons (1693).

Un dels pocs intents de quantificar el nombre d'emigrants procedent d'un focus emissor el va desenvolupar Bartomeu Font (1982, 420). Segons ell Lluçmajor va aportar unes 70 famílies al moviment repoblador, la qual cosa suposaria unes 280 persones, un 5 % de la població llucmajorera de l'època. Però Font Obrador en aquell moment no coneixia els treballs de Josep Costa, que només entre Xaló i Llíber havia localitzat 37 immigrants llucmajorers, més que els 4 documentats per ell. Alguns d'aquests 37 figuren a l'obra del llucmajorer simplement com a habitants del Regne de València sense concretar el lloc d'assentament, i d'altres no hi figuren. Costa també va trobar llucmajorers a localitats no indicades per Font Obrador i a la inversa (Mas & Monjo 2002, 78). A més a més Antoni Mas, Joan-Lluís Monjo i Josep Mas han descobert més immigrants llucmajorers i les xifres s'han de revisar a l'alça.

1.3.2. Condicions d'assentament: cartes de poblament i posteriors establiments

Segons Josep Costa la repoblació planificada per la noblesa valenciana va imposar als pagesos insulars desplaçats al País Valencià unes condicions d'assentament molt dures que transformaren els pagesos d'origen mallorquí en un «*excel·lent succedani del morisc, i endemés suplantant els colons peninsulars més reacis a suportar les dures clàusules de les cartes de poblament*» (Costa 1978). Sebastià Garcia parla «*d'opressió senyorial a la Marina Alta*» (2006: 192) i afirma que després de l'expulsió dels moriscos el règim senyorial es va endurir imposant unes condicions molt severes. James Casey també parla de «*reacció senyorial*» (2006, 123-151). En els darrers anys aquestes opinions s'han matisat. Quan Ciscar va comparar les condicions de repoblament de 106 localitats amb les imposades als moriscos abans de l'expulsió va arribar a la conclusió que en 62 casos eren més feixugues i en 44 similars o millors. Posteriors estudis han incrementat el percentatge de millores, amb la qual cosa es pot parlar d'un cert equilibri entre un lleuger agreujament, la continuïtat o una lleugera milloria (Bernabé 2010, 214-218). A més a més s'ha de tenir en compte que les condicions expressades per les cartes de poblament foren en molts casos renegociades i matisades. Manuel Ardit també va relativitzar aquesta refeudalització, però reconeix que la major part de comarca del marquesat, on s'establiren la majoria dels llucmajorers, entraria dins les zones on les càrregues senyorials s'incrementaren (Ardit 2016, 184, 188-189).

En tot cas els immigrants llucmajorers es trobaren assentats en unes condicions que segurament els deceberen i que no es corresponien amb les seves expectatives: les terres eren de baixa qualitat i la pressió senyorial intensa (censos, partició de collites, regalies, delmes, etc.). L'únic aspecte positiu és que la reducció del nombre d'habitants respecte a l'època morisca va permetre repartir lots de terra més grans (superiors a la mitjana que posseïen les illes) que permetien suportar millor les càrregues feudals que el minifundi morisc (Bernabé 2010, 214-218; Mas & Monjo 2002, 78-79).

A la baronia de Xaló, on s'establiren la majoria dels immigrants llucmajorers, senyoria dels Íxer (Mas & Noguera 2008, 9-13), les condicions establertes eren millors que les exigides a la resta de la comarca. Els emfiteutes estaven sotmesos a una partició de fruits d'1/6, que era moderada. També s'exigia el terç delme del vi, 5 sous per cada casa i 2 per cada jornal de terra, fer ús exclusiu de les regalies del senyor (taverna, hostal, forn, fleca, obrador de pedra, teulera, tenda, almàssera i molí) i unes quantes prestacions personals. A més, per facilitar l'assentament es va concedir durant 10 anys a les autoritats locals la possibilitat d'arrendar a benefici del comú dues regalies: la carnisseria i l'herbatge. L'objectiu d'aquest lloguer era crear un fons per ajudar els necessitats de la comunitat (Mas & Monjo 2002: 81; Mas *et al.* 2006, 30-31; Mas & Noguera 2008, 41-43; Guinot & Ardit 2015, 83). Pel que fa a la dis-

tribució de terres, també va ser favorable als repobladors: es van concedir parcel·les amb una extensió mitjana d'entre 7 i 8 jornals, tot i que n'hi havia que arribaven als 13 jornals i d'altres de només 1 o 2. Les distribucions van ser desiguals, perquè els beneficiaris de la carta pobla van ampliar les seves propietats amb els posteriors establiments (1611, 1616, 1619, 1624 i 1632), mentre que els arribats posteriorment van rebre superfícies menors (Mas *et al.* 2006, 31-32; Mas & Noguera 2008, 46-47). Els barons de Xaló també eren els senyors de Gata, on imposaren unes condicions molt similars: 1/6 dels fruits, el terç delme de tots els fruits, grans i panses i similars, un cens de 1.100 lliures sobre les cases i totes les regalies (Garcia 2006, 205; Guinot & Ardit 2015, 76 i 290).

Els ducs de Lerma eren els senyors de Dénia, que patia, per ser població de cristians vells, una pressió senyorial menys feixuga que la de les zones repoblades (Garcia 2006, 193-194). Els Palafox, senyors de Benissa i Altea, també aplicaven una pressió feudal més tolerable pel mateix motiu (Guinot & Ardit 2015, 251).

Als ducs de Gandia i comtes d'Oliva pertanyien Orba, les valls de Gallinera, Ebo i Laguar al Marquesat; la baronia de Rugat a la Vall d'Albaida, i Oliva, Xeraco i Almoines a la Safor. A Orba s'aplicava el 1/4 de l'oli, vi, garrofes i ametles i panses i 1/8 dels grans, a més d'un cens d'1 diner per jornal i 6 sous per cada casa, regalies, delmes i primícies (Garcia 2006, 200-201; Guinot & Ardit 2015, 111). A Gallinera i Ebo s'aplicaven condicions molt semblants: censos d'entre 2 i 10 sous i 1 gallina per les cases, 1 sou per cada jornal i particions d'1/5 de l'oli, 1/6 de les garrofes i 1/8 dels grans. No pagaven delme ni primícies i es van cedir al comú les regalies per 10 i 6 anys respectivament. A Laguar també censos per cases (8 sous i 1 gallina) i terres (2 diners per jornal) i particions d'1/7 pels grans i fruits d'horta, 1/5 per l'oli més regalies, delme i primícies. A Almoines s'obligava a cultivar 1/4 de la terra de canyamel i la partició era d'1/8 de grans i fruites, 1/2 de canyamel, 1/4 de l'oli i es pagaven censos de 3 sous per fanecada d'horta, 1 sou i 6 diners pel secà i 12 sous i 1 gallina per les cases a més de les regalies, delmes i primícies. A Xeraco i Oliva les particions eren de 1/8 per l'oli i 1/4 per la resta de collites. A la baronia de Rugat es concediren als repobladors 8 fanecades d'horta i una quantitat indeterminada de secà. Pagaven un cens de 2 sous per l'horta, 6 diners pel secà i 12 sous i una gallina per les cases. S'aplicaven particions d'1/5 per al regadiu i 1/8 per al secà, a més de regalies, delme i primícies (Ardit 2016, 186; Guinot & Ardit 2015, 48, 63, 81, 88, 91, 92, 101, 102, 104, 223 i 263). A més a més s'ha de tenir en compte que tal com va descobrir La Parra a la Safor els ciutadans de Gandia obtingueren en emfiteusi les millors terres per després arrendar-les a autèntics repobladors, com els pogué passar als llucmajors que hi arribaren tardanament (La Parra 1992, 168).

Els comtes d'Anna eren els senyors de Pedreguer a la Marina i de Piles a la Safor. A Pedreguer aplicaven una partició més feixuga, d'1/5 del gra i 1/4 de la resta de productes, un cens de 3.300 lliures pel conjunt de totes cases (50 els 6 primers anys), regalies, terç delme i primícies. A Piles es pagaven censos de 4 sous per fanecada

d'horta, 1 diner per la de secà i 2 lliures per casa. Només consta una partició de 1/2 de l'oli i l'obligació de sembrar amb canyamel 1 de cada 4 fanecades. La partició de fruits es manté com a l'època morisca sense especificar res més (Guinot & Ardit 2015, 89, 107, 228, 255 i 294).

A Sagra i Sanet, el comanador de l'orde de Santiago el 1611 va rebaixar les particions d'1/3 a 1/4 i a 1/6 de les panses, sense especificar més condicions. A la resta de la Rectoria s'aplicaven taxes senyorials similars. El comte de Parcent cobrava a Benigembla 1/4 de totes les collites (Garcia 2006, 204; Guinot & Ardit 2015 34, 73 i 218).

Els marquesos de Guadalest eren els senyors d'Ondara i rebien 40 sous per cada 100 lliures de valor de les cases, 6 diners per cada jornal de terra i partició de fruits d'1/5 més delme, terç delme, primícies i regalies (Guinot & Ardit 2015, 144; Martínez & Font 2000, 43). A Tàrbena els marquesos d'Aitona rebien 1/12 dels fruits de secà i horta, 1/8 dels fruits d'arbratge, 1/10 dels ramats, més regalies, excepte l'herbatge durant 10 anys i un cens de 10 sous per casa (Guinot & Ardit 2015, 68). Per acabar, a la baronia d'Olocau dels Vilaragut, es pagava un cens de 21 sous i 4 diners per cada casa i lot de terra, 2 diners per cap de bestiar, la partició de grans i lli era d'1/5 i d'hortalisses, vi i fruites d'1/7,5, a més de regalies, delme i primícies (Guinot & Ardit 2015, 48).

1.4. INTEGRACIÓ DELS IMMIGRANTS LLUCMAJORERS AL PAÍS VALENCIÀ

1.4.1. Dificultats per a la integració social: entre l'endogàmia i la discriminació xenòfoba

L'assentament en bloc d'immigrants llucmajorers a Llíber i en nombre significatiu a localitats properes (Xaló, Gata, Pedreguer, etc.) va determinar el manteniment entre aquests de la identitat mallorquina i llucmajorera almenys fins a finals de segle. Mas i Monjo parlen d'una actitud «*reclosa respecte a la societat d'acollida*» (2002, 91) i de pràctiques endogàmiques. La millor prova la trobam en els arxius parroquials, amb escassos exemples de matrimonis amb indígenes i el predomini absolut dels casaments entre mallorquins, preferentment habitants d'un mateix poble.

Mas i Monjo (2002, 95) estudiaren aquest fenomen a Tàrbena, Xaló, Llíber i Oliva. A Tàrbena entre 1620 i 1645 el 83,3 % dels matrimonis eren entre illencs, i entre 1646 i 1699, el 83,19 %. A la Vall de Xaló (Xaló i Llíber) el percentatge arriba al 86 %. Exemples de matrimonis entre mallorquins amb un cònjuge llucmajorer serien el matrimoni de 1638 entre Miquel Perelló, fill de margalidans establerts a Xaló, i Clara Mengual, filla de llucmajorers residents a la Vall de Gallinera, o el

del llucmajorer Antoni Oliver, resident a Llíber, amb la manacorina resident a Laguar Francesca Femenia (Mas & Monjo 2002, 95; Mas & Noguera 2008, 53). En canvi a Oliva, on els mallorquins eren minoria, la identitat grupal es va diluir més ràpidament i només s'ha trobat un 26 % de matrimonis amb dos cònjuges d'origen mallorquí (Mas & Monjo 2002, 94-95).

També trobam nombrosos exemples de matrimonis on ambdós cònjuges són immigrants llucmajorers o descendents de llucmajorers, fins i tot entre llucmajorers residents a localitats diferents: el de Julià Salvà de Gata i Margalida Noguera de Llíber; el de Gabriel Noguera, fill de llucmajorers resident a Llíber, amb Joana Anna Pujol, filla de llucmajorers establerts a Laguar; el de Joan Fillol, fill de llucmajorers de Pedreguer, i Francina Vidal, filla de llucmajorers de Llíber, i el de Joan Pujol, fill de llucmajorer de Laguar, i Margalida Puigserver, filla de llucmajorers de Llíber (Mas & Monjo 2002, 94; Mas & Noguera 2008, 53; Mas *et al.* 2006, 29).

A aquesta endogàmia hi van poder contribuir les actituds d'hostilitat i rebuig per part dels indígenes envers els immigrants insulars, que Mas i Monjo no dubtaren a qualificar de xenòfobes, descobertes a partir de l'estudi de la cultura popular de les comarques afectades: la llegenda dels baratats (barata de porcs per colons mallorquins efectuada pel duc de Gandia), els prejudicis i estereotips negatius contra la comunitat mallorquina (desterrats, criminals, violents...), les befes pels trets dialectals (Mas & Monjo 2002, 96-103).

1.4.2. De l'ascens social a les dificultats econòmiques: retornats, desplaçats, bandejats i rebels

Ja hem dit que les condicions d'assentament segurament van decebre molts repobladors. En una primera etapa les diferents investigacions semblen detectar greus dificultats econòmiques i grans desigualtats. A aquesta situació cal afegir-hi les dificultats per posar en marxa les explotacions agràries: necessitat d'adquirir eines, sembrar arbres o vinya, comprar bestiar, aixecar marjades o restaurar o reformar les cases (obligat per moltes cartes pobla) cosa que feu que s'endeutessin (Mas & Monjo 2002, 78-81).

Les dades que tenim sobre l'evolució demogràfica de la Vall de Xaló i de productivitat i producció delmera a Xaló i Pedreguer reflecteixen aquestes dificultats. Entre 1620 i 1652 a Xaló es dona un període de crisi demogràfica caracteritzat per la reducció dels naixements, el creixement de la mortalitat i la disminució del nombre de matrimonis. Es detecten importants crisis de mortalitat el 1630, el 1637 i durant les pestes de 1646-1650, tot i que generalment la mortalitat es manté lleugerament per sota de la natalitat. Ens trobam amb una població estancada o amb creixements molt baixos. Després d'arribar als seus mínims històrics el 1652 el creixement demogràfic de Xaló comença a recuperar-se amb taxes anuals del 12,69 % fins a finals de

segle. La nupcialitat i la natalitat s'incrementen en el període 1652-1710, mentre que la mortalitat només supera la natalitat el 1694 i la iguala el 1668. Es passa de 622 bateigs de 1620 a 1649, els 1.367 de 1650 a 1699 (Mauri & Cuevas 1988, 26-28). Pel que fa a les dades de producció delmera, a Pedreguer es constata un forta caiguda després de l'expulsió, mentre que a Xaló cau de forma progressiva fins a la dècada dels quaranta. A partir de mitjan segle comença a recuperar-se, especialment els anys setanta, tot i que ni a Xaló ni a Pedreguer s'assoleixen els nivells previs a l'expulsió dels moriscos, per minvar novament fins a finals de segle. De la comparació entre la producció delmera i l'evolució demogràfica en podem extreure algunes conclusions: un cop superades les dificultats inicials del repoblament a finals dels seixanta i els setanta es produeix una època de bonança i creixement. Però a finals de segle la producció tendeix a la baixa, mentre la població segueix creixent, cosa que explicaria la conflictivitat social de finals de segle. Segons Giménez Chornet i Pastor Fluixà (1988, 6-8) les dades ens indiquen que la Vall de Xaló i Pedreguer formaven part de la zona deprimida, amb un model productiu endarrerit, i que en el moment de màxima expansió poblacional veu com cauen les taxes de productivitat.

Pel que fa a les desigualtats, encara que algunes cartes pobla presenten repartiments de terres igualitaris, no tots els repobladors assoliren un mateix patrimoni. En primer lloc s'estableixen desigualtats entre els signataris de les cartes de poblament i els immigrants arribats posteriorment. Els primers es van beneficiar dels establiments realitzats posteriorment i varen ampliar notablement les seves tinences: un exemple d'aquest tipus d'immigrant és el del llucmajorer Pere Montserrat, establert a Llíber el 1611. En el capbreu de 1635 declarava posseir 21 parcel·les, que sumaven gairebé 67 jornals, és a dir, unes 47 quarterades. En canvi, Damià Avellà, fill del Lluç Avellà i Joana Perpinyà, arribats a Llíber els anys vint, que arplegà l'herència de les seves ties maternes, acumulava un patrimoni de només 12 jornals, unes 8 quarterades i mitja. Sembla que ràpidament es reproduïren els processos de desposseïció d'alguns petits propietaris endeutats, i de concentració de tinences en mans de nous terratinents. Tot plegat provocà l'aparició de casos de pobresa extrema. Hi ha nombrosos exemples de repobladors que ho van perdre tot, com el cas d'un fill de llucmajorers, Antoni Oliver a la Vall de Xaló, que en el llibre de difunts de la parròquia consta com a «*Pobre; no feu testament perquè no tenia asienda; no tenia bens alguns (...)*» (Mas & Monjo 2002, 82).

En canvi, un exemple d'ascens social de famílies d'origen llucmajorer serien els Salvà d'Altea, dels quals hem parlat abans. Segons Font, «*consta que los Salvà de Llucmajor tenian casa solar en Altea, cuya calle recibe todavia su nombre; durante varias generaciones, desempeñaron el cargo de alcaide de los Castillos de Bernia y Cap Negret*» (1982, 422). Ramon Llorens Barber (1988, 322) els documenta per primera vegada a Altea en els censos parroquials d'entre 1733 i 1783. Segons Josep Llobell (2009: 15-16) els Salvà d'Altea provenien de Llíber i Gata, d'on hi arribaren a principis del segle XVIII. La primera referència a l'elevada posició social dels Salvà d'Altea

apareix en una escriptura de donació d'una imatge de la Verge de 1791 a una ermita per la viuda i el fill «*del difunto don Domingo Salvà, Abogado que fue de los Reales Consejos*» (Llorens 1988, 199 i 405). Segons Miguel del Rey (2012; 2013) el seu fill Ignasi Salvà, també documentat per Llorens Barber, va heretar les terres de sa mare Ana Maria Salelles a Altea, Callosa i Bolulla, va ocupar els càrrecs de sotstinent requeridor de la Costa, alcaid del Castell de Cap Negret i alcalde ordinari d'Altea el 1801. Ignasi Salvà es va casar amb Vicenta Maria Bolufer, membre d'una família de grans terratinents de Xàbia, amb els quals compartien el negoci de la producció i venda de panses. Segurament és el que va construir el casal Salvà, una de les mostres d'arquitectura senyorial barroquitzant més importants del segle XVIII a Altea (del Rey 2012).

Però el cas dels Salvà d'Altea no és la norma. Les conseqüències de la crisi de les primeres dècades de la repoblació foren el retorn d'alguns immigrants, el desplaçament cap a altres indrets amb millors terres o condicions i el bandejament; de la de finals de segle, la rebel·lió (segona germania).

La majoria d'immigrants llucmajorers s'assentaren de forma definitiva al País Valencià, però hi ha alguns exemples de retornats. Ja hem vist que el capbreu de la vall de Xaló de 1635 ens informa que la família de Climent (Ar)mengual havien tornat a Lluçmajor. També hem vist com possiblement hauria tornat Sebastià Roig, procedent de la baronia d'Olocau, fet que va donar lloc, segons Font, a l'aparició del malnom *valencià* que Font documenta el 1665.²⁸ Un cas dubtós és el de Jaume Cardell i la seva dona Joana Clar, establerts a Benialí, a la Vall de Gallinera. Segons Mas i Monjo el 1620 Cardell retornava a Mallorca i facultava la seva dona per vendre les seves possessions a Benialí (Font 1982, 421; Mas & Monjo 2002, 69), però en la mateixa obra se'l situa el 1646 a Piles procedent de Xaló. Si eren la mateixa persona el més probable és que Jaume Cardell abandonara Gallinera per passar a la Vall de Xaló i posteriorment es traslladara a Piles (Mas & Monjo 2002, 58). Així esdevé un bon exemple del segon cas: el trasllat a la recerca de millors condicions d'assentament i/o terres de qualitat superior. Efectivament, seguint el model de Casey (2006, 28) després d'una arribada massiva d'immigrants el 1610-1611 es dona una etapa amb molta mobilitat interior fins al 1630. Entre els llucmajorers s'observen moviments des de zones de muntanya amb terres de baixa qualitat com Tàrbena, la Vall de Gallinera o la de Laguar cap a zones com Llíber, Gata, Pedreguer o Orba, on el règim senyorial era menys feixuc i les terres planes i més fèrtils. Un altre exemple seria el del llucmajorer Antoni Ballester, que es va establir a Pedreguer procedent de la Vall de Gallinera (Mas & Monjo 2002, 83). Alguns, com J. Cardell, fins i tot es mouen cap a la costa i la Safor per les mateixes raons. També hi ha molts canvis de residència per factors nupcials, sobretot desplaçaments per matrimonis entre llucmajorers de Xaló, Llíber, Gata i Pedreguer.

Una altra conseqüència de les dificultats econòmiques dels repobladors va ser l'activa participació dels immigrants en actes delictius i colles de bandolers i ban-

dejats. Mas i Monjo es plantegen si va ser un problema importat (fugida de l'illa o guiatge mitjançant salconduits) o si els immigrants es converteixen en bandolers com a conseqüència del fracàs del seu assentament. Com ja hem dit, es documenta l'emigració a València de bandolers i bandejats mallorquins. El primer succés delictiu protagonitzat per immigrants insulars del qual tenim constància implicaria bandolers d'origen llucmajorer. El desembre de 1612 es va instruir procés contra Galcerà Pujol, habitant de la Vall de Laguar, per haver acollit a casa seva un grup d'homes armats capitanejat per Telm Pujol (probablement un parent seu, per cert, assassinat el 1640) quan fugien després d'haver comès un robatori de ramat a Tàrbena. Diversos testimonis asseguraren que aquests presumptes llucmajorers ja exercien de bandolers a Mallorca (Mas & Monjo 2002, 85). Les dificultats econòmiques també generaren tensions a l'interior de les noves comunitats, que sovint desembocaren en episodis de violència. Per exemple a la Vall de Xaló entre 1621 i 1654 es documenten 6 morts violentes, i a Tàrbena 12 entre 1620 i 1686. Mas i Monjo detecten els casos d'alguns llucmajorers i fills de llucmajorers assassinats: Macià Salvà el 1626 a Tàrbena, Miquel Vidal a Xaló el 1633, Telm Pujol de Laguar el 1640, Miquel Salvà a Tàrbena el 1643 i Miquel Mas de Llíber a Castell de Castells també el 1643. Els mòbils dels crims no solen quedar registrats però obeirien a venjances, represàlies, enfrontaments entre colles, robatoris, etc. Per exemple la mort de Miquel Mas pel testimoni d'Antoni Mulet va ser producte d'un enfrontament entre dues colles d'homes armats (Mas & Monjo 2002, 85-89). La pobresa degué portar a la participació en bàndols nobiliaris, com per exemple la implicació de pobles repoblats per llucmajorers com Senija, Xaló i Llíber en els enfrontaments entre els bàndols dels Cruanyes i dels Xolvi a finals del segle XVII (Sastre *et al.* 1986, 85-86) o els de Laguar i Orba amb les de les famílies Piera i Giner de Murla (Giner 1995, 390-391).

Per acabar cal dir que la crisi dels anys noranta del segle XVII va afectar greument les viles repoblades per llucmajorers i va provocar la seva participació en la revolta de la Segona Germania. Segons Sebastià Garcia (2006, 187-270) les poblacions de la Rectoria (d'on era Francesc Garcia, cabdill dels revoltats), de la Vall de Laguar, d'Orba, de les Valls de Gallinera i Ebo, de Xaló, Llíber, Pedreguer, Gata i Ondara van tenir un gran protagonisme en la revolta. Els pagesos de la Marina Alta reclamaven la supressió de determinades càrregues feudals per contradir els privilegis concedits pels reis catalanoaragonesos. El memorial dels pagesos indica «*Que en dia de oi, en la cortedad de las cosechas, han llegado los pobres a tal extremo, que es imposible tolerar tantas cargas, si no es dejar sus casas y haciendas; pues la cobranza se hace con tanto rigor (...)*» (Garcia 2006, 220). Les seves demandes no foren ateses i la pagesia s'aixecà en armes. A batalla de Setla de Nunyes, on els rebels foren esclafats, la Vall de Xaló va ser una de les que més morts i presoners patí. Entre els 26 processats per participar-hi hi podria haver dos possibles descendents de llucmajorers, Pere Nofre Mas i Joan Roig, de la Vall de Xaló. Condemnats a deu anys de galeres i multes de 500 lliures (Garcia 2006, 242 i 260-261). El descontentament entre la pagesia de la

Marina va continuar. Per aquest motiu i amb l'esperança d'obtenir millores, a partir del desembarcament austracista del 1705 a Altea, els camperols del marquesat donaren un suport massiu a aquest bàndol durant la Guerra de Successió, enquadrats dins dels maulets (Garcia 2006, 270).

2. POSSIBLES LÍNIES D'INVESTIGACIÓ

Fins ara les línies de recerca en aquest camp s'han centrat molt en la identificació de migrants insulars, l'establiment de la localitat d'origen, dels nuclis on s'establiren i dels desplaçaments posteriors. Ha estat la titànica tasca desenvolupada per Josep Costa, Antoni Mas, Joan-Lluís Monjo i Josep Mas. Antoni Mas, Joan Lluís Monjo, Josep Mas i Jaume Noguera també han investigat les condicions d'assentament i la integració dels migrants en alguns nuclis com Xaló o Llíber. També s'ha aprofundit molt en el que podríem denominar aspectes etnogràfics, antropològics, sociològics i lingüístics de l'emigració: endogàmia i xenofòbia, violència i bandolerisme, cultura popular, dialectologia, etc. Però encara resten alguns aspectes foscs o que des del meu punt de vista s'han tractat d'una manera superficial o parcial.

Una de les línies d'investigació que més clarament es plantegen és la del tema de l'estatus social dels migrants insulars en general i dels llucmajorers en particular. Com ja s'ha dit, en aquest camp els investigadors només han considerat les dades referides als migrants margalidans. Les descobertes realitzades per Font Obrador, que canvien significativament els perfils socials dels migrants en localitzar un nombre significatiu de pagesos benestants migrant cap al País Valencià, han passat desapercebudes o han estat ignorades fins ara. Caldria profunditzar en aquest terreny per mitjà de la reconstrucció de les famílies dels migrants llucmajorers per establir el seu patrimoni a partir dels estims de 1578²⁹ o revisant la documentació notarial usada per Font.³⁰ El canvi de paradigma en el perfil social dels migrants plantejat per Font Obrador no descarta, sinó que amplia les aportacions de Mas i Monjo, però obligaria també a revisar les causes d'expulsió de migrants insulars cap al Regne de València, amb la finalitat d'explicar la participació d'aquestes tipologies socials aparentment benestants en el fenomen migratori. Per altra banda, la meua impressió és que en el tema de les causes tant profundes com conjunturals del fenomen es podria profunditzar més en les valuoses aportacions de Mas i Mojo, i que hi ha camp per investigar.

Un altre camp d'investigació seria la recerca en les fonts de referència documentals en l'organització de la migració a Lluçmajor o del transport de migrants, encara que es poc probable que si existeixen no fossin localitzades per Font Obrador. En aquest cas caldria descartar per complet la hipòtesi de la implicació dels Salvà llucmajorers en l'organització de la migració, determinant quan ocuparen el càrrec d'alcaid tant del castell de Bèrnia, com del del Cap Negret.

Quant a les condicions d'assentament dels migrants, tant llucmajorers com insulars, seria interessant comparar-les tant amb les condicions de les quals fugiren a les illes, com amb les imposades anteriorment als camperols moriscos.

Un altre aspecte a investigar seria la recerca de la destinació d'assentament dels migrants llucmajorers no detectats fins ara al País Valencià i la recerca de nous migrants llucmajorers a d'altres comarques.

Per acabar, un altre tema molt interessant a investigar seria el de la nissaga dels Salvà d'origen llucmajorer a establerts a Altea al segle XVIII.

NOTES

- 1 Inspirada en els treballs d'Ernest Georg Ravenstein i desenvolupada posteriorment per Douglas S. Massey, entre d'altres.
- 2 Especialment les aportacions de Michael Piore.
- 3 Com les teories de xarxes socials o les de causació acumulativa.
- 4 Aquestes fases són: preparació, acte migratori, assentament i integració.
- 5 La població total del Regne de València va ser xifrada per Ardit en unes 405.000 persones, 2016, 37-42.
- 6 J. Serra al pròleg de Mas & Monjo 2002: 9 i Lloret 2014, 134-135.
- 7 Documentat a València per Font, 1982: 423 i a Llíber per Mas & Monjo, 2002: 41-42.
- 8 Documentat per Mas i Monjo i per Font Obrador a Gata el 1647. Font, 1982: 423 i Mas & Monjo, 2002: 55-56.
- 9 Una part, valorada en 1900 lliures, pertanyia a la família Ramis.
- 10 Canvià el topònim pel de Son Ramis de sa Llagostera.
- 11 A Josep Salvà se'l documenta el 1610 a València, i al seu fill Julià Salvà, a Gata el 1620. Font, 1982: 422-423.
- 12 Font el documenta el 1625 a Dénia. Font, 1982: 423.

- 13 Documentat a València el 1610, Font, 1982: 422, i a la carta pobla de Llíber el 1611, Mas-Monjo-Mas, 2006: 22, 56.
- 14 Documentat com a llucmajorer resident a Laguar el 1620 i després a Llíber. Mas-Monjo-Mas, 2006: 25, 59.
- 15 Documentat a València el 1610 i establert a Llíber el 1611. Font, 1982: 422 i Mas-Monjo-Mas, 2006: 21, 57.
- 16 Fullana a Xaló el 1632 (Font, 1982: 423) i a Llíber el 1641, i Roig a Llíber el 1635 (Mas-Monjo-Mas, 2006: 55).
- 17 Possibles llucmajorers documentats a la Vall de Laguar. Mas-Monjo, 2002: 77 i 85.
- 18 J. Serra, al pròleg de Mas-Monjo, 2002: 11-12.
- 19 *Han ja embarcats alguns par anar a regonèxer les terres y lochs ahont volen poblar-se* Mas et al. 2009, 18.
- 20 A Bartomeu Fullana, B. Font Obrador el situa a Xaló el 1632.
- 21 Bernat i Esteve.
- 22 El llinatge Mut avui en dia és un dels més freqüents a Sanet i als Negrals, i Font hi documenta Sebastià Mut el 1621.
- 23 A Tormos actualment també hi abunda aquest cognom.
- 24 Per ampliar aquesta informació consultau l'article de 2010 d'A. Mas, J. Monjo i J. Mas «Emigrants i repobladors mallorquins a la Vall d'Albaida».
- 25 Per ampliar aquesta informació consultau els articles d'A. Mas i J. Monjo de 2008 «Els mallorquins repobladors de la Ribera s. XVII» i de 2009 «L'emigració Balear a Cullera en el segle XVII».
- 26 A Castell de Castells, Ondara o Gàtova hi ha repobladors d'aquest llinatge, Mas & Monjo, 2002: 65-66.
- 27 A Gata i Ondara també hi ha repobladors amb aquest cognom, Mas & Monjo, 2002: 65-66.

- 28 A la llista de noms populars llucmajorers apareix Antoni Roig *Valencià*, possible fill de Sebastià; Font, 1982: 4 i 441.
- 29 També s'hauria de comprovar l'existència d'estims o altra documentació fiscal o econòmica més propera a la migració per poder establir de forma més directa la situació patrimonial dels migrants llucmajorers, com van fer Mas i Monjo amb els estims de Santa Margalida d'inicis del s. XVII.
- 30 Lamentablement Font Obrador no cita la documentació d'on va extreure les dades que aporta.

BIBLIOGRAFIA

- ARDIT LUCAS, Manuel (2016): *Els homes i la terra del País Valencià (segles XVI-XVIII)*. Ed. Afers. Catarroja.
- BERNABÉ GIL, David (2010): «Quince años de estudios sobre el régimen señorial valenciano en la edad moderna». *Estudios sobre señorío y feudalismo: homenaje a Júlío Valdeón*, IFC, p. 197-234. Saragossa.
- BERNAT ROCA, Margalida; SERRA I BARCELÓ, Jaume (2004): El concepto de «possessió»: unidad de control de espacio, de gentes y de producción. Reflexiones sobre su origen (Mallorca, siglos XVI-XVII)». *El mundo rural en la España moderna*. Universidad de Castilla - La Mancha, Cuenca, p. 259-291.
- BORRONAT BARRACHINA, Pascual (1901): *Los moriscos españoles y su expulsión. Estudio histórico-crítico Volumen II*. Reedició facsímil de les Edicions París-Valencia, València.
- BURNS, Robert I. (1989) «Els mudèjars del regne de València de la generació posterior a la croada» A: BELENGUER, Ernest (Coor.) *Història del País Valencià A: BATLLORI, Miquel [et al.] Volum III, De la conquesta a la Federació Hispànica*, Ed. 62, Barcelona.
- CASEY, James (2006): *El regne de València al segle XVII*, Ed. Afers, Catarroja.
- CISCAR PALLARÉS, Eugenio (1977): «El endeudamiento del campesinado valenciano en el siglo XVII (el caso de las baronías de la zona de Alberique)», *Estudis*, 4, València.
- (1977) *Tierra y señorío en el País Valenciano (1570-1620)*, Del Cenja al Segura, València.
- (2009): «La vida material de los moriscos en el Reino de Valencia. Notas y reflexiones sobre el estado de la cuestión». *Estudis*, 35, Universitat de València, p. 37-84

- COSTA, Josep (1977): *El Marquesat de Dénia. Estudio geográfico*, Universitat de València, València.
- (1978) «La repoblació mallorquina en la Marina alta i el seu entorn en el segle XVII», *Tabajos de Geografía*, 34, Mallorca, pp. 87-91
- DEL REY AYNAT, Juan Miguel (2012) «La casa Salvá» a L'imaginari d'Altea. 18-10-2012. <<http://limaginaridaltea-amicsdaltea.blogspot.com.es/2012/10/la-casa-salva-es-una-de-las-mas.html>>
- (2013) «Personatges alteans del s. XIX – Ignasi Salvá Salelles» a L'imaginari d'Altea. 03-01-13. <<http://limaginaridaltea-amicsdaltea.blogspot.com.es/2013/01/ignasi-salva-salelles-por-miguel-del-rey.html>>
- (2014): *Guia de Altea*, Ajuntament d'Altea, Altea.
- (2015): «La fortaleza de Altea» A: RODRÍGUEZ-NAVARRO, Pablo (Ed.), *Defensive Architecture of the Mediterranean. XV to XVIII centuries. Vol. II*, Universitat Politècnica de València, València.
- FONT OBRADOR, Bartomeu (1978): *Historia de Llucmajor. Volumen tercero*, Mallorca.
- (1982): *Historia de Llucmajor. Volumen cuarto*, Mallorca.
- GARCIA MARTÍNEZ, Sebastià (2006): *El País Valencià modern*, Ed. Afers, Catarroja.
- GIMÉNEZ CHORNET, Vicent; PASTOR FLUIXÀ, Jaume (1988): «Demografia, producció del mal i productivitat del treball a Xaló, Vall d'Alcalà i Pedreguer (1555-1800)», *Aguaites*, 1, Dénia, p. 5-17.
- GINER I MONTFORT, Joan (2014): «Els pobladors gaters del segle XVII: dels últims moriscs als repobladors mallorquins». *Mudèjars, moriscs i cristians a la Marina i a la Safor. 400 anys de l'expulsió. Actes del 5è Congrés d'Estudis de la Marina Alta*, Alacant-Pedreguer, Institut d'Estudis Comarcals de la Marina Alta- Institut Alacantí de Cultura «Juan Gil-Albert» de la Diputació d'Alacant, vol. 2. p. 2-25
- GINER GUERRI, Severino (1995): *Historia de Murla*, Institut d'Estudis Juan Gil-Albert, Alacant.
- GUINOT RODRÍGUEZ, Enric; ARDIT LUCAS, Manuel (2015): *Cartes de poblament valencianes modernes (segles XVI-XVIII)*, Universitat de València, València.
- IVARS CERVERA, Joan (2011) «Atacs de pirates i corsaris a les costes de la Marina: un exemple del litoral de Teulada al segle XVII. Antecedents», publicat a la revista *Aguaites*, 30, Dénia, p. 47-60
- JOVER AVELLÀ, Gabriel (1994): «La crisi tardomedieval i el desenvolupament d'una ramaderia senyorial: Mallorca, segles XIV-XVI» *Butlletí de la Societat Catalana d'Estudis Històrics*, Barcelona, p. 81-100.

- (1996): «Endeutament, desigualtat econòmica i desposseïció pagesa. El cas de la parròquia de Petra 1443-1524» *Recerques: història, economia i cultura*, 33, Barcelona, p. 9-32.
- (2004): «La depressió baixmedieval als camps mallorquins: la crisi de la pagesia benestant i la formació de l'aristocràcia terratinent: 1350-1500». A: BELENGUER, Ernest (Dirigida per) *Història de les Illes Balears*. A: DEYÀ, Miquel (Dirigit per) *Volum II. L'època foral i la seva evolució*, Ed. 62, Mallorca.
- (2004): «El món rural en els segles XVI i XVII. societat rural i creixement agrari a Mallorca: 1500-1750». A: BELENGUER, Ernest (Dirigida per) *Història de les Illes Balears*. A: DEYÀ, Miquel (Dirigit per) *Volum II. L'època foral i la seva evolució*, Ed. 62, Mallorca, Ed. 62, Mallorca.
- JUAN VIDAL, Josep (1987): «Aproximació a la coyuntura agrària mallorquina en el segle XVI». *Studia historica. Historia moderna*, vol. V, Salamanca, p. 27-139
- (1991): «La evolució demogràfica en Mallorca bajo los Austrias», *La evolución demográfica bajo los Austrias*, Alacant, p. 241-248.
- (1996): *El sistema de gobierno en el Reino de Mallorca*. Mallorca.
- (2008): «Gobierno del reino de Mallorca», *La monarquía de Felipe III: los reinos*, volumen IV, Madrid, p. 332-389.
- LA PARRA LÓPEZ, Santiago (1983): «Bandolers a la Safor». *Ullal*, Valencia, p. 5-17.
- (1992): *Los Borja i los moriscos*, Ed. Alfons el Magnànim, València.
- LAPEYRE, Henri (2009): *Geografía de la España morisca*, Universitat de València, València.
- LE SENNE, Aina (1981): *Canamunt i Canavall*, Ed. Moll, Mallorca.
- LLOBELL FRASQUET, Josep (2009): «El elemento judío en la repoblación del Siglo XVIII en Altea y las Marinas». *Sarrià*, 1, p. 6-17
- LLORENS BARBER, Ramon (1988): *Historia de Altea. Siglo XVIII*, Altea.
- LLORET GÓMEZ DE BARREDA, Paz (2003): «Los intentos repobladores del señor de Olocau después de la expulsión de los moriscos». *Estudis*, 29, València, p. 345-365
- (2014): «El impacto de la expulsión de los moriscos sobre las rentas del señorío de Olocau».
- A: FELIPO ORTS, Amparo; PÉREZ APARICIO, Carmen (Eds.) *La nobleza valenciana en la edad moderna. Patrimonio, poder y cultura*, Universitat de València, València.
- MAS I FORNERS, Antoni (2008): MONJO MASCARÓ, Joan-Lluís (2000): «Repobladores mallorquins al sud del País Valencià després de l'expulsió dels moriscs. Cap un estat de la qüestió». *Butlletí de la Societat Arqueològica Lul·liana*, 56, Mallorca, p. 275-296.

- (2002): *Per poblar lo regne de València ... L'emigració mallorquina al País Valencià en el segle XVII*, Govern de les Illes Balears, Mallorca.
- (2003): «Els llinatges de creació mallorquina com a eina d'estudi de l'onomàstica del País Valencià» *XXIX Col·loqui de la Societat d'Onomàstica, Butlletí Interior de la Societat d'Onomàstica*, 94 i 95, Universitat de València, València.
- (2004): «Tothom se'n va a la població de València. L'emigració mallorquina al regne de València en el segle XVII», *Butlletí de la Societat Catalana d'Estudis Històrics*, Barcelona, p. 89-112.
- (2008): «Els mallorquins repobladors de la Ribera. Segle XVII», *Actes de la XI Assemblea d'Història de la Ribera*, Corbera, p. 207-239
- (2009): «L'emigració balear a Cullera en el segle XVII», *VIII Jornades d'Estudis de Cullera*, Cullera, p. 113-138.
- MAS I FORNERS, Antoni (2006): MONJO MASCARÓ, Joan-Lluís; MAS I MARTÍ, Josep (2006): *Llíber i Llucmajor. Les arrels històriques d'un agermanament*, València.
- (2009): *Les arrels margalidanes del poble de Xaló*, Ajuntament de Santa Margalida, Santa Margalida.
- (2010): «Emigrants i repobladors mallorquins a la Vall d'Albaida després de l'expulsió dels moriscos», *III Congrés d'Estudis de la Vall d'Albaida (l'Olleria, 2009)*, Institut d'Estudis de la Vall d'Albaida, Ontinyent.
- (2012): «L'emigració eivissenca al Regne de València en el segle XVII», *Eivissa*, 12, Eivissa, p. 52-62
- (2016): «L'aportació onomàstica Balear a la Safor en el segle XVII», *Actes de la X jornada d'onomàstica*, Gandia, p. 141-184
- MAS I FORNERS, Antoni (2008): «Endeutament pagès i alienació de la terra a Mallorca durant la segona meitat del segle xv. L'exemple del terme de Maria de la Salut». *Butlletí de la Societat Arqueològica Lul·liana*, 64, Mallorca, p. 89-114.
- MAS I MARTÍ, JOSEP; NOGUERA I MENGUAL, Jaume (2008): «El lloc i el terme de Llíber al segle XVII». *Aguaites*, 26, Dénia, p. 7-61.
- MARTÍNEZ IBÁÑEZ, Enrique; FORT NAVARRO, Albert (2000): «Ondara abans i després de l'expulsió moriscos (I)», *Aguaites*, 17, Dénia.
- MAURI VICTORIA, Rafael; CUEVAS I CASAÑA, Joaquim (1988): «L'evolució demogràfica de la Vall de Xaló», *Aguaites*, 2, Dénia, p. 23-36.
- MICOLTA LEÓN, Amparo (2005): «Teorías y conceptos asociados al estudio de las migraciones internacionales», *Trabajo social*, 12, Bogotá, p. 59-76.
- PASTOR FLUIXÀ, Jaume; CAMPÓN GONZALVO, Júlia (1986): *Papers de Bèrnia (documents i comentaris històrics sobre el fort de Bèrnia)*, Ajuntament de Callosa d'en Sarrià, Callosa d'en Sarrià.
- PLA ALBEROLA, Primitivo (1986): *Cartas pueblas del condado de Cocentaina*, Ajuntament de Cocentaina-Diputació d'Alacant, Alacant.

- SASTRE REUS, Maria José; ALEMANY GARCIA, Salvador; MONCHO ESCRIVÀ, Silveria (1986): *Dels moriscos als maulets. La Marina Alta al segle XVII*, Alacant.
- SERRA I BARCELÓ, Jaume (1994): «El bandolerisme mallorquí del Barroc: alguns punts de partida». *Butlletí de la Societat Arqueològica Lul·liana*, 50, Mallorca, p. 219-252.
- (1997): *Els bandolers a Mallorca (ss. XVI-XVII)*, El Tall Editorial, Mallorca.
- SEVILLANO COLOM, Francesc (1974): «La demografia de Mallorca a través del impuesto del morabatí: siglos XIV, XV i XVI». *Butlletí de la Societat Arqueològica Lul·liana*, 34, Mallorca, p. 233-273.
- TORRES MORERA, Juan Ramón (1969): *Repoblación del reino de Valencia tras la expulsión de los moriscos*, València.
- VINCENT, Bernard (2013): «La geografía de la expulsión de los moriscos. Estudio cuantitativo». A: GARCÍA-ARENAL, Mercedes; WIEGERS, Gerard (Eds.) *Los moriscos: expulsión y diáspora. Una perspectiva internacional*, Universitat de València, València.

LA TALLA DE 1404 DE LA VILA DE LLUCMAJOR

MARIA DEL CARME PINO OBRADOR

La talla fou un sistema recaptatori molt usual a la Mallorca medieval, creat amb l'objecte de fer front a la despesa pública o per a sufragar una eventualitat. El seu origen es remunta als primers anys de la conquesta i, en un primer moment, les talles foren destinades a problemes de caràcter general que afectaven el regne. En aquests primers anys cada vila era lliure d'imposar les seves talles als seus habitants, però a partir de 1372 una ordenança va prohibir a les viles imposar talles sense llicència. És a partir d'aquesta data quan el Gran i General Consell, màxim òrgan de govern del Regne de Mallorca, es va encarregar de la imposició i distribució de les talles.

Per tant, es tracta d'un document de tipus fiscal de gran importància per als historiadors, ja que ens permet determinar aspectes molt interessants, com pot ser el grau de riquesa d'una població o d'un territori determinats. A més, és un document fàcilment recognoscible gràcies al seu format, que no variarà amb el pas del temps.

En aquesta comunicació estudiarem un exemple de talla, que es troba en l'actualitat a les noves dependències de l'Arxiu Municipal de Lluçmajor, amb la signatura AMLL A0356.5, i que data de l'any 1404. També farem una breu aproximació al moment històric en el qual fou creada.

Uns temps difícils

El Regne de Mallorca s'havia incorporat a la Corona d'Aragó de manera definitiva després de la derrota del rei Jaume III l'any 1348 a la Batalla de Lluçmajor. En les dècades posteriors, Mallorca es va veure afectada pels greus esdeveniments que marcaren la Corona d'Aragó, entre ells una crisi dinàstica després de la mort del rei Martí l'Humà, el 1410, sense un hereu. Amb el seu traspàs s'inicia un llarg procés que culminarà amb l'ascens al poder de la dinastia Trastàmara.

El document que ens interessa se situa cronològicament dins el regnat de Martí l'Humà (1396-1410), que és quan es viuen un temps difícils per a Mallorca. En aquest període se succeeixen uns esdeveniments dramàtics que afectaren de ple la població mallorquina. Aquesta conflictivitat social no era nova; anteriorment, durant el regnat de Joan I (1387-1396), s'atacaren els calls de l'illa, tant a Ciutat com a la Part Forana. L'agressió més greu fou a Ciutat, on foren assassinats uns 300 jueus

i els supervivents sols tingueren l'opció de convertir-se al cristianisme o fugir de l'illa.¹

Si des del punt de vista social la conflictivitat era manifesta, les dificultats econòmiques i fiscals foren ben evidents. La intenció del rei de controlar el Regne de Mallorca es va concertar amb el nomenament d'un virrei, Hug d'Anglesola, que, poc temps després de la seva arribada, va decidir implantar la coneguda Pragmàtica d'Anglesola. Un dels seus objectius era dur un control de la gestió financera del regne, que es trobava quasi en situació de fallida. Un altre propòsit era modificar la composició del Gran i General Consell, màxim òrgan del regne, fi que s'assolí a partir de 1398, quan quedà conformat per 63 consellers ciutadans i sols 30 de forans.²

Malgrat tot, la implantació de la Pragmàtica d'Anglesola no solucionarà la difícil situació del regne. Al contrari, va fer que la relació entre Ciutat i Part Forana fos cada vegada més difícil i que s'agreujàs amb el pas del temps. Aquesta conjuntura tindrà el seu punt culminant anys després amb l'esclat de la Revolta Forana, el 1452.

En aquest context històric, la talla era percebuda com un impost destinat a afrontar una despesa extraordinària i important, tant si es tractava d'afers d'interès local, que afectaven directament les viles, d'atendre les necessitats del Regne de Mallorca,³ per exemple la reconstrucció de les murades de Ciutat, o de motius bèl·lics. Per exemple, l'any 1404, el mateix any de datació de la talla de Lluçmajor, el desbordament de la Riera va causar una gran calamitat a Ciutat i els jurats demanaren ajuda al rei,⁴ els quals amb tota seguretat requeriren diners per a la reconstrucció de les zones danyades.

La talla de 1404

La talla de 1404 és un document que va ser estudiat per l'historiador Bartomeu Font Obrador en el segon volum de la *Historia de Lluçmajor*.⁵

El primer foli de la talla s'inicia amb un resum de la seva data exacta i dels seus creadors. Així, afirma que ha estat realitzada el 13 d'agost de 1404 per *Ferrer de Montblanch, Johan Pastor, Jacme Salom* i *Jordi Julia*, jurats de la vila de Lluçmajor, i també per *P. Beniagol, Jacme Verdera, Julia Falconer, Guabriel Picornell, P. Catany* i *Barthomeu Pugderos*, en qualitat de taxadors. Per tant, es tracta d'un dels documents més antics que custodia l'Arxiu Municipal de Lluçmajor.

La talla és un document que consta de vuit fulls sense foliar, que formen un petit quadern. En destaca el seu format rectangular, d'una mida de 30x12 centímetres. La seva estructura ens confirma que es tracta d'una talla, una tipologia documental que és abundant a l'Arxiu Municipal de Lluçmajor. El document que ens interessa, de 1404, destaca per ser la més antiga que custodia l'arxiu i, a més, està escrita en català. La seva antiguitat i el pas del temps ha perjudicat el seu estat de conservació, que considerem regular. Per tant, no es recomana consultar-lo.

Primer foli de la talla
de 1404 (AMLL A0356.5).

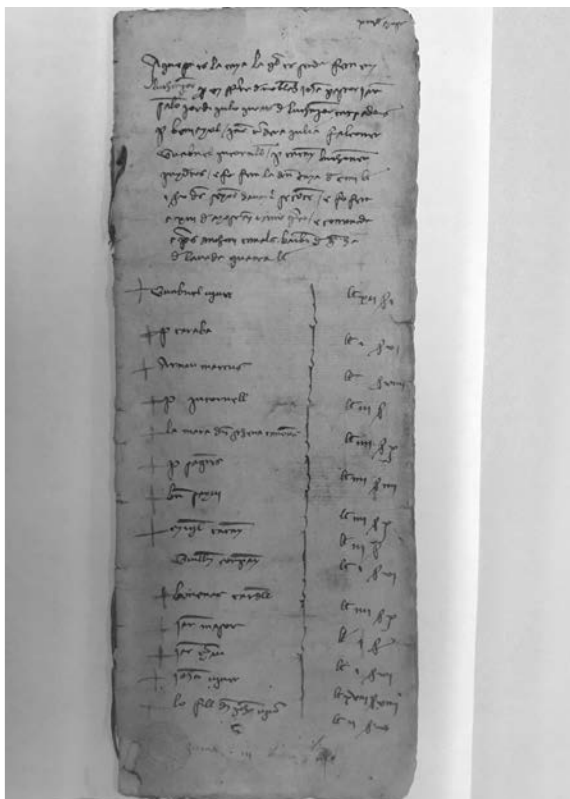

En relació amb la informació que ens aporta, apareixen 323 contribuents, dels quals 240 vivien dins la vila i els altres 83 vivien fora. D'aquests 323 tributadors, n'hi ha 29 que paguen una quantitat major que els altres, 5 d'ells són de la vila i els altres 24 són de fora de la població, possiblement habitants de les possessions dels voltants que tributaven a la vila.

Amb aquestes dades, hem de dir que, tot i la seva importància per conèixer la situació de Lluçmajor a principis del segle xv, és difícil establir amb seguretat el nombre d'habitants que hi vivien en aquest moment. Les talles tan sols es refereixen als contribuents, que havien de pagar les quantitats assignades, no a la població en la seva totalitat. Per tant, en quedava exclosa una part important de la població. Malgrat tot, amb l'estudi de les talles el que sí que es pot intentar determinar és el grau de riquesa de la població. Per exemple, és interessant veure com dels 29 contribuents que paguen quantitats majors, gran part vivien fora de la localitat de Lluçmajor, en concret 24. Això ens fa pensar en la riquesa que proporcionava la terra en aquesta època, en contraposició al que succeïa a la població que vivia en un àmbit urbà. Tot i això, hem de veure la talla com una obligació que resultava particularment greu, sobretot per a les classes populars,⁶ ja que significava una despesa econòmica important per a la seva subsistència.

Un altre aspecte interessant és la presència femenina en el document. En total, hi ha 37 dones que apareixen com a contribuents; totes elles vivien dins la vila i cap d'elles pagà una quantitat superior a una lliura.

A TALL DE CONCLUSIÓ

Aquesta comunicació ha permès l'aproximació a un document que es troba a l'Arxiu Municipal de Lluçmajor. El fet de tractar-se d'un dels documents més antics que custodia l'arxiu ja demostra la seva importància. Encara que no ens permeti conèixer la totalitat de la població existent a Lluçmajor a principis del segle, podem extreure una important conclusió: la riquesa de la vila es trobava en mans de propietaris que no residien dins el nucli de població, sinó als afores. Per tant, a partir d'aquesta talla, disposem d'una semblança de la societat llucmajorera de l'època medieval.

Per altra banda, no ens hem d'oblidar de posar en valor l'important patrimoni documental custodiat a l'Arxiu Municipal de Lluçmajor, un dels més importants de l'illa de Mallorca, i que ara es troba en un lloc adient per a la seva consulta. Encara que aquest document tingui la seva consulta restringida, hi ha disponibles altres exemples de talla que també són susceptibles d'estudiar-se amb detall.

ANNEX

Aquesta talla va ser estudiada i transcrita per Bartomeu Font Obrador en el segon volum de l'obra *Historia de Lluçmajor* (1974). Per a aquesta ponència s'ha fet una revisió de la transcripció original d'aquest autor.

Per a aquesta nova transcripció s'han respectat els noms originals dels contribuents que apareixen en la talla. Per contra la quantitat assignada que apareix en números llatins en el document genuí s'ha canviat a números aràbics per a facilitar-ne la lectura. Per altra banda, com podem veure hi ha una clara distinció entre els contribuents que vivien dins la vila i els que vivien fora, distinció que també apareix en la talla i que s'ha respectat. Finalment, s'ha de dir que els tributaris que pagaren una quantitat en lliures han estat marcats amb un color més fort per a la seva identificació.

El document comença de la manera següent:

Aquesta es la taya la qual es stada feta en Luchmajor per en Ferrer de Montblanch Johan Pastor Jacme Salom Jordi Julia jurats de Luchmajor taxadors P. Beniagol Jacme Verdera Julia Falconer Guabriel Picornell P. Catany Barthomeu Pugderos e fo feta la dita taya de CIII ll. i S. V. d. segons

davayl se conte e fo feta a XIII de agost any MCCCC quarto e comanada apres Anthoni Canals barber de que ha de lavada quatre ll.

Segueix amb una enumeració dels contribuents i les quantitats que els foren assignades. Aquesta informació han estat traslladada a la taula següent:

Els contribuents de dins la vila de Lluçmajor			
Contribuents	Lliures	Sous	Diners
Guabriel Viver		12	1
P. Caraba		1	6
Arnau Marcus			8
P. Picornell		3	
La mare den Steva Canoves		4	10
P. Saqueres		4	4
Bn. Sagui		4	10
Miquel Catany		3	
Guillem Company		1	6
Bonenat Cardell		4	10
Jac. Masot		1	
Jac. Guerau		1	6
Johan Viver		18	9
Lo fill den Johan Viver		2	5
Anthoni Guerau		2	9
Guillem Puigserver		2	5
P. Reyal		2	5
P. Reyal		1	9
Jac. Steva		4	8
Jac. Font		1	6
Lo hereu de la dona Catanya			9
Guillem Vilardell		1	
La dona Fransoya filla den Bn. Salva			6
La dona Coloma Saguina		1	3
Anthoni Sagui		1	3
Jac. Pou		1	
Lorens Despuig		3	11
Lo fill del dit Lorens		2	11
G. Verdera		7	3
Jac. Verdera		7	3
Lo hereu den G. Guardia		6	4
Johan Despuig not.		9	8
Anthoni Ferrer o son hereu		1	6

Bn. Ferrer	3	5
P. Beniagol	4	
Fransoy Bru	2	9
P. Carbo	1	
Jac. Refall e son fill	9	8
La dona Saquerera		6
Jo. Serra	3	6
Berthomeu Guardi	2	
Bn. Lemosi	1	6
Anthoni Canals	4	10
Julia Gomila	4	10
P. Guardi	7	3
Arnau Catany	2	5
Guarau Mas		9
Bng. Company	1	6
Steva Rocha	1	6
Bn. Mas	1	6
Jac. Guerau	2	6
Lo hereu den Bng. Uguet		
Perico Company		6
Francesch Verdera	1	6
Bn. Perets	3	5
G. Pugderos	3	10
Bmeu. Perets	3	10
Bmeu. Perets son fill	2	1
Bn. Clota	1	6
La muller den Nadal Axida	3	10
Ja. Company	1	6
G. Company	1	6
Jordi Cardell		6
Na Boneta	2	5
P. Verdera	2	
Anthoni Ferrer	2	
G. Verdera	1	5
P. Comeles	2	5
La muller den Julia de Montblanch	2	
Ne Font	3	10
Jacme Company	3	10
P. Pou	2	5
Fr. Forsimaya	1	9
Anthoni Mayrate	1	
La mare den Mayrata		9
Jac. Thomas	1	

Brg. Ratera		6
Maria den Forsimanya		6
G. Salom	7	8
Bn. Salom	2	5
La muller den Berthomeu Ferrer	2	5
Berthomeu Aulet	1	3
Berthomeu Salva	1	
G. Morey	1	
G. Arbona e sa sogra	2	5
P. Guerau	2	
Francesc Guerau	2	
La dona Durana	1	6
Anthoni Bas	2	
P. Roig	1	6
Francesch Fuya	2	5
La dona P. Ferrera	4	10
La dona Geraula		6
Jordi Gerau	2	
Ne Jofrena		6
Jac. Vilar	1	
Barnada Thomasa	1	
Julia Masot	1	6
P. Saqueres Miq. Planes	7	3
G. Campar	1	5
G. Armengol	4	
Johan Muntaner	1	6
P. Sanoguera	6	4
Jacmet Riera		6
Fransoy Gerau e se mare	2	5
Matheu Mas	1	
Miquel Fuya		9
Anthoni Romaguera	2	5
Johan Vicens	3	10
Jacme Fornes		6
Berthomeu Perets		9
Simon Gerau	1	6
La dona mare dels Moreys		6
Anthoni Riera	2	5
Anthoni Verdera	1	3
P. Fuya	14	
La dona Cifre		9
Anthoni Morato	1	
G. Ros	4	10

Ar. Ros	1	3	
G. Armangol		9	
P. Vayls		6	
Johan de Olives	7	3	
La muller den Ja. Sala	1	6	
Jac. Fuya	1	6	
G. Morato	1	6	
P. Sala fill den Anthoni	2	5	
Anthoni Julia hereu de Na Cruels		9	
P. Janer	1	6	
P. Saquier	1	6	
Arnau Serena	2		
Francesch Baro	2		
Ne Burguera	1		
P. Burguera	1	6	
Matheu Guari	1	6	
Matheu Viiyer	1		
P. Morey	1		
Jac. Sagui	4		
Los fills del dit Jac. Sagui cascun l sol	2		
Romeu Sala	2		
Anthoni Pugderos	1		
Jac. Sala fill den Bonenat	9	9	
Miquel Fuster	3	5	
Bn. Fuster	5	4	
Bng. Sopera	9	9	
Jac. Salom	1	4	2
Jac. Guels	3	5	
Anthoni Pons	1		
Francesch Rocha	2		
P. Cortal	4	10	
P. Carbonel	1	3	
Bn. Palliser	1		
Lo hereu den Memon Fuya			
Romeu Planes	4	6	
Bn. Planes	1	5	
La muller den Bn. Julia	6		
Nicholau Frexa	2	5	
Na Cardella e los bens de son genre	14	6	
La dona Catalunya		9	
Ferrer de Montblanch	7	3	
Ferrer Saragosa	1	6	
G. Mas lo sabater	1		
Miquela Ponsa	2	6	

La hereva den Mulet	9	8
Bn. Pons	1	6
Perato de Montblanch	3	9
Julia Falconer	2	5
Bn. Clar	2	11
La muller den Jac. Thomas	1	6
Anthoni Canoves	3	
P. Salva	1	6
Perico Pons	3	
Ne Terragona	1	3
Matheu Terrago	7	10
Ne Monserrada		9
P. Picornell	1	6
Bn. Pasqual	2	5
Ja. Palliser	7	3
Bn. Viver	1	6
Jac. Far		6
Andreu Noguera		9
Anthoni Salva	2	11
Johan Morey	1	
G. Ferrer		6
Francesch Palagri	9	2
Delmau Saquera	2	5
Jac. Aymerich	1	
Johan Ferrer	4	10
Francesch Guerau son fill	1	6
G. Faliu	1	7
Lo hereu den Jac. Company	2	9
Jordi Montblanch	1	
Guabriel Company	12	1
Jac. Quintana	3	5
Lo hereu den P. Sera	2	
Martina Pagomera		6
Anthoni Bonet	1	
P. Uguet	1	
P. Cili	1	9
Lo hereu de la dona Magdalena Abram	1	11
Ar. Fornis	1	
Jac. Marti	1	3
Anthoni Mirambell	1	3
G. Castell	2	
Julia Terrago	3	5
Barthomeu Vicens		6
Anthoni Bru	1	

Ferrer Mut	1	6
P. Coll	1	
G. Thomas	1	
La dona Martina	1	11
Johan Trobat	2	5
P. Pi	4	10
Anthoni Laneres	2	5
Arnau Bru	1	11
Ar. son fill	1	3
Anthoni Noguera	4	4
Jac. Noguera	12	1
Arnau Verdera	4	10
La muller den P. De Montblanch	1	
Nicholau Salom	1	
Guabriella Thomasa		6
Domingo Vayls	2	
Anthoni Ferrer fill den Anthoni	1	6
La dona Picornella	1	
Lo hereu den Jac. Serra	9	8
Lo hereu den G. Viver	1	3
La dona Roseta	5	10
G. Garau	2	11
La muller den Jac. Mas	1	
Lo hereu den Anthoni Guerau	4	10
Lo hereu den Simon Guerau	2	5
Johan Gisbert	1	6
Anthoni Sala fill den Bonanat	1	
Guillem Campar sartra	1	3
P. Carbonel	1	3
Anthoni Cabayells		6
En Fraga		6
Pasqual Garau		6

Els de fora de la vila de Lluçmajor

Contribuents	Lliures	Sous	Diners
Bng. Simon	1	6	7
Lorens Bisbal		10	1
Ferrer Masroig		4	10
Bonenat Darder		7	3
P. Canoves		16	8
Barthomeu Noguera		2	5
Steva Canoves	2	18	
Thomas Cirarol e son fill	1	11	5
Jac. Prats		7	3
Francesch Sala		12	1
Anthoni Teuler		5	10
Jordi Julia		16	11
Brg. Roig	1	9	
Anthoni Mut	1	18	8
Berthomeu Puigderos	1	7	8
Romeu Catany	1	13	10
Anthoni Mut		15	9
Bn. Mut		8	3
Anthoni Mas son fill		19	4
P. Despug		7	3
Anthoni Quintana		2	5
Guabriel Vivo			
Anthoni Cardell	1	13	10
P. Noguera		4	10
Jac. Vidal		9	8
Bn. Vidal		7	9
Berthomeu Vidal			
Berthomeu Pons		1	6
Berthomeu Pastor	2	7	8
Jac. Pestor		14	
Jac. Roig		4	10
Bn. Pastor		14	6
P. Catany		8	6
Anthoni Thomas de la Torra		7	3
Miq. Thomas		6	1
G. Vidal		1	
Anthoni Vivo		2	
Anthoni Thomas fill den Guabriel		4	10
Lorens Pons		4	2
Bn. Salom		4	3
Jac. Guerau		5	10

Miquel Pug		3	5
P. Garau		9	8
Jordi Garau		2	
Vicens Despug		4	10
P. Despug		4	10
Jac. Thomas e son fill	2	12	
Francesch Thomas	1	6	7
Anthoni Axida		4	10
Jac. Sala	1	7	
P. de Montblanch		6	4
G. Gordiola		2	5
Remon Julia	1	4	2
Berthomeu Catany		7	3
Berthomeu Avella		10	11
Francesch Palagri	1	5	7
Anthoni Pug		12	1
Guillem Pug		12	1
Jac. Steva		18	1
P. Steva		2	5
Guarcia Delgrado	2	1	1
P. Guerau fill den Ar.		7	3
Berthomeu Pou		2	5
Roveyat		4	10
Johan de Olives		7	3
Berthomeu de Olives	1	9	
Ferrer Avella		10	11
Anthoni Sala	1	1	9
P. Mas		14	6
Guabriel Picornell	1	12	
G. Pons	1	6	7
G. Picornell	1	1	9
Jac. Reus		14	6
P. Merti		8	8
G. Salva		11	1
Bn. Cardell		9	8
Jac. Company genre den Avella		4	10
Johan Servera	1	5	7
Simon Muntanyans	2	18	
Lo hereu den Bg. Malferit	1	9	
Johan Vilalonga	1	9	
Perico Ferrer		15	4
La posesio den Agost		13	6
La posesio den Francesch Reus			

- 1 CATEURA BENNÀSSER, P. (2005). *Mallorca en el segle XIV*. El Tall, Palma, p. 90.
- 2 *Ibidem*, p. 98.
- 3 BARCELÓ CRESPI, M. (1983). «Sobre una talla de 1478». *BSAL*, núm. 39, p. 435.
- 4 CAMPANER Y FUERTES, A. (1881). *Cronicon mayoricense*. Establecimiento Tipográfico de Juan Colomar y Salas. Palma, p. 143.
- 5 FONT OBRADOR, B. (1974). *Historia de Lluçmajor*, vol. II, Ajuntament de Lluçmajor, p. 261-269.
- 6 BARCELÓ CRESPI, M. (1983). «Sobre una talla de 1478». *BSAL*, núm. 7, p. 435.

LA FORJA D'UNA CULTURA REPUBLICANA DEMOCRÀTICA I POPULAR A LLUCMAJOR DURANT EL SEGLE XIX

CATALINA MARTORELL FULLANA

INTRODUCCIÓ

En aquesta comunicació pretenem conèixer l'arrelament que tingué al poble de Lluçmajor el republicanisme al llarg del segle XIX. En concret volem analitzar aquell republicanisme lligat a una cultura republicana democràtica i popular més pròpia de partits com el republicà federal.

A vegades es tendeix a parlar de republicanisme en singular i englobant totes les tendències, com si es tractàs d'una ideologia amb una doctrina unitària. Però dins el republicanisme sorgiren diferents branques i maneres d'entendre la política, per això és més convenient parlar de republicanismes en plural. Per una banda, podríem parlar del republicanisme lligat a una cultura liberal progressista, i de l'altra d'un altre republicanisme lligat a la cultura liberal democràtica. Aquesta última cultura és la que ens interessa estudiar en el cas de Lluçmajor.

Com varen exposar els historiadors Pere Gabriel i Àngel Duarte en un estudi conjunt, el republicanisme no és un moviment homogeni, sinó que dins el republicanisme varen existir tendències ideològiques o cultures polítiques. Ells dos ens parlen per una banda de l'existència d'una cultura republicana liberal progressista i per l'altra de la cultura republicana federal. La cultura federal republicana estava més a l'esquerra que no pas la liberal progressista. La liberal progressista apareixia preocupada de forma obsessiva per la modernització de l'Estat i la política, mentre que la liberal popular i democràtica cercava per damunt de qualsevol altra consideració un aprofundiment social efectiu de la democràcia. Aquesta pretenia constituir un moviment popular i obrer, preconitzava la construcció d'un Estat federal, que havia de partir de la voluntat dels sectors populars, ja que d'alguna manera es tractava del seu Estat, enfront de l'Estat unitari que era l'Estat dels burgesos.¹ Per altra banda, l'historiador Román Miguel González afirmà també que existiren dues tendències organitzatives clarament diferenciades dins el republicanisme: per una banda la que aspirava a l'organització d'un partit de masses fort i disciplinat de dalt a baix i, per

l'altra hi havia la tendència a organitzar des de baix a dalt el moviment federal, no sols com a partit de masses disciplinat, sinó també com una gran associació cívica o institució ciutadanitzadora de les classes populars, així com també incideix en el fet que la tendència que ell anomena *demosocialista* pel que fa a l'organització del partit federal havia d'esser especialment local, eminentment social i embrionària de la futura organització federal d'Espanya.²

Aquest republicanisme federal, que fa la seva aparició sobretot durant l'època del Sexenni Democràtic (1868-1874),³ va tenir el seu màxim exponent en el Partit Republicà Democràtic Federal (PRDF), partit que escampà l'ideal demòcrata i aconseguí un gran suport de les classes populars, que per primer cop en la història podien participar en el sistema electoral espanyol i podien associar-se per reivindicar i millorar les seves condicions laborals i socials. Per altra banda, també es treballà força a millorar l'educació de les classes populars. Per això, es crearen moltes escoles encaminades a instruir els obrers, i ho podem veure molt clar també en el cas de Lluçmajor. Fins aleshores l'educació es trobava monopolitzada per l'Església.

En el cas de Mallorca, durant el període del Sexenni Democràtic el republicanisme fou bàsicament federal i no hi hagué disputes com a la resta d'Estat, on es donaren fortes diferències entre federals i unitaris.⁴ Més endavant dintre del republicanisme federal sorgí una ala més radical, la intransigent, que es negava per exemple a acceptar una constitució monàrquica –com era la de 1869– i que el 1873 provocà insurreccions cantonals que posaren en pràctica el seu ideal. Durant la Restauració borbònica el republicanisme apareix clarament dividit en quatre famílies: els federals, els possibilistes, els zorrillistes i els salmeronians.

En aquesta comunicació ens volem fixar en aspectes que van més enllà de la ideologia i les organitzacions partidistes, tot i que també hi feim esment. A part, volem fixar-nos en la seva base social i aquelles formes de participació que podríem dir que van més enllà del marc estricte de l'organització política i endinsar-nos a conèixer les seves xarxes de sociabilitat. Així, volem saber qui eren els republicans de Lluçmajor, la seva procedència social, els espais de sociabilitat com puguin esser cafès, mutualitats, cooperatives, etc., que freqüentaven i on duïen a terme les seves polítiques. Per altra banda volem esbrinar quines eren les seves preocupacions i trets identitaris del republicanisme vuitcentista, com puguin esser l'anticlericalisme, la visió descentralitzadora de l'Estat, per tant l'aposta pel federalisme, o l'obrerisme més reformista, és a dir, aquell partidari de la creació de caixes d'estalvi, mútues i escoles, a través del qual les classes obreres i populars aconseguïen l'emancipació social i que també arrelà a Lluçmajor.

Finalment volem explicar per què el republicanisme llucmajorer es convertí en un punt dels més importants de l'illa de Mallorca, i al cap i a la fi allà, des de mitjan segle XIX fins al canvi de segle, el 1900, s'hi forjà una important cultura republicana. Ara bé, ja hem fet esment al principi que ens fixarem en la cultura política més de l'ala esquerra, la cultura republicana liberal democràtica.

Per realitzar aquest treball ha estat clau la consulta de l'hemeroteca, sobretot la premsa republicana.⁵ També han estat imprescindibles els estudis previs realitzats per Pere Gabriel sobre Lluçmajor i també la consulta de la *Historia de Lluçmajor* de Bartomeu Font.⁶

1. ELS INICIS. LLUCMAJOR I EL REPUBLICANISME ABANS DE LA REVOLUCIÓ DE 1868

La penetració de les idees democràtiques al poble de Lluçmajor la trobam en ple Bienni Progressista (1854-1856). El 1856 es va dur a terme un acte festiu per part de la Milícia Ciutadana de Lluçmajor. Després d'un simulacre i una serenata a càrrec del regiment de la milícia, s'hi va celebrar un banquet fraternal, on segons la crònica feta per diaris demòcrates de Madrid va regnar l'ordre i l'alegria vertaderament democràtica.⁷ Aquest acte es va fer a l'oratori de Gràcia i ja hi veim un nucli proper al Partit Democràtic, que s'havia creat el 1849 –i d'on sorgirà, com hem dit, el PRDF. A més, es veu una participació directa de les classes populars en aquest acte de la milícia.

També és interessant analitzar la figura del francès Paulino Verniere, un enginyer agrònom que formà part de l'Ateneu Balear de Palma, amb vinculacions amb Lluçmajor, ja que hi tenia algunes propietats. El dit ateneu era un punt de reunió i debat de les forces progressistes mallorquines. Sembla que Mr. Paulino era un dels homes de les files democràtiques. Aquest, segons Miquel Bibiloni Corró, «se en-golfaba en las sinuosidades de una filosofía mal entendida, de una religión negativa y de un socialismo repugnante, concluyendo por encominar las ventajas que reporta a los pueblos un gobierno republicano»⁸. Com hem dit, Paulino Verniere formava part dels cercles demòcrates que giraven entorn de l'Ateneu Balear. Ell mateix havia realitzat algunes conferències a Lluçmajor sobre l'evolucionisme i també era soci del casino dels liberals de Lluçmajor, Can Mataró, on sovint parlava sobre nous procediments agrícoles. Adquirí molta fama al poble quan es posà al capdavant de la junta de sanitat per salvaguardar el poble de la invasió del còlera que havia arrasat Palma el 1865. El publicista Miquel Bibiloni també destacava que Verniere havia fet que el Casino de Can Mataró se subscriuís al diari democràtic *La Discusión* de Madrid.⁹

Però quan el republicanisme es va fer visible arran de la Revolució de 1868, ell no milità mai dins cap cercle republicà. Potser els seus anys de joventut estava més contagiats de les noves idees que recorrien l'Europa de 1848, i a poc a poc anà moderant el seu discurs i continuà més proper a les propostes del partit progressista.

Un any després del còlera de 1865 i dels discursos apassionants de Verniere es va crear la societat mutualista La Protectora (1866). Fou impulsada pels primers

republicans llucmajorers, com Nicolau Taberner i Mateu Ripoll, i tingué continuïtat al llarg del vuit-cents. La Protectora fou creada dia 1 de març de 1866. La societat havia de facilitar assistència mèdica, ajuts econòmics als invàlids i als malalts, petites indemnitzacions a les vídues dels socis morts, etc. A més, la societat pretenia moltes coses més: procurar instrucció, decoroses diversions, tots els avantatges que s'obtenen en el tracte de les persones, segons deien els seus estatuts.¹⁰ Els anys vint del segle xx encara existia. Havia plegat un nombre ben considerable de socis: 145 l'octubre de 1869, 449 el juny de 1886, 305 el març de 1900. A la seva presidència hi trobam els republicans vuitcentistes, primer Nicolau Taberner Salvà, després Mateu Ripoll i a finals de segle Joan Sastre.¹¹

Aleshores, arran de la Revolució de 1868 a Lluçmajor ja hi havia un cert caliu, les idees democràtiques eren presents al poble i el lloc de difusió era sobretot la societat La Protectora. No és d'estranyar que Lluçmajor fos un dels punts de Mallorca on es produïren aldarulls la nit del 2 d'octubre, moment en què arribà la notícia dels successos de La Gloriosa a Mallorca. Al poble de Lluçmajor es visqueren tensions i saquejos i també s'hi formà una junta revolucionària per part de les forces liberals progressistes del poble. Aquesta junta estava formada per: Antoni Maria Socias, Mateu Ripoll, (comerciant), Llorenç Pons Pons, Antoni Garcia (forner), Andreu Salvà Galmés, Nicolau Taberner Salvà (nebot de l'exsecretari), Antoni Salvà Noguera, Agustí Cererol, Antoni Joan, Damià Salvà, Agustí Talladas, Antoni Salvà Mataró (nebot de l'exbatle) i Guillem Tomàs. Com veurem, molts d'ells tingueren un paper destacat dins la política republicana de Lluçmajor.

Els saquejos de la nit del 2 d'octubre de 1868 es feren a la casa del notari Gabriel Clar Salvà, que es trobava a Palma i havia deixat el seu domicili confiat a la seva criada, Margalida Salvà. Com diu Miquel Bibiloni: «de la casa de Clar no quedaron más que las paredes, aunque en mal estado; todo ardió o fué robado». També passaren per la casa de l'exsecretari Nicolau Taberner Sbert, que finalment no assaltaren ja que circulà el rumor que en aquell domicili no hi havia diners. Però allà on sí que anaren fou a la posada de Son Grauet, propietat de D. Bartomeu Castell, un dels hi-sendats més rics del poble. Vet aquí l'arribada de les masses a la finca de Son Grauet:

«Las diez y media de la noche sería cuando el populacho asaltó la posada del Sr. Castell, quien pocos momentos antes estando cenando con su familia, tuvo noticia de que su casa era una de las indicadas para ser robadas, y engancho un caballo a una galerita, abandonó su domicilio al cuidado de dos criados (*mis-satjes*), y a todo escape se dirigió a Santa Eugenia, salvándose de este modo él y su familia. Una ventana dió paso a los foragidos, quienes se portaron tan bien y tan escrupolosa fué la limpia, que no dejaron en la casa ni por valor de un céntimo. La hoguera consumió también la parte que no pudieron aprovechar.»

Miquel Bibiloni apunta que aquests excessos comesos pel poble eren fruit de les idees socialistes que circulaven i en concret de la lectura de textos com el de Proudhon titulat *La propietat és un robu*.¹² El dia 4 d'octubre arribà al poble una secció de 12 cavalls de l'esquadró de caçadors de Mallorca, comandada per un sergent, que la Junta de Palma havia enviat a Lluçmajor per restablir l'ordre. No hi havien pogut arribar abans perquè les forces de l'ordre de Lluçmajor havien anat a servir a Palma per tal de pacificar els aldarulls que també s'estaven vivint a la capital.

Després del triomf de la Revolució de La Gloriosa es prepararen eleccions de cara al gener de 1869. Per aquest motiu un dels homes més destacats del republicanisme federal, Miquel Quetglas Bauzà, realitzà un acte de propaganda a Lluçmajor junt amb el pintor Ricard Anckerman –el qual també simpatitzava amb les idees republicanes. Miquel Quetglas va exposar els principis fonamentals del sistema republicà i posà especial èmfasi en la supressió de les quintes i en el mecanisme de les contribucions indirectes, mentre que Ricard Anckermann en to calorós parlà sobre l'ideal republicà. Aquesta visita generà que l'endemà un important nombre de persones es concentràs per demostrar el seu suport a la República Federal.¹³ Aquest fet demostra l'èxit de les idees republicanes entre el poble de Lluçmajor el 1868, en part fruit d'aquests treballs previs i de l'organització embrionària dels inicis de la dècada dels seixanta.

2. ELS REPUBLICANS FEDERALS DE LLUCMAJOR DURANT EL SEXENNI DEMOCRÀTIC (1868-1874)

A partir del Sexenni Democràtic a la zona sud de Mallorca, coneguda com el Migjorn, es desenvolupà un fort republicanisme i evidentment la ciutat més important de la comarca, Lluçmajor, fou on el republicanisme tingué més seguiment. Als pobles del costat com Campos i Santanyí també hi hagué organització per part dels republicans federals durant el període del Sexenni Democràtic. Per altra banda, el republicanisme de la zona de Lluçmajor es feu extensible als pobles veïns del Pla de Mallorca, com Porreres i Algaida, on també existí un nucli republicà organitzat.

Des de 1869 els llucmajorers disposaren d'un casino republicà. Aquest tenia la seva seu a la plaça. Els casinos republicans eren centres de difusió de la idea republicana i sovint s'hi creaven escoles –ja hem esmentat l'interès per l'educació de les classes populars que tenien els republicans–, i també sovint s'hi organitzaven societats obreres. A més en aquests espais s'hi celebraven actes de propaganda, conferències, activitats lúdiques com per exemple teatre o ball, i també era un lloc on anar a llegir o debatre sobre l'actualitat, ja que també tenien un espai per a biblioteca on rebien les capçaleres de premsa afins i on els socis podien acudir.

Al casino de Lluçmajor s'hi va crear una escola d'adults i també s'hi varen organitzar algunes societats obreres.¹⁴ El 1870 s'hi va allotjar la Unió de Canteros. L'ofici de trencador de marès era molt corrent a la zona de Lluçmajor. Precisament foren els republicans els qui organitzaren als trencadors amb l'arribada de la llibertat d'associació que possibilità el Sexenni Democràtic. Aquesta era tota una demostració d'acostament cap al poble, ja que amb ells –les classes populars–, els federals pretenien transformar la societat, una societat que semblava més pròpia de l'Antic Règim. Per aquest motiu no és estrany trobar com a president de la societat Mateu Ripoll Ginard, un dels republicans més destacats del poble. El 1870 la Unió de Canteros estava composta per: president Mateu Ripoll Ginard; vicepresident Damià Salvà Salvà; secretari Antoni Garcias Vidal; recaptador Guillem Puig; comptador Joan Llaneras, i vocals Joan Salvà Taberner, Antoni Gamundí Noguera, Miquel Oliver Salvà, Julià Tomàs Garau, Gabriel Oliver Servera, Maties Monserrat Salvà i Antoni Clar Carbonell.¹⁵ Un altre col·lectiu que s'associà foren els treballadors del camp. Aquests una mica més tard, a principis de 1874, organitzaren la societat La Felicidad, que presidia Pau Salvà i que tenia com a secretari Maties Salvà.¹⁶

És important destacar el grup de republicans de la zona de s'Arenal de Lluçmajor que habitaven a la famosa Illeta dels Republicans de s'Arenal.¹⁷ Aquests eren Mateu Ripoll, Damià Salvà i Antoni Garcias Vidal. Tots ells els hem vist a la Unió de Canteros, que a principis de 1873 passà a denominar-se La Fe.

Les primeres reunions per constituir aquesta societat obrera s'havien fet al Casino Republicà de Lluçmajor, que estigué molt relacionat amb l'estalvi i l'ajut mutu. El seu objectiu fou crear caixes de resistència per proporcionar recursos als socis que n'haguessin de menester. Actuaven com a societats d'estalvis i préstecs: els socis pagaven unes petites quantitats mensuals (1, 2 o 3 rals de velló). Devers el 1881 els trencadors es tornaren a constituir: la Unió de Canteros y Auxilios Mutuos, presidida per Antoni Sastre Tomàs, i també la societat d'estalvis La Confianza, presidida per Miquel Tomàs Tomàs.¹⁸

Però aquest embrionari moviment obrer no només s'organitzà de la mà dels republicans federals, sinó que paral·lelament havien arribat a l'illa de Mallorca les idees de l'Associació Internacional de Treballadors (AIT), creada el 1864. A Mallorca la AIT va estar molt influenciada pel socialisme antiautoritari de Bakunin i es mostrà antipoliticista. Per això rebutjà participar i cooperar amb els republicans. En el cas de Lluçmajor val a dir que també hi hagué un nucli de la Internacional anarquista. Aquests havien triomfat sobretot a Palma però a Lluçmajor es parlava que al gener de 1870 els obrers volien associar-se a l'AIT. Si seguim la publicació que feren els anarquistes mallorquins *El Obrero* (1869-1870), podem saber que pel març de 1870 els llucmajorers seguien insistint a adherir dues societats obreres que ja existien, com eren la de paraires i la de trencadors, les dues controlades pels republicans. A l'abril es diu que a Lluçmajor s'havia creat una nova societat formada per 900 petits propietaris i que els sabaters havien iniciat una reunió i disposaven de 200 homes. Durant

la Primera República, el 1873 es creava entre el setembre i l'octubre un grup de treballadors del camp.¹⁹ Segurament aquestes societats obreres rondaren entre el republicanisme i l'anarquisme, però acabaren abraçant el republicanisme, ja que en el cas dels internacionalistes molts cops patiren represàlies, no només pel govern liberal, sinó també pel republicà. A més als pobles l'obrerisme fou més fàcil de controlar pels republicans que no a Palma. Ara bé, els homes de l'AIT de Lluçmajor intentaren cap al març de 1873 organitzar una federació local de treballadors.²⁰ Això vol dir que d'alguna manera encara hi havia connexions amb l'AIT i els republicans no tenien del tot l'exclusiva en l'organització del moviment obrer al poble de Lluçmajor.

Per altra banda, és important comentar la vinculació amb el poble de Lluçmajor que s'havia donat fins aleshores a una de les figures principals de l'AIT anarquista mallorquina, com és Francesc Tomàs Oliver. Un estudi realitzat per Jaume Terrassa el 1979 parla de la possibilitat que Francesc Tomàs fos nascut a Lluçmajor.²¹ Aportacions recents, però, el situen a la localitat de Selva, on s'ha pogut comprovar la seva partida de naixement.²²

Coneguem quins grups socials donaven suport al republicanisme federal a Lluçmajor. Dins el republicanisme bàsicament fou la petita burgesia, la menestralia i els obrers, tant de les fàbriques com del camp, els qui donaren suport a la causa republicana. A Lluçmajor ocorregué el mateix. Durant el Sexenni Democràtic hi varen tenir una forta implicació Mateu Ripoll, Nicolau Taberner i Andreu Salvà. Eren ells els qui normalment participaven en actes lúdics als pobles del voltant. Per exemple el 1870 els republicans de Lluçmajor havien participat en el del puig de Sant Salvador (Felanitx), juntament amb els correligionaris de Manacor i Felanitx. També participaren en una manifestació a Santanyí, juntament amb altres republicans vinguts de Palma o Felanitx.²³

Pel que fa a Nicolau Taberner Salvà, es tractava d'un comerciant i administrador municipal que havia presidit ininterrompudament la societat La Protectora, almenys entre 1866 i 1876. També va formar part de la minoria republicana a l'Ajuntament de Lluçmajor de 1869-1872 i sembla que mantingué una gran coherència ideològica al llarg de tot el segle.²⁴ El setembre de 1873 fou candidat pel primer districte de Lluçmajor en les eleccions provincials.²⁵ Un altre dels més destacats va ser Andreu Salvà Galmés, de s'Arenal. Va ser l'alcalde quan es constituí el nou ajuntament l'1 de febrer de 1872 i repetí l'agost de 1873, proclamada ja la República.²⁶ Desconeixem la professió d'Andreu Salvà.

L'altre home destacat era Mateu Ripoll Ginard, comerciant i propietari, que també fou regidor i membre de La Protectora, com també l'impulsor de les primeres societats obreres mutualistes, la que agrupà els trencadors de marès. En els anys vuitanta fou membre del Casino de Lluçmajor i president de La Protectora, i es començà a relacionar amb els liberals sagastins.²⁷ Ampliaven el nucli republicà de Lluçmajor el mestre originari de Santanyí Sebastià Tomàs Ferrando. Els seguiren una sèrie de joves del moment: a més de Mateu Ripoll, Antoni Garcias Vidal, Joan

Sastre Llambies, etc. En el cas d'Antoni Garcias –*l'amo Antoni des Forn*–, amb la proclamació de la República passà a ser el nou secretari fins al 1875, que hagué de dimitir. També havia estat secretari de la Unió dels Trencadors el 1870 i fou soci de número del Casino de Lluçmajor.²⁸

Tots ells, a més de la manifestació republicana de Santanyí, també participaren en una manifestació al poble de Campos al setembre de 1870. A aquesta hi varen assistir republicans de Lluçmajor, Porreres, Santanyí i Felanitx, va recórrer els carrers precedits de la música i s'hi pronunciaren discursos.²⁹ El 1872 tornam a tenir notícies dels republicans de Lluçmajor i la seva participació en les eleccions de l'agost de 1872: se'ns informa que els republicans d'aquesta localitat són tot un exemple perquè en el primer dia d'eleccions ja han anat a votar, el qualifiquen de poble modèlic i en diuen que és el poble republicà per excel·lència.³⁰ Ja durant la Primera República al poble de Lluçmajor existien dos grups republicans diferenciats –benèvols i intransigents–, molt enfrontats.³¹ Una de les propostes a l'Ajuntament de Lluçmajor fou l'enderrocament de les creus de terme, ja que entenien que s'havia d'eliminar qual-sevol símbol religiós. També en aquest poble fou on s'instal·là la primera biblioteca popular que promogué el govern de la República i que adoptà el nom d'Eusebi Pascual Orrios, que durant la Primera República exercí de governador civil de Mallorca i s'encarregà d'organitzar la primera biblioteca popular. Després del cop d'estat de Pavía (1874) i l'arribada de la Restauració, Eusebi Pascual abraçà el partit republicà possibilista. Un partit que com veurem tot seguit tingué força a Lluçmajor.

3. LA RESTAURACIÓ BORBÒNICA I LES DIFERENTS FAMÍLIES REPUBLICANES A LLUCMAJOR

Com hem vist, durant el Sexenni els federals tingueren una gran participació política a Lluçmajor. Però després amb la Restauració els principals homes com Andreu Salvà es mogueren cap al republicanisme possibilista de Castelar. També crearen un comitè els zorrillistes i els federals es diluïren entre les postures moderades de Castelar i les radicals de Zorrilla. Durant la dècada dels vuitanta el republicanisme llucmajorer s'arreglègà entorn de la societat mutualista i cooperativa Unió Obrera Balear, creada a Palma el 1881. El 1884 els llucmajorers crearen una sucursal i organitzaren una cooperativa i una escola. Al llarg del vuit-cents, aquesta societat es caracteritzà pel seu reformisme i el seu anticlericalisme.

A l'octubre de 1880 va morir un important personatge de la política republicana: Nicolau Taberner Salvà, que havia estat regidor i diputat provincial. Com que no era catòlic fou enterrat al cementiri dels dissidents. El dia de l'enterrament els republicans sortiren al carrer per acomiadar un dels republicans llucmajorers que

des de 1868 més s'havien significat. Atès que encara estava pendent construir una zona no catòlica, s'aixecà un mausoleu en la seva memòria. La crònica necrològica fou publicada al diari possibilista *La Opinión*. Allà es narra la marxa fúnebre fins al cementiri acompanyada de música i parlaments. «Casi todo el pueblo, por no decir el pueblo entero ocupaba las calles y avenidas que se encontraban desde la plaza donde vivió el difunto y que estaba completamente atestada hasta el cementerio. Gran número de personas precedían el cortejo.»³²

A la dècada dels vuitanta, en un context de manco llibertats, els federals perderen pes a les principals poblacions republicanes com Lluçmajor, Pollença o Felanitx, però el conservaren a Palma i altres localitats importants com Sóller o Manacor. En aquests indrets hi mantingueren els comitès municipals.

Ara els antics federals com Andreu Salvà o Mateu Ripoll optaren per altres tendències que s'obrien pas entre el republicanisme de la Restauració. Des de 1874 hi hagué un focus seguidor de Castelar, el nucli més important del qual es trobava precisament a Lluçmajor, amb Andreu Salvà com a principal cap del partit.³³ El març de 1881 es constituí el comitè local del partit possibilista mallorquí amb Joaquim Fiol (director de l'òrgan del partit *La Opinión*), Eusebi Pascual, Gabriel Alzamora, Benet Pomar, Rafel Gacias Garau, Jaume Sancho i Andreu Salvà, de Lluçmajor.³⁴ També els zorrillistes s'organitzaren a Lluçmajor. El 1882 establiren un comitè democràtic progressista al poble.³⁵

En el cas de Mateu Ripoll, aquest passà al partit de Sagasta el 1881, i el 1900 presidí La Protectora.³⁶ La societat mutualista La Protectora també va fer un gir a partir de la Restauració i se sumà a projectes més aviat liberals progressistes.

Hem apuntat que el 1873 durant la Primera República al poble de Lluçmajor ja s'entreveïen diferents maneres d'entendre el republicanisme i el camí cap a la transformació de la societat. S'intueix quin tipus d'organització es vol seguir i el paper que han de tenir les classes populars. Si aquestes classes populars han de participar en la transformació, el canvi ha de venir des de baix; si se les vol organitzar per tenir una important base electoral per canviar aspectes polítics, ha de ser des de dalt, a través del sufragi universal. Queda clar que en el cas de Lluçmajor acaba triomfant el republicanisme de caire liberal progressista, que entén que el canvi ha d'arribar des de dalt. Ara bé, els federals lluçmajorers, que esdevingueren minoria, es diluïren entre els republicans possibilistes i els zorrillistes, i sobretot entre aquests últims a la sucursal Unió Obrera Balear, on com a Palma militaven republicans federals i zorrillistes. Per tant es tractava d'aquell republicanisme propi de la cultura republicana democràtica i popular.³⁷

El 1884 es creà la Unión Obrera Lluçmayorense, adscrita a la Unió Obrera Balear. Els homes més importants foren el picapedrer Joan Ginard Fullana, que en fou el primer president, i Miquel Tomàs Sastre, que hi actuà de secretari. A finals de 1885 eren uns 200 membres. A mitjan 1886 n'eren 300. Se situà a la Plaça, al número 3, a la casa de Joan Oliver. Creà una caixa d'estalvis (el juny de 1885), una

escola i una cooperativa del guix i altres materials per a la construcció, a benefici dels socis picapedrers, els quals segons sembla eren majoria. El juny de 1884 es creà una societat paral·lela per a activitats més recreatives i festives: La Tertúlia.³⁸

Concretament el gener de 1885 quedà constituïda a Lluçmajor la sucursal de l'entitat Unió Obrera Balear.³⁹ El president interí era Miquel Monserrat, i el secretari interí, Josep Catany. Fou exactament a mitjan desembre de 1884 quan un grup de gent es reuní al local del carrer de Salom, número 48, 2n i decidiren crear una sucursal,⁴⁰ amb la intenció de crear una cooperativa i una societat de socors mutus.⁴¹ El 1885 la secció de Lluçmajor disposava d'una escola i sol·licitaren al Ministeri de Foment una biblioteca i una subvenció per poder pagar els professors de l'escola nocturna que tenien i que s'encarregava de donar instrucció a tots aquells que per falta de recursos no havien pogut anar a escola.⁴² La seu social de l'entitat obrera de Lluçmajor canvià de domicili. En primer lloc estigué ubicada a la casa de Joan Oliver, a la plaça del poble, i el febrer de 1886 es traslladà a can Boscana, al carrer de Sant Miquel.⁴³ Un espai més ampli que l'anterior on es reunien els primers diumenges de cada mes. Quan es formà la societat el desembre de 1884 ja tenia 300 socis.⁴⁴ A més de l'escola nocturna, la sucursal de Lluçmajor creà el 1885 una caixa d'estalvis, dirigida per una comissió creada a propòsit.⁴⁵ Aquell any la junta acordà fins i tot construir un edifici nou i propi al desembre de 1885, i donat el gran nombre de picapedrers que hi havia a les seves files, com ja hem esmentat, crearen una cooperativa de guix i altres materials per a la construcció, a benefici dels socis picapedrers.⁴⁶ El 1887 encara seguia en peu i el vessant lúdic era força important, ja que es dedicaren a representar obres de teatre.⁴⁷ La llista de funcions i obres teatrals que es dugueren a terme entre el gener i febrer de 1887 ressaltava el to satíric d'aquelles funcions organitzades pels socis de la Unió Obrera Balear.⁴⁸

En general l'entitat Unió Obrera Balear sobrevisqué al llarg del segle XIX, però no tornà a ser mai la força que havia estat durant el període 1881-1886, tot i que tingué vitalitat a pobles grans com Sóller, Inca o Lluçmajor, a més de Palma, i continuà amb les mateixes tasques mutualistes, cooperativistes, educatives i d'entreteniment i fent front als seus enemics: l'Església catòlica i el caciquisme.

Per altra banda, devers el 1881 els trencadors també es tornaren a constituir: Unión de Canteros y Auxilios Mutuos, presidida per Antoni Sastre Tomàs, i també la societat d'estalvis La Confianza, presidida per Miquel Tomàs Tomàs.⁴⁹

Els republicanisme de caire democràtic, popular i lliurepensador pervisqué a la dècada dels noranta a Lluçmajor. Les cròniques i els discursos posaren de manifest que als pobles de Sóller, Andratx i Lluçmajor era on el republicanisme federal disposava de més adeptes. En el cas de Sóller i Lluçmajor, hi hagué una forta organització als anys noranta a través de la reorganitzada Unió Obrera Balear. Per exemple la Unió Obrera de Lluçmajor el febrer de 1891 recomanava el vot per a l'històric federal Antoni Villalonga.⁵⁰ El 1893 es fundà el Casino Republicà de Lluçmajor, que tingué com a president Matías Tomàs i com a secretari Antoni Pons.⁵¹ L'objectiu

d'aquesta societat, creada l'abril de 1893, era fomentar la propaganda de l'ideal republicà i proporcionar instrucció i recreació als socis. La seu del casino es trobava a la plaça Major del poble, al pis principal de la casa número 3.⁵² Per tant, on hem de buscar els federals llucmajorers és militant dins la Unió Obrera Balear. A més, com veim la casa de la plaça on es trobava la seu del casino republicà, la casa número 3, era la mateixa que la sucursal Unió Obrera de Lluçmajor. Aleshores cal parlar d'un nou impuls del republicanisme de tendència federal a Lluçmajor en el decenni dels noranta. En aquest cas s'hauria de conèixer una mica més la participació del grup encapçalat per Matías Tomás en el casino i també en la societat mutualista i cooperativista, juntament amb el grup d'homes que formà el comitè de la nova Unió Republicana (1896), coalició republicana que pretenia unir forces ajuntant totes les tendències republicanes de cara a les eleccions i arribar a estructurar ja en aquells moments un partit republicà fort. Entre ells precisament s'hi trobava Maties Tomàs Garcias i també Joan Ginard Fullana.

També és important apuntar que, si bé fins aleshores les societats obreres que havien tingut un gran pes eren de picapedrers, cap al 1893 foren de sabaters, i entre ells hi calà aviat la nova idea socialista. Després de la visita a Lluçmajor de Pere Pascual, Francesc Roca i Bartomeu Bestard es va crear una primera societat obrera de resistència de sabaters anomenada La Emancipación Obrera.⁵³ En part el món socialista que florí a finals del segle XIX i principis del XX a Lluçmajor era hereu de la cultura lliurepensadora i republicana del vuit-cents.

Al tombant del segle XIX, el republicanisme mallorquí tingué com a portaveu el diari *La Unión Republicana* (1896-1904) i disposà d'un casino a la ciutat i als pobles de Lluçmajor, Inca, Sóller, Pollença, Andratx, etc. Com sempre, es tractava sobretot de pobles grans amb una economia diversificada. A la part forana, els resultats del republicanisme foren més modestos, però aconseguiren representació a nuclis importants. En unes municipals del 1899 a Manacor obtingueren dos regidors i a Pollença, altres dos, un dels quals era Guillem Cifre de Colonya. També varen tenir un regidor a Andratx, Capdepera i Lluçmajor (Tomàs Sastre). El 1900 els republicans obtingueren representació a diversos municipis. A Manacor aconseguiren tres regidors, a Felanitx dos, a Inca dos i a Lluçmajor un (Joan Ginard Fullana).⁵⁴ El 1896 a Lluçmajor s'hi organitzà un comitè de la Unió Republicana i alguns dels seus membres foren regidors: Miquel Tomàs i Joan Ginard⁵⁵. Alguns d'ells abans havien militat dintre de la Unió Obrera Balear de Lluçmajor. Alguns dels actes dels republicans a Lluçmajor foren els següents: Per la fira de Lluçmajor es desplaçaren al poble els dirigents del partit d'Unió Republicana per fer-hi una reunió i un parlament al casino del poble, a càrrec de Jeroni Pou. El febrer de 1898 els republicans de Lluçmajor celebraven la commemoració de la Primera República en un banquet al qual assistiren els homes més distingits del partit.

4. LA VERTEBRACIÓ D'UNA CULTURA LLIUREPENSADORA A LLUCMAJOR

Una altra particularitat del republicanisme vuitcentista fou l'anticlericalisme. Un dels objectius marcats era aconseguir la separació de l'Església i de l'Estat. L'aposta per una educació laica i allunyada de l'Església fou una de les demandes més conegudes dels republicans. Freqüentaven ambients lliurepensadors i participaven en lògies maçòniques. De fet, a Lluçmajor s'organitzà una lògia –va ser un dels pocs pobles amb una lògia maçònica– i a més ja hem vist com els republicans crearen una escola entorn al casino republicà i a la Unió Obrera de Lluçmajor. També havien impulsat la biblioteca popular durant la Primera República.

Tant a Manacor com a Lluçmajor durant la Restauració s'organitzaren lògies i per tant tenia sentit que tant el rector de Lluçmajor com el de Manacor promoguessin campanyes contra la maçoneria i dedicassin els seus sermons a combatre les lògies maçòniques locals. A Lluçmajor el 1884 el rector predicava contra la maçoneria des del púlpit.⁵⁶ De fet eren els dos únics indrets de la part forana que organitzaren lògies, a més de la capital, Palma. A Manacor s'hi formà la lògia *Razón* i a Lluçmajor es creà la lògia *Fraternidad*. En el cas de Palma hi havia hagut les lògies *Primera Luz*, *Reforma*, *Prudencia*, *Reforma* i *Caridad*.⁵⁷ Tot i que en una notícia sobre el sacerdot de Manacor, des de les pàgines d'*El Demócrata*, s'assegurava que no només era a Manacor i Palma on hi havia grups maçons, aquests parlaven de l'existència d'associacions maçòniques a altres pobles importants de Mallorca, d'Eivissa i de Menorca on hi havia major proporció de lògies comparat amb Mallorca.⁵⁸ Potser es referís a Lluçmajor i alhora a altres pobles dels quals desconeixem totalment l'existència d'alguna lògia. De maçons llucmajorers tenim constància de Martí Frau Oliver, un industrial que durant la Primera República ja havia militat a la lògia palmesana *Primera Luz* i que fou més endavant mestre venerable de la lògia *Fraternidad* de Lluçmajor.⁵⁹ Durant el Sexenni Democràtic fou diputat provincial (1871) i regidor de l'Ajuntament de Palma durant la Primera República (1873). Durant la Restauració milità dins la Unió Obrera Balear de Lluçmajor. El 1887 n'era el vicepresident.

Dins el món lliurepensador també tingué èxit l'espiritisme, un dels principals impulsors del qual fou un llucmajorer que exercia de cap de peó de camins a Artà i era conegut amb el sobrenom *es Cabo*. A Artà visqué en una caseta de peons de camins als afores del poble i més tard s'instal·là al carrer del Llebeig. De fet l'espiritisme tingué seguiment al llevant mallorquí, sobretot a Capdepera i Artà, a més de Palma. Aquest espiritista era Gori Jaume Ballester, segons apunta l'estudi de Josep Terrassa sobre l'espiritisme a Capdepera.⁶⁰

Un altre col·lectiu a tenir en compte foren els protestants. A poc a poc s'anava estenent la propaganda protestant, i el novembre de 1868 se sap que un anglès repartia fulletons sobre l'evangeli de Sant Marc i que en menys d'un quart d'hora

n'havia distribuït més de 500 exemplars.⁶¹ Al poble de Lluçmajor es deia que un francès predicava contra l'Església catòlica.⁶² Molts cops republicans i protestants sintonitzaren. En el cas de Menorca el portaveu de les idees republicanes federals –*El Menorquín*– anava replet de notícies sobre la comunitat protestant de l'illa. Igualment a Mallorca, a localitats com Sóller, republicans i protestants compartien local. A Palma, just després de l'aprovació de la llibertat de cultes (1869) s'obrí una llibreria protestant a la plaça de Cort i s'ironitzava dient que hi anirien a inspirar-se els republicans recentment elegits regidors per l'Ajuntament de Palma.⁶³

Ara bé, una de les lleis encaminades a laïcitzar la societat fou la del matrimoni civil, aprovada el 1870. Aquesta fou acollida amb molt d'èxit entre els republicans mallorquins. En els primers mesos de l'any 1871 en el partit judicial de Palma es varen celebrar 69 matrimonis civils; d'aquests 31 eren de Palma i 22 de Lluçmajor.⁶⁴ Com veim aquesta mesura laïcista tingué molt bona acollida a Lluçmajor. Arran del cop d'estat de Pavía el 1874 aquesta llei deixà de tenir vigència i no es tornà legalitzar el matrimoni al marge de l'Església catòlica fins a la proclamació de la Segona República.

L'intent de dur a terme la separació entre l'Església i l'Estat provocà el xoc entre els sectors anticlericals i els catòlics. Un dels exemple més evidents en aquest sentit fou al municipi d'Andratx, on el batle republicà federal Miquel Moner Pallisser intentà aplicar aquesta política laica, fet que provocà aldarulls, bregues i polèmiques entre l'Església i l'ajuntament republicà. Durant tota la batlia de Moner, aquest no consentí que l'Església realitzàs cap acte públic al carrer sense el permís previ de l'Ajuntament. Un dels casos més sonats d'aquell any fou la celebració del salpàs en el marc de les festes de Pasqua, en què s'acabà multant el clero que es passejava casa per casa per recaptar diners per a l'Església. Una altra mesura que provocà gran enrenou fou l'adoptada per l'Ajuntament de Lluçmajor, que proposava enderrocar les creus de pedra del terme municipal.⁶⁵ A més, els republicans aprofitaren la conjuntura de la República per suprimir confraries i s'atreviren a eliminar una de les més antigues de Palma, la de la Sang, establerta a l'Hospital General. Fou dissolta per ordre de la Diputació Provincial.⁶⁶

Hem d'afegir que els diaris republicans anaven farcits d'abusos comesos per clergues mallorquins. Arriben informacions des de Lluçmajor, on es culpava el rector d'haver travelat a propòsit sobre una jove devota. Així ho publicà *El Iris del Pueblo*:

«Cuentase que ayer al anochecer en la parroquial iglesia de Lluçmajor hubo sustos mayúsculos. Parece ser que una jovencita sumamente religiosa, subió como de costumbre a la Capilla del Santo Cristo a venerar aquella figura y que poco tiempo después un cura alto y seco se dirigió al mismo lugar y como reinaba allí completa oscuridad, tropezó el cura con la jovencita y allí tendidos a los pies del Cristo... Acudieron algunos devotos pero todo había ya pasado.»

El Iris del Pueblo advertia:

«Cuidado jovencitas de Lluçmajor con los tropiezos de los curas ya lo veis, hasta en la iglesia caen las mujeres Sr. Ecónomo V. que tan fiel guardador es de su iglesia procure evitar tales tropiezos.»⁶⁷

Era molt comú burlar-se d'aquest aspecte sexual i per això trobarem molts articles denunciant el bon viure del clero i les seves malifetes. Però sobretot allò que es vol aconseguir denunciant, malgrat sigui a mode de befa, és que l'Església perdi el monopoli educatiu que té i la religió deixi d'ensenyar-se a les escoles, que formi part només de l'àmbit privat. Aquesta proposta era inacceptable per part dels sectors eclesiàstics, aliats del poder, i per això en aquells moments intensificaren el seu clericalisme i combateren amb fervor les propostes lliurepensadors i laïcistes. Mallorca viu l'etapa del vuit-cents marcada per un fort clericalisme en resposta a les propostes laïcistes dels republicans, anarquistes i socialistes, fet que, com veim, tampoc passà desapercebut a Lluçmajor. Per ventura, per a futures investigacions, seria interessant conèixer l'opinió del clero llucmajorer i l'oposició que poguessin manifestar als grups republicans del poble i, més endavant, ja iniciat el segle xx, als socialistes.

CONCLUSIONS

En aquesta comunicació hem tractat de dibuixar aquell grup de republicans que defensaren un republicanisme de caire democràtic i popular. Hem pogut constatar com aquest existí a Lluçmajor i gaudí de molt d'èxit, i que, juntament amb Palma, Lluçmajor fou un dels punts geogràfics més importants del republicanisme mallorquí, amb altres localitats com Sóller, Inca, Pollença o Manacor. Aquest fet demostra com era d'urbà el republicanisme mallorquí, que va tenir èxit a les localitats més grans, on existia una economia diversificada.

És important apuntar com aquest republicanisme llucmajorer començà a fer-se un lloc en la dècada dels seixanta i com durant el Sexenni Democràtic Lluçmajor es convertí en una ciutat republicana –Andreu Salvà n'aconseguí la batlia. Fins i tot durant la Primera República hi hagué temps per a divergències entre benèvols –els qui volien el canvi de dalt a baix– i els intransigents –el canvi arribaria de baix a dalt. Aquest fet marcà l'evolució del republicanisme llucmajorer durant la Restauració, ja que s'hi perfilaren dues maneres d'emprendre la lluita republicana. No hi ha dubte que els possibilites, amb Andreu Salvà, foren un sector polític important dins el poble i que cercaren aliances amb el Partit Liberal de Sagasta, on precisament milità l'històric republicà Mateu Ripoll. Però quan semblava que els federals deixaven de tenir la visibilitat i la importància dels anys anteriors, la tornaren a recuperar a través de la Unió Obrera Balear on es trobaven organitzats. Aquí pogueren dur a terme

el seu programa i, com hem vist, feren polítiques de caire reformista: organitzaren una escola, una mútua, una cooperativa i una caixa d'estalvis. Aquest gran projecte fou present durant les dècades dels vuitanta i noranta del vuit-cents i feu possible mantenir la força de la qual sembla que havia gaudit el republicanisme a Lluçmajor en moments de manca de llibertat en ple règim de la Restauració, en què era gairebé impossible superar el fort conservadorisme i el caciquisme de l'illa de Mallorca en general. Aguantar la flama republicana sota l'aixopluc de la Unió Obrera feu possible també que la Unió Republicana, apareguda primer com a coalició el 1893, fos molt forta al nucli de Lluçmajor, i que a través d'aquesta aconseguissin entrar a l'Ajuntament amb un o dos regidors.

En conclusió, com hem vist, durant tot aquest temps es desenvolupà a Lluçmajor una cultura política republicana de base democràtica, popular i lliurepensadora, que en certa manera heretà el socialisme llucmajorer de principi de segle xx. Aquests varen recollir la llavor sembrada pels republicans vuitcentistes i sobretot els seus projectes educatius, d'estalvi i cooperativistes. Entrats al segle xx, Lluçmajor es convertí en un poble vinculat a la indústria de la sabata i paral·lelament s'hi desenvolupà un fort socialisme, el qual creà, per exemple, importants cooperatives que només la Guerra Civil va poder aturar.⁶⁸ Com dèiem, aquest model l'heretaren dels republicans d'antany però ara els obrers llucmajorers volgueren convertir-se en una societat de resistència i aferrar-se a les noves possibilitats que els oferia el socialisme. Així, abandonaren el reformisme tan característic del republicanisme del vuit-cents.

Com ja hem dit, per ventura com a futures investigacions, seria interessant conèixer l'oposició que demostraren els conservadors i els catòlics llucmajorers als projectes republicans, i per altra banda també seria interessant saber quins projectes tiraren endavant els polítics republicans llucmajorers des del consistori municipal, com per exemple durant el govern municipal de la Primera República (1873).

NOTES

- 1 Vegeu: Duarte, A.; Gabriel, P. «¿Una sola cultura política republicana ochocentista en España?», a *Ayer*, núm. 39 (2000), p. 11-34.
- 2 MIGUEL GONZÁLEZ, R. *La pasión revolucionaria. Culturas políticas republicanas y movilización popular en la España del siglo XIX*. Madrid: Centro de Estudios políticos y constitucionales, 2007, p. 235.
- 3 Va ser a partir d'aquest marc de llibertats democràtiques que prengué força el Partit Republicà Democràtic Federal (PRDF). Aquest partit republicà havia estat fruit de l'escissió del Partit Demòcrata, fundat el 1849.
- 4 Aquí hem de recordar la postura federal de Pi i Margall defensant un estat descentralitzat i per altra banda la figura d'Emilio Castelar, el qual defensava la visió unitària i per tant centralitzadora de l'Estat.
- 5 A més s'han consultat altres diaris de l'època que aporten informació sobre fets esdevinguts a Lluçmajor en els quals participaren els republicans llucmajorers.
- 6 Aquests estudis són: GABRIEL, P. *Lluçmajor i les associacions populars i obreres 1866-1916*. Lluçmajor, Ajuntament de Lluçmajor, 1992; FONT, B. *Historia de Lluçmajor*. Lluçmajor, Ajuntament de Lluçmajor, 1995 i FONT, B. «S'Arenal: miscelànea històrica del caserí (1861-1930)». *Ferías de Lluçmajor*. Lluçmajor, Ajuntament de Lluçmajor, 1975.
- 7 *La Democracia*. Madrid, 17-05-1856.
- 8 Durant la seva etapa com a secretari de la Junta de Sanitat per prevenir Lluçmajor del còlera (1865) cada dia convocava junta al casino de Can Mataró –el casino dels liberals– i feia discursos. A BIBILONI, M. *La revolución de setiembre en Mallorca*. Palma, Imprenta de Felipe Guasp, 1871, p. 81.
- 9 *Ibidem*.
- 10 GABRIEL, P. *Op. cit.*, 1992, p. 11.
- 11 *Ibidem*.
- 12 BIBILONI, M. *Op. cit.*, 1871, p. 84-85.

- 13 *El Iris del Pueblo*, 9-01-1869.
- 14 GABRIEL, P. *Op. cit.*, 1992, p. 11.
- 15 *Idem*, p. 36.
- 16 *Ibidem*.
- 17 Sobre aquesta illeta i sobre la casa dels republicans de s'Arenal, hom pot veure en especial les pàgines que hi dedicà Bartomeu Font Obrador: FONT, B. «Arenal: miscelánea histórica del caserío (1861-1930)», a *Ferías de Lluçmajor*. Lluçmajor, Ajuntament de Lluçmajor, 1975, p. 5-62.
- 18 GABRIEL, P. *Op. cit.*, 1992, p. 12.
- 19 *El Obrero*, 27-01-1870; 14-04-1870 i *La Federación*, Barcelona, 11-10-1873.
- 20 AA.VV. *Els invisibles. Diccionari de militants, organitzacions i sindicats llibertaris de les Illes Balears. Volum I. Mallorca, 1869-1952*. Palma, Grup d'Estudis Els Oblidats, 2011, p. 95.
- 21 TERRASSA, J. «Francesc Tomàs Oliver. Apunts històrics sobre l'anarcosindicalisme». *Randa*, 8, 1979, p. 152-195.
- 22 Per a més informació consultau la tesi doctoral inèdita: MARTORELL, C. *El republicanisme federal i la cultura liberal democràtica a Mallorca (1840-1900)*. UAB, 2015. A l'enllaç <http://www.tdx.cat/handle/10803/325409>, p. 162, volum 1.
- 23 LLABRÉS, J.; POU, J. *Noticias y relaciones históricas de Mallorca. Siglo XIX*. Palma, Gráficas Miramar, 1958-1998, Vol. iv, 28-04-1870.
- 24 GABRIEL, P. *Op. cit.*, p. 11. El nom complet era Nicolau Taberner Salvà, *Caseta de malnom*.
- 25 *El Iris del Pueblo*, 3-09-1873.
- 26 GABRIEL, P. *Op. cit.*, p. 51.
- 27 *Ibidem*.
- 28 *Ibidem*.

- 29 LLABRÉS, J.; POU, J. *Op. cit.*, Vol. iv. 18-09-1870.
- 30 *El Iris del Pueblo*, 26-08-1872.
- 31 *El Tradicional*, 20-03-1873.
- 32 *La Opinión* del 14-10-1880.
- 33 *El Republicano*, 19-02-1888.
- 34 *El Comercio*, 7-03-1881.
- 35 LLABRÉS, J.; POU, J. *Op. cit.*, vol. vi. 29-05-1882.
- 36 GABRIEL, P. *Op. cit.*, p. 52.
- 37 Per a més informació vegeu: MARTORELL, C. «Unió Obrera Balear (1881-1896): una organització obrera a l'òrbita del republicanisme, l'anarquisme i el lliurepensament». *Randa*, 77, p. 57-75.
- 38 GABRIEL, P. *Op. cit.*, p. 13.
- 39 *Unión Obrera Balear*, 26-01-1885.
- 40 Aquesta primera reunió havia tengut lloc al local de La Confianza, una caixa d'estalvis creada el 1881 a Lluçmajor i presidida per Miquel Tomàs Tomàs. A GABRIEL, P. *Op. cit.*, 1992, p. 13. Aquest grup de gent eren Miquel Monserrat Monserrat, Anselm Clar Mulet, Joan Taberner Tomàs i Josep Catany Salvà. A *Unión Obrera Balear*, 4-03-1885.
- 41 La junta directiva de la sucursal de Lluçmajor estava formada per: Antoni Monserrat Tomàs com a president, Joan Noguera Tomàs com a vicepresident, els vocals Joan Taberner Tomàs i Francesc Tomàs Alonso, el secretari Miquel Tomàs Sastre, el vicesecretari Rafel Rubí Garcias i el dipositari Josep Catany Sastre. El juny renuncià com a president Antoni Monserrat Tomàs i el substituï Joan Ginard Fullana. A *Unión Obrera Balear*, 6-06-1885. El 1887, la composició de la junta directiva d'aquells moments era: Joan Ginard Fullana, president (continuava de president); Martí Frau Oliver, vicepresident (ja havia participat en el republicanisme llucmajorer durant el Sexenni); Sebastià Marroig Pizà, vicepresident; Miquel Tomàs Sastre, secretari; Miquel Mòger Mas, vicesecretari; Rafel Rubí Garcias, vicesecretari; Joan Salvà Tomàs, vicesecretari; Julià Puig Duran,

comptador; Sebastià Estela Zanoguera, dipositari, i els vocals Jaume Salvà Salvà, Francesc Tomàs Alonso, Ignasi Puigserver Salvà i Pere Antoni Clar Arbós.

- 42 *Expediente sobre la información escrita que presenta el Consejo General de delegados de los gremios constituidos en esta asociación, para las reformas que deben proponerse a la Comisión Provincial, acerca de la mejora y bienestar de la clase obrera, en los días 7, 8, 9 de junio de 1885 ante el Excmo. Señor gobernador de las Baleares.* Palma, imprenta de Juan Colomar Salas, segunda edición, 1890, p. 66. N'era president Joan Ginard Fullana, i secretari, Miquel Tomàs.
- 43 FONT, B. *Op. cit.*, 1995, vol. VI, p. 436.
- 44 A mitjan 1886 eren també 300 socis.
- 45 *Unión Obrera Balear*, 8-08-1885.
- 46 GABRIEL, P. *Op. cit.*, 1992, p. 13.
- 47 Pere Gabriel esmenta que de les activitats recreatives i festives s'encarregava inicialment una societat paral·lela creada a finals de juny de 1884 que es deia La Tertulia i que organitzava balls a Can Llopis regularment. *A Ibidem.*
- 48 FONT, B. *Op. cit.*, 1995, vol. VI, p. 437.
- 49 GABRIEL, P. *Op. cit.*, 1992, p. 12.
- 50 *Las Baleares*, 5-02-1891.
- 51 SANTANA, M. *El forjament de la solidaritat. Mutualitats, cooperatives, societats obreres i recreatives a Mallorca (1868-1936).* Palma, Edicions Cort, 2002, p. 61.
- 52 FONT, B. *Op. cit.*, 1995, vol. VI, p. 439-443.
- 53 Antics socis de la Unió Obrera com A.T. (Antoni Tomàs?) i S.E. (Sebastià Estela?) ara eren els corresponsals del setmanari socialista *La Bandera Roja*. *Idem*, p. 53.
- 54 El setembre de 1900 en les eleccions parcials de l'Ajuntament de Lluçmajor per tal de cobrir set regidors entrà a formar part del consistori Joan Ginard Fullana.

- 55 La junta directiva quedà presidida per Miquel Tomàs Sastre, els vicepresidents Joan Ginard Fullana i Jaume Salvà Salvà, el secretari Maties Tomàs Garcias, el vicesecretari Guillem Tomàs Contestí i els vocals Antoni Salvà Torrens, Sebastià Estela Zanoguera, Pere Antoni Clar Arbós, Arnaldo Tomàs Arbós, Josep Ferretjants Grau, Miquel Noguera Salvà, Bernat Cardell Clar, Joan Tomàs Amengual, Damià Oliver Feliu, Sebastià Contestí Mut, Miquel Mulet Romaguera, Joan Mas Noguera, Joan Cardell Catany i Llorens Lladó Pons. A *La Unión Republicana*, 16-09-1896.
- 56 *El látigo*, 26-07-1884.
- 57 Per a més informació: SANLLORENTE, F. *La masonería en las Islas Baleares 1800-1940*. Palma, Miquel Font Editor, 1999.
- 58 *El Demócrata*, 1-03-1882.
- 59 SANLLORENTE, F. *Op. cit.*, 1999, p. 49.
- 60 Aquest diu: Gori Jaume, un espiritista de Lluçmajor que al final de la seva vida residí a Capdepera (on morí l'any 1913) deixà escrites les seves creences. TERRASSA, J. *L'espiritisme a Capdepera (1868-1936)*. Palma, Documenta Balear, 2017, p. 66.
- 61 *Diario de Palma*, 27-11-1868.
- 62 *El Juez de Paz*, 20-11-1868.
- 63 *El Juez de Paz*, 13-07-1869.
- 64 LLABRÉS, J. POU, J. *Op. cit.*, vol. v. Juliol 1871.
- 65 *Diario de Palma*, 21-04-1873.
- 66 *El Tradicional*, 26-02-1873.
- 67 A *El Iris del Pueblo*, 6-04-1871.
- 68 El 1905 crearen la cooperativa La Nueva Vida, que disposà de 6 sucursals al poble. El 1935 un total de 1.200 famílies vivien d'aquesta cooperativa. Un dels seus impulsors fou el socialista Joan Monserrat Parets. Més sobre cooperatives: MARTORELL, C. «Trescant per la història del cooperativisme a Mallorca. Espais i esforços compartits», *Lluc*, 894/6, 2016, p. 57.

LA SECCIÓ DE CARABINERS DE LLUCMAJOR. UNA VISIÓ GENERAL

CELSO CALVIÑO ANDREU

INTRODUCCIÓ

Hi ha moltes persones que han sentit parlar de carabiners que varen viure a Lluçmajor, encara que les generacions nascudes després de l'any 1941 ja no varen poder veure uniformats cap dels membres d'aquest institut, perquè va ser abolit l'any 1940, poc després d'acabada la Guerra Civil.

Ara bé, actualment encara trobam a Lluçmajor fills o filles i nets o netes de carabiners que hi varen estar destinats, o que, en retirar-se, escolliren aquesta ciutat on fixar la seva residència. La data més antiga que he pogut trobar sobre el Cos de Carabiners a Lluçmajor és la del dia 18 d'octubre de 1849. Segurament, al llarg de les pròximes investigacions, pels arxius puguin aparèixer altres dates més antigues.

El doctor Bartomeu Font Obrador, en la seva magnífica obra *Historia de Lluçmajor*, no parla pràcticament del cos de carabiners, fet curiós, ja que aquests varen ser elements actius en la vida del poble durant quasi tot el segle XIX i mitjan segle XX, i són presents en els documents arxivístics d'ambdós segles.

Per entendre què eren els carabiners de la Secció de Lluçmajor, és necessari primerament saber quan es va formar el cos i les raons que el motivaren, així com conèixer com estaven estructurats en l'àmbit de tot l'Estat, de Balears i de Lluçmajor en particular.

La raó del títol d'aquesta comunicació és que la Secció de Lluçmajor, com veurem, no sols la formaven els carabiners del post de Lluçmajor, sinó també, al llarg de la seva història, els dels posts de carabiners d'altres municipis.

La present comunicació és una primera part que tracta sobre el cos de carabiners en general, però és la meua intenció, si Déu ho vol, que la segueixin altres tres parts: una dedicada al contraban i altres fets relacionats amb els carabiners de la secció de Lluçmajor; una altra sobre els carabiners de Lluçmajor des de l'any 1930 fins a la seva desaparició l'any 1940, i la darrera sobre el projecte de construcció d'un quarter de carabiners a Cala Pi, que hauria pogut ser el primer fonament del que, amb el pas del temps, seria la urbanització de Cala Pi.¹

És impossible en qualsevol de les comunicacions fer una relació de tots els carabiners que varen estar destinats a la secció de Lluçmajor, tant durant el segle XIX

com durant la primera meitat del xx, ja que foren molts i la llista es faria interminable –indubtablement dispòs dels noms de molts d'ells i estan a l'abast de qualsevol persona interessada. Si hi ha noms que surten en cada una de les comunicacions és perquè consten en els arxius per una causa o altra.

També voldria dir que aquest treball i les pròximes comunicacions formen part d'un estudi sobre els carabiners de les Illes Balears, i que es complementen amb altres comunicacions presentades a les jornades locals que es feren i es faran en altres localitats.²

Al final de la comunicació present dos fets que varen tenir una relació i una repercussió molt directa en els carabiners i el poble de Lluçmajor. Una va ser la de les quintes de l'any 1872, i l'altra, la gran tempesta que va tenir lloc l'any 1902 i que va ser coneguda popularment com la Santmiquelada.³

LES PRIMERES DÈCADES DEL SEGLE XIX

Un dels objectius importants de l'Estat era el cobrament d'aranzels. Per aquest motiu la Hisenda estatal, l'any 1733, va establir la Llei d'aranzels, que va ser reformada l'any 1784. També va crear un organisme, la Direcció General de Rendes, per fer complir les lleis fiscals. És a dir, la fiscalitat era un objectiu molt important per a l'economia estatal.⁴

Els darrers anys del segle XVIII i els primers del segle XIX són per a Espanya una època de convulsions polítiques, socials, econòmiques i militars molt confuses. El país es troba immers en les lluites entre França i Anglaterra, i això fa que en uns moments i altres estigui a favor d'un o altre bàndol. La invasió francesa de la Península, que dona lloc a la guerra de la Independència o del Francès, té entre altres objectius impedir que Anglaterra aconseguís el control mercantil peninsular. Un altre fet important d'aquest període és l'emancipació de les colònies d'ultramar. Tot això té una gran repercussió econòmica, ja que a causa dels fets bèl·lics, s'enfonsa la incipient indústria i el comerç, cosa que influeix, com veurem, en l'augment del contraban i el frau. Ambdós contendents aprofitaren la seva intervenció en la guerra peninsular per enderrocar els prometedors començos d'una indústria tèxtil que a finals del segle XVIII estava prosperant.⁵

Després de la caiguda de Godoy, es va produir una crisi d'Estat, a causa de la qual el rei Carles IV va abdicar en el seu fill Ferran VII. Però aquest va haver de retornar-li la corona per les pressions de l'emperador, que el 7 de juny de 1808 va proclamar rei el seu germà José Bonaparte. Aquest es va trobar amb un estat de guerra permanent, i proveir dels gèneres bàsics la població era un repte constant. El comerç il·lícit es va incrementar, i prova d'això va ser l'amnistia encoberta que va concedir el mes d'octubre de 1809 als contrabandistes que estaven detinguts. Com a rei de les Espanyes i de les Índies i per la Constitució de l'Estat, i a fi de conciliar els principis

de la Constitució⁶ amb les regles que havien de reprimir el frau i el contraban decretava que s'havia de suspendre les penes afflictives i infamants que estaven imposades pel frau i el contraban, i els càstigs als contrabandistes solament serien la confiscació dels gèneres d'il·lícit comerç o el pagament dels drets de duanes els qui no ho havien fet. Ara bé, es deia que el contraban a mà armada i acompanyat de resistència estaria subjecte a les penes establides contra els pertorbadors de l'ordre, per llei de guerra.⁷

A la zona no ocupada pels francesos, les juntes també havien de practicar tota classe de comerç per abastir la població, ja que la guerra va provocar un col·lapse de l'economia i de l'autoritat de l'Estat.⁸

Després de la guerra, amb el retorn de Ferran VII, es va suspendre la Constitució de 1812 i es va restituir la vella política del despotisme. Durant aquests anys les arques de la hisenda pública estaven en total dèficit, era tan nefast l'estat de l'economia que basta veure que el deute públic, l'any 1817, era estimat en 12.000 milions de rals, és a dir, tretze vegades superior als ingressos d'Hisenda. Per tant, per posar-hi remei s'havien d'emprendre mesures i reformes econòmiques profundes. El Ministre d'Hisenda de Martín de Garay es va proposar reduir de forma dràstica la despesa pública. Durant aquests anys hi va haver intents liberals per aixecar-se contra aquesta situació que no varen tenir èxit: entre altres, i relacionat, en certa manera, amb Mallorca, el d'abril d'aquest any, quan el general Lacy es va aixecar, encara que va fracassar.

El malestar existent va ser capitalitzat per l'oposició liberal, que havia estat perseguida per Ferran VII. El dia 1 de gener de 1820 va tenir lloc l'aixecament de Riego, quan va alçar la tropa que havia d'embarcar a Cadis amb destinació a Amèrica, i el dia 8 de març de 1820 es va restablir la Constitució de 1812.

Durant el Trienni Liberal hi va haver dos governs moderats, el de Bardají i el de Martínez de la Rosa, que dugueren a terme unes reformes pressupostàries, a més d'abordar una sèrie de canvis com l'abolició de les duanes interiors. També es va voler eliminar el monopoli de la sal i el tabac, cosa que tenia molta relació amb el contraban. La caiguda dels liberals va ser en part per desavinences entre les fraccions dels exaltats i dels moderats, que tenien postures polítiques i econòmiques enfrontades, i per l'entrada a Espanya de les tropes franceses. El 9 de febrer de 1824, encara estaven de guarnició i duïen a terme labor de policia, mantenint la lliure circulació a totes les vies de comunicació.

A finals de 1825, Ferran VII manifestava que s'havien de dur a terme reformes administratives i que la Reial Hisenda era un dels pilars bàsics de l'Estat que més s'havia de millorar. La fundació del Cos de Carabiners va ser un dels resultats d'aquestes intencions.

EL RESGUARD CIVIL ABANS DE LA FUNDACIÓ DEL COS DE CARABINERS

Una de les reformes dutes a terme durant el Trienni Liberal va ser acabar amb la corrupció de molts d'agents del servei del Resguard,⁹ que es pot dir que va ser un preludi per a la posterior fundació del cos. Per Reial ordre de 26 de setembre de 1820, el secretari d'Estat i del Despatx d'Hisenda, per contenir els progressos del contraban, manava que l'organització del Resguard quedàs sota l'ordenança militar, i es va presentar al Congrés per a la seva resolució. Deia que els agents viciats del Resguard serien jubilats i reemplaçats per altres, igualment com tots els qui havien comès delictes a les duanes, portes i fronteres, que serien expulsats o canviats de destinació. Es feia saber a tots els empleats dels diversos rams de la Hisenda que serien destituïts de sou i feina si s'esbrinava que per omissió, suborn o dissimulació toleraven el contraban o el frau. Es manava també que la tropa de línia i milícia local cooperassin amb els resguards.¹⁰ Durant el Trienni Liberal es varen militaritzar els resguards, però després varen tornar passar a ser civils fins que es va fundar el Cos de Carabiners. Els dependents del Resguard Civil que tenien els seus fulls de servei sense cap nota desfavorable l'any 1829 varen ingressar al Cos.

El febrer de 1825, altra vegada desmilitaritzat el Resguard, per perseguir el contraban, que s'havia transformat en un greu problema per la gran proliferació de bandes molt ben organitzades i que actuaven a gran escala, es formaren unes columnes provisionals i lleugeres d'Infanteria i Cavalleria, que depenien de les capitànies generals.

El dia 8 de juny de 1826, tres anys abans de la creació del Cos de Carabiners, es disposava que hi havia d'haver voluntaris realistes per combatre el contraban, a més del que s'ha esmentat anteriorment, que a moltes de províncies columnes de l'Exèrcit havien d'ajudar el Resguard Civil, ja que aquest es veia desbordat pels contrabandistes.

Vist el bon resultat de les columnes volants de l'Exèrcit, es va crear una força específica i permanent: el Cos de Carabiners. Per això, en el seu decret d'organització consta que havia de ser un cos especial i eficaç, que fos estable i no passatger com els destacaments militars de l'Exèrcit. Per tant la seva fundació va ser una necessitat per poder combatre el contraban generalitzat que es duïa a terme, i la seva creació fou en part deguda al ministre d'Hisenda Luís López Ballesteros, que veia que el Resguard Civil no era tan eficaç com pertocava.

EL MARISCAL DE CAMP JOSÉ RAMÓN RODIL Y PAMPILLO I LA FUNDACIÓ DEL COS DE CARABINERS

La fundació del Cos de Carabiners, com s'ha exposat en paràgrafs anteriors, és deguda a la necessitat de controlar i atacar el contraban i el frau, que era un mal social endèmic, ja que la majoria de la població estava a favor d'aquest comerç il·lícit i el tenia com una activitat normal, fins i tot algunes autoritats civils hi participaven.

Per controlar les zones frontereres i de costa, que era per on entrava el contraban i es cometia frau, es va pensar a organitzar un cos que, com el Resguard Civil, depengués d'Hisenda, és a dir, que estigués subjecte per una part a un comandament civil, però per una altra que fos militar i dependent, quant a comandaments i estructura, del Ministeri de la Guerra.

Per un Reial decret de 9 de març de 1829, signat en el Real Sitio de El Pardo, es va fundar i organitzar el Cos de Carabiners de Costes i Fronteres, l'encarregat del qual fou el mariscal de camp José Ramón Rodil y Pampillo, que, com veurem, quan va ser nomenat inspector general disposava d'una brillant història militar.

José Ramón Rodil va néixer a Santa Maria del Trobo (Astúries). Amb motiu de la Guerra de la Independència, es va allistar i va formar part d'un batalló de cadets, amb el qual va participar en nombroses batalles.

Acabada la Guerra de la Independència, el mes de febrer de 1816 va embarcar a Cadis rumb al Perú. L'any 1820 els insurgents eren ajudats pels anglesos, que practicaven un contraban d'armes. Per això fou destacat, per posar fre a aquest fet. L'any 1824 va participar en nombroses accions bèl·liques i va destrossar una sèrie d'exèrcits enemics –destacà per la defensa que va fer de la plaça d'El Callao.

Quan el Perú va aconseguir la independència, José Ramón Rodil no va voler rendir la plaça d'El Callao i va aguantar el setge durant més d'una any. Al final, el 23 de gener de 1826, va proposar que si entregava la plaça les seves tropes n'havien de sortir amb tots els honors. I així ho feren, embarcant cap al port de la Corunya, on arribaren el mes d'agost de 1826. Amb el temps va formar part dels militars coneguts amb el nom d'*ayacuchos*.

Com veim, la principal funció dels carabiners era, per tant, defensar les rendes de l'Estat. Això volia dir que havien d'impedir l'entrada de productes de contraban, o sigui la il·lícita producció, circulació, comerç o possessió de gèneres o efectes estancats o prohibits.¹¹ Sens dubte les persones que duïen a terme el contraban perjudicaven no solament el comerç i la indústria nacional, sinó que cometien un robatori a l'Estat, i per això eren perseguïdes.

Els articles il·lícits eren els estancats, a més de tots els que, per raons d'higiene, seguretat o qualsevol altra causa tenien prohibida per disposició governativa la seva importació, exportació o circulació, temporal o de manera il·limitada.¹² Hem

de pensar que els carabiners formaren sempre part dels cordons sanitaris en temps d'epidèmies, i una de les seves tasques era controlar qualsevol nau o persona que s'apropàs a la costa sense permís de les autoritats.¹³

A l'any de la fundació del Cos de Carabiners ja se'n va veure l'efectivitat en la repressió del contraban quan, l'any 1830, a Torre del Mar (Màlaga), un tinent, un sergent i quatre carabiners s'enfrontaren a una seixantena de contrabandistes, i confiscaren una descàrrega de setanta fardells de tabac grossos i bastantes cavalleries. L'any 1832, a Nerja, un carabiner fou mort i un tinent ferit per trets de canó que feren els contrabandistes des del seu vaixell. També el tinent de carabiners Francisco Serrano Domínguez va aconseguir la Creu de Sant Ferran per una confiscació feta, resultat d'un enfrontament armat amb contrabandistes.¹⁴

Quan Rodil, l'any 1829, va fundar l'Institut de Carabiners, es va formar la Comandància Especial de les Illes Balears, que estava composta per un capità comandant, un tinent comandant de companyia, dos tinentes, dos subtenents, un ajudant sergent, cinc sergents i cinc caporals de brigada lleugera, trenta carabiners, desset sergents, desset caporals de línia i cent dos carabiners de línia. Com podem deduir era una força que no bastava per controlar els quilòmetres de costa de les Balears.¹⁵ L'any 1838, arran de les reformes empreses en el cos i a causa de la situació geogràfica de les illes Balears, es varen crear a les illes d'Eivissa i Menorca dues comandàncies especials separades de la de Mallorca.¹⁶

REESTRUCTURACIONS EN EL COS DE CARABINERS

El Cos de Carabiners al principi, en el moment de la seva fundació, va dependre del Ministeri de la Guerra i del d'Hisenda en qüestions com el servei específic, havers, gratificacions, fur militar, retirs i recompenses.¹⁷ La dependència del Ministeri de la Guerra era per dos motius específics: un per aconseguir una major efectivitat en la persecució del contraban i l'altre per diferenciar-lo del Resguard Interior,¹⁸ que era civil. Havia de ser, per tant, un cos homogeni, concentrat, vigilant i fundat sobre l'honor militar, sempre en servei actiu, a més d'estar dirigit per caps i oficials de l'Exèrcit familiaritzats amb el comandament.¹⁹

Tenia una inspecció general separada i distinta de la Direcció General de Rendes, encara que amb el temps es varen produir moltes modificacions, sobretot la que tingué lloc en començar la Primera Guerra Carlina, que va motivar que l'any 1835 l'Institut de Carabiners passàs a ser un cos pràcticament civil, que canvià el nom primitiu de Carabiners de Costes i Fronteres pel de Carabiners de la Reial Hisenda. El motiu principal va ser que molta força de carabiners fou desplaçada i concentrada

a les regions on s'havia produït l'alçament carlí, i també que molts de carabiners que estaven en edat militar foren incorporats a unitats de l'Exèrcit regular.²⁰

En passar a ser un cos civil, l'any 1835, i dependre solament del Ministeri d'Hisenda, els comandants havien de reconèixer com a cap natural l'intendent de Rendes de la província, i els qui comandaven brigades o rondes de fora la capital podien rebre ordres del subdelegat o administrador d'Hisenda, en cas que no hi hagués caps de Rendes en els punts referits. En aquest mateix any estava reglamentat que l'autoritat superior de tot el Cos de Carabiners era la Direcció General de Rendes, sota la dependència del ministre d'Hisenda.

Se'n va fer una nova reestructuració amb el Decret de 15 de maig de 1848, quan el Cos de Carabiners s'integrà a l'Exèrcit i passà a dependre del Ministeri de la Guerra respecte a organització, règim i disciplina, i del Ministeri d'Hisenda per a les particularitats del servei i la paga. En aquells moments es coneixien com a Carabiners del Regne. Finalment, l'any 1931, amb la Segona República, passà a anomenar-se simplement Cos de Carabiners.²¹

ESTRUCTURA DE LA SECCIÓ DE CARABINERS DE LLUCMAJOR

En un primer moment, després de la seva fundació, el Cos es va estructurar en comandàncies, tinences, subtinences i brigades. Però posteriorment va adquirir una estructura similar a la de l'Exèrcit i va passar a formar-se per comandàncies, companyies, seccions i posts. D'aquests darrers, n'hi havia de primera línia (els formaven tots els de costa, com els de Lluçmajor, Calvià, Santanyí...), i de segona línia, com els d'Algaida, Montuïri,²² Porreres...²³

El 18 de març de 1851, el cap del post de carabiners de Lluçmajor, Guillermo Torrens, feia una relació dels utensilis que tenia al seu càrrec, que consistien en una taula amb un calaix que tenia una clau, cinc cadires, una xocolatera, una paella, unes graelles de cinc barres, unes estenalles de ferro, plats fins grossos, un ventador, un llum de ganxo, vuit llençols, quatre flassades, quatre coixineres, tres màrfegues de palla i quatre banquetes.²⁴

El mes de novembre de 1874 el post de Lluçmajor pertanyia a la 1a Secció de la 1a Companyia de la Comandància de Mallorca i estava compost pel sergent Blas Iglesias del Cono i set carabiners de segona. Aquest hi va estar destinat fins al mes d'octubre de 1875, en què es va fer càrrec del post interinament el carabiner de primera José Miralles Nebot.²⁵ Del mes de novembre de 1875 al mes de març de 1885 comanden el post diferents sergents o caporals de primera.

Hi ha constància documental que el mes de març de 1885 la 1a Secció de la 1a Companyia, comandada pel tinent Eduardo García Alcántara, estava formada per

tres posts. El post de Lluçmajor, comandat pel caporal primera Mariano Carballo Piquer, amb el carabiner de primera Manuel Expósito Expósito,²⁶ i onze carabiners de segona; el post de Campos, comandat pel sergent José Baladía Imperial²⁷ i el carabiner de primera Pablo Rubio Vera, amb set carabiners, i el d'Algaida,²⁸ comandat pel caporal de segona Anastasio Rubio Andrés²⁹ i cinc carabiners. El mes de maig de 1885 hi ha un nou post incorporat a aquesta companyia, que és el de la Torre d'en Pau, comandat pel caporal primera Alejo Porto Escudero³⁰ i el preferent José Bernardo Santiago,³¹ amb sis carabiners de segona.

El mes de desembre de 1885 hi ha una nova remodelació de les companyies que formaven la Comandància de Mallorca, i els posts de Lluçmajor i del Torrent des Jueus passen a formar part de la 3a Secció de la 3a Companyia.

Els carabiners, per ascendir a caporal segona, primerament eren escollits dins la seva Comandància i després havien de fer un curs de sis mesos en els col·legis del cos, que eren a El Escorial. Així, tenim que el mes d'abril de 1885 el carabiner de segona Antonio Paula Periel,³² del post de Lluçmajor, hi estava estudiant.

De 1887 a 1910 hi ha un buit en els arxius i no és possible fer-ne l'estudi. Solament sabem que Lluçmajor seguia pertanyent a la 3a Secció de la 3a Companyia. El mes de gener de 1911 comandava la Secció de Lluçmajor el primer tinent Francisco Vázquez Reyes³³ i constava del posts de Lluçmajor, comandat pel sergent José Gil López³⁴ (que cobria el servei entre s'Estanyol i Regana); el del Torrent des Jueus, comandat pel caporal Juan Bisquerra Pérez³⁵ (de Regana a Can Pastilla); el de Campos, comandat pel caporal Antonio Álvarez González³⁶ (de s'Estanyol a sa Colònia), i el de ses Salines, comandat pel caporal Juan Martín Giralda (de sa Colònia al cap Salines).

El mes de desembre de 1913 estava destinat a Lluçmajor el primer tinent Lucio Salamanca López. Aquest donava l'enhorabona al nou batle per haver pres possessió i li manifestava la seva consideració oficial i personal.³⁷ El 21 de maig de 1914, el primer tinent Marcelo Aparicio Carrillo comunicava que en el dia d'ahir (20 de maig) s'havia fet càrrec del servei de la Secció de Lluçmajor, i complint amb el seu deure li oferia la seva cooperació en tot el que es referia al servei, i la consideració personal més distingida.³⁸

El mes de gener de 1916 ho fa el primer tinent Anselmo Alonso Sarasua, i el mes de juliol hi ha un altre canvi en el comandament de la Secció, ja que el dia 8 el primer tinent Santiago García González es dirigia al batle per comunicar-li que havia pres possessió del comandament de la Secció.³⁹

Durant l'any 1918 el post de s'Estanyol pertanyia a Campos, però formava part de la Secció de Lluçmajor. El segell posava 3a Companyia, 3a Secció, Post de Campos, però la capçalera estava a s'Estanyol.

El mes de juny de 1920 hi ha una nova reestructuració i la Secció de Lluçmajor està formada pels posts de sa Colònia de Sant Jordi, el de sa Ràpita i el de Cala Pi, que formen part de la 3a Secció de la 4a Companyia, mentre que el post de Regana pertany a la 1a Secció de la 1a Companyia, amb capçalera a Palma.

El 25 de juny de 1920 el caporal Antonio Gómez Casal⁴⁰ es dirigia al batle dient-li que per trobar-se de comandant del destacament de Regana, amb residència a Lluçmajor, li testimoniava la major consideració i deferència, a ell i a tota la Corporació.⁴¹ El mes de juny de 1921 hi ha un nou canvi i la Secció la formen els posts del Torrent des Jueus, el de la Torre d'en Pau i el de Regana, de la 1a Secció de la 1a Companyia. El post de Cala Pi passa a dependre de la 3a Secció de la 4a Companyia. Aquesta estructuració dura fins al mes de juny de 1927.

Tenim constància de noms d'individus del Cos de Carabiners en la correspondència. L'alferes Juan Rodríguez Vargas el 20 de maig de 1922 des del Torrent des Jueus deia al batle que per haver estat destinat a comandar la Secció li oferia la seva cooperació per als assumptes oficials que li reclamàs.⁴² També ho feien el 3 d'agost de 1925 el caporal Julián Talaya Zamora,⁴³ el qual comandava el post de Cala Pi, que es dirigia des de Lluçmajor i des de la 4a Companyia, 3a Secció del post de Cala Pi.⁴⁴ I el dia 8 d'octubre de 1927 era l'alferes José Guarido Sanclemente⁴⁵ qui passava destinat a comandar la 3a Secció de la 5a Companyia de Balears, complint amb el deure d'oferir-li la més decidida cooperació en tots els assumptes que poguessin relacionar-se amb el servei públic.⁴⁶

El mes de juliol de 1927, la Secció de Lluçmajor passa a ser la 3a Secció de la 5a Companyia i s'estructura amb els posts de Cala Pi, Regana i el Torrent des Jueus. Aquesta dura fins al mes de desembre de 1933, en què hi ha una nova reorganització.⁴⁷

LA VIDA QUOTIDIANA DELS CARABINERS

La vida diària del carabiner era molt dura, com queda exposat en la seva cartilla sanitària, que tots ells havien de portar a sobre quan anaven de servei. S'hi explicava de forma senzilla i breu les mesures higièniques i la seva aplicació. Així, hi podem llegir que el carabiner contínuament estava exposat als elements naturals; que no anava tothora ben abrigat i quasi sempre estava mal nodrit; que l'afectaven els efluis de les basses i els salobrar, i la humitat condensada a flor de terra; que es trobava exposat als vents, a la privació del son, a les mutacions tèrmiques i sempre en constant fatiga. I per damunt de tot constantment al davant hi havia el deure.⁴⁸

La cartilla deia que cada dia s'havia de rentar la cara amb aigua fresca i s'havia de fer la boca neta amb aiguardent camforat. També s'havia d'afaitar diàriament amb aigua i sabó, havia de dur els cabells curts i s'havia de rentar les mans i els braços unes quantes vegades al dia, i els peus amb aigua temperada cada dia a l'estiu i dues vegades a la setmana a l'hivern. A l'estiu i a les localitats caloroses, com és el cas de Mallorca, s'havia de banyar a la mar i mai en zones salabroses, com la part del Pla de Sant Jordi o del Salobrar de Campos. Sí que ho podia fer per les basses de sa Marina.⁴⁹

A la posta de sol, quan havien d'entrar de servei, es verificava el sorteig. En una bossa es posaven tantes bolles com carabiners havien d'entrar de servei i cada un n'agafava una i començaven a formar-se les parelles: el número 1 i el 2 en formaven una, el 3 i el 4 una altra, i així successivament. Cada parella vigilava un tram de la costa, que normalment era de més de quatre quilòmetres. Abans de retirar-se del servei cada dematí es reconeixia escrupolosament el terreny, per si hi havia senyes de desembarcament de gèneres de contraban. Acabat això es comunicaven les novetats al comandant del post (que solia ser un sergent o un caporal). Aquest, acompanyat també d'un carabiner, tenia servei durant la nit i vigilava si les parelles feien el servei corresponent i no dormien. D'aquestes parelles, una d'elles feia el servei de dia, un carabiner quan havia acabat el servei nocturn seguia fent-lo fins a les dotze del migdia, mentre l'altre descansava, i després l'altre agafava el relleu i feia el servei fins a la posta de sol. I així cada dia, tret del dia que tenien lliure.⁵⁰ A Lluçmajor, el sorteig per al servei, com que no hi havia quarter, es realitzava al Passeig, devora l'estàtua de Jaume III, i allà, a les cinc, amb el sarró guarnit de queviures (normalment xulla, bacallà, patates, cebes...) per a tres dies, el fusell i una flassada agafaven les bicicletes i es dirigien a la costa, on feien el relleu amb l'altra parella, que els esperava a la barraca o caseta. Els del post de s'Arenal feien el sorteig al quarter, mentre que els de la Torre d'en Pau, que tampoc no en tenien, no sé on el duien a terme.⁵¹

ELS ALLOTJAMENTS I HABITATGES

Els carabiners, al revés de la Guàrdia Civil, posseïen pocs quarters. La majoria dels que hi havia a Mallorca eren cases llogades, solament n'hi havia dos de construïts per enginyers militars, que tenien unes característiques semblants. Eren els de sa Colònia de Sant Jordi, del terme municipal de ses Salines, avui desgraciadament desaparegut, i el des Cosconar a Escorca. També n'hi havia a Felanitx i a Cala Mesquida. En el terme municipal de Lluçmajor en projectaren fer un a Cala Pi.⁵²

En el cas de la secció de Lluçmajor, cal dir que els que estaven destinats al post de Lluçmajor varen tenir durant un temps el quarter al Claustre de Sant Francesc, però aquest llavors va passar a ser quarter de la Guàrdia Civil i els carabiners varen viure a cases particulars. Segurament, l'any 1851, com hem esmentat en un paràgraf anterior, disposaven de quarter, com es desprèn de l'inventari que va fer el dia 18 de març el cap del post de carabiners de Lluçmajor Guillermo Torrens. Entrat el segle xx el comandant del post tenia la seva oficina al seu domicili, que era una casa llogada.

El dia 9 d'abril de 1907 el primer tinent Manuel Ferrer Gómez es dirigia al batle per comunicar-li que necessitava per a la secció un local on practicar els actes reglamentaris del servei i rebre les autoritats en les visites i revistes. Esperava rebre de la Corporació la cessió d'un local propietat del municipi i que en cas de no haver-n'hi,

que sufragàs el lloguer d'una casa particular destinada a quarter, on es poguessin dur a terme les activitats abans esmentades.⁵³

S'Arenal, que també pertanyia a la secció de Lluçmajor, tenia quarter però eren unes cases llogades que estaven situades dins el pinar de Son Sunyer, on actualment ha quedat el topònim de referència: carrer del Quarter. I els carabiners de la Torre d'en Pau, de la mateixa secció, també vivien tots ells a cases llogades.

Els carabiners de Lluçmajor feien el servei majoritàriament per la costa i vivien dins barraques de paret seca, i fins i tot en algunes coves dels penya-segats, com una que hi havia a baix de la torre del cap Blanc.⁵⁴ Els carabiners del post de Lluçmajor tenien casetes i barraques situades a Cala Esglesieta, vora la torre de Cala Pi, al cap Blanc, a Punta Llobera, as Colombars, as Pou Celat, a Regana, prop del xalet d'en Ratier, entre es Puigderros i Son Granada. Els del post del Torrent des Jueus, al cap d'Enderrocat, la punta de s'Orenol, Can Moner, Ca n'Alegria i sa Síquia.⁵⁵ Segons la cartilla sanitària les barraques s'havien d'emplaçar i construir a llocs secs i elevats, amb un poc de talús, i pròximes a llocs d'aigua i enfora de la desembocadura de punts d'escorrenties d'aigua dolça amb la mar, ja que eren llocs nocius per a la salut.⁵⁶

El comandant i primer cap accidental des de Palma, Fernando Bonrostro Reinoso, es dirigia al batle, en compliment de la Reial ordre de 22 d'octubre de 1881 i vigent la Llei d'administració i comptabilitat de la Hisenda Pública d'1 de juliol de 1911, i li passava un exemplar d'anunci per a lloguer d'una casa quarter a Lluçmajor, per si el volia posar a exposició del públic durant vint dies consecutius. Demanava que se li retornàs l'ofici amb la certificació del secretari.⁵⁷

El 17 d'agost de 1922, l'alferes Juan Rodríguez Vargas, des del Torrent des Jueus, es dirigia al batle dient que, atès que el coronel subinspector havia de passar revista d'armament i inspecció a la força de carabiners de la secció a la ciutat de Lluçmajor, per manca d'institut de quarter o local apropiat per a la realització d'aquest acte esperava que el Consistori posàs a disposició de l'esmentada autoritat superior un local a l'Ajuntament on es pogués celebrar l'acte a les 9.30 hores del dia 23.⁵⁸ Aquest alferes, el mateix 17 d'agost de 1922, es dirigia altra vegada al batle dient que la revista d'armament i inspecció que havia de passar el coronel subinspector es duria a terme a les 09.30 hores del dia 20 i no del dia 23, com havia indicat en l'ofici núm. 44.⁵⁹

PRÀCTIQUES DE TIR AL BLANC

Una de les tasques que duïen a terme els carabiners eren les pràctiques de tir al blanc. Això feia que fossin molt bons tiradors. Quan s'havien de realitzar, normalment el cap de secció o del post avisava el batle amb uns dies d'antelació, perquè ho fes arribar mitjançant un ban als llucmajorers, sobretot als pescadors i pagesos que passejaven els seus ramats per llocs de la costa, i així evitar desgràcies personals.

Sempre es demanava que es retornàs l'ofici firmat pel batle. Es demanava permís a l'alcaldia i quan aquesta li havia donat la conformitat es passava a la Comandància de Palma. En el cas de 1928 la notificació al batle també arribava des de la Comandància de Marina, que de forma específica manava que s'avisàs navegants i pescadors. Els exercicis es duïen a terme els matins, normalment des de les 08.00 a les 12.00 hores.

En el cas de les pràctiques que s'havien de realitzar el 3 de desembre de 1915, el primer tinent de la 3a Secció de la 3a Companyia, Anselmo Alonso Sarasua, notificava al batle que per ordres superiors quedaven suspesos els exercicis de tir al blanc fins a noves ordres.⁶⁰

Els exercicis de tir al blanc sempre es feien, com es veu en la taula, a llocs de la costa i sempre disparant cap a la mar. Des del Torrent des Jueus, el dia 1 de juny de 1922, l'alferes Juan Rodríguez Vargas ho explica bé dient que la secció de carabiners faria els exercicis en el lloc conegut com Cala Vella, i per això era molt necessari que s'avisàs sobretot els pescadors, ja que es realitzarien des d'una distància d'uns 200 metres de la costa amb direcció a la mar.⁶¹

L'alferes Ginés Talaya Ontecilla, des de Campos, notificava que la força de carabiners de sa Ràpita i Cala Pi havia de realitzar exercicis de tir al blanc, és a dir, que com que hi havia un post en el terme de Campos i l'altre en el de Lluçmajor, avisava els dos batles.⁶²

Pràctiques de tir de la secció de carabiners de Lluçmajor⁶³

Comandament	Companyia Secció Post	Posts que feien les pràctiques	Lloc on les feien	Dies, mesos i any
Tinent. Juan Mateos Agúndez	Secció Lluçmajor	Lluçmajor	Es Pou Celat	5 i 6 de juliol de 1901
Capità. Juan Miguel Amat	3a Companyia de Manacor	Lluçmajor	Es Pou Celat	15, 16 i 17 de novembre de 1908
Capità. José Hernán Pagès	3a Companyia de Manacor	Lluçmajor	Es Pou Celat	24 i 25 d'octubre de 1911
Tinent. Miguel García Jiménez	3a Companyia de Manacor	Lluçmajor	Es Pou Celat	10 i 11 de novembre de 1912
Tinent. Marcelo Aparicio Carrillos	Secció Lluçmajor	Lluçmajor	Es Pou Celat	10 i 11 de novembre de 1914

Tinent. Anselmo Alonso Sarasua	3a Secció de la 3a Companyia de Manacor	Llucmajor	Es Pou Celat	10 i 11 de desembre de 1915
Tinent. Francisco Ortega Barqueño	Secció de Llucmajor	Llucmajor	Es Pou Celat	1917 i 1918
Alferes. Manuel López Ferrer	Secció de Llucmajor	Llucmajor	Es Pou Celat	29 i 30 d'octubre de 1919
Alferes. Juan Rodríguez Vargas	Post del Torrent des Jueus	Regana	Voltants del Fort d'Enderrocat	1920
Alferes. Ginés Talaya Ontecilla	Post de Campos	Sa Ràpita i Cala Pi	Torre de s'Estelella	14 i 15 de gener de 1921
Alferes. Juan Rodríguez Vargas	Post del Torrent des Jueus		Cala Vella	8 i 9 de juny de 1922
Alferes. José Coca Pujol	Post de sa Ràpita		Al Pi del terme de Llucmajor ⁶⁴	15 i 16 de juny de 1922
Alferes. Nicolás Conde Cámara	Post del Torrent des Jueus	Sa Ràpita i Cala Pi	Al Pi del terme de Llucmajor	21 i 22 d'octubre de 1924
Alferes. Nicolás Conde Cámara	Post del Torrent des Jueus	Post de Campos, els carabiners de cavalleria i el post de sa Colònia	Cala Galiota	27, 28, 29 i 30 d'abril de 1926
Alferes. José Guarido Sanclemente	Secció de Llucmajor	Llucmajor	Cala Pi	1928, 1929 i 1930

TRASLLATS DE CARABINERS DE LA SECCIÓ DE LLUCMAJOR

El mes de maig de 1884, en el Cos de Carabiners hi havia queixes pels trasllats de tropa que es donaven constantment a les Illes Balears des de feia uns anys. Es deia que tots els directors generals s'oposaven a aquesta mesura i assenyalaven que els caps de comandància tenien suficients mitjans per castigar els seus subordinats en el cas que faltassin als seus deures sense fer ús d'aquesta mesura, ja que era contraproduent per als carabiners però molt més per a les seves famílies.⁶⁵

Davant l'escassetat d'enrolaments no hi havia personal, ja que ningú volia servir en el Cos de Carabiners perquè en moltes províncies la vida era molt cara i el servei molt penós. La vigilància de les costes i les fronteres no podia quedar abandonada,

i per això quan faltava personal es feia el que es coneixia com a «saques», que consistien a destinar forçosament efectius de les províncies que tenien completa la seva dotació reglamentària a aquelles on en faltaven, a les quals enviaven el nombre de carabiners que trobaven indispensable. Aquest fet provocava que alguns carabiners de tropa fossin traslladats molt enfora de la seva destinació, i això volia dir que el preu del viatge s'incrementava molt. Els directors generals miraven sempre de no incloure en els trasllats els carabiners amb famílies de més de tres fills, però en moltes ocasions no era possible pel fet que no hi havia suficients carabiners fadrins.⁶⁶

Els trasllats podien ser voluntaris o forçosos, i hi havia, a més, una tercera forma, que eren les permutes, les quals consistien en el fet que dos individus del cos, sempre del mateix grau, podien canviar-se la destinació, sempre amb l'acceptació prèvia per part de la Direcció General.

Quan un carabiner canviava de destinació, el cap del post o secció li havia de firmar el passaport, on constava si es desplaçava amb la família i els equipatges que duia. També se li notificava el tipus de transport que havia d'emprar, que era aportat per l'Ajuntament, encara que després normalment per trimestre el Ministeri d'Hisenda li reembossava.

Trasllats d'individus de la secció de Lluçmajor⁶⁷

Cap del post o secció	Data	Individu Traslladat	Carros	Punt De Partida	Punt De Destina- ció
1r T. Pedro Vidal Abarca	8-IX-1913	C. Antonio Rodríguez Castro	2	S'Estanyol	Torrent des Jueus
2n T. Francisco Ortega	2-IX-1917	C. Ll. Manuel Martín Rull	2		Palma
2n T. Francisco Ortega	26-I-1918	C. Francisco Agudo Gutiérrez	2		Palma
S. Nicanor Gabaldón	6-III-1918	C. Ll. Manuel Martín Sudón	2	S'Estanyol	Palma
2n T. Francisco Ortega	6-III-1918	C. Jacinto Sánchez Sánchez	1		S'Estanyol
2n T. Francisco Ortega	6-III-1918	C. Alfonso Aguilera Andreu	*		S'Estanyol
2n T. Francisco Ortega	13-III-1918	C. José Serrano Martínez	1		S'Estanyol
2n T. Francisco Ortega	20-III-1918	C. José Cabrera Cabrera	2		Palma
2n T. Francisco Ortega	20-III-1918	C. Fermín del Hoyo Antón	*		Palma

S. Nicanor Gabaldón	6-IV-1918	C. Joaquín Lacasa Salas	2	S'Estanyol	S'Arenal
2n T. Francisco Ortega	24-IV-1918	Cp. Máximo Tena Pulido	1		Palma
2n T. Francisco Ortega	24-IV-1918	Cp. Marcelino Canales Murillas	*		Palma
2n T. Francisco Ortega	16-V-1918	C. Salvador Guisado Pérez	1		S'Estanyol
S. Avelino Ballesteros	22-X-1918	C. José Vázquez Sirola	3		Palma
S. Avelino Ballesteros	22-X-1918	C. Marcelino Ugarte Enciso	*		Palma
S. Hermenegildo Alfonso	9-XI-1919	C. Valentín Chicote Alejo	2	S'Estanyol	Ses Salines
S. Hermenegildo Alfonso	9-XI-1919	C. Gregorio Zurdo Machacón	1	S'Estanyol	Manacor
S. Hermenegildo Alfonso	28-XI-1919	S. Antonio Martín Neira	2	S'Estanyol	Llucmajor
S. Germiniano Navarro	25-VIII-1925	C. Manuel Méndez Méndez	1		Andratx

En el cas del 6 de març de 1918 el carabiner llicenciat Manuel Martín Sudón anava fins a Palma perquè havia d'agafar el vapor correu que sortia cap a Alacant.⁶⁸ També el 24 d'abril de 1918 havien d'agafar el vaixell a Palma per emprendre la marxa cap a Menorca, on havien estat destinats els caporals Máximo Tena Pulido i Marcelino Canales Murillas.⁶⁹ El 28 de novembre de 1919, anava a Palma perquè havia estat destinat al post de Ciutadella per la superioritat el sergent Antonio Martín Neira.⁷⁰

El dia 1 de desembre de 1919, des de la Comandància Exempta de Mallorca,⁷¹ el tinent coronel i primer cap Juan Rendón Sanjuan es dirigia al batle en resposta a l'ofici núm. 590, de dia 27 de novembre, i li manifestava que en aquesta data donava les ordres oportunes perquè l'alferes en cap de la Secció de Llucmajor reclamàs els bagatges que necessitaven els carabiners del post de s'Estanyol a l'Ajuntament de Campos, i que serà el dit oficial el qui es dirigirà als ajuntaments respectius, Llucmajor i Campos, per reclamar els bagatges per a la força de la secció.⁷²

El dia 1 d'octubre de 1935 el batle Miguel Carbonell Clar va presentar, perquè fossin examinats, els comptes dels bagatges subministrats durant el tercer trimestre a les forces de Carabiners i Guàrdia Civil, que feien un total de 90 pessetes.⁷³

SOBRE DEUTES DE CARABINERS

En el present apartat es veu i es pot deduir que la llegenda que tots els carabiners es venien als contrabandistes no és exacta. Hi havia una gran majoria que eren persones íntegres i d'honor, i que a pesar de les seves penúries degudes als baixos sous i a la manca de diners per passar el mes, no ho feien.⁷⁴ Això es demostra amb tots aquests exemples que s'exposen a continuació sobre les quantitats que quedaven a deure en moltes de tendes de comestibles. Però una mostra molt més dramàtica és el que va succeir a finals d'abril de 1908, en suïcidar-se el carabiner Antoni Bárcenas Yeguas, del post de Porto Cristo, disparant-se un tret de fusell. Tenia 42 anys i pertanyia a la 3a Companyia. Va deixar escrites dues cartes, una a la seva dona i l'altra al cap de la seva secció, en què explicava que ho feia perquè li era impossible alimentar la seva dona i els seus cinc fills. Els carabiners en aquell temps cobraven 22,50 pessetes mensuals.⁷⁵

Pel fet que molts de carabiners canviaven de destinació, ja fos de comandància, companyia, secció o post, els comerciants que reclamaven deutes havien de fer una instància al tinent coronel i primer cap de la comandància on estaven destinats. Aquests contestaven al batle de Lluçmajor i li explicaven com es faria efectiu el pagament, que sempre era descomptant una certa quantitat mensual en l'haver del carabiner. Abans, però, es feia un interrogatori al carabiner per si acceptava el deute. Quan aquest l'havia acceptat no es pagava al creditor fins que l'havia fet íntegre, llavors el total des de la Comandància on estava destinat s'enviava a la de Mallorca i aquesta el pagava al demandant.

Comandància	Data	Carabiner	Quantitat en ptes.	Comerciant	Retornar en ptes. ⁷⁶
Màlaga	1903	Antonio Guerrero Madina		Pedro Cañellas Tomàs ³	5
Huelva	1904	Pedro Merino Sánchez	43,80	Ana M. Caldés	2,50
Mallorca	1904	José Pérez Delgado	43 ⁴	Gabriel García Roca	2
Mallorca	1904	José Jiménez Plaza		Gabriel García Roca	2,50
Mallorca	1905	Manuel Ortiz Giraldo	75	Francisco Servera Gamundí	
Oska	1906	Mariano Guillén Franco	21,40	Miguel Pomar Bonnín ⁵	2
Màlaga	1908	Manuel Ortiz Giraldo	57,50	Francisco Servera Gamundí	

Càceres	1908	José Amado Peláez	18	Catalina Rabassa Forqué	
Màlaga	1909	Antonio Guerrero Molina	85	Pedro Juan Cañellas Tomàs	2
Algesires	1910	Manuel Valencia García	75	Lorenzo Salvà Garcias	5
Guipúscoa	1912	Antonio Fernández Florentín		Matías Morlà Calafat	5
Bilbao	1912	Antonio Martínez Aragus	35	Catalina Rabassa Coll	2,50
Mallorca	1913	Teodoro Cabrera Aparicio	204,5	Lorenzo Julià Oliva	
Navarra	1913	Lorenzo Reinés Sabater		Bartolomé Segura	2
Navarra	1913	Lorenzo Reinés Sabater	31,50	Matías Mut	5
Guipúscoa	1913	Ildefonso Muñoz Miranda	108	Francisco Vidal Llopart	5
Estepona	1914	José Llopis Salas	80	Francisco Vidal Llopart	2,50
Mallorca	1915	Celestino Deu Bello	15	Francisco Vidal Llopart	
Estepona	1915	José Llopis Salas	5	Miguel Tomàs Pons	2,50
Barcelona	1915	Manuel Gómez Díaz García	31,45	Bartolomé Segura Fuster	3
Algesires	1916	Antonio Quintana Serrano	20	Gabriel Panisa Enseñat	5
Astúries	1917	Fulgencio Marín Cifuentes	71,25	Miguel Julià Rubí	2,50
Bilbao	1918	Ceferino García Soria	46,90	Miguel Mut Caldés	2,50
Zamora	1920	Juan Bisquert Ordinas	250	Miguel Tomàs Pons	10
Pontevedra	1921	Fernando Jubete Serrano		Bartolomé Ros Duran	
Barcelona	1921	Juan Méndez Ortega	144	Miguel Mut Caldés	5
Sant Sebastià	1925	José Ruiz Morales	25	Juan Oliver Clar	12,50

A vegades, el procés de reconèixer el deute per part del pimer cap de la Comandància requeria unes passes, com era principalment que tots els documents duguessin els segells que pertocava segons la llei. Així, tenim el cas del retorn de les instàncies, el dia 13 d'agost de 1904, pel tinent coronel de carabiners i primer cap de la Comandància de Mallorca Eduardo Sanllorente Rubinat, als interessats que reclamaven uns deutes perquè els documents no eren vàlids, atès que no duïen els segells que assenyalava el cas 4t de l'article 31 de la Llei del timbre.⁸⁰ El mateix tinent coronel, el 15 de setembre de 1905, retornava la instància núm. 386 amb data 14 de setembre, promoguda pel veí de Lluçmajor Francisco Servera Gamundí, i li deïa que havia d'enviar el document al cap de la Comandància de Màlaga, on estava destinat el carabiner Manuel Ortiz Giraldo des de l'1 de desembre de 1904.⁸¹

Un altre cas és el del tinent coronel i primer cap de la Comandància de Càceres, Antonio del Moral, que notificava al batle de Lluçmajor que el capità de la 2a Companyia, a qui va passar la instància dirigida per Catalina Rabassa Forqué amb data de 30 d'octubre de 1908, l'havia informat que en ser interrogat el carabiner de la Companyia, José Amado Peláez, sobre el deute que tenia de 18 pessetes, el reconeixia com a seu, i que per conducte de dos girs postals (des de Cedillo) li havia remès 10 pessetes (5 pessetes cada gir), que tenia el rebut d'haver-los enviat, que solament li quedava pagar 8 pessetes de deute i que ho faria a raó de 2 pessetes mensuals.⁸²

Com veim, eren molts els casos en què, quan es reclamaven els deutes, els carabiners ja estaven destinats a altres comandàncies. Així, trobam que el 8 de febrer de 1915, el tinent coronel i primer cap de la Comandància de Mallorca, Luís Bauzá Parera, notificava al batle de Lluçmajor que fes arribar la comunicació al veí Francisco Vidal Llompart que el carabiner que citava a la seva instància a qui reclamava un deute ja no pertanyia a aquella comandància, perquè havia cursat baixa a finals del mes de novembre de 1914 i havia passat a segona reserva, per la qual cosa havia fixat la seva residència a Àvila.⁸³ I al mateix demandant el comandant i primer cap accidental des d'Oviedo li notificava el 16 de febrer de 1915 una informació sobre el deute que reclamava al carabiner José Maeso Pedrero, i l'informava que aquell ja no hi estava destinat.

Des de la Comandància de Barcelona el 30 de desembre de 1916 el comandant primer en cap accidental es dirigia al batle per comunicar-li que com a continuació de l'escrit núm. 188 de 9 de novembre esperava que es notificàs al veí Bartolomé Segura Fuster, del comerç del mateix nom, que quedava sense efecte el descompte del deute de 31,45 pessetes que reclamava al carabiner Manuel Díaz Gómez García, d'aquesta comandància, ja que hi havia una confusió amb el llinatge, i que en ser interrogat s'havia comprovat pel seu expedient personal que el dit carabiner procedia de l'Exèrcit de Melilla, que no havia residit mai a Mallorca i que en aquella unitat no hi havia altre carabiner amb aquest nom. Per tant, el deutor no pertanyia a aquella Comandància, i per aquest motiu es deixava sense efecte el descompte esmentat.⁸⁴

En el cas de la instància que va fer el veí de Lluçmajor Miguel Julià Rubí, comerciant i veí de s'Estanyol, li deien que era necessari que la fes en paper de classe 11a, segons determinava la vigent Llei del timbre.⁸⁵ Quan la va enviar se li va contestar que primerament havien d'interrogar el carabiner Fulgencio Marín Cifuentes i no se li va donar la conformitat fins que el carabiner la va haver acceptada.⁸⁶

En aquest cas les causes del retard per cobrar el deute eren oficials, ja que el 18 d'abril de 1918 el tinent coronel i primer cap de la Comandància de Bilbao comunicava al veí de Lluçmajor Miguel Mut que, amb motiu d'haver-se extraviat la instància en què reclamava el deute al carabiner d'aquella comandància Ceferino García García, perquè en ser remés l'informe al capità de la Companyia a la qual pertanyia, sens dubte per les anomalies que hi havia en aquella data en el servei de correus, es va perdre, era necessari que la tornàs fer.

El seguiment i pagament dels deutes dels carabiners degué en part canviar a partir de 1921, ja que el 16 d'agost d'aquest any, el tinent coronel i primer cap de la Comandància de Pontevedra, Román Navarro, es dirigia a Bartolomé Ros Duran per notificar-li que no era possible descomptar res de la quantitat que li devia el carabiner Fernando Jubete Serrano, perquè estava totalment prohibit efectuar tals descomptes, i que s'havia d'entendre personalment amb ell. També li feia saber, però, que el dit carabiner tenia l'obligació moral de saldar el deute objecte de reclamació.⁸⁷ I també ho feia, el 19 de desembre de 1921, el tinent coronel i primer cap de la Comandància de Barcelona, que deia al veí de Lluçmajor Miguel Mut Caldés que, com a resolució a la instància on afirmava que li devia la quantitat de 144 pessetes el carabiner d'aquella Comandància Juan Méndez Ortega, que aquest reconeixia el deute que li reclamava i que li satisfaria a raó de 5 pessetes mensuals, però que s'havia d'entendre amb ell com a creditor, no a través del Cos de Carabiners.⁸⁸

LES QUINTES I ELS ALDARULLS DE 1872 A LLUCMAJOR

Antigament el reclutament de soldats es feia mitjançant les lleves i les quintes. Les quintes consistien en l'aportació d'un determinat nombre de soldats entre els diferents municipis i províncies, és a dir cada municipi havia de proporcionar a l'Exèrcit una determinada quantitat de mossos.

Les quintes s'imposaren l'any 1704 durant la dinastia borbònica com a reclutament forçós a través d'un sorteig, però va ser el rei Carles III el qui va dictar una ordenança en la qual establia que de cada cinc joves en edat militar, mitjançant un sorteig, un s'havia d'incorporar a l'Exèrcit.

Varen ser tants els joves que feien el possible per no entrar en quintes que el 22 de maig de 1824 es va establir una reial ordre –hi havia joves que per evitar el servei

militar, sobretot en temps de guerra, s'inutilitzaven o mutilaven—, amb què es decretava que el qui estava destinat a les armes que s'inutilitzàs per mutilació seria enviat a galeres o a presidi.⁸⁹

Respecte als carabiners, poc temps després de la seva fundació, hi va haver problemes amb les quintes. L'inspector de Carabiners, amb data 6 de gener de 1830, va demanar al Despatx d'Hisenda que es declaràs que no havien d'incloure's en quintes els individus que haguessin entrat voluntàriament a l'Institut de Carabiners. Però el Consell Suprem de la Guerra no li ho va acceptar, ja que exposava que el servei de Carabiners era voluntari i que encara que fos beneficiós per a les arques del Tresor no era suficient motiu per fer una excepció a l'ordenança de reemplaçament.⁹⁰

Però per la Reial ordre de 13 d'agost de 1830, el secretari d'Estat i del Despatx de la Guerra, Miguel de Ibarrola, marquès de Zambrano, exposava que s'havia tractat en el Consell de Ministres l'expedient que l'inspector general del Cos de Carabiners havia presentat amb data 6 de gener de 1830 per eximir de quintes els individus del Cos, ja que tenien els mateixos drets i les mateixes prerrogatives militars de què gaudien els altres cossos de l'Exèrcit, i la seva organització era purament militar. A més, els seus oficials eren tropa veterana. Davant això es manava que quedàs sense efecte la Reial ordre de 8 de maig de 1830, sempre que els individus fossin ja carabiners abans de publicar-se el sorteig.⁹¹

Com veim, les quintes eren un problema per a molts de joves, i això provocava un gran descontentament de la gent, no tals sols dels quintos sinó també dels seus pares. La seva abolició sempre va ser una reivindicació popular. Durant el temps del sexenni democràtic 1868-1874, les reivindicacions populars més importants eren la supressió dels drets de portes o consums, que consistien en el pagament d'un cànon per qualsevol mercaderia que entrava a una vila o ciutat, i l'abolició de les quintes.⁹²

A Lluçmajor, el dia 21 d'abril de 1869, essent batle Bartolomé Mulet, es va obrir la sessió per tractar sobre la sol·licitud relacionada amb les quintes de diversos mossos presentada a la Diputació Provincial, però una sèrie de regidors del consistori llucmajorer s'hi oposaren. Un d'ells va ser el regidor Andrés Salvà. La sol·licitud deia que a invitació de l'Ajuntament havia estat nomenada una comissió entre els pares i els tutors dels mossos amb l'objecte de classificació, i que no era més que un assaig. Però no tots els mossos varen donar la conformitat en l'assenyalament que va fer la comissió. N'hi va haver molts, els de les classes més necessitades, bastant gravades, que no hi estigueren d'acord, ja que afavoria els qui tenien més possibilitats. A més, les queixes es feien més extensives als particulars, ja que el poble estava ofegat pels impostos. L'Ajuntament va atendre les queixes justes, per la qual cosa va fer unes modificacions: va deixar amb les mateixes quotes les classes pobres i va augmentar-ne un tant les dels propietaris de més possibilitat econòmica. La quota era el pagament d'una quantitat per redimir els mossos del servei de les armes.⁹³

El dia 10 de març de 1872 es va reunir l'ajuntament a la Casa Consistorial amb el batle Andrés Salvà per dur a terme diverses rifes. Amb el seu producte es podria

alleugerir la sort dels mossos que haguessin de ser sortejats el mes d'abril. Es va nomenar una comissió per encarregar-se'n i foren elegits Juan Coll, Francisco Segura i Mateo Romaguera.⁹⁴ El 25 d'abril de 1872, el mateix batle va tractar de la quantitat que l'ajuntament havia de donar als mossos que tenguessin la desgràcia de sortir soldats. El regidor Ripoll va exposar la seva opinió dient que trobava que el seu objecte era entregar-los 300 duros i que aquesta quantitat, si no s'extreia amb les rifes que es celebrassin, es podia aconseguir dels pressuposts. Per altra part, el regidor Servera era de l'opinió de donar solament el que es tragués de les rifes, i que no s'assenyalàs cap quantitat. Es va passar a votació i va guanyar la proposició del regidor Ripoll.⁹⁵ Com veim, la quinta era un problema en l'ordre del dia a l'ajuntament i al poble de Lluçmajor en general.

A Lluçmajor, la nit del dia 5 d'agost de 1872, es va alterar l'ordre públic amb motiu de la quinta. La força de carabiners va obrir foc i va ferir un taverner de la plaça Major. A causa d'aquests fets es varen concentrar com a guarnició al poble vint-i-cinc carabiners⁹⁶ i cinc soldats de cavalleria, a més del petit post permanent de la Guàrdia Civil. Com es pot deduir, el Cos de Carabiners, encara que no fos la seva funció primordial, també intervenia en el restabliment de l'ordre, ja que així constava en el Reglament militar, explicat en la nota 4 del seu article 1.⁹⁷

LA SANTMIQUELADA I ELS CARABINERS DE LLUCMAJOR

El 29 de setembre de 1902 la vila de Lluçmajor es va veure afectada per una gran tempesta, que va provocar una gran inundació per algunes de les zones del nucli urbà.

Davant els greus fets, el consistori es va reunir el mateix 29 de setembre de 1902 a les 14.00 hores, sota la presidència del batle Antonio Catany Salvà, amb l'objecte de celebrar sessió extraordinària, convocada amb caràcter urgent, per ocupar-se dels problemes ocasionats per les grans inundacions que havien tingut lloc a la matinada i adoptar les mesures pertinents. El batle president va fer una relació detallada del que havia passat als carrers de Ciutat, Cementiri, Nord i Punta, i del perill que havien sofert les famílies, i assegurava que si hagués estat de nit el poble hauria hagut de plorar la mort de moltíssimes persones. Seguia informant dels mals que havien patit algunes finques rústiques, especialment les enclavades en serrals com es Pèlec, Alcamera, Ferrutxelles, Biniferri, Son Garcies i altres.⁹⁸ La situació en què havien quedat moltes famílies, sobretot les del carrer de Ciutat, per haver perdut tot el seu patrimoni, era deplorable. El batle també va exposar l'heroic comportament del tinent de Carabiners José Robles Hernández,⁹⁹ que exposant la seva vida va acudir en els primers moments als llocs de major perill per auxiliar i infondre ànims a les

famílies que es trobaven molt amoïnades, i també del meritori comportament del preferent Patricio Hernández i els carabiners Jaime Barceló i Cándido Sánchez, com també de la dotació de la Guàrdia Civil.¹⁰⁰

Entre aquestes accions meritòries hi ha la d'auxiliar una dona que estava dins ca seva i a punt de morir ofegada quan es va produir la inundació. També salvaren uns homes, dues dones i dos nins que haurien morts ofegats. El tinent amb el seu cavall anava pels carrers, que pareixien torrents, per socórrer la gent.¹⁰¹

Hi va haver dos carabiners que tenien els domicilis en el lloc on es va produir més escorrentia, les famílies dels quals varen estar a punt de morir ofegades. Però el pitjor va ser que als dos carabiners se'ls va obrir expedient per haver tengut la desgràcia de perdre durant la inundació part de la seva munició i altres pertinences que es consideraven del Cos. Un d'ells era Patricio Hernández Hernández, que s'havia comportat heroicament ajudant a salvar gent, i l'altre Celestino Sánchez González.

El comandant primer en cap de la Comandància de Mallorca, el dia 7 d'octubre de 1902, deia que per Reial ordre de 5 de desembre de 1889 incoava la iniciació de l'expedient justificatiu per la pèrdua dels efectes de propietat del ram de la Guerra i del Cos que el 29 de setembre de 1902 a Lluçmajor es varen extraviar, segons donava part el cap de la Secció de Carabiners de Lluçmajor.

El primer tinent i cap de la 3a Secció de la 3a Companyia de Lluçmajor, José Robles Hernández, informava la superioritat que a conseqüència de la inundació ocorreguda el dia 29 de setembre de 1902, havien sofert inutilitat efectes propietat de l'Estat que eren d'armament i munició: 90 cartutxos metàl·lics, 10 carregadors i un tap de fusell, a més de 3 cartutxeres laterals de corretjam. Notificava que es va extraviar a les cases d'allotjament de dos carabiners al carrer de Ciutat de Lluçmajor, i va ser per la rapidesa amb què varen haver de sortir de les habitacions, ja que estaven completament inundades per la gran tempesta que va esclatar aquell dia i que va posar en perill de mort molta de gent, entre altres els membres de la família del carabiner Patricio Hernández, que hagueren de treure de casa seva estirant-los amb una corda. En aquells moments estava de baixa per malaltia, i fins i tot va perdre els diners que tenia estalviats.¹⁰² El carabiner Celestino Sánchez González aquest dia es trobava de servei i part de la munició que tenia a casa seva es va perdre. El seu domicili era contigu al del carabiner Patricio Hernández, solament hi havia la seva dona i els fills i no pogueren salvar res per causa de la rapidesa de la inundació. Era tant el perill que els fills hagueren de sortir i ser salvats per un forat que feren els veïnats a la paret.

En l'expedient es demanava al tinent José Robles quina opinió tenia sobre la conducta dels carabiners afectats per la inundació, i ell contestava que era molt bona, especialment la del carabiner Patricio Hernández, que estava examinat i aprovat per anar als col·legis del cos a El Escorial per ascendir a caporal, que era carabiner preferent i que no hi va haver descuit per part de cap dels dos.

- 1 Aquests tres treballs, que segurament exposaré en unes pròximes jornades, pràcticament ja estan acabats.
- 2 IX Jornades d'Estudis Locals de Manacor, XI i XII Jornades d'Estudis Locals de Sóller i Fornalutx i Jornades d'Estudis Locals de Son Servera (origen i tradició).
- 3 També hi feim menció en la comunicació «La síquia de n'Aleix i l'avenc de Son Muletó», presentada conjuntament amb Joan Clar Monserrat en aquestes jornades.
- 4 F. Aguado (1973). «Síntesis histórica del Cuerpo de Carabineros». *Revista de Estudios Históricos de la Guardia Civil*, núm. 11, p. 9.
- 5 A. Ubieto *et al.* (1977). *Introducción a la Historia de España*. Ed. Teide, p. 525.
- 6 Aquesta constitució havia estat elaborada a Baiona el 7 de juliol de 1808.
- 7 *Gaceta de Madrid* (1809), núm. 295, p. 1289.
- 8 J.P. Fusi i J. Palafox (1997). *España 1808-1996. El desafío de la Modernitat*. Ed. Espasa-Calpe, p. 17.
- 9 Era totalment civil.
- 10 *Gaceta de Madrid* (1820), núm. 106, p. 462.
- 11 *Recopilación de la Legislación Penal y Procesal en Materia de Contrabando y Defraudación* (1929), Ed. Imprenta de Carabineros, Madrid, p. 5.
- 12 *Reglamento Militar del Cuerpo de Carabineros* (1927), Ed. Imprenta de Carabineros, Madrid, p. 80.
- 13 En alguns arxius he trobat la relació dels carabiners que formaren part d'aquests cordons sanitaris durant el segle XIX.
- 14 F. Aguado (1973). «Síntesis histórica del Cuerpo de Carabineros». *Revista de Estudios Históricos de la Guardia Civil*. núm. 11, p. 14.
- 15 *Gaceta de Madrid* (1829), núm. 56, p. 221.

- 16 *Gaceta de Madrid* (1838), núm. 1391, p. 1.
- 17 F. Aguado. (1973). «Síntesis histórica del Cuerpo de Carabineros». *Revista de Estudios Históricos de la Guardia Civil*, núm. 11, p. 12.
- 18 A més del Cos de Carabiners que vigilava les costes i fronteres, durant un temps hi va haver un Resguard Civil que era l'encarregat de perseguir el contraban per l'interior.
- 19 *Gaceta de Madrid* (1829), núm. 39, p. 153.
- 20 Hi va haver carabiners de la Comandància de Mallorca que foren destacats a les anomenades províncies del Nord i de Catalunya.
- 21 C. Calviño. (2017). «Un esbós històric sobre el cos de Carabiners a Manacor». *IX Jornades d'Estudis Locals de Manacor*, p. 323.
- 22 C. Calviño (2016). «El Cos de Carabiners a Montüiri». *Bona Pau*, núm. 757, p. 26.
- 23 C. Calviño (2016). «Carabiners i contraban a Porreres a finals del segle XIX i començaments del XX». *Llum d'Oli*, núm. 145, p. 22 i 23.
- 24 AMLL, signatura 1972/6. Inventaris o relacions d'utensilis dels Carabiners i Guàrdies Civils de Lluçmajor. 1851, 1860 i 1884.
- 25 El carabiners de primera també es deien *preferents*.
- 26 Com a preferent, de maig a octubre de 1882 estava destinat a la 2a Companyia, 2a Secció del post de Santanyí. De febrer de 1885 a octubre de 1886, destinat a la 1a Companyia, 1a Secció en el post de Lluçmajor. D'octubre de 1886 a juny de 1887 destinat a la 3a Companyia, 3a Secció en el post de ses Salines. El mes d'agost de 1887 va fer una confiscació de 58 quilos de tabac de pota i el mes de setembre de 1887 amb quatre carabiners en feren una de 4 fardells de tabac de contraban de 84 quilos de pes i 4 reus.
- 27 Essent sergent segona, el mes d'octubre de 1883, juntament amb altres tres carabiners, va fer una confiscació de dos fardells grossos de tabac en fulla, i el mes de novembre, amb cinc carabiners, en va fer una altra de quatre fardells de tabac de contraban. De març a abril de 1884 pertanyia a la 1a Companyia, 1a Secció de Lluçmajor. I el mes de febrer d'aquest any amb quatre carabiners

varen fer una confiscació de tres grans fardells de tabac de pota, quatre paquets de pastilles premsades i un paquetet de picadura, i el mes d'abril amb quatre carabiners en varen fer una altra d'un fardell de tabac de contraban i un reu. De març de 1884 a abril de 1885 va estar destinat a la 1a Companyia, 1a Secció en el post de Campos, i essent cap d'aquest post, el 14 de desembre de 1884, en un reconeixement practicat en una casa, confiscaren trenta-sis pastilles de tabac de contraban.

- 28 C. Calviño (2016). «El Cos de Carabiners a Algaida». *Es Saig*, núm. 417, p. 34 i 35.
- 29 Caporal segona. El mes de febrer de 1883, juntament amb el carabiner José Masi, feren una confiscació d'un paquet de tabac de contraban. El mes d'agost de 1884 li varen concedir llicència per permís. Del mes d'octubre de 1884 al mes de maig de 1885 va estar destinat a la 1a Companyia, 1a Secció del post d'Algaida. Amb tres carabiners de la ronda volant d'Algaida, el dia 8 de desembre de 1884, als voltants del poble varen confiscar un fardell de tabac de contraban. De juny a novembre de 1885 va estar destinat a Campos, on el mes de juliol de 1885 ascendí a caporal primera i quedà destinat a Mallorca.
- 30 Com a caporal primera de maig a novembre de 1885 està destinat a la 1a Companyia, 1a Secció en el post de la Torre d'en Pau, i de novembre de 1885 a agost de 1886 passa a la 3a Companyia, 3a Secció del post del Torrent des Jueus. El mes d'abril de 1886 va ascendir a sergent segona. El mes d'octubre de 1886, amb tres carabiners, va fer una confiscació de vint-i-un fardells de tabac de contraban, i el mes de desembre de 1886 en va fer una altra de 24 quilos i 500 grams de tabac de contraban. El mes de juliol de 1887 va fer-ne una de 5 fardells de tabac de contraban de 185 quilos de pes, i el mes de setembre de 1887 amb un caporal primera, un caporal segona i dos carabiners confiscaren dos carros i dues cavalleries majors amb 22 fardells de 861 quilos de tabac de contraban. El mes d'octubre de 1887, juntament amb un caporal i tres carabiners, en feren una de 25 quilos de tabac de pota.
- 31 L'abril de 1885 estava destinat a la 1a Companyia, 1a Secció del post d'Algaida. Aquest any va ser nomenat carabiner de primera (preferent) i va ser destinat a la 1a Companyia, 1a Secció de la Torre d'en Pau, on va estar destinat fins al mes de setembre. D'octubre de 1885 a novembre de 1886 va estar destinat al post de Campos, 1a Companyia, 1a Secció. El mes de novembre de 1886 va passar destinat a Palma i volia permutar amb un altre carabiner de la Comandància de Zamora, Salamanca, Càceres o Badajoz.

- 32 Com a carabiner el mes de febrer de 1883, juntament amb el carabiner Monserat Coll Pou, confiscà cinc fardells molt grossos de tabac de contraban. D'octubre de 1884 a març de 1885 va estar destinat a la 1a Companyia, 1a Secció en el post de Lluçmajor. D'abril a agost de 1885 està en el Col·legi d'El Escorial per preparar-se per a caporal. El mes de juny de 1891, ja de caporal, amb quatre carabiners va confiscar 20 fardells de 868 quilos de tabac de contraban. El mes de març de 1899 com a sergent es va retirar amb un sou de 100 pessetes mensuals.
- 33 L'any 1907, com a tinent, des de Maó li concediren passaport, juntament amb la seva dona i dos fills de 22 i 9 anys, cap a Irun, que era de la Comandància de Guipúscoa. L'any 1909, estava destinat a la Comandància de Navarra i des d'aquesta passa altra vegada a la de Mallorca, on va comandar la 3a Secció de la 3a Companyia fins al mes d'agost de 1912. El mes de setembre de 1912 va destinat a la 2a Companyia. I l'agost de 1913 passa a comandar la 3a Secció de Lluçmajor, que pertanyia a la 3a Companyia. El mes de desembre de 1917 va ser destinat a la Comandància de Guipúscoa. El dia 4 de juny de 1919, estava destinat a Menorca, on va comparèixer davant el jutge juntament amb el caporal Jerónimo Rodríguez García i el carabiner Francisco Vázquez Martín per fer de testimoni contra José Vidal Sintès, acusat de contraban de tabac.
- 34 Essent carabiner de febrer a abril de 1886 va estar destinat a la 3a Companyia, 3a Secció en el post de Lluçmajor. De febrer de 1889 a octubre de 1890 el trobam a la 3a Companyia, 3a Secció en el post de ses Salines. I a partir d'octubre de 1890 està destinat a la 3a Companyia, 3a Secció del 2n Districte del Cordó Sanitari de Mallorca. L'any 1893 va ascendir a caporal i va quedar destinat a la Comandància de Mallorca.
- 35 El mes de juny de 1905 va ingressar en el Cos de Carabiners i va ser destinat a la Comandància de Mallorca. L'any 1911 era caporal a la 3a Companyia, 3a Secció del post del Torrent des Jueus.
- 36 El mes de gener de 1911, com a caporal, estava destinat a la 3a Companyia, 3a Secció en el post de Campos. El mes de novembre de 1934 ascendeix a sub-tinent i és destinat de la Comandància de Barcelona a la de Balears. El mes de juliol de 1936 ja devia estar retirat, atès que no consta en l'Anuari Militar.
- 37 AMLL, sig. 2477, correspondència 1913.
- 38 AMLL, sig. 2478, correspondència 1914.
- 39 AMLL, sig. 2480, correspondència 1916.

- 40 D'agost de 1918 a maig de 1920 era caporal a la 3a Companyia, 3a Secció en el post del Torrent des Jueus, i de juliol de 1920 a agost de 1923 estava destinat a la 1a Companyia, 1a Secció en el post de Regana. Posteriorment va ascendir a sergent i el mes de maig de 1931 va ascendir a suboficial i va ser destinat a la 2a Companyia, 3a Secció del post de Sóller.
- 41 AMLL, sig. 2484, correspondència 1920.
- 42 AMLL, sig. 2486, correspondència 1922.
- 43 Com a carabiner, de juliol de 1922 a setembre de 1924 va estar destinat a la 1a Companyia, 1a Secció en el post del Torrent des Jueus. Els mesos compresos entre maig i setembre està en els Col·legis del Cos preparant-se per ascendir a caporal, cosa que va fer l'any 1925. El mes d'agost de 1925 va destacar a la 4a Companyia, 3a Secció en el post de Cala Pi, on va estar de setembre de 1925 a setembre 1926. El mes de gener de 1934 estava destinat a Sant Lluís (Menorca).
- 44 AMLL, sig. 2489, correspondència 1925.
- 45 Va néixer a La Roza (Osca). Com a alferes de novembre de 1926 a juny de 1927 va estar en la 1a Companyia i comandava la 1a Secció amb capçalera al Torrent des Jueus. De juliol de 1927 a gener de 1931 va passar a la 5a Companyia i comandava la 3a Secció. El mes de febrer de 1931 ascendeix d'alferes a tinent de l'escala de reserva, i el mes de març de 1931 va destinat a la 3a Companyia. Des de novembre de 1934 a juny de 1936 va estar destinat a la 1a Companyia, 1a Secció en el Torrent des Jueus. El mes de juliol, com la majoria de comandaments de carabiners de la 5a Comandància de les Balears, es va posicionar a favor dels nacionals.
- 46 AMLL, sig. 2491, correspondència 1927.
- 47 L'estudi a partir d'aquest any forma part d'una pròxima comunicació que comprèn de 1930 a 1940.
- 48 A. Navarra (1902). *Cartilla sanitaria y de socorro para el Cuerpo de Carabineros*. Ed. Imprenta del Asilo de Huérfanos del S.C. de Jesús, p. 8 i 9.
- 49 A. Navarra. (1902). *Cartilla sanitaria y de socorro para el Cuerpo de Carabineros*. Ed. Imprenta del Asilo de Huérfanos del S.C. de Jesús, p. 15.
- 50 J. de la Fuente Andrés. *Memòries inèdites*.

- 51 C. Calviño (1992). «Unes pinzellades sobre el cos de carabiners i el seu temps». *Miscel·lània d'homenatge a Sebastià Cardell i Tomàs*. Ed. Lluçmajor de Pinte en Ample, p. 104.
- 52 Del projecte del quarter de carabiners de Cala Pi en parlaré en unes pròximes jornades.
- 53 AMLL, sig. 2473, correspondència 1907.
- 54 Entrevista al carabiner Antonio Díaz Zaragoza.
- 55 C. Calviño (1992). «Unes pinzellades sobre el cos de carabiners i el seu temps». *Miscel·lània d'homenatge a Sebastià Cardell i Tomàs*. Edicions De Pinte en Ample, p. 104.
- 56 A. Navarra (1902). *Cartilla sanitaria y de socorro para el Cuerpo de Carabineros*. Ed. Imprenta del Asilo de Huérfanos del S.C. de Jesús, p. 25.
- 57 AMLL, sig. 2487, correspondència 1923.
- 58 AMLL, sig. 2486, correspondència 1922.
- 59 AMLL, sig. 2486, correspondència 1922.
- 60 AMLL, sig. 2479, correspondència 1915.
- 61 AMLL, sig. 2486, correspondència 1922.
- 62 AMLL, sig. 2485, correspondència 1921.
- 63 La taula ha estat elaborada amb els documents de l'amll. Sig. 2467, correspondència 1901. Sig. 2474, correspondència 1908. Sig. 2475, correspondència 1911. Sig. 2476, correspondència 1912. Sig. 2478, correspondència 1914. Sig. 2478, correspondència 1914. Sig. 2482, correspondència 1918. Sig. 2483, correspondència 1919. Sig. 2484, correspondència 1920. Sig. 2485, correspondència 1921. Sig. 2486, correspondència 1922. Sig. 2488, correspondència 1924. Sig. 2490, correspondència 1926. Sig. 2494, correspondència 1930.
- 64 Era la zona de Cala Pi.
- 65 *El Correo Militar* (1884), núm. 2586, p. 1.

- 66 *El Correo Militar* (1887), núm. 3395, p. 2.
- 67 A la taula 1r T equival a primer tinent, 2n T a segon tinent, A a alferes, S a sergent, Cp a caporal, C a carabiner, C Ll a carabiner llicenciat. I en els carros-bagatges, l'asterisc* vol dir que anaven amb el mateix transport de l'individu que ho feia amb la mateixa data. La taula ha estat confeccionada mitjançant els documents de l'AMLL. Sig. 2477, correspondència 1913; Sig. 2481, correspondència 1917; Sig. 2482, correspondència 1918; Sig. 2489, correspondència 1925.
- 68 AMLL, sig. 2482, correspondència 1918.
- 69 AMLL, sig. 2482, correspondència 1918.
- 70 AMLL, sig. 2483, correspondència 1919.
- 71 *Exempta* volia dir que no estava adscrita a cap subinspecció.
- 72 AMLL, sig. 2483, correspondència 1919.
- 73 AMLL. Llibre d'actes de 23 d'agost de 1934 a 3 de març de 1936, p. 153.
- 74 Com a exemple, l'any 1930, la despesa diària d'una família amb tres fills no baixava de 12,50 pessetes, i els carabiners guanyaven 7 pessetes diàries, és a dir, tenien 5,80 pessetes de dèficit. A més havien de comprar les peces de l'uniforme.
- 75 C. Calviño (2017). «Un esbós històric sobre el Cos de Carabiners a Manacor». *IX Jornades d'Estudis Locals de Manacor*, p. 331.
- 76 Aquestes dades són extretes de l'AMLL. Sig. 2474, correspondència 1908. Sig. 2474, correspondència 1909. Sig. 2475, correspondència 1910. Sig. 2476, correspondència 1912. Sig. 2477, correspondència 1913. Sig. 2479, correspondència 1915. Sig. 2480, correspondència 1916. Sig. 2482, correspondència 1918. Sig. 2484, correspondència 1920. Sig. 2489, correspondència 1925.
- 77 Tenia la botiga al carrer de Campos.
- 78 Ja tenia retingudes 24 pessetes.
- 79 Tenia el comerç al carrer de la Font.

- 80 AMLL, sig. 2470, correspondència 1904.
- 81 AMLL, sig. 2471, correspondència 1905.
- 82 AMLL, sig. 2474, correspondència 1908.
- 83 AMLL, sig. 2479, correspondència 1915.
- 84 AMLL, sig. 2480, correspondència 1916.
- 85 AMLL, sig. 2481, correspondència 1917.
- 86 AMLL, sig. 2481, correspondència 1917.
- 87 AMLL, sig. 2485, correspondència 1921.
- 88 AMLL, sig. 2485, correspondència 1921.
- 89 *Gaceta de Madrid* (1824), núm. 73, p. 39.
- 90 *Gaceta de Madrid* (1830), núm. 71, p. 289.
- 91 *Gaceta de Madrid* (1830), núm. 102, p. 417.
- 92 M. Tuñón de Lara (1976). *La España del siglo XIX*, vol. II. Ed. Laia, p. 15.
- 93 AMLL, Llibre d'Actes de 1867 a 1871, p. 38.
- 94 AMLL, Llibre d'Actes de l'any 1872, p. 26.
- 95 AMLL, Llibre d'Actes de l'any 1872, p. 31.
- 96 L'any 1872 les Comandàncies de Mallorca, Barcelona, Girona, Lleida i Tarragona formaven part del 4t Districte, comandat pel coronel Rafael Montero Biedma. El primer cap de la Comandància de Mallorca era el tinent coronel Pablo González de Salazar; el comandant i segon cap, Narciso Gimeno Ibáñez; els capitans Salvador Sánchez Mendiluce i Cipriano Canalo Serrano; els tinents Cecilio Ogazón Fernández, Juan Sabater Borràs, Julián García García, Francisco March Servera i Luís Sanjuan Planter, a més dels alferes Juan Ruiz Valera i Eduardo Sanllorrente Rubinat. Un d'aquestes darrers oficials era el qui comandava la força de carabiners.

- 97 *Reglamento Militar del Cuerpo de Carabineros* (1927). Ed. Imprenta de Carabineros, p. 14.
- 98 En aquestes mateixes Jornades, en la comunicació que presentam Joan Clar Monserrat i jo, queda reflectit el mal que va fer a la zona des Pèlec. Hi deim: «les cases de la finca del molí d'en Ros que varen desaparèixer en la torrentada del dia de Sant Miquel de l'any 1902».
- 99 Va néixer el dia 22 de febrer de 1859. Com a primer tinent, l'any 1901 estava destinat a la Comandància d'Osca, i des d'aquesta va ser destinat a la de Mallorca. De 1904 a 1906 va estar a la Comandància de Salamanca i l'any 1907 fou destinat a la Comandància d'Estepona com a capità. De l'any 1908 a l'any 1912 va estar destinat a la 6a Subinspecció (Comandància de Càceres) i l'any 1914 passà a la Comandància d'Algesires. Com a comandant, els anys 1915 i 1916 va estar a la Comandància de Castelló i llavors l'any 1917 passà a la de Salamanca, on va ascendir a tinent coronel i on va estar fins a l'any 1920. El 1921 va passar a la situació de reserva, segons la Llei de 28 de juny de 1918.
- 100 AMLL, Llibre d'Actes de 1902, p. 120.
- 101 ARCHIBAL, arxiu 127, causa 10/143.
- 102 Després de ser salvat i estant de baixa per malaltia es va comportar de forma heroica salvant gent.

EL VIATGE A TERRA SANTA DE JOAN BARCELÓ, BALTASAR SALVÀ I MIQUEL GARAU, FRANCISCANS DE LA PROVÍNCIA DE MALLORCA (1654-1657)

FRANCESC MELIÀ BARCELÓ

1. SOBRE EL MANUSCRIT

1.1. DESCRIPCIÓ DEL MANUSCRIT

Es tracta d'un conjunt de llibrets relligats en forma de llibre i recoberts de pergamí. Les mides de les pàgines són 25 x 15 cm i l'extensió dels llibrets és generalment de 10 folis, tot i que n'hi ha algun de major extensió. Els llibrets s'enumeren des del número 1 fins al número 14, excepte el número 15, que no està numerat. En general estan ben ordenats i segueixen l'ordre cronològic, però el cinquè llibret està erròniament ubicat al final. A causa de l'equivocació en el marge esquerre del llibret sisè hi llegim: «*De assi van a lo sinque qui sta a lo ultim*». També a causa d'haver-los lligat malament es duplica la numeració dels folis i per això el llibre sisè els repeteix. El llibret quinzè consta només de 10 pàgines sense numerar, i presenta les tres darreres en bastant mal estat de conservació.

La portada ofereix una anotació al llapis amb el número 102. En el revers hi ha un full de quadern enganxat amb l'anotació següent:

«(Manuscrit)

Relació d'un viatge a Terra Santa que feren tres Relligiosos Franciscans, sortint de Palma de Mallorca dia 9 d'Agost de 1654»

La contraportada està lleugerament seccionada i no presenta cap inscripció. Al lloc del llibre s'aprecia una anotació però no es pot llegir completament perquè s'hi va superposar un segell amb el número 102 (que es correspondria amb una cataloga-

ció d'arxiu), i perquè a la part superior hi manca una part: «*Hic liber [il·legible] alia [il·legible]*».¹

En general el manuscrit presenta un bon estat de conservació i pràcticament s'ha pogut transcriure en la seva totalitat. Ara bé, tant les pàgines de l'inici com les del final estan afectades, ja que falten trossets de foli. Igualment algunes pàgines presenten danys derivats de l'oxidació de la tinta i parts menjades de corc.

La redacció del text és en català, en la varietat dialectal de Mallorca. Així mateix, s'usa el llatí, especialment en les nombroses cites bíbliques, en la reproducció de fragments de tractats teològics i en la còpia d'oracions. També podem destacar la presència de notació musical, concretament gregoriana, que acompanya el devocionari.

1.2. AUTORIA DOBLE? L'EXISTÈNCIA DE DUES GRAFIES

En el manuscrit s'observen clarament dues grafies, fet que dona peu a interpretar que l'autoria de la crònica és doble. Aquest fet s'avendria amb les informacions bibliogràfiques que l'atorguen a fra Joan Barceló i fra Baltasar Salvà. Generalment les grafies s'associen a un mateix llibret, i així podem advertir que els números 1, 2, 3, 7, 8, 9, 12 i 15 corresponen a una primera grafia, mentre que la resta correspon a l'altra (4, 5, 6, 10, 11, 13 i 14). En el cas dels llibres 9, 12 i 15 trobam algunes pàgines que combinen les dues.

La lectura del manuscrit no ens permet assegurar amb certesa a qui pertanyeria cada una de les grafies. Tot fa pensar que els llibrets relacionats amb la segona grafia correspondrien a Joan Barceló, entre altres motius pel fet que en un d'aquests llibrets (el catorzè) apareix la narració de la mort de Baltasar Salvà, fet que automàticament el descarta com a autor.

1.3. ESTRUCTURA

a) Ordenació en apartats (capítols)

Des del primer moment la intenció dels cronistes fou ordenar metòdicament la narració en capítols. D'aquesta manera iniciaren la numeració des del número 3 fins al número 10, moment en què deixen de fer-ho. De totes maneres, la gran majoria dels títols dels apartats incorporen l'abreviatura *Cap* (capítol), cosa que reafirma aquesta hipòtesi, tot i que, per motius que no podem explicar, deixaren de fer-ho des del desè.

Així doncs, sembla que el llibre estaria organitzat en un total de 43 capítols. Alguns d'aquests es divideixen en subcapítols explícitament i d'altres no. Tot i no

estar-hi indicats com a tals, la mateixa redacció ho deixa intuir i així ho hem indicat en la transcripció. Per ser més fidels al text transcrit hem conservat la numeració (si n'hi ha) i el títol que els cronistes donaren a l'apartat. Això permet una lectura més fàcil i ordenada del text.

b) Estructura (contingut)

Pel que fa al contingut del llibre, podem diferenciar-hi quatre seccions:

- 1) Primera. Relació del viatge d'anada des de Mallorca fins a Jerusalem. Es correspon amb els fulls 1-50, inclosos en els cinc primers llibrets. Cronològicament abraça des del 9 d'agost de 1654 fins el 2 de febrer de 1655. Aquesta primera part narra les vicissituds del llarg viatge d'anada, així com, amb molta minuciositat, la descripció dels llocs visitats: aspectes de la navegació, relació de ciutats i ports visitats, fauna, flora, costums, etc.
- 2) Segona. Estada a Jerusalem (convent de Sant Salvador i basílica del Sant Sepulcre) i Betlem. Es correspon amb els fulls 50v-124v/125, del llibret sisè al dotzè. Cronològicament abraça des del 2 de febrer de 1655 fins al 13 d'octubre de 1656. Inclou la descripció dels llocs sants de les dues ciutats, tant els de l'interior com els dels afores. Detallen les cerimònies religioses viscudes, els edificis on s'havien allotjat, les restes visitades –santuàries–, els itineraris que acostumaven a fer els pelegrins, així com els ritus i les devocions que s'usaven.
- 3) Tercera. Estada a Natzaret i retorn a Mallorca. Es correspon amb els fulls 125 fins al 140, identificats amb els llibrets tretzè i una part del catorzè. Cronològicament comprendria des del 13 d'octubre de 1656 fins al 3 de desembre de 1657 (tot i que hi manca la narració del darrer tram de viatge, de Marsella a Mallorca). Descriu l'experiència de l'estada al convent de Natzaret, així com els llocs sants que se solen visitar en aquella ciutat i els de la zona propera (la Galilea). També relata la fugida del convent i el camí de retorn cap a Mallorca.
- 4) Quarta. Apèndix. Es correspon amb els darrers fulls, del 140 al 150v, dels llibrets catorzè i quinzè. Es tracta d'un compendi d'informacions de temàtica diversa, fonamentalment teològica-religiosa, vinculada a Terra Santa. La majoria d'aquestes són resums i fragments d'altres llibres. També inclouen alguna descripció de cerimònies religioses ortodoxes i musulmanes.

2. SOBRE ELS PROTAGONISTES

El text relata els periples i les vivències del pelegrinatge de tres integrants de l'orde de Sant Francesc de la província de Mallorca: el pare Joan Baltasar Salvà, el pare Joan Barceló París i el religiós de servei Miquel Garau.

2.1. FRA JOAN BALTASAR SALVÀ (LLUCMAJOR, 1616 – MAR MEDITERRANI, 1657)

A l'hora d'investir a investigar sobre la identitat d'aquest personatge se'ns presenta un primer dubte: quin és el seu vertader nom? Algunes fonts parlen de Joan Salvà, d'altres de Baltasar Salvà i d'altres de Joan Baltasar Salvà.

Ara bé, tot apunta que es tracta de la mateixa persona. Segons els mateixos registres de Terra Santa,² un frare mallorquí conegut com Baltasar Salvà arribà a Jerusalem l'any 1654 i aleshores feia 19 anys que havia professat. En els registres franciscans de noviciat i professió del decenni 1630-1640 identifiquem Joan Salvà, que s'ajusta perfectament al perfil.

Joan Salvà o Joan Baltasar Salvà va néixer a Lluçmajor l'any 1616.³ Segons consta en els arxius franciscans va iniciar el noviciat en qualitat de religiós de cor al convent de Sant Francesc de Palma el 14 d'octubre de l'any 1632, quan tenia solament 15 anys d'edat.⁴ Sembla generalitzat que aquest noviciat durava un any i per això l'any 1633 va professar.⁵

Des d'aquell moment les informacions biogràfiques sobre l'esmentat frare són pràcticament inexistentes. Suposam que va seguir els estudis teològics corrents per l'època i assumí els vots sacerdotals, atès la seva condició futura de predicador i confessor.⁶ Aquest fet implicaria que degué dedicar uns 6 o 7 anys d'estudis de Filosofia i Teologia.

L'any 1652 tornem a tenir notícies seves a propòsit de l'epidèmia de pesta que arrasà Mallorca aquell any: Salvà fou enviat, juntament amb el pare Julià Mut, a Sóller, focus primigeni del contagi, per tal de visitar i donar serveis als afectats.⁷ En aquelles circumstàncies es va contagiar de la malaltia i feu jurament de visitar els Sants Llocs si recobrava la salut.⁸ Dos anys més tard, el 1654, el documentam com a integrant de la comunitat franciscana del convent de Lluçmajor.⁹

Entre els anys 1654 i 1657 protagonitzà el pelegrinatge objecte d'aquest estudi. Una vegada arribat a territori palestí i en un moment indeterminat fou designat guardià del convent franciscà de Natzaret. El 13 de setembre de 1657, tant ell com els seus companys mallorquins abandonaren el convent (segons la seva crònica a causa dels nombrosos perills que els amenaçaven). Aleshores tots junts iniciaren el viatge de retorn la tardor de 1657 cap a Mallorca.

Una terra que no tornaria a veure: moria dia 9 d'octubre en el trajecte entre Sant Joan d'Acre i Liorna, més concretament entre les illes de Creta i Malta. Morí afectat d'una malaltia que feia quinze dies que durava i, segons el costum mariner, fou llançat a les aigües de la mar Mediterrània. Tenia aleshores 41 anys i així es relata en el text:

«[...] y a 9 casi el mix die mori nostro compañero lo P F Baltasar Salva avent patit moltissim de mar, per sempre li va fer mal, sens menjar, ajustantli un poch de febre que dins 15 dies mori entra Candia y Malta. Y axi fõnc nessesari llansarlo en la mar, com lo altre (mariner), que fõnch per a nosaltros perdent nostra compañía grandissima desconsolatio y pena.» (f. 139-139v).

La majoria de fonts consultades el consideren coautor del manuscrit que, òbviament, no va poder acabar.

2.2. FRA JOAN BARCELÓ PARÍS (LLUCMAJOR, 1616 – LLUCMAJOR, 1695)

Tot i que les informacions sobre el personatge són més aviat escasses, sabem que es tractava d'un altre religiós franciscà llucmajorer nascut l'any 1616 i mort a la mateixa localitat el 29 d'agost de 1695.¹⁰ Va prendre l'hàbit franciscà el dia 14 de setembre de 1637,¹¹ i va ingressar com a novici al convent de Sant Francesc de Palma, on finalment professà dia 6 de febrer de 1638, a l'edat de 22 anys, com a religiós de cor.¹²

Formà part de la companyia que viatjà i residí a Terra Santa per espai de tres anys, i en retornà sa i estalvi l'any 1657. Des de la seva tornada a Mallorca poques són les notícies que n'obtenim: sabem que l'any 1662 formava part de la família conventual de Lluçmajor.¹³ Bartomeu Font Obrador el cita en la seva *Historia de Lluçmajor* com a coautor del manuscrit que aleshores encara es conservava inèdit.¹⁴ Aquest fet, segons Font, li atorga un lloc especial entre els franciscans llucmajorers.

2.3. MIQUEL GARAU, RELIGIÓS DE SERVEI

És, dels integrants de l'expedició, el més desconegut. Va néixer a Lluçmajor però a hores d'ara no hem pogut documentar en quin moment. Per les fonts franciscanes sabem que va iniciar el noviciat dia 14 de gener de 1633, el mateix dia que apareix definit com a estudiant que ingressa *per a religió del cor*.¹⁵ Ara bé, Miquel Garau no va seguir el camí dels seus companys i no consta en els registres que professàs. De fet, en aquells registres, la informació relativa a Miquel Garau apareix «ratllada», donant a entendre que va abandonar el camí iniciat.¹⁶

Tot apunta que va continuar vinculat a l'orde franciscà com a *religiós de servei*. Els cronistes el categoritzen amb la condició de llec, igualment com ho fa Bartomeu Font quan el documenta com a *frare llec natural de Lluçmajor*, que habitava el convent franciscà d'aquella localitat el mateix any de l'inici del viatge.¹⁷

Entre els anys 1654 i 1657 recorregué els principals llocs de Terra Santa i va assumir tasques de servei a la comunitat franciscana.¹⁸ Posteriorment, l'any 1659, hi va retornar com a membre del seguici que acompanyava Joan Baptista Sunyer, jurat de Ciutat de Mallorca, en pelegrinatge a les terres de l'Orient, del qual va deixar constància en un text en castellà que es conserva a la Biblioteca del convent de La Real.¹⁹ Finalment cal comentar que l'any 1695 tenim constància d'un Miquel Garau que era membre de la comunitat conventual de Lluçmajor, en aquesta ocasió ja no com a llec sinó com a membre de ple dret.²⁰

Els diferents cronistes i historiadors no li atorguen l'autoria del llibre, cosa bastant fiable atesa l'existència de dues grafies anteriorment mencionades i relacionades amb la manca de preparació acadèmica de Miquel Garau.

3. ELS LLIBRES DE PEREGRINACIÓ A TERRA SANTA COM A GÈNERE LITERARI DIFERENCIAT

3.1. UN RELAT DE PELEGRINATGE DE L'ÈPOCA MODERNA

Si ens atenyem als criteris literaris de classificació, el manuscrit es pot incloure dins els de llibre de viatges, inserit plenament en el grup de *relats de peregrinació i de guia*. Concretament el llibre formaria part de la subcategoria de *llibre de relat de pelegrinatge a Terra Santa*. Segons els estudiosos de la temàtica, aquest tipus de narracions comparteixen unes mateixes característiques que es donen plenament en la crònica estudiada: és la memòria d'un viatge considerat excepcional, afegeix el relat de les vivències pròpies per terres estranyes i la inclusió d'un devocionari (llibre d'oracions).

Es té coneixement de nombroses narracions d'aquest gènere tan concret entre els segles xv i xvi.²¹ Moltes d'elles foren impreses i tingueren gran difusió; d'altres, manuscrites, com és el nostre cas, pogueren per tant restar oblidades. Sembla que va ser l'època moderna el moment de màxima expansió d'aquestes obres: seguint Titus Tobler, autor del compendi *Bibliographia Geographica Palaestinae*, entre els segles xvi i xvii localitzen uns 250 relats a escala europea.²² Per al cas espanyol Robert Jones n'ha localitzat una quinzena.²³ Antoni Homs, referint-se als viatgers catalans o en llengua catalana, en menciona set.²⁴

Aquesta literatura, doncs, visqué en aquells moments una època daurada. Resultava atractiva pel fet de ser un gènere que combinava descripcions geogràfiques, història sagrada, descripció de monuments, relat de costums de pobles llunyans, etc. Si a l'interès que suscitava li sumam les possibilitats d'accedir a una oferta més gran gràcies a la impremta, el resultat va ser la proliferació d'obres. D'aquesta manera missioners, ambaixadors, mercaders i pelegrins hi podien tenir accés.²⁵

Però també cal entroncar-ho amb els nous conceptes filosoficoreligiosos de l'època: la *devotio moderna*. En aquest sentit Antoni Homs²⁶ argumenta i exemplifica com aquestes cròniques tenen, a més, intencionalitat de fer reviure el pelegrinatge sense moure's del lloc de residència, bo i seguint per la lectura el mateix camí o itinerari que es feia a la Ciutat Santa. Allò que podríem anomenar un *pelegrinatge mental*, que va estimular també l'adquisició d'aquesta tipologia de llibres.

Seguint les propostes de Julio Alonso, el relat de viatge de l'època moderna cercava dos objectius clars: la veracitat i el profit. Veracitat entesa com a relat de fets vertaders, crònica fidel, al més acostat possible a la realitat. Aquesta fidelitat conferia a la guia seguretat i esdevenia en si profitosa. Si no es compleixen aquests requisits s'entra en la literatura d'entreteniment.

Ambdues intencions s'adverteixen clarament en el nostre estudi. Els autors s'esforcen per explicar fets vertaders, presentant-nos la pròpia experiència personal com a garantia, criticant o matisant les llegendes o històries que han sentit a contar i contrastant-les amb variades informacions extretes de tractats teològics, d'altres cròniques o fins i tot de les sagrades escriptures.

La minuciositat de les explicacions i descripcions respon també a aquesta ànsia. Un exemple d'això pot ser la quantificació (les distàncies entre localitats, les dimensions dels llocs visitats o objectes concrets) o la ubicació de llocs (localització geogràfica, punts cardinals) que en alguns moments de la narració és molt present i que ho hem d'adduir a la voluntat de ser realistes.

Cal apuntar que gran part del relat correspon a la descripció dels llocs sants i d'altres localitzacions de fets bíblics. Aquest fet determina la necessitat dels narradors de diferenciar què es contemporani i què no ho és. D'aquesta manera s'esforcen en explicar, per exemple, el que resta dels edificis, els canvis que s'han produït en pobles, viles i ciutats, etc. La narració dels llocs sol anar acompanyada de citacions bíbliques o fragments de tractats teològics que pretenen confirmar la vertadera localització o il·lustrar allò què s'està relatant. Sembla que aquest recurs és una estratègia per donar un to més erudit al text, a la vegada que el feia suposadament més veraç.

Finalment cal afegir-hi una darrera vessant que, tot i ser més pròpia de cròniques medievals, encara perviu en l'època moderna i que igualment s'adverteix en el text. Ens referim al concepte de la *perillositat intrínseca* del viatge (tenint en compte la mort com a possibilitat) i la recerca de *meravelles*. Pel que fa al primer punt, en el segle XVII, el pelegrinatge se sobreentén com a dur i perillós, perquè s'ha de fer front a nombroses circumstàncies adverses que es veuen com un sacrifici (desplaça-

ment per mar en condicions francament dolentes, falta d'higiene, mala alimentació, duresa del recorregut per terra). A més, el mateix viatge suposava endinsar-se per terres considerades enemigues, dominades per l'imperi otomà. D'aquesta manera l'expedició tenia un valor afegit, una mena de misticisme que converteix el simple pelegrí en un heroi. Tot aquest plantejament entroncaria amb el concepte del viatge penitencial.

Pel que fa el segon aspecte, el que hem anomenat la recerca de meravelles, bàsicament fa referència a la possibilitat de veure de primera mà aquells paisatges considerats exòtics dels quals es tenia coneixença pels relats bíblics, altres relats de viatges i dibuixos. Indrets d'on arribaven les espècies i els objectes luxosos. Idees que afloren en el manuscrit quan els narradors emfatitzen les meravelles de les aigües del riu Nil o de la fauna i flora que van observant al llarg de la seva expedició.

3.2. LA PERPETUACIÓ D'UN MODEL

El relat estudiat mostra similituds amb altres relats de peregrinació a Terra Santa. Els estudiosos de la matèria han xifrat que solament entre els segles XIV i XX es van escriure uns 663 títols d'aquest estil, i un dels fets que més crida l'atenció és, precisament, la similitud entre els textos.

Una semblança que, en principi, no ens hauria d'estranyar, atès que la majoria de pelegrins visita els mateixos llocs. Però el fet que ho facin amb un ordre tan precís i amb ús de determinades paraules i expressions tan semblants ha fet pensar que devia existir un arquetipus.²⁷ És a dir, un llibre mare, una matriu, que va servir de base per a les descripcions posteriors. Un fet que es constata especialment en les cròniques posteriors a 1300.

Una primera hipòtesi²⁸ suposava l'existència d'un manual-guia per a pelegrins que els franciscans de Venècia o els de Monti-sion (Jerusalem) venien o subministraven. Però una segona hipòtesi, la de la medievalista Josephie Brefeld, suposa que realment hi hagué un grup no identificat de textos que contenien llistes de llocs, indulgències i oracions per a cada indret. Aquesta autora proposa que «*en cert moment, la informació escrita sobre Terra Santa estava a disposició dels pelegrins; és més, els franciscans del monestir de Monti-sion guardaven llibres amb informació sobre Jerusalem i els seus llocs sagrats*». Fins i tot se sap amb certesa que els franciscans havien escrit un llibre sobre ells mateixos i que segurament serví de font d'informació per als viatgers.²⁹

El relat dels franciscans mallorquins mostra semblança amb relats anteriors i contemporanis, la qual cosa ens fa suposar que està d'alguna manera relacionat o influenciat per aquelles desaparegudes compilacions a què ens referim. Possiblement els protagonistes del viatge tingueren accés a cròniques impreses dels segles XVI i XVII, atès la gran proliferació d'aquestes en castellà, català, italià, portuguès i llatí,

entre d'altres. L'orde de les visites, així com la mesura de distàncies i d'altres comentaris així ho avalen.

Però hem de tenir en compte un segon element. Els mateixos redactors del text varen romandre en diversos convents franciscans i amb tota possibilitat varen tenir accés a les biblioteques. D'allí segurament pogueren obtenir molta de la informació que complementà l'observació directa.

3.3. ALTRES CRÒNIQUES MALLORQUINES COETÀNIES (SEGLES XVII I XVIII)

A excepció de l'obra *Liber locorum sanctorum Terre Jerusalem*,³⁰ que s'ha atribuït al cardenal mallorquí Nicolau Rossell (1314-1362), no tenim informacions d'autors mallorquins que redactassin cròniques en èpoques anteriors. Sense comptar el manuscrit analitzat, en els segles XVII i XVIII hem pogut localitzar quatre obres, la qual cosa referma la idea que aquell fou un gènere força treballat en l'època. Dues d'elles són escrites en castellà, mentre que les altres dues són en català. Aquesta n'és la relació per ordre cronològic.

a) La crònica de Joan Baptista Sunyer (1659)

L'any 1659, Joan Baptista Sunyer (jurat de la Ciutat de Mallorca l'any 1654) inicià un pelegrinatge a Terra Santa que durà 6 mesos i 28 dies. Partí de Ciutat dia 11 de novembre de 1659 i en deixà constància en una relació manuscrita en castellà titulada *Peregrinación y viaje a Tierra Santa que hizo J.B.S., ciudadano militar del Reino de Mallorca en el año 1659. Escrito por el mismo en el discurso del camino, con muchas observaciones y avisos muy necesarios para el devoto peregrino*.

Com a curiositat cal comentar que el frare llec Miquel Garau, protagonista del relat que presentam, va viatjar de nou a Terra Santa acompanyant el seguici de Sunyer i aportant almoïna per a la Custòdia.

b) La crònica de Fra Antoni, mallorquí (1671-1674)

L'any 1671 un frare anomenat Antoni viatjà a Terra Santa i hi restà fins a l'any 1674 com a servidor dels llocs sants. Sembla que es podria tractar del religiós franciscà fra Antoni Rossell, que arribà a Terra Santa el 1672, que el 1714 és documentat a Constantinoble i que moria finalment el 1718 a la ciutat de Rama.³²

Del seu viatge restà una crònica escrita en català que es conserva al monestir de la Real a Ciutat. L'any 1957 el pare Gaspar Munar,³³ va editar un petit fulletó amb

el nom *Itinerari d'un peregrí mallorquí qui passà a Betlem les festes de Nadal de 1672*. Tot i ser citat per diferents fonts com una altra crònica, el més probable és que es tracti de la mateixa.

c) *Relación de las misiones de la Custodia de la Tierra Santa. Cuenta y razón que Fray Juan Arguimbau hijo de la Provincia San Francisco de Mallorca... (1692)*

Es tracta de la crònica que realitzà el franciscà mallorquí Joan Arguimbau i que fou redactada amb la intenció de relatar l'estat de les missions franciscanes a Terra Santa, referint-se especialment a aspectes d'organització de la mateixa congregació, de manteniment dels edificis, del finançament o de l'oportunitat de crear nous seminaris, entre d'altres aspectes. Segons hi consta, fou encarregada pel missioner general de l'orde franciscà fra Joan Alvin. Està escrita en castellà i en el tom XVIII de les miscel·lànies Bover³⁴ està reproduïda íntegrament. Es divideix en capítols que fan referència a Xipre, Síria i Palestina.

d) *El Llibre de la mia peregrinació, del pare Antoni Fluxà, OFM (1732-1736)*

Antoni Fluxà, franciscà mallorquí que cursà estudis teològics a Barcelona, inicià un pelegrinatge l'any 1732 juntament amb altres dos franciscans, el pare Pau Pou i el pare Segimon Gràcia. Tant ell com el segon deixaren constància de les seves peripecies en dues cròniques manuscrites. La d'Antoni Fluxà és coneguda com a *Llibre de la mia peregrinació*, i es tracta d'un relat dividit en 55 capítols a mode de dietari, un volum relligat en pergamí que consta de 137 folis numerats i 8 sense numerar. Actualment està dipositat a la Biblioteca de Catalunya amb el número 755 del Catàleg de Manuscrits.

El viatge l'inicià a Barcelona, seguint la costa mediterrània cap a Marsella, des d'on s'embarcà cap a l'illa de Xipre, travessant la mar vora les illes de Còrsega, Sardenya, Sicília, Malta i Creta. Des d'allí navegà fins a Sant Joan d'Acra, on desembarcà finalment a Terra Santa. Seguidament s'encaminà a Natzaret, on tingué oportunitat de conèixer de primera mà els tan desitjats llocs sants.

Una de les principals motivacions dels pelegrins franciscans era la de contribuir a la conservació dels convents i altres edificis que estaven en possessió de la Custòdia de Terra Santa, i era bastant usual que se'ls designàs alguna atribució. D'aquesta manera el pare Antoni Fluxà fou durant catorze mesos superior del convent de Betlem.

La partida cap a Mallorca la feu des de Saida en direcció novament a Xipre, per fer la ruta inversa, sense cap escala per transbord, fins a Toló.

4. SOBRE EL VIATGE

4.1. LA MOTIVACIÓ DEL VIATGE

Atenent les característiques dels protagonistes del relat, com també les vivències narrades, podem asseverar que fou, fonamentalment, un viatge de caràcter religiós. Així mateix podem destriar altres aspectes que, en conjunt, donarien sentit a l'empresa: la devoció, la vocació de servei i la promesa.

Pel que fa al primer cal partir d'una afirmació: que els viatges de peregrinació a Terra Santa en l'edat moderna, i concretament en el segle XVII, es poden definir com a *viatges de naturalesa devota*. És a dir, moguts essencialment per la devoció. De bon començament els autors mateixos justifiquen el viatge en aquest terme: en relat podem llegir que viatjaren «*moguts de devotio particular que tenien en aquests sants lochs de la Ciutat de Hierusalem a hon Cristo S N obra la nostra redemptio.*» (f. 1).

Cal recordar que el cristianisme impulsà les peregrinacions gairebé des de la mort de Jesús. D'entre tots els llocs destacaven les tres grans rutes considerades majors: la de l'apòstol sant Jaume (Santiago de Compostel·la), la de Roma i la dels anomenats Llocs Sants. Recordem també com durant l'edat mitjana tingueren llocs les expedicions que en forma de croada mogueren milers de persones des d'Europa fins a Jerusalem. Ara bé, les ànsies o motivacions principals dels viatjants en l'època a què ens referim ja no és el desig de recobrar la Terra Santa per als cristians, aleshores en mans de l'Estat turc, sinó la *vivència devota*, molt pròpia del catolicisme de l'època moderna i iniciada després de la Contrareforma. Per això els protagonistes del relat no ingressen en cap orde de pelegrins ni porten una indumentària pròpia (com la creu dels croats), més característica dels segles anteriors.³⁶

Així doncs, es tracta d'un concepte nou, que s'ha anomenat *devotio moderna*: la contemplació a partir de veure o representar mentalment allò transcendent a partir d'allò sensible. En aquest sentit associar el que veuen amb algun episodi de la vida de Crist o de la història sagrada és el que reporta el valor transcendent.

Una experiència *que lliga l'espiritualitat o el viatge interior amb la realitat*, amb el viatge estrictament material. No debades, en paraules de Nieves Baranda, la Terra Santa era «l'espai en què va viure terrenalment Jesucrist i constitueix en tots els sentits la més gegantina i venerada relíquia de la religió catòlica».³⁷ Des d'aquesta òptica, aquest tipus de cròniques narren un viatge personal que pretén reflectir els sentiments dels pelegrins que cerquen una reacció sentimental a través de la descoberta de les realitats materials. En el relat són moltes les mostres de sentiments i emocions que els genera allò que veuen (material) i allò que senten (espiritual). Com a exemple, la impressió que els produeix l'arribada a Jerusalem:

«[...] *El dia de sant ignaci al 1 de febrer quant el sol se anave ponent reberam resposta del R P G^a de Hjerusalem que [f. 49] anassem, y fonch tanta la elegria, jubilo y contento que no cabiem dins nostros cors, puis ja se accabave la nostra pelegrinatio y cumplit nostron desig que era arribar en aquella sancta ciutat de Hjerusalem. [...] Le elegria, jubilo y contento [f. 50] que nosaltres reberem en veura la ciutat (puis avia tant de temps que anavem en busca de ella) es increible, perque aparexia dins del cor tenir un no se que de elegria. Des que descubrirem la sancta ciutat las terras aparexian que eran millors: veram algunas viñas, figueras, amellers.» (f. 49-50).*

Una segona motivació per al viatge és la tasca de servei. Els franciscans havien estat històricament custodis de la Terra Santa (dels llocs sants), i això els havia conferit un seguit d'atribucions i tasques com les litúrgiques, les d'organització o les econòmiques, entre d'altres que havien hagut d'assumir. Per la qual cosa estaven necessitats d'eclesiàstics i llocs, i era habitual que frares europeus s'hi traslladassin a servir durant un determinat temps (normalment tres anys). En aquest sentit els mallorquins no en són una excepció.

Coneixem que els germans mallorquins formaren part de diferents comunitats franciscanes de Palestina i hagueren d'assumir tasques pròpies. De la seva pròpia mà sabem que Joan Barceló i Miquel Garau habitaren durant un any, vuit mesos i onze dies entre Jerusalem (al convent de Sant Salvador i a la basílica del Sant Sepulcre) i Betlem. Posteriorment habitaren gairebé un any al convent de Natzaret, on coincidiren novament amb Baltasar Salvà, que s'hi havia desplaçat com a guardià. Aquest darrer fet és corroborat per les informacions de Faccio i altres fonts.³⁸

Finalment hi advertim una tercera vessant: el viatge com a promesa. Les informacions ens hi remetien: recordem com el pare Joan Baltasar Salvà hauria promès la peregrinació si es guaria de la pesta, la qual havia contret l'any 1652 mentre atenia els malats al llatzeret de Sóller.

4.2. LES RUTES D'ANADA I TORNADA

En el moment d'emprendre un pelegrinatge des d'Europa a Terra Santa en el segle XVII hi havia diverses rutes establertes i organitzades. Aquestes variaven bàsicament segons les possibilitats econòmiques dels viatgers i el lloc d'origen dels pelegrins.

Els frares mallorquins varen seguir una de les rutes convencionals, la que podríem anomenar del Mediterrani occidental, que presentava una sèrie de ports francesos i italians com a punt de partida (Marsella, Liorna, Messina). El coetani Antonio del Castillo, autor del *Devoto Peregrino*, la considera la millor opció, molt atractiva i interessant atès la presència diària de vaixells comercials que anaven i venien de Terra Santa.³⁹ Des d'un port o altre els viatgers iniciaven una travessa

llarga i feixuga, passant prop de les costes italianes, illes de la Mediterrània central i oriental i la costa del nord d'Àfrica.

Pel que fa al desembarcament, existien també diverses opcions o camins. La primera, la més llarga, és l'arribada per Alexandria d'Egipte. Des d'allí s'embarcaven cap a Rosetta i Damiata, des d'on accedien a Terra Santa, o bé es podien desviar fins al Caire⁴⁰ a través del Nil.

D'entre els ports d'arribada el més usual fou el de Jafa, que dista de Jerusalem 40 milles únicament. També es podia desembarcar a Sant Joan d'Acra (port a 12 milles de Natzalet) o a Caifa, al peu de la muntanya del Carmel, amb el greuge d'haver de fer tres o quatre dies de camí fins a Jerusalem. Dues darrers opcions sembla que foren els ports de Sayda, antigament anomenat Sidó (ubicat a dos dies de Natzalet) i el de Tiro.

La ruta seguida pels protagonistes del viatge que estudiem es correspon amb aquella que hem anomenat de la Mediterrània occidental, i s'inicia amb un primer trajecte marítim des de Mallorca fins a Alexandria. En un primer moment surten de Mallorca en direcció a Gènova, passant per l'illa de Menorca i vorejant les costes del sud de França i del nord d'Itàlia. En aquest recorregut s'acosten o fondegen a ciutats tan significatives com Toló, Savona i Gènova. Prossegueixen el viatge envers Liorna, des d'on s'embarquen cap a Alexandria. En aquest trajecte s'acosten a les illes de Còrsega i Sardenya, voregen per la part sud l'illa de Sicília, s'acosten a Malta i illes adjacents, arriben a la Càndia (Creta) i des d'allí voregen les costes nord-africanes (que anomenen *Berberia*), fins a Alexandria.

En un segon trajecte viatgen des d'Alexandria a Jerusalem. Des de la mil·lenària ciutat egípcia es dirigeixen a Rosetta, des d'on s'endinsen navegant a través del riu fins al Caire; d'allí a Damiata novament en vaixell, des d'on s'embarquen altra vegada fins a Sant Joan d'Acra, penúltima destinació, atès que des d'allí arriben al port de Jafa, port de pelegrins per excel·lència. Una vegada a Terra Santa prossegueixen el camí per terra, combinant trams caminant i d'altres cavalcant. En aquest darrer passen per la ciutat de Rama i arriben a Jerusalem, destinació final, des d'on realitzaran expedicions per reconèixer els sants llocs.

Pel que fa al viatge de tornada, els nostres protagonistes es trobaven aleshores a Natzalet, des d'on surten caminant en direcció a Caifa, prop de la muntanya del Carmel, per finalment embarcar-se cap a Sant Joan d'Acra. D'allí, passant prop de les illes de Creta, Malta, Sicília, Còrsega i Sardenya arriben a Liorna. Del dit port s'embarquen cap a Marsella, des d'on faran el darrer trajecte fins a l'illa de Mallorca.

4.3. DESPLAÇAMENTS, ALLOTJAMENT I MANUTENCIÓ

Tractant-se d'un desplaçament amb una finalitat de servei, el viatge als sants llocs estava organitzat i era a càrrec de la Custòdia de Terra Santa.⁴¹ En aquest sen-

tit, la màxima responsabilitat requeia en els anomenats *procuradors de Terra Santa* o *comissaris de Terra Santa*, car assumien el bon funcionament del viatge que feien els frares que es dirigien o retornaven de Terra Santa. Eren les persones encarregades de trobar embarcació, de sufragar el viatge i pagar els patrons dels vaixells, així com d'assegurar-ne la manutenció a llarg del trajecte. Aquest fet comporta una clara diferència amb els pelegrins seglars, els quals havien de fer front a les despeses derivades dels trajectes, de l'estada i de la manutenció. Els frares mallorquins s'hi refereixen, de vegades, com el «*qui rebia los religiosos qui van y venan de Jerusalem*» (f. 27).

Del que es desprèn del text, sovint aquest càrrec era exercit pel *pare guardià* o *pare president*, és a dir, el responsable últim de la comunitat religiosa franciscana de la ciutat o província. Però en altres ocasions qui se n'encarregava era una persona aliena a l'orde que complia la funció d'albergar i aprovisionar els frares. En la primera part del text trobem moltes referències a aquest càrrec i les seves funcions. Per una banda, de membres franciscans, com en el cas de Gènova, on llegim: «*Quant nos volguerem enbercar per Eliorna anarem a lo pare comissari de la Terra Santa el qual nos sercar enbercatio y pega los nolits*» (f.11). De la mateixa manera actuà el pare comissari de Liorna «*serchantnos una bona embarcatio*, (f. 19) *donantnos tambe provitio amb gran habundantia per los 3 fins Alexendria*» (f. 19-19v). Apareixen informacions en referir-se al Caire i Damiata (f. 43v).

Pel que fa el trajecte marítim, aquest es feu utilitzant vaixells comercials. Els europeus que en el segle XVII seguiren les rutes del Mediterrani occidental aprofitaven l'anar i venir de les naus per aconseguir un passatge. Es tractava de trajectes incòmodes, perquè no eren vaixells adaptats al trànsit de passatgers, amb l'afegitó que els vaixells podien embarcar o desembarcar mercaderia, fet que solia reduir l'espai i fer més feixuga l'embarcació, cosa que n'alentia el ritme.

Els mallorquins feren ús de sis diferents embarcacions comercials per arribar a la seva destinació: de Mallorca a Gènova amb nau mallorquina; de Gènova a Liorna amb nau genovesa; de Liorna a Alexandria amb nau francesa; de Rosetta al Caire –a través del Nil– fins a Damiata amb una nau egípcia; de Damiata a Sant Joan d'Acre amb vaixell grec, i de Sant Joan d'Acre al port de Jafa amb nau de maronites.⁴² Pel que fa la tornada, embarcaren a Sant Joan d'Acre en direcció Liorna amb una nau comercial francesa, i amb aquesta feren un segon recorregut fins a Marsella, moment en què deixam de tenir-ne notícia.

En canvi els desplaçaments terrestres es feien generalment a peu i ocasionalment cavalcant. Tant el text estudiat com la majoria de cronistes expliquen com era habitual que en els moviments quotidians dels pelegrins pels voltants de Jerusalem, Betlem o Natzalet es fessin grups que recorrien a peu els llocs sants.⁴³ Ara bé, pel que fa a trajectes més llargs o que suposaven traginar càrrega, els frares mallorquins feren ús de cavalcadures: a cavall, amb ases i fins i tot amb camells. Seria el cas dels desplaçaments de Jafa a Jerusalem (f. 49v-50) o el de Jerusalem a Natzalet (f. 128-

129). Puntualment, com a anècdota, feren ús d'una barca fluvial (quan travessen un braç del Nil).

Si ens referim a l'allotjament, podem asseverar que de manera habitual feren estades als convents franciscans que trobaren a llarg de la ruta. Com si d'una gran xarxa es tractàs, la Custòdia disposava de llocs on acollir els membres de l'orde, que molt sovint coincideixen amb els hospicis de pelegrins. Allí restaven mentre durava l'estada, ja fos curta o llarga. Eren mantinguts pels germans franciscans i sovint assumien tasques pròpies de la comunitat, generalment litúrgiques.

Localitat	Allotjament	Localitat	Allotjament
Ciudadella (Menorca)	Convent de Sant Francesc	Damiata (Egipte)	Hospici dels pelegrins
Alaior (Menorca)	Convent de Sant Dídac d'Alaior	Sant Joan d'Acre (Palestina)	Hospici dels franciscans
Gènova (Itàlia)	Convent franciscà de Santa Maria della Pace	Jafa (Palestina)	Coves dels pelegrins
Liorna (Itàlia)	Convent franciscà de Liorna	Rama (Jerusalem)	Hospici dels franciscans
Alexandria (Egipte)	Casa del cònsol de França	Jerusalem (Palestina)	Convent de Sant Salvador i capella de la Basílica del Sant Sepulcre
Rosetta (Egipte)	Casa del cònsol de Venècia	Betlem (Palestina)	Convent dels franciscans
El Caire (Egipte)	Hospici franciscà francès	Natzaret (Palestina)	Convent dels franciscans

Fig. 1. Llocs d'estada i allotjament dels pelegrins mallorquins (1654-1657). Elaboració pròpia.

En altres ocasions, com el cas d'Alexandria i Rosetta, s'allotjaren en cases particulars que assumien funcions d'hospici de la Custòdia de Terra Santa. En aquests casos concrets s'aprecia una connexió clara entre l'orde franciscà i determinats estats, especialment el regne de Venècia, que allotjaven en els seus consolats els religiosos pelegrins en absència d'un convent franciscà. El cas de Rosetta exemplifica com aquestes persones particulars actuaven de manera similar: «*Nos partirem per embarcarnos per el Riu Nilo despedintnos primer del Señor consul en lo qual nos tenia ia una barca per nostron compte, pagant de nolis per a nosaltros quatre pessas de vuit i mitje, donant nos provisió de pa, vi y lo nessessari per lo cami.*» (f. 28). A Damiata, en canvi, qui assumia aquesta funció era un religiós ortodox (f. 42v).

Tant en un cas com en l'altre, les despeses eren a càrrec de l'esmentada Custòdia. Ho podem determinar en diverses ocasions, explícitament. Com en el cas de

l'arribada a Jafa, on llegim: «*Starem tres dies alli, en los quals dies lo Señor procurador nos ragala ab gran abundancia, enquara que ell no paga cosa ninguna, sino que es de la Terra Santa.*» (f. 45).

5. ASPECTES D'INTERÈS

Tot i tractar-se d'un llibre que té com a objectiu prioritari narrar els llocs sants i que en conseqüència aquella sigui la informació central i més abundant, hi afloren variats i apassionants aspectes d'interès. A gran trets en podem destacar els següents:

5.1. NÀUTICS I MARÍTIMS

En aquest primer apartat hi inclouríem aquells aspectes relatius al viatge per mar. Els redactors s'hi esmerçaren prou i ens n'ofereixen abundants referències. D'aquesta manera podem tenir constància dels diferents tipus de naus que navegaven pel Mediterrani, que usaren o observaren (sageties, galeres, *vaixells riadons*, falues, vaixells de gàbia, patatxos), així com referències als elements i el funcionament propi de les embarcacions (veles, antena, arbre del vaixell, canons). Igualment en podem extreure informació sobre l'ús de cartes de navegació, el càlcul de distàncies i dies entre ports, la navegació nocturna i diürna, la tripulació i els viatjants en general (patró, pilot, vigilant nocturn, mariners, mercaders). Apartat especial mereixen les citacions sobre costums mariners com: navegar en conserva, navegar fent bordos, anar a la baronia, bornejar, portar la patent, posar llanxa, posar en armes (defensar-se) o fer fumades en senyal de pau. De la mateixa manera ens trobem amb prou referències a l'alimentació a bord, així com les condicions higièniques, la pràctica de la quarantena o com solucionar el problema de la mort durant el trajecte.

En aquest sentit hi podem encabir tot allò referit a la descripció dels ports i les instal·lacions associades, així com els procediments de càrrega i descàrrega de mercaderia, el control de passatge i duanes. També tot allò referent a rutes comercials (especialment entre Mallorca i Itàlia). Finalment hi localitzam indicacions relatives al corsarisme que es practicava en el Mediterrani de l'època (corsarisme mallorquí i corsarisme turc).

5.2. ARTÍSTICS I PATRIMONIALS

En aquest apartat inclouríem una abundant informació relativa a la descripció de béns artístics i patrimonials. És evident l'esforç dedicat a la descripció amb tot luxe de detall dels diversos edificis que visitaren o habitaren, així com el més desta-

cat del seu interior (sobretot obres pictòriques i escultòriques). La majoria d'ells foren religiosos, generalment catòlics (esglésies, santuaris, convents, capelles, oratoris), però també temples d'altres religions (sinagogues i mesquites). En menor mesura apareixen edificis i espais civils –especialment castells, fortaleses, places i carrers de les ciutats– així com algunes referències a escultures.

Menció a part mereixen les descripcions dels monuments de l'antic Egipte: els obeliscos, les piràmides d'Egipte –referides com a *agulles de faraó* (f. 40-41)–, la columna de Pompeu i les columnes de Cleòpatra (columnes del temple de Ra d'Helìopolis portades a Alexandria) (f. 25).

Seria una tasca molt llarga citar o llistar tot quant edifici o obra artística hi apareix referit. Però és innegable el valor que ens aporta per dos motius: per la quantitat de detalls (una descripció minuciosa) i pel fet que gran part d'aquest patrimoni o bé està en mal estat o directament ja no existeix. Valgui com a exemple el cas del convent de Santa Maria della Pace a Gènova (f. 9-9v), profusament detallat, actualment desaparegut (a conseqüència de l'expansió urbanística de la ciutat al segle XIX).

5.3. ANTROPOLÒGICS I CULTURALS

Correspondria a aquest apartat aquella informació relativa a la descripció de tot allò referit a la manera de viure dels pobles i territoris que varen anar coneixent al llarg del seu viatge. Ens referim a aspectes molt diversos en què tindrien cabuda els propis de la vida quotidiana (usos i costums, habitatge, ocupacions, alimentació), folklòrics, musicals, així com els d'organització del territori, del poder polític i també del religiós. Amb intenció que el text fos profitós per a futurs viatjants, s'hi detallen nombroses referències al cost de la vida, atès que els és una prioritat: preus, qualitats, abundància o manca de productes; comparativa de preus entre zones; preus dels peatges i drets d'entrada, entre d'altres.

Un apartat propi és el referit als aspectes antropològics dels anomenats *àrabs*. I és que els autors, en la denominació *àrab* (també citats com *alarabs* o *àrabos*) hi engloben un gruix de població molt diversa, que inclou els egipcis, els turcs o els beduïns, entre d'altres.

Una població local que en general ens apareix dibuixada inicialment com a hostil, enemiga del cristianisme (políticament i religiosament parlant) i bàrbara en la majoria dels aspectes de la seva vida. Alguns d'aquests prejudicis occidentals són desmuntats pels autors del text i en altres s'hi reafirmen, traspuant una animadversió profunda. Aquest apartat resulta especialment interessant perquè podem apreciar quins vincles o quina relació s'establia entre els europeus i els originaris.

La majoria de les informacions sobre el món turc-àrab són de caràcter polític i logístic, atesa la intenció de redactar un text profitós per a futurs pelegrins. Així, ens informen sobre la tasca de personatges com els *torsimany* (referits com a *torximany*),

traductors, guies i acompanyants de pelegrins cristians, o els *mucaros* (els que llogaven bísties, acompanyants o guies dels religiosos). De la mateixa manera fan referència als *geníssers* o soldats turcs i a les funcions que assumien.

D'igual manera trobem referències a l'organització política: els baixàs, persones directament vinculades a l'administració de l'imperi turc, que tenien assignat el govern de ciutats o províncies, i els subbaixàs, càrrecs menors dependents dels primers. De la mateixa manera relaten les tasques dels cadis, que en el text són equiparats als bisbes de la cristiandat.

La resta d'informacions fan esment a una gran diversitat d'aspectes de la vida dels oriüds: ciutats, habitatges, edificis, viles, vestits, costums quotidians, mercats, sistemes de cultiu, moneda, entre d'altres.

En aquest sentit podem destacar dos passatges sorprenents. Per una banda el relat de l'arribada al Caire de la caravana de la *kiswa*, és a dir, el retorn d'un nombrós seguici de pelegrins provinents de la Meca, que havien portat la *kiswa* o tela negra que cobria la casba (f. 35-37). Per altra, el relat de la navegació durant set dies pel riu Nil, que proporciona molts detalls culturals i antropològics (f. 27-31v).

5.4. NATURALS (GEOGRÀFICS, BOTÀNICS, FAUNÍSTICS)

Dins aquest apartat hi inclouríem primerament aquelles referències a la localització i descripció de llocs, tant si hi fan estada com si hi passen de llarg. Són nombroses les relacions de les costes, les illes, els arxipèlags, els rius (Nil, Jordà), els mars interiors (mar Mort i mar de Galilea), la qual cosa ens ha facilitat molt aproximar-nos a les rutes que van seguir. També es fa incidència en detalls orogràfics (muntanyes, puigs, penyes, valls) i en menor mesura geològics, en referir-se als tipus de roques i terra. Valgui com a exemple la minuciosa descripció del mar de Galilea (f. 133-136), amb mesures contrastades, descripció del paisatge, viles que l'envolten o característiques de l'aigua.

Pel que fa a la flora, també hi posen esment. Un primer grup de referències ens acosten a les plantes que coneixen, que els són familiars: les plantes, els cultius mediterranis i d'altres amb què estan familiaritzats. Referències a les formacions vegetals de garriga, amb al·lusions a les mates, els ciprells i la senyorida, conviuen amb les relacions de cultius de cereals (el blat, l'ordi), els cultius industrials (el lli, el cotó, el tabac), els fruiters de fruita seca (els ametllers, els garrovers) i els cítrics (anomenats *arbres d'agrura* o *llimoners d'agrura*). En aquest sentit són interessants les comparacions entre els costums agrònoms mallorquins i els dels espais visitats.

En un segon grup podríem incloure aquella flora que els resulta estranya, exòtica, que localitzaríem en zones més orientals (Egipte, Palestina). Possiblement per l'interès suscitat s'hi estenen prou i amb bastant detall. Serien els casos de la descripció de plantes i arbres com la prunera o figuera d'Adam (f. 33v), la figuera de faraó

(f. 33v), el garrover de les Índies, els morers de Sant Joan (f. 34) o els sicòmors.

Finalment ens hem de referir a la fauna. Els protagonistes esmenten el dofí i el peix mular en el Mediterrani (f. 2); els búfals, els camells, els flamencs, els cignes i altres ànneres a Egipte i al llarg del Nil; i altres animals exòtics com el maimó (mona), els estruços o els camells. A més a més fan comparatives entre els animals domèstics dels diferents llocs, valorant aspectes com per exemple la producció de llana d'algunes ovelles o la versatilitat dels ases palestins.

5.5. RELIGIOSOS (CATOLICISME I ALTRES RELIGIONS)

El text té una motivació religiosa evident i la gran part del contingut exclusivament narra la descripció i les vivències dels personatges en relació amb els llocs sants. Ara bé, paral·lelament, els frares mallorquins entren en contacte amb diverses religions o confessions religioses i s'esmercen a ressenyar-ne els ritus i els costums. I és aquest gruix d'informació el que podem incloure en aquest apartat.

Es tracta, doncs, de nombroses anotacions sobre les anomenades *nacions de Jerusalem* (les faccions cristianes que hi tenien representació), els ritus jueus i els islàmics. Comentaris fets des del punt de vista de catòlics europeus, intrigats i sorpresos per la diferència, però totalment subjectius i maniqueus. En aquest sentit evidenciam un gran interès per relatar els *errors* de les confessions cristianes no catòliques, és a dir, els aspectes en què divergeixen del catolicisme i per tant comporten error. També s'adverteix un cert menyspreu que en ocasions es converteix en ridiculització o humiliació.

Hi identifiquem informacions sobre els cristians coptes (anomenats també *gòfits*), que foren recollides fonamentalment de la seva estada a Egipte. També en recolliren sobre la resta de confessions que tenien presència a Jerusalem i d'altres indrets de Palestina com els cristians armenis, els cristians siris (o jacobites), els maronites, els nestorians (o caldeus) o els abissinis (cristians etiòps) entre d'altres. En destaquen les cerimònies, els ritus, la presència (quins espais ocupen i si són molts o pocs), la llengua de culte o de quina manera vesteixen, entre altres indicacions. I entre totes elles sobresurten els comentaris sobre els cristians ortodoxos (església ortodoxa grega), dels quals obtingueren molta informació.

D'altra banda apareixen informacions sobre altres religions, especialment sobre l'islam i en menor mesura sobre el judaisme. De fet, d'aquesta darrera, bàsicament fan menció dels seus temples (per exemple, quan relaten la sinagoga de Liorna). En canvi sobre l'islamisme les referències són majors i relatives a la seva organització, als seus temples, als seus costums o al fet de compartir llocs sants. En aquest sentit recordem que els narradors consideren que habiten terra d'enemics i d'infidels, la qual cosa configura una descripció fonamentalment negativa dels musulmans.

Un apartat destacable i sorprenent és la descripció d'un ritus que, amb molta seguretat, correspondria als de dervixos giròvags (*mawlawiyya* o de l'orde mevleví),

al qual varen tenir accés. Detallen l'anomenada *sema*, que consisteix en una dansa-meditació masculina (els parlen de *santons*) acompanyada per música de flauta i tambors (f. 157v-158v).

6. QÜESTIONS DE LLENGUA I ESTIL

A falta d'un estudi acurat pel que fa a aspectes de l'ús de la llengua i l'estil, es poden identificar i remarcar diverses característiques. Com ja hem comentat, és un text escrit gairebé en la seva totalitat en el català dialectal de Mallorca, que incorpora cites o fragments en llatí. Pel que fa a la redacció i de manera general podem destacar l'absència de puntuació –exceptuant en alguns i pocs casos concrets–, l'absència gairebé total d'accentuació i un ús excessiu de la *i* en la redacció. A això cal afegir que els autors fan servir molt l'abreviatura com a recurs i que no hi ha un clar criteri per a l'ús de majúscules.

Totes aquestes qüestions de redacció han condicionat la transcripció del text, el qual hem conservat al més original possible, sense corregir cap falta, ni substituir paraules, ni accentuar-les.⁴⁴ Ara bé, per tal de fer-lo més intel·ligible per a futurs lectors, hem seguit aquests criteris:

- Hem posat les majúscules als noms propis: ciutats, pobles, muntanyes. També hem fet servir les majúscules quan hi hem advertit un sentit reverencial per part dels autors.
- Hem fet ús de puntuació, atès que no n'hi havia, per facilitar-ne la lectura.
- Hem conservat la majoria d'abreviatures.
- Hem usat la cursiva especialment per a les frases o fragments en llatí i en altres llengües; en el cas de comentaris que els autors reproduïen hem emprat la cursiva entre cometes.

Pel que fa qüestions més concretes d'interès lingüístic, en el llibre identifiquem:

- Ús de la *y* grega com a conjunció en lloc de la *i* llatina.
- Confusió de *a/e* en situació de vocal neutra: *mara, para, avangeli* per *mare, pare, evangeli*.
- Confusió i ús ambigu de *o/u* en posició neutra: *muntaña/montaña, comuna/cumuna*.

- Confusió de *g* i *j*: *mengedors*, *pugar*, *deguna*, *jerma*, *viatje*, *jermana*, per *menjadors*, *pujar*, *dejunà*, *germà*, *viatge*, *germana*.
- Ús del dígraf *ch* per *c* o *g* a final de paraula: *llarch*, *fanch*, *barranch*, *bosch*, *turch*, *fosch*, *arch*, *grechs*, *tabach*, *cismatich*, *inimich*, per *llarg*, *fang*, *barranc*, *bosc*, *turc*, *fosc*, *arc*, *grecs*, *tabac*, *cismàtic*, *enemic*. De la mateixa manera usen el mateix dígraf per al so [k]: *Manorche*, *Mallorcha*, *pascho*, *scherra*, *rocha*, *turchas*, per *Menorca*, *Mallorca*, *pasqua*, *esquerra*, *roca*, *turques*.
- La palatal fricativa sorda s'escriu generalment amb la *x*: *bax*, *metex*, *dexebles*, *metexos*, *gruxa*, *saferex*, *baxa* (per *baixà*), *pex* (per *peix*). Quan el so és africacat usa indistintament la *x* o la *tx*: *mix*, *mitxjorn*.
- Ús de la *y* grega entre paraula i al final: *aygua*, *remey*, *ayre*, *feyna*, *fruyta*, *caygues* per *aigua*, *remei*, *aire*, *feia*, *fruita*, *caigués*. També empren la *y* per al so [j]: *espeyosa*. En un sentit semblant hem identificat un ús aleatori de *i/y/lj* per *i*: *Cayfus/Caifas/Cajfas*; *Hierusalem/Hjerusalem/Ierusalem*; *hia/hjia/y a* (per *hi ha*), *subbaxil/subbaxj* (per *subbaxi*), *Jordà/Iordà*.
- Ús de la *ñ* per la *ny*: *montaña*, *señora*, *señor*, *piñol*, *peña*, *miñons*, *bañar*, *compañía*, per *muntanya*, *senyora*, *senyor*, *pinyol*, *penya*, *minyons*, *banyar*, *companyia*. També hi casos d'ús aleatori de *ny* i *ñ*: *guenyar/gueñar*.
- Ús de doble *l* en situacions on solament n'hi hauria d'haver una: *idollatrar*, *escapollari*, *avengelli*, *avangellistas*, *collumna*, *cenacullo*, *popullosa*, *particullarment*, *candellas*, *dolorosa*, *relligiosos*, *mellodia*, *excellentia*, *sallitre*. En un sentit semblant, advertim que empren aleatòriament la *l* o la *ll*: *gall/gal*, *columnal/collumna*, *lloch/lloch*, *cavalls/cavals*, *davall/daval*, *carcel/carcell*, *religiosos/relligiosos*, *peril/perill*, *larc/llarc*, *lluny/lluny*, *capella/capela*, *angel/angell*, *lagrimes/llagrimes*, *apostols/apostolls*, *velas/vellas*, *celebrada/cellebrada*, *colatio/collatio*.
- No fan ús de la *ç*: *forsat*, *alsa*, *felis*. En trobam, però, algun exemple puntual: *carçel*.

Els plurals femenins generalment es presenten acabats en *-as*: *villas*, *molts*, *patitas*, *radonas*, *candelas*, *turcas* (per *turques*). Pel que fa a les terminacions dels verbs en plural, els escriuen generalment amb *-an* o *-am*: *venan*, *veram*.

Quant als articles, tot i tractar-se del dialecte mallorquí, no utilitzen l'article salat sinó els articles literaris derivats de la forma llatina *illu* (el, lo, la, els, los, les, las): *el profeta*, *lo temps*, *lo angel*, *lo avengeli*, *la passio*, *la epistola*.

En relació amb els pronoms, és generalitzada la utilització del pronom *est/esta* per *aquest/aquesta*. Pel que es referix a les preposicions, és rellevant la preposició *ab* per *amb*. En aquest sentit destaca l'expressió *com un / com una* per *amb un / amb una*. Pel que fa els adverbis, *quant* i *quan* són escrits sempre *quant* i empenen *ahont/ont* per *a on/on*.

En la redacció els autors fan ús de manlleus del castellà (castellanismes): *antes*, *atrás*, *palaci*, *carcel*, *alrededor*, *decian* (per *deien*), *alcansar*, *ganado*, *carido* (per *querido*), *luego* o *lluego*, *mandato*, *rato*, *asta* (per *hasta*), *orilla*, *puesto*, *cordero*, *serrada* (per *cerrada*), *risa*. També s'han observat alguns manlleus, pocs, de l'italià, així com l'ús de paraules àrabs d'ús corrent: *caffaro* (derivat de *kafar*, impost o peatge), *curban* (pa), *medi* o *madi* (moneda en curs).

Menció a part mereixen les reminiscències del llatí o l'ús de llatinismes:

- a) Ús de *sanct* per *sant*: *sanctuaris*, *sancta*, *sanct*, *sanctas*, *sanctó*, *sanctissim*,
- b) Ús de *doble f*: *officis*, *difficultat*, *diffinitio*, *differentia*, *sufficient*, *edificada*.
- c) A principi de paraules que comencen amb el dígraf *es-* escriuen solament la *s-*: *spay*, *spos*, *stantia*, *scopetas*, *scaraminas*, *scriptura*, *squerra*, *sperit*, *scribas*, *struendo*, *scrit*, *scala*, *scopinades*, *scismatich*, *studiar*, *stations*.
- d) Ús de la *t* per *c*: *redemptio*, *navigatio*, *dispositio*, *experientia*, *concordantia*, *provitio*, *veneratio*, *planitia*, *flagelatio*, *indulgentia*, *divitio*, *llementations* (per *lamentacions*).
- e) Ús del dígraf *-ph* per *f*: *epiphania* per epifania, *Joseph* per Josep.
- f) Ús d'expressions i paraules llatines: *circa* (prop de), *etiam* (també), *retro tramite* (de tornada), *ad longum* (per molt de temps).
- g) Ús habitual de la conjunció *et* (*i*).
- h) Ús de doble *m* (*mm*): *flamma*, *cummunna*, *summo*.
- i) Ús de doble *c*: *accabar*, *peccats*, *peccadora*,

- 1 El llibre formava part de la col·lecció privada de la família Sastre Mora de Porreres, que anà acumulant, per herència, una destacable col·lecció bibliogràfica i arxivística. En un moment indeterminat, Miquel Escarrer Mora *de can Janer* (Porreres), prevere i arxiver de l'Arxiu Parroquial de Porreres, va catalogar-la i tots ells presenten un mateix patró: un segell amb numeració al lloç que es correspon amb la numeració al llapis de la portada. Segons el dipositari d'aquest fons, la inscripció de la contraportada es correspon amb la grafia de l'autor de la catalogació. Informació oral de Josep Sastre Mora.
- 2 A partir de les informacions facilitades directament per Antoni Homs Guzmán, extretes de diverses fonts i registres, identificam a Jerusalem Baltasar Salvà, mallorquí, que el 1654 feia 19 anys que havia professat i que fou guardià de Natzaret.
- 3 Segons les informacions del registre parroquial de Lluçmajor, el més probable és que es tracti de Joan Salvà Mora, fill de Joan Salvà i Joana Mora, nascut a Lluçmajor el 30 de setembre de 1616. ADM, Llibre de Baptismes de Lluçmajor (1613-1629).
- 4 Arxiu del convent de Sant Francesc, *Llibre de noviciat del convent de Sant Francesc de Palma a partir de 1628*, f. 15. Signen el document fra Gregori Ribot, guardià del convent, i fra Lluís Tries, predicador.
- 5 Arxiu del convent de Sant Francesc, *Llibre de noviciat del convent de Sant Francesc de Palma a partir de 1628*, f. 15. Signen el document fra Gregori Ribot, guardià del convent, i fra Antoni Alemany, predicador, a més de l'interessat.
- 6 La casualitat ha volgut que no puguem testimoniar la carrera sacerdotal dels frares estudiats perquè els llibres d'ordenació de l'època estan extraviats i perquè la documentació franciscana és inexistent en aquest sentit.
- 7 Anastasio LÓPEZ: «Un manuscrito sobre los franciscanos en Baleares», *bsal*, XII, 114. Llegim en l'esmentat manuscrit un capítol titulat *Modo memorantur Religiosi qui anno 1652 quo per insulam maior pestis vigebat in obsequium proximorum mortis periculo vitas suas exposuerunt*, un seguit de noms de frares franciscans que assistiren els malalts de pesta, entre els quals trobam els pares Baltasar Salvà i Julià Mut, entre d'altres, que es consideren els primers que s'hi traslladaren.

- 8 Joaquim Maria BOVER: *Biblioteca de escritores Baleares*, edició facscímil, volum II, Barcelona, 1973, tom II, p. 344: «Atacado de la peste parece que hizo voto de visitar los santos lugares si conseguia el recobro de su salud. Así se verificó, y en 1654, después de haber obtenido permiso de los superiores, se puso en camino para Jerusalén.»
- 9 FONT OBRADOR, Bartomeu: *Historia de Lluçmajor*, vol. IV, p. 533.
- 10 Joaquim Maria BOVER: *Biblioteca de escritores Baleares*. Edició facscímil, vol. II. Barcelona, 1973, tom I, p. 68.
- 11 *Llibre de noviciat del convent de Sant Francesc de Palma a partir de 1628*, f. 16; FONT OBRADOR, Bartomeu: *Historia de Lluçmajor*, vol. IV. Lluçmajor, 1982, p. 472-473.
- 12 *Llibre d'actes de noviciat del convent de Sant Francesc de Palma des de 1629*, f. 21.
- 13 FONT OBRADOR, Bartomeu. *Historia de Lluçmajor*. Vol. IV, p. 534.
- 14 FONT OBRADOR, Bartomeu. *Historia de Lluçmajor*. Vol. IV, p. 472-473.
- 15 *Llibre de noviciat del convent de Sant Francesc de Palma a partir de 1628*, f. 15v i 16.
- 16 En els registres consultats apareixen altres informacions ratllades amb anotacions fent referència a la despulla (llevar-se l'hàbit) o la defunció dels novicis. Si fos així, hauríem d'entendre que Miquel Garau va abandonar l'orde i que en algun moment hi va reingressar.
- 17 FONT OBRADOR, Bartomeu. *Historia de Lluçmajor*, vol. IV, p. 533-534.
- 18 Segons les informacions facilitades per Antoni Homs, Miquel Garau era bon moliner.
- 19 HOMS GUZMÁN, Antoni. «Pelegrins a Terra Santa. De l'època medieval al segle XVIII», revista *L'Avenç*, núm. 316, setembre 2006, p. 29.
- 20 FONT OBRADOR. *Historia de Lluçmajor*, vol. IV, p. 533-534.

- 21 Les llistes apunten unes 900 obres entre el 333 i el 1600, de les quals unes 400 pertanyen al període 1400-1500 i unes 250 al comprès entre 1500 i 1599. França i Alemanya són els països que donen més obres i autors, seguides de les italianes.
- 22 TOBLER, Titus: *Bibliographia Geographica Palaestinae*. Leipzig, 1867.
- 23 JONES J.R. (ed.): *Viajeros Españoles a Tierra Santa (siglos XVI y XVII)*. Madrid, 1998, p. 95-105.
- 24 HOMS GUZMÁN, Antoni. «Pelegrins a Terra Santa. De l'època medieval al segle XVIII», p. 19-29.
- 25 JONES, J.R. (ed.). *Viajeros Españoles a Tierra Santa (siglos XVI y XVII)*, Madrid, 1998.
- 26 Segons el mateix autor al darrere s'hi pot veure la mà de la institució eclesiàstica: *L'Església de Roma, doncs, hagué d'incloure en el conjunt de mesures arbitrades per la Contrareforma, la revaloració del pelegrinatge en general, però podant-lo de tots aquells elements supersticiosos i irracionals que el desprestigiaven. En aquest sentit, la impremta esdevingué una bona aliada en aquesta campanya*. HOMS, Antoni, p. 36.
- 27 Sobresurt en aquest sentit la constatació que els textos escrits en llengües modernes cauen en imitacions d'ordre sintàctic llatí, com si de traduccions es tractàs.
- 28 És el cas del treball de dos estudiosos alemanys de 1880. Citat a Josep JONES: (ed.): *Viajeros españoles a Tierra Santa (siglos XVI y XVII)*. Madrid, 1998, p. 88.
- 29 Es tracta d'un estudi realitzat per la medievalista belga Josephie Brefeld, que dugué a terme un estudi informàtic per tal d'acotar al màxim l'origen dels textos. La mateixa autora parla d'un petit grup de textos entre els quals es trobarien himnaris, llibres d'oracions, llibres de pelegrinatges i alguns manuscrits dels franciscans, especialment un llarg manuscrit en pergami dels franciscans de Montis-sion. Lesmentat estudi és Josephie BREFELD: *A Guidebook for the Jerusalem Pilgrimage in the Middle Ages: A Case for Computer-Aided Textual Criticism, Hilversum Verloren, 1994*. Citat a Joseph JONES (ed.): *Viajeros españoles a Tierra Santa (siglos XVI y XVII)*. Madrid, 1998, p. 88.
- 30 *Biblioteca de escritores baleares*. Palma de Mallorca, vol. II, p. 298.

- 31 La identitat de l'autor s'ha fet seguint les informacions d'E. BÁRCENA DE LA FUENTE, OFM: *Cien años de cristianismo mediorienta (1632-1732)*, 1989, p. 290, citat per Antoni HOMS GUZMÁN: «El pelegrinatge a Terra Santa en llengua catalana. Un camí de set segles», separata de la revista *Analecta Sacra Tarracoen-sia*, vol. 76, 2003, p. 18 i Antoni HOMS GUZMÁN: «Pelegrins a Terra Santa. De l'època medieval al segle XVIII», revista *L'Avenç*, núm. 316, setembre 2006, p. 29.
- 32 MUNAR, G. (ed.): *Itinerari d'un peregrí mallorquí qui passà a Betlem les festes de Nadal de 1672*. Mallorca, Impremta dels Sagrats Cors, 1957.
- 33 *Miscelànies Bover*, tom XVIII, any 1860, p. 84.
- 34 Julio ALONSO ASENJO: «En torno al *Viaje de Jerusalén* de Francisco Guerrero», Revista *Lemir* (Revista Electrónica sobre Literatura Medieval y Renacimiento) núm. 4, Universitat de València, 2000.
- 35 BARANDA, Nieves: *Materia para el espíritu. Tierra Santa, gran reliquia de las peregrinaciones (siglo XVI)*. Via spiritus núm. 8 (2001), p. 7.
- 36 L'obra de Faccio és un recull de noms i càrrecs de franciscans que romangueren en algun convent de la Custòdia de Terra Santa, en el qual podem constatar la presència mallorquina. Vegeu FACCIO, OFM, *Hiacynthus: Status descriptivus alma seraphica provinciae seu Custodiae et missionis Terrae Sanctae anni domini mccli*, Jerusalem, 1951.
- 37 DEL CASTILLO, Antonio: *El devoto peregrino. Viage de Tierra Santa*. 1a edició, Madrid, 1654, p. 97-102. Aquesta obra, en els ambients castellanoparlants, va esdevenir un best-seller.
- 38 La intenció d'arribar al Caire entra dins dels plans de visita dels anomenats llocs sants, atès que allí s'hi troba la Materea, lloc on se suposa que romangué la família de Jesús després de la fugida a Egipte. Allí hi ha un entramat d'allotjament i de visita força arrelat que ens dona a entendre que bona part dels pelegrins s'hi desviaven.
- 39 La Custòdia de Terra Santa era la institució creada amb la finalitat de custodiar i conservar el patrimoni dels anomenats Llocs Sants, així com assegurar el culte religiós en aquells mateixos llocs, i estava assignada a l'orde franciscà per la Santa Seu. GARCÍA BARRUSO, P. *La obra pía de Tierra Santa y la sombra de un patronato*. Universidad Pontificia de Salamanca, p. 190-191.

- 40 Maronites o cristians siris, molt presents a la zona de l'actual Líban. Podria tractar-se, doncs, d'una nau libanesa.
- 41 Aquest costum sobretot cercava tenir més seguretat davant els possibles atacs, robatoris o malifetes dels beduïns. A la vegada evidencia el nivell d'organització i la diligència que tenien els frares franciscans per al recorregut dirigit i pautat dels llocs sants.
- 42 Pel que fa als criteris de transcripció, ens hem basat en els treballs d'Antoni Homs i Guzmán, estudiós dels llibres de pelegrinatge en català, que té publicats en diferents edicions de la revista *Analecta Sacra Tarraconensia*. Així i tot cal advertir que l'esmentat autor sí que ha corregit paraules i expressions per fer més entenedor i mengívol el text que es llegeix. Vegeu la bibliografia.

BIBLIOGRAFIA

- ALONSO ASENJO, Julio. «En torno al *Viaje de Jerusalén* de Francisco Guerrero».
- BARCELÓ, Josep. «El contagi i el llatzaret de Son Casesnoves», BSAL 61, Mallorca, 2005.
- BOVER, Joaquim Maria. *Biblioteca de escritores Baleares*. Edició facsímil, volum II. Barcelona, 1973.
- CABOT ROSELLÓ, Salvador (coord.). *El convent de Sant Bonaventura de Lluçmajor. Història i art*. Lluçmajor, 1995.
- CHEBEL, Malek. *El Islam. Historia y modernidad*. Ed. Paidós, Contextos, 2011.
- DEL CASTILLO, Fra Antonio. *El devoto peregrino. Viage de Tierra Santa*. 2a edició, Madrid, 1654.
- FONT OBRADOR, Bartomeu. *Historia de Lluçmajor*. Vol. IV. Lluçmajor, 1982.
- GARCÍA BARRUSO, P. *La obra pía de Tierra Santa y la sombra de un patronato*. Universidad Pontificia de Salamanca, 1981.
- HERRERO MASARI, J.M. *Libros de viajes de los siglos XVI y XVII en España y Portugal: Lecturas y lectores*. Madrid, 1999.
- HOMS GUZMÁN, Antoni. «La devota peregrinació de la Terra Sancta y Ciutat de Hierusalem, de Miquel Matas (1604)». Estudi i edició. Inèdit.
- HOMS GUZMÁN, Antoni. «Una altra relació sobre Terra Santa: *El llibre de la mia peregrinació*, del Pare Antoni Fluxà, OFM (1732-1736)». *Analecta Sacra Tarraconensia*, núm. 74. Barcelona, 2001.
- HOMS GUZMÁN, Antoni. «La *Relació de la pelegrinació a Jerusalem* del franciscà Joan López (1762-1782)». *Analecta Sacra Tarraconensia*, núm. 75. Barcelona, 2002.
- HOMS GUZMÁN, Antoni. «Relats de pelegrinatge en llengua catalana. Un camí de set segles». *Analecta Sacra Tarraconensia*, núm. 76. Barcelona, 2003.
- HOMS GUZMÁN, Antoni. «*Terra Santa o Jardí Seràfich*. Una traducció catalana del segle XVIII», *Analecta Sacra Tarraconensia*, núm. 77. Barcelona, 2004.
- HOMS GUZMÁN, Antoni. «Pelegrins a Terra Santa. De l'època medieval al segle XVIII». *L'Avenç*, núm. 316, setembre 2006.
- JONES, Joseph R. (ed.). *Viajeros españoles a Tierra Santa (siglos XVI y XVII)*. Madrid, 1998.
- LÓPEZ, Anastasio. «Un manuscrito sobre los franciscanos en Baleares». BSAL, vol. XII.
- POPEANGA, Eugenia. «El viaje iniciático. Las peregrinaciones, itinerarios, guías y relatos». *Filología Románica*. Annex 1. Madrid, 1991.
- MOLINE, Enrique. *Los padres de la Iglesia*. Madrid, 2000.
- ORLANDIS, José. *Historia de la Iglesia i. La Iglesia antigua y medieval*. Madrid, 1998.

PROFESSIONS EN LA UNIVERSITAT DE LLUCMAJOR DURANT LA GUERRA DE SUCCESSIÓ

GUILLEM MUT SALVÀ

INTRODUCCIÓ

El present treball pretén donar una visió general del funcionament de la Universitat de Lluçmajor a través del Llibre de Determinacions de 1696, primordialment entre d'altres, fent menció de les professions i els càrrecs que hi apareixen. Per tant, d'aquesta manera es planteja veure com funcionava l'administració local de l'època a través dels seus treballadors, els seus càrrecs i els seus servidors. Com és ben sabut, qualsevol ens administratiu té la necessitat d'atribuir les seves gestions i actuacions concretes a certs actors professionals. Com veurem a continuació, el Consell de la Universitat de Lluçmajor tenia diversos llocs de feina per a gent de diferent categoria social i estamentària. Cal destacar la diferència establerta en la representació dins la mateixa Universitat, sobretot en els mateixos jurats, que tot i no entrar-hi de ple, ajuda molt a entendre els aspectes primordials de l'ens. Així, analitzarem –dins les possibilitats– cadascuna d'aquestes labors i les persones que les realitzaven en tot cas.

Una de les qüestions que, en certa manera, ha dificultat més l'estudi i l'anàlisi d'aquest tema ha estat la manca de bibliografia específica sobre el sistema de govern i d'administració de les viles foranes mallorquines durant l'època. Alguns llibres i articles aporten, en menor mesura, algunes pinzellades sobre institucions específiques –com els batles reials i el mostassaf– però no són generals a l'hora de tractar com era una universitat mallorquina forana abans de l'aplicació dels Decrets de Nova Planta o després de la formació administrativa del règim local el 1315, en època de Sanç I.

Emperò sí que trobam certa informació sobre la situació de la vila durant la Guerra de Successió. Font Obrador ens ofereix en el 5è volum de la *Historia de Lluçmajor* tot un apartat anomenat «El umbral de una nueva época», en què ens parla sobre la situació a la Mallorca del període, oferint en diferents pàgines conclusions a partir d'aquest mateix llibre de determinacions¹. L'autor també cita el paborde Guillem Terrassa i la seva obra per a la redacció d'aquest apartat. Finalment l'apartat presenta els Decrets de Nova Planta. El seu punt de vista sovint és crític davant els austriacistes, ja que valora l'època de domini de l'Arxiduc Carles com a negativa.

No presenta sens dubte una explicació històrica de caire científic, més enllà de certes impressions valoratives.

1. PROFESSIONS I CÀRRECS

Batle reial

Per aquest motiu he considerat oportú oferir a continuació algunes explicacions sobre el batle reial, institució que, tot i trobar-se al capdavant de la Universitat, no és elegida per aquesta. Ara bé, com veurem més endavant, ens demostra com estava estructurat el sistema de poder i el govern durant aquell temps a les viles mallorquines. El catedràtic Josep Juan Vidal ens fa una breu però molt aproximada definició d'aquesta figura:

«Los batles reales de las villas también eran nombrados por el Rey, o en su defecto por el Lugarteniente General, entre tres o cuatro electos extraídos a suerte en un Consell municipal, con asistencia del batle saliente, los jurados y los consejeros. Estos batles eran los representantes directos de la autoridad real en el municipio y como tales presidían los consejos locales. Actuaban en los municipios como jueces de primera instancia, donde tenían jurisdicción sobre todos los moradores de las villas de ralengo, que eran mayoritarias en Mallorca. Y también entendían sobre las causas civiles y los censos. [...] y eran insaculados entre miembros de la mà major de cada población.[...] Como otros oficios los batles podían designar Lugartenientes que les sustituyeran o ayudaran en el ejercicio de su cargo. La duración de su cargo era anual»².

Ara bé, caldria afegir una puntualització important per entendre bé l'entramat polític dins una vila mallorquina en zona de reialenc: la localitat estava representada i administrada pels jurats i el Consell de la Universitat de la vila, mentre el batle era un òrgan local d'administració central que exercia atribucions delegades pel governador i altres autoritats superiors. El batle tenia diverses funcions: judicials –poques de penals i civils–, amb apel·lació a instàncies superiors: veguer de fora i, posteriorment només a batle de la Ciutat; sancionadores –de caràcter menor–; intervenció en el sistema municipal –com ha d'ésser present a les insaculacions dels càrrecs de la mateixa universitat–; d'ordre públic –persecució de delinqüents i captació d'armes–, i defensa, consistent en l'organització militar dels habitants de la seva vila en períodes de crisi, tot i que en època moderna ja existeixen capitans i tinentes que s'encarreguen d'aquesta matèria.³

Una altra figura que també era elegida pel governador o virrei era el mostassaf. Aquest pot ser que no surti tant en el Llibre de determinacions tractat, de fet no hi surt ni l'elecció. Ara bé, entre els membres del consell hi trobam dos consellers que exerciren el càrrec de mostassaf: Joan Garau, entre maig de 1703 i març de 1704, i Perot Vicens, també notari, entre gener i febrer de 1706, i un assistent: Pere Antoni Mataró el 1715, el qual també era notari. El mateix any s'estipula en un plenari del Savi Consell que, segons un decret de 1695, jurats i mostassaf eren els únics hàbils per governar l'aigua.⁴ Tot i la manca d'informació que hi ha al llibre sobre aquesta figura, cal destacar que és de cabdal importància. Així com diu Vidal:

«El mostassaf era otro oficial real que tenía encomendadas diversas funciones municipales, de tipo higiénico-sanitario, urbanístico, y de abastos entre las que destacaban la vigilancia de los mercados municipales, la inspección de los pesos y medidas de control de los precios. Instituido por Jaume ii en 1309, a partir de 1334 fue designado por el gobernador entre cuatro candidatos presentados previamente por los jurados. El mostassaf disponía de atribuciones sancionadoras a los infractores de materias de su incumbencia. Tenía por tanto jurisdicción civil, ejercida con independencia de cualquier otra autoridad, mientras no saliese del marco de sus atribuciones privativas. [...] Todas las villas de Mallorca poseían un mostassaf. A éstos Pedro el Cerimonioso les otorgó en 1385 idéntica potestad y jurisdicción que la que disponía el mostassaf de la ciudad.»⁵

Síndic clavari / clavari

Aquesta figura, aparentment primordial en la gestió dels comptes de la Universitat, no apareix gaire en les determinacions del llibre. De fet només apareix escrit el nom amb la certesa que exercia el càrrec entre maig de 1703 i març de 1704 en la persona de Julià Salvà i, sorprenentment, també de Julià Mut (que apareix demanant als jurats i consellers que «tregui» el seu clavariat i no hauria de cobrar ja que la collita no és estada bona).⁶ En certa manera no se'n deixen entreveure les funcions concretes, s'hauria de cercar altra documentació que ho acrediti.⁷ De totes formes hi ha més informació a extreure, com era el salari: segons un decret de 1687 aquest càrrec no tenia atribució econòmica. Així, els membres del Consell enviaren el regent de la Cancelleria, per tal de capgirar aquesta situació: aparentment no hi hagué resposta, pel que fa a la documentació present al llibre de determinacions establert.⁸ Una altra qüestió que no s'especifica de manera clara és la seva elecció, ja que, si bé se'n parla, pot donar lloc a confusió amb l'elecció dels oïdors.⁹

Sense haver-hi estipulats els requisits pels quals una persona podia ser elegida clavari, podem establir una relació: els elegits formen part del Savi Consell, és a dir, són jurats o consellers, homes amb propietats i poder. Tant Julià Salvà com Julià Mut formaren part dels jurats i dels consellers, i els elegits el 1713 (Francesc Aulet, Antoni Catany, Pere Antoni Mataró i Miquel Garau) foren consellers l'any següent. A més el segon fou batle aquell mateix any. Cal dir que la informació referent a l'elecció dels clavaris durant l'època es pot trobar al *Llibre d'Insaculacions (1684-1726)*.¹⁰

Lloctinent

És una excepció la presència d'aquest càrrec, no que sempre hi és. Per això només el trobam en un any concret, un any delicat. El nostre lloctinent és Bartomeu Salom, que apareix en dues ocasions: el 29 de juliol de 1714 i el 9 de desembre del mateix any,¹¹ essent batles Joan i Antoni Catany respectivament (encara que pugui parèixer un error podria ésser que no ho fos, tant l'un com l'altre es troben en les actes anteriors). Aquest càrrec l'explica així Planas Rosselló: «*El baile podía delegar sus atribuciones en un lugarteniente, cuyo nombramiento correspondía al titular del oficio...*». Aquest càrrec tenia també la duració d'un any.

Escrivà

Com en totes les universitats mallorquines aquest personatge apareix com un dels més importants: havia de ser notari i major de 25 anys, era l'encarregat d'escriure les actes del Consell, tota la documentació de la cúria del batle i del mostassaf, a més d'oferir un servei jurídic, donada la manca de coneixements del batle.¹² Tot i que la presència hi és constant, no ve inscrit més que una sola vegada, concretament en les actes (full 48 revers), quan s'ha d'anar a demanar l'opinió referent al vot d'un jurat malalt per desempatar la votació sobre el llevador de l'any 1713. En una altra acta (full 18 revers) apareix Antoni Josep Sbert –antic batle l'any 1700–, que firma com a *Sba* (escrivà) *universal de dita vila*, fet que podria conduir a confirmar el següent: Sbert seria l'escrivà de Lluçmajor durant, almenys, aquest període.¹³ La semblança de la lletra amb la majoria d'actes així ho corroboraria, però pens que això és una hipòtesi fàcilment rebutjable en poder gaudir de la resta de documentació de l'època de la Universitat. Planas Rosselló ens indica tant les funcions com els requisits per arribar a exercir el càrrec: «*Las escribanías reales de las villas eran concedidas por el monarca o arrendadas por la Procuración Real a cambio de una pensión anual. [...] Con posterioridad las escribanías fueron concedidas por el monarca o el procurador real a término, con carácter vitalicio o a beneplácito. [...] Los titulares de las escribanías podían*

designar un sustituto para el ejercicio de sus funciones, arrendándola por una pensión anual. [...]Los escribanos estaban sometidos a juicio de taula al finalizar anualmente el mandato del baile.»¹⁴

Tot i que aquest càrrec no havia de ser necessàriament un jurat o conseller, en aquest cas es donà així, i aquest va esser batle i tot.

Prohom¹⁵

La figura del prohom era necessària a l'hora de dictar justícia en nom del batle. Així mateix, el càrrec era honorífic, sense cap salari establert.¹⁶ L'elecció d'aquests apareix en tres ocasions (fulls 10, 20 revers i 51). Exposem cada cas: En el primer (21 de maig de 1702) resulten elegits Jaume Cardell (paborde de batle major), Andreu Clar (cirurgià, i possiblement el futur batle el 1715), Julià Mut (de Son Mut Vell, futur clavari, jurat i conseller en diverses ocasions) i Julià Salvà (de Guiamerà, futur síndic clavari, jurat i conseller). En el segon (7 de maig de 1705) foren Julià Mut del Born, Miquel Tomàs (conseller diferents vegades entre 1711 i 1715) i Joan Taverner (jurat diferents vegades en tot el període i conseller diferents vegades entre 1704 i 1707). En el darrer exemple (6 de maig de 1714) foren elegits pel batle Joan Contestí i els jurats Llorenç Clar, Bartomeu Salom i Honorat Salvà de manera respectiva, Andreu Clar (aparentment seria el mateix de la primera elecció), Antoni Puig (jurat durant l'any 1715 i conseller diverses vegades durant deu anys: 1704-1714), Miquel Sastre (jurat el 1714) i Bernat Salvà (jurat entre 1714 i 1715 i conseller entre 1712 i 1715). Com veim els prohoms eren persones d'un cert nivell socioeconòmic –es trobaven dins els jurats i consellers de l'època– que feien un servei primordial a l'hora de realitzar els batles les seves funcions judicials.

Estimador

L'elecció d'aquests càrrecs només apareix dues vegades en la documentació emprada: 28 de gener de 1702 (full 9 revers) i el 14 de setembre de 1710 (full 36). Podria ser que en el primer cas fossin els elegits per realitzar el Cadastre de 1702 (que veurem més endavant). Així, en el primer cas es determina que els elegits hauran d'estimar *les propietats dels vuit estimadors, qui han stimat o mes vex van stimat los bens moebles com imobles c ses terres vinyes et Al dels terres tinents de la pnt vila*. No es concreta qui són els altres vuit estimadors, però sí que se'ns presenten els elegits: Bartomeu Salom (lloctinent de batle reial el 1714, jurat entre 1713 i 1714, i conseller diverses vegades durant tot el període posterior); Antoni Garau (conseller entre 1703 i 1704); Bartomeu Morlà de Son Gabriela (conseller entre 1702 i 1703), i Joan Ferretjans de Son Ferretjans (jurat entre 1708 i 1709 i conseller entre el mateix darrer any i

1712). Si bé aquesta elecció es presenta sense estipular el mode en què s'ha realitzat, en el segon cas no és així. També es deixa constància del sou *y p paga de son treball se los tatxan 5 sous de salari tant si es prop com lluny*. Així, en aquesta segona elecció foren els jurats els qui elegiren els estimadors: Andreu Clar elegí Miquel Clar (ferrer i conseller entre 1711-12 i el 1715, no especifica però podria donar-se el cas que fos el mateix jurat entre 1713 i 1715); Antoni Catany elegí Gaspar Monserrat (paraire i conseller entre 1712-13 i 1715); Antoni Mut elegí Nicolau Company (conseller entre 1705 i 1706), i Agustí Garcies elegí Antoni Catany del Rafal, *jurat al corrent any* (també fou conseller entre 1712 i 1715), per tant l'anteriorment anomenat.

Siquier (o qui governa l'aigua)

Si bé el nom de siquier només apareix una vegada (full 47 revers), essent elegit Bartomeu Salom (esmentat en l'anterior subapartat). No obstant això, aquesta funció (*governar l'aygua*) és una de les més tractades en el document. Curiosament, hi ha una referència cada any durant aquest període, entre els mesos de maig i juny, fet que ens demostra que aquest tema era de summa importància per al poble i per al Consell.¹⁷ Curiosament la darrera vegada que apareix aquest tema en la documentació s'apunta a un antic decret del 10 de novembre de 1695, en què s'indica que la persona elegida per *governar l'aygua* ha de ser un dels quatre jurats o el mostassaf.¹⁸ En altres fulls (no tots), quan es parla de les sancions per a qui prengui *aygua sens llicensia*, es fa referència a *segons mane lo decret*.¹⁹ Aparentment podria ésser aquest decret. Ara bé, davant l'elecció dels responsables d'administrar aquest bé trobam dos períodes: 1700-1708 i 1709-1715. En el primer els jurats s'ho repartiren ja fos «*una semmane quiscun*», «*un per tots y tots per un*» o «*los jurats tots junts*», per tant amb una certa multiplicitat en la gestió. L'any 1712 també entraria dins aquest període, ja que foren els quatre jurats els responsables, sense establir com es realitzava concretament, com en els altres casos. En el segon període trobam que la gestió d'aquest bé ve donada a un jurat en concret: foren Julià Mut, Andreu Clar, Mateu Tomàs,²⁰ (1712: 4 jurats), Bartomeu Salom, Miquel Sastre i Joan Taverner, respectivament. Cal destacar que les penes generalment eren de 10 sous, emperò el 1713 se n'establí també una de 5 sous, en referència a *l'Abeurador avall*, si bé *l'Abeurador amunt* quedava amb la pena major.²¹ Una problemàtica referent a aquest càrrec era una certa preferència a l'hora de beneficiar segons quines persones: el fet que en la documentació aparegui que els «*jurats no puguen donar premis de abeurar tocinos ni besties de llane y labren per la siquia*» ja indicaria la dita preferència.²²

Aquesta figura fou l'encarregada del repartiment del blat comprat per la Universitat entre els habitants que així ho necessitaven. Tot i que es tractarà més endavant, cal destacar que no sempre fou un jurat: sovint era una persona coneixedora del camp –com ho demostra la documentació–, però en dues ocasions, el 3 de juliol de 1712 (full 44 revers) i el 16 de juliol de 1713 (full 48 revers) foren elegits un antic jurat cada vegada per al càrrec, Mateu Tomàs i Miquel Tomàs, respectivament. També en una ocasió pretèrita són nomenats llevadors Julià Salvà, Andreu Clar, Julià Mut i Bartomeu Sala.²³ La seva funció era també la d'administrar els diners que es recaptassin del préstec del blat, i donar-ne compte el dia de Sant Lluç pròxim (18 d'octubre). Se'ls atorgava un sou per lliura de llevada.²⁴ Un cas del tot diferent dels dos esmentats és el de l'amo des Pujol, del qual se sap que el desembre de 1711 era llevador del forment de Lluçmajor i fou instat des del consell a aportar quitacions del dit forment.²⁵

Procurador²⁶

L'únic procurador de la Universitat de Lluçmajor entre els anys 1700-1715 al qual podem posar nom és Francesc Lloret, que apareix dues vegades (22 de juny de 1704 i 6 de desembre de 1711), a causa dels plets que ha de defensar en nom del Savi Consell. En nombroses ocasions apareixen diferents qüestions sobre plets que els jurats han de defensar, majoritàriament per cobrar talles passades i no cobrades, emperò en aquests dos casos els plets són –aparentment– un afer de major importància. En una primera ocasió, a causa d'un plet contra els Pares dels Socors per unes talles de la finca de Son Noguera, se li atorga poder per realitzar la defensa.²⁷ En una altra ocasió es demanà als jurats que cercassin antigues capbreuacions, ja que hi havia la possibilitat que part d'aquesta propietat pertanyent als Pares dels Socors tingués part de terres comunals.²⁸ Així, el nom de Francesc Lloret apareix també a causa d'un plet contra Sebastià Frígola de Son Frígola, el qual tenia uns deutes a raó de talles. Així, s'exposà que *se ha de menester especial poder y sindicat*,²⁹ motiu pel qual s'atorgà a Lloret la defensa. Cal destacar que gairebé durant tot el període van apareixent determinacions per les quals es dona potestat als jurats per conservar o canviar el procurador –així com l'advocat– de 1704 a 1713. Ara bé, una acta de 1714 ens confirmaria la presència d'un procurador, el qual cobria 4 sous per lliura dels deutes que hagués cobrat en nom del Consell a raó de talles.³⁰ Aquest càrrec podria ser temporal –per ventura anual–, atesos els seus serveis a l'hora de realitzar unes qüestions judicials, i es donava el cas de tenir contacte directe amb la cúria del procurador reial, així com l'advocat.

Advocat

Aquesta altra figura jurídica apareix en la mateixa línia que el procurador, gairebé sempre en les mateixes actes (entre 1705 i 1713). Hi ha sempre l'exposició i es dona als jurats i consellers l'opció *a revocar o canviar* el càrrec. És el primer cas en què s'atribuí a l'advocat i al procurador el poder *de pesar al Compta al dit Sr Bassa y en els altres perticulars qui possehecen bens en dita vila*.³¹ Un dels altres casos en què es donà poders a l'advocat per tal de cobrar un deute de talles fou per al plet que hi hagué contra Sebastià Reynés.³² La qüestió dels plets es va repetint al llarg de la documentació, i es dona als jurats la potestat per defensar-los davant aquells membres de la comunitat que no havien pagat les talles.

Oficial i missatge

Aparentment en la documentació poden parèixer els mateixos. Ara bé, no es pot confirmar al cent per cent. El primer cas podria ser que fos un tipus d'encarregat d'establir l'ordre públic en nom del batle. Pel que fa als missatges, la seva labor es podria donar a les finques que posseís la Universitat. Tot i això, essent la seva aparició de les majors en el llibre tan sols s'especifica en concepte de «llogar». No s'atribueix cap tipus d'actuació concreta a cap dels dos.

Altres oficis

Entre la resta d'oficis que havien d'adjudicar els membres del Savi Consell s'han trobat els d'organista, predicador i/o quaresmer, tallador de pa beneït o parador de rellotge i/o tocador per al temps. Comprenem que manca documentació per poder estendre aquest apartat de manera ben analitzada. Així mateix, cert estudi de documentació eclesiàstica de l'època eixamplaria aquesta visió.

CONCLUSIÓ

D'aquest petit recull, per res definitiu, sobre les professions que se'ns presenten des de la Universitat de Lluçmajor, en podem extreure una màxima sobre la realitat local política, social i econòmica. Destacam el paper del Savi Consell en l'elecció de diferents professions i feines que s'havien de produir, ja fos per al poble o per a la mateixa institució, tot trobant-hi un centre de poder territorial d'àmbit local certament obert a diferents actors socials de diferència estamentària i extracció social.

- 1 FONT OBRADOR, B. (1986) *Historia de Llucmajor*. Vol. 2. p. 70-71 i 90-91. En el primer cas, Font indica que Climent Clar fou clavari extraordinari entre els anys 1705 i 1707, gràcies a un quadernet de comptes que cita però del qual no indica la localització.
- 2 JUAN VIDAL, J. (1996) *El sistema de gobierno del Reino de Mallorca (siglos XV-XVIII)*, p. 208.
- 3 PLANAS ROSSELLÓ, A. (1998) *Los bailes reales de las villas de Mallorca*, p. 20.
- 4 AMLL. Llibre de Terminacions (LT) 1696, full 54. Les pròximes cites referides a «fulls» són d'aquest document.
- 5 *Op. cit.* (1996), p. 212.
- 6 Íbid., full 16 revers.
- 7 Els llibres de Clavariat donen tota aquesta informació, alguns se solen trobar en arxius notariais de l'època.
- 8 Íbid., full 20 revers.
- 9 Íbid., full 48. L'elecció no concreta si és per als clavaris o per als oïdors.
- 10 AMLL, referència A0251.2. Cal dir que aquest document ens dona gran informació referent a diverses eleccions: jurats, consellers, estimadors...
- 11 Íbid., fulls 52 i 53.
- 12 *Op. cit.* (1998), p. 34.
- 13 *Op. cit.* AMLL. Al full 29 apareix la determinació següent: *llogar Sba y mixs*, fet que podria indicar que no hi havia escrivà o que se'n cercava.
- 14 *Op. cit.* (1998), p. 33-34.
- 15 Segons MOLL (web). *Diccionari català-valencià-balear*: Home respectable, digne d'especial consideració. Obrer o administrador d'una confraria (Mall.).

- 16 *Op. cit.* (1998), p. 37.
- 17 Es confirmaria amb la següent frase de la documentació: «*Ja saben Vs. Ms. com tots los anys al die de vuy se acostuma alegir perçona idonea per governar la aigue.*» *Op, cit.* Full 37 revers.
- 18 Íbid. Full 54.
- 19 Íbid. Al full 23 apareix «*com millor los aperexera ab les penes Conforme mane el decret fet pal noble Procurador Rt.*». Fet que asseguraria que el preu de les penes seria imposat des d'aquesta institució.
- 20 En aquest cas el Consell permet que l'elegit pugui triar un substitut per causa d'absència o indisponibilitat mentre residís aquest a la vila. Full 47 revers.
- 21 Íbidem.
- 22 Íbid. Fulls 17 i 21.
- 23 Íbid. Full 17 revers, on s'estipula l'actuació d'aquests segons el decret del Sr. Regent.
- 24 Segons el DCVB: Tant per cent que cobraven certs funcionaris damunt determinats ingressos comunals.
- 25 AMLL, LT 1696, Full 40.
- 26 Segons el DCVB: Que procura; que obra en representació i per poder legal d'un altre. Especialment: a) El qui, per ofici, en els tribunals, defensa una de les parts en virtut de poder legal rebut d'ella, fent les peticions i altres diligències necessàries per a la defensa.
- 27 AMLL, LT 1696, Full 17 revers.
- 28 Íbid, Full 46. Tampoc pareix que es mostrassin gaire interessats en l'adquisició segons el relat.
- 29 Íbid, Full 40.
- 30 Íbid, full 50 revers.

- 31 Íbid, full 28.
- 32 Íbid, full 45. En aquesta mateixa exposició es deixa constància que el procurador avisà que el plet es faria en poc temps.

BIBLIOGRAFIA

- CATEURA BENNÀSSER, P. (1999). *La gobernación del Reino de Mallorca*. Universidad de Alicante.
- FONT OBRADOR, B. (1986). *Historia de Lluçmajor*. 5è volum. Gráficas Miramar.
- JUAN VIDAL, J. (1996). *El sistema de gobierno del Reino de Mallorca (siglos XV-XVII)*. Palma: El Tall.
- MOLL CASASNOVAS, F. (1962). *Diccionari català-valencià-balear*. Edició en línia: dcvb.iecat.net. Consultat: 15 de maig de 2015.
- PASQUAL RAMOS, E. (2013). *Poder y linaje durante la guerra de Sucesión en el reino de Mallorca. El marqués de la Torre*. Palma: El Tall.
- PASQUAL RAMOS, E. (2013). *La Real Hacienda del Reino de Mallorca durante la Guerra de Sucesión. Guerra y crisis del sistema económico*. A *Cuadernos dieciochistas*, 14, p. 199-232. Ediciones Universidad de Salamanca.
- PLANAS ROSSELLÓ, A. (1998). *Los bailes reales de las vilas de Mallorca*. BSAL 54, p. 7-44.

BARTOMEU FONT CANTALLOPS, UN PREVERE LLUCMAJORER AMB EMPENTA (1871-1949)

**Jaume Oliver Jaume
Bartomeu Font Ferrà**

INTRODUCCIÓ

El prevere llucmajorer Bartomeu Font Cantallops (Llucmajor, 1871 – Son Ferriol, Palma, 1949) i la seva polifacètica obra no han estat objecte, fins ara, d'un estudi global que harmonitzi el rigor i la divulgació. Les extraordinàries aportacions de Xavier Margais¹ analitzen, sobretot i de forma exhaustiva, la seva activitat esperantista i el procés judicial eclesiàstic que patí per la reclamació d'un pagaré de 750 pessetes, i inclouen, certament, altres dades i perspectives d'una màxima utilitat. La publicació de Jordi Llabrés i Joan Sans sobre Son Ferriol² es refereix a la relació de Font amb aquesta contrada. Altres publicacions sobre Son Ferriol³ tracten aspectes històrics i toponímics, derivats de la iniciativa de Font d'establir i urbanitzar aquesta possessió.

La present comunicació⁴ a les Jornades d'Estudis Locals de Llucmajor (2017) pretén constituir una primera aproximació, fonamental i sintètica, a la vida i obra de Bartomeu Font Cantallops en el seu conjunt, personatge injustament desconegut i poc estudiat com a prevere llucmajorer, amb una vida intensa i plena d'iniciatives, algunes poc convencionals, a partir de l'esquema següent:

1. Els Font de Llucmajor
2. Aspectes biogràfics de Mn. Bartomeu Font Cantallops (1871-1949)
3. Activitat docent a les Escoles de Sant Josep
4. Activitat cultural al Diccionari català-valencià-balear
5. Activitat esperantista. Club Esperantista de Palma (1907)
6. El procés judicial eclesiàstic del pagaré (1907-1918)
7. Mn. Bartomeu Font i Son Ferriol (Palma)
 - 7.1 Els antecedents
 - 7.2 Activitat docent
 - 7.3 Activitat pastoral
 - 7.4 Projecte urbanitzador (1917)

Conclusions

1. ELS FONT DE LLUCMAJOR

Ningú millor que l'historiador local, Bartomeu Font Obrador (1932-2005), cronista oficial i fill il·lustre de Lluçmajor, ens podria presentar la seva pròpia nissaga familiar, a la qual pertany Mn. Bartomeu Font Cantallops, i els seus lligams amb Lluçmajor:

«La terra és la meva vida. El fet d'haver nascut dins una família de petits propietaris rurals féu que, des de la meva més tendra edat, els meus pares, tot conrant les terres llurs, m'hi duguessin sovint amb ells, i, a la tardor, que corregués darre-ra l'arada del meu pare que obria uns solcs profunds i rectilinis i, a l'estiu, sota la figuera, arredossat del sol, que esguardàs els camps segats, les garbes dels quals omplien una terra plana com el call de la mà.

»Els meus avantpassats campaven, dins l'estretor dels humils camperols, amb l'herència de diferents trossos de terra –sorts–, que era la pròpia dels lligitnants. A la Tramuntana de la vila llucmajorera, teníem El Puig i El Pujol; a Llevant, Son Fullana, Son Fullaneta i Alacantí; al Ponent, Son Perdiuet, El Masroig, Son Pieres, Son Bono i Les Tanques de Son Monget i al Migjorn, El Rafallet, Son Torra i La Vela a la sortida del poble, a l'entreforc els camins de l'Àguila i El Cap Blanc. Tot això era el marc de la meva infantesa en aquell Lluçmajor on jo pensava que s'escolaria el meu esdevenidor amb tot un bell pom d'esperances.

»Altra cosa ben distinta era la possessió de Son Cardell, la propietat de l'Hereu de la casa, el meu padrí de fonts, Llorenç, germà major del meu pare. Son Cardell, al camí de La Talaia Romanina, entre el poble i el caseriu de S'Arenal, patrimoni certament antic, tenia una situació privilegiada. La família Cardell l'adquirí l'any 1473 i des de llavors es va trametre, successòriament, primer als Calafat, originaris de Deià al segle XVI, i després als Font, provinents de Sant Joan. L'erecció de la casa, graners, estables, galliners, pallissa, solls, sestadors, molins de sang i de vent es remunta a l'any 1784, per haver-se separat del seu vell conjunt una altra meitat de les seves terres, que fou després Son Tetè, confrontant amb Son Monjo de les Rotes.

»Jo era el fillol de l'Hereu i, ja que aquest era fadrí, el vaig heretar directament. Era la nineta dels seus ulls i l'estimava moltíssim. Però a més d'aquest amor pregon, m'era un goig el viure a pler dins la Natura i esguardar amb ulls esbatanats la Marina. Vet aquí perquè, quan amb exquisida amabilitat em convidava a anar a "Allà Baix", és a dir, a Son Cardell, el meu cor exultava, puix que, malgrat que les anades hi sovintejaven, sempre esperava reveure aquells camps que tanta joia em produïen.»⁵

Els pares del prevere Bartomeu Font Cantallops provenien de l'esmentat Son Cardell des de meitat del segle XIX, i l'any 1919 el seu pare, Bartomeu Font Tomàs, figura com a propietari.⁶ El prevere Bartomeu Font Cantallops era germà del repadrí de l'historiador Bartomeu Font Obrador, i també germà de la repadrina de Bartomeu Font Ferrà, coautor d'aquesta comunicació. Per motius d'herències, compravendes i unions matrimonials que aportaven algunes propietats, calia identificar algunes branques dins l'extensa nissaga dels Font de Lluçmajor. Cal ressenyar entre els membres d'aquest col·lectiu dedicacions a la vida religiosa, al comerç i a l'activitat de l'agrimensura (canadors), i, ja durant la segona meitat del segle XX, a l'activitat econòmica o professions liberals.

2. ASPECTES BIOGRÀFICS DE MN. BARTOMEU FONT CANTALLOPS

Fill de Bartomeu Font Tomàs i de Miquela Cantallops Salvà, ambdós llucmajorers i propietaris rurals acomodats, nasqué a Lluçmajor dia 20 d'octubre de 1871. Tingué dues germanes i dos germans. Un d'ells, Antoni, l'únic fadrí, que en ocasions visqué amb ell a Son Ferriol, fou un personatge autodidacte que regentà una escola privada a Lluçmajor i fou col·laborador del Comte d'Aiamans⁷, propietari aleshores de Ca s'Hereu o Son Julià, i d'altres possessions del terme de Lluçmajor, que foren objecte d'establiment a principis del segle XX.

Bartomeu Font Cantallops estudià al Seminari de Mallorca seguint el Pla d'Estudis del 28 de setembre de 1852,⁸ promulgat pel ministre de Gràcia i Justícia un any després del Concordat del Govern Espanyol i la Santa Seu, i del nomenament del bisbe de Mallorca, Miquel Salvà i Munar (1851-1873). La promulgació de l'encíclica *Aeterni Patris* pel papa Lleó XIII l'any 1879 suposà, d'altra banda, una renovació de la filosofia cristiana amb una proposta neotomista. Bartomeu Font aprovà l'examen de llatinitat als 14 anys, dia 27 de setembre de 1886, i seguí els estudis d'aquest nivell els cursos 1887-88, 1888-89 i 1889-90. Continua amb els estudis de filosofia els cursos 1890-91, 1891-92 i 1892-93 i realitzà els de teologia els cursos 1893-94, 1894-95, 1895-96 i 1896-97. Fou alumne extern tota la carrera, exceptuats els dos darrers cursos de teologia, que fou alumne intern, i obtingué en tots els cursos la qualificació global de *meritus* (aprovat).⁹

Dia 25 de novembre de 1896 formalitzà el seu Títol Patrimonial, document que, mitjançant la relació de béns del sol·licitant, acreditava la capacitat d'aquest de viure del seu propi patrimoni sense necessitat de percebre cap sou de l'Església de Mallorca.¹⁰ Segons aquest document, tots els béns aportats eren immobles del terme de Lluçmajor rebuts dels seus pares. Aquesta n'és la llista, documentada en escriptura de donació davant el notari Antoni Mulet i Mas:

1. Finca rústica Son Sampol o Es Viñet d'En Canals, mig quartó
2. Finca rústica Son Morey, Son Caldés o Son Torra, sis horts
3. Casa amb corral a Lluçmajor, carrer de Campos, abans dels Hostals, nº 18
4. Finca rústica Alacantí, cent noranta-set destres
5. Finca rústica S'Era o Es Viñet d'En Canals, quatre horts.

Formalitzat aquest requisit, Bartomeu Font rep la tonsura l'any 1896, els quatre ordes menors l'any 1897, el diaconat pel setembre de 1898 i el presbiterat el 17 de desembre de 1898 (als 27 anys), de mans del bisbe de Mallorca, Pere Joan Campins. Fou adscrit a la parròquia de Santa Eulàlia de Palma, i va treballar a sa Gerreria, la Soledat¹¹ i, sobretot, Cas Correu i Son Ferriol.

S'ha de fer constar, però, que la parròquia de Santa Eulàlia, al voltant de l'any 1900, tenia una extensió inabastable, des del mateix edifici parroquial fins als límits municipals amb Algaida i Lluçmajor. Per això, per motius fonamentalment demogràfics i de desenvolupament social, s'anaven creant en aquesta contrada vicaries *in capite* (que més tard esdevindrien parròquies), per apropar els serveis pastorals al poble. Així, tenim Sant Jordi (1887, parròquia 1934), s'Arenal (1890, parròquia 1938), es Molinar (1890, parròquia 1934), la Soledat (1894, parròquia 1913), es Coll d'en Rabassa (1896, parròquia 1934), i foren creades ja com a parròquies, algunes dècades més tard, es Pil·larí i Son Ferriol (1956), Can Pastilla (1960) i s'Aranjassa (1968). En vida de Mn. Bartomeu Font, les seves destinacions pastorals concretes únicament tenien categoria d'oratoris, Cas Correu i Son Ferriol (aquest tenia el centre de culte a l'oratori de Can Cavaller).¹²

La seva vida, però, fou més rica i complicada que el que podria implicar l'exercici pastoral convencional. El seu tarannà personal, d'una gran capacitat de feina i iniciativa, certament en un context d'un cert desordre organitzatiu i de gestió econòmica (visqué i morí pobre i amb deutes malgrat que guanyà la loteria en dues ocasions, el que tenia ho repartí entre persones necessitades o ho invertí en obres parroquials), d'una gran bondat natural i d'una generositat extrema, el feia també en ocasions poc amic de convencionalismes (era clàssica la poca cura del seu vestit i de la seva imatge) i, fins i tot, contrari a certs formalismes eclesiàstics, tarannà que l'acompanyà tota la vida i impregnà tota la seva obra, fet que obliga a distingir, a l'hora de l'anàlisi rigorosa, el bessó de la seva obra i l'anecdòtic de llegenda.

Entre les seves activitats de caire cultural i docent, s'han d'esmentar la seva col·laboració en les tasques del *Diccionari català-valencià-balear* de Mn. Antoni M. Alcover, l'exercici de la docència en algunes escoles de Sant Josep i a la barriada de Son Ferriol, i la fundació (1907) del Club Esperantista de Palma. Promogué l'educació i el desenvolupament popular en el context d'una pastoral adreçada a les classes més desfavorides. Es veié implicat (1907-1918) en un llarg, complex i molt dolorós (i, sens dubte, injust en alguns aspectes, en el fons i en les formes) procés judicial eclesiàstic per la reclamació d'un pagaré de 750 pessetes, signat per ell i avalat pels

seus pares, del qual finalment sortí absolt, però que li creà greus problemes amb la jerarquia de l'Església mallorquina. L'any 1917 inicià, amb finalitat social, segons consta en el contracte inicial, la urbanització de la possessió de Son Ferriol de Palma, que donà lloc a l'actual barriada amb aquest nom. Curiosament, durant els anys trenta desenvolupà una activitat de voluntariat als jutjats de Ciutat, ubicats aleshores al carrer del Sol, com a col·laborador administratiu.

«En aquesta condició va conèixer els detalls inherents als distints afusellaments que efectuaven membres de l'exèrcit espanyol al mur del cementeri de Palma. D'aquests cal citar el del prevere Jeroni Alomar Poquet la matinada del 8 de juny de 1937, després d'haver estat sentenciat a mort en un judici sumaríssim.»¹³

El mateix es pot afirmar en relació amb l'afusellament al mateix lloc del metge i darrer batle republicà de Palma, Emili Darder Cànaves, dia 24 de febrer de 1937. A partir del 1936, per la seva activitat esperantista, per la seva amistat amb personatges republicans i per determinats comportaments anteriors poc convencionals, s'hagué d'ajustar a un cert exili interior, sense renunciar, però, al seu ideari en cap moment.

«L'eficàcia de la repressió el féu arraconar la seva tendència al republicanisme i que hagués de matisar la seva inclinació a la justícia social; amb tot es va solidaritzar i va defensar la mestra de Son Ferriol, Magdalena Pujol, quan fou denunciada davant la Comisión de Depuración per elements facciosos.»¹⁴

Visqué a Son Ferriol, de forma molt austera i atès per una assistenta llucmajorera, gran part de la seva vida fins a l'any 1949, data de la seva mort. Aquesta s'esdevingué al seu domicili, al carrer de Sant Antoni, 6, al costat de l'oratori de Can Cavaller, dia 3 de juliol de 1949, als 78 anys, per caquexia-epitelioma bronquial, i fou enterrat al cementeri de Palma¹⁵. La nota necrològica en el *Butlletí Oficial del Bisbat de Mallorca* el definí com a «alma caritativa, humilde, abierta siempre a los menesterosos, era altamente estimado por sus gentes.»¹⁶

3. ACTIVITAT DOCENT A LES ESCOLES DE SANT JOSEP¹⁷

Aquestes escoles nocturnes per a infants pobres i fills d'obriers, i també dominicals per a adults, foren una iniciativa de caràcter benèfic caritatiu d'un grup de canonges de la Catedral (Castell, Barberi, Company, Tomàs Rullan) estesa per diversos llocs de Palma, amb el suport financer de nombroses parròquies, i a l'aixopluc de l'Associació de Sant Josep, congregació religiosa i caritativa constituïda pel bisbe de

Mallorca, el llucmajorer Mateu Jaume Garau,¹⁸ el bisbe *Rotes* (1811-1886), pel febrer de 1879. La seva finalitat era impartir doctrina cristiana i instrucció primària i estaven a càrrec de seminaristes externs, que no percebien cap compensació econòmica sinó en espècie: residència, alimentació o suport en els estudis. L'any 1879 aquests centres disposaven de 500 alumnes i dues escoles: Hort del Carme i carrer de l'Estrella. L'any 1880 es comptabilitzen tres escoles: carrer dels Apuntadors, carrer dels Oms i carrer de l'Estrella, amb un total de 800 alumnes, quantitat que es doblà pocs mesos després. L'any 1886 eren quatre les escoles: Oms, Sindicat, General Barceló i Call. Durant la dècada dels noranta Bartomeu Font Cantallops fou el responsable de l'escola del Call i de Capelleria,¹⁹ i després de l'escola creada per ell mateix del carrer de Terra Santa (edifici de la seva propietat rebut dels seus pares com a dot sacerdotal i que era també el seu domicili) i del carrer de la Gerreria, on tingué com a col·laborador Josep Rosselló Ordines,²⁰ polifacètic mestre i intel·lectual, esdevingut company en l'aventura esperantista i gran amic.

4. ACTIVITAT CULTURAL AL DICIONARI CATALÀ-VALENCIÀ-BALEAR

És sabut que molts dels col·laboradors del canonge Antoni Maria Alcover en l'ingent tasca del Diccionari foren seminaristes i preveres amb càrrecs a parròquies. Bartomeu Font Cantallops, que havia estat alumne d'Alcover al Seminari almenys durant els dos darrers cursos de teologia, formà part d'aquest grup de col·laboradors amb el número 1.221, amb domicili al carrer de la Gerreria, 4, principal, segons consta en el *Butlletí del Diccionari de la Llengua Catalana*, tom II, 1904-1905, pàgina 15. Per això va participar en el Primer Congrés Internacional de la Llengua Catalana de 1906. Aquesta col·laboració, però, es veié interrompuda per l'afer del pagaré de 750 pessetes que fou reclamat a Font i que motivà un llarg i complicat procés judicial (que més endavant tractarem), en el qual intervingué com a vicari general Mn. Alcover i, certament, amb molta duresa contra Font.

5. ACTIVITAT ESPERANTISTA. CLUB ESPERANTISTA DE PALMA (1907)

L'any 1887, el metge oftalmòleg jueu polonès Llàtzer Zamenhof (1859-1917) havia elaborat les bases de la nova llengua construïda coneguda com esperanto. Ben aviat el seu estudi i la seva divulgació s'estengueren pels cinc continents, i fou Mn. Bartomeu Font Cantallops qui fundà a Palma l'any 1907²¹ el Club Esperantista (Es-

perantista Klubo Palma), i n'esdevingué un avantatjat estudiós i un entusiasta divulgador. Arribà a tenir-ne un notable domini oral i escrit (va fer homilies en aquesta llengua a misses de trobades esperantistes), en posseï una notable biblioteca i posà el nom de Zamenhof a una plaça, després Teruel, i Esperanto a un carrer, encara existent, de la barriada de Son Ferriol, urbanitzada per ell a partir de l'any 1917. La implicació de Font fou intensa fins al punt d'esser el seu propi domicili, al carrer de Terra Santa, la primera seu del Club, i ell, el primer secretari, l'any 1907.²²

A finals del segle XIX ja hi havia hagut contactes des de Mallorca amb centres esperantistes de Madrid, Catalunya, València i Andalusia, i la celebració del Primer Congrés Internacional de la Llengua Catalana a Barcelona, l'any 1906, fou una bona avinentesa per a la intensificació dels contactes amb esperantistes i l'establiment de relacions permanents.

«A Mallorca, uns quants esperantistes s'integraren a la Sociedad Española para la Propagación del Esperanto. Entre els quals, Gabriel Alomar, que fou nomenat cònsol de l'entitat a Palma, de la mateixa manera que havia estat nomenat cònsol per Maó el prevere Josep Juaneda; Bartomeu Font, fundador de l'Esperantista Klubo de Palma; Josep Rosselló, que va formar part del comitè permanent de propaganda i organització de l'entitat espanyola i també s'adheriren a aquella associació espanyola Narcís Bofill, Joan Mascaró i Joan Flaquer.»²³

L'interès per l'esperanto arribà a Mallorca, a més de fer-ho als mons de la cultura i l'eclesiàstic, al món del comerç, de les professions liberals i de la política. Les activitats anaven més enllà de l'activitat esperantista (estudi i divulgació de la llengua, introducció a les institucions educatives, congressos, intercanvis, publicacions diverses, etc.), ja que promovien debats i conferències sobre temàtica cultural, social i política, i també activitats socials i lúdiques, i unien al seu internacionalisme una perspectiva de progrés i de renovació social global que, en ocasions, despertà recels entre els sectors conservadors. En conjunt, constituí un moviment cultural i social de primer ordre, amb un rerefons ètic generalista considerable i amb gran capacitat dinamitzadora, que generà una potent xarxa amb gran quantitat d'associats de totes les classes socials.

A Mallorca s'establiren relacions institucionals²⁴ amb la Cambra de Comerç, Indústria i Navegació de Palma, amb el Foment de Turisme, amb l'Associació per la Cultura de Mallorca, amb la Creu Roja i amb grups propers a la maçoneria, als rotaris i a la teosofia. El moviment esperantista mallorquí pren contacte, també, amb Esquerra Republicana Balear, amb sectors inspirats en l'anarquisme o el socialisme, i, per descomptat, amb el catolicisme. Aquest és el cas, entre d'altres, del prevere Bartomeu Font Cantallops, fundador del Club Esperantista de Palma (un altre motiu per aixecar sospites davant la jerarquia eclesiàstica mallorquina) i del mestre i intel·lectual Josep Rosselló Ordines.

«L'ampliació de l'esperantisme per la geografia mallorquina tindrà quatre fases. La primera fase òbviament la defineix la Klubo (Club Esperantista de Palma) l'any 1907; la segona, el Grupo Esperantista Solleric el 1924; la tercera neix a conseqüència de l'èxit del Congrés d'Esperanto a Palma l'any 1925, en què efectivament apareixen agrupacions a Consell, Binissalem, Capdepera; la quarta el naixement de seccions esperantistes a distintes associacions ciutadanes, 1926 al Cercle Mallorquí, 1928 al Foment del Civisme i 1930 a la Societat Instructiva Bellver.

«Aquestes entitats tindran en principi els mateixos objectius definits per la definició i ús de l'esperanto com a llengua auxiliar internacional, com també la col·laboració amb la resta d'entitats esperantistes de tot el món. Acompanyen a aquell objectiu la lluita de l'establiment d'un món presidit pels valors que conformen la contemporaneïtat i especialment la manera d'entendre la vida que comporta l'esperantisme.»²⁵

Entre altres activitats extraordinàries, cal esmentar el v Congrés Internacional d'Esperanto, celebrat a Barcelona en presència de Llätzer Zamenhof (1909); el XII Congrés de la Federació Catalana d'Esperantistes a Palma; els XI Jocs Florals Internacionals en Llengua Esperanto (1925); el Congrés Esperantista i els Jocs Florals celebrats a Sóller (1927), i el XXI Aniversari del Club Esperantista de Palma a l'Hotel de Cas Català (1928).

A partir del 1936, diversos esperantistes mallorquins, i el moviment esperantista en el seu conjunt, patiren fortament la repressió feixista,²⁶ i a alguns els costà la vida, la presó o l'exili exterior o interior. El mateix Bartomeu Font, durant els deu anys que sobrevisqué (1939-1949, dels 68 als 78 anys d'edat), hagué de convertir en silenci moltes manifestacions i comportaments de divers ordre, que abans havien estat ben explícits i públics, i es dedicà, des de la perspectiva espiritual i material, a la cura i desenvolupament del que havia estat l'empresa més volguda de la seva vida: Son Ferriol.

6. EL PROCÉS JUDICIAL ECLESIASTIC DEL PAGARÉ²⁷

Bartomeu Font patí un procés judicial extremadament llarg (1907-1918),²⁸ duríssim i molt complex, molt poc freqüent en el món eclesiàstic vers un prevere, amb puntuals intervencions de la justícia civil, que tingué conseqüències molt greus per a ell en l'àmbit personal i ministerial, i en el qual fou finalment absolt. Es tracta d'una reclamació per part dels hereus d'un altre prevere del cobrament d'un pagaré de 750

pessetes, que Font no assumeix.²⁹ En síntesi extremadament resumida, aquests són els fets i les circumstàncies:

Primer: Fet que originà el procés

A la mort del rector de Sant Marçal, Mn. Cristòfol Llompart Riusech, a començaments del 1907, es troba un pagaré al seu favor de 750 pessetes, signat per Bartomeu Font i avalat pel seu pare, Bartomeu Font Tomàs. El signatari declara que aquesta quantitat està compensada pels serveis prestats al difunt (la seva demarcació pastoral era pràcticament veïnada de la de Font) i es nega rotundament a pagar.

Segon: Actuacions de la justícia eclesiàstica I

«Els administradors van ignorar els raonaments oferts per Bartomeu Font i juntament amb les autoritats eclesiàstiques de l'època protagonitzen una feroç persecució no només de tipus administratiu i penal sinó que també fou de tipus personal.»³⁰

Són nomenats administradors i executors testamentaris els canonges senyors Maties Company Mas i Josep Miralles Sbert, i el pare Josep Sabatés, superior de la Missió. Fan unes primeres gestions amb Font, aquest segueix amb la mateixes raons i no s'arriba a cap acord.

Tercer: Actuacions de la justícia civil I

Els administradors eclesiàstics presenten una demanda davant la jurisdicció civil argumentant que l'avalador era un laic. El jutge de Primera Instància senyor Tormo decideix dia 6 de març de 1908 a favor de Font, i dona per resolt el conflicte. Aquesta sentència és recorreguda i l'Audiència Territorial dia 25 de febrer de 1909 revoca la primera sentència civil i imposa al demandat les costes dels dos judicis civils, un total de 2.064,13 pessetes. Per impossibilitat de pagar aquesta quantitat, s'embarguen a Font els lloguers de la seva finca del carrer de Terra Santa de Palma i, posteriorment, la finca sencera.³¹ Durant l'any 1910 els administradors eclesiàstics esmentats inicien el procediment per vendre aquesta casa; l'abril de 1911 finalment surt a subhasta i se la queda el mateix pare Josep Sabatés.

Quart: Reacció de Bartomeu Font

Fins ara aquest no havia pres cap iniciativa més que suportar el calvari ocasionat pel maleït pagaré i intentar minimitzar-ne els efectes, acumulant estupor i indignació i manifestant-los a la seva manera (ja feia quatre anys que havia començat aquest dolorós assumpte i no semblava ni que s'hagués d'acabar ni que hagués millorar). No podem oblidar que alguns dels eclesiàstics que hi havien intervingut havien estat professors, protectors o amics seus. Maties Company era el promotor de les Escoles de Sant Josep, on havia treballat Font; Josep Miralles i Antoni M. Alcover, exprofessors del Seminari, i aquest darrer, capdavanter del *Diccionari català-valencià-balear*, amb qui havia col·laborat Font. I part dels magistrats civils eren membres d'associacions catòliques. Això li ocasionà un major patiment, i encara no li havia arribat el pitjor!

Arribats, però, a la pèrdua de la casa pròpia, Font decideix dia 10 de juny de 1911 promoure una demanda davant la jurisdicció civil contra el tribunal eclesiàstic per anul·lar els darrers actes administratius i compensar els perjudicis econòmics rebuts.

Cinquè: Actuació de la justícia eclesiàstica II i desenllaç

En aquest moment el vicari general Mn. Antoni M. Alcover, el fiscal eclesiàstic Joan Garau i el jutge especial, Salvador Galmés convoquen Font per fer-li tornar enrere aquesta demanda, però ell no accepta si abans no hi ha una compensació econòmica. El tribunal eclesiàstic inicia el setembre de 1911 una altra estratègia per influir sobre Font: posar en marxa una investigació sobre la seva vida privada, investigació que no l'afavoreix per les declaracions de clergues i de laics sobre els dubtes que Mn. Cristòfol Llopart li degué res i sobre alguns comportaments seus en el ministeri, si més no, suposadament poc exemplars (res, però, relacionat amb la seva vida privada).

Durant l'octubre de 1911 el papa Pius X publica el Motu Propio *Quantavis Diligentia*, pel qual quedaven excomunicats els clergues que, sense permís dels seus superiors, presentassin una demanda civil contra altres clergues. Això permeté a Mn. Alcover de pressionar Font perquè retiràs la seva demanda contra els administradors de l'herència de Cristòfol Llopart. Font es mantingué en la condició prèvia de rebre una compensació econòmica pels danys que se li havien causat i insistí que tenia l'autorització verbal de part del bisbe per fer-ho. Davant la impossibilitat d'un acord, i assessorat Alcover pel fiscal eclesiàstic Joan Garau, declara com a vicari general el prevere Bartomeu Font Cantallops en curs d'excomunicació i privat de llicències ministerials. Dona la publicitat corresponent a aquesta decisió que priva Font de dir missa i administrar qualsevol sagrament i l'aparta de tot exercici pastoral, amb la

privació de qualsevol font d'ingressos. Font no compleix en la seva integritat aquesta disposició, argumentant que els feligresos li requereixen els serveis pastorals. Fa arribar a Alcover escrits el gener i febrer de l'any 1912, en què li manifesta que ha quedat en una estat de pobresa absoluta i que la justícia l'ha declarat pobre de solemnitat. S'obri un període d'especial vigilància i de denúncies per aquest incompliment, sense que es vegi una sortida a aquesta situació.

El juliol de 1913, el bisbe Pere Joan Campins nomena els preveres Salvador Galmés Sancho, Joan Rotger Niell i Joan Vich Nebot, respectivament, jutge, fiscal i actuari en el procés contra Font.

Aquests, inicialment, acorden una nova estratègia:

«Accentuar el pacte de la fam en la persona de Bartomeu Font, traspassar el problema a la família i fer pressió en el camp de l'ortodòxia canònica, acusant-lo de sospitós d'heretgia i declarant-lo excomunicat vitand. Finalment aplicar tot el rigor dels sants canons fins a arribar a invocar el braç secular, si ho han de menester, per tal que recloguin Font.»³²

Entre les actuacions més notòries d'aquest moment, cal esmentar el fet que Alcover enviàs el vicari des Pla de na Tesa amb un ferrer a tancar l'oratori de Can Cavaller, fet que ocasionà queixes dels feligresos, i que se celebrassin reunions de defensors de Font amb Alcover, que acabassin violentament. Font, finalment, assessorat pel seu defensor, el rector de Felanitx Antoni J. Mora, s'avé a una solució: canviar la seva actitud i col·laborar amb la justícia eclesiàstica, a més de demanar a la Santa Seu l'absolució *ad cautelam* de l'excomunicació. Aquesta és concedida dia 13 d'octubre de 1913 i li és imposada la pràctica de quinze dies d'exercicis espirituals, que compleix en el Seminari Diocesà, i recobra així la seva situació ministerial amb totes les facultats canòniques, que continua exercint a l'oratori de Cas Correu i a llocs provisionals de Son Ferriol.

Sisè: Revisió del procés i actuacions dels pares de Bartomeu Font

A partir del juliol de 1914 Font inicia actuacions per aconseguir la revisió jurídica del procés, sobretot per aconseguir compensacions econòmiques i recuperar la casa del carrer de Terra Santa. No aconsegueix els seus propòsits.

L'any 1916 Bartomeu Font Tomàs, pare del prevere, en nom propi i de la seva esposa, Miquela Cantallops Salvà, interposa una demanda civil contra Maties Company, Salvador Galmés i Antoni M. Alcover, perllongada durant el 1917, que tampoc resulta exitosa.

L'any 1918, Font Cantallops encara envia escrits a Antoni M. Alcover reclamant, sense èxit, compensacions pels perjudicis causats per aquest procés a la seva

persona, ministeri i economia. Fins aquí arriba la informació d'aquest vergonyós procés en la documentació de l'Arxiu Diocesà de Mallorca, que mai s'havia d'haver iniciat ni desenvolupat com es va fer i que mereix una revisió jurídica i moral que restitueixi l'honor al prevere Bartomeu Font Cantallops.³³

7. MN. BARTOMEU FONT I SON FERRIOL (PALMA)

7.1. SON FERRIOL. ELS PRECEDENTS

La possessió de Son Ferriol ja es troba documentada l'any 1713 com una propietat de Joan Ferriol; l'any 1773 de Jaume Ferriol i l'any 1818 del metge Joan Ferriol. És descrita com un conjunt de cases, sínia i safareig, i es diu que té conreu de vinya, cítrics, ametlers, figueres, cereals, lleguminoses i hortalisses, com també ramaderia porquina.³⁴ També apareix al mapa del Cardenal Despuig l'any 1784, entre Son Pruners, Son Pujol i Son Gofis. Aquestes són algunes dades històriques bàsiques per identificar aquesta possessió del Llevant de Palma, situada a uns 6 km, al pla de Sant Jordi, que constituirà l'inici del nucli urbà homònim actual. Els seus límits són: al nord, el camí Vell de Sineu, amb un petit nucli poblacional de finals del segle XIX, sa Creu Vermella; al sud, la carretera de Manacor, amb el nucli poblacional, urbà i de serveis conegut com Can Tunis (fundat per Bartomeu Oliver l'any 1898 en terrenys pertanyents a la possessió de Son Santjoan); a l'est, el camí de Muntanya, que té el seu inici a la possessió de sa Torre de Lluçmajor i arriba fins a Teix, a la Serra de Tramuntana, per a la transhumància dels ramats d'ovelles, i a l'oest, la possessió de Son Ramis.

Cal analitzar l'espai amb el qual es trobarà el prevere Bartomeu Font als voltants del 1900 i on viurà i desenvoluparà la seva tasca pastoral fins al 1949, any de la seva mort, com un subjecte geogràfic i poblacional en un procés radical, encara que lent, de transformació global. I molt més si seguim fins als anys cinquanta i seixanta del segle XX, època que ja no conegué el nostre protagonista. Es passa, en una seixantena d'anys, d'una població dispersa a un nucli concentrat, d'un entorn rural a un entorn urbà, d'unes formes de vida laboral bàsicament agrícoles a un entorn laboral variat i de serveis, d'una majoria social assalariada i modesta a un grup social interclassista.

Bartomeu Font havia viscut des de l'època d'estudis al Seminari, com ja hem esmentat, l'esperit i la pràctica de les Escoles de Sant Josep, fins al punt de tenir-ne una al seu propi domicili al carrer de Terra Santa, quan ja era prevere. En uns moments, finals del segle XIX i principis del segle XX, d'un elevat analfabetisme, deficient escolarització i manca d'infraestructures educatives públiques, i, al mateix temps, d'intensa lluita per mantenir i propagar la fidelitat a les creences religioses, havien sorgit nombroses iniciatives de caire religiós adreçades a l'ensenyament. A part de nombroses ordes i congregacions religioses, eren molts els preveres que exercien o promovien algun tipus d'activitat educativa que, al mateix temps, pretenia millorar l'aspecte cultural de la població i transmetre la doctrina cristiana.

Bartomeu Font unia a aquests principis la seva sensibilitat vers l'acció social i la promoció de la població més desfavorida. Per tant resulta molt comprensible que es preocupàs per aquesta qüestió a la contrada on exercia la seva activitat pastoral, i que reunia unes característiques que exigien actuacions en aquest sentit (població disseminada, manca d'infraestructures educatives, grups socials desfavorits). A la barriada de sa Creu Vermella, ja l'any 1906, hi havia una mestra de la qual tenim poca informació. L'any 1922, iniciat ja el procés d'urbanització, Bartomeu Font va aconseguir que anàs a Son Ferriol una mestra d'escola, Margalida Palou Bibiloni,³⁵ que obrí una escola privada damunt al cafè de Can Llero, després al carrer de Duran i, finalment, a l'actual avinguda del Cid. Malgrat que els programes eren bàsics i els recursos molt elementals, aquesta constituí una interessant iniciativa educativa a Son Ferriol. Segons testimonis directes, el mateix Bartomeu Font, ja en la dècada dels trenta, va fer classe als al·lots que ho necessitaven.

El primer col·legi públic de Son Ferriol fou construït els anys 1924-1925 i inaugurat pel general Primo de Rivera. Encara que fos una iniciativa pública, cal constatar que el corresponent solar de 1.000 m² que s'havia d'entregar a l'Ajuntament per a la seva construcció havia estat previst en la planificació de la urbanització per Font, com veurem més endavant. I el carrer on s'ubicà rebé el nom de carrer Escuela Nacional.

Resulta lògic i coherent connectar totes les iniciatives educatives posteriors que han sorgit en la barriada i que tenen relació amb la parròquia de Sant Antoni Abat (escola parroquial, Col·legi Sant Antoni Abat), o que han estat promogudes per les Religioses Teatines (instal·lades a Son Ferriol l'any 1953), com l'educació infantil i algunes unitats d'educació primària, amb l'inicial esperit del fundador Bartomeu Font, encara que ell no en veié cap a causa de la seva mort l'any 1949, i sense excloure que, si hagués viscut en l'època del gran desenvolupament de la barriada, no n'hauria estat el promotor.

7.3. ACTIVITAT PASTORAL³⁶

Bartomeu Font fou ordenat prevere el desembre de 1898 i morí el juliol de 1949. Aquesta cinquantena d'anys exercí el seu ministeri adscrit a la parròquia de Santa Eulàlia, amb destinació a nuclis d'aquesta en procés de desenvolupament o configuració: sa Gerreria, la Soledat (urbans), i Cas Correu i Son Ferriol (rurals). El seu estil pastoral³⁷ quedà definit pel seu tarannà personal i pel moment històric, i durant un període de temps més extens, uns quaranta anys, es consolidà a Cas Correu i Son Ferriol. En relació amb el seu tarannà personal, cal destacar la bondat natural, la manca d'ambició personal, una gran capacitat de feina i d'iniciativa, el seu comportament espontani, pràctic i anticonvencional, la total integració en la població que servia, una absoluta generositat vers els col·lectius més necessitats (circumstància que condicionà i afeblí la seva pròpia situació econòmica fins a límits extrems), i el seu compromís social (la urbanització de Son Ferriol s'ha d'entendre des d'aquesta perspectiva). Entre els trets més característics, cal esmentar la pastoral sacramental (celebració de la missa, baptisme, confessió i comunió, especialment), la predicació, la catequesi (sempre la va impartir ell), la promoció de la música religiosa, la pietat popular (per exemple, el salpàs –solpàs– i les beneïdes de Sant Antoni), festivitats i celebracions diverses (processó del Corpus i primeres comunions, peregrinacions, etc.), sense oblidar l'atenció religiosa a la bateria militar de So n'Orlandis, especialment per Santa Bàrbara, patrona d'Artilleria. De tot això en trobam innumbrables exemples en temps de Bartomeu Font a Cas Correu i Son Ferriol, que mai arribaren a esser parròquia en temps seu, sinó oratoris (el seu nomenament era d'encarregat d'aquests oratoris, per això les recepcions dels sacraments es registraven a la Soledat, o as Pla de na Tesa).

Quan Font arriba just començat el segle xx es troba petits nuclis de població a sa Creu Vermella, Can Tunis (el nucli més actiu) i Cas Correu, petita possessió amb oratori, altres possessions (entre elles Son Ferriol, en aquell moment encara no urbanitzada), població disseminada i al nord-est el nucli de s'Hostalot. L'oratori de Cas Correu era l'únic lloc de culte existent, petit i insuficient (encara se'n conserva l'edificació). L'any 1916, Font organitza una peregrinació als santuaris de Gràcia (Llucmajor) i Cura (Algaida) amb unes 500 persones de sa Creu Vermella, Can Tunis i Cas Correu (no s'esmenta Son Ferriol, encara inexistent com a nucli de població). Probablement aquesta sigui la seva primera activitat pastoral important documentada.³⁸ L'any 1925 s'autoritza la celebració de la missa a cotxeres de la possessió de Son Ferriol i de Ca n'Oliver (carrer de Duran/Blatera).

Tenint en compte que l'any 1917 s'havia començat l'establiment de la possessió de Son Ferriol, i que s'hi havia iniciat progressivament la construcció de cases, es feia urgent la construcció d'una església o l'ampliació de les autoritzacions d'altres espais de culte. Per una part, dia 4 d'octubre de 1929, el bisbat erigeix un oratori semipúblic, dependent de la parròquia de la Soledat, i propietat de *Don* Pau Cavaller

Pons, com consta en una placa encara existent a la façana (a la mort de Font l'edifici pertanyia al seu fill Guillem Cavaller). Així, Can Cavaller, al carrer de Sant Antoni, núm. 6, fou el primer oratori de la barriada de Son Ferriol. D'aquest oratori se'n cuidava una junta de seglars. Per altra part, Bartomeu Font, després d'haver estat beneficiat en dues ocasions per la loteria, decideix iniciar, assumint-ne les despeses, la construcció d'una església de nova planta a la cantonada del carrer de Sant Joan de la Creu i l'avinguda de Wilson (ara d'El Cid), de la qual únicament pogué fer els fonaments. Havia acabat els doblers per haver-ne deixat sense retorn a feligresos i haver-los dedicat a celebracions i convidades. D'aquesta projectada església no en queda res, ja que, mort Bartomeu Font l'any 1949, els terrenys foren venuts i edificats. Mereix esser recordada, possiblement, la seva darrera actuació pública, la peregrinació al santuari de Gràcia (Llucmajor), que organitzà l'any 1947, dos anys abans de morir, amb gran participació popular.

Després de Font, fou el responsable de l'assistència religiosa a la barriada Mn. Jeroni Petro, rector de la Soledat. Quan l'any 1953 el bisbe Mons. Joan Hervàs crea la parròquia de Son Ferriol amb el nom de Sant Antoni Abat, compleix una disposició de Bartomeu Font, prevista al document-contracte d'establiment de la possessió de Son Ferriol. Hi és destinat com a rector Mn. Bartomeu Miquel, que adquirí amb subscripció popular els terrenys de l'actual edifici parroquial. El substituí Mn. Llorenç Pérez fins al 1955, any de la col·locació de la primera pedra pel bisbe Hervàs i del nomenament pel nou bisbe Mons. Jesús Enciso de Mn. Bartomeu Munar com a nou rector, enviat amb la missió de construir l'església, necessitat urgent per la total insuficiència de l'oratori de Can Cavaller. Es comença l'església, obra de l'arquitecte Josep Oleza Frates, on es traslladen progressivament els serveis religiosos, i s'abandona així l'ús dels oratoris de Cas Correu i de Can Cavaller. Va ser beneïda, juntament amb altres construccions parroquials, l'any 1959. L'any 1961 arriba el nou rector Mn. Albert Casanovas, reformador de l'Església segons les directrius del Concili Vaticà II, dinamitzador de l'activitat parroquial i creador de l'Escola Parroquial. L'any 1968 Mn. Llorenç Miquel, nou responsable eclesial, va iniciar i aconseguir la construcció del Col·legi Sant Antoni Abat, centre d'educació primària i secundària segons la nova legislació educativa, en va escollir el nom i va integrar les unitats escolars que tenien les Religioses Teatines, instal·lades a la barriada l'any 1953. I, finalment, Mn. Guillem Rosselló, nou responsable parroquial, prengué possessió del seu càrrec l'any 1990 i actualment continua gestionant els serveis parroquials d'acord amb el desenvolupament i la modernització de la barriada. A la façana de l'església hi figura una placa amb aquesta inscripció:

El bisbe de Mallorca, Teodor Úbeda Gramage, dia 6 de novembre de l'any 1995, consagrà solemnement aquest temple parroquial celebrant el XL aniversari de la primera pedra. El poble renovat en l'esperit dona glòria a Déu.

7.4. PROJECTE URBANITZADOR

El projecte d'establiment de la possessió de Son Ferriol va constituir per a Bartomeu Font la iniciativa de més envergadura de la seva vida i que més petja seva deixà, amb continuïtat definitiva.

Establir una possessió suposava dividir-la en parts considerablement reduïdes per posar-les a la venda, quasi sempre per continuar-hi activitat agrícola i, excepcionalment, per convertir-les en una zona urbana, amb extensió més petita cada una de les parts i amb intenció de construir-hi una casa i crear un nou nucli de població. Freqüentment la terminologia era ambigua, i s'emprava a la pràctica *establir i parcel·lar* en tots els casos, i *urbanitzar* únicament quan la intenció era de canvi d'ús, d'agrícola a poblacional. El cas nostre es tractava clarament d'un projecte urbanitzador.

El document que constitueix el punt de partida d'aquesta important iniciativa és un contracte privat (encara que es tituli «Escritura de establecimiento de Son Ferriol»³⁹), de tretze pàgines de foli, escrites a màquina, amb un encapçalament i vint-i-un punts, i datat a Palma de Mallorca el dos de gener de mil nou-cents vint. L'encapçalament diu així:

«En la ciudad de Palma de Mallorca, a los dos de enero de mil novecientos veinte, los infrascritos otorgantes Don Jerónimo Pou y Magraner,⁴⁰ en nombre y representación legal de su señora esposa Doña María Ana Bonafé y Orell, propietaria de Son Ferriol, sito en este término, entre los kilómetros cinco y seis, de la carretera de Manacor, de cabida treinta y siete hectáreas y Don Bartolomé Font Cantallops, Presbítero, como empresario o establecedor de Son Ferriol, dicho predio, llevados ambos del espíritu de hacer obra social, habiendo empezado, en enero del año próximo pasado, en virtud de contrato verbal, a establecer en parcelas destinadas a solares para viviendas de la clase proletaria el predio de referencia, hoy formalizan el presente compromiso por escrito, ratificando el verbal del establecimiento de Son Ferriol, bajo las bases, pactos y condiciones, que a continuación se expresan en los números siguientes.»

En el punt 3, es remarca la finalitat de l'empresa i es completa la perspectiva ideològica:

«...lograda la finalidad ulterior, que es la idea de hacer obra social, afianzar la propiedad, haciendo propietarios a los obreros y restar adeptos al socialismo mal entendido, carcoma de la propiedad y cáncer de la sociedad.»

El contracte no és de venda de la possessió de Son Ferriol a Bartomeu Font, sinó d'acord detallat entre els signataris del conjunt de l'operació en relació amb les

condicions de tot el procés fins a arribar a la venda a tercers, a una pesseta per metro quadrat (punt 2) i amb condicions molt favorables als compradors (punts 5 i 9).

En el punt 3 s'estableix l'extensió del projecte i la distribució de beneficis:

«La primera base es la extensión de la propiedad, objeto del establecimiento, que mide treinta y siete hectáreas, que equivalen a trescientos setenta mil metros cuadrados, deducidos ciento treinta mil de ellos, que se destinan a calles, plazas, paseos, Iglesia y Escuela y cuarenta mil metros cuadrados, para gastos y fomento del establecimiento, quedan disponibles, para la venta doscientos mil, que expropiados en parcelas, a razón de una peseta el metro cuadrado importan doscientas mil pesetas, de las cuales descontadas cien mil pesetas para la propiedad del predio de Son Ferriol, según justiprecio del diciembre de 1918, quedan como gananciales cien mil pesetas, que se repartirán por partes iguales o sean cincuenta mil pesetas cada uno.»

En el punt 15, es distribueixen tasques, inclosa la decisió dels noms dels carrers del nou nucli urbà, a càrrec de Bartomeu Font:

«Es incumbencia del Sr. Font el establecer la confección del plano y la presentación del mismo al Excmo. Ayuntamiento, para su aprobación como el sustituir las letras que indican las calles, plazas y paseos con nombres a su libre elección, si bien por indicación del Sr. Pou, el Sr. Font se aviene a dar el nombre de Francia y Wilson a dos de las calles marcadas en dicho plano cuyo autor es don Miguel Peña por encargo del Sr. Font y por deferencia se da al paseo principal el nombre de Jerónimo Pou y a otras dos calles respectivamente los nombres de María Ana Bonafé, propietaria de Son Ferriol, y de Fausto Bonafé, su Sr. Padre y a una plaza el de Margarita Magraner.»

En el punt 16 s'estableix quin serà el nom de la barriada i de l'església: Sant Antoni Abat.

«El suburbio que se forme se llamará San Antonio Abad que será su patrón y al cual irá dedicada la Iglesia y el Sr. Font irá sustituyendo las letras de las calles a medida que vayan formándose, honrando nombres de personas bienhechoras del establecimiento.»

Ressenyats alguns dels punts més significatius del contracte, document que cal tenir ben en compte per comprendre el desenvolupament real de tot el procés urbanitzador, procedeix constatar les passes i els moments que progressivament es varen materialitzar.⁴¹ En primer lloc, cal destacar que fou el mateix Bartomeu Font qui, amb procediments totalment artesanals, va marcar els carrers. El contracte, datat

el gener de 1920, manifesta que existeix un contracte verbal del gener del 1919. Podem pensar que ja abans (1917-1918, ens trobam al primer centenari) Bartomeu Font començà a preparar aquest magne projecte. El model seguit per marcar els carrers fou el d'un campament romà (un eix vertical, *cardo*, de nord a sud, i un eix horitzontal, *via decumana*, d'est a oest, i espais quadrats formant illetes). El ritme fou lent, hi havia arbrat i el terreny era el propi d'una possessió i necessitava preparar. Acabada aquesta etapa inicial, Miquel Peña en fa un plànol que servirà per demanar l'autorització a l'Ajuntament de Palma. A partir dels primers anys vint es comencen a vendre parcel·les –inicialment la demanda era poc intensa–, i a edificar cases d'una sola planta amb corral. Les primeres edificacions sorgiren als carrers pròxims a Can Tunis, sud del nucli tocant la carretera de Manacor; seguiren les pròximes a sa Creu Vella i al camí de Muntanya. Don Bartomeu hi arribà a veure, en vida seva (fins a l'any 1949), una setantena de famílies instal·lades, mentre es dedicava a cercar compradors, a gestionar documentació, a posar noms als carrers, a gestionar les incidències i a consolidar el projecte. Jeroni Pou morí l'any 1922, per tant ben aviat ell es quedà tot sol com a promotor al capdavant de l'empresa, període que durà vint-i-set anys. Font va deixar el seu domicili de Palma i passà a residir a Son Ferriol, concretament al carrer de Sant Antoni (després Blatera), núm. 6, a l'edifici de Can Cavaller, al costat de l'oratori que possibilità el culte durant alguns decennis a la nova localitat. En aquest domicili morí l'any 1949, segons consta en el seu certificat de defunció.

És interessant la primera proposta dels noms dels carrers del punt 15 del contracte d'establiment de Son Ferriol, i l'estudi de la seva evolució.⁴² És una proposta incompleta, que deixa la responsabilitat d'acabar-la a Bartomeu Font, però reveladora de la perspectiva ideològica dels dos signataris del contracte i d'un gran component simbòlic. Efectivament, Jeroni Pou liderava el republicanisme mallorquí i Bartomeu Font era un prevere que simpatitzava amb aquesta ideologia. El nom de Francia honorava el bressol del republicanisme, i el de Thomas W. Wilson⁴³ (actualment avinguda d'El Cid) constituïa un homenatge als valors democràtics. Els noms de Jeroni Pou, María Ana Bonafè, Faust Bonafè i Margarita Magraner (mare de Jeroni Pou) perpetuaven el record de la família dels propietaris de la possessió origen de la barriada. Més endavant, Font posà el nom de Llorenç Frau a un carrer perquè va ser el primer comprador d'una parcel·la; el de plaça Zamenhof, substituït després per Teruel, i carrer Esperanto (encara existent), com a homenatge al creador d'aquesta llengua i als valors d'aquest moviment, i carrer de Sant Antoni en honor del titular de la futura parròquia. Margalida Monlau era la propietària de Son Ramis Vell i Son Ramis Nou, i duc de Rubí i marquès de Tenerife són els dos títols nobiliaris de Valerià Weyler Nicolau,⁴⁴ que donà la seva finca de Son Roca per a activitats educatives. Després de la mort de Bartomeu Font es posà el seu nom a la plaça de la barriada als inicis dels anys seixanta. Aquesta llista de noms⁴⁵ s'ha anat completant, adaptant als temps, a les necessitats i sensibilitats de cada moment, fins a arribar als

nostres dies. Difícilment podia somniar el fundador la realitat actual de Son Ferriol, fruit de la seva iniciativa i dedicació com l'obra més important de la seva vida, i posteriorment resultat del desenvolupament que experimentà a partir de la dècada dels anys seixanta del segle xx.

CONCLUSIONS

En primer lloc, cal ressenyar la nota necrològica completa de Bartomeu Font Cantallops, publicada al *Butlletí Oficial del Bisbat de Mallorca*:⁴⁶

«Crónica Diocesana. Nuestros difuntos. El Rdo. Sr. D. Bartolomé Font Cantallops. El día 3 de julio (1949) falleció el Rdo. Sr. D. Bartolomé Font Cantallops, Pbro. Había nacido en Lluchmayor el 20 de octubre de 1871. Cursados los estudios eclesiásticos, recibió la Ordenación sacerdotal en diciembre de 1898. Prestó los servicios del ministerio sacerdotal en la entonces barriada de La Soledad, hasta que el Sr. Obispo le encargó de una manera definitiva de los suburbios de Son Ferriol y Ca's Correu. Alma caritativa, humilde, abierta siempre a los menesterosos, era altamente estimado por sus gentes. El Señor lo haya acogido en su gloria.»

En segon lloc, cal remarcar els aspectes que més defineixen, en la nostra opinió, la seva vida i obra:

1. Destaca la continuada i extensa pràctica ministerial d'aquest prevere lluchmajorer, des del 1899 (any següent a la seva ordenació) fins al 1949 (any de la seva mort). Constitueix un període de cinquanta anys amb gran dedicació a la seva vocació sacerdotal, adscrit a la parròquia de Santa Eulàlia de Palma, únicament com a encarregat d'oratoris. Aquest és l'eix i el sentit de la seva vida.
2. En tot moment la seva opció prioritària foren les persones més necessitades i els col·lectius més desfavorits. La seva total disponibilitat i la seva entrega extremadament generosa als seus feligresos fou permanent. Concretà la seva tasca a les barriades de sa Gerreria, la Soledat, Cas Correu i Son Ferriol, entorns sociològicament febles i en procés d'evolució, configuració i consolidació.
3. Sense poder ésser definit com a intel·lectual, demostrà moltes inquietuds en aquest àmbit com la dedicació a l'ensenyament, la col·laboració en les tasques del *Diccionari català-valencià-balear* de Mn. Antoni M. Alcover, i,

sobretot, la seva dedicació al moviment esperantista amb la fundació, l'any 1907, del Esperantista Klubo de Palma, i la promoció i l'organització de moltes activitats en l'entorn esperantista que li facilitaren una intensa relació amb el món de la cultura.

4. El desproporcionat i injust procés eclesiàstic contra ell per la reclamació de la liquidació d'un pagaré de 750 pessetes, que durà des de 1907 fins a 1918, li causà gravíssims perjudicis de tot ordre, fins i tot l'excomunió. En sortí finalment absolt i, malgrat la duríssima experiència tenguda, amb voluntat de continuar el seu ministeri sacerdotal fins a la mort.
5. La urbanització de Son Ferriol és la seva obra magna, a la qual dedicà moltes il·lusions, esforços i temps (1917-1949), empès per la motivació pastoral-social i per la seva ideologia propera al republicanisme. Aquesta barriada el valora molt positivament, el reconeix com a fundador i li dedica la plaça principal.
6. El seu tarannà personal, lluny de tot convencionalisme formalista i sovint polèmic però sempre molt proper al poble, s'ha de considerar com un element present i acompanyador de la seva obra (freqüentment a tall d'anècdota), però mai com un demèrit fonamental.
7. Per tot això, i a partir de la valoració laudatòria que del prevere Bartomeu Font Cantallops en fa la seva nota necrològica al *Butlletí Oficial del Bisbat de Mallorca*, i d'un estudi rigorós que permet la perspectiva històrica, procedeix una revisió i una reivindicació de la seva vida i de la seva obra. Amb molt d'encert, Son Ferriol es prepara per celebrar el primer centenari de la seva fundació (1917-2017) i per honorar i divulgar la figura del seu fundador, el prevere llucmajorer Mn. Bartomeu Font Cantallops.

- 1 Margais, X. *El moviment esperantista a Mallorca:1898-1938*. Documenta Balear, Palma, 2002. Margais, X. «L'actuació de Mn. Antoni M. Alcover en el procés al prevere Bartomeu Font Cantallops» a Guiscafrè, J. i Picornell, A. *Actes del Congrés Internacional Antoni M. Alcover*. Publicacions de l'Abadia de Montserrat, 2003. (319-342).
- 2 Sans, J. i Llabrés, J. *Son Ferriol, es nostre poble. 100 anys de Can Tunis*. Govern Balear. Associació d'Agricultors i Ramaders Part Forana de Mallorca. Palma, 1998.
- 3 Mascaró Pasarius, J. *Corpus de toponímia de Mallorca*. Palma, 1952-1962. Valero, G. *Els noms de Fora Porta de la Ciutat de Mallorca*. Ajuntament de Palma, 2008. Bibiloni, G. *Els carrers de Palma: toponímia i patrimoni de la Ciutat*. Edició de l'autor, Palma, 2012.
- 4 Volem agrair les informacions i els suggeriments de Xavier Margais, Jordi Llabrés, Gaspar Valero, Miquel Pocoví, Pere Fullana, Nicolau Dols, Sebastià Serra, Mn. Pere Fiol, Mn. Guillem Rosselló, Mn. Llorenç Miquel, Mn. Miquel Company, i de l'entorn familiar dels Font de Lluçmajor.
- 5 «De la pagesia nostrada», presentació per al Tom iv d'*Els nostres arts i oficis d'antany*, de Llabrés, J. i Vallespir, J. Editorial de la Porciúncula, Palma, 1983.
- 6 Font Obrador, B. *Historia de Lluçmajor*. Vol. VII, p. 203.
- 7 Onzè comte d'Aiamans, Marià Gual i de Togores (1862-1933).
- 8 Bauçà Ochogavia, M. «Els plans d'estudi del seminari de Mallorca en el segle XIX». Comunicació, núm. 17, 15-24. Palma, 1981. Fiol, P. Seminari de Mallorca, 1891-1898. *Lluc* núm. 756-757. (maig-agost), 1990, p. 67-70.
- 9 Llibre de matrícula del Seminari.
- 10 Título patrimonial de Bartolomé Font Cantallops (1896). Arxiu Diocesà de Mallorca.
- 11 Vidal Ollers, J. *La Soledad. i Centenario del templo parroquial*. Imprenta Covas, Palma, 1985.

- 12 Fiol, P. «Evolució de la xarxa parroquial de la Diòcesi de Mallorca». *Comunicació* núm. 128, 2012, p. 7-25.
- 13 Margais, X. *Op. cit.* 257.
- 14 Margais, X. *Op. cit.* 257.
- 15 Concretament, a Paseo del Reposo, 15, esquerra, on consta Familia Fe, sense cap altre nom.
- 16 Any 1949, 328.
- 17 Fullana, P. *El moviment catòlic a Mallorca (1875-1912)*. Publicacions de l'Abadia de Monserrat, 1994, p. 273.
- 18 Fou bisbe de Menorca i de Mallorca. Inicià el recull d'obres d'art que esdevindria el Museu Diocesà de Mallorca, patrocinà la creació de la Societat Arqueològica Lul·liana, promogué els Cercles d'Obrers Catòlics i l'Associació de Sant Josep. Presidí la coronació de la Mare de Déu de Lluc l'any 1884.
- 19 Margais, X. *Op. cit.* 256.
- 20 Col·lectiu Teranyines: *Josep Rosselló Ordines (1882-1966): pedagogia innovadora, curiositat científica, creació artística*. Documenta Balear. Palma, 2002.
- 21 El llibre de Xavier Margais, *El moviment esperantista de Mallorca*, Documenta Balear, Palma, 2002, tracta de forma exhaustiva tota la temàtica esperantista i conté molta informació sobre el prevere Bartomeu Font Cantallops. El present treball li és en gran mesura deutor.
- 22 Els altres membres eren: Josep Arís García (president), Emili Lladó (vicepresident) Bernat Rebassa Boyeras (vicesecretari), Gabriel Alomar Ferragut (tresorer), Josep Rosselló Ordinas (bibliotecari), i Josep Auba Bujosa, Francesc Pons Nadal i Josep Moyà Salvà (vocals). Es té constància de totes les juntes directives fins a l'any 1936. De l'any 1908 al 1912 Font en fou vocal i l'any 1926 en fou vicepresident.
- 23 Margais, X. *Op. cit.*, 39.
- 24 Margais, X. *Op. cit.*, 75-84.

- 25 Margais, X. *Op. cit.*, 89.
- 26 Margais, X. *Op. cit.*, 239-244.
- 27 Margais, X. *Op. cit.* 217-135. N'hem seguit el relat.
- 28 Causa criminal contra Font Cantallops. 1911. Arxiu Diocesà de Mallorca, 18.18.1. *Los albaceas de Cristóbal Llopart Riusech, Pbro., rector de Marratxí denuncian a Bartolomé Font Cantallops, Pbro. de Lluchmayor, residente en Can Tunis, por no pagar las deudas contraidas y haberlo demandado ante el tribunal civil. 6 julio 1911.* 266 folis, 31x22cm., manuscrit, amb inclusió de nombrosos documents de mida diversa, de lectura i interpretació no fàcil.
- 29 Margais, X. *Op. cit.*, 217.
- 30 Margais, X. *Op. cit.*, 218.
- 31 Es tractava d'una casa gran al carrer de Terra Santa, 9-11, amb sortida al carrer de la Samaritana de Palma, que havia rebut Bartomeu Font dels seus pares com a dot sacerdotal. Acol·lia una trentena d'obrers en règim de lloguer, una escola de Sant Josep, una escola pròpia de Font, el local de l'Orfeó Mallorquí on s'iniciaren les activitats esperantistes, un local llogat a una societat farmacèutica i a la part superior el seu propi habitatge.
- 32 Margais, X. *Op. cit.* 224.
- 33 Els anys 1919 i 1921 Font encara escriu a Alcover dues cartes amb fortíssimes recriminacions pel seu comportament injust vers ell al llarg del procés.
- 34 Mascaró Pasarius, J. *Op. cit.*; Valero, G. *Op. cit.*; Llabrés, J. i Sans, J. *Op. cit.*
- 35 Llabrés, J. i Sans, J. *Op. cit.* 111.
- 36 Hem aprofitat dades del llibre de Sans, J. i Llabrés, J.: *Son Ferriol, es nostre poble. 100 anys de Can Tunis*. També les informacions orals de Miquel Pocoví Juan, que fou escolà i amic de Mn. Bartomeu Font els darrers anys que visqué, quan ell tenia entre sis i onze anys. Ha escrit els seus records al full parroquial de Son Ferriol.

- 37 La següent glosa facilitada per Miquel Pocoví, original del glosador local Mateu *Galania*, dibuixa la percepció popular d'aquest estil. Diu així:
 «Lo nostro bon rector
 n'és molt apreciat
 perquè mos fa abreviat
 amb sa Missa i es sermó.
 I per aquesta mateixa raó
 té es penitents contentets
 perquè les fa baretet
 la santa Confessió.»
- 38 *Heraldo de Lluchmajor*, 20 de maig de 1916. Com a bon llucmajorer Bartomeu Font era molt devot de la Mare de Déu de Gràcia, santuari que es troba a l'únic indret del puig de Randa que pertany al terme municipal de Llucmajor. Durant la seva vida organitzà algunes peregrinacions a aquest santuari.
- 39 Hem disposat, per cortesia de Xavier Margais, d'una fotocòpia de l'original, que anteriorment estava dipositat a l'arxiu de la parròquia de Sant Antoni Abat de Son Ferriol. En realitat es tracta d'un contracte privat.
- 40 Jeroni Pou Magraner (1854-1922), advocat i polític mallorquí del Partit Republicà Democràtic Federal, regidor de l'Ajuntament de Palma (1897 i 1901) i diputat provincial (1911). Formà part de la conjunció republicana-socialista (1910-1912). Després fundà el Partit Reformista i es va unir al Bloc Assembleista (1917-1918). Té un carrer dedicat a l'Eixample de Palma.
- 41 Llabrés, J. i Sans, J. *Op. cit.* 67 i següents.
- 42 Vegeu: Mascaró Pasarius, J. *Op. cit.*; Valero, G. *Op. cit.*; Bibiloni, G. *Op. cit.*
- 43 Thomas Woodrow Wilson (1856-1924), membre del Partit Demòcrata, president dels Estats Units (1912-1920) i Premi Nobel de la Pau (1919).
- 44 Valerià Weyler Nicolau (1838-1930), militar i polític mallorquí, amb càrrecs molt importants dins ambdues carreres. Té una plaça dedicada a Palma.
- 45 L'estudi complet i l'evolució de la toponímia urbana de Son Ferriol es pot trobar a: Mascaró Pasarius, J. *Op. cit.*; Llabrés, J. i Sans, J. *Op. cit.*; Valero, G. *Op. cit.*, Bibiloni, G. *Op. cit.*
- 46 Any 1949, 328.

LLUCMAJOR SOTA LA SEGONA REPÚBLICA: DE LES REFORMES A LA CRISPACIÓ SOCIAL

MARGARITA RUBÍ FERRER

L'arribada de la Segona República suposà un canvi polític clau arreu del país, i les noves autoritats s'esforçaren a crear un clima on fos possible desenvolupar una legislació que havia de permetre posar en funcionament un sistema democràtic. De bon principi el govern provisional començà a prendre mesures que apuntaven en aquesta direcció. La convocatòria d'eleccions a Corts Constituents per al mes de juny de 1931 confirmaven aquesta actitud.

El nou règim seria un sistema plenament democràtic amb totes les garanties, i així quedaria reflectit en la Constitució i en la posterior legislació. L'anàlisi de la Segona República s'ha d'entendre com un procés històric d'intent de posar en funcionament una democràcia, i no com un sistema fallit des del seu començament, que necessàriament acabaria conduint al desencadenament de l'alçament militar, el fracàs del qual portà a la Guerra Civil. La República va haver de fer front a pressions constants, al descontentament d'uns que veien en el nou sistema polític el camí per dur a terme la revolució i a unes elits que desconfiaven de les noves polítiques en veure minvats els seus beneficis, però sobretot al control que exercien socialment i finalment a l'aparició de noves opcions polítiques com Falange, que s'encarregaren de provocar tensions i aldarulls que tensaren molt la situació, sobretot els darrers mesos previs a l'alçament. D'altra banda el context internacional d'entreguerres en el qual neix el nou sistema tampoc no fou gaire favorable. Per això defensam la idea de presentar la Segona República com un procés amb entitat pròpia.

Aquest article pretén aproximar-se als esdeveniments polítics i socials que tingueren lloc a Lluçmajor durant el període republicà. L'estudi dels fets ocorreguts en l'àmbit local ha de ser emmarcat dins el context general perquè ens ajudi a comprendre d'una forma més clara els processos històrics.

ELECCIONS MUNICIPALS I PROCLAMACIÓ: UN AMBIENT FESTIU

Les eleccions municipals del 12 d'abril de 1931 donaren a Mallorca la victòria a les opcions dretanes, amb una majoria del Partit Liberal (liderat per Joan March), que va obtenir 179 regidors. El va seguir el Centre Constitucional (conservadors més regionalistes), que n'obtingué 125, i finalment els liberals albistes, que n'aconseguien 57. D'altra banda els resultats dels antimonàrquics foren de 66 regidors els republicans i 23 els socialistes. Els regidors proclamats per l'article 29 de la llei electoral també varen afavorir les llistes monàrquiques.¹

Els resultats de les opcions d'esquerra es concentraven sobretot a Palma i en alguns pobles, entre els quals destaquen Manacor i Lluçmajor.

A Lluçmajor, malgrat els bons resultats de les opcions antimonàrquiques, les eleccions municipals d'abril del 1931 foren favorables a les candidatures dinàstiques, amb un total d'11 regidors monàrquics i 6 de socialistes i republicans. Aleshores, Lluçmajor es dividia en tres districtes electorals dividits en seccions. El primer districte triava 6 regidors i tenia 1.014 electors, el segon també triava 6 regidors i tenia 1.085 electors, i el tercer tenia 888 electors i triava 5 regidors. Dels 11 regidors monàrquics, 6 eren liberals albistes, 5 conservadors regionalistes i dels 6 del Front Únic Antimonàrquic, 3 de republicans i 3 socialistes. A les eleccions a Corts Constituents celebrades el 28 de juny els resultats llucmajorers foren favorables a la conjunció republicana socialista, amb un 61,24 % dels vots.²

La proclamació de la República es feu efectiva el mateix horabaixa del 14 d'abril, en un ambient festiu. Alguns sabaters i obrers proclamaven la República passejant pels carrers i per les fàbriques locals, els principals dirigents socialistes i republicans pujaren a la balconada de la casa de la vila i hi instal·laren les seves banderes, davant l'expectació de la gent del carrer.³ El dia 15 el nou batle Bartomeu Sastre Garau va prendre possessió del càrrec en presència del fins aleshores batle F. Aulet i el secretari municipal, que n'aixecà acta.

La coalició republicana socialista es feu càrrec del govern municipal amb Bartomeu Sastre al capdavant com a batle, i el tinent de batle fou Miquel Monserrat Parets, del partit socialista. Ambdós foren els artífex de les reformes dutes a terme al municipi. Pel que fa al batle Bartomeu Sastre Garau, formà part d'Acció Republicana primer i d'Esquerra Republicana Balear⁴ després, que també presidí. En el cas de Miquel Montserrat Parets cal remarcar que tenia un destacat paper dins el món obrerista i cooperativista llucmajorer, amb una llarga trajectòria dins el socialisme local.

Dels primers mesos del nou règim no en tenim gaire informació. El quadern d'actes municipals té un buit temporal perquè es tanca el mateix dia 15 d'abril del 1931. La següent acta de què disposam és del setembre de 1931.

D'aquests primers moments de la República hem de destacar les eleccions a Corts Constituents del juny de 1931, on les opcions republicanes i socialistes varen obtenir molt bons resultats, com ja hem comentat abans. El nou consistori va iniciar la seva tasca política i va donar solució als problemes diaris de la vila. Trobam referències a la jornada laboral de vuit hores, a la manca de places escolars, s'inicia la cerca d'un solar per a la construcció de la nova escola, referències als pressupostos de 1932, entre d'altres.

Així doncs, el mateix 15 d'abril del 1931 s'engegava una nova manera d'entendre la política. Cal recordar que des de principis de segle els canvis socials i econòmics havien estat molts, el municipi tenia una important i creixent indústria de la sabata, l'origen de la qual es remunta als inicis del segle XIX, un important associacionisme que anava des de les opcions republicanes i socialistes passant per l'obrerisme catòlic, l'existència de publicacions locals, la preocupació existent per l'educació i per les millores sanitàries, la parcel·lació de les grans finques, la remodelació urbana amb la construcció de nous i moderns edificis i noves formes d'oci i esbarjo. Però tots aquests canvis no tenien traducció política. El sistema de cacics que exercia un ferotge control sobre la societat dificultava els canvis polítics. Fou llavors, el 1931, quan per primer cop s'obria l'oportunitat d'intentar canviar les coses d'una forma democràtica i participativa i on els sectors tradicionalment exclosos de la política entraven en escena.

S'INICIEN LES REFORMES

Des d'un principi el nou consistori municipal va iniciar un seguit de reformes on els pilars de la República quedaven reflectits: la importància de l'educació, les millores socials i sanitàries i una societat cada cop més laica i amb més justícia social.

Un dels puntals claus de les reformes municipals fou la construcció d'una nova escola per resoldre la manca d'espai existent. Fins aleshores, l'escola pública estava dividida en seccions, quatre concretament, repartides en diferents cases del municipi. L'ajuntament es feia càrrec de les despeses dels locals, que en alguns casos no es trobaven en les condicions més idònies. El projecte de construcció de la nova escola toparà amb tota classe d'obstacles, que varen alentir la seva execució.⁵ L'estiu de 1931 s'inicien les tasques de recerca d'un solar i el mes de setembre s'inicia el procés de concurs per a la seva adquisició. Es va constituir una mesa, de la qual es va encarregar Miquel Monserrat. En els mesos següents es trià el solar i es nomenà una comissió que n'havia d'organitzar l'adquisició definitiva. El solar elegit fou el de la ronda de Ponent, a proposta del regidor del Partit Liberal Bartomeu Contestí. L'adquisició dels solars fou molt complexa a causa dels preus establerts pels propietaris. La manca d'acords va fer que fossin expropiats diversos solars de forma forçosa, amb el preu establert pel Govern Civil.

La proposta era construir una escola de vint seccions a llarg termini, amb una implantació immediata de dotze, i la resta s'anirien construint en funció de les necessitats. Per triar el projecte es duria a terme un concurs entre arquitectes mallorquins. El projecte seleccionat fou el de Guillem Forteza.⁶ El consistori va topar amb tot un seguit de problemes financers perquè les subvencions estatals arribaven amb molt de retard i no es podia fer front als pagaments de les obres. El mes de juliol de 1932 s'acordà fer un préstec municipal per sufragar les despeses del Grupo Escolar i de l'ampliació dels carrers a la zona nord entre els carrers de Gràcia i Major (carrer lletra H). La sessió plenària va decidir fer un emprèstit per valor de 500.000 pessetes i es varen emetre mil obligacions al portador de 500 pessetes, amortitzables en un període de vint anys amb un interès del 6 % anual. Com a garantia del préstec hi havia els lloguers i els valors dels solars de la lletra H i la collita d'ametles, a més de qualsevol altre ingrés obtingut. Aquesta iniciativa va tenir molt bona acollida i fou reafirmada pel poble en un referèndum que se celebrà el mes de setembre.⁷ El canvi de consistori, fruit dels Fets d'Octubre del 1934 i de la manca de pressupost, en varen alentir l'execució. Fou amb el retorn, el febrer de 1936, de Bartomeu Sastre a la batlia que es varen reprendre de nou les obres. El mateix juny de 1936 el batle adreçava una carta al ministre d'Instrucció Pública i Belles Arts en què sol·licitava el pagament de la subvenció concedida a l'Ajuntament i que no s'havia executat.⁸ Els tràgics esdeveniments de l'estiu de 1936 varen acabar amb el gran somni de l'ajuntament republicà.

La preocupació per l'ensenyament no va anar sols lligada a la construcció de l'escola nova. Hi va haver, de forma constant, un interès per les escoles existents al municipi, per dotar-les del material necessari, atendre les necessitats dels mestres i aplicar la nova legislació republicana a l'educació. El mes d'octubre de 1931, a causa de la manca de places escolars, s'acordà que el batle sol·licitaria una escola de nins i que l'Ajuntament proporcionaria allotjament al mestre. El mes de desembre del mateix any el Patronat de Missions Pedagògiques va autoritzar la creació d'una biblioteca a l'escola de D. Miquel Mòjer, i l'Ajuntament es plantejà dotar-la amb un local. Aquesta decisió quedà en mans de la Comissió de Cultura, i el mes de novembre de 1932 es dotà de mobiliari per col·locar els llibres enviats per les Missions Pedagògiques, a petició del regidor Miquel Montserrat. La compra de llibres i la dotació de material i habitatge per als mestres serà un tema recurrent a l'ajuntament també durant el mandat de Miquel Carbonell, a partir del 1933, després de la destitució del consistori fruit de les mesures preses després de la revolució del mes d'octubre de 1934. El projecte de l'escola també es va continuar durant aquest període però va perdre importància, va deixar de ser objectiu prioritari.

El mes de juny de 1933 l'Ajuntament va designar, tal com marcava la llei, una comissió que havia de col·laborar en la substitució de l'ensenyament primari que estava en mans de les congregacions religioses i que la nova normativa republicana anul·lava per un ensenyament laic. Per contraposició apareix el mateix any una

associació de caire catòlic amb l'objectiu de vetlar pel manteniment de les escoles catòliques. El 1936 es va fer complir la normativa legal sobre laïcització de l'ensenyament i es varen tancar escoles religioses arreu de l'illa, fet que va provocar fortes protestes dels sectors catòlics de la societat.⁹ El 26 de maig de 1936 l'Ajuntament tornà a abordar aquest tema. El regidor Miquel Monserrat es refereix al fet que molts de municipis ja han aplicat la llei i insisteix que és obligació del consistori dur-la a terme. El batle Bartomeu Sastre respon que s'ha de garantir plaça a tots els nins i de seguida que Inspecció Educativa autoritzi la concessió de les set escoles (seccions) es durà a terme l'execució de la normativa.

Una altra preocupació constant de la batlia, relacionada també amb l'educació, fou la concessió de subvencions a les colònies escolars organitzades pel Museu Pedagògic Provincial.¹⁰ El mes d'abril de 1934 es va fer una proposta per augmentar la subvenció que es concedia fins aleshores a causa de l'augment de les escoles nacionals. També es va parlar de la possibilitat de dur a terme un intercanvi amb Madrid arran d'una invitació de l'Ajuntament de Palma, que no podia cobrir totes les places ofertes. Finalment, la proposta de l'intercanvi fou desestimada per manca de pressupost, però s'aconseguí enviar més nins a les colònies del Museu Pedagògic Provincial.

Deixant de banda l'educació, cal referir-nos al canvi dels noms dels carrers, ja que el nomenclàtor nou tenia res a veure amb el moment històric que s'estava vivint. Es varen triar noms de personalitats rellevants, moltes d'elles vinculades al republicanisme i al moviment obrer. Així, es canviaven els noms que no tenien connotacions històriques tals com: Bons Aires, Born, Príncep, Punta, Nou, Bandera i Purgatori per García Hernández, Fermín Galán, Emilio Castelar, Francisco Ferrer, Nicolás Salmerón, Estanislao Figueres i Carlos Marsé, respectivament. El mes d'abril de 1932 es va produir una polèmica en el ple municipal pel canvi de nom de la *Plaza Mayor* i el carrer del *Rey Jaime* pels de *Plaza República* i *Pablo Iglesias* respectivament. Alguns regidors opinaven que no s'havia de canviar el de *Rey Jaime*. Els regidors republicans i socialistes trobaven que aquest nom era ambigu i no es referia a ningú en concret. El canvi fou finalment aprovat. Fins i tot els propietaris de les cases varen sol·licitar que no es fes el canvi.

També fou de vital importància la secularització de la societat. Tal volta el cas del cementiri sigui el més clarificador però no l'únic. La primera proposta arribà de Miquel Monserrat Parets al desembre de 1931, però fou al 1932 quan es canvià la placa del cementiri per una altra amb la inscripció «Cementerio Municipal» i, tal com determinaven les lleis republicanes, varen desaparèixer les separacions entre cementiri civil i confessional. Es va fer un acte institucional amb la participació de les autoritats municipals. Es varen convidar les associacions i el poble en general i hi va assistir la banda de música. Cal destacar també que s'hi varen fer obres de millora.

Per altra banda, la secularització també va estar relacionada amb les festes i les celebracions, en què es varen introduir actes festius sense connotacions de caire religiós, tals com: la festa de Cap d'Any, la commemoració de la República, la Fes-

ta del Llibre o la festa de l'1 de Maig (organitzada per les associacions obreres). El 1931 es va celebrar per primera vegada la festa de Cap d'Any, esdeveniment que fou aprovat per unanimitat del consistori. El dia 1 de gener la banda de música oferiria un concert a la plaça seguit d'una salutació del batle des del balcó de l'Ajuntament dirigida als ciutadans i en nom del consistori. Finalment hi hauria un *lunch* a la sala de plens, al qual hi assistirien les autoritats i els presidents de les societats llucmajoreres inscrites legalment. La commemoració dels aniversaris de la República es feia amb celebracions i actes a la plaça de la vila. En el segon aniversari també s'havia de col·locar la primera pedra de la nova escola, que, finalment, es va haver de posposar a causa de la pluja. Es va col·locar en un dels solars que s'havien d'expropiar per a la construcció. Una altra festa celebrada durant tot el període fou el Dia del Llibre, que servia per fomentar encara més la cultura. Era de celebració obligada a les escoles nacionals –els ajuntaments estaven obligats per llei a fomentar els llibres. L'Ajuntament feia donacions de llibres d'interès per participar en la celebració i anà augmentant el pressupost el 1934 (passà de 300 a 400 pessetes respectivament).

Cal destacar també la participació i la inquietud per esdeveniments institucionals que quedaven fora de la política municipal. Es nota una preocupació constant per temes de política general. Cal destacar la condemna feta per l'Ajuntament el dia 11 d'agost de 1931 a l'intent de cop militar duit a terme pel general Sanjurjo contra el govern de la República, per la qual cosa s'acorda fer arribar uns telegrams al govern per condemnar els fets. D'altra banda, hem de fer referència al projecte de l'Estatut. Una comissió representada pel batle Bartomeu Sastre i el tinent de batle Miquel Monserrat Parets va assistir a la presentació de l'Estatut d'Autonomia català el mes de setembre de 1932. Hi acudiren juntament amb altres batles i autoritats de l'illa. En la sessió plenària del 29 de setembre de 1932 es va llegir una comunicació de la comissió gestora de la Diputació Provincial per convocar una assemblea de representants i elaborar una ponència per redactar una proposta d'estatut d'autonomia, i es va convidar l'Ajuntament a participar-hi. El tema fou reprès en la següent sessió i varen acordar *no assistir a la assemblea si se convoca y manifesta al Excelentísimo Sr Presidente de la Comisión Gestora de la Diputación Provincial, en contestación a su invitación, que el Ayuntamiento estima que antes de formarse el Estatuto debe de crearse el estado de opinión general favorable a la autonomía y que anhele el Estatuto de la Región*.¹¹

El dia 31 de març de 1932, el president de la República visita Mallorca i una comissió de l'Ajuntament assisteix a la seva recepció. Dues joves foren elegides per lliurar un ram al president, juntament amb altres comissions municipals.

Una altra de les preocupacions del consistori republicà fou millorar la situació dels treballadors. Hi haurà peticions perquè els empleats municipals tinguin la jornada de vuit hores. També s'aprova una retribució perquè els presidents i els adjunts de les meses electorals cobrin un sou. En paraules del batle, *todo trabajo debe ser retribuido, más cuando se trata de obreros que deben faltar a sus labores para cumplir con la ley electoral acudiendo a las mesas*.¹²

En les actes municipals també hi trobam referències a personatges il·lustres i polítics destacats, fins i tot a personatges internacionals, per fer-los algun tipus de reconeixement. Així, el dia 22 d'octubre de 1931 es farà constar el sentiment per la mort d'Edison. L'abril de 1932 s'acorda col·laborar amb 25 pessetes en la construcció d'un monument a Jaca a Fermín Galán i García Hernández. També es va felicitar Manuel Azaña quan va ser nomenat president de la República.

D'altra banda caldria referir-nos a les millores sanitàries. Una mesura que podem també relacionar amb les polítiques secularitzadores fou la supressió de les subvencions a les monges de la Caritat per a l'hospici hospital regentat per la congregació, que responia a la voluntat d'organitzar una casa de socors. Es farà una proposta per llogar una casa al carrer de Sant Miquel per muntar la casa de socors on s'havien d'instal·lar els dos metges titulars per donar els serveis sanitaris necessaris. Una part del consistori es va oposar a la proposta, ja que consideraven molt elevat el preu del lloguer d'aquesta propietat. En les argumentacions utilitzades pels regidors oposats es denota un cert rebuig al fet de llevar les subvencions a la congregació de monges i es varen oposar així a les polítiques secularitzadores del govern municipal. Davant la negativa del consistori es va generar una protesta contra la resolució, negativa duita a terme per les societats obreres i les agrupacions polítiques.

Així mateix es van crear noves places de metge, farmacèutic i altre personal sanitari, i es varen organitzar els districtes per assignar metge als ciutadans de forma organitzada. Es varen prendre mesures higièniques per millorar la imatge de la vila, es va construir un bany al mercat, es va recordar la prohibició de tirar aigües brutes al carrer... Cal destacar també la prohibició de tenir animals dins el nucli urbà.

Finalment podem fer referència a l'ampliació de carrers amb l'expropiació i l'esbucament de cases per millorar el plànol urbà del municipi. En el primer terç de segle xx moltes ciutats i pobles varen dur a terme reformes urbanes per millorar el traçat de la ciutat repensant l'espai i adaptant-lo a les noves necessitats urbanes. A Lluçmajor ja s'havien fet reformes importants en el primer terç del segle xx, com l'ampliació de la plaça o el passeig de Jaume III, que conduïa cap a l'estació de tren, i la construcció del mercat municipal (peixateria), entre d'altres. Però encara quedava molta tasca a fer. L'expropiació de cases per eixamplar i comunicar carrers fou constant. Per posar un exemple, l'expropiació de cases entre el carrer Major i el de Gràcia fou un dels importants projectes urbanístics del moment. Part del material dels enderrocaments era reutilitzat per fer altres reformes o millores d'espais. Aquestes millores anaven lligades a una voluntat modernitzadora, en què les activitats econòmiques deixaven de ser sols agràries, amb un important nombre de tallers i fàbriques de calçat, algunes destil·leries i uns quants hotels per allotjar comerciants, entre d'altres. Hem de referir-nos també als nous espais de sociabilitat: teatres, cinemes, barberies, tavernes i cafès, que feien de Lluçmajor un poble dinàmic, actiu i participatiu, que trobaria en el nou sistema republicà el moment més àlgid.

ELECCIONS GENERALS, CANVI DE GOVERN, REVOLUCIÓ D'OCTUBRE I DESTITUCIÓ DEL CONSISTORI

Les eleccions generals del novembre 1933¹³ varen suposar un canvi de govern a escala estatal. Varen formar govern els radicals de Lerroux amb el suport de la CEDA, que havia estat la llista més votada. Els resultats a les Illes també foren favorables a la coalició de centre dreta, que va aconseguir els cinc diputats que presentava a la primera volta electoral i els dos dels lerrouxistes a la segona volta varen deixar fora els candidats d'esquerra. La victòria de la coalició de centre es repetí a Lluçmajor.

Aquest canvi d'entrada no va afectar gaire la vida municipal, ja que l'Ajuntament va continuar amb les reformes sense descuidar les notícies que anaven arribant.

Els canvis es produiran just després de la Revolució d'Octubre de 1934. L'entrada en el govern de tres ministres de la CEDA va ser entesa per les opcions d'esquerra com el lliurament de la República a l'extrema dreta. Es va convocar una vaga general com a protesta davant aquests fets, que el govern de forma ràpida va situar fora de la llei. Els dies 5 i 6 d'octubre s'inicià la revolució, amb la convocatòria de vaga general revolucionària que es va estendre per bona part del país, amb especial força a Astúries i la proclamació a Catalunya pel president Lluís Company de l'Estat Català dins la República Federal Espanyola, respectivament. Ambdues revoltes foren durament sufocades per l'actuació militar. S'havia declarat l'estat de guerra a tot el país. La repressió duita a terme a Astúries fou duríssima, amb detencions arbitràries, afusellaments i assassinats a sang freda. Molts dels líders polítics i sindicals d'esquerra foren detinguts i empresonats.¹⁴

És sabut que la Revolució d'Octubre de 1934 no va tenir gaire ressò a Mallorca, però es va aplicar una dura repressió sobre el moviment obrer i els dirigents polítics municipals, i es varen clausurar locals.

A Lluçmajor la vaga va tenir un important seguiment, al contrari que en altres municipis, però el fet que no en tengués a Palma la va fer fracassar. Els primers dies d'octubre l'Ajuntament rep un seguit de telegrams del Govern Civil sobre les mesures que ha de prendre, la més destacable de les quals és la petició d'esforç per restablir la normalitat i l'ordre, ja que a Palma està restituit. També s'informa de l'establiment de la censura a la premsa fins a nova ordre i la comunicació per part del Ministeri de Governació de la rendició del president de la Generalitat, per tal que es faci pública la notícia. L'aturada els dies 6 i 7 d'octubre fou general a tots els sectors, però fou una vaga pacífica, sense aldarulls. El fet que a Palma no tengués força i la notícia de la fi de la revolta catalana va fer desistir els obrers, que de nou s'incorporaren a la feina. Com a conseqüència de la vaga foren clausurades les societats de la Casa de Poble i dies després el cafè, i es va desallotjar el local.¹⁵

El govern va ordenar la substitució d'uns 200 ajuntaments republicans i socialistes per comissions gestores de la seva confiança. A Lluchmajor el 15 d'octubre de 1934 és nomenat el nou consistori, la batlia recaurà en Miquel Carbonell, del Partit Radical, que fins aleshores era el segon tinent batle. Es va convocar una sessió extraordinària per donar a conèixer l'ofici del governador civil que ordenava la destitució dels càrrecs municipals.¹⁶ Amb molta rapidesa es varen nomenar els nous càrrecs, tal com havien ordenat les autoritats. El consistori va aprovar sense oposició una proposició que deia així:

Los concejales que suscriben, someten a la consideración de este Ayuntamiento la siguiente proposición: 1º Que se acuerde su propuesta. 2º Adherirse fervientemente al gobierno en el cual confía esta corporación para la pronta y total participación del territorio nacioanl y 3º Dirigir sendos telegramas con la esencia de los puntos de esta proposicion al Excelentísimo Sr Presidente dl Consejo y Ministros de la Gobernación, Marina y Guerra.

*Lluchmayor 15 de octubre de 1934*¹⁷

Les setmanes següents es varen produir mostres d'adhesió a les actuacions del govern, participació en la subscripció nacional patriòtica pels qui havien sufocat la revolta –es varen recaptar 2.237 pessetes. El mes de novembre l'Ajuntament s'afegí al reconeixement a Lerroux fet per l'Ajuntament de Palma i s'acordà participar en l'homenatge que es farà a les forces públiques que havien actuat en la revolució. El temps que va durar l'estat de guerra es produïren detencions d'obrers, que foren interrogats per la Guàrdia Civil; alguns locals foren clausurats, com la Casa del Poble i el local d'Izquierda Republicana, i es dugueren a terme registres d'alguns domicilis, entre ells el de Miquel Montserrat a causa d'un seguit de comentaris que l'acusaven d'haver-se entrevistat amb Largo Caballero, quan en realitat havia participat en un congrés com a membre de la cooperativa. A conseqüència d'aquests fets va haver de declarar davant la Guàrdia Civil.¹⁸

L'estat de guerra es va mantenir fins al mes de gener de 1935. El mes de desembre de 1934 arriba una ordre del Govern Civil segons la qual el nomenament de les comissions gestores i la suspensió dels regidors es mantindran fins a nova ordre, ja que molts d'ells *son elementos muy significados en el movimiento revolucionario desarrollado en España en el citado mes de octubre*.¹⁹ El mes de febrer de 1935 els regidors suspesos intenten ocupar les butaques consistorials en plena discussió de la sessió municipal i argumenten que no han estat sotmesos a cap causa i que ha acabat el període de cinquanta dies de suspensió, tal com estableix la llei municipal. Es va produir un renouar entre aplaudiments i crits, i el batle va suspendre la sessió. No fou fins al 21 de febrer de 1936, un cop celebrades les eleccions de febrer de 1936, quan foren reposats en els seus càrrecs els regidors que havien estat suspesos. També

es va produir el restabliment de tot el consistori: el batle, els tinents de batle i altres càrrecs suspesos l'octubre del 1934.

D'aquesta manera, de nou Bartomeu Sastre i el seu equip aconseguien la batlia per intentar continuar les reformes que havien deixat inacabades i que s'havien alen-tit durant el govern de Miquel Carbonell, en uns moments de molta tensió política.

AUGMENTA LA TENSIÓ MUNICIPAL

Després de la Revolució d'Octubre es produirà un augment de la tensió social. Tant a la dreta com a l'esquerra les postures es van radicalitzant. Es convocaran va-gues i es produiran demandes dels obrers per aconseguir millors condicions laborals i per fer front a l'atur. D'altra banda apareixeran amb força nous grups i partits amb idees polítiques extremes, sobretot de dreta, i de caire feixista. També començaran a fer-se notoris els efectes de la crisi econòmica, que desencadenarà la fallida del Crèdit Balear, el Banc de Lluçmajor i el Banc Agrari. En aquests anys hi va haver un aug-ment de la conflictivitat social, i malgrat les mancances d'un sector de l'obrerisme, la situació no fou desesperant a la Mallorca dels anys trenta.

De tota manera aquests anys afavoriren l'aparició de noves organitzacions obre-res i la consolidació de les ja existents, ja que la conjuntura política facilitava la seva presència dins la societat.

El dies 11 i 12 de desembre 1932 es va celebrar el VIII Congrés ordinari de la UGT,²⁰ al qual assistiren delegats de les organitzacions obreres adscrites a aquest sin-dicat dels diferents pobles i de Palma. De Lluçmajor hi participaren La Recompensa del Trabajo i La Unió de Camperols de Lluçmajor.

El 1935 es va produir un augment de l'atur obrer. Hi haurà peticions a l'Ajunta-ment per part del president i del secretari del comitè d'obriers sobre la posada en fun-cionament d'obres de millora per col·locar els treballadors en atur. Aquesta petició genera un debat amb la intervenció de l'exbatle, que demana que es destinin 25.000 pessetes a les obres de l'escola i fer una petició als propietaris i industrials per donar feina al major nombre d'obriers possible. Finalment, s'acorda demanar un subsidi al govern, ajuda als grans propietaris i industrials i posar en funcionament obres de millora. Una altra polèmica relacionada amb l'atur dels obrers seran les queixes formulades per l'Asociación de Obreros Parados, perquè no són cridats per ordre, i aquest fet genera la creació d'una comissió per revisar les llistes.²¹ Durant aquest any es duu un registre estadístic que es lliura de forma mensual a l'oficina mensual de col·locació obrera.²² Així doncs, l'atur es converteix en tema cabdal per a les autori-tats illenques. De fet serà un tema clau per a les autoritats provincials i municipals després de les eleccions del 1936.²³

Les vagues obreres s'aniran succeint al llarg de tots els anys republicans, en què el sector de la sabata serà molt actiu. Es tracta de protestes amb reivindicacions

laborals, que en molts de casos toparan amb els interessos dels patrons. L'augment del preu dels productes, fruit de la crisi econòmica i les mancances a les quals estaven sotmeses algunes famílies, va provocar que les associacions obreres, entre elles les cooperatives La Nueva Vida i La Hormiga, adquirissin cada cop més força.

Podríem dir que la Segona República comença amb la ressaca de la vaga de les vuit hores, convocada el febrer de 1930, i la de la fumada, originada entre el sector sabater perquè els patrons de les fàbriques havien prohibit als obrers fer descansos per fumar, com era tradició.²⁴ Els patrons varen acabar per acceptar les condicions dels treballadors. El mes d'octubre de 1933 es va produir una vaga dels treballadors de la construcció perquè no acceptaven les condicions de feina. A finals del mes d'octubre i principis de novembre 1933 el sector de la sabata, liderat per La Recompensa del Trabajo, reivindicava millores salarials i reclamava les peticions ja acordades pels Jurats Mixts davant la negativa de la patronal que les havia recorregut al Ministeri de Treball. Això els portà a la convocatòria de vaga, que es repetí el mes de novembre de 1933 i que coincidí amb les eleccions generals de 1933. L'Ajuntament va fer una petició per resoldre de forma ràpida el recurs interposat al Ministeri de Treball, petició proposada per Miquel Monserrat i acceptada pel consistori. Al 1934 hem de destacar les protestes generades arran de la Revolució d'Octubre de 1934 que hem explicat en l'apartat anterior i que varen tenir força importància.

En definitiva, les reivindicacions a causa de la precària situació dels obrers i l'augment de l'atur serà una constant d'aquest període. Les diferents associacions obreres faran peticions a l'ajuntament per intentar minvar els efectes que generaven sobre les famílies. Com ja hem comentat, serà un període en què agafaran força les organitzacions obreres i les cooperatives.²⁵ Així doncs a Lluçmajor cal destacar de manera especial la cooperativa de consum La Nueva Vida, que havia aparegut a principi de segle xx i de la qual fou gerent durant el període republicà Miquel Monserrat Parets. La cooperativa disposava d'un magatzem al carrer de Sant Joan, on tenia la seu, i diferents botigues (sucursals) i forns arreu del poble, que oferien queviures i pa a preu més baix. D'aquesta manera facilitava la vida d'unes 1.200 famílies, que mitjançant cupons obtenien un percentatge de descompte. Una altra associació que hem de destacar i que també estava fortament arrelada fou La Recompensa del Trabajo, lligada al moviment societari socialista i a la indústria sabatera. Arran del conflicte de les vuit hores i els acomiadaments de la vaga de la fumada apareix La Hormiga: una cooperativa de producció de calçat que va arribar a tenir un capital i una producció importants. Podríem dir que aquestes són les més destacables, però no les úniques, ja que existia una important xarxa associativa que aglutinava tot l'espectre social. A part de les cooperatives hi havia també associacions esportives, religioses, patronals, de socors mutus...

A partir de 1933 les opcions polítiques dretanes s'havien radicalitzat i anaven cobrant força les actuacions de caire antidemocràtiques: partits polítics d'ideologia

alfonsina, carlina o Falange apareixen també a Mallorca. A Lluçmajor, la Comunió Tradicionalista i La Margarita, organització femenina d'ideologia carlina, organitzen diferents actes. El partit falangista FE s'organitzà molt aviat i Lluçmajor va ser un dels primers pobles on va dur a terme alguns dels primers actes. Les actuacions del partit falangista es convertiran en força de xoc contra la República.

A Mallorca FE s'organitza tres mesos després que a escala estatal: el mes de gener de 1934 neix a Mallorca el partit falangista, un dels màxims organitzadors del qual fou el marquès de Zayas. Els contactes per a la seva creació havien començat prou abans, però l'acte fundacional del partit va ser a començament de 1934. La Falange mallorquina intentava organitzar-se a tots els nivells i en àmbits de la vida pública, i es va estendre a escala local. Durant el 1935 Falange augmentarà la seva presència al carrer i provocarà alguns aldarulls.

Els primers pobles on es van constituir falanges locals són aquells que tenen un moviment obrer més organitzat, com Manacor i Lluçmajor. El mateix 1934 apareix el partit a Lluçmajor, amb 81 afiliats. L'estiu de 1935 apareixen pintades pels carrers atribuïdes als falangistes.²⁶ Un dels primers actes organitzats pel partit data de principis del mes de desembre de 1935, en els moments previs i durant la campanya electoral de 1936. En aquest acte hi assistiren els fundadors del partit a Mallorca, entre ells el seu líder el marquès de Zayas²⁷ i els membres més destacats.

Al llarg de 1935 se succeiran les convocatòries d'actes públics de les diferents associacions i partits d'esquerra, i també dels de dreta. Eren freqüents les peticions per dur a terme reunions, actes polítics i culturals. El consistori rep ordres que es poden autoritzar mítings polítics i actes, sempre que no siguin pro amnistia. Aquest tema tampoc no es podia tractar a la premsa.

Amb aquest ambient ens aproximam a l'inici del 1936 amb la reposició dels càrrecs municipals destituïts arran dels Fets d'Octubre del 1934, després de les eleccions de febrer i del retorn de Bartomeu Sastre a la batlia, que farà front als darrers mesos de la República.

S'ACOSTA LA FI: DE LES ELECCIONS DE FEBRER AL JULIOL DE 1936

Les eleccions de dia 16 de febrer donaren la victòria a la coalició de dretes amb un 68,3% dels vots. El Front Popular va perdre les eleccions. El dia de les eleccions es desenvolupà amb prou normalitat a l'illa, tenint present la tensió que s'havia viscut durant la campanya electoral. El triomf del Front Popular a escala nacional va provocar un seguit de manifestacions que demanaven l'anul·lació dels comicis, que no es va dur a terme. En alguns pobles la coalició d'esquerres va obtenir bons resultats. Cal destacar el 40,25% de Lluçmajor.²⁸

Durant la campanya electoral es varen celebrar diferents actes a la localitat, com els que hem explicat organitzats per FE, en alguns dels quals es varen produir aldarulls. Al míting d'Acción Popular alguns socialistes interromperen el cant de l'himne de les JAP cantant l'himne socialista. Un cop fora del local hi va haver algunes accions violentes.²⁹ Hem de destacar també que els falangistes, a començaments de 1936, iniciaren pràctiques de tir a diferents indrets de Mallorca, entre ells Lluçmajor, concretament a la possessió de Vallgornera Vell.

Uns dies després es va celebrar el míting del Front Popular³⁰, al Cinema Recreatiu, on varen participar els representants de l'esquerra local. Davant l'afluència tan nombrosa de públic fou retransmès mitjançant micròfons al local d'Izquierda Republicana i a la Casa del Poble, ambdós llocs molt pròxims al teatre. Dies més tard es repeteix un altre acte de les esquerres locals, amb participació d'alguns candidats a diputats. Ambdues convocatòries, amb molta participació, varen estar absents d'aldarulls.³¹

El dia de les eleccions va transcórrer sense cap incident, i els resultats foren favorables a la coalició dretana, amb un augment del nombre de vots d'esquerra respecte als comicis anteriors. La premsa local se'n fa ressò i diu així:

Cabe señalar, pues, el aumento de votos izquierdistas como lo más significativo de la última jornada electoral, en lo que a Luchmayor se refiere pues todo lo demás ha sido absolutamente normal y no ha habido ninguna sorpresa que hiciera cambiar los resultados previstos.

*Solo nos resta felicitar al pueblo de Lluçmajor por prueba de civilidad que dió el pasado domingo, durante cuya jornada no ocurrió el más ligero incidente.*³²

Els dies posteriors a les eleccions carrabiners i Guàrdia Civil reforcen la seguretat a la casa consistorial. A Palma s'havien produït alguns enfrontaments entre les organitzacions d'extrema dreta, entre elles Falange, i el moviment obrer. El 21 de febrer es va dur a terme la reposició dels càrrecs suspesos³³ l'octubre de 1934 mitjançant una ordre del Govern Civil. El batle Bartomeu Sastre ocupà de nou la batlia. A la plaça es va concentrar molt de públic, que esperava poder veure els regidors reposats en el càrrec, que varen comparèixer a la balconada de l'Ajuntament, i el batle va dirigir unes paraules al públic assistent.

El consistori reprèn ben aviat les reformes que havia deixat incompletes: grup escolar, creació de la biblioteca municipal, i la vida política municipal segueix el seu curs.

En els actes de celebració de la República es varen produir alteracions de l'ordre públic. Després dels actes hi va haver una brega al bar de Cas Coix, lloc on es reunien els republicans. Els falangistes tenien ganes de gresca, hi varen acudir els joves de la Casa del Poble i els aldarulls s'allargaren una estona. Aquests fets varen

acabar amb les detencions d'alguns falangistes. Dies després es produeixen algunes protestes protagonitzades de nou pels falangistes. S'inspeccionarà el local del partit i onze militants seran detinguts amb l'ordre prèvia del govern civil.

Un altre fet polític important fou l'anul·lació de les eleccions municipals que estaven previstes per al mes d'abril de 1936, a causa del clima de crispació existent.

L'ambient és cada cop més crispat, i són constants els telegrams referents a registres de diferents seus dels partits de dreta per verificar l'existència d'armes. S'es-corcollen els locals de la Derecha Regional, que s'acabà clausurant. També es reben ordres de dur a terme registres domiciliaris i detencions pertinents a aquelles perso-nes sospitoses de tenir armes.

El mes de maig es produiran pintades pel poble per esborrar els noms d'alguns carrers i inscriure els noms dels principals líders falangistes. També es va ratllar el nom de *Plaça República*, que es va canviar pel de *Plaça d'Espanya*,³⁴ entre d'altres.

Una de les darreres decisions preses pel consistori republicà fou la creació de la biblioteca municipal i l'adscripció a la Olimpíada Popular³⁵, com també concloure uns dels grans projectes i veure'l fet realitat: la inauguració de la nova escola, que com tots sabem no s'arribà a dur a terme.

El 18 de juliol es representava al teatre Odeon l'obra *Abajo las armas*. L'ambient estava ja força enrarit, la setmana anterior hi havia hagut un partit de futbol entre l'Huracán (hi jugaven alguns joves comunistes) i els Seràfics (hi jugaven alguns jo-ves falangistes) i s'havien produït tensions. L'endemà arribaren les notícies de l'alça-ment, la plaça es va omplir de camions amb falangistes, prest es clausurà la Casa del Poble i La Nueva Vida i s'ocupà l'ajuntament. Havia arribat el final de la República.

Aquests fets denoten que hi havia certa rivalitat entre les diferents opcions polí-tiques i que les tensions anaven en augment. De tota manera, a Mallorca en general i a Lluçmajor en particular el nivell de violència fou moderat, però tampoc no es poden passar per alt els diferents incidents ocorreguts arreu de l'illa, alguns d'ells a la nostra localitat. Aquests incidents, que aniran *in crescendo* a mesura que ens apropam al juliol de 1936, i que si s'analitzen detalladament s'observa que, en la majoria dels casos, no són casuals ni espontanis, sinó que responen a l'estratègia d'actuació dels falangistes per crear un ambient de crispació amb situacions de descontrol, servien per justificar l'alçament contra la República, que com sabem feia temps que s'estava gestant.

- 1 Gabriel, Pere. «Els anys republicans» a AA.VV. *Memòria de la Democràcia 1936-1962*. Palma, 2003, p. 7-24.
- 2 Per a una aproximació al sistema de partits i una anàlisi dels resultats electorals durant la Segona República a Mallorca, vegeu Gabriel, P., *Els anys republicans...* *Op. cit.*, p. 11 i passim. Una altra obra que es refereix als resultats electorals és Oliver Araujo, J. *La II República en Baleares; elecciones y partidos políticos (ensayo de sociología balear)*. Institut d'Estudis Balearics, Palma, 1983. També és molt interessant la tesi doctoral inèdita d'Arnau Company «La Segona República a Mallorca. Eleccions, partits polítics, mitjans de comunicació i gestió pública». Llegida a la UIB el 2016 i dirigida per Sebastià Serra Busquets.
- 3 Quetglas, Damià. «Llucmajor, solidaritat i cooperativisme esdevinguts tabú» a *Memòria Civil*, núm. 15. *Baleares*, 13 d'abril de 1986. També són molt interessants els articles de la revista Llucmajor de Pinte en Ample: «Fa 75 anys que es va proclamar la II República», abril 2006, i Vidal A. «La II República a Llucmajor (1931-1936)», maig 2006.
- 4 Aquest partit sorgeix de la integració d'Acció Republicana, el Partit Republicà Radical Independent i alguns membres de l'antic Partit Republicà Federal de Mallorca. Vegeu el sistema de partits durant la República a Gabriel, Pere. *Op. Cit.* p .11 i pèssim.
- 5 És molt interessant l'article de Francesc Verdera «Ses Escoles, un projecte iniciat per Guillem Forteza i conclòs per Antoni Roca», publicat a la revista *Llucmajor de Pinte en Ample* el juny de 1996, p.14-15.
- 6 Per a un aproximació a la tasca realitzada a Llucmajor per l'arquitecte Guillem Forteza, vegeu Oliver, J. «L'arquitecte Guillem Forteza i Pinya i la seva relació amb Llucmajor» a *A l'entorn de Llucmajor. Estudis i comentaris (I)*. p. 31-54.
- 7 L'Ajuntament va acordar pagar 6 pessetes de sou als presidents i adjunts de les meses, tal com consta a les actes municipals. Hem de destacar l'article de Verdera, F. «Nombrosos llucmajorers varen contribuir a la construcció de Ses Escoles», on fa referència concreta al préstec i a les seves condicions i on també afirma que no es pot fer un seguiment al llarg dels anys d'aquesta operació financera.

- 8 Vegeu la carta enviada al ministeri a Oliver, Jaume.«Bartomeu Sastre i Garau (a) Llopis, i les escoles públiques de Lluçmajor» a *Lluçmajor de Pinte en Ample*, novembre de 1986, p. 22-23.
- 9 Per a una aproximació als darrers mesos de la Segona República, vegeu Company Mates, A. «Els darrers mesos de la República a Mallorca» a AA.VV. *A l'entorn de Lluçmajor. Estudis i comentaris (I)*. Edicions de Pinte en Ample. Palma, 1997. *Memòria de la Democràcia 1936-1962*. Palma, 2003, p. 25-45.
- 10 El Museu Pedagògic Provincial fou creat el 1918, patrocinat per la Diputació i estretament relacionat amb la figura de Joan Capó, inspector d'ensenyament primari i inspector en cap. El museu duia a terme moltes activitats: exposicions escolars i cursos de formació per als mestres. Disposava d'una àmplia biblioteca i es preocupava per la relació entre escola i entorn. Es tractava d'una institució inspirada en l'ILE i difusora de noves idees educatives de l'Escola Nova. Estava situat a l'edifici de la Misericòrdia, i posteriorment va ser traslladat al Consolat de Mar. Amb l'arribada del franquisme va desaparèixer. Vegeu l'entrada «Museu Pedagògic Provincial» a la *Gran Enciclopèdia de Mallorca (GEM)* volum 11 p. 310. Palma, i González-Agàpito, Josep i altres. *Tradició i renovació pedagògica 1898-1939. Història de l'educació. Catalunya, Illes Balears, País Valencià*. Publicacions de l'Abadia de Montserrat, Barcelona 2002. p. 207 i passim.
- 11 Vegeu actes municipals de l'AMLL del setembre-octubre de 1932.
- 12 Vegeu actes municipals de l'AMLL del dia 24-IX-1931.
- 13 Vegeu Company Mates, Arnau. «La Segona República» a *Història de les Illes Balears*, dirigida per Ernest Belenguier. Volum III. Edicions 62, Barcelona, 2004, p. 277 i passim, i Ginard, D.; Casanovas M.A. *L'època contemporània a les Illes Balears (1780-2005)*. Documenta Balear, Palma, 2006, p. 82-85.
- 14 Als primers capítols de l'obra de Beevor A. *La Guerra Civil española*. Crítica. Barcelona, 2005 es fa una aproximació a la situació d'Espanya en el primer terç del segle XX i durant la Segona República, i es fa una síntesi interessant dels fets revolucionaris d'Octubre de 1934.
- 15 Vegeu l'obra d'Alexandre Jaume *La insurrección de octubre: Cataluña, Asturias, Baleares*. Felanitx, Tip. Felanigenense, 1935, p. 211 i pèssim.
- 16 En la sessió municipal del 15 d'octubre de 1934 foren destituïts del seu càrrec el batle Bartomeu Sastre Garau, d'Izquierda Republicana; el primer tinent de

- batle Miquel Monserrat Parets, del Partit Socialista; Julià Lladó Albertí, del Partit Socialista i tercer tinent de batle; Juan P. Mut Puigserver, síndic i d'Izquierda Republicana, i Juan Miquel Amengual, síndic suplent, també del Partit Socialista. Tres dies després foren suspesos també els tres regidors socialistes Miquel Monserrat Parets, Julián Lladó Albertí i Juan Miquel Amengual. Actes Municipals Arxiu Municipal de Lluçmajor (AMLL).
- 17 Aquesta proposició anava signada per dos regidors: Jaime Aulet i Juan Tomàs, i fou aprovada sense oposició.
 - 18 La detenció de Miquel Monserrat apareix detalladament explicada a l'obra abans citada d'Alexandre Jaume. Cal tenir present que aquesta obra, escrita el 1935 després de la censura que es va dur a terme arran de la revolta obrera, tenia una clara intencionalitat política, ja que donava veu als represaliats i certa legitimitat als Fets d'Octubre, i va comptar amb els testimonis de l'època que estaven directament implicats en els esdeveniments. Una bona anàlisi d'aquesta obra la podem llegir en els estudis introductoris de la seva reedició i en l'article d'Arnau Company Mates «Entorn a la historiografia sobre la Segona República a Mallorca: un estat de la qüestió» a *La Segona República*. xxv Jornades d'Estudis Històrics Locals. Palma, Institut d'Estudis Baleàrics, 2007, p. 149 i passim.
 - 19 Vegeu documents de la Correspondència Municipal, Govern Civil, 1934, sig. 2498 (AMLL).
 - 20 Company i Mates. «Reflexions a l'entorn del moviment obrer a la part forana de Mallorca (1900-1936)» a *La casa del poble i el moviment obrer a Mallorca (1900-1936)*. Lleonard Muntaner, Palma, 2016, p.149.
 - 21 Vegeu les actes municipals de l'any 1935 a l'AMLL del mes de febrer i següents.
 - 22 Vegeu la correspondència municipal Reformas Sociales. Oficina de colocación obrera.
 - 23 Per aproximar-se al clima illenc durant els darrers mesos de la República vegeu «Els darrers mesos de la República a Mallorca», d'Arnau Company Mates a AA.VV. *Memòria de la Democràcia 1936-1962*. Palma, 2003, p. 25-45.
 - 24 Vegeu el Pregó de Fires d'Antoni Vidal Nicolau *La fabricació de calçat de pell a Lluçmajor. Els orígens de l'expansió industrial (1870-1936)*.

- 25 Són d'especial interès per a l'estudi de les cooperatives el Pregó de Fires de l'any 1991, de Pere Gabriel, titulat *Llucmajor i les associacions populars i obreres 1866-1916*. Llucmajor, 1992. En aquesta obra l'autor s'aproxima a les primeres formes d'associacionisme cooperativista i mutualista aparegudes en el tombant de segle. També pot ser d'utilitat la comunicació de Caldés Sales, A.M. i Vadell Sureda, X. «Les associacions durant la II República a Llucmajor» a Serra, S. i Company, A. (coord.). *El moviment associatiu a les illes Balears des de finals del segle XIX fins a l'actualitat*. Institut d'Estudis Baleàrics, Palma, 2001. La revista de *Llucmajor de Pinte en Ample* també ha dedicat alguns articles a la cooperativa La Nueva Vida, entre ells el d'Antoni Vidal «La cooperativa obrera de consum La Nova Vida els seus inicis» i el de Francesc Verdera «La Nueva Vida compleix cent anys», març, 2007.
- 26 A les actes municipals trobam referències a algunes pintades aparegudes pels carrers i la necessitat d'investigar-les, però no s'atribueixen a cap grup en concret. Vegeu Quetglas, D. «Llucmajor solidaritat i cooperativisme esdevinguts tabú» a *Memòria Civil, Mallorca en guerra (1936-1986)*. Col·leccionable núm.15, *Baleares*, 13 d'abril de 1986, p. 6.
- 27 El marquès de Zayas (Alfonso Zayas de Bobadilla) fou un dels principals dirigents de la Falange mallorquina durant els anys republicans i els primers anys del franquisme. L'any 1955 publicà un llibre amb el títol *Historia de la Vieja Guardia en Baleares*, obra d'obligada consulta per conèixer les actuacions falangistes i les primeres falanges locals. Hem de tenir present que es tracta d'una obra partidista, però també que fou una obra el contingut de la qual no agradà al franquisme, que la va retirar.
- 28 Cf. Ginard Féron, D. *El moviment obrer de Mallorca i la Guerra Civil (1936-1939)*. Publicacions de l'Abadia de Montserrat, Barcelona, 1999, i Company Mates, A. «Els darrers mesos...» *Op. cit.*
- 29 Vegeu «El mitin del pasado sábado en Acción Popular» a *La Semana Periódico de Información* de dia 8 de febrer de 1936.
- 30 Vegeu «El mitin de las izquierdas» *Ibid.* L'article del diari es refereix als discursos com a moderats, mancats d'exaltació, fins i tot el del candidat comunista. També fa referència a la intervenció del delegat governatiu assistent a l'acte.
- 31 *Vid.* «El mitin de presentación de los candidatos de izquierda» a *La Semana Periódico de Información* de dia 15 de febrer 1936.

- 32 Vid. «Las elecciones. Datos estadísticos de las jornadas electorales de 1933 y 1936» a *La Semana Periódico de Información* dia 22 de febrer de 1936.
- 33 Cf. Actes municipals 21 de febrer de 1936 i «Las pasades elecciones y la repercusión en la política local» a *La Semana Periódico de Información* de dia 22 de febrer de 1936.
- 34 Vid. «Nuestra Protesta» a *La Semana*...16 de febrer de 1936.
- 35 Les darreres actes municipals anteriors a l'alçament apareixen sense signar.

FONTS CONSULTADES

FONTS ARXIVÍSTIQUES

Arxiu Municipal de Lluçmajor: llibres d'actes del consistori 1931-1936 i la corresponència municipal 1931-1936 (signatures: 2495, 2496, 2497, 2498, 2499, 2500, 2401, 2502, 2503 respectivament)

PREMSA

La Semana periódico de Información 1936.
Lluçmajor de Pinte en Ample

FONTS BIBLIOGRÀFIQUES

- Beevor A. *La Guerra Civil Española*. Crítica, Barcelona, 2005.
- Belenguer, E. (dir.). *Història de les Illes Balears. (vol. III)*. Ed 62, Barcelona, 2004.
- Calviño i Andreu, M. *Ses Escoles, el batec d'un poble*. Pregó de fires, 2016.
- Casanovas M.A. i Ginard D. *L'època contemporànea a les Balears (1780-2005)*. Quaderns d'Història Contemporània de les Balears. Ed. Documenta Balarar, Palma, 2006.
- Company Mates, A.. *La Segona República a Mallorca. Eleccions, partits polítics, mitjans de comunicació i gestió pública*. Tesi doctoral inèdita Llegida a la UIB el 2016 i dirigida per Sebastià Serra Busquets.
- Gabriel, P. *El moviment obrer a les Balears. (1869-1936)*. Quaderns d'Història Contemporània de les Balears. Ed. Documenta Balarar, Palma, 1996

- Gabriel, P. *Llucmajor i les associacions populars i obreres, 1866-1916*. Pregó de fires, 1991.
- Garceran Aulet, Rafael. *Joan Monserrat Parets. Socialista i educador*. Llucmajor, 2008
- Garcies Salvà, M. 1916-2016. *Llucmajor, cent anys de ciutat. Memòria i futur*. Llucmajor, 2016.
- Garí, B. *Clement Garau Juan (1897-1936). Entre el pinzell i vara*. Ed. Documenta Balear, 2012.
- Ginard i Féron (coord.) *La casa del poble i el moviment obrer a Mallorca (1900-1936)*. Ed. Lleonard Muntaner, Palma, 2016.
- Ginard i Féron. *El moviment obrer de Mallorca i la guerra Civil (1936-1939)*. PAM, Palma, 1999.
- González- Agapito, J., Salomó Marquès, Mayordomo A., Sureda B. *Tradicció i renovació pedagògica 1898- 1939. Història de l'educació, Catalunya, Illes Balears, País Valencià*. PAM, Barcelona, 2002.
- *Gran Enciclopèdia de Mallorca*. Promomallorca, Palma 1989-2005
- Herranz A. i Roque, J.M. *La Segona República a Mallorca. El temps, els fets i els protagonistes*. Miquel Font ed. Palma, 2006.
- Jaume, A. *La insurrecció de octubre. Catalunya, Asturias, Balears*. Felanitx, Tip. Felanigense, 1935.
- Oliver Araujo, J., *La II República en Balears; elecciones y partidos políticos (ensayo de sociología balear)*. Institut d'Estudis Baleàrics, Palma, 1983.
- Quetglas Cifre, A. *Canvi i permanència en un municipi de Mallorca: La Segona República i la Guerra civil a Sòller (1931-1945)*. Memòria de tercer cicle de la UIB (inèdit)
- Roselló Vaquer, R. *La Guerra Civil a les viles de mallorca vista per l'estament eclesiàstic*. Felanitx, 2002.
- Santana, M. *Classe Obrera, cultura i educació a Mallorca (1868-1936)*. Lleonard Muntaner Ed., Palma 2007.
- Serra S. i Company A. (coord.) *El moviment associatiu a les illes Balears des de final del s. XIX fins a l'actualitat*. Institut d'Estudis Baleàrics, Palma, 2001.
- Serra S. i Company A. *La Segona república*. XXV Jornades d'Estudis Històrics Locals. Palma. 2007.
- V. V.A.A. *Les escoles de les illes Balears en temps de la II República*. Palma, 2015.
- V.V. A. A. *Memòria de la Democràcia 1936-1962*. Palma, 2003
- V.V.A.A. *A l'entorn de Llucmajor. Estudis i comentaris (I)*. Edicions de Pinte en ample, Palma, 1997
- Vidal Nicolau, A. *La fabricació de calçat de pell a Llucmajor. Els orígens de l'expansió industrial (1870-1936)*.
- Zayas, A. *Historia de la vieja guardia en Baleares*. Mallorca, 1955.

QUARANTA ANYS DE DEMOCRÀCIA I TRENTA-VUIT ANYS D'AUTONOMIA MUNICIPAL: LA TRANSFORMACIÓ SOCIAL I POLÍTICA A LLUCMAJOR

MARIA BALLESTER CARDELL

A MODE D'INTRODUCCIÓ: LA IMPORTÀNCIA DEL MUNICIPALISME EN EL CONJUNT DEL SECTOR PÚBLIC

Amb independència dels principis dels règims polítics implantats en les diferents etapes històriques, els ciutadans sempre han sentit les administracions municipals com les més properes, tant en l'àmbit de la gestió dels interessos propis com en la configuració d'un ideari col·lectiu.¹ Atès que el municipi és l'entitat més pròxima, els veïns esperen una resposta ràpida i efectiva a les demandes i necessitats socials i que s'implementin les polítiques públiques més adients als seus propis interessos.² A més, el comportament electoral en els comicis municipals presenta notes singulars, derivades precisament per la immediatesa i les simpaties (o antipaties) personals envers els candidats, però també de factors contextuals que es poden manifestar a escala municipal.³ Tot plegat fa de l'espai municipal un lloc amb trets peculiars i distintius.

El municipalisme democràtic a Espanya s'ha articulat a partir de l'aprovació de la Constitució de 1978, en els articles 137 i 140 principalment, i comença el seu camí amb les primeres eleccions municipals, el 3 de juny de 1979. La Llei 7/1985, de 2 d'abril, reguladora de les bases de règim local, reformada en diferents ocasions, ha desplegat el marc jurídic de l'organització i el funcionament de les corporacions municipals, a partir dels principis d'autonomia i descentralització administrativa. Aquest marc normatiu ha ordenat l'actuació dels ajuntaments, que han hagut de treballar molt per transformar i modernitzar els pobles i ciutats, a pesar de no tenir assegurada l'autosuficiència de recursos que anuncia la Constitució.⁴

Durant quaranta anys de democràcia, l'acció municipal ha desenvolupat polítiques públiques en relació amb moltes i importants competències que el legislador ha conferit als ajuntaments. Convé posar en relleu el protagonisme que té la gestió

municipal en la cohesió social, a partir de la garantia i prestació de serveis a la ciutadania vinculats a l'educació, la salut o els serveis socials. No menys important és l'impacte que tenen les decisions municipals en el desenvolupament territorial sostenible, mitjançant l'exercici de les competències sobre urbanisme i medi ambient.

La capacitat política, administrativa i econòmica del municipalisme ha passat per diverses etapes, des de l'inici i la implantació dels principis constitucionals i democràtics (1979-1987), passant per una fase d'expansió i consolidació de les estructures municipals (1987-2007), fins a la crisi en el municipalisme i la modulació del principi mateix d'autonomia municipal, en nom de la racionalitat i la sostenibilitat de les corporacions locals (a partir de 2007). Quatre dècades de llums i ombres de l'administració municipal, la més propera a la ciutadania, que, en qualsevol cas, ha acompanyat –si no impulsat– la transformació de la fisonomia i la vida dels pobles de l'Estat espanyol.

En aquest treball s'analitza el trànsit del municipalisme de la dictadura a un règim de llibertats, amb l'assumpció dels principis constitucionals essencials, i les seves conseqüències. També es vol temporalitzar l'evolució de l'autonomia municipal durant l'etapa democràtica, tot distingint les diferents fases que han marcat l'organització i el funcionament de l'administració local. Altrament, es pretén una reflexió sobre la transformació social i política que s'ha produït a Lluçmajor en l'etapa democràtica com a conseqüència de la gestió pública i mostrar la influència que ha tingut el govern municipal en la cohesió social dels veïns i el desenvolupament urbà i territorial del municipi.

1. BREU REFERÈNCIA A L'AUTONOMIA MUNICIPAL EN EL CONSTITUCIONALISME HISTÒRIC ESPANYOL

La primera vegada que el constitucionalisme espanyol fa esment de l'autonomia municipal és en la Constitució de 1931, en què dona a entendre l'existència d'un principi d'homogeneïtat competencial mínima de tots els municipis delimitat per una llei general de l'Estat. Tanmateix, la brevetat del sistema democràtic instaurat durant la Segona República dificulta l'articulació d'instruments o tècniques jurídiques precises per a la defensa de l'autonomia municipal.⁵

Durant la dictadura, el totalitarisme, com a principi ideològic del franquisme, també es veu reflectit en el règim local.⁶ L'ordenació de l'Administració local en les Lleis Franquistes era molt extensa i detallada, amb un caràcter centralitzador i una tendència uniformista. Fins al 1948 tots els membres de les corporacions municipals són nomenats i destituïts pel ministre de la Governació, per bé que en els municipis de menys de 10.000 habitants aquesta competència es delega en el governador civil.

A partir de la Llei de bases de 3 de desembre de 1953 i el Decret de 24 de juny de 1955, l'estructura dels òrgans rectors s'articula conforme al sistema de democràcia orgànica (família, a través del sufragi directe dels veïns cap de família; sindicat, mitjançant sufragi indirecte de compromissaris elegits entre els vocals de les juntes sindicals, i entitats per cooptació dels regidors elegits en els dos grups anteriors).

La Llei orgànica de l'Estat, de 10 de gener de 1967, pretén una certa «obertura» en la designació dels membres que conformen els ajuntaments. L'article 46.II d'aquesta norma disposa que les corporacions municipals seran elegides per sufragi articulat a través de les vies representatives que assenyalava l'article 10 del Fur dels Espanyols (que fixa els principis de democràcia orgànica).

L'any 1972 el Govern presenta un projecte de llei, de 13 de març, de bases de règim local, per reformar la legislació local i adequar-la a l'article 46.II de la Llei orgànica de l'Estat. Entre les propostes que incorpora el Projecte, es planteja que la designació dels regidors es produeixi per l'elecció dels veïns, tot i que el batle segueix sent designat pel ministre de la Governació, en els municipis de més de 10.000 habitants, o pel governador civil, en la resta. S'estableix que el mandat dels membres de la Corporació serà de sis anys i es preveu el caràcter retributiu del càrrec. La gran quantitat d'esmenes que generen aquestes propostes, principalment les relatives a la nova representativitat, determina que el Govern anunciï, el 12 de febrer de 1974, la retirada del Projecte.

Tanmateix, no s'abandona la idea de procedir a la reforma del règim local. Així, el 19 de novembre de 1975 les Corts aproven la Llei de bases de l'Estatut de règim local, que conté importants novetats en l'organització i el funcionament dels ajuntaments. En concret, passa de 3 a 6 el nombre mínim de regidors, i de 24 a 36 el màxim; es preveu que el batle sigui triat mitjançant elecció secreta pels regidors de l'ajuntament (per una majoria de 2/3 en primera votació i en segona entre els dos candidats més votats basta la majoria simple); els candidats a regidors han de ser proposats en virtut de la representativitat orgànica, però l'electorat està conformat pels veïnats del municipi, i el mandat és de 6 anys i es possibilita el caràcter retributiu del càrrec. Aquesta nova representativitat se situa en un punt intermedi entre el manteniment del règim i la creixent exigència de representativitat municipal electiva.

Les eleccions municipals de 1976 són peculiars, perquè la proclamació dels candidats a batle i l'escrutini es realitza conforme a la Llei de 1975, però l'elecció dels regidors segueix el criteri de la Llei de bases de 1953 i el Decret de 1955 (per tant, no es formalitza la participació dels veïns per sufragi universal). La propaganda electoral es regula per decret del govern, amb la intenció de controlar la publicitat sobre la campanya i mantenir una certa influència governativa per donar suport a persones fidels al règim. Tot plegat, aquest intent retòric de retornar la democràcia als consistoris és rebuda amb crítiques en l'àmbit municipal, on s'exigeix una efectiva participació dels veïns en l'elecció dels batles i regidors i una autèntica democratització dels consistoris.⁷

Es pot concloure que durant la dictadura el control sobre les corporacions municipals –mitjançant la capacitat de decidir sobre la designació dels batles i regidors– és una manifestació més del poder del règim per mantenir la línia jeràrquica de comandament fins al darrer escaló de l'organització estatal. Les corporacions locals són, en aquesta etapa, purs instruments de l'Estat, que reproduïxen els vicis del seu funcionament, arbitrari i injust.⁸

2. LA RECUPERACIÓ DE LES LLIBERTATS. DE LA LLEI PER A LA REFORMA POLÍTICA A LES ELECCIONS MUNICIPALS DE 1979, PASSANT PER LA CONSTITUCIÓ

2.1. LA LLEI 1/1977, DE 4 DE GENER, PER A LA REFORMA POLÍTICA

Després de la mort del general Franco i la frustració de l'intent reformista del govern presidit per Arias Navarro, el nomenament d'Adolfo Suárez com a president del govern suposa un canvi d'estratègia per impulsar la reforma política. Es planteja neutralitzar el règim institucional del franquisme mitjançant una fórmula de «ruptura pactada» per passar a un sistema de llibertats a partir de la legalitat vigent. La profunda contradicció de l'estratègia proposada –no és fàcil de seguir aquest procediment, ni tan sols per als sectors més oberts del franquisme, ni per l'oposició democràtica, que en part segueix sent clandestina– i els perills de la temuda frustració d'expectatives generen incertesa i dubtes sobre la seva viabilitat.

El primer pas en el procés de ruptura consisteix en l'elaboració de la VIII Llei fonamental, conforme a la legalitat franquista i a partir d'un projecte de llei presentat pel govern de Suárez. En la seva redacció original, el document està encapçalat per un preàmbul i un text articulat molt curt, ja que no es pretén una alteració substancial del règim polític, i molt menys entrar en els seus punts més polèmics. No debades, la norma s'articula com una «carta atorgada» a la totalitat de les forces polítiques democràtiques, amb la inclusió d'uns principis essencials i inevitables per a la implantació d'un sistema de llibertats, que no suposen una ruptura completa amb el sistema. A més, el projecte no conté una disposició derogatòria, per evitar que fos considerat com un instrument de desmuntatge complet dels «principis del Moviment». Tanmateix, en relació amb el municipalisme, ja abans de la Constitució s'introdueixen canvis fonamentals per superar la completa intervenció de l'Estat en les corporacions locals.⁹

L'objectiu fonamental de la Llei per a la reforma política és la celebració d'unes eleccions per conformar una assemblea representativa encarregada d'impulsar les mesures legals per a la transformació del règim polític. A pesar de la indefinició de la Llei 1/1977 en aquest punt, ningú dubta que les Corts Generals sorgides de les eleccions del 15 de juny 1977 tenen caràcter constituent. Tampoc resulta dubtós que els impulsors del procés proposen els mínims canvis necessaris per facilitar la implantació dels principis democràtics, a canvi de mantenir una certa continuïtat política i de poder controlar la ruptura amb el règim anterior.¹⁰

El context social i polític a Balears, com a la resta de l'Estat, és d'enorme tensió, agitació i convulsió, en part conseqüència dels efectes de la crisi econòmica de l'època i, en part, fruit de la reivindicació de llibertats i d'autonomia política.¹¹ En qualsevol cas, a pesar que l'electorat de cada illa té un comportament i dinàmiques singulars, en aquelles eleccions pesa molt el conservadorisme tradicional. La posició dels diferents partits polítics és ben evident; els partits de la dreta tenen el suport econòmic dels sectors més opulents i una estructura social que prové bàsicament del règim anterior; els partits d'esquerra, per la seva banda, amb menys recursos, han de fer una «campanya de carrer».

Amb tot, a les Illes Balears el comportament electoral és molt semblant al de la resta de l'Estat i el triomf del reformisme és indiscutible. No es pot perdre de vista que el sistema electoral, però també les preferències dels electors, aconseguix reduir la concurrència partidista. Els resultats de l'escrutini posen en relleu que les forces polítiques, de dreta i d'esquerra, estan bastant equilibrades, i que són les formacions i coalicions més moderades les que obtenen millors resultats enfront de candidatures amb plantejaments més extrems.¹²

A Lluçmajor, en concret, en les eleccions al Congrés dels Diputats, UCD aconseguix, amb 3,312 vots, un 45 % del suport electoral, i el PSOE obté també uns bons resultats (2.753 vots, que representen un 37 % del total); Alianza Popular, amb 593 vots, obté un 8 % del suport electoral, i el PCE amb 221 sufragis arriba al 3 %.¹³

2.2. LES ENTITATS MUNICIPALS EN LA CONSTITUCIÓ DE 1978

Tot i que el debat constituent sobre l'ordenació de les entitats locals fou escàs i amb poca càrrega política, la Constitució de 1978 estableix una nova ordenació territorial de l'Estat a partir de la distribució vertical del poder públic en tres tipus d'entitats: l'Estat, titular de la sobirania; les comunitats autònomes com a titulars del dret a l'autonomia política, i les províncies i municipis, que tenen autonomia administrativa de diferent nivell (STC 32/1981, de 28 de juliol).

La Constitució regula l'Administració municipal principalment en tres articles (articles 137, 140 i 142) de forma no gaire satisfactòria. I això perquè el constituent no és capaç d'articular quines són les funcions bàsiques de les entitats locals i deixa

que sigui el legislador ordinari qui les determini. A més, la falta de suficient cobertura financera i la manca de mecanismes adequats per a la defensa de l'autonomia municipal genera importants dificultats per a la realització de les accions en compliment dels interessos que li són propis.

De la regulació constitucional de l'Administració municipal podem destacar les característiques següents:¹⁴

- a. El municipi és un ens autònom, fonamentat, en primer lloc, en el principi democràtic, atès que el govern del municipi s'exerceix a través dels seus representants elegits per sufragi universal, lliure, igual, directe i secret.
- b. El municipi és el primer ens territorial en què s'organitza el poder públic, de cara a la gestió dels interessos comuns dels ciutadans i té autonomia administrativa. L'autonomia de les entitats locals és molt més limitada que l'autonomia política, pròpia de les comunitats autònomes, que exerceixen l'autogovern.¹⁵
- c. Els municipis gaudeixen d'autonomia per a la gestió dels seus propis interessos, però no es defineixen les funcions bàsiques de les entitats municipals. De fet, l'autonomia local és un concepte jurídic indeterminat que exigeix que els municipis pugin exercir competències pròpies i exclusives que siguin necessàries per satisfer l'interès respectiu (STC 4/1981, de 2 de febrer), però que no té més concreció constitucional. Per tant, no es pot parlar d'unes funcions pròpies dels municipis, que només disposaran d'aquelles atribucions que li confereixi el legislador ordinari per assegurar el dret de les entitats locals a intervenir en els assumptes que afectin directament el seu cercle d'interessos. Correspon al legislador fixar les competències de l'Administració municipal que siguin procedents, en atenció a les característiques de l'activitat pública de què es tracti i a la capacitat de gestió de l'entitat local (veg. la Llei 7/1985, de 2 d'abril, reguladora de les bases de règim local).
- d. Les entitats locals tenen personalitat jurídica. Els seus actes no necessiten, per produir efectes jurídics, el complement de l'actuació estatal. Aquest principi, juntament, amb el de descentralització administrativa (article 103 de la Constitució), implica que qualsevol control administratiu sobre actes s'haurà d'efectuar atenent estrictament qüestions de legalitat i no d'oportunitat política.

De la caracterització constitucional de l'Administració municipal, podem concloure que la connexió entre els principis d'autonomia local i la configuració d'un òrgan de govern legitimat democràticament permet que els municipis puguin adop-

tar decisions pròpies i independents. També implica una certa capacitat de direcció política administrativa i d'acció de govern per dissenyar i executar les polítiques pròpies.

3. LES PRIMERES ELECCIONS MUNICIPALS DE LA DEMOCRÀCIA

La disposició transitòria vuitena de la Constitució preveu que després de la promulgació del text constitucional el president del govern pot optar entre dissoldre les cambres i convocar eleccions o, en aplicació de l'article 99, sotmetre's al procediment d'investidura. Es va optar per la primera possibilitat i l'1 de març de 1979 se celebren les primeres eleccions generals, en les quals UCD aconsegueix una ampla victòria, sense arribar a la majoria absoluta, amb 47 escons de diferència sobre el PSOE.

Altrament, el 3 d'abril de 1979 tenen lloc les eleccions municipals amb l'objectiu de renovar la composició de les administracions locals, que fins aquells moments encara estaven en mans de persones elegides («digitades») pel franquisme. S'enceta així l'etapa democràtica també en els ajuntaments. El context no era el més propici (era la cinquena vegada –comptant els dos referèndums– en menys de dos anys en què la ciutadania era convocada a participar en un procés electoral) per bé que era imprescindible renovar la composició dels consistoris municipals per completar la democratització de les diferents estructures de poder de l'Estat. Després de quaranta anys de dictadura, els espanyols podien elegir els seus representants polítics més propers, que fins llavors s'havien conformat d'acord amb els principis de la «democràcia orgànica» del «Movimiento» (a partir de les relacions socials «naturals» amb la família, el sindicat i el municipi) i sense cap fonament democràtic.

En aquestes primeres eleccions municipals democràtiques s'hi presenta un gran nombre de partits polítics, fet que enceta una tendència particular en els comicis locals, que permet configurar alternatives més plurals, variades i complexes que en qualsevol altra convocatòria electoral. En termes generals, UCD obté els millors resultats (amb el 30,6 % dels vots), seguit del PSOE (28,2 %) i el PCE (13,1 %). Tanmateix, en les principals ciutats espanyoles els pactes de govern de les formacions progressistes (PSOE-PCE) permeten elegir batles d'esquerres (tal com va succeir a Madrid, Barcelona, València, Sevilla, Saragossa o Màlaga). De les cinquanta capitals de província el PSOE obté 23 batlies i UCD, 20.¹⁶ A les Illes Balears, amb un gran nombre de candidatures independents i un percentatge de participació molt baix, UCD també fou el partit guanyador amb vots i regidors, però amb un suport menor del que havia obtingut a les eleccions a Corts Generals de març d'aquell mateix any. Esment a part mereixen els municipis grans, com Calvià i Lluçmajor, on les forces d'esquerra evitaren la majoria absoluta del partit centrista. Aquesta situació a Palma determina

el nomenament d'un batle socialista.¹⁷ A Lluçmajor, sent batle Miguel Clar Lladó (UCD), s'inicia una etapa que vol superar «tantos años de ostracismo municipal», amb importants «problemas que nos abruma», però amb la decidida voluntat que els ciutadans recuperin la confiança i se sentin corresponsables en les decisions del consistori «con espíritu de participación, democráticamente y aportando una ciudadanía ejemplar.»¹⁸

A partir d'aquest moment, les eleccions municipals, també a Lluçmajor, són un element clau per a la consolidació de la democràcia i les llibertats, en la mesura que permeten la desarticulació de les darreres institucions conformades segons els principis del franquisme i donen pas a un règim plural i transparent per elegir els representants locals.

3.1. ETAPES EN EL MUNICIPALISME DEMOCRÀTIC

En quasi quaranta anys de democràcia s'ha produït una profunda transformació social i política a l'Estat espanyol. Les demandes i les preocupacions dels ciutadans han canviat notablement i també s'ha modificat el paper que han de tenir les administracions territorials (estatal, autonòmica i local) per atendre aquestes noves realitats. Els principis de l'Estat social s'han vist trastocats de forma extrema en els darrers anys i la intervenció pública s'ha fet més necessària que mai. A escala municipal, es poden distingir clarament tres etapes en el desenvolupament organitzatiu i funcional:¹⁹

A) Implantació (1979-1987)

Els ajuntaments democràtics s'organitzen per dotar d'infraestructures bàsiques i serveis públics els pobles i ciutats davant les carències, que són molt importants. En aquesta primera etapa, les polítiques municipals són molt expansives, s'incrementen els pressupostos i creixen les plantilles.

B) Consolidació (1987-2007)

A partir del tercer mandat ja s'han assolit els objectius bàsics d'organitzar les polítiques municipals. El país viu un llarg període d'expansió econòmica. Es posa en relleu la necessitat de millorar l'organització i el funcionament de l'Administració municipal i de racionalitzar la despesa, que havia crescut de manera considerable. En l'àmbit polític, a partir de les reformes estatutàries de la VIII Legislatura, el municipalisme i l'autonomia local tornen a cobrar protagonisme en el debat territorial, per

bé que segueix sent molt complex reforçar, des d'un punt de vista jurídic, la protecció de l'autonomia municipal.

C) Crisi (2007-...)

L'aprovació dels Estatuts de «segona generació» dona pas a l'etapa de «replantejament global» del sistema d'organització territorial de l'Estat, en un context convuls, tens i expectant, en el qual l'Estat es veu afectat per una crisi global –econòmica, institucional i territorial. La confluència d'aquestes tensions i la virulència dels seus efectes generen una mena de «tempesta perfecta» i posen en dubte la capacitat de les estructures jurídiques i de les institucions consolidades per respondre-hi adequadament. Els ciutadans –principalment els que es troben en una situació més vulnerable i que es veuen immersos en una greu recessió econòmica i pateixen les conseqüències de les polítiques d'austeritat i contenció de la despesa– es topen amb unes institucions polítiques incapaces d'atendre les seves demandes.

En l'àmbit municipal, la crisi ha accentuat el debat en relació amb el mapa municipal, conformat en la majoria dels casos per municipis petits, que presenten moltes dificultats de gestió. El Govern de l'Estat aprofita aquests moments per impulsar la reforma legislativa de l'Administració municipal, que culmina amb l'aprovació de la Llei 27/2013, de 27 de desembre, de racionalització i sostenibilitat de l'Administració local, amb l'objectiu de garantir «l'eficiència en l'ús dels fons públics locals» i assegurar «el compliment de les exigències d'estabilitat pressupostària». Es parteix de la premissa, discutible, que són les entitats locals les màximes responsables del dèficit del sector públic. Per això, la Llei de 2013 modifica la Llei 7/1985, de 2 d'abril, reguladora de les bases de règim local, amb l'objectiu d'establir principis finalistes i regles de resultat i, en definitiva, de dirigir i controlar l'exercici de les concretes competències municipals –es potencien les diputacions provincials, s'introdueixen mesures de foment de la fusió de municipis, es dona un nou sentit a la coordinació de les entitats locals i es preveu l'assumpció de competències per part de les comunitats autònomes en matèria de salut i serveis socials.

La Llei 27/2013, de 27 de desembre, ha estat objecte d'una crítica generalitzada per part de la doctrina,²⁰ perquè ha deixat sense resoldre els grans problemes del municipis –ni aclareix les competències dels ajuntaments ni assegura la sostenibilitat financera de les corporacions locals– i devalua encara més l'autonomia municipal, apel·lant a la racionalització i la sostenibilitat. Finalment, el Tribunal Constitucional (SSRC 41, 111 i 180/2016) declara la inconstitucionalitat de determinats preceptes de la Llei 27/2013, de 27 de desembre.

3.2. LA TRANSFORMACIÓ SOCIAL I POLÍTICA DE LLUCMAJOR EN L'ETAPA DEMOCRÀTICA

L'any 1977 a Lluçmajor, com pertot arreu, tot està per fer. A nivell d'organització i funcionament, es tracta de posar en marxa una nova forma de governar l'Ajuntament que ha de fer més habitables els nuclis urbans i que ha de satisfer els serveis més propers i necessaris per als ciutadans.²¹ En l'àmbit social i polític, s'ha de donar veu i protagonisme als ciutadans en la vida municipal.

Tot i les dificultats –de caire econòmic i també de tipus polític, a causa de la tensió i la convulsió dialèctica que ha estat present en els diferents mandats o legislatures–, quaranta anys després es pot fer balanç de la tasca realitzada pels diferents consistoris municipals llucmajorers. En la majoria de mandats s'han produït acords de Govern –en la primera legislatura (1979-1983), entre UCD-PSOE; en la segona (1983-1987), entre AP/PDP/UL-UM; en la quarta (1991-1995) i en la sisena (1999-2003), entre PP-ASI, i en la desena (2015–), se signa una acord d'esquerra nacionalista entre PSIB-MÉS-PI. Hi ha hagut tres legislatures en què el govern municipal s'ha conformat en minoria –la tercera (1987-1991), amb el govern del PSOE i la cinquena (1995-1999) i la vuitena (2007-2011), amb el del PP. Hi ha hagut dos mandats de majoria absoluta del PP –la setena (2003-2007) i la novena legislatura (2011-2015).²²

En quaranta anys els diferents consistoris han impulsat la transformació del municipi, que és ben visible en infraestructures públiques, locals socials, espais per a l'educació, manteniment de carrers i carreteres, serveis sanitaris i socio-sanitaris, etc. Aquests canvis han estat possibles gràcies a l'increment del finançament i al reforçament dels recursos humans. Han crescut la plantilla i el pressupost del consistori. L'any 1980 l'Ajuntament tenia un pressupost de 133.100.000 de pessetes i una plantilla, entre personal de plantilla, laboral i contractat, de 60 persones (4 d'aquestes places estaven vacants).²³ L'any 2017, el pressupost total de l'Ajuntament és de 38.230.800 euros i disposa d'una plantilla de 371 persones.

Ha augmentat el cens de població: de 14.307 habitants l'any 1979 s'ha passat a 35.057 l'any 2016, i a més ara aquest volum de població està repartit entre Lluçmajor i la resta de nuclis que conformen el municipi, alguns dels quals no existien pròpiament quan s'inicia el municipalisme democràtic (sa Torre, es Puigderrós, Maioris Dècima, Son Verí Nou o Bellavista).²⁴ La societat és cada vegada més diversa i plural, ja que passa d'una atmosfera repressiva, grisa i beata a un món nou, que s'obri a noves maneres de pensar i viure amb llibertat i autodeterminació, especialment en l'àmbit de la família. El col·lectiu que més ha vist canviar la seva vida és el de les dones, que han mostrat la cara i la creu d'aquesta transformació social: la cara, perquè, cada vegada més preparades, van ocupant el lloc que li correspon a nivell professional, polític²⁵ o cultural; la creu, per les insuportables xifres de violència masculista.

Ha canviat també l'economia.²⁶ La pagesia, un dels motors de Lluçmajor, ha passat a ser una activitat pràcticament testimonial. La indústria del calçat, un dels

emblemes de la ciutat altre temps, deixa pas a activitats com l'hostaleria i la construcció. La crisi del sector, des de 1973-1974, s'aguditza entre els anys 1978 i 1979; l'any 1981 a Lluçmajor hi havia dotze empreses de fabricació de calçat; l'any 1982 diverses indústries sabateres presenten suspensió de pagaments, i l'any 2009 va tancar la darrera fàbrica de sabates a Lluçmajor. L'habilitació del polígon industrial de Son Noguera, a partir de 1990, i les seves progressives ampliacions han permès apaivagar la reculada de l'activitat econòmica a Lluçmajor.

S'han organitzat els serveis d'assistència social per als col·lectius més vulnerables. S'activa el servei d'ajuda a domicili (1988) i s'impulsa l'entrada en funcionament del Centre Migjorn de formació professional per a persones amb discapacitat (primer ubicat al carrer de l'Historiador Tallades –1989– i després, l'any 1991, passa a les dependències del Molí d'en Gaspar). S'obri el Centre d'Informació Juvenil (1990); es construeix el local per a les persones grans a s'Arenal (1991) i l'any 1992 s'adquireix Can Clar per habilitar-lo com a centre per persones majors. En matèria educativa el Consistori realitza importants esforços per adaptar les instal·lacions educatives públiques a l'entorn social al qual han de servir, com la construcció de l'escoleta municipal de Lluçmajor (que entra en funcionament el curs 1983-1984) i la de s'Arenal (l'any 1990); contribueix a la rehabilitació al col·legi Rei Jaume III (1996), a causa del greu deteriorament d'unes edificacions emblemàtiques, i compra i cedeix els terrenys per a la construcció de l'Institut de s'Arenal (1997). Més recentment, per donar resposta a la saturació de l'escola pública, l'Ajuntament ha contribuït a la construcció dels centres de primària des Puigderrós (2010-2011) i de Sa Marina (2011-2012). Per impulsar la participació de la comunitat educativa en les decisions municipals sobre la matèria s'ha activat (l'any 2015) el Consell Escolar Municipal, que és un òrgan d'assessorament, consulta, proposta i participació sobre qualsevol tema relacionat amb l'ensenyament no universitari en l'àmbit territorial del municipi.²⁷

Han canviat les infraestructures amb les obres de la ronda de Ponent per desviar el trànsit del nucli urbà (1981). S'han produït millores en el camp municipal d'esports a Lluçmajor per habilitar uns equipaments adients a les necessitats d'un poble, que sempre ha manifestat passió pel futbol, obert però a altres disciplines –els pavellons coberts (1983 i 2010), el camp de futbol de gespa artificial, les piscines descobertes (1993) i cobertes. S'ha escomès la recuperació d'edificis emblemàtics en l'àmbit arquitectònic i artístic, com l'antic convent franciscà, que s'ha recuperat per a usos culturals; la casa gòtica del carrer de Campos (al costa del casal de la gent gran); la Peixateria, l'edifici modernista de l'antic mercat municipal, que es rehabilita els anys 2009-2010 per destinar-lo a oficines municipals, o l'edifici de l'Escorxador municipal (que havia romàs tancat des que se'n suprimiren les activitats i que és restaurat l'any 1999 per habilitar les dependències de la Policia Local). Aquesta tasca de conservació i rehabilitació arquitectònica ha estat valuosa però, tristament, també s'han perdut edificis representatius com l'Estació de Ferrocarril (la de Lluçmajor es va esbucar l'any 1982). S'ha canviat la nomenclatura de places i carrers (1980), s'ha

convertit en zona de vianants el carrer del Bisbe Taixequet i la plaça d'Espanya i s'ha iniciat el procés per construir un nou centre de salut, centre de referència també per als residents a Algaida.

Qualsevol de les mesures esmentades fins ara pot haver tengut defensors i detractors, perquè totes les iniciatives públiques, a qualsevol nivell, es poden veure afectades pels més diversos interessos. Però si hi ha una competència municipal que no deixa ningú indiferent és la planificació urbana i l'ordenació del territori. Es tracta d'una matèria molt sensible, en la qual els interessos en joc –els confessables i, especialment, els no confessables– són encara més rellevants. I és que la planificació municipal en matèria d'urbanisme és un instrument molt poderós de repartiment de riquesa que, a més, en la majoria d'ocasions té un marge de discrecionalitat en l'àmbit municipal, perquè el legislador no pot decidir quins poden ser els usos que corresponen a cada parcel·la de territori. Per això, i segons les majories existents en cada mandat, s'han pres decisions que han potenciat la vocació turística i expansiva dels usos urbanístics o s'ha mantingut una actitud més protectora del territori. Durant aquests quasi quaranta anys d'autonomia municipal les tensions entre les dues maneres d'entendre l'ordenació del territori municipal i la protecció del medi ambient han estat una constant, especialment en llocs emblemàtics com s'Estrella (en les distintes ocasions en què s'ha plantejat canviar els usos d'una zona de la finca, 1982 i 1990); s'Estanyol, en ocasió del projecte d'ampliació del port esportiu (1995-1996), que finalment no prospera; o la marina de Lluçmajor, que s'ha vist afectada per un important creixement urbanístic des de finals dels anys vuitanta, amb la promoció de les urbanitzacions, ja programades, com sa Torre, Tolleric, Regana, es Puigderrós, Vallgornera o es Pas. En aquests moments la lluita de molts ciutadans i activistes se centra en la defensa de s'Àguila davant l'anunci d'un projecte d'instal·lació d'un parc fotovoltaic.

El govern i la gestió municipal a Lluçmajor també ha tingut les seves ombres. Els casos en què la política local ha acabat en els tribunals de justícia, tot i ser pocs, han estat excessius. Basta recordar el cas que va començar amb la denúncia per part d'un regidor per prevaricació del batle i del tinent de batle a causa d'una suposada contractació irregular (mandat 1987-1991). L'arxiu de la causa penal determina l'inici de diligències contra el regidor que és declarat culpable de desacatament, per bé que, finalment, el Tribunal Constitucional (STC 19/1996, de 12 de febrer) anul·la la sentència condemnatòria de l'Audiència Provincial, per considerar que s'ha vulnerat el dret a la llibertat d'expressió del recurrent.²⁸ La causa més greu és la relacionada amb el processament del batle i un regidor pels delictes de negociacions prohibides, defraudació, malversació, ús d'informació privilegiada i tràfic d'influències, vinculats a una trama de contractació irregular –durant el mandat 1999-2003–, que acaba, després de diversos recursos, amb una sentència del Tribunal Suprem, de 12 de març de 2012, absolutòria del llavors ja exbatle, que rebaixa les penes que l'Audiència de Palma havia imposat a l'exregidor, tot i que se'l considera autor dels delictes de negociacions prohibides i frau.²⁹

L'ombra de la corrupció –de qualsevol cas de corrupció– amenaça l'estabilitat política i la confiança en les institucions. Perquè quan el gestor públic s'ajusta als paràmetres de l'ètica i la transparència, és més probable que la confiança i la fiabilitat en la institució es mantingui. Però quan els representants polítics no tenen un comportament exemplar i, més encara, si són considerats culpables d'actes delictius –comesos o no en l'exercici del seu càrrec– es danya de manera molt seriosa el sistema democràtic.³⁰ Si, a més, això succeeix en temps de crisi la voluntat abstencionista creix, s'activa el populisme i cauen els partits tradicionals, condicionats per uns biaixos que els impedeixen veure la realitat tal com és.

A MODE DE CONCLUSIÓ

Aquesta retrospectiva sobre les actuacions municipals no ens pot fer perdre de vista que la realitat, a dia d'avui, és que l'Ajuntament ha de fer front a nous reptes i responsabilitats. Als temes d'urbanisme i serveis públics, bàsics per als ciutadans, s'hi afegeixen altres necessitats: els problemes ambientals i la perspectiva de la sostenibilitat, l'impacte de la crisi econòmica sobre els més vulnerables; la irrupció de les noves tecnologies i, molt especialment, la necessitat de cercar un major compromís i participació social en les decisions públiques.³¹

En quaranta anys s'ha passat de la passió política per emprendre un règim de llibertats i justícia social i de les expectatives per engegar una nova forma de govern municipal a la desconfiança i l'escepticisme. En aquests darrers temps, els moviments socials de protesta contra determinades pràctiques de les institucions i de la classe política sorgeixen de la necessitat que senten determinats col·lectius de reforçar els principis democràtics i de participació. Però en un context social cada vegada més incert i convuls, encara hi ha qui prefereix viure al marge de l'acció política, tot donant mostres de desinterès i desafecció.

A la nostra comunitat, com pertot arreu, cal fomentar conductes i actituds participatives i constructives. Seguint A. Touraine (a l'obra *Qu'est-ce que la démocratie?*) podem dir que «La democràcia no significa únicament que el poder resideix en el poble, sinó que la seva vitalitat depèn de la responsabilitat dels ciutadans», és a dir, de la participació i de la implicació de tots en les decisions públiques. En les societats democràtiques avançades cal que la presa de decisions públiques respongui vertaderament a la voluntat col·lectiva, lliurement expressada, i que els ciutadans es reconeguin com a partícips i responsables dels projectes comuns del seu entorn social. En l'àmbit local, per progressar com a comunitat és important que tots els ciutadans es comprometin al servei de l'interès general del municipi i que es consolidi una major participació de tothom en els processos de decisió, a través del diàleg, el consens o la confrontació d'idees, sempre de forma pacífica i sense crispació.

Ara i sempre, el progrés sostenible i la modernització del municipi han de ser fruit de l'esforç i la responsabilitat col·lectius, i les fites aconseguides són de tots i per a tots, per sobre de personalismes, sigles o ideologies polítiques. Perquè, tal com diu Miguel Clar Lladó, primer batle de Lluçmajor de l'etapa democràtica, cal apel·lar a la participació responsable i a la suma de voluntats per fer de Lluçmajor «un modelo de sociedad que sea ejemplo de convivencia».³³

NOTES

- 1 Per a una síntesi històrica de l'administració municipal a Espanya, *vid.* SOSA WAGNER, F. [1987]. *Manual de Derecho Local*. Tecnos, (1987), p. 17-48.
- 2 CAAMAÑO, F. [2004]. «Autonomía Local y Constitución. Dos propuestas para otro viaje por el callejón del gato». *Revista Española de Derecho Constitucional*, 70, (2004), p. 177.
- 3 Sobre les singularitats del comportament electoral en les eleccions municipals, *vid.*, entre altres, DELGADO SOTILLOS, I. i LÓPEZ NIETO, L. [1992]. «Un análisis de las elecciones municipales (Contribución a partir del caso español)», *Revista de Estudios Políticos*, núm. 76, p. 195-219. També, RIERA, P., GÓMEZ, R., BARBERÁ, P., MAYORAL, J.A. i MONTERO, J.R. [2016]. «Elecciones municipales en España: un análisis multinivel de los determinantes individuales y contextuales del voto». *Revista de Estudios Políticos*, 172, p. 47-82.
- 4 En l'inici del període democràtic, la capacitat d'organitzar eficaçment els municipis com a entitats prestadores de serveis públics resulta, si més no, complexa, amb escassos recursos i moltes necessitats bàsiques per cobrir. De fet, part de la doctrina fa una valoració crítica del tractament general del municipi a la Constitució, tenint en compte principalment que dels més de vuit mil municipis existents «es notorio que más del 90 por 100 de los mismos no superan la exigua cifra de 2.000 habitantes y carecen por ello de la base humana y de los recursos mínimos necesarios para soportar la prestación de los servicios públicos que requieren hoy, en plena sociedad industrial, una organización a escala mucho más amplia para funcionar con un mínimo de eficacia». FERNÁNDEZ, T.R. [1978]. «La organización territorial del Estado y la Administración Pública en la nueva Constitución». *Lecturas sobre la Constitución española*, tomo I, Universidad Nacional de Educación a Distancia, Madrid, 1978, p. 363.

- 5 En concret, l'article 9 de la Constitució de 1931 disposa que «todos los municipios de la República serán autónomos en las materias de su competencia». La Llei municipal, aprovada com a text articulat el 31 d'octubre de 1935, té escassa incidència per l'esclat, mesos més tard, de la Guerra Civil. Sobre la minsa efectivitat del principi constitucional d'autonomia municipal en aquesta època, *vid.*, entre altres, EMBID IRUJO, A. [1981]. «Autonomía municipal y Constitución: aproximación al concepto y significado de la declaración constitucional de autonomía municipal», *Revista Española de Derecho Administrativo*, (1981), p. 459-462.
- 6 Sobre la nul·la autonomia de les corporacions locals en els quaranta anys que dura el sistema autoritari, *vid.*, entre altres, SOSA WAGNER, F. [1987]. *Manual de Derecho...*, op. cit., p. 45-46. També en relació amb la situació anterior a la Constitució, *vid.* ENTRENA CUESTA, R. [2001], *Comentarios a la Constitución*, tercera edició, GARRIDO FALLA, F. (coordinador), Madrid, (2001), Civitas, p. 2.398-2.399; i QUIROSA-CHEYROUZE, R. i FERNÁNDEZ AMADOR, M. [2010]. *Poder Local y Transición a la Democracia en España*, Granada, p. 49.
- 7 L'any 1976 la premsa nacional es fa ressò de l'episodi viscut a Lluçmajor al novembre de 1976, quan apareix propaganda en què es demana la democratització de l'Ajuntament. «En Manacor y Lluçmajor, octavillas pro ayuntamientos democráticos», *El País*, 18-11-1976.
- 8 SOSA WAGNER, F. [1987], *Manual de Derecho...*, op. cit., p. 46.
- 9 La Llei 47/1978, de 7 d'octubre, deroga la Llei 41/1975, de 19 de novembre, de Bases de l'Estatut del Règim Local. Aquella Llei habilita al Govern a deixar sense efecte, amb caràcter general, els procediments de fiscalització, intervenció i tutela exercit pel Ministeri de l'Interior sobre les corporacions locals.
- 10 LUCAS VERDÚ, P. [1976]. *La octava Ley Fundamental. Crítica jurídico-política de la Reforma Suárez*, Madrid: Tecnos, 1976, p. 13-26; JIMÉNEZ CAMPO, J. [1981] «Crisis política y transición al pluralismo en España (1975-1978)», *La Constitución española de 1978. Estudio sistemático dirigido por los profs. Alberto Predieri y E. García de Enterría*, Madrid: Civitas, 1981, pp. 67-71; y RUBIO LLORENTE, F. [1997] *La forma del poder. Estudios sobre la Constitución*, Madrid: Centro de Estudios Políticos y Constitucionales, 1997, p. 5-9.
- 11 MARIMÓN RIUTORT, A. i RODRÍGUEZ BRANCHAT, R. [2004]. «La Transició (1975-1978)», *Història de les Illes Balears. Volum iii. Del segle XVIII Borbònic a la complexa contemporaneïtat*. Edicions 62 (2004), Barcelona, p. 401-413.

- 12 Per a una anàlisi del desenvolupament del procés electoral de 1977 a escala estatal, Cfr. LÓPEZ NIETO, L. [1992] «Las elecciones de la transición», *Transición política y consolidación democrática. España (1975-1986)*, R. COTARELO, compilador, Madrid: Centro de Investigaciones Sociológicas, (1992), p. 94-104; DE ESTEBAN, J. i LÓPEZ GUERRA, L. [1977] «El terremoto electoral», *Cuadernos para el diálogo*, 20 de junio de 1977; JIMÉNEZ CAMPO, J. [1991] «El sistema electoral de las Cortes según los artículos 68 y 69», *La Constitución española de 1978. Estudio sistemático dirigido por los profs. Alberto Predieri y E. García de Enterría*, Madrid: Civitas, (1981), p. 71-77. En l'àmbit autonòmic, MARIMÓN RIUTORT, A. i RODRÍGUEZ BRANCHAT, R. [2004]. «La Transició...», *op. cit.*, p. 409-410.
- 13 CARRIÓ CRESPI, L. *Les eleccions de 1977 a les Illes Balears*, p. 8-9; i p. 253. Els resultats en el Senat no presenten diferències significatives. http://ibdigital.uib.es/greenstone/collect/memoriesUIB/archives/Carrio_C.dir/Carrio_Crespi_Llorenc.pdf.
- 14 Entre la doctrina clàssica sobre l'autonomia municipal i l'administració local, podem destacar, entre altres, PAREJO ALONSO, L. [1981]. *Garantía institucional y autonomías locales*, Instituto de Estudios de Administración Local, Madrid (1981); FANLO LORAS, A. [1990]. *Fundamentos constitucionales de la autonomía local*, Centro de Estudios Constitucionales, Madrid, (1990); SÁNCHEZ MORÓN, M. [1990]. *La autonomía local*, Ed. Civitas, Madrid (1990); o GARCÍA MORILLO, J. [1998], *La configuración constitucional de la autonomía local*, Diputación de Barcelona-Marcial Pons, Madrid, (1998).
- 15 *Vid.* STC 25/1981, de 14 de julio, FJ 3º: «la autonomía reconocida, entre otros entes, a las Comunidades Autónomas por el art. 137 de la Constitución, se configura como un poder limitado, que no es soberanía. La autonomía se reconoce a los territoriales enumerados en aquel artículo para la «gestión de sus propios intereses», lo cual exige que se dote a cada Ente de «todas las competencias propias y exclusivas que sean necesarias para satisfacer el interés respectivo». En el caso de las Comunidades Autónomas, que, como recuerda la mencionada Sentencia, gozan de una autonomía cualitativamente superior a la administrativa que corresponde a los entes locales, ya que se añaden potestades legislativas y gubernamentales que la configuran como autonomía de naturaleza política, cualquiera que sea el ámbito autonómico, éste queda fijado por el Estatuto, en el que se articulan las competencias asumidas por la Comunidad Autónoma dentro del marco establecido en la Constitución (art. 147.1).»

- 16 Per a una anàlisi general de les primeres eleccions municipals després de la mort de Franco, *vid.* Marina CARRANZA, M, [2016]. «El pulso por los ayuntamientos. La convocatoria de las elecciones municipales de 1979 y el cambio político en España», *Cuadernos de Historia Contemporánea*, 38: 235-256.
- 17 Per a una anàlisi dels resultats electorals en els eleccions municipals de 1979, *vid.* MARIMÓN RIUTORT, A. i RODRÍGUEZ BRANCHAT, R. [2004]. «La Transició...», *op. cit.*, p. 417-418. També NADAL I SOLER, A. [1999]. *La preautonomia balear (1975-1983)*, Ed. Documenta Balear, Palma, (1999).
- 18 CLAR LLADÓ, M. [1980]. «Salutación», *Boletín Informativo Municipal. Junio 1980*, Imprenta Moderna, Lluçmajor, p. 3.
- 19 Sobre el desenvolupament i la transformació de l'autonomia local a Espanya, *vid.* PAREJO ALONSO, L. [2011]. «La autonomía local en la Constitución Española», *Tratado de Derecho Municipal*, Tomo I, Santiago MUÑOZ MACHADO (director), Iustel, Madrid, p. 47-210.
- 20 *Vid.*, entre altres, SALAZAR BENÍTEZ, O. [2014]. «La autonomía local devaluada: la dudosa “racionalidad” de la Ley 27/2013, de 27 de diciembre, de racionalización y sostenibilidad de la Administración Local», *Teoría y Realidad Constitucional*, núm. 34, (2014), p. 369-394. També, ZAFRA VÍCTOR, M. [2014]. «Doble inconstitucionalidad de la Ley de racionalización y sostenibilidad de la Administración Local», *Cuadernos de Derecho Local*, núm. 34, (2014), p. 49-67.
- 21 A partir de les dades que consten en la «VII Memoria Extraordinaria de un año de labor municipal 1977» de l'Ajuntament de Lluçmajor, publicada per la Imprenta Moderna l'any 1978, s'observa que les necessitats en serveis i infraestructures eren ja molt importants, tot i trobar-se en una situació precària. És el cas, per exemple, de les obres de proveïment i sanejament, que estant acabades no es podien posar encara en funcionament; estava en projecte l'enllumenat del Passeig i de l'accés al cementiri, i també es dona compte del contenciós administratiu interposat per l'Ajuntament en relació amb el cobrament de les quotes aplicades a la urbanització de s'Arenal pel finançament de la depuradora d'aigües en aquella zona costanera (p. 18-22).
- 22 Per a la consulta dels resultats electorals, *vid.* <http://www.infoelectoral.mir.es/min/>.
- 23 Dades recollides del «I Boletín Informativo Municipal. Junio 1980».

- 24 Tanmateix, la «VII Memoria Extraordinaria de un año de labor municipal 1977» ja es fa ressò que en el terme municipal «se han promovido diez y ocho grandes urbanizaciones a lo largo de su litoral, caso único, tal vez en España, que en un mismo Municipio se establezcan tantas urbanizaciones por separado.» (p. 10).
- 25 L'any 1983, i a conseqüència de la dimissió del senyor Aulet, pren possessió com a regidora la senyora Joana Maria Nadal, tot i que no va acabar el mandat, ja que presentà la dimissió l'any següent. En la desena legislatura (2015-) vuit regidories estan ocupades per dones.
- 26 Les dades indicades a continuació provenen del recull informatiu de la revista *Llucmajor de Pinte en Ample*, publicada des de setembre de 1981, que és l'autèntic referent en la divulgació i la comunicació de la realitat més propera i que té un paper fonamental en la dinamització sociocultural de la ciutat.
- 27 En el *Butlletí Oficial de les Illes Balears* núm. 109, de 18 de juliol de 2015, es publica el Reglament d'organització i funcionament del Consell Escolar Municipal, aprovat inicialment pel Ple de l'Ajuntament, en sessió ordinària celebrada el 25 de març de 2015.
- 28 En aquest cas, el Tribunal Constitucional considera que «El interés público de las noticias difundidas es patente en el caso de autos. No puede olvidarse que nos encontramos en el seno de una controversia política, en la que el portavoz de uno de los grupos de la oposición ejerce legítimamente su derecho de crítica respecto de las actuaciones del grupo político en el poder municipal. Los hechos ostentan un indudable interés público en el ámbito en que se denunciaron. No se trataba de cuestiones personales, sino que, dentro de la función fiscalizadora que corresponde a la oposición, se hicieron determinadas imputaciones de hechos en las tareas de gobierno, como crítica de la gestión de los asuntos municipales en una concreta actuación administrativa. En tales casos deben primar las libertades de información y de expresión frente a otros bienes jurídicamente protegidos como es el principio de autoridad tutelado penalmente por el desacato, sin que con base en dicha figura delictiva se pueda impedir la publicación de unos hechos veraces que, aunque no alcancen las consecuencias delictivas que el recurrente atribuyó a los mismos excediéndose en sus apreciaciones, sí tienen interés informativo para que sea la opinión pública y no sólo el recurrente que actúa desde la oposición política, quien extraiga las consecuencias que de los mismos puedan derivarse en relación con la forma en que en un asunto concreto se ha desarrollado la gestión municipal [STC 19/1996, de 12 de febrero, (*Butlletí Oficial de l'Estat* núm. 67, de 18 de març) F.J. 4].

- 29 *Vid.* «El Supremo absuelve a un exalcalde del PP condenado a tres años de cárcel. El alto tribunal dicta dos años de prisión para el aliado del regidor», *El País*, 22-04-2012.
- 30 Un dels factors de tipus contextual que pot tenir incidència sobre la decisió del vot en les convocatòries electorals és l'existència de casos de corrupció. *Vid.*, entre altres, RIERA, P., GÓMEZ, R., BARBERÁ, P., MAYORAL, J.A. i MONTERO, J.R. [2016]. «Elecciones municipales...», *op. cit.*, p. 63.
- 31 Sobre la importància de la «democràcia de proximitat», *vid.* IBÁÑEZ MACÍAS, A. [2007]. *El derecho constitucional a participar y la participación ciudadana local*, Difusión jurídica y temas de actualidad, Madrid. També, PINDADO SÁNCHEZ, F. (coord.) [2000]. *La participación ciudadana en la vida de las ciudades*, Serbal, Barcelona. Cal destacar que a partir de la reforma efectuada per la Llei 57/2003, de mesures per a la modernització del règim local, la participació ciutadana s'ha convertit en una institució bàsica de la vida municipal, amb la regulació de les consultes populars locals, la iniciativa veïnal i la necessitat d'aprovar d'un reglament orgànic de Participació Ciutadana. En el cas concret de Lluçmajor, el Ple de l'Ajuntament, en sessió ordinària de 30 de setembre de 2015, aprova inicialment el Reglament de Participació Ciutadana, que no fou objecte d'al·legacions i que, per tant, està publicat en el *Butlletí Oficial de les Illes Balears* núm. 182, de 15 de desembre.
- 32 CLAR LLADÓ, M. [1980], «Salutación», *I Boletín Informativo Municipal. Junio 1980*, Imprenta Moderna, p. 3.

LA GUERRA CIVIL A LLUCMAJOR

MIQUEL MARTÍN MASCARÓ

L'any 1986, quan vaig començar a donar cos a aquestes paraules que avui escoltareu, sols hi havia un objectiu, que per a mi segueix essent el mateix: fer una reflexió general del que va passar i, el més important, que no es torni a repetir.

L'inici del segle xx coincideix amb l'apogeu de la Restauració. A Lluçmajor, com a tot l'Estat, el bipartidisme és un fet fins a l'arribada al poder del general Primo de Rivera. Durant aquests anys s'aniran alternant al cap de la política local els grans propietaris de terres i els propietaris de les indústries del calçat, que per aquell temps vivien un gran auge.

1. ELS DARRERS SET MESOS DE LA REPÚBLICA A LLUCMAJOR

Serà en aquests mesos quan, a poc a poc, aniran formant-se els grups antagònics que s'enfrontaran a partir del mes de juliol. Seran mesos que es viuran amb gran intensitat popular, si tenim en compte els fets que durant aquests tindran lloc.

Lluçmajor, que des de l'octubre de 1934 estava governat per la CEDA, s'anava polititzant de cada vegada més, prova d'això serà el nombre d'associacions polítiques o culturals que hi trobam.

Seran els dies de les grans estrenes cinematogràfiques que es projectaven als cinemes Recreatiu, Can Mataró o Nuevo Cinema. Aquestes pel·lícules podien anar des de les darreres produccions espanyoles, com *Nobleza baturra*, fins a les estrangeres de Shirley Temple, tal com ho anunciava *La Semana*.

Mentrestant, el govern local, amb Miquel Carbonell Clar (CEDA) al capdavant seguia sense resoldre el problema més greu: la construcció del Grup Escolar; encara que sí que resolgué el de la il·luminació de s'Arenal.¹

El predomini de les dretes es trencarà el dia 16 de febrer de 1936 amb la victòria de la coalició del Front Popular a tot l'Estat Espanyol.

Abans de parlar de la victòria del Front Popular i de la darrera etapa de la II República, veurem d'una pinzellada les nombroses associacions polítiques i obreres que varen ésser el motor de la vida social i política de Lluçmajor.

1.2. LES ASSOCIACIONS POLÍTiques I OBRERES

Llucmajor, els darrers mesos de la República, ja s'havia fracturant socialment. Aquests darrers mesos serà testimoni d'enfrontaments que desembocaran en l'Alçament Nacional i la posterior Guerra Civil.

Per anomenar les diferents associacions o partits seguirem la ja tradicional i clàssica divisió entre dretes i esquerres.

Podríem classificar d'esquerres les següents associacions o partits: Unió Republicana, Esquerra Republicana, Partit Comunista, Partit Socialista, Joventuts Socialistes-Comunistes Unificades i Grup Femení Socialista, a més de les cooperatives o societats obreres: La Hormiga, La Nueva Vida, Solidaridad, La Edificación, Unió de Campesinos, La Recompensa del Trabajo, La Garlopa, Unió de Canteros i La Confianza.

Les dues primeres no varen tenir gaire pes dins la societat llucmajorera després de la victòria del Front Popular, i pel que fa referència al Partit Comunista, la seva implantació no fou gaire nombrosa a Llucmajor. Dels seus membres hauríem de destacar Guillem Gayà, més conegut com *el Mestre Gayà*, del qual parlaré quan tracti el tema de la repressió.

A la Casa del Poble, situada a la plaça de la República núm. 13, hi tenien la seu l'Agrupació Socialista i les Joventuts Socialistes, que malgrat que ja s'haguessin passat a la Tercera Internacional, seguien compartint el local amb la resta d'associacions polítiques d'esquerres.

Cal destacar el Partit Socialista, amb la seva agrupació local, nascuda l'any 1905; la cooperativa de consum i d'estalvi La Nueva Vida, creada l'any 1907, i la cooperativa de producció de calçat La Hormiga, fundada l'any 1929. Aquestes dues eren el clar exponent de la tasca dels elements socialistes, encapçalats per Joan Monserrat Parets i el seu germà Miquel, i malgrat no estar definides com a socialistes varen esser un dels primers objectius dels elements de Falange els dies després de l'Alçament. La resta de societats englobava persones amb la mateixa professió o que estaven lligades per qualque motiu semblant.

Pel que fa referència a les associacions de dretes, hi trobam elements molt variats, com són conservadors, tradicionalistes i falangistes, tots amb una mateixa idea: enderrocar el govern del Front Popular. Les societats englobades dins aquesta divisió que abans hem proposat serien:

El Círculo Tradicionalista. He de dir que el carlisme a Llucmajor des de sempre va tenir una implantació relativament important. Impulsors d'aquesta ideologia foren Francesc Salvà de sa Llapassa, els capellans Cardell i Tomàs Monserrat (*des Rrafalet*) i els frares franciscans Fornés i Caldentey. El seu local estava ubicat al carrer de Sant Miquel núm. 32, i disposava d'una branca femenina, coneguda com La Margarita.

El poder econòmic de Llucmajor estava representat per la gent de la CEDA, homes que anaven des de grans propietaris com Mateu Gamundí o industrials com

Miquel Munar. Crec que per tots els presents és coneguda la localització de la seva seu, ja que avui en dia encara s'anomena «la CEDA» el Cafè Colón.

Per acabar, tenim la Falange, formada per un grup molt reduït de persones amb la idea d'abolir la II República. El naixement de Falange a Lluçmajor el recull perfectament el marquès de Zayas al seu llibre *Historia de la Vieja Guardia de Baleares*,²: «...Ciudad importante de Mallorca que ocupa en su industria de calzado a muchísimos obreros; por su actividad fabril fue Lluçmajor feudo socializante. Pero un grupo de jóvenes, entre los que figuraban Antonio Garau Aulet, Miguel Mojer Cardell, Miguel Pocoví Clar, Rafael Clar Font, Lorenzo Clar Salvá, Antonio Garau Garí, Bernardo Tomás Monserrat, Miguel Mulet Clar, Bartolomé Puig Servera, Matias Pons, Mateo Torrens, Guillermo Servera, Gabriel Serra Tomás, Bartolomé Salvá Rubí, Guillermo Llompart Roig, Damián Mulet Clar, embebidos por las doctrinas de José Antonio, decidieron crear la Falange local...»

Dins aquest grup d'associacions de dretes hi podem afegir el Círculo de Obreros Católicos, el Sindicato Agrícola Católico o el Centro de Propietarios, entre d'altres.

1.3. LA VICTÒRIA DEL FRONT POPULAR

A Lluçmajor, com a la resta de Mallorca i a tot l'Estat Espanyol, la politització va anar augmentant. Tots els partits, mitjançant els actes de campanya, pretenien causar el major impacte psicològic a les masses. En alguns dels casos aquests actes varen acabar amb enfrontaments físics entre els diferents grups polítics. N'és un clar exemple el míting que el dia primer de febrer de 1936 va fer Acció Popular Agrària. Durant l'acte i quan els presents cantaven l'himne de les JAP, alguns elements varen començar a cantar l'himne socialista, per la qual cosa foren expulsats del local. No es va poder evitar que quan va acabar l'acte, a la sortida del local, hi hagués un altercat entre els membres d'Acció Popular i els elements socialistes.

La jornada electoral va transcórrer sense incidents greus com els que varen tenir lloc durant la campanya electoral. El resultat de les eleccions foren els següents:³ Coalició de Dretes (CEDA, Partido Republicano de Centro i Partido Regionalista): 3.349 vots; Front Popular (Unión Republicana, Izquierda Republicana Balear, Partido Federal, Partido y Juventudes Socialistas, Partido y Juventudes Comunistas i POUM): 2.267 vots, sobre un cens electoral de 7.175 votants. Per tant la participació fou del 78 %.

Amb la victòria del Front Popular, el dia 21 de febrer, es varen restituir les Comissions Gestores que havien estat destituïdes per l'Ordre de 16 d'octubre de 1934. Dies més tard, el dia 13 de març, foren destituïts, després d'haver-los aplicat l'article 47 de la Llei municipal, els sis regidors de la CEDA per haver mancat a sis sessions ordinàries de forma consecutiva.⁴

L'educació seguia essent un cavall de batalla per part de la Gestora, que el dia 17 de març de 1936 va aprovar la creació d'una escola de nins, tres de nines i tres de pàrvuls, a més de moblar les deu aules del grup escolar.⁵ Pareixia que la secularització de l'ensenyament a Lluçmajor era més a prop.

La vida a Lluçmajor era de total calma fins que va arribar el dia 14 d'abril, dia que se celebrava l'aniversari de la proclamació de la República. En el moment que al local d'Esquerra Republicana se celebrava un acte, un grup de falangistes hi va entrar. Això va motivar un enfrontament entre els homes del Front Popular i els falangistes, els quals es varen haver de refugiar dins l'ajuntament. Assabentat dels fets, el marquès de Zayas va voler arribar a Lluçmajor i realitzar una demostració de força, cosa que no va poder dur a terme, ja que la policia vigilava casa seva a Palma i no va poder recollir les armes i dur a terme la seva idea: «Entraremos en el pueblo y barreremos la plaza con mi ametralladora si la turbamulta no cesa en su empeño de matar a nuestros camaradas.»⁶ Els falangistes de Lluçmajor foren detinguts i el seu local, clausurat.

Però el 14 d'abril encara havia de deparar més sorpreses. Devers les sis de l'horabaixa i mentre es retirava a casa seva després d'haver provocat un aldarull amb un grup de socialistes, va esser ferit Miquel Munar Calafat *Pola* per una pedra llançada des d'un grup de persones. D'aquest fet en fou acusat Julià Oliver Sastre, tot i que els testimonis sempre varen assegurar que ell no va esser l'agressor. Miquel Munar fou nomenat batle de Lluçmajor el dia 20 de juliol. Julià Oliver va desaparèixer, com molts d'altres, una nit.

Aquell 14 d'abril la Guerra Civil a Lluçmajor ja havia començat.

El darrer 1r de Maig de la República fou viscut intensament, ja que a part dels actes organitzats, es va construir el famós obrer de la casa del poble que tots guardam a la nostra retina.

1.4. ELS DARRERES DIES DE LA REPÚBLICA

Després dels fets de dia 14 d'abril de 1936 la societat llucmajorera ja estava completament escindida. No podem parlar de llistes prèvies, però els dos bàndols tenien clar qui eren els enemics de cadascun.

Dia 15 de maig les plaques dels carrers Fermín Galán i García Hernández varen aparèixer pintades amb els noms dels caps de Falange. Els autors foren detinguts per la Guàrdia Civil.

L'explosió de la bomba a la Casa del Poble de Palma, dia 4 de juny, va esser l'espurna que va mostrar les dues Espanyes. Quan a Lluçmajor varen arribar les notícies

d'aquest fet, els dirigents de les Joventuts Socialistes varen anar cap a Ciutat per a solidaritzar-se amb les víctimes i anar a entregar una carta de protesta al Govern Civil.

El darrer acte multitudinari d'esquerres va esser l'organitzat per les cooperatives La Nueva Vida i La Hormiga, dia 4 de juliol, amb motiu de la XIV Jornada Cooperativa Internacional, que va tenir lloc al Teatre Odeón.

La calor ja es començava a notar a Lluçmajor, els homes que havien d'anar a la Olimpíada Popular de Barcelona es preparaven per anar-hi, igual que els al·lots que havien d'anar a les colònies d'estiu.

El mateix 18 de juliol, i com si d'un dia d'estiu més es tractàs, el grup artístic de l'Agrupació Socialista representava dues obres: *Guerra a la guerra* i *Abajo las armas*, noms que eren una premonició del que passaria a Lluçmajor i a la resta de l'Estat. Al final de la representació les notícies que arribaven de Madrid eren confuses, i finalment es varen convertir en realitat: era l'Alçament.

Les informacions de la sublevació de l'exèrcit d'Àfrica varen fer que els dirigents de les associacions d'esquerres estiguessin en vetla. Però la situació no era la més bona per fer cap acte de força. Les vacances a les fàbriques de sabates afavorien que els elements d'esquerres es trobassin dispersos pel terme municipal i el presentiment que l'Alçament podria esser sufocat ràpidament varen contribuir a la nul·la existència de focus de resistència a Lluçmajor.

El dia 19 de juliol de 1936 l'Alçament ja havia triomfat a Lluçmajor.

2. L'ALÇAMENT

El tinent de la Guàrdia Civil, Ignasi Ponseti, es va encarregar de proclamar l'estat de guerra. El dia 20, amb l'arribada d'una columna militar encapçalada pel capità Giménez Momediano, membre dels Jinetes de Alcalá, el poder va passar a mans dels sublevats. El mateix dia es varen reunir el nous membres de la Comissió Gestora, que havia estat nomenada per García Ruiz mitjançant un ofici.⁷ Aquesta va quedar constituïda de la manera següent:

Batle president: Miguel Munar Calafat
1r tinent de batle: Mateo Monserrat Calafat
2n tinent de batle: Julián Garau Salvà
3r tinent de batle: Lorenzo Clar Salvà
Síndic: Juan Salvà Carbonell

En el mateix moment que això succeïa, els llibres de la Casa del Poble, documents i paperassa, a més dels llibres de la Biblioteca Municipal, cremaven a la plaça. Les cooperatives eren saquejades: el material de La Nueva Vida va anar a parar a

diferents botigues de Lluçmajor, igual que les pells i les sabates de La Hormiga.

Al local de La Nueva Vida s'hi va instal·lar el quarter de Falange i de les Milícies. Les persones compromeses amb el Front Popular s'anaven amagant, d'altres foren detingudes i conduïdes a Ciutat.

L'intent de vaga per part dels treballadors fou avortat mitjançant el ban publicat pel batle i la presència de les tropes de Giménez Momediano, el qual havia estat nomenat comandant militar de Lluçmajor el dia 23 de juliol.⁸ L'endemà s'organitzaven les Milícies Ciutadanes. Això, i el fet que els habitants dels pobles havien de firmar la seva adhesió al Movimiento Salvador i integrar-se a les Milícies, va fer que molts dels que s'havien ocultat sortissin dels seus amagatalls creient que no els passaria res.

A les Milícies es varen anar apuntant els falangistes, gent de la Joventut Seràfica i més d'un que sota les recomanacions d'algun falangista es va canviar el color de socialista pel del nou règim.

Dia 31 de juliol les Milícies Ciutadanes varen fer la seva presentació. A les vuit varen arribar a l'encara plaça de la República les Milícies Locals, que havien sortit de la seva seu, situada com he dit abans a La Nueva Vida, al carrer de Sant Joan. Estaven encapçalades pel capità Giménez Momediano. Poc després arribaren procedents de Ciutat quatre camions amb soldats i un amb falangistes. Aquesta columna va desfilar juntament amb les Milícies Locals, i després de dinar va sortir cap a Campos. La seva missió era de vigilància i de sensació de força, segons el diari d'operacions del Regiment d'Artilleria (p. 4).⁹

Realment els sublevats no tenien la situació controlada al cent per cent, ja que els comandaments militars no eren del tot fidels al nou règim. La diferència la marcaven els oficials d'Alcalá, dels quals formava part Giménez Momediano. Per això era freqüent veure passar per Lluçmajor columnes militars per donar aquesta sensació de força de la qual estava mancat l'exèrcit. Un possible desembarcament a les platges del sud de Mallorca era un dels maldecaps dels revoltats. Per això varen augmentar la vigilància de les costes de Lluçmajor.

El dia 3 d'agost es va iniciar a Lluçmajor la «Suscripción Pro-Movimiento Nacional», la qual els dos primers dies ja havia recollit 18.000 pessetes.¹⁰ La resistència ja no existia. Aquest mateix dia la Gestora va destituir els funcionaris municipals que no s'havien incorporat als seus llocs de treball des del dia 19 de juliol.

Ja he assenyalat que el desembarcament de Bayo era pròxim. Ciutat ja havia estat bombardejada diverses vegades, per la qual cosa es varen dictar una sèrie de normes de prevenció, entre les quals figuraven per exemple que les campanes de l'església no tocarien si no fos en cas d'alarma aèria, i la del rellotge de l'Ajuntament sonaria per cridar la Milícia Nacional. També es varen posar vigilants al campanar de l'església i a la cadeneta de la façana del Convent –aquest darrer servei el cobrien els mateixos frares.

Bayo i Uribarri ja havien desembarcat a Eivissa i Formentera quan el dia 14 d'agost Lluçmajor va patir un bombardeig. Les bombes varen caure al carrer dels

Bons Aires i varen destruir parcialment les cases números 11, 13 i 15, fet que causà ferides als seus habitants. Aquest bombardeig va ésser el prelude del desembarcament de Bayo.

2.2. L'OPOSICIÓ A L'ALÇAMENT

Amb anterioritat he assenyalat que no hi va haver cap resistència a l'Alçament, però he de fer una excepció, i és el fet que varen protagonitzar un grup de joves socialistes que varen intentar arribar al Fort de Regana,¹¹ amb el convenciment que els suboficials i la tropa col·laborarien amb ells. Aquests joves eren Antoni Zanoquera, Miquel Monserrat *Set i es Mestre Gayà*. No hi pogueren arribar, la nit els va sorprendre i es varen amagar en una caseta de Son Granada. Allà els va veure el garriguer, el qual va avisar els falangistes, que varen agafar-los mentre dormien. Els varen ocupar les pistoles que portaven, que havien agafat per anar a Palma la nit del 18 de juliol. Una vegada detinguts, Antoni Zanoquera fou acusat de tinença d'armes, ja que estava en edat militar. Fou portat a Palma per a passar a mans de la justícia militar. Els altres dos foren conduïts també a Palma, però a la Casa del Poble, que ja havia estat habilitada com a seu de Falange.

3. LLUCMAJOR DAVANT LA GUERRA A MALLORCA I A LA PENÍNSULA

3.1. LLUCMAJORERS AL FRONT DE MANACOR

Després de la caiguda d'Eivissa, Cabrera i el desembarcament a Manacor, els militars revoltats varen cridar a totes les persones que poguessin defensar l'illa de les tropes republicanes. Les Milícies Ciutadanes de Lluçmajor varen respondre a aquesta crida i així dia 16 d'agost de 1936 varen sortir, juntament amb els Carabiners, per reforçar la columna del comandant Esquivias, que era a cala Madrona.

Dia 18 d'agost varen tornar del front, per tornar sortir cap allà el dia 20. Aquest mateix dia, a les sis de la matinada, els serveis de vigilància de Cala Beltran (Lluçmajor) varen veure una «gasolinera», sis submarins i un vaixell pintat de blanc procedent d'Eivissa.¹²

L'exèrcit anava cridant quintes ja llicenciades, i entre els soldats que es requerien hi havia Antoni Zanoquera i Miquel Monserrat, detinguts a Son Granada.¹³

L'arribada de l'ajuda italiana i del Comte Rossi, junt amb el canvi de comandament militar de les operacions a Manacor, varen donar un gir a la situació en aquella

zona. Els elements de la Gestora combatien al front, per la qual cosa la sessió de dia primer de setembre es va haver d'ajornar.¹⁴ Aquest mateix dia el primer llucmajorer moria pel "Movimiento Salvador": Jaime Jaume Tomàs, soldat d'artilleria.

Amb el reembarcament «sorpresa» de Bayo s'acabava la guerra a Mallorca i el somni dels republicans llucmajorers, per als quals començava un autèntic malson, ja que venia la repressió de veritat, animada pel Comte Rossi.

Dia 4 de setembre les forces de Lluçmajor varen tornar del front, on les baixes foren de dos morts i una vintena de ferits.

Amb la visita de Rossi a Lluçmajor dia 11 de setembre podríem donar per tancat l'episodi de la guerra a l'illa.

Rossi va arribar a Lluçmajor acompanyat pel marquès de Zayas i visità els locals de Falange i de les Milícies Ciutadanes; després va a anar a l'Ajuntament, d'on va parlar al poble.¹⁵ De la visita de Rossi, també en parla *El Dia* de dia 16, el qual diu que Rossi «...dirigió al público su cálida palabra...». S'ha de dir que la banda de música que va rebre Rossi va costar 85 pessetes.¹⁶

3.2. LLUCMAJORERS ALS ALTRES FRONTS

Una vegada que Bayo reembarcà les seves tropes, Mallorca es va convertir en una gran base d'operacions en contra del llevant peninsular. Les unitats mallorquines varen reforçar les que s'anaven creant a la Península.

Però, abans que les tropes mallorquines fossin traslladades a la Península, els quedava una tasca: la reconquesta d'Eivissa, cap on varen partir el dissabte 19 de setembre denou milicians falangistes, i d'on tornaren el dilluns dia 21.¹⁷

Dia 30 de setembre de 1936 va esser dissolt el batalló de Milícies Ciutadanes, els components del qual s'incorporaren a les unitats de l'exèrcit nacional.

4. LA VIDA QUOTIDIANA A LLUCMAJOR FINS A LA FI DE LA GUERRA

La calor de l'estiu es va anar allunyant, igual que la guerra. Aquest any moltes ametles varen quedar als arbres perquè els homes havien estat combatent a Manacor o, simplement, perquè estaven empresonats.

Els oficials d'Alcalà, els qual varen tenir un paper molt important en l'èxit de l'Alçament, decidiren demanar el trasllat a la Península.

Si abans havien estat els llibres, ara tocava el canvi de nom de carrers, que eren «... parte de un sectarismo que tenía como única finalidad el hundimiento de España».¹⁸

Dia 31 d'octubre la Gestora de l'Ajuntament ja estava formada completament per gent de la Falange.

Dia 24 de novembre de 1936, va desaparèixer la publicació setmanal *La Semana* –la manca de paper era palesa.

El 1936 ja arribava a la fi, un any que havia vist un govern progressista d'esqueres pel febrer i que cinc mesos més tard havia vist enfrontar-se germans al camp de batalla i amics morir en mans d'altres amics.

El batle Antoni Garcies, que havia substituït Miquel Munar, va decidir anar al front, i va ser substituït per Sebastià Jaume Salvà.¹⁹

El plenari de l'Ajuntament va decidir dia 8 d'abril de 1937 que el carrer de l'Estrella passàs a dir-se Miquel Rubí, mort a causa de les ferides rebudes al front de Manacor.

L'associacionisme obrer s'havia diluït. Els treballadors s'havien vist obligats a afiliar-se al sindicat de Falange (CONS), el qual va crear una escola de treball a Lluçmajor.

Franco de cada dia era més present a la vida quotidiana de Lluçmajor. La seva fotografia era instal·lada a tots els centres oficials, cosa que va motivar que l'Ajuntament hagués de comprar-ne per al Grupo Escolar, amb un preu total de 51 pesetes.²⁰

L'aspecte sanitari es va haver de pal·liar amb la utilització de l'Hospici de les Monges de la Caritat. El material que es va haver de comprar per cuidar els soldats d'Infanteria i d'Artilleria fou pagat amb les multes imposades pel cap de la defensa antiaèria.

L'aparició d'un cadàver a la costa i l'aterratge forçós d'un avió a la zona de Païssa foren motiu de xerrades als cafès.

El canvi de nom de carrers també va arribar a s'Arenal, tal com recull el llibre d'Actes de dia 1 de desembre de 1938.

La guerra tocava a la fi. Cada vegada que un nucli urbà era alliberat les campanyes de l'església repicaven com si es tractàs del dia de Pasqua, i la gent sortia al carrer fos l'hora que fos.

Les despeses dels falangistes que realitzaven tasques de vigilància a la costa de Lluçmajor i a presons de Palma sortien dels comptes de la subscripció «pro-Movimiento Nacional».

Aquesta subscripció va néixer per poder pagar l'ajut italià en un primer moment, i després per mantenir la maquinària de guerra. Per això, i mitjançant un decret, es va crear el mecanisme recaptatori. La Comissió estava composta pel rector, un representat de les Milícies i algú de gran importància dins el poble. Les sèries documentals sobre la confiscació d'or no estan completes, si bé les llistes que publicava *La Semana* ens en donen una gran informació i més d'una sorpresa.

El que està ben clar és que Lluçmajor no era gaire aficionat a pagar aquestes subscripcions per mantenir el règim insurreccionat.

Aquesta oposició passiva es veu amb les aportacions en concepte de la contribució del 3 % sobre el capital de Lluçmajor. En pagar aquesta subscripció es donaven uns rebuts, dels quals vaig trobar tota la sèrie. Aquesta separa les persones que pagaven de les que es negaven a pagar, fos per la causa que fos.

Així Lluçmajor va aportar el que va poder a l'Alçament, tant en vides humanes com en diners. De les vides humanes diria que uns varen ésser tractats com herois, d'altres, les víctimes de la repressió, varen restar dins la memòria dels coneguts.

NOTES

- 1 Acta de dia 15 de gener de 1936. Llibre d'Actes de l'Ajuntament de Lluçmajor.
- 2 MARQUÉS DE ZAYAS. *Historia de la Vieja Guardia de Baleares*. Imprenta Sáez. Madrid, 1955, p. 65.
- 3 *La Semana*, dia 19 de febrer de 1936.
- 4 OLIVER ARAUJO, Joan. *La II República en Baleares. Elecciones y partidos políticos*. Institut d'Estudis Baleàrics. Palma, 1983, p. 98.
- 5 Llibre d'actes de l'Ajuntament de Lluçmajor. Acta de dia 13 de març de 1936.
- 6 *Op. cit.* nota 2, p. 83.
- 7 Llibre d'Actes de l'Ajuntament de Lluçmajor. Acta de dia 20 de juliol de 1936.
- 8 DURAN PASTOR, Miguel. *1936 en Mallorca*. Ed. IMAGEN 70.
- 9 *La Artillería de Mallorca durante el Glorioso Alzamiento Nacional. Por el que fue Jefe del Regimiento durante todo el periodo*. Imprenta Vich, Inca 1939, sense foliar.
- 10 Llibre d'Actes de l'Ajuntament de Lluçmajor. Acta de dia 3 d'agost de 1936.
- 11 «Aproximació al que va passar a Lluçmajor». Memòria Civil ,15, 13 d'abril de 1986, p. 6 i 7.
- 12 AHLL. Secció de Correspondència 1936.
- 13 AHLL. Secció de Correspondència 1936.

- 14 Llibre d'Actes de l'Ajuntament de Lluçmajor. Acta de dia 1 de setembre.
- 15 *La Semana*, dia 12 de setembre de 1936, p. 2.
- 16 AHLL. Secció Correspondència. Lligall Correspondència 1936.
- 17 *Op. cit.* Nota 8, p. 506.
- 18 Llibre d'Actes de l'Ajuntament de Lluçmajor. Acta de dia 21 d'octubre de 1936.
- 19 Llibre d'Actes de l'Ajuntament de Lluçmajor. Acta de dia 11 de març de 1937.
- 20 Llibre d'Actes de l'Ajuntament de Lluçmajor. Acta de dia 21 d'octubre de 1937.

JAUME MOREY POL, UN BATLE EN TEMPS DIFÍCILS (1940-1943)

MONTSERRAT ALCARAZ VICH

En aquesta comunicació pretenem aportar dades sobre la primera postguerra a Lluçmajor, tot centrant-nos en la figura de Jaume Morey Pol, qui fou batle de la vila entre el 22 de juliol de 1940 i el 13 d'octubre de 1943. Per dur a terme la nostra investigació partirem de la informació que ens proporcionà en diverses entrevistes la seva neta, la Sra. Antònia Aulet Morey. També resultava imprescindible la consulta dels llibres d'actes i correspondència del període dipositats a l'Arxiu Municipal de Lluçmajor, del qual hem de ressenyar que, lamentablement, es troba desaparegut un llibre d'actes que comprèn les sessions plenàries des del 17 d'octubre de 1940 fins al 28 d'octubre de 1941.

El primer contacte que vàrem tenir amb el tema de la comunicació va ser l'amistat amb la neta d'aquest batle llucmajorer de la primera meitat del segle passat. Aquest fet possibilità l'accés a unes fotografies i un cúmul de records i lectures d'alguns textos escrits pel padrí de la Sra. Aulet. Progressivament s'anà dibuixant una personalitat en la qual pensàrem que podria ser interessant aprofundir. També cal indicar que en el decurs d'una investigació sobre els anys de la II República i la Guerra Civil a Campos trobàrem que Jaume Morey Pol havia participat, per ordres del jutge de la Causa 907/1936 oberta dos mesos després del cop d'estat franquista, contra cinc membres del Comitè d'Enllaç del Front Popular. Se li havia encarregat dur a terme unes diligències que havien d'ampliar l'acusació als detinguts. Ens cridà l'atenció que en el seu informe, en comparació amb altres, s'hi reflectia una certa equanimitat i moderació impròpies i lamentablement massa infreqüents en aquells anys.

DADES BIOGRÀFIQUES

Jaume Morey Pol va néixer a Biniali l'any 1872 i era fill de Bartomeu Morey Pericàs i de Francisca Pol Serra. Essent jove havia treballat de picapedrer fins que va ser allistat per anar a la Guerra de Cuba, fet que coincidiria amb els anys que entrà a formar part de la Guàrdia Civil. No hem pogut trobar, però, el seu full de serveis, i per tant no en podem concretar les dates. El 23 d'octubre de 1901, quan tenia 29 anys i estava destinat a Madrid, va casar-se a Campos amb Maria Vanrell i Càffaro,

de 25. Probablement va conèixer la seva esposa en una destinació a la caserna de Campos. Després de casar-se és destinat a Girona i allà hi passa un parell d'anys. Va ser en aquesta ciutat catalana on va morir una primera filla. Després el matrimoni en tengué una altra, que va néixer l'any 1905.

Encara el 1906 el tornam trobar a la capital espanyola, ja que va ser testimoni de l'atemptat que l'anarquista Mateo Morral perpetrà contra la carrossa nupcial en la qual el 31 de maig passejaven Alfons XII i Victòria Eugènia.¹ A Girona hi estigué destinat dotze anys fins que arribà a Lluçmajor i s'instal·là amb la seva família a l'Hotel España, on amb els anys la seva filla Francisca coneixeria Francesc Aulet Salvà, amb qui acabaria formant una família. Francesc Aulet havia nascut l'any 1900 i pertanyia a una família de classe mitjana, en la qual cada generació tenia un metge i un apotecari. A ell li tocà ser empleat de la Caixa de Pensions. El matrimoni Aulet Morey es va casar durant el segon any de la República i varen tenir dues filles. L'any 1933 Jaume Morey quedava vidu i es traslladava a viure a Lluçmajor, a casa del seu gendre, al carrer del Born, 21. La seva etapa llucmajorera, que comprèn el període de batlia, acaba el 1945, quan Francesc Aulet és destinat a les oficines de la Caixa de Pensions de Campos i se'n va a viure a la casa que havia rebut en herència de la seva esposa.

Morey sempre mantingué contacte amb Lluçmajor i hi conservà grans amistats. Segons hem pogut constatar, era una persona amb afició a la lectura, excel·lent cal·lígraf i mecanògraf, com recorda la seva neta. També tocava la guitarra i havia adquirit en els seus anys a Madrid una gran afició per la sarsuela. En la seva vessant d'aficionat als temes culturals havia fet col·laboracions en el quinzenari *La Voz Campesina*. Aquesta publicació, marcadament conservadora, estamentalista i catòlica, va aparèixer entre el gener de 1921 i el març de 1923, i tenia com a cap visible el mestre d'escola Pere Joan Horrach i Puig, destinat aleshores a Campos. De fet va ser a partir d'una secció informativa centrada en Campos, que es publicà durant dos anys al *Heraldo de Lluçmajor*, que sorgirà el quinzenari campaner.² En les pàgines de *La Voz Campesina* podem trobar informacions relacionades amb Morey, com per exemple que l'abril del 1921 tenia el grau d'alferes i pel setembre del mateix any era tinent. En l'exemplar del 10 de febrer de 1923 una nota de la secció de notícies informa que el tinent Morey ha estat destinat a Eivissa, però el març del mateix any torna a Mallorca i és destinat a Inca. En la seva carrera militar rebé condecoracions com la Medalla de la Campanya de Cuba, la Medalla de l'Homenatge i de la Constància Militar. El 6 de setembre de 1976 moria a Campos amb 95 anys.

L'AJUNTAMENT DE LLUCMAJOR ACABADA LA GUERRA CIVIL

No hi ha dubte que la victòria franquista en la Guerra Civil tingué unes conseqüències enormes en la configuració institucional, territorial, administrativa, social i econòmica que s'implantà a l'Estat espanyol. Unes conseqüències d'una ombra tan allargada que es pot constatar la seva perdurabilitat en els nostres dies. Per exemple, en la mateixa idea d'homogeneïtzació i centralització de l'Estat que reviscola aquests dies amb una embranzida tremenda. Alguns historiadors ho qualificarien sense embuts, allò d'abans i això d'ara, com una *refundació*.

Un aspecte que ens interessa destacar és el que suposaria per als ajuntaments aquest nou ordre. Per una banda tots els càrrecs serien ocupats per nomenament superior i s'establiria un control ferri des de dalt cap a baix, que asseguraria l'absoluta fidelitat dels càrrecs als seus superiors. La total confiança i dependència estaven legitimades per la victòria militar. És a dir, eren persones de confiança aquelles que d'una manera o altra ho havien demostrat durant els anys de la guerra. Els qui conservaven els seus càrrecs com a batles i regidors en principi no ho eren tant en funció de la seva bona gestió com en la confiança que tenia en ells el governador civil, fonamentada en el fet que, bàsicament, no donassin problemes. En el nou marc polític els ajuntaments i les diputacions serien dràsticament debilitats, competencialment i financerament, ja que el municipalisme com a institució propera als ciutadans comportarà sempre un perill potencial de democratització. Com assenyala el professor Marín i Corbera:

*Es conjurava així el perill que sobre la base de l'administració local/provincial hi hagués algú que pogués tenir la temptació de constituir una base pròpia de poder que eventualment pogués entrar en contradicció amb el govern central, tal com es considerava que havien fet els republicans amb els ajuntaments urbans de la Restauració. Si tant els nomenaments com les dotacions pressupostàries venien discrecionalment atorgades des de dalt, la maquinària governativa resultaria fàcilment controlable àdhuc en els seus estrats més baixos.*⁴

Com estava la situació a Lluçmajor jeràrquicament i econòmicament en la immediata postguerra, vegem-ho a continuació.

Jaume Morey Pol pren la vara de batle en la sessió extraordinària de dia 22 de juliol de 1940. Juan Roig Garcies, el batle sortint, havia presentat la seva dimissió, que com és de suposar havia de ser acceptada pel governador civil, que també decidia sobre aquests supòsits. Els gestors presents eren aleshores Tomàs Clar, Llorenç Clar Salvà, Gregori Clar Salvà, Miquel Clar, Sebastià Jaume, Joan Mut Tomàs, Gregori Salvà Creus, Jaume Gelabert Tomàs, Joan Gamundí Puigserver, Miquel Clar

Garau, Sebastià Jaume Salvà i Guillem Güels Gallard. El secretari interí era Agustín García Rodríguez.

Per fer-nos una idea de la situació econòmica, el 27 d'agost de 1940, en sessió extraordinària, el primer tema tractat per la gestora és l'operació de crèdit que l'Ajuntament té subscripta amb el Banc de Crèdit Local d'Espanya des del 5 de febrer de 1929 per import de 244.000 pessetes, amb un 5,50 % d'interès anual. El capital pendent de pagar per part de l'Ajuntament era, onze anys després, de 227.211,84 pessetes. La corporació prendrà una seguit de mesures per tal d'acomodar el deute pendent a les característiques de menor interès. La corporació satisfarà una anualitat de 15.376,60 pessetes en concepte d'interessos, comissió estatutària i amortització.

Facem una ullada al pressupost per a l'any 1942. El capítol de despeses i ingressos quadrava en la xifra de 480.000 pessetes. La previsió de recaptació era de 240.000 pessetes en l'apartat de tributs, i una de les despeses més considerables anava destinada a personal i policia, i se situava en 128.962 pessetes. La partida destinada a instrucció pública era de 24.470 pessetes. La guerra a Europa havia esclatat i els soldats de la *División Azul* rebrien un donatiu dels ajuntaments espanyols per l'*aguinaldo* del Nadal de 1942. Lluçmajor hi destinaria 250 pessetes, que consignaria en el capítol d'imprevistos.

Quan el 14 de novembre de 1942 s'aprova el pressupost de 1943, aquest ha pujat 309.000 pessetes. Per a l'exercici de 1943 i amb els vots contraris de dos regidors, el batle ha considerat oportú aplicar unes millores salarials als empleats municipals. En relació amb les condicions laborals dels empleats durant la batlia de Morey, es veurien reconeguts els quinquennis del personal ingressat com a funcionari amb anterioritat a la publicació del reglament intern del 25 de gener de 1925.

Les responsabilitats dels ajuntaments immersos dins aquella escassetat econòmica continuaven afectant la vida quotidiana dels ciutadans: empadronaments, abastiment d'aigües, cementiri, escola, seguretat, beneficència, obres públiques... En el pressupost de 1943 la partida per a assistència social i beneficència era de 19.950 pessetes, i la d'obres públiques, de 151.000 pessetes.

Com a exemple de les mesures de contenció de despeses just entrant a la presidència de la gestora el batle Morey, en la sessió plenària de dia 1 d'agost de 1940 es denega la demanda d'adquisició d'una corriola com demanaven els carnisers que mataben carn bovina a l'escorxador. El motiu de la negativa és: *considerar suficiente la ya existente*.⁵

El 29 d'agost Antoni Munar ofereix un donatiu de 2.000 pessetes per a les obres municipals de conducció d'aigua.

Se acepta la propuesta del Sr. Alcalde de dar el nombre de Miquel Munar Calafat (q.e.d.) Alcalde de Lluçmajor y destacado nacionalista, a una calle de esta ciudad aun no rotulada.

Miquel Munar *Pola* havia estat nomenat batle el 18 de juliol. Munar havia estat socialista de jove i va fer una evolució cap a la dreta ja en temps de Primo de Rivera.

Va ser posat de batle pels contactes que tenia amb el governador civil García Ruiz, amb qui hauria fet coneixença en el decurs de la construcció de la línia del ferrocarril Palma-Santanyí. En Miquel *Pola* va ser batle poc temps, fins al 30 d'octubre del 1936, quan la Comissió Gestora passarà a ser presidida pel militar Antoni Garcias Garau. Aquest relleu es produeix simultàniament a diversos pobles.⁶

El 5 de setembre la corporació desestima una petició de l'Espanya Futbol Club per ajudar a afrontar les despeses de la temporada 1940-1941. Es tractava de cinc mil pessetes que són denegades *por cuanto no hay en la actualidad disponibilidades que permiten tal destino y por lo que respecta al presupuesto de 1941, las obligaciones de carácter forzoso a que tiene que atender el Ayuntamiento no permiten tampoco distraer cantidad alguna para dicha atención.*

Tanmateix, s'acorda adquirir uns uniformes per als tres peons que presten el servei d'acompanyament al cotxe fúnebre. Són 165 pessetes per a vestit i gorra. A tall d'exemple cal assenyalar que l'encarregat dels peons caminers, aleshores Joan Ballester, cobrava 10 pessetes diàries.

Els guanyadors de la guerra segueixen copant els càrrecs de personal. Antoni Alou Vicens, mutilat de guerra, que exercia el càrrec de caporal d'obres, demana passar a ser encarregat de mercat i escorxador, ja que pensa que les seves condicions físiques i culturals no li permeten desenvolupar adientment el càrrec primer. Els nomenaments venien donats des de la Comissió Provincial de Mutilats de Guerra, que creà un sistema de col·locació per als excombatents mutilats. D'aquesta manera es compensaven els esforços i les pèrdues de les víctimes, al mateix temps que es re-fermava l'adhesió dels benefactors i les seves famílies al nou règim.

El 10 de setembre s'havien realitzat unes oposicions per proveir dues places d'auxiliar administratiu. Entraren Nicolau Roca Rubí com a auxiliar de secretaria i Joan Tomàs Rafal com a auxiliar de recaptació. En aquells moments Roca està mobilitzat i s'incorporarà en llicenciar-se del servei.⁷

Seguint amb el tema del personal, el 28 d'octubre 1941 es dona compte, en sessió extraordinària, de la documentació rebuda per part de la Direcció General d'Administració Local relativa als concursants per a la plaça vacant de secretari. La comissió que examinava va atorgar la plaça a Josep Maria Llorens Clariana, que tenia els títols d'advocat, apotecari i mestre superior de primer ensenyament.

En segon lloc quedà Eloy Martínez Velilla, també misser. Tant Llorens com Martínez havien tengut un expedient favorable de depuració i disposaven d'informes favorables dels ajuntaments on havien fet feina. En el cas del tercer classificat, Julián Lucendo, havia estat destituït *por el ayuntamiento marxista de Argamasilla de Alba en 10 de marzo de 1937, no habiendose vuelto a encargar del cargo por enfermedad.* El 10 d'octubre de 1940, tanmateix, havia estat sancionat per expedient de depuració sense que se li prohibís accedir a altres secretaries. El darrer classificat va ser Joan Aligue Sánchez, misser i exsecretari de Pastrana (Guadalajara), que va cessar el 5 de maig de 1939. Segons l'auditoria de guerra de Madrid i el seu jutjat de

funcionaris civils, havia estat sancionat per les seves tendències ideològiques esquerres: *La Comisión lo conceptua indeseable para desempeñar la de Lluçmajor*.

Josep Maria Llorens dimitirà al setembre de 1942 per traslladar-se a l'ajuntament d'Icod de Santa Cruz de Tenerife. A partir d'aleshores ocuparà el seu càrrec accidentalment Lluç Tomàs Morlà.

També es consignaven partides econòmiques a una funció encarregada als ajuntaments franquistes: el control polític de la població. Els ajuntaments duren a terme tasques encaminades a mantenir-la allunyada de tota activitat presumptament política que pugui posar en qüestió el sistema oficial i que pugui sortir dels marges de la submissió acrítica al poder. En la sessió del 19 de setembre de 1940 llegim:

*Teniendo en cuenta la conveniencia de que el Sr. Alcalde disponga a los efectos que estime pertinentes de agentes a sus exclusivas ordenes, que el mismo nombrará y destituirá segun convenga, para que practiquen trabajos de vigilancia e investigación, se acuerda por unanimidad autorizarlo a dichos fines, y que los individuos que designe perciban en concepto de gratificación, la cantidad de cien pesetas mensuales.*⁸

Posteriorment ens assabentam de qui varen ser aquests delegats d'investigació i informació: Jaume Garí Ximelis i Pere Servera Noguera.⁹

Els mecanismes d'afirmació del règim eren necessaris perquè tenien una funció mig litúrgica, mig triomfalista després de l'hecatombe que havia suposat la guerra.

El 29 de gener de 1940, mitjançant una instància subscripta per 54 dels components de les milícies del poble formades durant l'aixecament militar, se sol·licita la declaració de fill adoptiu de Lluçmajor del comandant de cavalleria Jesús Jiménez Monediano. Aquesta petició estava:

fundada en el laudable deseo de premiarle condignamente los relevantes y meritorios servicios prestados en la misma siendo capitán, en pro de la sublime finalidad perseguida por aquel Glorioso Movimiento patriótico estimándose bien razonado y muy atendible, porque una ligera mirada retrospectiva permitía alcanzar aún la visión pavorosa que ofrecía en Lluçmajor la situación creada al calor de las libertades preñicasas predicadas y prodigadas a diario por el funestísimo Frente Popular, que detentaba entonces descaradamente el mando local, gracias a la cobardía cívica de un crecido número de individuos pudientes y espurios, faltos en absoluto de amor patrio, que, en su sempiterno afán de arrimarse siempre al sol que más calienta, le otorgaron sus sufragios en la última lucha electoral, sin parar mientes en que contribuían al entronizamiento del comunismo, de ese monstruoso aborto de la Humanidad.

La reproducció de la instància no té pèrdua i vol ser un resum maniqueu de la situació a Lluçmajor abans de l'arribada d'aquest insigne militar per aconseguir el

comandament militar: vagues, insults, escarnis de la religió, apedregades de persones al carrer, malbaratament de la hisenda pública, relaxació dels costums... un escenari apocalíptic. El comandant Jiménez és gairebé comparat a un messiàs que:

Hubo de enfrentarse con un estado de cosas caótico y en extemo peligroso, porque latía fuertemente en su fondo el bastardo sentimiento de antipatria ... dictó y puso en práctica rápidamente mediadas enérgicas y de saludable ejemplaridad patriótica que conjoraron todo peligro.

En versió dels peticionaris del reconeixement de fill adoptiu va ser gràcies a aquest home que es reprengueren les feines a les fàbriques. També creà les milícies armades amb les quals anà a lluitar a Son Carrió i Portocristo contra *las repugnantes hordas del tristemente célebre capitán Bayo*. Òbviament s'acordà accedir a la petició que interpretava *fielmente el unánime sentir de los llucmayorenses honrados y conscientes*.¹⁰

En l'acta de la sessió plenària del 17 d'octubre de 1940 veim reflectida una referència interessant en relació amb les Escoles Graduades i també una mostra de les preocupacions que, dintre de les migrades possibilitats econòmiques i l'ensopagada que havia provocat la guerra, va tenir aquell consistori presidit per Morey, persona com hem dit que sempre va tenir consideració per la cultura. L'arquitecte municipal Jaume Alenyà havia visitat l'edifici del Grupo Escolar per examinar-ne l'estat i la disponibilitat per traslladar-hi els alumnes. Pensem que l'edifici, construït entre 1934 i 1936 segons projecte de Guillem Forteza Pinya, havia estat emprat, tot just esclatà la guerra, com a allotjament de soldats durant l'estada de batallons i tropes militars al poble.¹¹ L'any 1940 els al·lots anaven a unes cases del carrer del Bisbe Taixequet núm. 69 i 71. És molt interessant l'informe del tècnic, ja que ens permet fer-nos una idea ben precisa de l'estat de semiabandonament de les noves instal·lacions escolars que amb tanta empena havia proposat la República. La idea del consistori presidit per Morey era esbrinar si era possible aprofitar l'edifici tal com estava, ja que textualment s'afirma que *terminarlo por ahora no hay que ni soñarlo*. També s'intentava conservar el que hi havia fet i que no és fes malbé. El tècnic determinava que l'edifici es trobava en un estat lamentable *debido al mal uso que de el se ha hecho en tiempos pasados y al abandono en que se le ha tenido cuando no ha estado habitado*. Els vidres estan espanyats, el vandalisme ha arrabassat diverses portes i panys... A les parets s'hi clavaren barres de ferro. Les teulades tenien les teules remogudes. El batle, informat de les conclusions del tècnic arquitecte, proposa una intervenció perquè no es deteriori més la construcció. Primer s'han d'arreglar les teulades i posar els vidres espanyats, després enrajolar els passadissos d'entrada a les aules, també construir una paret per tancar l'edifici i el solar, etc. Seria necessària la demolició d'uns pisos en molt mal estat que hi havia sobre unes sales i aprofitar els materials més oportunament, fins i tot vendre'ls per invertir en les millores. Davant aquesta situació la gestora acordà fer les intervencions que l'arquitecte recomanava amb urgència. Com

que s'esperava que no suposassin una despesa de més de 5.000 pessetes, l'administració local tenia potestat per dur endavant els plecs de condicions per contractar mitjançant subhasta la paret de tancament, el trespol dels passadissos i també un habitatge per al conserge.¹²

Pensem que és interessant la sessió plenària del 20 de novembre 1940, en la qual es presentava una llista de les famílies pobres amb dret a assistència gratuïta de metges i apotecari. Aquesta llista s'exposava al públic durant vuit dies per després ser aprovada definitivament per la comissió pertinent. També en aquesta acta trobam reproduïda textualment una carta que el mateix batle havia datat el 5 de novembre, en què es palesen, per la seva acurada redacció, les seves inquietuds literàries. Es tracta d'una petició, que serà unànimement acceptada, per tal que el carrer situat a continuació del carrer d'en Melià dugui el nom d'*Oficiales de Alcalà*.

En relació amb l'austeritat econòmica i les ajudes destinades als desfavorits, trobam pertinent aquesta anotació de la sessió del 12 de març 1942:

*Existiendo en el archivo municipal y otras dependencias de la Casa Consistorial papel completamente inutil sin interés alguno y de inaplicación absoluta, se acuerdo facultar al Sr. Alcalde para que efectue su venta y aplique su importe a atenciones de Beneficiencia Local.*¹³

Qui sap si es perderen alguns documents importants. Però ben segur que si valoram el tracte que ha tengut la documentació històrica de l'arxiu llucmajorer en èpoques recents no podem retreure gaires coses a aquells gestors que, almanco, dedicaren els guanys a una noble finalitat.

En els anys de batlia de Jaume Morey es du a terme, com havíem dit, el condicionament i l'ampliació del cementiri i també una de les gestions que més ocupada va tenir la gestora, que va ser la relacionada amb el subministrament d'electricitat. En relació amb el cementiri, Morey va proposar la creació d'una ordenança per la qual l'ajuntament havia de rebre uns drets sobre la cessió a perpetuïtat de les tombes i havia de destinar aquests ingressos a la reforma i l'embelliment del mateix cementiri. Just en el començament de la seva batlia, en l'acta de dia 1 d'agost de 1940 s'aprovava una proposta seva per tal d'adquirir una placa *que perpetue la memoria de los caidos por Dios y por España, naturales de este termino municipal*. Però també en aquesta sessió ell mateix ja fa propostes relacionades amb el cementiri. En una planteja la necessitat d'habilitar un espai per guardar els ornaments del cotxe fúnebre, en una altra proposa l'adquisició de guarniments per al cavall del cotxe. En aquell temps per norma general els ajuntaments, per comprar unes corretges per estirar un carro, demanaven pressupost? El fet és que Jaume Morey creu que se n'ha de demanar i així es fa.

El 26 setembre de 1940 es presentava un pressupost per dur enllumenat fins al cementiri. La quantitat és de 688,35 pessetes, sense comptar els pals, que seran subministrats pel mateix Ajuntament.

El 26 d'agost de 1941 l'Ajuntament havia signat un contracte amb *Gas y Electricidad* per tal de construir i mantenir en funcionament durant vint anys una central elèctrica a Lluçmajor i així no dependre del subministrament des de Palma. S'hi instal·laria un motor de gas pobre de 350 HP i en acabar el contracte l'edifici tornaria a mans de l'Ajuntament. Però un any després les instal·lacions encara no estaven en funcionament. Eren anys en els quals les fàbriques necessitaven més kilowatts per a una maquinària que exigia força motriu. La manca d'aquesta a vegades provocava que s'haguessin d'aturar els treballadors, fet que ocasionava pèrdues econòmiques a tots els nivells. Segons el contracte l'Ajuntament havia d'entregar a la companyia elèctrica 70.000 pessetes, a més de sufragar el solar i la construcció de l'edifici de la central a partir dels plànols que *Gas y Electricidad* proporcionaria. El cost total arribà a 75.595,72 pessetes i per assumir-lo es disposava de la subscripció dels industrials i comerciants llucmajorers. Una vegada reunida aquesta quantitat i finalitzades les obres, el cost total gairebé s'havia duplicat, i mancaven més de seixanta mil pessetes. Els industrials tornaren pagar trenta mil pessetes i proposaren que l'Ajuntament en posàs l'altra meitat, ja que el que calia era evitar tancament de fàbriques i l'atur obrer. També es tenia en compte la progressiva demanda de corrent elèctric per part dels particulars. Aquesta nova aportació econòmica és aprovada l'agost de 1942, una vegada analitzades totes les factures i justificat l'encariment del preu inicial, també lligat a l'encariment dels materials i a la necessitat de fer més obra de la prevista.

LES MULTES I L'ORDRE PÚBLIC

Com hem comentat anteriorment, una de les funcions dels ajuntaments durant tot el franquisme, i molt més encara tot just acabada la Guerra Civil, va ser consolidar i intentar implantar en tots els nivells els principis del *Movimiento*. Ja fos en l'organització de l'oci, vetlant per la moralitat o per l'avortament de qualsevol iniciativa que tengués algun tret opositor, es poden mostrar algunes notes que permeten copsar un poc aquests àmbits.

El 26 de març de 1942 l'Ajuntament rep una petició per ajudar a donar esplendor a la festa del *Día de la Canción*, organitzada pel *Frente de Juventudes*. Amb l'aportació es pretenia poder oferir un petit berenar als infants.

En l'apartat de Multes, dins un lligall de correspondència,¹⁴ hem pogut documentar que el 7 d'agost de 1940 el batle Morey imposà una sanció de 5 pessetes a un home per haver acusat, sense fonament, un carnisser de la vila de vendre carn d'estraperlo a una criada.

Per haver dit una flastomia al carrer, el mateix dia que el de la multa anterior, el batle sanciona amb 5 pessetes un vianant, *quedando apercibido de que será tratado con mayor severidad caso de reincidir en tan feo vicio*.

El 9 d'agost, per deixar al carrer un carro i un cavall desfermat que s'havia desbocat i havia provocat perill, la multa és de 10 pessetes.

Un document interessant que mereixeria un tractament més ampli pot ser l'expedient 3.462 del mateix lligall de correspondència. El 7 d'agost de 1940 el batle es dirigí al governador civil per fer-li arribar una instància del propietari del *Bar Ideal*, situat a Plaça, just a veïnat de la Casa de la vila. Bernat Ferretjans Tomàs exposa que la Guàrdia Civil li ha clausurat el local dia 10 de juny. En l'expedient podem llegir una còpia d'aquesta instància i un informe del batle sobre el cas. Tres dies després del forçat tancament i mentre esperava informació dels motius pels quals s'havia efectuat el propietari és detingut, traslladat a Palma i ingressat a presó. Sortiria en llibertat condicional per manca de proves després de ser sotmès a un tribunal militar. El tema de fons era que se l'acusava d'haver tengut participació en una subscripció que s'havia duit a terme al poble per recaptar fons per sufragar les despeses del funeral pel jove marxista Enrique Sanmartín, que s'havia celebrat el 24 de juny. Ferretjans es declarava contrari a la ideologia que se li atribuïa i afegia que el cafè era l'únic mitjà de subsistència de la seva família. El tancament del cafè, al·legava el propietari, seria negatiu per al lluïment de les properes festes de Santa Cànida. En aquest sentit en el seu informe el batle destacava que en el procediment militar no se li havia pogut incoar cap responsabilitat. També afegia que el local clausurat i un altre situat al carrer de la Font que durant quatre anys va regentar el mateix denunciat havien estat freqüentats habitualment per esquerrans des que acabà la guerra, i que aquests tenien les tertúlies davant el cafè. Aquest fet, segons el batle, provocava el *natural desagrado a la opinión sana y consciente, y sobre todo, a los familiares de los 26 hijos de Lluçmajor caídos por Dios y por la patria en los frentes de combate*.

El batle afegeix que la família de l'esposa i l'esposa de Ferretjans són de bona conducta i addictes al *Glorioso Movimiento Nacional*, per la qual cosa demana al governador civil que accedeixi a la petició del propietari *con la condición de que no fuere admitida en el local persona alguna de las que hayan tenido acusado relieve en las filas del Frente Popular*.

LA RENÚNCIA

El 13 d'octubre de 1943 la corporació es reuneix en sessió extraordinària, amb l'assistència del batle Jaume Morey Pol i els gestors Gregori Rubí Catany, Bernat Sastre Barceló, Gegori Clar Salvà, Sebastià Jaume Salvà, Jaume Manresa Salvà, Miquel Clar Garau, Antoni Garau Tomàs, Andreu Vidal Torrens, Antoni Munar Ferretjans i el secretari accidental Lluç Tomàs Morlà. El batle informa que ha estat acceptada per part del governador civil la seva petició de dimissió per motius de salut. El tinent de batle Bernat Sastre Barceló passarà a ser el batle. *Seguidamente y a propuesta del Sr Munar y por unanimidad de acuerdo constara en acta que todos los señores gestores*

*en absoluto, sienten profundamente la separación del Sr. Morey, quién durante el tiempo de su gestión tantas muestras de capacidad y amor al pueblo de Lluçmajor ha dado en cuantos asuntos ha intervenido, velando constatemente por los intereses municipales y el bienestar de la población.*¹⁵

CONCLUSIONS

A vegades s'ha dit, i no sense fonament, que la història està cansada d'Espanya. La manca de respecte i equitat, els complexos de superioritat humiliant, la proclamació de vencedors i vençuts, el dogmatisme... han estat la tònica que ha caracteritzat durant segles el devenir social i polític de les terres d'aquest indret *allà on no es ponía mai el sol*. I quanta foscor tanmateix... i quanta grandiloqüència afartadora. Quan parlem de persones amb fesomia pròpia i ens acostam a la seva vida podem detectar petits senyals de llum enmig de la boira. Sens dubte l'estada de Jaume Morey a la Guerra de Cuba el degué marcar profundament, dotant-lo d'una experiència vital que d'alguna manera ressorgia en forma de compassió i empatia. Per exemple, quan és designat per acusar uns joves republicans campaners just començada la Guerra Civil, i en el seu informe lleva ferro a la situació. O quan demana clemència per al taverner que patia per les seves complicitats amb els seus clients esquerrans. Pens que la intervenció de Morey en la política municipal denota d'alguna manera un caràcter cavalleresc, conservador és clar, molt marcat per uns esdeveniments on el liberalisme i l'amplitud de mires que suposà el republicanisme il·lustrat varen ser escapçats. Crec que Morey va ser un home impregnat d'una exigència moral molt arrelada. Em deman si la fesomia humana de la qual parlàvem manca a la història. En el cas del personatge estudiat i el seu temps ha estat un factor important l'amistat que m'uneix amb la seva neta. Ella em contava com l'animava a estudiar, a aprendre, a il·lustrar-se com havia fet ell, tot i procedir d'una extracció social humil. Pens que lluny d'introduir la subjectivitat en el quefer científic i objectiu que sempre hauria de ser la investigació històrica, el fet de conèixer i ser amic d'Antònia Aulet m'ha servit per decantar el vel del maniqueisme fàcil i exacerbat que tant de mal ha fet en aquestes latituds. El mateix em passa amb el seu enyorat espòs, Nicolau Pizà Mesquida, que vaig conèixer i considerar com un gran mestre, essent ell tinent coronel i jo un abrandat antimilitarista. Crec que es viuen moments en els quals és necessari dotar les paraules de significat. Què significa ser persona, tenir principis? La història la fan les persones però aquestes queden diluïdes dins uns constructes sovint estereotipats i banalitzadors, perquè del que es tracta és de dir coses complicades de manera senzilla. I d'això patim, de voler analitzar el que pensen i com actuen els altres, els de l'altre bàndol. D'aquesta manera mai es podrà dur endavant un veritable i perdurable projecte de convivència cívica.



Jaume Morey el dia de les seves noces amb Maria Vanrell Càffaro, l'any 1901.



Els anys a Madrid a principis de segle.



Jaume Morey al costat de Pere Antoni Matheu, que havia arribat com a ecònom dia 21 de juliol de 1940.



Carnet de Falange, 1941.

El batle Mateu Monserrat i al centre Jaume Morey, el capellà Pere Antoni Matheu i el tinent Sastre. Festa a un llucmajorer centenari davant la casa de la vila.



Jaume Morey, 1966.



Una carrossa a Lluçmajor, probablement per a una desfilada de la Victòria. Al·legoria de la República derrotada.



Insígnies i condecoracions de Morey.



NOTES

- 1 Les dades biogràfiques són extretes de documentació familiar i de converses amb Antònia Aulet Morey.
- 2 ALCARAZ VICH, Montserrat. «Nota i notícia sobre *La Voz Campesina (1921-192)*. *Quincenario independiente de avisos y noticias*. Ressò núm. 96. p. 15.
- 3 MARÍN I CORBERA, M. «Institucions i càrrecs territorials franquistes: una re-fundació». *L'Avenç* núm. 197. p. 19-21.
- 4 Totes les citacions dels llibres d'actes pertanyen a la signatura de l'Arxiu Municipal de Lluçmajor AMLL LA-65-66.
- 5 Informació facilitada per l'investigador Pau Tomàs, a qui agraesc el suport tècnic i, el que és més important, el fet d'estar disposat sempre, com a bon investigador que és, a compartir informació.
- 6 Record perfectament la figura i el tarannà d'aquest home quan em despatxava en les meves incursions llibresques i literàries a la Llibreria Roca de Plaça. La meva padrina Francisca Miquel va comprar-nos al meu germà i a mi un diccionari bastant bo i avançat. També d'allà sortiren alguns llibres que foren essencials en la meva formació, com els de la col·lecció *Biblioteca Bàsica de Mallorca*, que publicaven l'Editorial Moll i el Consell Insular de Mallorca a la primeria dels noranta, a part de rondalles i les obres de Maria Antònia Salvà.
- 7 AMLL LA 65. p. 193
- 8 AMLL CORR 2612.
- 9 AMLL LA 65. p. 25.
- 10 La mestra Maria Calviño Andreu ha esmentat en el Pregó de Fires 2016, *Ses Escoles, el batec d'un poble*, aquesta cruel ironia del destí que va ser convertir, tot just per estrenar, un espai educatiu fet amb il·lusió en un recinte militar.
- 11 AMLL LA 65. p. 199.
- 12 AMLL LA 66. p. 35.
- 13 AMLL CORR 2512.
- 14 AMLL LLA 66 p. 141.

PROPIETARIS DE BINIFICAT (I). DELS INICIS AL SEGLE XV

PAU TOMÀS RAMIS

Un tast geològic

Quan l'oligocè arriba a la seva fi es comencen a iniciar a l'àrea mallorquina les primeres fases de contraccions amb plegaments de dipòsits secundaris, priabonians i oligocènics, fase que sobretot s'observa en alguns sectors del centre i del sud de l'illa. Actualment aquests terrenys apareixen contrets de forma violenta, i mostren els primers moviments tardans de la fase pirenaica que es deixen sentir a l'àrea de Mallorca d'una manera força considerable. Són moviments sàvics, és a dir, postoligocènics i premiocènics, concretament postaquitanians.

Situació de Binificat respecte del nucli urbà de Lluçmajor.



A la zona indicada les mostres de priabonià i d'oligocènic es troben fortament contretes. A Randa, per exemple, els dipòsits amb *Nummulites intermedius*, corals i mol·luscs apareixen contrets i aixecats fins a la vertical. El mateix passa als turons del puig de Son Canals (més a l'oest), seguit de la serra de Galdent, el puig de s'Escolà, fragments situats a la carretera de Randa a Algaida, trinxeres de la línia del ferrocarril entre Manacor i Sant Llorenç... regions, totes elles, on els plecs oligocènics no porten llits aquitanians.

En canvi, a les sèries de turons baixos situats al sud de Randa i alineats d'est a oest, corresponents al puig des Tudó, des de Binificat al puig de sa Maimona, el puig de la Glòria-Míner, el puig de ses Roques, el puig de Son Mulet i Son Fullana, i Son

Lluís, fins a sa Bastida, l'aquitanià està ben representat a base de dipòsits ininterromputs, englobats dins els plegaments de les calcàries nummulítiques i oligocèniques. No pertanyen a aquest primer cicle de plegaments sàvics, anteaquitanians, sinó al segon, el postburdigalià i antetortonià, que serà de molta més influència i canviarà radicalment l'aspecte d'aquesta àrea mallorquina.

Dos exemples d'assentaments prehistòrics a Binificat

A les terres que ara ocupa la possessió de Binificat coneixem assentaments humans ja des de la prehistòria. Allà hi trobam una cova amb restes d'art rupestre catalogada com a VIC (Bé d'Interès Cultural), a partir del que dictamina la Llei 13/1985, de 25 de juny, del patrimoni històric espanyol,¹ que d'alguna manera ja heretava les disposicions i el patrimoni reconegut pel Decret 2563/1966, de 10 de setembre,² en què es declaraven monuments historicoartístics i es col·locaven sota la protecció de l'Estat tots els monuments megalítics, coves prehistòriques i altres restes prehistòriques i protohistòriques de les illes de Mallorca i Menorca. A aquesta cova se li assigna l'identificador RI-51-0002189.

A més d'aquesta cova tenc referenciada de forma oral, confirmada per diverses fonts, l'existència d'un talaiot també dins els dominis de la possessió. Francisca Vidal Filor *de Binificat*, filla petita dels qui foren propietaris de Binificat a partir de la dècada dels anys vint del segle xx (i darrera persona que ha nascut a la possessió, l'11 d'agost de 1923), Marc Vidal i Maria Filor, em contava que de nina, amb els seus germans i germanes, anaven a jugar al talaiot que hi havia situat quasi a la partió amb la possessió de Míner. Maria Ramis Vidal, igualment em va parlar d'aquest talaiot existent a Binificat.³

Fills dels menyspreus

L'any 2012 vaig tenir l'oportunitat de publicar l'estudi «Consideracions topòniques sobre Binificat, amb alguns apunts de Lluçmajor, Lluçamet i altres».⁴ En aquesta comunicació, realitzada en el marc del «I Congrés Les possessions mallorquines: Passat i present», vaig poder exposar totes les teories que s'han format per explicar la procedència del topònim Binificat.

El que és clar és que Binificat deriva del topònim recollit al Llibre del Repartiment *Alqueria Benihicar*. A partir d'aquí, teories de tot tipus envolten l'explicació de la possible procedència i significat del topònim: la mossàrab,⁵ les romanistes, les arabistes...



Personalment em decant per la teoria arabista, que és la més acceptada i seguida pels investigadors, en què Benihicar, tal com recullen els autors del *Diccionari català-valencià-balear*, significaria *fills dels menyspreus*. La partícula *beni-* és idicatiu que l'assentament que hi havia al Binificat musulmà no era sols d'una família, sinó que parlariem de tot un clan. L'extensió de la terra que pertanyia a Benihicar era de 12 jovades, si tenim en compte que cada jovada equival a 11 hectàrees, 36 àrees i 49 centiàrees,⁶ o a 16 quarterades, amb cada costat de 40 braces reials. Es tracta d'una extensió extremadament ampla perquè la conreàs només una família, i així es reforçaria la idea que fos tot un clan qui l'habitava. La partícula *-hicar*, que presenta força dificultats en la seva traducció, pareix que podria significar *dels menyspreus*. Per tant podríem traduir *Alqueria Benihicar* per *Alqueria dels fills dels menyspreus*. La poca informació que tenim sobre el període musulmà a Mallorca, sobretot en certs àmbits rurals, causada per diversos factors: la violència de la conquesta, la posterior destrucció del patrimoni, l'absència de població àrab a l'hora del repoblament, la nul·la curiositat d'investigació i de recerca per part dels nous habitants de l'illa sobre la cultura dels habitants que fins en aquells moments havien habitat durant aproximadament 327 anys aquesta terra... fan que sigui molt complicat afirmar amb rotunditat qualsevol hipòtesi referida a aquesta època i a aquest àmbit.

Un cop les tropes catalanoaragoneses conqueriren Mallorca es conformà el Llibre del Repartiment, per tal de dividir-se part del botí territorial arrabassat de les mans dels musulmans. Serà en aquest document on trobarem la primera referència escrita de Binificat i de la qual fins ara hem teoritzat, hem fet hipòtesis i també alguna afirmació.

Binificat en el Llibre del Repartiment de Mallorca

Una vegada que el rei Jaume I conquereix l'illa als musulmans, Mallorca s'ha d'incorporar a la Confederació Catalanoaragonesa, s'ha de dividir el botí de la con-

questa i s'han de repartir les terres entre els vencedors. Es crearia d'aquesta manera *el señorío hereditario de la tierra derivado del derecho de conquista*.⁷

Es tractava de repartir les aproximadament 340.000 hectàrees de la superfície que correspongueren al rei, i especialment les 114.000 conreades, així com els 3.492 edificis i cases existents a la porció reial, de la manera que s'havia estipulat abans de l'inici de les accions de conquesta. I per tal que el repartiment del *botí de guerra*⁸ quedàs negre sobre blanc i no hi hagués discussions sobre propietats, es confeccionà el Llibre del Repartiment de Mallorca o Llibre del Rei (*Liber Regis*). S'acabà de redactar dos anys i mig després de la conquesta. El document que en sorgirà és valuósíssim, ja que hi figuren inventariats tots els béns immobles (terres, cases o beneficis sobre ambdues), que en el repartiment varen correspondre al rei, els quals equivalien a dues terceres parts de les terres de l'illa, conegudes com la porció reial (quadre núm. 1), i que ja hem anomenat. D'aquest Llibre del Repartiment de Mallorca actualment n'existeixen 5 còpies i és a través d'aquestes que ens hem de guiar per conèixer el procés del mateix repartiment, els porcioners... D'aquestes cinc còpies en trobam una a l'Arxiu de la Corona d'Aragó (el Còdex Ilatí, que fou publicat per Bofarull), tres a l'Arxiu del Regne de Mallorca (els còdexs Ilatí, català i llatino-aràbic), i una còpia llatina no publicada que es troba a l'Arxiu Capitular de Mallorca.

Gràcies a aquest document coneixem íntegrament el procés repoblador duit a terme pel rei i a qui va atorgar els títols de propietat, tant si parlam d'institucions com de particulars. Del procés a les terres que varen pertànyer al comte Nunó Sanç en coneixem també una part gràcies al document *La remembrança de Nunyo Sanç. Una relació de les seves propietats a la ruralia de Mallorca*, on figura la llista de les propietats, tot i que sense els noms dels propietaris. En canvi la repoblació ordenada pels altres grans porcioners, el bisbe de Barcelona, el comte d'Empúries i el vescomte de Bearn, en els seus districtes, és bastant més desconeguda que la dels anteriors ja comentats, per la falta de documents històrics coneguts que en parlin.

A l'hora d'analitzar el repartiment cal tenir en compte la divisió administrativa que havien fet els àrabs de l'illa, ja que els nous senyors cristians segueixen aquestes divisions per repartir-se les terres. L'illa estava dividida en una organització administrativa de 13 districtes, que s'anomenaven *juz'* o *ayza* (mapa 1). Cada *juz'* musulmà conté una sèrie de nuclis poblats, que convé conèixer per poder identificar geogràficament cada porció del repartiment, i en el nostre cas per situar l'Alqueria Benihicar dins un o altre *juz'*, i així saber a qui va correspondre a l'hora del repartiment.

Aquests 13 *juz'* comprenien els actuals municipis de: Bulansa (Pollença i Alcúdia), Al-Yibal (Escorca), Albuhaïra (Albufera), Inkan (Inca, Búger, sa Pobla, Campanet, Selva i Mancor), Yartan (Artà, Capdepera i Son Servera), Sulyar (Sóller i Fornalutx), Muruh (Muro, Santa Margalida, Llubí i Maria), Qanarusa (Alaró, Lloseta, Binissalem, Sencelles, Costitx, Santa Eugènia, Consell i Santa Maria), Bunyu-la-Musu (Bunyola, Deià, Valldemossa, Esporles i part de Banyalbufar), Yiynau-Bitra (Sineu, Petra, Lloret, Sant Joan i Vilafranca), Manaqur (Manacor, Sant Llorenç,

Felanitx, Porreres, Campos, Santanyí i ses Salines), Al-Ahwaz (Palma, Marratxí, Estellencs, Puigpunyent, Andratx, Calvià i part de Banyalbufar), i Muntuy (Montuiri, Lluçmajor i Algaida).

REPARTIMENT DE MALLORCA (Quadre núm. 1)			
PARTS	GRUPS	INCLOSOS AMB	TERRES
4	Rei Jaume I	Guillem de Claramunt Ramon d'Alemaný Orde del Temple Paborde de Tarragona El homes de Barcelona, Girona, Tortosa, Marsella, Tarragona...	Al-yibal ½ Albuhaïra Yartan Inkan Bulansa Muntuy ½ Al-ahwaz (part est) Yïynau-Bitra
I	Comte del Rosselló Nunó Sanç	Els seus barons	Bunyula-Musu Manaquer
I	Bisbe de Barcelona Berenguer de Palou	Alguns porcioners	½ Al-ahwaz (part oest)
I	Comte Hug d'Empúries	Bisbe de Girona Abat de Sant Feliu de Guixols	Muruh 2/3 Sulyar ½ Albuhaïra
I	Vescomte de Bearn Gastó de Montcada	Baró de Santa Eugènia Sagristà de Barcelona	Qanarusa 1/3 Sulyar

El repartiment d'aquests *juz'* entre el rei i la resta de grans porcions fou:

Si observam el quadre núm. 1 comprovam que les propietats que estan dins el *juz'* de Muntuy, on trobam l'actual terme de Lluçmajor, i per tant on s'inclouen les terres que corresponen a l'actual possessió de Binificat, varen correspondre a la porció reial. En el Llibre del Repartiment de Mallorca⁹ es consignarà cada propietat existent i se'n registra l'extensió, el nou propietari, conegut també com porcioner reial, i en algunes ocasions la seva procedència. Les que corresponen al nostre *juz'* de Muntuy es comencen a consignar a partir del foli 17v.: *Del terme de Montuëri. Aquests son los pobladors los quals son poblats en lo terme de Munthuëri, els noms dels pobladors e de les alqueries*, i l'Alqueria Benihicar hi apareixerà en dues ocasions.

La primera referència que hi trobam és al foli 20r:

rer, e an P. Hyuanes.

Alqueria Estaacar, xii

jo. es den Garcia A.

Alqueria Arrenda, v jo.

es den Garcia A.

Alqueria rahal Atthur,

vi jo. es den Cipria

e de son fil.

Alqueria Baqui, xii jo. es

den R. de Cuniles

de Tortosa.

Alqueria Alecanti, vi

jovades, es den Arbert

de Tarragona, e den B(n.)

de Munt Ros, e den

G. dez Mas.

Rahal Axebeb, vi jo.

es den Bg. de Senta Co-

loma, e dem Matheu

de Cella.

Alqueria Benihicar, xii

jovades, es den R.

de Coniles de Tortosa.

Alqueria Miritichyab-

enbacax, v jovades

es den G. Esteve e de

sons frares, e dels al-

tres compa(n)jons.

Alqueria Beneiza Alua-

lenci, iii jo. es den

Bn. de Tortosa.

Alqueria Benicalam, v

jovades, es den Bg.

March de Terragona.

Alqueria Alhayffle, ix

jovades, es den Bg.

La segona referència apareixerà al foli 64v., corresponent a l'inventari de les alqueries i *rahals* d'aquesta mateixa porció reial, on hi ha inventariades totes les possessions del rei Jaume I a l'illa i hi apareix com *Alqueria Benihicar. XII. jo.*¹⁰

Es pensa que el procés d'elaboració del document es duagué a terme a partir de l'enumeració oral d'alqueries, rafals, carrers, molins... per part d'alguns sarraïns coneixedors dels topònims, mentre els escrivans es dedicaven a transcriure'ls al paper. La comunicació entre receptor i comunicador no sempre devia ser fàcil. Les diferències idiomàtiques i culturals entre uns i altres devien dificultar la tasca de plasmar alguns d'aquests topònims de forma correcta. Els sarraïns es comunicaven en àrab i no tots els escrivans, normalment jueus adscrits al bàndol de la cancelleria catalana, parlaven aquest idioma. Com a regla general només algun d'ells el dominava, a banda de conèixer l'hebreu, el llatí i/o el català. La desconexió de l'àrab, i dels diferents dialectes que es parlaven a Mallorca, provocà que molts dels topònims es plasmassin de forma homofònica, tal com sonaven. En aquests casos el que significava no importava gaire. D'aquí també la complicació d'identificar i ubicar certs topònims i sobretot de saber el que volien dir en realitat alguns d'ells. La problemàtica del significat i el significant afecta de ple el topònim Benihicar, una qüestió que trobareu àmpliament explicada a «Consideracions toponímiques sobre Binificat, amb alguns apunts de Lluçmajor, Lluçamet i altres» (TOMÀS RAMIS, 2012, p. 127-157).

A partir de l'estructura de formació dels topònims recollits en el Llibre del Repartiment podem formar tres grans grups toponímics que ens aportaran, per si mateixos, una informació valuosíssima.

a. Element + topònim

Els elements més freqüents són:

a.1 Tipus d'explotació agrària + topònim. És la formació més freqüent. En són exemples *Alqueria Benihicar* (20r i 64v) o *Rahal Muzoch* (56r), on *alqueria* o *rahal* indicarien el tipus d'explotació, mentre que *Benihicar* i *Muzoch* serien els topònims en qüestió.

a.2 Construcció + topònim. P. e.: *Molí Fareth* (40v), on *molí* indica la construcció i *Fareth* el topònim.

a.3 Accident geogràfic + topònim. P. e.: *Llacuna Lalmargall* (88r), on *llacuna* seria l'accident geogràfic, mentre que *Lalmargall* és el topònim.

D'aquesta manera es pot assenyalar que els denominadors d'explotació agrària, accident geogràfic o construcció que apareixen en el Llibre del Repartiment són: abeurador, aigua de, alberg, albufera, *alhofra*, alqueria, almudaina, barri, barri del bany, bany, camp, carrera, carrer, carretera, casa, casa alberg, costa, davant vila, districte, font, forn, *habat*, hort, horta, *jazu o juz'*, llacuna, mesquita, molí o *reha*, molins reials, mur, obrador, part, partida, pont, porció, porta, puig, *rahal*, *rahal* prop de la vila, *riat*, riu, sèquia, taona, tenda, terme, terra, torrent, torres, val, via, *zucaq*.¹¹

b. Topònim

Simplement el topònim sense denominador del tipus d'explotació agrària, accident geogràfic o construcció. Alguns exemples d'aquest tipus serien *Alabiat* (1v i 49r), *Benimofarrichy* (38r) o *Beninabgar* (37r).

c. Construcció

Consisteix en el nom exclusivament de la construcció *Almudaina* (41r) o *banys* (72r i 75 r).

Abans d'iniciar la conquesta havia quedat estipulat que el repartiment dels béns que s'adquirissin, ja fossin terres, presoners i/o botí, es faria proporcionalment entre els que participassin en la campanya d'acord amb les respectives aportacions, tant de caràcter militar com de caire econòmic (vaixells, armes, cavalls, soldats i doblers). A partir d'aquí, amb la conquesta cristiana, la terra canvia de mans i es produeix una dràstica, evident i inevitable ruptura de l'estructura social musulmana. Es rebutja

la capitulació àrab i Mallorca es converteix en un gran tros de terra que s'ha de repartir entre els vencedors. Com diu J.M. Quadrado (2006, p. 92): *Los pobladores de Mallorca habían recibido la tierra franca de todo pecho y sin más obligación que la de acudir á su propia defensa y á las necesidades de su gobierno interior: las sumas pagadas al rey llevaban el nombre de donativos, é iban siempre acompañadas de una protesta para que en nada perjudicasen estas liberalidades á los fueros de la isla.*»

En total, i sempre segon xifres aproximades, ja que ens podem trobar el cas de noms o topònims repetits, transcrits de diferents maneres, errors d'identificació de diverses explotacions, possibles explotacions no inventariades, etc., trobam unes 1.650 explotacions a la part forana. D'aquestes, 816 varen correspondre al rei Jaume I; 460 alqueries, 328 *rahals* i 28 explotacions diverses amb una superfície de 5.009,8 jovades (56.611 hectàrees aproximadament). A més, el rei es reserva la meitat del nucli urbà de la ciutat, amb 2.113 cases, 320 obradors, 24 forns i 30 molins. Les 834 explotacions restants varen correspondre als seus ajudants de conquesta, als seus magnats (quadre núm. 1): 495 alqueries, 295 *rahals* i 44 d'altres tipus, a més de l'altra meitat de la ciutat.

A la porció reial es consolida un tipus de propietat d'una mida mitjana d'unes 70 hectàrees, unes 6,2 jovades. Així, veim com l'Alqueria Benihicar, amb les seves 12 jovades d'extensió, unes 135,6 hectàrees, pràcticament és el doble de gran que la mitjana de les propietats en aquella porció. De fet, segons les dades que ens ofereix Jean Bisson en el seu quadre *Taille des exploitations*,¹² comprovam que Binificat forma part del grup d'explotacions inventariades més extenses i menys nombroses:

Extensió de l'explotació en jovades	Equivalència en hectàrees	Percentatge d'explotacions existents
2	20-30	11,9 %
3-4	30-50	29,3 %
5-6	50-70	31,2 %
7-8	70-100	12,8 %
9-13	100-150	9,7 %

RAMON DE CONILLES

Pel que fa a la propietat de Binificat, al repertori basat en l'AHM, Prot. i ASCLA, Prot.¹³, trobam els propietaris i parroquians de la parròquia i el terme de Lluçmajor entre els anys 1231 i 1299. Entre ells, concretament l'any 1232, trobam *R. de Conillis* (*Conills*), el primer propietari cristià de l'Alqueria Benihicar, després de la conquesta de l'illa de Mallorca per part de Jaume I el 1229. La primera constància que en tenim és en el Llibre del Repartiment de Mallorca el mateix any 1232. El còdex llatí

d'aquest, en l'apartat encapçalat per *Isti sunt populatorum qui populantur in termino de monthueri et nomina populatorum et alqueriarum*, hi trobam:

Alq. baqui- xij .jo. est .R. de cuniles dertuse.

Alq. benihicar- xij .jo. est .R. de conillis dertose.

En el còdex català, que comentàvem abans, a la pàgina 20r. s'hi consigna:

Alqueria Benihicar, xii jovades, es den R. de Coniles de Tortosa.

Al *Nobiliario Mallorquín* de J.M. Bover,¹⁴ un recull de personatges amb certa influència des del temps de la conquesta fins ja entrat el segle XIX a Mallorca, pertanyessin o no a la noblesa, ens permet conèixer algunes dades sobre *Ramon de Cunilleras*, tal com hi apareix recollit. Natural de Tortosa, com també ens diu el Llibre del Repartiment, *R. de Coniles de Tortosa*¹⁵ vengué a la Conquesta de Mallorca i li correspongueren en el repartiment les alqueries de Baqui i de Benihicar,¹⁶ de 12 jovades d'extensió cada una.¹⁷ A més, a la seva obra *Memoria de los pobladores despues de la última conquista por Don Jaime i de Aragon, y noticia de las heredades asignadas á cada uno de ellos en el reparto general de la isla*, publicada a Palma al 1838, p. 40, trobam:

CUNILLERES (Raimundo) natural de Tortosa, heredado en el término de Monthueri con las alquerías Baqui de doce jovadas y Benihicar de igual estension. Fue tambien uno de los comisionados regios para entender en el reparto general de la Isla.

La ciutat de Tortosa, situada al sud de la província de Tarragona, havia participat de forma molt activa en la planificació, la preparació i la conquesta de Mallorca. Un any abans de l'assalt a l'illa, el desembre de 1228, Jaume I convocà corts al seu palau de Barcelona. Hi participaren diverses entitats eclesiàstiques, representació de la noblesa catalana i tres ciutats: Barcelona, Tarragona i Tortosa. La convocatòria es va fer bàsicament per tractar la futura ocupació de Mallorca i aconseguir-ne el finançament necessari. En la jornada de clausura, després de tres dies de deliberacions, es pacta la participació en la campanya d'eclesiàstics, nobles i ciutats.¹⁸ Els prelats i els barons aportarien un determinat nombre d'homes, soldats i cavallers, mentre que els homes de Barcelona, Tarragona i Tortosa es comprometeren a aportar vaixells. De fet fou amb un vaixell tortosí que arribà a l'illa Ramon de Montcada,¹⁹ un dels nobles més poderosos de Catalunya. Tenia els títols de vescomte de Bearn, senyor de Montcada i de Castellvell i senyor de Tortosa: *E fo lo consell aital que enviassen don Nuno en un galea que era sua, e En Ramon de Montcada en la galea de Tortosa, e que anassen riba mar com qui va contra Mallorques, e allí on ells estimaren que fos bo a l'estol arribar, que allí arribàssem. E trobaren un loc qui havia nom Sancta Ponsa, e estimaren que allí eran bon lloc d'arribar, e que hi havia un puig, e prop de la*

mar, e ab cinc-cents hòmens que hi poguessem pujar no hauriem paor que'l perdessen ans seria arribat tot l'estol. E fo així emprès que el dimenge reposassen en aquel puig del Pantaleu.²⁰

L'aportació dels tortosins va tenir la seva recompensa, tal com s'havia acordat, a l'hora del repartiment de les terres conquerides a la porció reial amb 11 alqueries i 12 *rahals*, amb una extensió mitjana de 8,54 i 6,75 jovades respectivament. Una extensió total de 167 jovades,²¹ unes 1.887,1 hectàrees, de les quals 90 jovades (1.017 hectàrees aproximadament) corresponien al *juz'* de Yiynau-Bitra; 57 jovades (644,1 hectàrees aproximadament) al de Muntuy; 12 jovades (135,6 hectàrees aproximadament) al de Bulansa, i 8 jovades (90,4 hectàrees aproximadament) al de Yartan. L'extensió mitjana resultant de les 23 propietats era de 7,608 jovades.

Els tortosins beneficiats pel repartiment de Mallorca a la porció reial són:

-*Rahal Benilalharee, v jovades, e es den R. den Darago de Tortosa.* (Yiynau-Bitra, f. 13v.).

-*Rahal Abdelaziz Abinsanx, v jovades, e es den Gerau de Castelo de Tortosa, e de sons companyons.* (Yiynau-Bitra, f. 12v.).

-*Alqueria Baqui, XII jo. es den R. de Cuniles de Tortosa.* (Muntuy, f. 20r.).

-*Alqueria Benihicar, XII jovades, es den R. de Coniles de Tortosa.* (Muntuy, f. 20r.).

-*Rahal Alhanat Bimortit, v jo. e es den P. de Tortosa²² e de sons compa(n)yons.* (Yiynau-Bitra, f. 11v.).

-*Alqueria Abenmudalel Bianortit, v jovades et tes den P. de Noveles, e de sons compa(n)yons.* (Yiynau-Bitra, f. 11v.).

-*Rahal Algedit, v jovades, e es den P. de Noveles e de sons companyons.* (Yiynau-Bitra, f. 12r.).

-*Rahal Abenmutarrif III jo. e es den P. de Noveles e de sons compa(n)yons.* (Yiynau-Bitra, f. 12r.).

-*Rahal Azmeth Abnalhatex, v jo. e es den P. de Noveles e de sons companyons.* (Yiynau-Bitra, f. 12r.).

-*Rahal Almenorqui, III jo, e es den P. de Noveles, e de sons companyons.* (Yiynau-Bitra, f. 12r.).

-*Rahal Muntagut Azagan, VIII jo. e es den P. de Noveles e de sons compa(n)yons.* (Yartan, f. 12r.).

-*Rahal Abenhatiz, VIII jovades, e es den Bn. Puculul e de sons companyons, XII.* (Yiynau-Bitra, f. 9r.).

-*Alqueria Benigaful, VIII jo. e es den Puculul e de sons companyons.* (Yiynau-Bitra, f. 9r.).

-*Rahal Abuenbran e Benideni, XVIII jovades, et es den Bn. Puculul e de sons companyons.* (Yiynau-Bitra, f. 9r.).

-*Alqueria Dabenhageg, v jovades, es den Jouan de Someres, de Tortosa, e daquestes donan(e) lo Senyor Rey, II jo. an Carroz²³.* (Muntuy, f. 20v./21r.).

-*Alqueria Dalbenia*, VIII jo. es den Astruc de Tortosa, e de iii frares seus. (Muntuy, f. 22v.).

-*Alqueria Beneiza Alualenci*, III jo. es den Bn. de Tortosa. (Muntuy, f. 20r.).

-*Rahal Alualenci Abenziza*, VIII jo. es den Bn. de Tortosa. (Muntuy, f. 21r.).

-*Alqueria Dabenixehyt*, VIII jo. es den A. de Na Dominga de Tortosa, e recobra *daqui lo Senyor Rey*, III *jovades*, e *donales an Carroz*. (Muntuy, f. 19v.).

-*Alqueria Castubenyon*, VI *jovades*, es den R. Gilabert de Tortosa. (Muntuy, f. 18v.).

-*Alqueria Vila Roia*, XV *jovades*, e es den Jouan Xico, e de Trovars, e de la *media Tovarçii dona lo Senyor Rey* III jo. an Martí Suaritz²⁴. (Bulansa, f. 7r.).

-*Alqueria Novelicx*, XII *jovades*, e es den R. Toz de Tortosa. (Yiynau-Bitra, f. 13r.).

-*Rahal Benicadrel*, VI jo. e es den B(n) Toz de Tortosa. (Yiynau-Bitra, f. 10r.).

Com a propietaris nominals²⁵ d'una sola explotació tenim: R. den Darago, Gerrau de Castelo, Jouan de Someres, Astruc, A. de Na Dominga, R. Gibert, R. Toz i B(n) Toz. Com a propietaris de més d'una explotació: P. de Noveles (7), Bn. Puculul (3), R. de Coniles (2) i Bn. de Tortosa (2). I propietaris que comparteixen explotació: Jouan Xico, Tovarçii i Tovars.

Finalment, en aquesta anàlisi de dades veim que els quatre tortosins més beneficiats en el Repartiment –per tant cal pensar que els quatre que més recursos havien aportat a la conquesta– foren: P. de Noveles, amb 36 *jovades* (Alhanat Bimortit, Abenmudalel Bianortit, Algedit, Abenmutarrif, Azmeth Abnalhatex, Almenorqui i Muntagut Azagan); Bn. Puculul, amb un total de 34 *jovades* (Abenhatiz, Banigaful i Abuenbran e Benideni); R. de Coniles, amb 24 *jovades* (Baqui i Benihicar), i Bn. de Tortosa, amb 11 *jovades* (Beneiza Alualenci i Alualenci Abenziza).

Pel que fa a l'Alqueria Benihicar, fent una comparativa amb totes aquestes dades que es desprenen de les terres que correspongueren als tortosins i recollides en el Llibre del Repartiment, comprovam que l'explotació era una de les més extenses, i suposam que importants, de les anomenades. De les 23 explotacions que correspongueren als homes de Tortosa, és la tercera en extensió, igualada amb l'Alqueria Baqui i l'Alqueria Novelicx, només superades pel Rahal Abuenbran e Benideni, amb 18 *jovades*, i per l'Alqueria Vila Roia, de 15 *jovades*. Tot això ens ha de dur a pensar no només en la importància que devia tenir l'Alqueria Benihicar en el moment de la conquesta, sinó també en la rellevància que el seu primer propietari cristià, Ramon de Conilles, degué tenir en l'empresa.

Per acabar la nota biogràfica de Ramon de Conilles al *Nobiliario Mallorquín*, Bover ens introdueix una dada interessant: *Por su honradez y providad le comisionó D. Jaime i con otros sujetos para realizar el espresado repartimiento*.²⁶ Una cita semblant a la que també publicava a *Memoria de los pobladores*, que s'ha citat abans. Així, Conilles degué tenir un paper important com a col·laborador o estratègia del mateix repartiment de Mallorca una vegada acabada la guerra i conquerida l'illa, i

de l'elaboració del Llibre del Repartiment, que veié la llum dia 1 de juliol de 1232, redactat de la mà de Pere de Sent Meliό.

Desconeixem què va fer Ramon de Conilles amb les terres que li pertocaren en el repartiment. Els poderosos cavallers als quals corresponien grans porcions de terra es trobaven estrets dins l'illa, les seves fronteres se'ls feien petites i decidiren donar o vendre les porcions que els havien tocat entre els cavallers de la seva comitiva o establiren aquestes propietats sota contractes a nous colons, pobladors o repobladors de l'illa, que serien els qui s'encarregarien de posar en explotació les terres aconseguïdes.²⁷ I com ens diu Quadrado *...y de cuantos concurrieron con gente de armas propia á la expedición, solo volvemos á encontrar en los anales de Mallorca á Bernardo de Santa-Eugenia, á Arnaldo de Bellvehí y á Francisco de Sant-Martí.*²⁸ Així, és probable que Ramon de Conilles fos un d'aquests acompanyants de la comitiva de Jaume I que una vegada rebuda la terra que els pertocava decideix cedir-la o vendre-la. De totes formes, al *Nobiliario Mallorquín* sí que tornam a trobar anys endavant personatges il·lustres cognomenats Cunillers, tot i que desconec si poden ser descendents d'aquell Ramon propietari de Benihicar: Berenguer de Cunilleras, que el 1303 és ardiaca de la Catedral de Mallorca, i Joan de Cunilleras, que el 1425 és ciutadà militar de Mallorca. Bover continua dient que succeí aquesta família la de Fuster, i a aquesta la de Salas. En el llibre *L'esclavitud a Mallorca* (VAQUER, 1997), com a tall d'exemple, trobam altres Conillers com Joan Conillers, propietari d'esclaus entre 1454 i 1460, o Felip Conillers, també propietari d'un esclau el 1484.

Anys després de la conquesta de Mallorca trobam R. de Conilles, d'esperit clarament guerrer, immers en la conquesta de València, també a les ordres de Jaume I, i en tenim una clara referència del mateix segle XIII a les *Trovas* de mossèn Febrer. En elles mossèn Jaume Febrer relata mitjançant composicions d'11 o 12 versos *...una breve pero suficiente explicacion de nombres, apellidos, patria, hazañas de cada uno, y premio ó heredamiento adquirido*²⁹ dels que participaren en aquella conquesta. Entre els cavallers citats hi trobam Raimundo Conill:

RAIMUNDO CONILL
TROBA 178

Lo conillet negre, sobre camp de plata,
Denota lo agnom de Ramon Conill:
Vingué de Marsella ab una fragata,
Armada á sa costa, é ab ella maltrata
Dels moros les costes, posantse á perill
De ser cativat de les galeazes,
Que á dar lo socorro vingueren de Túnez.
Lo Rey agrait de terre é cases
Lo deixá premiat; é perque amenazes

*Feren los de Alger, no tement ningunes,
Els ixqué a buscar, cativant ses llunes.*³⁰

Segons la composició de mossèn Jaume Febrer, i tal com es mostra en la imatge extreta de l'obra del mateix Febrer, l'escut d'armes de Ramon Conill és un conill negre sobre un camp de plata, mentre que en altres texts trobam que l'escut que portava és el mateix conill negre amb gest de botar i en camp d'or, fet que de totes formes no ens fa dubtar de la seva identitat. La *Trova* acaba fent al·lusió a l'esperit guerrer del nostre protagonista i a la seva intervenció en conflictes armats on les tropes que es podien pagar amb els seus recursos ben segur havien aconseguit algunes victòries i fins i tot fer un bon nombre de captius. Per tot això *el rey Don Jaime i de Aragón le premiò con casa y tierras.*³¹

Escut d'armes del llinatge Conilles.



JORDI RENOVARD DE MALBOSC

Després de la propietat a mans de Ramon de Conilles, el pròxim propietari que he pogut documentar de Binificat és Jordi Renovard de Malbosc. Durant el segle XIV es produeix a Lluçmajor un fet que ja referencia Josep Maria Quadrado i que marcarà la fisonomia social i econòmica de la vila. És la compra de molta part de la terra del terme per part de persones naturals de Ciutat o que hi tenien la residència. Entre aquestes compres hi trobam *en 1370 Jorge Renovart de Malbosc, alqueria vecina de Binificat.*³²

Jordi Renovard aquell any era ja propietari de l'alqueria de Mal Bosc, topònim que segurament venia determinat pel llinatge familiar.³³ Aquesta alqueria estava situada entre Binificat, Míner, Son Ponç i sa Maimona. Per aquest motiu a la referència de la compra de la possessió de Binificat fa l'aclariment d'*alqueria vecina de (...)*. Per una investigació recent, referenciada en premsa el 2011, sabem que al casal gòtic de Can Weyler (Palma) es varen localitzar els banys àrabs d'en Renovard, que

funcionaren fins al segle XVI, i un estudi de Maria Barceló (2001, p. 87) ens parla d'un topònim urbà a Palma, durant la segona meitat del segle XV, que segurament hi fa referència: *carrer del Bany d'en Renovard*.³⁴ Pareix, segons aquestes notícies, que l'actual Can Weyler havia estat propietat d'un Renovard de Malbosc (1246-1288) i que aquest havia comprat aquests banys el 1273. Les hipòtesis els situaven a la illeta del davant, però aquestes investigacions, tant les històriques del doctor Marià Carbonell com les geològiques d'Antonio Ruiz, han confirmat que els banys són, efectivament, al subsol de Can Weyler. El Renovard de Malbosc del qual ens parla la notícia sembla que era mercader, inversor de terres i béns immobles i canvista de moneda. Carbonell afirma que la història dels propietaris del casal és complexa, en total 26 de documentats, entre d'altres mossèn Felip Despuig, la família Desmur, la família Torrella, el canonge Pere Joan Belloto, Joan Ballester i Camps, Fernando Weyler i el seu fill Valerià..., però que quan els jesuïtes el compraren al segle XVIII feren una evocació del primer propietari i es referien a Can Weyler, també conegut com Can Belloto³⁵ o Can Puig, com una *domus magna* anomenada Cases d'en Renovard. És impossible que aquest primer propietari, per una qüestió de dates sigui el mateix Jordi Renovard del qual tractam aquí tractam, però sí que és més que probable que el Renovard de Malbosc, propietari de Can Weyler, sigui un ascendent directe del Renovard de Malbosc que el 1370 adquirí l'alqueria de Binificat. Fins i tot és molt possible que els dos es dedicassin a activitats semblants pel que fa a les inversions sobre terres.

Quant a les compres de terres al terme de Lluçmajor per part de ciutadans en aquesta època, també hi trobam documentats, entre d'altres, Arnald Burgues, part de l'Alqueria Arane (1310); Saura de Sant Martí, Camp de Salivó del Rafal Arboçar (1321); el noble Bertran de Fonollet, Sa Bassa Rotge (1324); Sibília viuda de Guillem de Santjoan; l'Alqueria de Ferrutxelles (1334); Berenguer Gual, el Rafal Passaró (1354); Joan Desportell, part del Rahal Lamnar (es Puigderrós) (1369); Jaume i Miquel Desmàs, l'Alqueria Mina (1375); Huguet Roig, un *rahal* devora Pérola (1390); Bernat Burguet, Vicent Llambías, Felip Valentí, Joan Umbert, Bernat Mateu, Francesc Geronés, Bartolí Desvalers, Mateu Abram, família Muntanyans, Robert Çagranada...

Aquestes terres no les treballaven aquests senyors ciutadans, sinó que les cedien o llogaven als que realment les explotaven a canvi de rendiments tant en espècies com pecuniaris. Aquests pagaments a Lluçmajor se solien fer a finals de juliol o principis d'agost, en moltes ocasions per Sant Pere i Sant Fèlix, 29 i 30 de juliol. El costum d'aquestes dates es mantingué a Lluçmajor durant segles. N'és una mostra aquest contracte de 1616: *Item som de pacte que vos dit Farra me haveu de donar y pagar doscentas lliuras de una part y vint quarteras de blat de part altre ço es lo forment lo die de Sant Pere y Sant Pheliu bo nou net y rebedor ab almut per quartera aportat en Ciutat y los diners ab tres iguals pagues la primera a carnestoltas la segona a la tisora y la darrera al primer de agost tambe aportats en Ciutat ab peatje 1 s.*³⁶

La relació d'aquests senyors ciutadans amb les autoritats administratives de la vila no foren sempre fàcils, perquè moltes vegades es negaven, tot i posseir terres al terme, a contribuir en les despeses universals i comunes de la vila. Però l'ordre que Jaume II havia imposat el 1299 no els deixava, en principi, cap altre remei: *Del feyt de las talayas e de escoltas e de obras de sgleya e d'altres enfortiments qui's fassen á salvetat de la parroquia e á comuna utilitat del loch, ordona lo senyor Rey que hi meta tot hom qui haja possessions en la parroquia, per çó que hi ha, e si be no hi está. Item aquells qui hi stan, de qualque jurisdicció sian, metan en todas las ditas cosas e encare en tots solaços e en convits que'ls homens de la parroquia ferian per comú.*³⁷

Aquesta mesura va crear malestar i enfrontaments entre els senyors, els parroquians i l'administració de les viles de Mallorca. Lluçmajor no en va ésser una excepció i en un d'aquests enfrontaments hi trobam implicada la figura de Jordi Renovard de Malbosc. El plet,³⁸ que enfrontà els jurats llucmajorers amb els ciutadans forans i que es presentà davant el rei Alfons V dia 30 de maig de 1420, pretenia forçar que aquests contribuïssin a les despeses de la fàbrica de la nova església de la vila.

Els temples religiosos es consideraven obres de fortificació, ja que aquests, segons l'abat d'Arles (1332), *pro eo quod ecclesiae sunt ad modum fortalicionum.*³⁹ Es considerava que tothom hi havia de contribuir. L'acord de la nova construcció venia provocat pel considerable augment poblacional que havia patit Lluçmajor, però els ciutadans que posseïen grans béns d'alqueries i cases al terme i a la vila es negaven a sufragar les quantitats assignades en concepte de despeses per dur endavant la nova empresa. Segons escrivia Simó Decamps, síndic dels jurats de la vila, al 1420, (...) *E per tal com los ciutadans havents possessions en lo terma de la dita parrochia e los quals venen sovint hoir lo ofici en la dita Esgleya son tenguts axi per bona equitat e iustitia com per bona e salubra observancia del Regne contribuir en les despeses de la dita fabrica.* (...) ⁴⁰

Entre la documentació aportada durant aquest plet surt a la llum una llista elaborada l'any 1371, un any després de l'adquisició de Binificat per part de Jordi Renovard, on figura una sèrie de ciutadans, entre ells ell mateix, amb unes quantitats de lliures estipulades: Felip Beltran 1.200 lliures, Pere Guillem Suria 1.000, Bernat Burguet (tutor de Joan Desmàs) 550,⁴¹ Guillem de Torrella 350, Pere Caldés 300, Ferran Valentí 300, Jordi Renovard 200, Guillem Palou 150 i Bernat Font 100. Segons Font Obrador (1974, p. 451), aquesta llista correspondria a l'estimació de la riquesa de les possessions que els ciutadans tenien a Lluçmajor: *Se hizo constar la estimación de riqueza de los ciudadanos en nuestra parroquia.* En canvi segons Guillem Terrasa *y fue arbitrado y sentenciado que los ciudadanos devian contribuir por la obra de la nueva yglesia que se estava construyendo, por el valor de la cantidades infrascritas.*⁴² Per tant un autor ens indica que la llista era una estimació de la riquesa de cada ciutadà propietari d'alguna porció de terra o cases a Lluçmajor, i l'altre que aquesta llista reflecteix l'aportació que havia de fer cada ciutadà a la construcció de l'església, ben segur també en relació amb les propietats que posseïen a la vila.

En una altra relació de ciutadans propietaris de terres a Lluçmajor feta l'any 1420, any que es presenta el cas davant el rei Alfons v, observam com Jordi Renouard ja no hi figura i dels que apareixien a la llista de 1371 només tornam a trobar Bernat Burguet. Havien passat 49 anys i possiblement molts dels qui surten a la primera llista ja devien haver desaparegut.

Aquest plet va esser llarg i costós, i es va cloure sense un acord clar a causa dels evidents i diferents interessos d'ambdues parts. Fou una empresa difícil i desagradable, que s'allargà fins després de l'acabament del regnat d'Alfons v el Magnànim.

Pareix que és durant aquesta època quan sorgeix la paraula *possessió* per referir-se a un tros de terra a l'illa de Mallorca. Moltes alqueries i rafals es divideixen entre diversos propietaris, i la porció més valuosa, normalment per grandària, era la que rebia el nom de *possessió*, en sentit de tinença, denominació que ha arribat fins als nostres dies. La casa rural d'aquell temps servia tant per allotjar-hi els habitants i les bèsties, com també per guardar-hi les collites. No faltaven els molins de vent, de sang..., mentre que els pous, cisternes i aljubs eren imprescindibles. Segurament molts dels llocs on es trobaven poblats prehistòrics o antics assentaments musulmans foren els escollits per edificar les noves cases, ja que hi havia pedra en abundància i no l'havien de dur d'un altre lloc. A més, els antics assentaments humans ja estaven ubicats de forma que s'aprofitaven al màxim els elements naturals que oferia cada terreny; torrents, aigua, arrecerat del vent...

JOAN DESMÀS

El 1436, setze anys després del plet per la construcció de la nova església de Lluçmajor, trobam registrat com a propietari de Binificat Joan Desmàs (Johan Dasmas). Era natural de Ciutat però el 1439 s'estableix com a veí de la vila de Lluçmajor.⁴³ Aquest és un cas estrany, ja que la tendència dels senyors de possessió era anar

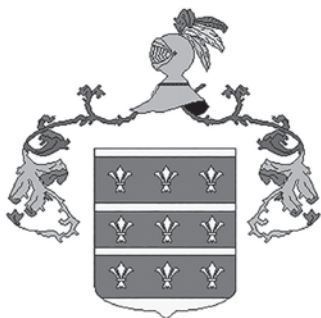

ESCUT D'ARMES DELS DESMÀS

a residir a Ciutat i no a la vila, però aquest cas té un component geneològic del qual Quadrado (2006, p. 43-44) diu: *Desmás, descendientes (...) de la misma villa* (referint-se a Lluçmajor). La família Desmàs era originària de Lluçmajor, o si més no part del llinatge ja hi havia residit. De fet ja hem vist que el 1375 Jaume i Miquel Desmàs havien adquirit la possessió de Míner, veïna de la de Binificat, de Jordi Renovard.

La família Desmàs, avui extingida,⁴⁴ tenia un gran renom i cert poder des de la participació dels seus membres en la Conquesta de Mallorca. La importància d'aquesta família ens la confirma Josep Maria Quadrado (2006, p. 18), quan ens diu que després de la conquesta *...pues de los apellidos que más tarde figuran con algun lustre en nuestra historia, tan solo hallamos en el libro del repartimiento los de Zagrana-da, Vida, Llull, Ballester, Berga, Despuig, Desmás, Salzet, Galiana, Burguet dueño de la alquería Formentor, y sobre todos el de Ramon de Sant-Martí á quien dieron muchas y opimas posesiones*. Un altre exemple és l'existència a Ciutat al segle XIV del carrer de Desmàs (actualment carrer de Bosch), que devia prendre nom de la casa que la família d'aquest llinatge tenia en aquest carrer. Aquest topònim urbà apareix en un capbreu de Pere de Manresa de l'any 1349 que indica: *Item una liura quatre sous que fa tots anys n'arnau verdadera, per tres alberchs seus, situats en lo carrer den Des Mas, prop lo pes de la palla*.⁴⁵ En ocasions també fou conegut, entre d'altres denominacions, per carrer de Bernat Desmàs.⁴⁶ Així mateix es coneix un altre carrer a Palma que també portà el llinatge dels Demàs. És l'actual carrer de la Pau, que fou conegut com *carrer del Magnífich Jaume Desmàs*,⁴⁷ i probablement sigui aquest el carrer relacionat amb la branca dels Demàs propietaris de Binificat. Basam aquesta suposició en la pròpia toponímia urbana d'aquest indret, que fou conegut des d'antic per *carrer dels Banys d'en Renovard* o *carrer dels Banys d'en Renovard de Malbos*,⁴⁸ aquell que havia estat propietari de Binificat al segle XIV, tot i que sembla que el topònim venia fins i tot de més enrere, de Bernat de Renovard. Posteriorment aquest carrer es passà a denominar *carrer de Mossèn Felip Despuig*, personatge que ja hem anomenat quan comentàvem els noms dels qui havien estat propietaris dels banys d'en Renovard un cop aquest en deixà d'esser propietari. En un document de l'arxiu del Convent de la Concepció hi trobam aquesta referència: *...quasdam domos meas sitas intus presentem civitatem majoricarum in parrochia Santa Crucis, in vico vulgariter numcupato del Senyor Felip Despuig, et antea Magnifici Martini Despuig antiquitus autem dels Banys d'En Renovard...*⁴⁹ Posteriorment en el topònim degut a Felip Despuig és just quan trobam el de Jaume Desmàs, possiblement un fill de Joan Desmàs. Potser, a la vista de l'evolució toponímica d'aquest carrer, hi hagué un transvasament de les propietats de Jordi Renovard cap a la família Desmàs, on mossèn Felip Despuig també es degué trobar implicat com a propietari intermedi. Però res ens permet afirmar o negar que Binificat fos una d'aquestes propietats, tot i que la relació entre ells és un factor que evidentment ens crida l'atenció i per tant no podem descartar la hipòtesi.

Des del mateix moment de la conquesta de l'illa aquesta família va quedar unida a la zona de les possessions d'Alacatí i Míner, pròxima a la de Binificat. Durant

el segle XIV ja estableixen Alacantí en parcel·les de tota mida i les cedeixen a molts de parroquians llucmajorers, que queden obligats amb gravàmens censals, per la qual cosa molts d'habitants de la vila queden sota la dependència d'aquesta família. Aquest tipus de relació de vegades va esser motiu de tensions i fins i tot d'intervencions de l'autoritat del poble. En una ocasió el mateix batle de Lluçmajor va fer un pregó anunciant que ningú pagaria cap cens més a un membre de la família Desmàs, cansats de la dependència que això suposava (FONT OBRADOR, 1974, p. 85).

La relació concreta entre Joan Desmàs i la possessió de Binificat la constatarem en la llista anomenada de *Protocolos i Lletres Comunes*.⁵⁰ Aquest recull abraça des de l'any 1400 al 1499, i hi trobam indicades les possessions de Lluçmajor i els seus propietaris. Pel que fa al 1436, hi trobam, entre d'altres: *Mina de Miguel Maixella, ciudadano; Pérola de Juan Desmas; Binificat de Juan Desmas; Alcamera de Tomás Mas; Pérola de Romeo Sala*.

Aquest any de 1436 Joan Desmàs era propietari tant de Binificat com de Pérola, encara que una altra Pérola ens apareix el mateix any també com a propietat de Romeu Sala. Podem suposar que eren porcions d'una mateixa possessió que s'havia fragmentat.

La possessió de Binificat no la tornam trobar a la llista de *Protocolos i Lletres Comunes*, però sí que hi retrobam un Joan Desmàs, que amb les dades que tenc, però, no puc confirmar que es tracti de la mateixa persona. És l'any 1463 i ens parla de Maimona de Juan Desmàs i Joan Sureda, ciutadà, o de Pérola, que apareix com a propietat de Miquel Garau.

El trobam així compartint propietat de sa Maimona⁵¹ amb Joan Sureda, que apareix tres anys enrere, el 1460, com a únic propietari d'aquesta possessió, com també ho era de Míner. La incertesa de si es tracta del mateix Joan Desmàs segueix, tot i que cal indicar que sa Maimona és una possessió que limita amb Binificat, per la qual cosa es podria pensar que es tracta del mateix Joan Desmàs en els dos casos. Més si tenim en compte que el fet de no trobar Binificat en la llista cap altre any segurament significa que no va canviar de mans, almanco en una acció de compra-venda.

Pareix que Joan Desmàs, propietari de Binificat, Pérola i possiblement de sa Maimona, sentia especial predilecció per la plana de Míner, uns terrenys que també eren de la seva propietat, on l'aigua, en forma de fonts, era abundant, i dels quals Binificat no queda gens allunyat, ans al contrari. Míner pertanyia a Miquel Maixella i hi era establert censalment Damià Dameto. El 1437 Joan Desmàs adquireix de Dameto *quandam peciam terre cum cequiis marginibus et aquis eiusdem pecie terre*,⁵² referint-se a les aigües de Míner. El 1459 Joan Desmàs cedeix al seu fill Guillem tota la plana de Míner (camps, garrigues i el puig de sa Maimona), però hi fa una excepció: *Retineo atque reservo omnes aquas currentes et scorrentinis illarum aquarum atque fontium et omnes ciquias ac margines*,⁵³ i així es reservava per a ell les aigües de la zona.

A banda d'això sabem que Joan Desmàs el 1457 havia adquirit una esclava d'uns 40 anys, d'origen rus i anomenada Joana. La transacció li havia costat 75 lliures. Era habitual al segle xv que els grans senyors o grans propietaris posseïssin esclaus i en moltes ocasions els de sexe femení superaven en preu els de sexe masculí. Segons documents de l'època eren més resistents al cansament físic, no fugien mai i suportaven millor el dolor.⁵⁴ Les esclaves eren considerades una inversió, i tant esclaus com esclaves podien ser deixats en testament als hereus del propietari finat com si d'una mercaderia qualsevol es tractàs. A tall d'exemple vegeu un fragment del testament de Miquel Sureda Sanglada fet el 7 de novembre de 1570, on diu: *E mes li lleix una Esclava mia anomenade Cathalina a totes ses voluntats.*⁵⁵

L'any 1428 a Lluçmajor hi havia 46 esclaus que pertanyien a 27 propietaris llucmajorers. Si a més hi afegim els que pertanyien a propietaris ciutadans, però que eren propietaris de terres a la vila, arribam a la xifra de 115 esclaus a Lluçmajor, segons les dades publicades per Francisco Sevillano (1973, p. 172), que a més afegeix que a Lluçmajor, amb 1885 habitants, aquests esclaus suposaven el 6,1 % de la població. Al conjunt de Mallorca, durant aquest segle xv, representaven el 10 %.

A Lluçmajor els esclaus, després d'una petició feta l'any 1403 als jurats de la vila, tot i la conjuntura desfavorable que vivien, gaudiren del permís per celebrar la seva pròpia festa el dia de l'Assumpció de la Mare de Déu. En un document de 1428 es parla de la festa on *hagen acostumat de fer festa lo die de Nostra Dona de Agost o de correr oques o fer balls e danses e ordonar a llur beniplacit danseres.*⁵⁶ La festa se seguí celebrant fins al segle xvi i acabà per la manca d'esclaus que aportassin els mitjans econòmics necessaris per celebrar-la: *...e hare per desventura nostra en dita ville noy ha sclaus...*⁵⁷ tal com informava Miquel Tomàs Taixequet al Consell. Però mentre durà la festivitat feren balls i *correrren oques*. La cria d'aquestes aus domèstiques era una activitat habitual a les possessions llucmajoreres. Eren molt apreciades, ja que a banda d'aprofitar-ne els rendiments alimentaris que oferien, es disputaven com a trofeu a les corregudes que se celebraven durant les festes. Precisament la cria d'oques era una de les activitats que es duia a terme a les terres de Joan Desmàs, i dia 29 d'octubre de 1441 es produeix una venda d'aquests animals als jurats de la vila per entregar als guanyadors de les carreres que es duient a terme durant les festes de Sant Miquel: *It doni yo dit clavari a la muler dal honrat an Johan Dasmás XII sous son per rao dun parel docas que los jurats li avian compradas per corer a la festa de Sent Miquel sagons apar per albera ascrit da ma den Gilem Dasmás fo a XXVIII doctobra any MCCCCXXXX hu.*⁵⁸

JAUME DESMÀS

El 25 de gener de 1553 Perot Sanglada donzell reconeix, davant el notari Nicolau Mataró, que posseeix unes propietats dins la vila de Lluçmajor, entre d'altres una casa a la vila, un hort... i la possessió de Binificat, i especifica que havia estat de Jaume Desmàs.

D'aquest membre de la família Desmàs no en puc oferir gaires dades. Sabem per la llista *No naturales vecinos de Lluçmajor*, de l'any 1497, citada anteriorment, que hi havia un veí de Lluçmajor, procedent de Ciutat, anomenat Jaume Desmàs. Possiblement es tracti de la mateixa persona a la qual Perot Sanglada fa referència i que era propietari de Binificat. També és molt probable que sigui aquell mateix Jaume Desmàs, hereu de Joan Desmàs, que citàvem abans i que donava nom a l'actual carrer de la Pau de Palma, el qual havia estat conegut com *carrer dels Banys d'en Renovard de Malbosc, situades en lo carrer de Mossén Felip Despuig, y antes lo Bancho den Renovard, últimament del Magnífich Jaume Desmàs, y are del Collegi nou de Sant Martí Affrontan ab lo dit carrer...*⁵⁹ Encara trobam una altra cita situacional que ens parla del mateix carrer: *...de altre per la part inferior retro tenen un tros de corral o carreró qui passa al carrer de Mossen Ferrer Despuig, apres del senyor Jaume Desmàs, y part ab hort del senyor Nicolau Dameto Simonet y Poyo...*⁶⁰

Poques referències més tenc en aquest sentit de Jaume Desmàs. Tot i això es pot citar la seva presència en el document de *Traspaso de propiedades de forenses á ciudadanos*⁶¹, basat en un procés celebrat a Mallorca l'any 1511, on s'intentava concretar la manera de contribuir per part dels propietaris forans que tenien terres o propietats a les diverses viles mallorquines a les càrregues considerades universals a cada una d'elles. En aquesta llista apareix la referència de la compra per part de Jaume Desmàs d'un rafal devora una alqueria de la seva propietat, però el document que ens indica aquesta compra no especifica el nom ni del rafal ni de l'alqueria: *Jaime Desmàs ciudadano: un rafal junto á la alquería solar de sus ascendientes.- Miguel Desmàs, el rafal de Alcamera y otro.- Juan Desmàs una alquería.*⁶² Amb la documentació consultada no puc afirmar si el rafal que compra Jaume Desmàs és o no devora l'alqueria de Binificat, o d'alguna de les que sabem que també eren dels seus ascendents, com Pérola o sa Maimona.

Aquest Jaume Desmàs seria el darrer propietari de Binificat de la família del seu llinatge. Després d'ell seria la família Sanglada la que durant segles tengué la propietat de la possessió fins que el llinatge s'extingí i s'integrà en el dels comtes d'Aiamans.⁶³

- 1 BOE de 29 de juny de 1985. Núm. 155.
- 2 BOE d'11 d'octubre de 1966. Núm. 243.
- 3 Francisca i Maria, padrina i mare respectivament de qui presenta aquest estudi. A elles, mare i filla, coneixedores de cada pam de terra de la possessió de Binificat, va dedicada aquesta sèrie de treballs sobre la possessió.
- 4 TOMÀS RAMIS, Pau. «Consideracions toponímiques sobre Binificat, amb alguns apunts de Lluçmajor, Lluçamet i altres». *Les possessions mallorquines, passat i present*. Edició a cura d'Antònia Morey i Gabriel Jover. Govern de les Illes Balears i Edicions Documenta Balear, 2012, p. 127-157. Hi trobareu una amplíssima i detalladíssima informació sobre tot el que fa referència al topònim *Alqueria Benihicar*: la seva formació, possibles significats, diverses teories sobre la seva procedència, l'evolució i de quina manera se'ns presenta en l'actualitat com a *Binificat*.
- 5 A l'hora de publicar l'estudi que he referenciat sobre el topònim Binificat desconeixia la teoria de la seva procedència mossàrab. Per això aprofit aquest espai per incloure-la-hi i completar també així, d'alguna manera, l'estudi que vaig publicar el 2012 i al qual em referesc. Segons exposa Álvaro Galmés de Fuentes al seu estudi «La toponímia mozàrabe balear», publicat a la *Revista de Filologia Románica*, 2004, núm. 21, p. 65: *Binificat (Lluçmajor) < ficatu, derivado de ficu, tal vez con el significado de 'higado', que sería un apodo aplicado a una persona*.
- 6 Cal dir que la jovada mallorquina i la jovada valenciana, tot i ser de la mateixa època, no tenen el mateix valor, ja que aquesta darrera només equival a 2,9919 ha.
- 7 QUADRADO, J.M. *Forenses y ciudadanos*, p. 16.
- 8 Segons Soto Company (1984, p. 10), és el concepte clau sobre el qual gira tota l'estructura del document.
- 9 Ens hi referirem sempre que no s'especifiqui al còdex català del Llibre del Repartiment de Mallorca.

- 10 L'estructura d'aquest document segueix la següent enumeració als folis: 1r-24v: Porció reial d'alqueries i rahals. 24v-26r: Memorial de cavallers cristians. 26v-30v: Total de molins de la Ciutat de Mallorca. 30v-31r: Cavalleries d'universitats i ciutats. 31r-37r: Llibre de les quarterades. 37r-39r: Relació de propietats de l'infant de Portugal. 40v-41r: Forns reials a Ciutat de Mallorca. 41r-41v: Horts reials a Ciutat. 41v: Banys reials. 41v-45r: Cases reials a Ciutat. 45r-45v: Peticions reials. 45v-49r: Repetició amb algunes variacions del Llibre de les quarterades. 49r-69r: Porció reial d'alqueries i *rahals* (inventari). 71r-71v: Albergs a Ciutat. 71v-82r: Divisió de la ciutat. 82r-83v: Partició de les terres exteriors a Ciutat. 83v-87v: Molins del terme de Ciutat. 87v-90r: Repartició del districte dels ravals de Ciutat. 90r-91r: Signatures i data.
- 11 A València trobam el cas de l'*atzucac*, molt paregut a la forma *zucag*, que significa *carreró*.
- 12 BISSON, J. *La terre et l'homme aux Îles Baléars*, p. 102.
- 13 FONT OBRADOR, B. *Historia de Lluçmajor*, vol. I, p. 131-135.
- 14 Les dades que Bover en ofereix a la seva obra s'han d'agafar amb cura, ja que s'ha demostrat que n'hi ha que són històricament dubtoses.
- 15 SOTO, R. *Còdex català del Llibre del Repartiment de Mallorca*, p. 81, que es correspon amb el f. 20r.
- 16 Bover fa la referència a Benihicar amb la forma *Benihichar*.
- 17 Les diferents formes de trobar el nom escrit d'aquest cavaller a diversos texts: *Ramon de Cunilleras*, *R. de Cuniles*, *de Conillis*, *de Coniles*, fins i tot en alguna ocasió *Conill*, no ens ha de fer pensar que es tracta de persones diferents. Les dades de què disposam semblen indicar inequívocament que es tracta de la mateixa persona.
- 18 Les ciutats que hi participen, segons ens indica J.M. Quadrado (2006, p. 18), són Barcelona, Tarragona, Lleida, Tortosa, Girona, Cervera, Manresa, Prades, Montblanc, Tàrraga, Caldes, Vilafranca, Marsella, Montpeller i Narbona.
- 19 Cal tenir en compte aquest fet per la importància de la família dels Montcada en la Corona d'Aragó. Aquesta família constituí una poderosa nissaga emparentada amb la reialesa. Havia guanyat la protecció dels comtes de Barcelona un segle abans de la conquesta, al segle XII, gràcies a la seva eminència i habilitat.

Posseïa el senyoriu de Tortosa i altres dominis concedits per Ramon Berenguer IV. Durant la baixa edat mitjana, aquesta família arribà a decidir els destins de bona part dels territoris de Lleida.

- 20 Ja al segle XIII (1223-1225) trobam els Montcada immersos en enfrontaments amb Nunó Sanç, dels quals, segons el *Llibre dels feits*, el rei Jaume I en guardava un amarg record, ja que es tractava d'una disputa entre dos dels seus administradors més poderosos. Finalment les disputes es resolgueren. Així, uns anys més tard, els trobam col·laborant en una campanya comuna, la conquesta de Mallorca. Guillem de Montcada, per exemple, hi aportà 400 cavallers. Tant Guillem de Montcada (vescomte de Bearn i senyor de Montcada i de Castellvell), com Ramon de Montcada (senyor de Tortosa, transportat a Mallorca per una galera d'aquesta ciutat i oncle de Guillem de Montcada), en l'intent de conquerir l'illa, moren en la batalla de Portopí i a partir d'aquell moment el seu llinatge es converteix en un símbol de valor a Catalunya. La pèrdua dels dos nobles catalans es pot considerar com el primer fet d'armes important en l'intent de conquerir Mallorca.
- 21 BAULENAS, L.A. *Jaume I. La conquesta de Mallorca del llibre dels feits*, p. 22.
- 22 Les jovades que el rei dona a Carroz i a Martí Suaritz no hi són incloses per treure el total, ja que sabem que no eren ciutadans de Tortosa. Per als altres punts sí que hi són comptabilitzades.
- 23 Ricard Soto (1984, p. 64) ens indica en una nota a peu de pàgina que aquest, segons Bofarull, és *P. de Nouvelles Dertuse*.
- 24 És el comte saxó Carroz. Vengué a servir el rei Jaume I d'Aragó i l'acompanyà a la conquesta de Mallorca i a la de València, per la qual cosa el monarca el va premiar de manera ostensible (parts d'alqueries, parts de rafals, obradors, forns...). El 25 de desembre de 1229 Jaume I el va ordenar cavaller. Va ser governador de Mallorca el 1233 i senyor, amb jurisdicció civil i criminal, de Felanitx.
- 25 Formava part de la petita comitiva, composta en la seva majoria per castellans i portuguesos, que acompanyava l'infant Pere de Portugal. Martí Suaritz equival a Martín Suárez. (FONT OBRADOR, 1973, p. 119).
- 26 Com veim en la transcripció, en moltes ocasions es parla nominalment d'un sol cavaller, però s'hi afegeix *e de son companyons*, fet que indica que devien ser propietats compartides.

- 27 BOVER, J.M. *Nobiliario mallorquí*, p. 124.
- 28 De com s'organitzà el repartiment de terres, la repoblació i la fiscalitat a què es veren sotmesos els colons vegeu: SOTO, Ricard. «Fiscalidad real y señorial y repoblación en el reino de Mallorca». *Los tributos de la tierra: fiscalidad y agricultura en España (siglos XII-XX)*. Coordinado por Rafael Vallejo Pousada y Antoni Furió. Universitat de València. Servei de Publicacions, 2008, p. 163-184.
- 29 QUADRADO, J.M. *Op. cit.*, p. 17.
- 30 FEBRER, J. *Trovas de Mossen Febrer. Trovas de Mmossen Jaime Febrer, que tratan de...*, p. XIII.
- 31 FEBRER, J. *Op. cit.*, p.105.
- 32 GARCÍA CARRAFFA, A. i A. *Enciclopedia heráldica y genealógica hispano americana*. T. 25. *Conill*.
- 33 FONT OBRADOR, B. *Op. cit.*, vol. I, p. 204. Extreu la referència de l'AHM, Rúbr. 1356-77, 223.
- 34 La GEM, a l'entrada *Mal Bosc* (t. 8, p. 202), seguint Josep Mascaró Pasarius, diu que *el topònim apareix documentat el 1370*. És precisament l'any en què s'havia produït la compra de Binificat, tot i que el llinatge Renovard de Malbosc era més antic. En tenim un exemple de dia 24 de setembre de 1278, quan Renovard de Malbosc i Guillem Valentí establiren a Guillem sa Vall un forn amb cases situat a la Ciutat de Mallorca, un establiment referenciat a l'estudi de Margalida Bernat i Roca «Algunes notes sobre els forns de Madîna Mayûrca / Ciutat de Mallorca al segle XIII». *BSAL*, 63 (2006), 14.
- 35 Aquest topònim no apareix al *Censal 1480-82*, una llista de censataris obligats a pagar un censal al Reial Patrimoni, el qual gravava sobre diversos béns urbans no només cases, sinó també forns, botigues, corrals, obradors, etc. i del qual Maria Barceló (2001, p. 83-87) fa un estudi exhaustiu, sinó que es recull a fonts documentals amb caràcter disseminat que l'autora no especifica.
- 36 No s'ha de confondre amb Can Belloto del carrer de Sant Feliu, núm. 10.
- 37 FONT OBRADOR, B. *Op. cit.*, vol. IV, p. 374.
- 38 QUADRADO, J.M. *Op. cit.*, p. 91.

- 39 FONT OBRADOR, B. *Op. cit.*, vol. II, p. 450-461. *El pleito de la iglesia*. Extret de l'Arxiu Diocesà (Ms. 338 del Seminari).
- 40 QUADRADO, J.M. *Op. cit.*, p. 91.
- 41 FONT OBRADOR, B. *Op. cit.*, vol. II, p. 450.
- 42 Terrasa ens indica que són 150 lliures i no 550.
- 43 TERRASSA, G. i TALLADAS, F. *Historia o crónica relación de la ilustre y fiel villa de Lluchmayor...*, p. 97.
- 44 FONT OBRADOR, B. *Op. cit.*, vol. II, p. 215.
- 45 Tot i que avui en dia la família Desmàs està extingida, cal dir que els marquesos de la Torre en posseeixen un vincle, el Marquesat de la Torre, que, per cert, fou atorgat per l'Arxiduc Carles, pretendent a la Corona Espanyola en la Guerra de Succedició, a Nicolau Truyols i Dameto l'any 1707, i ratificat al 1728 per Felip v. Al carrer de la Portella de Palma, núm. 14 es troba Cal Marquès de la Torre, també conegut com Ca la Torre. El 1982 la família Truyol va vendre aquesta mansió i actualment és la seu del Col·legi d'Arquitectes.
- 46 ZAFORTEZA Y MUSOLES, D. *La Ciudad de Mallorca*, t. III, p. 213.
- 47 ZAFORTEZA Y MUSOLES, D. *Op. cit.*, t. II, p. 236.
- 48 ZAFORTEZA Y MUSOLES, D. *Op. cit.*, t. I, p. 31.
- 49 ZAFORTEZA Y MUSOLES, D. *Op. cit.*, t. II, p. 132 i 136. Aquest carrer també fou conegut amb el nom de *Banch d'en Renovard*, i segons pareix les dues denominacions s'utilitzaven indistintament o en confusió, ja que la forma originària devia ser Bany, a causa de les cases de bany i el balneari que hi havia ja en època musulmana. El carrer de Mossèn Felip Despuig es coneixia, també equivocadament, per carrer de Mossèn Ferrer Despuig. (ZAFORTEZA Y MUSOLES, D. *Op. cit.*, t. IV, p. 296).
- 50 ZAFORTEZA Y MUSOLES, D. *Op. cit.*, t. II, p. 136. Arxiu del Convent de la Concepció. Papers solts. *Escribania Pariaje*, 13 de gener de 1618, on també veim que ens situa un tal Martí Despuig.
- 51 FONT OBRADOR, B. *Op. cit.*, vol. II, p. 76-82.

- 52 En altres documents encara apareix amb la denominació *Alqueria Sa Maimona*.
- 53 FONT OBRADOR, B. *Op. cit.*, t. II, p. 87.
- 54 Ídem (Traducció: Retenc i reservo totes les aigües corrents i no corrents d'aquelles aigües i fonts i totes les sèquies i marges).
- 55 Qüestions d'espai fan que no em pugui estendre en el tema de l'esclavitud a Lluçmajor durant aquest segle XV, per això, i per tal d'aportar informació addicional i més completa, us convid a consultar els articles: TOMÀS RAMIS, Pau: «Esclaus a Lluçmajor durant el segle XV (I)». *Lluçmajor de Pinte en Ample*, octubre, 2015. Núm. 380, p. 50-52, i TOMÀS RAMIS, Pau: «Esclaus a Lluçmajor durant el segle XV (II)». *Lluçmajor de Pinte en Ample*, novembre 2015. Núm. 381, p. 52-53.
- 56 BBMS. Arxiu Ayamans. Carpeta Testamentos. C. Ayamans, núm. 12. Qui heretava l'esclava era la seva esposa Joana.
- 57 FONT OBRADOR, B. *Op. cit.*, vol. II, p. 254. Extret d'AHM, AH (111) 117v.-118.
- 58 FONT OBRADOR, B. *Op. cit.*, vol. III, p. 282.
- 59 FONT OBRADOR, B. *Op. cit.*, vol. II, p. 192. AMLL, Clavariato 1441.
- 60 ZAFORTEZA Y MUSOLES, D. *Op. cit.*, t. II, p. 132. Segons indica l'autor extret de BSAL, t. XI, p. 247.
- 61 ZAFORTEZA Y MUSOLES, D. *Op. cit.*, t. IV, p. 296. Segons indica l'autor extret de BSAL, t. XI, p. 261, nota 1a.
- 62 QUADRADO, J.M. *Op. cit.*, *Documento 1º*, p. 309-325.
- 63 QUADRADO, J.M. *Op. cit.*, *Documento 1º*, p. 310.
- 64 Vegeu en aquestes mateixes I Jornades d'Estudis Locals de Lluçmajor la comunicació TOMÀS RAMIS, Pau. «Propietaris de Binificat (II). La branca dels Sanglada durant els segles XVI I XVII».

BIBLIOGRAFIA

La bibliografia i les abreviatures d'arxius consultats d'aquest estudi estan referenciades conjuntament amb la de la ponència «Propietaris de Binificat (II). La branca dels Sanglada durant els segles XVI i XVII», presentada en aquestes mateixes jornades, ja que ambdós treballs haurien de ser entesos com un contínuum.

PROPIETARIS DE BINIFICAT (II). LA BRANCA DELS SANGLADA DURANT ELS SEGLES XVI I XVII

PAU TOMÀS RAMIS

PEROT SANGLADA, DONZELL

En una llista conservada a l'Arxiu del Regne de Mallorca,¹ similar a la de *Protocolos i Lletres comunes* citada en el treball «Propietaris de Binificat (I)» d'aquestes mateixes jornades, que comprèn el període entre 1500 i 1575, trobam Perot² Sanglada, donzell,³ com a propietari de Binificat i de Merola l'any 1548.

La família Sanglada,⁴ originària de la ciutat de Blanes i que arribà a l'illa a la centúria del 1300,⁵ tenia dues branques. La de Sureda Sanglada⁶ disposava entre les seves terres de l'illa de Cabrera; es Verger (Alaró); Almallutx, Cúber i es Tossals Verds (Escorca), i Cugulutx, Binilagant, es Rafal d'en Tauler, Capocorb Vell, s'Estrella, So n'Albertí, Guimerà i Vallgornera (Llucmajor), a més de diversos alous a les viles de Petra i Llucmajor. I la branca dels Sanglada i Sureda, propietària de les possessions de Merola i Binificat (Llucmajor), amb vincles amb la vila de Llucmajor pràcticament des que arribaren a l'illa procedents de Catalunya, de la qual podeu veure un arbre genealògic a la imatge⁷ de la línia successòria principal de la família.⁸



ESCUT D'ARMES DELS SANGLADA

Perot era fill de Pere Sanglada i Margalida Sureda i net de Lluís Sanglada i Ana (?) Santmartí. L'estirp dels Sanglada a Mallorca s'inicià amb Pasqual Sanglada, conegut com *l'Antiquíssim*. El segueix Lluís Sanglada que, segons Bover (1996, p. 440) va socórrer la misèria de l'illa important blat a principis del segle xv, fou jurat de la ciutat i nomenat capità de les galeres destinades a resguard de l'illa davant el temor d'una invasió turca. Al segle xiv es casà amb Francesquina de Pachs. Del matrimoni nasqué Mateu Sanglada, que fou hereu dels béns i títols familiars. El seguí en la línia de successió el seu fill Mateu i el seu net Lluís, padrí del nostre Perot.

Perot fou el segon fill mascle del matrimoni entre Pere i Margalida. El seu germà gran, Mateu, casat en primeres núpcies amb Catalina Miró de Santjoan, filla de Domingo i Elisabet, i en segones amb Jerònia de Santjoan, filla de Pere Joan de Santjoan, pareix que no tengué descendència. En el seu testament, signat el 22 de novembre de 1522, feu marmessors la seva mare Margalida i el seu sogre Pere Joan, i diu que vol ser enterrat *en lo vas de los Canglada de se parentela, feu llegat [...] à dit son sogre, y à Perot y Miquel Çanglada son germans.*⁹ Fa llegat de 200 lliures a sa mare i de 500 lliures a cada una de les seves germanes, Margalida i Isabel, aquesta darrera casada amb Arnau Sureda. Fa hereva usufructuària de per vida la seva esposa Jerònia, i quan ella mori han d'heretar els seus dos germans Perot i Miquel, que era casat amb Joana Burguès. Aquests tengueren una filla, Francina, que es casà amb Joan Gual i Sanglada.

Perot havia comprat la possessió de Merola el 1538, un cop el seu germà Mateu, que era l'hereu natural del llinatge, ja havia mort: (...) *et è, contra vendo vobis Mag.co Peroto Çenglada fratimeo domicello de Majoricis pnti ett^a; quandam meam Alcaream, sirve Pocessionem appellatam Marola ronega, situatam in termino de Luco Majori, in*

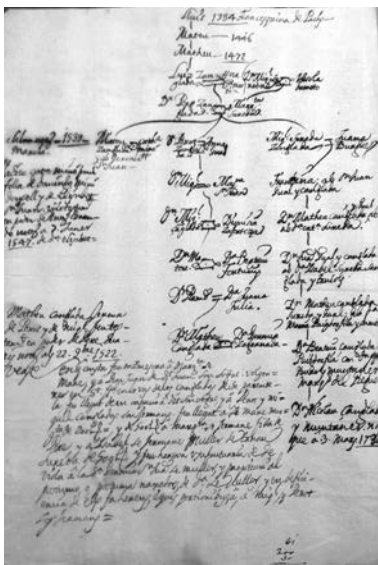

Arbre genealògic dels Sanglada.

loco de Capucorp, tentam pro indiviso pro medietate, sub alodio Magci. Michaelis Sureda Çenglada (...).¹⁰ La incorporació de Binificat al patrimoni dels Sanglada Sureda, tot i que en alguns documents conservats per la família dels comtes d'Aiamans¹¹ es diu que fou Miquel Sanglada, fill de Perot, qui adquirí la possessió, està documentat que es produí en temps de Perot, i ben segur que com Merola també fou a través d'una transacció de compravenda, molt probablement, com s'explicarà després en parlar del seu fill Miquel, dia 7 de març de 1526.

El 25 de gener de 1553, davant el notari Nicolau Mataró (*Nicholau Metero*), Perot Sanglada, donzell, fa una relació de les propietats que tenia a Lluçmajor. Diu posseir una casa a la plaça de la vila que havia estat de la propietat del prevere Joanot Mas,¹² un hort que havia estat de Joan Vicenç, la possessió de Binificat que havia estat propietat de Jaume Desmàs i la possessió de Merola. Una vegada que les autoritats comprovaren les seves pertinences fou obligat a satisfer les talles de municipalitat, és a dir, els impostos a la vila de Lluçmajor.¹³ Aquella casa a la plaça de la vila possiblement sigui la que Font Obrador¹⁴ ens indica que va estar a punt de comprar la Universitat de Lluçmajor durant el darrer quart de segle. A pesar del gran dèficit econòmic que tenia la corporació, aquesta estava disposada a adquirir *la casa de Sanglada de Binificat e incluso la finca de Reus*, encara que cap d'aquestes dues operacions es va dur a terme.

Tres anys després, el 1556, sabem que Perot Sanglada lloga durant cinc anys pastures de Binificat i Merola, a més de bestiar (ovelles i cabres) a Joan, Antoni i Joan Llompart i a les seves dones. En total 500 ovelles i 100 cabres, marcades amb la senya identificativa de la possessió de Binificat: *dues orenetas y dues oscas ço es a saber a le orella dreta a darrera y a le squerra adevant*.¹⁵ També s'especificava que a Binificat en *lo Camp de la Rota y del Figueral restera cultura que vos noy pugau posar lo dit bestiar*. Deixava clar així quins terrenys eren llogats per a la pastura i quins altres estaven restringits. Anualment els llogaters havien de fer un pagament consistent en 160 lliures, 8 mens, 8 cabrits, 2 quintars de formatge y *una gerra de sis diners de mantegua y tota la llet del digous sant y del divendres sant bona y formatgada del modo que io le voldre y messavant un brossat de scudella cade semana*.¹⁶ Per tant, com era costum, el pagament que havien de fer els arrendataris era tant econòmic com en espècies.

Senyals a les orelles de les cabres i ovelles de Binificat (1556)



Així comprovam algunes de les activitats que es duïen a terme a Binificat a mitjan segle XVI, almanco de l'any 1556 al 1561: part de la terra d'era utilitzada com a pastures per a ovelles i cabres, de les quals s'extreia llet per fer brossat, formatge, llet formatjada o mantega. Cal mencionar que el formatge tendre de Lluçmajor era un aliment molt sol·licitat i de molt renom en aquesta època, fins i tot demanat per virreis i autoritats (AMLL, LC-1571 (B) i LC-1573). Altres parts de la possessió com es Camp de sa Rota o es Figueral, previsiblement, estaven destinades a altres activitats.

Les activitats dutes a terme a altres possessions del voltant de Binificat no devien ser gaire diferents. Per exemple a Binilagant, el 1553, Miquel Sureda lloga durant nou anys a Miquel Puigserver i al seu fill bous i terrenys de blat i civada. A Míner el 1556 Jordi Sureda i Joan Duran de Porreres tenen un acord de lloguer on hi havia vinya, pastures, ovelles, cabres, bous, muls, egües... De fet la principal activitat econòmica de la vila de Lluçmajor aquest segle és la del bestiar pecuari, activitat exercida des de la família més modesta fins als grans terratinents o mercaders. Les classes humils no tenien terres en propietat però a base de llogar tant bestiar com pastures podien subsistir dedicant-se a aquesta activitat econòmica. Els terratinents propietaris que llogaven bestiar, pastures i zones cultivables s'asseguraven així un cert rendiment a part del manteniment de la propietat.

En el temps que Perot Sanglada és propietari de la possessió de Binificat ens trobam amb un fet remarcable pel que fa a la fisonomia de la finca. Les terres que avui ocupa Binificat, evidentment, no es corresponen amb les terres que ocupava al segle XVI. Una mostra d'això és que l'any 1570 trobam documentada a Lluçmajor la possessió de Son Sanglada¹⁷ (actualment desapareguda). Aquesta finca pertanyia al senyor Pere Sureda Sanglada (de la branca dels Sureda Sanglada, que abans comentàvem, i que acabà al segle XVII dins la família Bordils). Se sap que la possessió tenia cases i molí de sang, i que estava dedicada al conreu de cereals. Pel que fa al bestiar, o millor dit al cabrum, coneixem també l'existència d'una guarda de 40 cabres. La relació de Son Sanglada i Binificat és més que palesa quan ens assebenam que confrontava amb Míner, Son Ponç i el puig de ses Tres Fites i, com ens informa la *Gran Enciclopèdia de Mallorca, correspon, en part, a l'actual possessió de Binificat*.¹⁸

No hem de confondre aquest Son Sanglada amb el Son Sanglada o So n'Anglada proper al monestir de la Real, que adquireix la família Sanglada a mitjan segle XV. *El citado Mateo (...) fue hijo de Dn Mateo (...), quien adquirió, por compra de la Sra Barbara V^a del Mag[nífi]co Pedro de Juñy, y curadora de Fran[cis]co de Juñy su hijo con Isntrumento de 18 de Noviembre de 1449 antre Pedro Martorell Not^o, el predio cito en la presente ciudad cerca del Monasterio del Real, (es son Anglada) sobre cuyo predio en Alodio propio y modica porción, en Alodio del Obispo, y Cabildo, se cargó 7 ll censo Pedro Sureda Çanglada doncel(...)*.¹⁹

MIQUEL SANGLADA, DONZELL

A la mateixa llista citada anteriorment en parlar de Perot Sanglada com a propietari de Binificat ja el 1548, trobam el 1574 com a propietari de la possessió el seu fill Miquel Sanglada, donzell, que residia a Ciutat. En el testament de Miquel Sureda Sanglada, gran cap visible de l'altra branca dels Sanglada ja comentada, un cop el seu fill Pere Onofre hereta les possessions dels seu pare, que mor el 1571, en parlar dels límits de Binilagant, una de les possessions llucmajoreres que tenien en propietat, ens confirma tant la propietat de Binificat com la condició de la possessió que era tenguda a cens: *y de altre part ab la Possessio dita Mina de M^o Sureda y de la matexa part ab la Possessio dita Binificat del Sr M^o Miquel Çenglada fill del Magh M^o Perot Çenglada tinguda a cens.*²⁰

Miquel havia heretat la possessió de Binificat del seu pare Perot, juntament amb la de Merola i altres propietats. Ja s'ha comentat que en la documentació pertanyent a l'arxiu dels comtes d'Aiamans²¹ es dona per fet que fou el mateix Miquel qui comprà la possessió, però ja hem vist que Perot n'era propietari abans que el seu fill. La confusió pot venir donada per una citació que trobam en un dels documents, on es diu que fou Miquel qui comprà la possessió dia 7 de març de 1526 i que se sap per una capbrevació que es fa el 4 de novembre de 1577. La citació és com segueix:

Lo Sr. Miquel Çanglada als 7 mars 1526 acquiri [...] la curia del Balle y hasta fiscal la poss^o dita Binificat com appar de la capbrevatio que fiu lo Sr Miquel Çanglada als 4 9bre 1577 ab son alou propi en la Real Capbrevatio =²²

És molt probable que l'escrivà d'aquest citació, que intentava reconstruir la història de la família dels Sangalda, a l'hora de dir que fou *Miquel Çanglada* qui el 1526 adquirí la possessió de Binificat s'equivocàs. En realitat fou Perot, el seu pare, qui la incorporà al patrimoni familiar, i Miquel qui la declarà com a pròpia a la Reial Capbrevació feta el 1577, tal com s'explica a la citació.

De totes maneres hi ha una possibilitat que realment fos un Miquel Sanglada qui adquirís la possessió de Binificat, però no es tractaria de Miquel fill de Perot, sinó de Miquel germà de Perot. Expòs aquesta altra possibilitat que explicaria d'alguna manera l'anterior citació, provocada per la coincidència entre el nom d'oncle i el del nebot, ue pot donar peu a certa confusió. Com explicava abans, Perot era fill de Pere i Margalida. El matrimoni tengué tres fills mascles: Mateu, el major; Perot, i Miquel, el més jove. Mateu morí sense descendència i feu hereus els seus dos germans. Perot es casà amb Anna Gual i Miquel ho feu amb Joana Burgues. Del matrimoni entre Perot i Anna naixé Miquel, hereu del patrimoni i del llinatge, però el matrimoni entre Miquel i Joana no tengué cap fill mascle. Així pot ser que la possessió de Binificat la compràs Miquel, germà de Perot, i un cop la possessió no pogué passar per línia de successió masculina als seus hereus es reincorporà a la línia principal del llinatge, representada per Miquel Sanglada, fill de Perot.

Miquel Sanglada, conegut també com Miquel Sureda i Gual, s'havia casat el 1561 amb Magdalena de Santjoan i d'Olesa. Era una família molt coneguda i respectada a Ciutat, i com ja veurem el seu fill major, i hereu del llinatge i de les propietats, Miquel Sanglada Santjoan, casat amb Unissa Safortesa i Miralles, fou un dels inculpatos per les morts dels donzells Joanot Rossinyol i Jordi de Santjoan, inici de la lluita dels Canamunt i Canavall.

Quatre anys després d'aquell 1574 en què es troba Miquel Sanglada com a propietari de Binificat, del 22 de juliol al 13 d'agost de 1578 es fa a Lluçmajor una llista d'estims:²³ *Los die y any demunt dits se comensaren los stims en la present Vila de Luchmaior presents los stimadors y en el nom de nostre Señor Deu Jesuchrist(...)*. Es fa tota una relació de propietaris, propietats i valor cadastral d'aquestes, tant rústiques com urbanes, del terme de Lluçmajor, que disposava, segons aquella llista, de 1.498 propietats immobles (cases, parcel·les, possessions, vinyes...), estimades en 415.244 lliures, repartides de tal manera que s'hi localitzen: 6 cellers, 11 solars per edificar, 111 cases de menys de 100 lliures, 308 cases d'entre 100 i 200 lliures, 35 cases d'entre 200 i 300 lliures, 8 cases d'entre 300 i 400 lliures, 6 cases d'entre 400 i 800 lliures, 28 latifundis d'entre 100 i 1.000 lliures amb un valor total de 17.550 lliures (per exemple el rafal dels hereus de Rafel Clar, valorat en 700 lliures), 40 latifundis d'entre 1.000 i 2.000 lliures amb un valor total de 61.250 lliures (per exemple s'Arresta, de 1.600 lliures), 12 latifundis d'entre 2.000 i 3.000 lliures amb un valor total de 29.750 lliures (per exemple Son Fosquet, de 2.250 lliures), 7 latifundis d'entre 3.000 i 4.000 lliures amb un valor total de 26.900 lliures (per exemple Son Verí, de 3.500 lliures), 7 latifundis d'entre 4.000 i 5.000 lliures amb un valor total de 31.750 lliures (per exemple Son Granada, de 4.450 lliures), 9 latifundis de més de 5.000 lliures amb un valor total de 113.500 lliures (per exemple Binificat, 5.500 lliures, o Son Mut, de 6.000 lliures) i nombrosos minifundis dedicats sobretot a la vinya, que va agafant molta força, socialment i econòmicament parlant, però també a altres usos.

En total la valoració que es fa de les propietats existents a Lluçmajor es reparteix en: propietat urbana, 59.877,60 lliures; propietat rústica, 355.346,40 lliures –dividida en possessions i *rahals*: 280.700 lliures, i minifundis (vinyes, sorts...), 54.646,40 lliures.

En els latifundis o possessions és on resideix principalment la unitat ciutadana o propietaris ciutadans. Hi ha 21 unitats de ciutadans, que tenen un valor total de 136.300 lliures, i 82 unitats de llucmajorers, amb un valor de 144.440 lliures. La mitjana de riquesa entre el valor de les possessions de ciutadans i les dels llucmajorers és clarament favorable als propietaris forans. Cal dir, a més, que de les 9 possessions més valuoses del terme de Lluçmajor només 3 són en mans de llucmajorers, mentre que les 6 restants són propietat de persones establertes a Ciutat. La citació que parla de Binificat, registrada dia 11 d'agost, diu: *Senyor Miquel Anglada stimaren possessio dita Binificat per sinch milia y sinch centes liures V. MD l.*

En principi aquesta llista d'estims s'acaba de redactar dia 13 d'agost de 1578, però quasi un any després s'hi ha de fer un afegitó pel motiu que se'ns indica: *E per quant eren restats alguns immobles sens stimar no havent tingut notitia de aquells a las horas se stimen per los dits stimadors com se segueix*. Es fa en dos dies. El primer afegit és de dia 13 d'abril de 1579 i s'hi registren 10 propietats. L'altre és de dia 15 d'abril del mateix any i només se n'hi registra una. Es tracta del valor de l'alou de la possessió de Binificat: *Senyor Michel Anglada stimaren lo alou de la sua possessio dita Binificat per trescentes liures ccc l.*

Però l'aparició de Miquel Sanglada en aquesta llista d'estims no es redueix a la seva presència com a propietari de la possessió de Binificat, sinó que el trobam a més com a propietari de: *Senyor Michel Anglada stimaren cases y corral per trescentes liures ccc l.* (Registrat dia 22 de juliol). *Senyor Michel Anglada stimaren possessio dita Marola per tres milia liures III. M l.* (Registrat dia 8 d'agost). *Senyor Michel Anglada stimaren hort per trenta set liures y deu sous xxxvii l. x. s.* i *Senyor Michel Anglada stimaren hort per deu liures x l.* (Ambdues registrades dia 13 d'agost).

Comprovam així que Miquel Sanglada era una persona certament poderosa pel que fa a la propietat de terra. El valor cadastral de les seves propietats a Lluçmajor ascendeix a 9.147 lliures i 10 sous, repartits de la manera següent: Binificat 5.500 lliures, alou de Binificat 300 lliures, Merola 3.000 lliures, casa i corral 300 lliures (que devia ser d'unes dimensions considerables i devia estar ben situada, potser aquella que Perot havia comprat al prevere Joanot Mas), hort 37 lliures i 10 sous i hort 10 lliures. Com veim, la propietat més valuosa que té és la possessió de Binificat. També sabem, gràcies al cadastre de 1576 fet a Palma, que tenia una casa al carrer de Sanglada núm. 3, a la part alta de la ciutat. Era una casa totalment reformada i valorada en 1.250 lliures. Segons Aina Le Senne (1981, p. 154-189), i seguint el mateix cadastre i protocols notarials, els Anglada de Binificat tenien un casa al carrer de Sanglada de Ciutat, núm. 11, que dona nom al carrer. Aquesta era la vella posada de Binificat, actualment destruïda i transformada en una casa sense cap tipus de caràcter. Diego Zaforteza ens parla del *carrer dels Anglades de Binificat* a Palma. És el mateix carrer que també anomena com a *Zanglada*, que agafa aquest títol de la casa de Sanglada, anomenada de Binificat, que quan Zaforteza ho escriu estava situada al núm. 5, 2n del citat carrer. És l'itinerari d'una processó que ens dona a conèixer aquesta referència tan explícita: *...per lo carrer d'En Morey, per plassa, per lo carrer de don Pedro Berard, per lo carrer dels Anglades de Binificat, per lo Capiscolat.*²⁴

A part del valor econòmic de les possessions llucmajoreres de Miquel Sanglada, el cert és que tenia una posició social mereixedora de rebre el tractament de *senyor*, tal com podem veure en la relació d'estims, mentre que molts dels altres consignats només es registren amb el nom i llinatges, sense cap tipus de tractament: Steva Roig, Antoni Socies, Andreu Puigserver, Bernat Company, Pau Thomas... Els altres que també reben el tractament de *senyor* són: *Senyor Bernadi Anglada, Señor Greogori Anglada, Senyor Matheu Forteza Tagamanent, Señora Prudentia Sta. Cilia i Vilelon-*

ga, Senyor Pera Sureda Çanglada o Senyor Pera Sureda Senglada, Senyor Pera Joan Forteza, Senyor Gregori Vilelonga, Senyor Jaume Joan Vilalonga, Senyor Pera Onofre Çurede Zenglada, Senyor Salvador Sureda, Senyor Fransesch Serra, Senyor Pera Luis Berard i Senyor Arnau Santa Cilia. Pràcticament tots membres de la noblesa de l'illa: Sanglada, Forteza Tagamanent, Villalonga, Sureda Sanglada, Santa Cília... Són aquests propietaris ciutadans els que tenen les possessions més valuoses de Lluçmajor,²⁵ com ja es comentava abans: Míner, 4.000 lliures, del Sr. Salvador Sureda dit del Born; Son Granada, 4.450 lliures, de M. Baltasar Rossinyol; sa Torre de Son Delabau, 4.600 lliures, del Sr. Gregori de Villalonga; Païssa, 5.000 lliures, del Sr. Arnau Santa Cília; Binificat, 5.500 lliures, del Sr. Miquel Anglada; s'Àguila, 6.000 lliures, del Sr. Salvador Sureda dit de Sant Martí; «Puculutx», 8.500 lliures, del Sr. Pere Onofre Sureda Sanglada; Galdent i Punxuat (contigües), 16.000 lliures, dels Hereus del Magnífic m^o Umbert Togores; sa Torre, 24.000 lliures, del Sr. Jaume Joan Villalonga. El valor de les possessions de Pere Sureda Sanglada, el ciutadà amb una hisenda més valuosa a Lluçmajor, ascendeix a 36.000 lliures, i el seu conjunt està format per Capocorb i les contigües es Rafal d'en Turc, So n'Albertí, Solleric, es Rafal Guimerà i es Rafal Vallgornera, a les quals encara hauríem d'afegir, almenys, Binilagant, valorada amb 1.500 lliures.

El 1589 trobam una citació en el *Llibre de determinacions del Consell* (de 1584 a 1603),²⁶ que ens indica l'existència d'una casa, potser la mateixa que indica la llista d'estims de l'any 1578, a nom de Miquel Sanglada: *una case del mag m^o michel anglada de binificat le qlt sta junta ab lo porxo de le pnt ville en le plassa le qlt case appar que quadre molt q le pnt ville*. Els propietaris ciutadans que tenien possessions a Lluçmajor visitaven freqüentment aquestes terres i solien tenir dins el poble cases de la seva propietat: les posades. Una de les millors i més cèntriques de l'època era la de Miquel Sanglada.

Pareix que a principis de segle XVII hi ha una sèrie de canvis de titularitat pel que fa a alguns immobles dins el poble, tot i que no gaires. Alguns d'aquests canvis afecten la casa del cirurgià Estrada, que passa a ser propietat dels Cardell; la de mossèn Pere Uguet, que s'adquireix per fer la definitiva Casa de la Vila, o a una de les cases de Miquel Sanglada de Binificat, que va es va vendre a Damià Garau.

D'aquesta època coneixem molt bé els usos agrícoles i ramaders de la possessió. Gràcies a un contracte d'arrendament de la possessió de dia 30 d'agost de 1600,²⁷ en sabem no només els usos, sinó també les condicions i els rendiments que produïa:

Primo jo dit Anglada done per llevors a vosaltres dits Ferrans trente quarteras de forment deu quarteras de xexa trenta quarteras de civada y trenta quarteras de ordi tot bo y porgat y tantan ne restituireu a la fi de dit arrendament també porgades.

Item vos done un parell de muls del carro juntament ab lo carro estimats tot junt doscentas lliures ab ses bandes y bestimenta mes una mula grossa filla de egua

estimada quorante lliures y a Sanct Miquel primer venidor vos comprare una altre bestia de qual sera estimada per lo quem tocara (ha comprat dir Senyor un cavall per 30l.).

Item vos done un parell de bous estimats quaranta sinch lliures.

Item vos done a mitges sinch eguas grossas estimades doscentas trete lliures.

Item son compresos los gorets següents primo lo figaral tencat y mes lo camp despelech la mitat binat i laltre mitat terçat.

Item som de pacte que no pugau traure de dita possessio llenya de ninguna sort ni palla ni fems y lo derrer any traureu en lo goret tantas carretadas de fems com hi a are fora y lo derrer any lexereu tota la palla que cullireu en dita possessio stoyada.

Item vos done en dit arrendament la vinya de dita possessio juntament ab la vaxella qui es en lo celler de aquella le qual vaxella tornareu condreta conforme vuy sta le qual vinya vosaltres haveu de ben conrar jo empero me reserve facultat de donar lo podedor y el temps de reyms essent jo en dita possessio me donareu cada die un paner de reyms per menjar.

Item sereu obligats cadany sembrarme una quartera de llevar de lli hont jo voldre jo empero donere la llevar y lo governere sembrat que sie.

Item vos done en dit arrendament los arreus següents primo tres aradas dos de bestias y una de bous ab son guarniment de reyes, jous, tragues dos axanguers y quatre coxins ço es dos nous y dos vells, mes dos corretjadas, una agullasa dos garrotera de canyem per garbetjar bona, mes un cavech, una destral y una xada tot estimat nou lliures y sinch sous.

Item son de pacte que haveu de aportar la dita possessio a quatre sementers conforme vuy se aporte y sembrarnen dos cadany un sobre goret y lo altre sobre restoble.

Item sereu obligats cadany a goretar binar lo samenters y fer tata la conro necessaria.

Item som de pacte que me haveu de provehir a quatre capons los quals jous tremetre y aportarlos men he quan voldre.

Item me fareu cadany del present arrendament dotse viatges de carro de alli hont voldre y de lo que voldre.

Item vos done sis gallinas y vosaltres dits Farrans ne posareu altres sis y seran amitges y pertirem la nacentia.

Finalment som de pacte que per lo preu merce del present me donareu y pagareu quiscun any al primer de agost durant lo arrendament cent quoranta quorteras de forment trente quorteras de xexa sinquante quorteras de ordi y sinquante quorteras de civada tot bo nou net rebador y devall lo arer stoyat dins la casa de dita possessio.

D'aquest contracte podem extreure:

*Referent al cultiu de la finca:

Llavors per sembrar: 30 quarterades de forment, 10 quarterades de xeixa, 30 quarterades de civada, 30 quarterades d'ordi. Hi ha conreu de vinya i previsió de sembrar lli.

Es preveu el cultiu en guaret al figueral tancat i a *lo camp despelech*,²⁸ i el cultiu en restoble.

+ *Goret* o guaret: Sistema de conreu que consisteix a deixar reposar un any sí i un any no una porció de terreny empobrit per tal que torni a adquirir fertilitat.

+ Restoble: Sistema de cultiu consistent a ressemar a la mateixa porció de terra.

Es parla de la rotació del conreu:

+ «(...) *lo camp despelech la mitat binat y laltre mitat terçat*(...)». El sistema *binat* consisteix a sembrar una part de la terra deixant l'altra en guaret per sembrar-hi l'any següent. Es tracta de la rotació biennal o *goret binar*, mentre que s'utilitza el sistema *terçat* quan es deixa la terra en guaret per sembrar-hi al cap de dos anys. És la rotació triennal.

+ «(...) *cadany a goretar binar* (...)». Ens tornam trobar amb el sistema biennal de conreu.

*Referent als animals i el bestiar de la finca i els estris per a aquests i de conreu:

2 muls i 1 carro valorat en 200 lliures; 1 mula grossa, bandes i bastimenta valorat en 40 lliures; 2 bous valorats en 45 lliures; 5 egües grosses valorades en 230 lliures, 3 arades, 2 de bístia i 1 de bou amb el seu guarniment (relles, jous, traigues, 2 aixanguers i 4 coixins, 2 de nous i 2 de vells), 2 corretjades, 1 agullada, 2 garroteres de cànem, 1 càvec, 1 destral i 1 aixada, tot valorat en 9 lliures i 5 sous, i diversos capons i gallines.

A més s'estipula la compra d'una bístia nova, un cavall de 30 lliures, que s'efectua per Sant Miquel, patró de Lluçmajor, i celebració de les fires concedides per Carles I el 1543.

Repartiment dels polls que neixen de les 6 gallines que posa el senyor i de les 6 que han de posar els amitgers.

*Pagament en espècies:

Dia 1 d'agost de cada any s'han de pagar en espècies la collita corresponent a: 140 quarterades de forment, 30 quarterades de xeixa, 50 quarterades d'ordi i 50 quarterades de civada.

* Estris que s'hi mencionen i les seves funcions:

-Agullada. «*Agullada*»: bastó amb una punxa a un cap, que els bovers empren per agullonar els bous quan llauren o quan estiren el carro. Si du un ganxo en lloc d'una punxa seveix per agafar les ovelles per la cama.

-Aixanguer. «*Axanguers*»: Fermall per subjectar l'espigó de l'arada o del carro al jou. N'hi ha de diverses castes. La més comuna a les Illes Balears consisteix en una tiringa de pell de bou (de cuir) o en una corda gruixada que es ferma a la part central del jou i sosté la traiga, dins la qual passa i se subjecta amb una clavilla l'espigó de l'arada.

-Arreu (*arreus*): Eina o utensili en general. Estri que serveix per a un ús determinat. Especialment eina agrícola.

-Bandes (*bandas*): Postissada que va col·locada a cada costat del carro i forma la paret lateral d'aquest. Es compon d'algunes posts unides per barres clavades.

-Bastimenta (*bestimenta*): Ormeig compost de quatre barres paral·leles, unides en llurs extrems per barretes més primes i per dos taulons, que es posa tot damunt el carro de feina per augmentar la seva capacitat en haver de garbejar o tragar palla, llenya o alguna altra càrrega voluminosa però lleugera.

-Coixí (*coxins*): Aparell compost d'una espècie de collar de tela de sac o de cuir farcit de palla, damunt el qual descansa un cap del jou per evitar que faci mal al coll de la bèstia en llaurar o estirar el carro.

-Cànem (*canyem*): Fibra de la planta del mateix nom.

-Corretjada (*corretjades*): Instrument compost d'un garrot que a un cap du una llendera per pegar a les bèsties.

-Erer (*arer*): Garbell gros, de quatre o cinc pams de diàmetre, que col·locat horitzontalment o un poc inclinat damunt unes forques o eradores serveix per porgar el cereal damunt l'era després de la batuda.

-Garrotera (*garroteres*): Corda gruixada per fermar la càrrega d'un carro.

-Jou (*jous*): Instrument de fusta o de ferro, més o menys corbat, amb el qual dos animals (bous o mules) són junyits pel cap o pel coll a l'arada o al carro.

-Rella (*reyes*): Peça de ferro tallant per un cap i amb mànec o cua per l'altre, pel qual se subjecta al dental de l'arada, i serveix per penetrar dins la terra i obrir els solcs.

-Traiga. «*Tragues*»: Anella de fusta o de ferro que va penjada per l'aixanguer a la part central del jou, dins la qual passa, i se subjecta l'espigó de l'arada o del carro.

Pere Ferrà, un dels signants del contracte amb Miquel Sanglada, el 16 d'octubre de 1616, aquest cop davant el notari Miquel Sastre, torna signar un altre document similar al de Binificat, en aquesta ocasió referent a la finca de So n'Eixida i per període d'un any (ARM, Prot., M-1186, 105-107).

Aquesta pràctica de lloguer de terres, el sistema d'amtgers, amos, senyors... és la tònica general d'aquesta època al camp mallorquí. També serà durant aquest segle XVII que el procés de senyoritació illenc tindrà el seu punt més àlgid. S'arriba a conformar una classe dirigent consolidada i clarament inserida en una societat basada en estaments o grups socials diferenciats pel fet de tenir interessos econòmics i polítics semblants en el sistema d'estratificació. Serà així i tot una societat eminentment agrària, apropiada a un sistema estamental amb un evident altíssim grau d'adscripció, en què el control de gran part de les terres i de la producció d'aquestes és fonamental. Així, els senyors controlaven, a més de l'espai i la producció, la gent. Podríem afirmar que en aquest segle es produeix una estructuració senyorial del territori i una consolidació dels estaments privilegiats de la societat illenca. Pere de Montaner (1989, p. 7) ens fa una clara referència a la importància i al simbolisme que representa la paraula *senyor*, sobretot aquests segles en què la noblesa és la gran propietària de les grans extensions agrícoles i ramaderes de Mallorca: (...) *el vocable senyor (...) és una paraula carregada de contingut que marca diferenciacions socials per ella mateixa. (...) els nobles es defineixen a ells mateixos com a senyors, tal qual; ni nobles, ni cavallers, ni molt manco aristòcrates, qualificatius que troben inacceptables quan no s'usen en documents que els requereixen. (...)*. Demostra d'aquesta manera el que es comentava anteriorment: que l'expressió màxima de senyoriu es feia a través de la propietat i la possessió de terres.

Retornant al cas concret de la possessió de Binificat, dia 6 de setembre de 1600 ens trobam Miquel Sanglada immers en un contenciós amb Jordi Sureda, propietari de Míner, que resulta si més no curiós (AMLL, CR (1600-1601): *De nos Pere Vivot cavaller del consell de le Magestat del Rey nostro jutge y president del Real patrimoni y son procurador Real en lo present Regna de Mallorca com entra lo magnifich Michel Anglada de una part y de altre lo magnifich Jordi Sureda se tingue certa differentia y questio sobre de certs polls los quals estos dies pessats son stat tallats a requisitio de dit Sureda los quals preten dit Anglada ser seus y per ell mateix sembrats dins de ses propias terras y aquells sen ha fet aportar dit Sureda en le sua possessio de Mina (...)*.²⁹

El conflicte és per tant per la tala d'uns arbres, concretament d'uns polls,³⁰ que pareix que devien esser propers a algun punt limítrof de les possessions de Míner i Binificat. L'autoritat competent que s'encarrega del cas, el jutge president del Reial Patrimoni, el Sr. Pere Vivot, ordena el següent: *prengau tants carros com seran menester y aneu en dita possessio de Mina y prengau tots los polls que son stat tallats per dit Sureda y aquells aporteu al seller del Sr. Rey en dita villa a despeses de qui caura y alli los tindreu en deposit per via de sequestre...*

Per tant es decidia segrestar els polls, o sigui recollir-los i retenir-los com a prova del possible delictes al Celler Reial, situat a la plaça de la vila. La Cúria Reial³¹ de Lluçmajor va ser l'encarregada d'organitzar aquesta requisita: *som anat personalmente en la dita possessio de Mina ensemps ab Thomas Matero notari scriva real de la present villa y ab Guillem Bragunsus missatge y nunci de la matexa villa y essent en dita possessio he atrobat quintze soques de polls que son stat tallats ço es ontze soques de largaria de circa XXVI palms duas soques de largaria de circa deu palms una soque de largaria de circa quintze palms y una de circa de xxi palms de largaria mes he trobat divuyt cimats de circa de xx palms de largaria fins en trenta palms. Item he atrobat deu trossos de brancam de poll les quals 15 soques 18 cimats y 10 trossos de brancam he fet tirar y aportas en le dita villa de Luchmaior ab nou jornals de carro y he posat lo que ha cabut dins lo seller del Sr. Rey y lo restant sta de fora junct a dit seller a le plassa Real.*

Desconec la resolució del cas però el que sí que sembla evident és que la relació entre els dos nobles, Miquel Sanglada i Jordi Sureda, devia ser, si més no, tensa.

Miquel Sanglada feu testament el 1604 davant el notari Pere Mut:

*El dit Sr Miquel Canglada ab son testament que firmá als 30 7bre 1604 en poder de Perer Muntaner nott feu hereu al Sr Miquel son fill a ses liberas voluntats y axi matex feu donatio universal al dit son fill en contemplatio de son matrimoni als 2 Juny 1590 (...).*³²

MIQUEL SANGLADA DE SANTJOAN

Un cop Binificat ja era propietat del fill de Miquel, també anomenat Miquel i cognomenat Sanglada de Santjoan, el 1613, en un document del notari Pere Joan Oliver, Miquel Sanglada fa *promesa de 32 sous censals feta per Miquel Anglada, dit de Binificat, als Jurats de Lluçmajor*.³³ El 1617 confirmam que Miquel Sanglada continua sent anomenat *de Binificat* per un inventari de béns que fa dia 20 de novembre, davant el mateix notari: *Inventari de bens de Miq[ue]l Anglada de Binificat de 20 Nov[emb]re 1617. Pere Joan Oliver Nott*.³⁴ Aquesta citació s'extreu d'una llista de documents, simplement anomenats, que exposa diverses activitats notariales i jurídiques realitzades entre els anys 1617 i 1817 per diversos membres de la família Sanglada i de la família Togores, comtes d'Aiamans, receptors de la branca Sanglada. També s'hi anomena el *Codicili de Miq[ue]l Anglada de 30 ag[os]t de 1619 en poder de Pere Joan Oliver Nott*, per tant si es redacta el codicil és perquè encara era propietari de les seves terres i cases, entre elles Binificat.

En aquests moments la família Sanglada estava dividida en quatre branques: la de la Portella, la de l'Almudaina, la de Sant Jaume i la de Binificat, i totes tengueren

membres implicats en els fets de Canamunt i Canavall, les dues faccions en què es dividia la noblesa instal·lada a Palma. Pel que fa a la branca de Binificat, l'implicat és el nostre Miquel Sanglada Santjoan, futur propietari de la possessió. Tot s'inicià el 1598 amb l'assassinat de Jordi Santjoan i Joanot Rossinyol per part de membres, principalment, de la família Sanglada: *Luis Anglade, Francesch Anglade son germá, Miquel Anglade del carrer de Sant Jaume, fill de Juanot Anglade, Pera Anglade, fill de Pera Honofre, Miquel Angalde, fill de Miquel, Pera Antoni Anglade, fill de Bernadí, y Juanot Angalde, Miquel Vivot, Nicolau Tugoras, Pelay Berart, D. Arnau Moix y Gregori Fuster y Juan Vallès, criat de Pere Fuster Vivot.*³⁵ Els fets es desencadenaren perquè Nicolau Rossinyol dels Canavall havia demanat per casar Isabel Sanglada dels Canamunt. La família de la donzella li ho havia negat i tant Nicolau com el seu pare, Martí Rossinyol, pareix que havien parlat malament d'Isabel. Això feu que els Sanglada se sentissin injuriats i un encontre «casual» que tengueren membres de les dues famílies al Born de Ciutat, el 10 de març de 1598, provocà una lluita amb espases i dagues que acabà amb les morts abans citades. Aquest només fou el violent principi d'una lluita entre dues faccions integrades per les famílies de la noblesa mallorquina,³⁶ que duraria dècades i que tengué el fet més conegut en l'assassinat el 1619 del jutge de l'Audiència, el doctor Jaume Joan de Berga, fet que faria florir el problema i els conflictes dels bandejats a l'illa.³⁷

A causa de la implicació en aquests fets inicials, Miquel Sanglada no podia fer una vida amb les ocupacions i les responsabilitats pròpies de l'estament al qual pertanyia. Fou per això, entre d'altres motius, i és molt probable que per petició i/o mediació de la seva família, que el rei d'Espanya Felip IV li concedí un salconduit, un guiatge, de dos anys de durada: *Guiaje que V.Md. concede à Miguel Anglada hijo de Miguel, por tiempo de dos años, y entretanto durante la real voluntad de V Md. por estar inculgado en las muertes de Jorge de San Joan y Joannot Rossiñol.*

Nos Philippus Deigratia Rex Castello Aragorum Legionis Utriusqi Sicilia Hierusalem Portugalliae Hungaria Dalmatia Croatia Navarra Granata Soleti Valentia Galletia Maioricarum Hispalis Sardinia Corduba Corsica Murtia Grenni Algarby Algesire Gibraltaris Insularum Canaria nec non Indiarum Orientalium et occidentalium Insulanimet et terra firma maris Oceani Archidux Austria dux Burgundia Brabantia Mediolani Athenarumet nes patria comes Abspurgi Flandria Tirolis Barcinona Rossilio nis et Caritania Marchio Oristani et Comes Goceani, Certis causis et considerationibus animum nnin digne mouentibus et als tenore pntium de nris (?) certas cientia et aucte deliberaté, et consulto, et plenaria qua fungimur ni hac parte potestateresia, innra bono fide guidamus et assecuramus per biennium quod curren incipiat a die datta pntium etinterim rira (?) mera et Libera voluntate durante te, Michaellem Anglada filium Michaelis prafati Maioricanim Regni oriundum ratione processus contrate fulminar occasione necium perpetratarum ni personis Georgy de sancto Joanne et Joannoti Rossiñol in anno Millesimo quin-

gestesimo Nonagesimo Octavo, de quibus inculpatus existis, remisit tamen a partis instantia atfidedigno edocti sumus testimonio. Ita quod premissas non obstantibus, dicto bienis et interim [...] et Libera voluntate durante, possis stare, degere et habitare ni [...] Maioricarum Regno universis et singulis ciuitatibus oppidis et partibus illius, et ditiones et Jurisdictionis [...] et inde recedere sicut et poteras et tibi licitum erat ante dictarum necium per [...]. Quapropter spectabili Nobilibus, Magnificis dilectis consiliaris et fidelibus [...] locunits et capitaneo gnali in pnfato Maioricarum Regno Regenti Cancellariam et doctoribus [...] regia audientia Regio Procuratori Regentor Thesaurariam Advocato et procuri fiscalibus et patrimonialibus ac locumtenenti magistri Rationalis Vicario, Baulis, Alguazily, Virgarys et Portarys Cateris demum universis et singulis officialibus nris (?) pntibus et futuris ni esdem Regno et eorum locumtenentibus, ad nicursum nie regia Indignationis et [...] [...] florenorum auri Aragorum millenis niferendorum [...] dicimus pracipimus et Jubemus, cuatenus guidaticum et assecuramentum [...] humodi teneant firmiter et observent quod perionam tuam, et eam, dicti procesus aut mortis occasione nullatenus inquietent, dicto biennis et interni nra mera et libera voluntate durante Decerimus tamen quod si evenerit productum guidaticum revocari bienio durante, revocatio producta, tibi habeat intimari personaliter, seu ni hapitys sua solitu habitationis aut voce preconia pereandem ciuitatem Maioricarum preferendam, [...] [...] [...] guidaticum validum tibi sit per [...] mensem á die [...] notificationis in antea computandum, et non contrafaciant [...] veniant, aut ali quem contrafacere [...] venire permittant ratione aliqua sinecausa, sigratia nra eis chara est et propter [...] et indignationis [...] incutium panam preappositam cupiune cuitare. Incunis reitestimonium [...] jursimus [...] regio comuni sigillo munitas. [...] Civitate Burgos die vigesima mensi Augusti anno a natl. Domini Millesimo sexcentésimo quinto.

*Yo el Rey*³⁸

Miquel Sanglada Santjoan feu testament pocs anys després que el seu pare. *Lo dit Miquel Çanglada ab son testament que firma als 17 fabrer 1611 en poder de Pere Mut Not feu hereva a las Sr^a D^a Unissa Çaforteza se muller donantli facultat delegir hereu en de los seus fills.*³⁹

Dia 30 d'agost de 1619 signarà el seu darrer codicil, on quedava ben clar en primer lloc que la possessió de Binificat era la que encara marcava el sobrenom de la família, i en segon lloc que Miquel Sanglada patia algun tipus de malaltia i no veia la seva mort gaire llunyana, de fet morí jove només uns dies després, dia 2 de setembre d'aquell 1619.

(...) Jo Michel Anglada dit de binificat donzell de Mallorca detingut de malaltia corporal [...] empero ab tot mon y le enteniment sabent jo havent fet mon ultim

tastament en poder dit not debaix ferit als xvj de febrer MDCxj volent algunes cosses mudar [...] denou difondre fos estos Codils en lo modo y forme següent

Primerament sabent jo en dit tastament haver dexades al hospital general y amor de deu sinquante lliures are revoca dit llegat y tant solement dexe a dit hospital y amor de deu deu lliures (...)

Item tambe revoca lo llegat de deu lliures y mi fet a la Casa de la pietat y lexe tan solament y lo matex amor de deu a dita Casa sinch lliures.

Item lexe y bon amor a Catherina geleta criada mia quinze lliures en contemplasio de son matrimoni ço es la mitat lo die de son desposori y laltre mitat el cap del any si en vide mia será casada revoca dit llegat

Item y quant los anys passats he regit lo offici de saliner y he rebuda vuitante lliures y mon salari vehent la pobresa de la Universitat vuy y man que mos hereus dins de un any apres de le mia mort restituesian a dita Universitat los ditas 80 ll. y es ço que vull haver servit dit offici y amor de deu tot lo demes empero del dit estament vull stiga ansa forsa.⁴⁰

UNISSA SANGLADA ZAFORTESA I ELS SEUS HEREUS

L'esposa de Miquel, un cop aquest morí, heretà les propietats de la família i, tal com hem vist, segons manament testamentari del seu espòs, havia de fer hereu un dels seus fills. Seria la senyora de Binificat i Merola durant vint-i-quatre anys. Unissa fa testament el 22 d'octubre de 1632 pel qual fa hereu el seu fill Mateu, que seria propietari tant de Binificat com de les altres propietats de la família quasi onze anys després, quan el 1643 mor la seva mare. En cas que Mateu hagués premort la seva mare, ella havia disposat que l'heretat passàs a ser propietat de fra Ramon Sanglada, germà de Mateu i fill de Miquel i Unissa, que s'havia dedicat a la vida religiosa com a frare carmelita.

La dita Sr^a D^a Unissa Çaforteza davant de la facultat ab son testament que firmá en poder de Miquel Serra not als 22 Obre 1632 y son obit publicat a 28 Mars 1643 fèu hereu seu a ses liberas voluntats a D. Matheu Canglada son fill.⁴¹

Unissa, dia 10 d'octubre de 1640, signa el que pareix el seu darrer codicil davant el notari Joan Ferrer, on al primer paràgraf torna deixar clar, com ho feu el seu espòs

en el seu, amb quin sobrenom es coneixia la seva branca familiar: en un moment determinat, apareix anomenada la possessió llucmajorera de Vernissa i disposa alguns manaments importants referents a les seves heretats i hereus:

En nom de Deu nst S com sia ambulatoria la voluntad del Sor fins al morir, y aqui es licit fer testamnt es licit tambe fer codicils. Per ço jo Unissa Çanglada y Fortesa V^a dexada del Mag. Sr. Michel Sanglada de benificat estant en lo llit malalta en mo qle enteniment y ferma lo que la fas los p[rese]nts Codicilis; Sabent Primeram[en]t que he fet mo testam[en]t en que des del dit Michel Serna nott als 22 de oct[ubre] e del Any passat 1632. Volent algunes cosas de aquell mudar, qaltres affegir disponis en la forma seguent

Primeram[en]t revoca casta, q anulla tots, y qualsevol graus de subtitusion feta o fets en favor de qualsevol de mos fills, y de alt[re] personas, y vull que se estiga a lo que debaix ordenare en los mo codicills –

[...]llem pero y man que en cas que lo dit Matheu Sanglada mon fill, el qual en dit mo [...] he fet [...] hereu, muyre sens infants to es me voluntat que la mia heretat que dit Miq[ue]l Sr. Mo marit usufructue y gose tot lo temps de la sua vida ttant solam[men]t lo dit [Mateu] mo fill usufructue aquella vull tinga Miq[ue]l de donar ultra dels llegats que ja li tinch fets, ab los p[rese]nts [...] fas al Pare Fray Ramon Çanglada 50 ll. [...] Any durant la sua vida tantsolam[en]t y des que es mort sua sia extint dit llegat; Vull mes avant axi mateix, y man que en cas que lo dit [Mateu] Çanglada mo fill premuyre al dit Pare Fray Ramon Çanglada usufructue, q gosa tot lo temps de la sua vida la mia heretat, q del dit Mag.Sr. mon marit.

Per quant mon sostent es fat sempre ab los p[rese]nts codicills llevar tot genero de subtitucions y vincles, y que lo dit Matheu Çanglada mo fill reste seriu propietari perque millor se entenga de[...]rada la mia voluntat vull que despres mort de dit [Mateu] Çanglada y Pare fray Ramon Çanglada mos fills anels quals he fet llegat del us de fruyt de la mia heretat seten hereu, o hereus, y successors de la mia heretat y de dit Miq[ue]l mo marit los que lo dit [...] Çanglada mo fill anomenera ,o, elegirá en son testament ,o, qualsevol altre disposicio.

[...] anat sabent que en dit mo testam[en]t he fet llegat a la Mag[nifi]ca Sra elisabet de Homs y Sanglada de 85 ll. á Antonina Llobera de 5 ll. a Cat[alín]a Clapes de altres 5 ll. y a Michel Mateu de altres 5 ll. ab los pr[esen]ts codicills, aquells co fins fossen fets.

Item dexe vull y mo que mon hereu oferit en mo testament tinga oblig[aci]o de donar al dit Pare Fray Ramon Çanglada mon fill tres grans de talla petita cada dia durant sa vida tantsolam[en]t.

Item dexe al dit [Mateu] Çanglada mo fill del habit de [San]t Juan de Hiaru-sale[m] durant la seva vida tantsolam[en]t sis q[u]a[r]terade[s] de xexa vuit q[u]a[r]terade[s] portadas y porgadas a la sua habitació tant quat estarà en [...], y dexaria de menjar, q habitar encasa del dit Matheu son germa, fill meu.

Item aixi mateix ab los pactes sobredits dexe al dit [Mateu] Çanglada mo fill vint q[u]a[r]terades civada ço es deu de ordi y deu de avena portada a la sua habitacio tant quant estara fora casa del dir son germa y estara sen [...]

Item llexa a Francina Llobera Criada mia en contempletio de matrimoni 24 ll. y las mias camisas y un vestit de llana ço es habit faldeta [...] el [...]llor.

[...] dexe a mado Juana Ferrana que esta en me casa una faldeta, y un habit tot de llana

Item dexe altre faldeta de burell negre usada a mado francina criada de me casa

Item sabent, y attanent q ab dit mo te[s]tam[en]t he fet llegat al dit Pare Fray Ramon Çanglada mo fill are religiós de [...] del Carme [...] la sua vida tantsolam[en]t Pero ab los p[re]s[en]t[s] [codi]cills revoca dit llegat de cent lliure annuals y en lloc de aquellas li dexe aquella noranta quatre lliures any a la prestatio de las quals me son tingut Michel Salva y Julia Salva, y Bernat Salva germans per la sua Poss^o dita Vernissa situada en lo terma de la vila de lluchmaior los quals gosera, y usufructuara dit Pare fray Ramon Çanglada mo fill tot lo temps de la sua vida y despres mort sua sia extinit y finit dir llegat.

Item sabent, y attanent q[ue] en mo testament me he dexat, y manat celebrar y una volta tantsolam[en]t quatrecentes missas baxa ço es dos centes en la Capella de [San]t Pere de la Seu, y las altres dos centes en la Iglesia de [san]t [...] enaltar primilegiat are empero vull, y manque les dites quatrecentes missas bax el pas celebradas en la forma seguent; ço es cent en la dita Capella del [San]t Pere de la Seu, cent en la Iglesia de [san]t [...] cent el lo Convent, y monastir de ma S^a del Carme; y las restants cent acompt de ditas quatre centes per lo dit Pare fray Ramon Çanglada religiós de dit Convent de ma S^a del Carme mo fill y celebratio de las quals per una vegada tant solam[en]t en altar primis legiats dexe la Caritat a costumada en lloch de las ditas quatrecentes de dit mon testament.⁴²

Així, la possessió de Binificat passà a mans del fill de Miquel i Unissa, Mateu Sanglada Saforteza, que es casà amb Beatriu Fortuny. Tengueren com a fill Ramon Sanglada Fortuny, que heretà del seu pare les propietats i els títols de la família Sanglada.

Lo dit Sr D. Matheu Canglada ab son testament que firmá en poder de Llorens Busquets nottals 25 Julil 1670 fa hereu seu a D. Ramon Çanglada son fill ordenant fideicomis afavor de la descendecia masculina y apres crida la famenina.

Los Bens que dit Sr D. Ramon Çanglada pose hex com hereu del dit Son Pare son los siguents

Pº La possº dita Binificat ab son alou propi

Item cases en la vila de Llumajor

Item Cases en la [...] Ciutat a la Mudayna que el [...] habita y la possª Marola.

Sobre los quals bens y heretat se fa sua legitima y tot lo que paga y funeraria y demes gastos que adminus li tocan per ser unich la tercera part que pasará de mes de milia lliures dich _____ 10000 l. ⁴³

Ramon Sanglada Fortuny Safortesa Sureda, un dels primer regidors perpetus de la ciutat per la classe de cavallers nomenats per Felip v i mostassaf de la Ciutat de Mallorca entre els anys 1713 i 1714, es casà amb Joana Julià i Garriga, hereva universal d'una de les famílies llucmajoreres més poderoses pel que fa a patrimoni. Entre les seves propietats es trobaven Son Julià o es Pedregar. El patrimoni dels Sanglada i dels Julià s'unificà en la figura de Mateu Sanglada Julià Fortuny i Garriga, fill del matrimoni entre Ramon i Joana, que es convertí així en el membre de l'estirp dels Sanglada amb més possessions territorials, que acabarien formant part, no gaires anys després, del patrimoni dels comtes d'Aiamans. Ramon, el seu pare, havia mort el 1734. Mateu també fou regidor perpetu de l'Ajuntament de Ciutat. Morí el 1761 i la seva hereva fou la seva filla Joana Sanglada i Rossinyol, que es casà amb Antoni Togores i Net, de la casa dels comtes d'Aiamans, que passà a posseir amb gravamen de nom i armes els vincles i estats de la casa dels Sanglada.

ANNEX

Finalment, i a manera d'annex, per tal d'il·lustrar alguns aspectes i relacions de la família Sanglada, vull transcriure un litigi entre Ramon Sanglada i Isabel Zaforteza, que fa una relació dels Sanglada des de Miquel Sanglada, donzell, fins a Ramon, i tot i que no he pogut esbrinar si està relacionat amb Binificat, pareix que pot ser. Es desenvolupà així:

[...] y noticia sobre litigi que tingue per la elg D^a Isabel Çaforteza viuda Mare y curadora de Dn Gl de Berga [...] contra Dn Ramon Çanglada Retgidor elg. treta dita noticia de un memorial en Dret fet per dita Sra D^a Isabel ha dit Dn Çanglada firmat per lo Dr Rinbau.

Aln 29 Agost 1584 empoder de Juanod Mollet Not, se encarregaren a favor de Nicolau Suñer Ciutada, [...] cens Dn Miquel Çanglada dit de Binificat primer deste nom Dn Bernardino Sureda Çanglada y Dn Pera Lluís Berard deman comúen principalitem et insolidus.

= Dn Miquel Çanglada con obligat en son testament de 30 spre 1604 en poder de Pera Mut not instituhi hereu a Dn Miql Çanglada segon deste nom son fill com consta de la senci fol 32(?) el qual en son testament de id Fabrer 1611 fol 82 instituhi hereva universal a D^a Dionisia Çaforteza se muller anpoder del dit Mut nott.

=Al Nicolau Suñer dueño del dit censal subsabi son jerma lo Dr Dn Francesch Suñer com axi lo concordaren las parts = Y ab acta en poder de Juan Mas Nott de 13 Fabrer 1624 D^a Dionisia Çaforteza y Çenglada an dit nom de hereva paga al citat Dn Francesch Suñer 80i ll 32 A esto es 362 ll per la luicio per 60 ll 82 cens al fer de 8 [...] 200 [...] lo demes per [...] de las di[...] 110 ll 82: y lo dit an ffs Suñer li firmá dita quivacio, y li dona cesio contra Dn Bernardi Cenglada y Sureda; y su los hereus de Dn Bernadi Berard

= Y ab altre acta an poder del dit Mas nott a 2 Janer 1628 paga dita D^a Dionisia 204 l 32 s tambe per quivacio de 1612 de dit nombre = A dita D^a Dionisia success Dn Ramon Çanglada como conssa del procers adiciont.

Nota que en lo Añy 1725 a que sentencia per la Rl Auda entre ditas parts y se pora afinar lo Escnia de la causa y después de afinara lo precers⁴⁴

- 1 FONT OBRADOR, B. *Historia de Lluçmajor*, vol. III, p. 104-110.
- 2 Perot era fill de Pere. La derivació del seu nom és un fet corrent al segle xv. Tal com ens indica Enric Moreu-Rey (1974, p. 106): «*Al segle xv (...) la relació Pere/Perot era sovint l'equivalent de la castellana Pero/Pérez: el sufix diminutiu havia esdevingut marca filiadora en moltes ocasions.*» Tot i que no sempre es complia aquesta norma.
- 3 Els nobles mallorquins es feien tractar de «noble i donzell de Mallorca». En aquest cas la figura del *donzell* correspon al cavaller no armat.
- 4 El llinatge d'aquesta família el podem trobar amb moltes variants, tot depenent dels instruments consultats, dels escrivans que prenen nota o de les èpoques en què es registren: Anglada, Sanglada, Senglada, Çenglada, Çanglada, Canglada, Zanglada o Zenglada, totes referides al mateix llinatge. Pel que fa a aquest treball, quan sigui possible se seguirà la forma Sanglada.
- 5 BBMS. Arxiu Ayamans. Carpeta Genealogías Nobleza y Títulos. Condes de Ayamans. Document: Exacta noticia de la antigua familia de los señores Zangladas ó Angladas.
- 6 Al testament de Miquel Sureda Sanglada fet el 7 de novembre de 1570 (ell moriria dia 24 de juliol de 1571), conservat a la BBMS. Arxiu Ayamans. Carpeta Testamentos. C. Ayamans, nº 12, trobam tota una llista de les possessions que aquest destacat membre de la família tenia a l'illa i les disposicions i la situació de cada una en el moment o de fer el testament o d'efectuar-se el traspàs al seu hereu universal, el seu fill Pere Honofre Sureda Sanglada.
- 7 Imatge extreta de BBMS, Arxiu Ayamans. Carpeta Genealogías Nobleza y Títulos. Condes de Ayamans. Carpeta Genealogía de Zanglada - Julià - Garriga. Plec Exacta noticia de la antigua familia de los señores Zangladas ó Angladas.
- 8 *El citado Luis* (es refereix a Lluís Sanglada, fill de Pasqual Sanglada, el primer membre de la noble família que s'estableix a Mallorca, que la seva estirp anomenava l'*Antiquíssim* i del qual Bover (1996, p. 440) diu que quan Pere IV d'Aragó ocupà l'illa el 1343 fou un dels cavallers que li juraren obediència i vasallatge) *adquirió por compra, de Fran[cis]ca Va de Arnaldo Burgues Ciudadano y tutora testamentaria de Esclaramunda i Isabel sus hijas, herederas del d[ic]ho Arnaldo su padre, todo el derecho perteneciente á d[ic]has sus hijas, en ciertas Casas, que el d[ic]*

ho Luis, y citado Arnaldo posseian por individuo, dentro la Villa de Llummayor, en la porción de Jaime de Sanmarti, que después fue del S[eñ]or Rey, (...) BBMS. Arxiu Ayamans. Carpeta Genealogías Nobleza y Títulos. Condes de Ayamans. Document: Exacta noticia de la antigua familia de los señores Zangladas ó Angladas.

- 9 BBMS. Arxiu Ayamans. Carpeta Genealogías Nobleza y Títulos. Condes de Ayamans. Referent als llocs on es feien enterrar els membres de la noblesa mallorquina, cal dir que durant l'edat mitjana no eren els cementiris sinó l'interior dels temples, monestirs o capelles. Miquel Ferrà ens diu: *A l'església de Sant Francesc és d'admirar el sepulcre de Ramon Llull així com els escuts de famosos llinatges medievals, tant dins del temple com al claustre: Agramunt, Set-Iglesias, Valentí, Vivot, Sala, Pach, Burguet, Sant Joan, Zanglada, Termens, Soldevides, Lloscos, Sunyers, Armadams, Tornamires...* FERRÀ I MARTORELL, Miquel. *Tirant lo Blanc. La vida cavalleresca i les Illes Balears*. Direcció General d'Educació. Conselleria de Cultura, Educació i Esports. Govern Balear. Palma, 1990, p. 63.
- 10 BBMS. Arxiu Ayamans. Carpeta Inventarios Cuentas Testamentos Compra y ventas && Carpeta Legajos. Documentos varios para clasificar. Nº 30.
- 11 Em referesc a dos arbres genealògics conservats ara a la BBMS. Arxiu Ayamans. Carpeta Genealogías Nobleza y Títulos. Condes de Ayamans. Carpeta Genealogía de Zanglada - Julià - Garriga. Plec Genealogía de Zanglada, Garriga, Julià. Documentació Aiamans. Carpeta nº 2. H. nº 8-12, on es fa referència a *Dn. Pedro Odon Zangalda* com la persona que havia adquirit Merola, i a *Dn. Miguel Zanglada*, com qui havia adquirit Binificat, escrit *Benificat* en un dels dos arbres genealògics.
- 12 BBMS. Arxiu Ayamans. Carpeta Inventarios Cuentas Testamentos Compra y ventas && Carpeta Legajos. Documentos varios para clasificar. Nº 30. Dins aquesta carpeta hi trobam el document núm. 28, *Peroto Zanglada compra unas casas en Llummayor*, referit a la compra d'aquesta casa. El document està en mal estat, per això alguns fragments són il·legibles. Datat a dia 26 de febrer de l'any 1535, comença dient: *Ego Joannotus mas presbiter in ecclesia p[...] parrochiali ville de [Lluchmai]ori celebrans gratis vendo [...] [P]eroto çanglada domicello (...).*
- 13 AHM, secció Protocols 125-126.
- 14 FONT OBRADOR, B. *Op. cit.* v. III, p. 299.

- 15 Una oreneta o oroneta consisteix en un tall en forma d'angle agut efectuat a l'extrem o a la punta de les orelles, mentre que una osca és un tall realitzat en angle agut a un costat de les orelles. Quan ens parla de darrere i davant es refereix a la part posterior o a la part anterior de l'orella. Altres senyals que s'utilitzen a altres possessions són l'escapçada o tall recte a l'extrem de l'orella; l'espenada, consistent en un tall en angle recte des de la punta de l'orella, i el forat o perforació en forma circular, entre d'altres. Alguns segles més tard i resseguint el llibre conservat a l'AMLL *Llibra del Compta y raho de la Vila de Llummayor dels bastiars se maten en la Carnaseria de dita Vila*, i estudiat per Joan Clar, sabem que almanco entre el 24 de desembre de 1746 i el 31 de maig de 1757 el senyal identificatiu del bestiar de Binificat era *ab un toch de pega damunt les anques*. (CLAR, J. (1990), p. 38).
- 16 AHM, secció Protocols 221-225.
- 17 L'any 1583 també es denominava So n'Albertí, que no s'ha de confondre amb l'actual possessió de So n'Albertí, que està situada al nord de Solleric, a ran del camí de Cala Pi, entre Son Servereta i ses Pedreres Velles, devora el torrent de Garonda. L'any 1671 era propietat del senyor Mateu Sanglada, que tampoc s'ha de confondre amb el Mateu Sanglada que a mitjan segle XVII era propietari de Binificat. El topònim antroponímic de Son Sanglada evidentement està format a partir del llinatge d'aquesta família o d'aquest propietari.
- 18 GEM, a l'entrada *Sangalda, Son* (t. 15, p. 107).
- 19 BBMS. Arxiu Ayamans. Carpeta Genealogías Nobleza y Títulos. Condes de Ayamans. Document: Exacta noticia de la antigua familia de los señores Zangladas ó Angladas.
- 20 BBMS. Arxiu Ayamans. Carpeta Testamentos. C. Ayamans, nº 12.
- 21 Una part d'aquest actualment propietat i custodiat a la Fundació March.
- 22 BBMS. Arxiu Ayamans. Carpeta Genealogías Nobleza y Títulos. Condes de Ayamans. Document: Sucesió de Zangladas.
- 23 FONT OBRADOR, B. *Op. cit.* Vol. III, p. 9-59.
- 24 ZAFORTEZA Y MUSOLES, D. *La Ciudad de Mallorca*, t. 2, p. 92. Extret d'*Arch. Autor. Noticiario de los acontecimientos de Mallorca, 1598-1635, f. 712*.

- 25 Els llucmajorers que tenen les propietats de més valor, 6.000 lliures cadascuna, són Julià Mut de Son Mut i Bartomeu Julià, que té una possessió en alou. També hi trobam els Catany, Taixequet, Sastre, Sociés, Garcia, Oliver, Vicens, Noguera, Cardell, Garau, Puigserver, Salvà i Mulet com a propietaris amb possessions superiors a 2.000 lliures.
- 26 AMLL, LA-4, p. 148v.-149.
- 27 FONT OBRADOR, B. *Op. cit.* vol. IV, p. 368-370. Extret d'ARM. Prot. M-102.
- 28 Quan es parla de *lo camp despelech* es refereix a la possessió des Pèlec, avui molt coneguda per la font pública d'aigua que hi raja, coneguda com *ses Piquetes des Pèlec*.
- 29 El tractament de *Magnífic* és propi de cavallers, donzells i ciutadans militars, fins que cau en desús als segles XVII-XVIII. Llavors l'estament nobiliari s'apropia del tractament de *Don*, fins que la noblesa es fa dir *Vossa Mercè*, ja que el tractament de *Don* s'havia estès a altres capes de la societat, a part de l'aristocràcia. Aquests tractaments pretenien, cada un en el seu moment, diferenciar unes classes socials d'altres. Són, en definitiva, elements diferenciadors de l'estatus social de cada persona.
- 30 Són arbres molt apreciats, ja que es fan grans en molt poc temps, fan molta d'ombra, són molt forts, resistents i d'una adaptació fàcil. Segles després, concretament al segle XVIII, els polls es posen de moda per donar esplendor i com a element ornamental als jardins barrocs de les grans cases de possessió, com les d'Alfàbia, on encara se'n poden observar alguns.
- 31 Les cúries reials eren les encarregades d'exercir la jurisdicció d'un territori concret, en aquest cas de la vila de Lluçmajor i de les seves terres. És la institució del dret. Podien tenir una composició molt variable (jutge, advocat fiscal, escrivà, batle i altres).
- 32 BBMS. Arxiu Ayamans. Carpeta Genealogías Nobleza y Títulos. Condes de Ayamans. Document: Sucesio de Zangladas.
- 33 LLADÓ I FERRAGUT, J. *Catálogo de la sección histórica del Archivo Municipal de la Ciudad de Lluchmayor (Baleares)*. Documentos y Noticias. Imp. SS. Corazones. Palma de Mallorca, 1955, p. 48.

- 34 BBMS. Arxiu Ayamans. Testamentos. C. Ayamans N° 12. Diversos. Testaments. Mateu Sanglada. No he pogut localitzar aquest inventari.
- 35 CAMPANER, A. *Cronicon Mayoricense*, p. 341.
- 36 *Los principales de estos bandos son cepas y cabezas con tantos sarmientos que cualquier paso que dé la justicia se encuentra con ellos*. Fragment de la carta que l'inquisidor Godoy escriu a l'inquisidor general, on també li especificava que en tres anys hi havia hagut més de quatre-centes morts fruit de les venjances. (XAMENA, P. (1990) p. 6).
- 37 La implicació de Miquel Sanglada, fill del senyor de Binificat, en els fets ocorreguts al Born l'any 1598 és clara. Durant el treball d'Aina Le Senne (1981) trobam en fets posteriors a les lluites entre Canamunt i Canavall, de forma repetida, la participació d'un Miquel Anglada, però no puc assegurar que es tracti del fill del senyor de Binificat o de Miquel Anglada i Busquets, fill de Joanot Anglada, de la branca de Sant Jaume, que també es veié immers en els fets de 1598.
- 38 A banda del treball d'Aina Le Senne, vull destacar també l'obra de Bartomeu Prohens *La Mort d'en Berga*, per conèixer les circumstàncies tant d'aquest moment històric com del posterior desenvolupament.
- 39 BBMS. Arxiu Ayamans. Carpeta Genealogías Nobleza y Títulos. Condes de Ayamans.
- 40 BBMS. Arxiu Ayamans. Carpeta Genealogías Nobleza y Títulos. Condes de Ayamans. Document: Sucesio de Zangladas.
- 41 BBMS. Arxiu Ayamans. Carpeta Testamentos. C. Ayamans N° 12. Testamt de Miql Anglada. Son codicili.
- 42 BBMS. Arxiu Ayamans. Carpeta Genealogías Nobleza y Títulos. Condes de Ayamans. Document: Sucesio de Zangladas.
- 43 BBMS. Arxiu Ayamans. Carpeta Genealogias Nobleza y Títulos. Condes de Ayamans. Document: Codicilo de D^a Dionisia Zaforteza viuda de D. Miguel Zanglada, de Benificat. Aquest document consta de tres fulls, el darrer del qual es troba en mal estat, fins i tot amb petits fragments de paper que han desaparegut, cosa que en dificulta la lectura.

- 44 BBMS. Arxiu Ayamans. Carpeta Genealogias Nobleza y Títulos. Condes de Ayamans. Document: Sucesio de Zangladas.
- 45 BBMS. Arxiu Ayamans. Carpeta Genealogias Nobleza y Títulos. Condes de Ayamans. Document: Litigi entre D^a Isabel Zaforteza y D Ramon Zanglada.

BIBLIOGRAFIA

- AA.VV. *Gran Enciclopèdia de Mallorca (gem)*. Volums I-XVIII. Promomallorca Ediciones. Palma, 1989-1991.
- AA.VV. *Història de les Illes Balears*. Edicions Documenta Balear. Govern de les Illes Balears. Palma, 2000.
- AA.VV. *Història de Mallorca*. Volum I, 2a. edició, 1989. Volum II, 2a. edició, 1994. Editorial Moll. Mallorca.
- ALCOVER, A.M. i DE BORJA MOLL, F. *Diccionari català-valencià-balear*. Editorial Moll, 1928-1962.
- ANÒNIM. *Origen genealógico de algunos apellidos existentes en Mallorca*. Ediciones Franva. València, 1965, p. 65.
- BARCELÓ CRESPI, Maria. «Toponímia urbana de la Ciutat de Mallorca (segona meitat del segle XV)». *BSAL* 57 (2001), p. 83-90.
- BAULENAS, Lluís-Anton; *Jaume I. La conquesta de Mallorca del libre dels feyts*. GEA Edicions. Barcelona 1986.
- BERNAT I ROCA, M. i SERRA I BARCELÓ, J. «Aportar vara». Reflexions sobre la pràctica senyorial a la Mallorca de finals del segle XVII». *BSAL*, 52 (1996), p. 227-264.
- BISSON, Jean. *La terre et l'homme aux Îles Baléars*. Edisud, Aix-en-Provence, 1977.
- BISSON, T.N. *Història de la Corona d'Aragó a l'edat mitjana*. Edició crítica. Traducció catalana de VILALTA, Mariona. Barcelona, 1986.
- BOVER, J.M. *Nobiliario mallorquí*. Ed. La Foradada. José J. de Olañeta, Editor. Palma 1996.
- BUSQUETS MULET, J. i SANS ROSSELLÓ, E. *Mallorca musulmana*. Sobretir de la *Historia de Mallorca*, coordinada per J. Mascaró Pasarius. Palma, 1971.
- CAMPANER, Àlvar. *Cronicon Mayoricense*. «Sa Nostra» Caixa de Balears. Mallorca, 2007.

- CASASNOVAS CAMPS, Miquel Àngel. *Història de les Illes Balears*. Editorial Moll. Mallorca, 1998.
- CATEURA BENNÀSSER, Pau. *Mallorca en el segle xiii*. Ed. El Tall. Mallorca, 1997.
- CLAR MONSERRAT, Joan. «Senyals de bestiar». *Llucmajor de Pinte en Ample 100 Publicació Extraordinària*. P. 35-49. Patrocinat per l'Ajuntament de Llucmajor i la Fundació Cultural PREFAMA. Llucmajor, 1990.
- CONSELL INSULAR DE MALLORCA. *150 escuts de llinatges mallorquins*. Ed. Pren-sahora, SA. Mallorca, 1991.
- DE MONTANER, P. «Senyor a Mallorca: Un concepte heterogeni». Separata de *Nobles, «hidalgos» i senyors a Mallorca*. Estudis Balearics, 34. Conselleria de Cultura, Educació i Esports. Govern Balear. Palma. Setembre 1989.
- FEBRER, Mossèn Jaime. *Trovas de Mossen Febrer. Trovas de Mossen Jaime Febrer, que tratan de los conquistadores de Valencia*. Imprenta de Pedro José Gelabert. Palma, 1848. Edició a cura de J.M. Bover.
- FONT OBRADOR, Bartomeu. *Historia de Llucmajor*. Volums I (1973), II (1974), III (1978) i IV (1982). Ajuntament de Llucmajor.
- GARCÍA CARRAFFA, Alberto y Arturo (Hnos.). *Enciclopedia heráldica y genealógica hispano americana*. Tom 25, Madrid 1927. Tom 31, Madrid 1931. Tom 84, Madrid 1961.
- GARCÍA CARRAFFA, A. i A. *Solar catalán, valenciano y balear*. Imprès a Industria Gráfica Valverde. 1968. Volums I i IV.
- KERBO, Harold R. *Estratificación social y desigualdad*. Ed. McGraw Hill. Madrid, 2004. Cinquena edició.
- LE SENNE, Aina. *Canamunt i Canavall*. Editorial Moll. Els Treballs i els Dies, 19. Mallorca, 1981.
- MARÍ, F. «El casal de Can Weyler pot amagar els banys àrabs d'en Renovard». *Diari de Balears*, 23 de febrer de 2011, p. 38.
- MOREU-REY, Enric. *Toponímia urbana i onomàstica vària*. Editorial Moll. Biblioteca Raixa 98. Palma, 1974.
- MURRAY, D.G. i PASCUAL, A. *La casa y el tiempo*. José J. de Olañeta, Editor. La Foradada. 1999.
- PROHENS PERELLÓ, Bartomeu. *La mort d'en Berga*. Editorial Moll. Raixa, 159. Mallorca, 2000.
- QUADRADO, José María. *Forenses y ciudadanos*. Editorial Maxtor. Valladolid, 2006.
- RAMIS D'AYREFLOR i SUREDA, Josep. «Estament militar i prohoms amb honors de cavallers de Mallorca de mitjan segle XIV». BSAL núm. 650-651, 1935, p. 3-24.
- ROSSELLÓ PONS, Margalida. «Testimonis de l'hàbitat medieval a Mallorca». BSAL núm. 39 (1982), p. 249-256.

- SEVILLANO COLOM, Francisco. «Demografia y esclavos del siglo xv en Mallorca». BSAL núm. 34, (1973), p. 160-197.
- SOTO COMPANY, Ricard. *Còdex català del Llibre del Repartiment de Mallorca*. Conselleria d'Educació i Cultura del Govern Balear. Direcció General de Cultura, 1984.
- TERRASSA, G. i TALLADAS, F. *Historia o crónica relación de la ilustre y fiel villa de Lluchmayor. Escrita en 1770 por D. Guillermo Terrasa Pbro. y pabrode de la Santa Iglesia Catedral y completada en 1811 por el Dr. D. Francisco Talladas Pbro. y beneficiado de Santa Eulalia*. Sociedad Arqueológica Luliana. Palma, 1934.
- TOMÀS RAMIS, Pau. «Consideracions toponímiques sobre Binificat, amb alguns apunts de Llucmajor, Lluçmet i altres». *Les possessions mallorquines passat i present*. Edició a cura d'Antònia Morey i Gabriel Jover. Govern de les Illes Balears i Edicions Documenta Balear, 2012. P. 127-157.
- VAQUER, Onofre. *Lesclavitut a Mallorca*. Consell Insular de Mallorca, Comissió de Cultura i Patrimoni, 1997.
- VALLÉS, M. Elena. «Hallan los baños árabes d'en Renovard durante la reforma de Can Weyler». *Diario de Mallorca*, 23 de febrer de 2011, p. 45.
- XAMENA FIOL, Pere. *Història de Mallorca*. Ed. Moll. Mallorca, 1984.
- XAMENA, Pere: *El problema dels bandejats a Mallorca*. Papers de sa Torre. Aplecs de Cultura i Ciències Socials, 17. Patronat de l'Escola de Mallorquí. Manacor, 1990.
- ZAFORTEZA MUSOLES, Diego. *La Ciudad de Mallorca*. Tom I (1987), tom II (1989), tom III (1989), tom IV (1989) i tom V (1988). Ajuntament de Palma.

ARXIUS CONSULTATS

- AMLL (Arxiu Municipal de Llucmajor)
- BBMS (Biblioteca Bartomeu March Servera)
- AHM (Arxiu Històric de Mallorca)
- ARM (Arxiu del Regne de Mallorca)

Quan en la transcripció d'algun text apareix la indicació [...] vol dir que la paraula és il·legible, que no l'he sabuda identificar o que està en un fragment de paper foradat, o que ha desaparegut i per tant no existeix la paraula.

Patrimoni

CAPOCORB VELL. UN TRESOR PER REDESCOBRIR

ALBERT FORÉS I GÓMEZ
DANIEL IRANZO I MONTIA

ALDARQ. ARQUEOLOGIA IMAGINATIVA¹

Aldarq és un projecte jove i engrescador format per un arqueòleg i un historiador que arriben a Capocorb Vell amb la intenció de dur a terme la dinamització de l'espai per poder realitzar activitats per a escoles i adults.

Els membres d'Aldarq tenen una àmplia experiència en la gestió d'espais, la gestió de continguts a les xarxes i la generació de propostes socioeducatives en el camp de l'arqueologia i la història.

Mitjançant el treball col·laboratiu amb la propietat s'han iniciat una sèrie d'iniciatives per tal de dinamitzar l'espai, amb un primer objectiu, el qual se centra a tornar a atreure el públic illenc a l'espai, propostes que desenvoluparem en propers punts del present article.



Logotip d'Aldarq. Arqueologia Imaginativa.

CAPOCORB VELL. UNA HISTÒRIA DE CASUALITATS

El jaciment arqueològic de Capocorb Vell, al terme municipal de Lluçmajor, és fruit d'un cúmul de casualitats produïdes al llarg de la història des de, com a mínim, l'edat mitjana.

Amb el rei Jaume II es va voler fundar una parròquia, pel fet que la localització estava prou enfora de l'actual nucli històric de Lluçmajor. Un any després d'haver planificat la ubicació de la nova parròquia, el Rei en Jaume va morir.

Va ser gairebé 300 anys més tard quan el bisbe de Mallorca, Baltasar de Borja, va reprendre la idea d'ubicar una nova parròquia a la zona. Semblava que la història es repetia: el bisbe va morir dos anys més tard d'haver realitzat la proposta parroquial.

Aquests fets impediren que el jaciment desaparegués, però malauradament al segle XIX el poblat prehistòric va haver d'escometre un nou embat destructor, en aquest cas es va materialitzar la creació d'un forn de calç, el qual es va alimentar de les pedres que formaven les diferents estructures del poblat.

Va ser a principis de segle XX quan el que formava el predi de Capocorb es dividí en quatre propietats. La pertanyent a Pere Rossinyol de Zagrana, propietari de Capocorb Vell, facilità les excavacions conduïdes per J. Colomines. Fou més tard que la família Fiol adquirí la finca que contenen les actuals restes, que són gestionades per Lúcia Fiol. Hem de tenir present que el poblat s'estén a l'est, on trobem un mínim de dos talaiots circulars i diverses estructures, localitzats a la finca adjacent.

Va ser al llarg de les primeres dècades del segle XX quan Joan Colomines, en nom de l'Institut d'Estudis Catalans, inicià les primeres excavacions al lloc. Aquestes es dugueren a terme entre els anys 1918 i 1920. S'iniciava així la descoberta del jaciment més important de l'illa i un dels més monumentals de la Mediterrània occidental. Capocorb Vell, s'obria al món.

Va ser l'any 1931 quan Capocorb Vell, junt amb la Llotja i la Seu de Palma, fou declarat monument artístic nacional per l'Estat espanyol.

Ja el 1966 fou declarat Bé d'Interès Cultural, establint d'aquesta manera la seva protecció oficial, regida per les normes generals de l'Estat referents als béns patrimonials.

Tres anys més tard, Joan Font Obrador, arqueòleg llucmajorer, van reprendre les excavacions a Capocorb Vell, en aquest cas centrades en l'estructura H1. Des d'aquest any fins a l'actualitat no s'hi ha realitzat cap més intervenció arqueològica.

Al llarg d'aquest periple de casualitats s'han perdut moltes dades, a causa dels mètodes de treball establerts per la professió al llarg del segle passat i altres circumstàncies difícils d'avaluar, com la desaparició de determinades peces de gran valor històric i crematístic, que tot i ser localitzades han desaparegut en algun

moment de la història, sense saber com. Un fet que sí que està documentat és la desaparició d'una estructura, possiblement un santuari, que es trobava ubicat a l'oest del jaciment, just sota la carretera anomenada carreró de Betlem, que el va fer desaparèixer, al llarg de la seva construcció, a mitjan segle passat.

AVUI DIA, QUÈ PODEM DIR DE CAPOORB VELL?

Capocorb Vell es troba ubicat al terme municipal de Lluçmajor, que és, amb diferència, el terme municipal més gran de Mallorca, ja que ocupa 327,33 km², gairebé la meitat de la superfície de Menorca.

Lluçmajor té una població total de 34.618 habitants, repartits en 16 nuclis urbans. Al municipi hi ha documentada la densitat més gran de jaciments arqueològics de l'illa, els quals abracen tots els períodes de la prehistòria i la història de Mallorca, dels quals Capocorb Vell és el seu màxim exponent.

El municipi de Lluçmajor amb la parròquia de Sant Miquel al centre de la imatge.



Capocorb Vell és el jaciment més monumental de l'illa de Mallorca, i possiblement un dels jaciments més majestuosos de l'edat del ferro de la Mediterrània occidental. Els seus orígens, segons les datacions de C-14 realitzades damunt d'una biga d'ullastre, encara avui conservada, del Talaiot 2 daten l'edifici l'any 1000 abans de la nostra era (ane). Podríem dir que es tracta d'un espai freqüentat al llarg dels darrers 3000 anys, pel qual han viscut diferents societats: talaiòtica, balear, romana, bizantina, musulmana, cristiana i contemporània, fet que ens facilita una visió general del que ha estat i és la història de Mallorca i per extensió de les Illes Balears.

Del poblat prehistòric es conserven cinc talaiots, dos de quadrats i tres de rodons; una quinzena d'espais, entre habitatges i espais comunals, i una gran murada

per vertebrar un dels tres talaiots rodons, amb dos de quadrats i el nucli de cases que s'annexen entre elles i la murada. A aquestes restes cal sumar un conjunt d'àrees arqueològiques que queden sense excavar. Aquestes es troben a les zones adjacents als tres talaiots rodons i a dues àrees de garriga i matolls, on es poden distingir, perfectament, restes muràries.

No tots ells tenen procedència talaiòtica, tot i que la majoria s'originarien en aquest període i es reaprofitarien i reestructurarien al llarg del temps, amb possibles períodes d'abandonament i nova ocupació fins a l'arribada dels poblats musulmans a l'illa, i concretament a Capocorb, on fundaren una primigènia alqueria, de la qual queden restes a l'actual casa de possessió de Capocorb Vell i que dona nom a l'espai arqueològic.

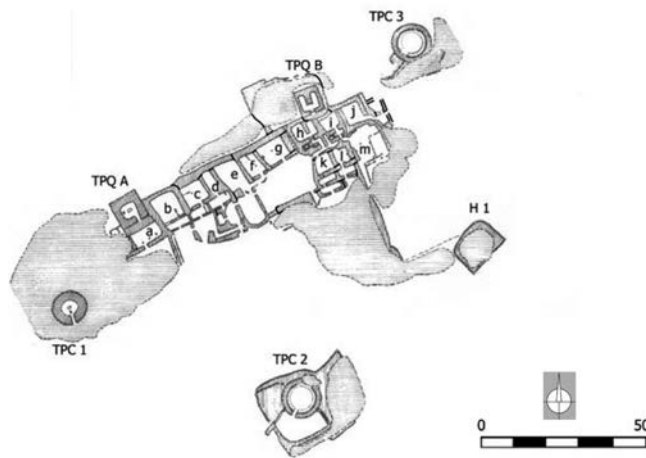

Planta del jaciment arqueològic de Capocorb Vell².



Talaiot rodó 3.

Conjunt de cases talaiòtiques
adossades a la murada talaiòtica.



Reexcavant Capocorb Vell

D'ençà que Aldarq arriba a Capocorb Vell decideix iniciar una tasca de recerca sobre les publicacions, les excavacions i els materials que es troben al Museu de Mallorca i al Museu Arqueològic de Catalunya (Barcelona), on hi ha dipositada la Col·lecció Colomines, fruit dels treballs realitzats per a l'Institut d'Estudis Catalans.

Com a resultat d'aquesta recerca i reexcavació hem pogut documentar tota una sèrie de publicacions distribuïdes per diferents biblioteques i arxius que fan referència a l'esmentat poblat arqueològic.

Pel que fa a la Col·lecció Colomines, hem pogut observar tota una sèrie d'interessantíssims materials que hi ha exposats a la sala del museu català, però també hem pogut tenir accés als materials que hi ha als magatzems, on hem pogut contemplar un total de 300 peces aproximadament. Entre aquestes cal destacar els objectes ceràmics, tot i que també n'hi ha de metall, pedra i os. Malgrat la importància de les troballes, hem de fer esment que no són significatives de la quantitat de restes que degueren aparèixer a les excavacions. Aquest fet l'atribuïm als mètodes d'excavació arqueològica que es feren servir a principis del segle xx, els quals disten molt dels mètodes de documentació que es realitzen en l'actualitat. Tots som fills d'un temps, i aquesta circumstància ens condiciona, vulguem o no, en la nostra forma de fer, pensar i treballar. Per tant hem d'acceptar aquesta circumstància històrica i desitjar que en un futur no gaire llunyà es prenguin les excavacions arqueològiques, que

de ben segur aportaran moltes dades i molt interessants, les quals contribuiran no només al millor coneixement de Capocorb Vell sinó també de la prehistòria llucmajorera i balear en general.

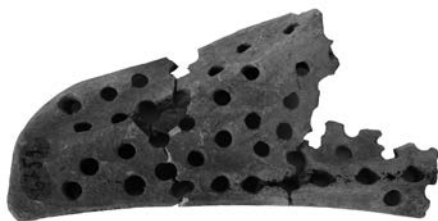

aldarq
ARQUEOLOGIA MAGNAUTIVA

Escàpula treballada per
acomplir la funció de colador,
documentada al magatzem
del Museu d'Arqueologia de
Catalunya.



aldarq
ARQUEOLOGIA MAGNAUTIVA

Conjunt de copes talaiòtiques,
documentades al Museu Ar-
queològic de Catalunya.



aldarq
ARQUEOLOGIA MAGNAUTIVA

Motllos lítics, documentats al
Museu Arqueològic de Cata-
lunya.

Si bé és cert que del Museu Arqueològic de Catalunya hem pogut fer una primera aproximació, la qual ens ha permès elaborar un petit inventari de materials i una primera valoració de l'estat de la qüestió, encara no hem pogut accedir a la col·lecció que es troba al Museu de Mallorca, a causa dels canvis de direcció que aquesta institució ha patit en els darrers temps. Desitgem que al llarg de l'any 2018 puguem accedir als materials que hi ha dipositats, els quals possiblement faran referència a les troballes realitzades per l'arqueòleg Bartomeu Font Obrador, a la campanya de camp duta a terme l'any 1969.

PRIMERES PASSES CAP A LA MUSEÏTZACIÓ DE L'ESPAI

Un cop realitzats aquests primers treballs de documentació, ja es disposa de la base per elaborar materials didàctics i uns primers plans d'actuació per a la realització d'activitats adequades a l'espai i accions d'adequació i museïtzació de l'espai.

Com ja citàvem amb anterioritat, la tasca realitzada al Museu Arqueològic de Catalunya ha permès l'elaboració de làmines didàctiques per realitzar visites escolars, les quals han començat a programar-se per al curs 2017-18. També s'han programat i realitzat visites guiades per a adults, als quals s'ha mostrat els materials a través de les làmines, traient les restes dels magatzems i tornant-les de manera gràfica al seu lloc d'origen, el jaciment de Capocorb Vell, espai que les va generar.

L'estudi de les publicacions i l'observació presencial de les restes arquitectòniques ens ha conduït a una negociació amb la propietat per tal de planificar la posada al dia de l'espai per deixar-lo a l'alçada d'altres jaciments arqueològics de l'illa, tals com: Pol·lèntia, a Alcúdia; Ses Païsses, a Artà; Son Fornés, a Montuïri, o s'Hospitalet Vell, a Manacor, espais que actualment han substituït les visites que s'efectuaven a Capocorb Vell fins ben entrada la dècada dels noranta, principis del segle xx. Tots aquests espais arqueològics han anat situant-se en la visió col·lectiva de la societat mallorquina com a espais de referència arqueològica en detriment de Capocorb Vell, que ja ha quedat com un espai de referència per a la gent que té més de 30 anys, però no per a les generacions nascudes a la dècada dels anys noranta del segle xx.

Cal dir, però, que Capocorb Vell continua essent un espai de referència per al públic estranger, que en períodes vacacionals cerca els elements més destacats, per la seva bellesa, de la nostra illa, i Capocorb Vell aconsegueix aquesta funció. Una altra cosa és la percepció postvisita que té el visitant, la qual no és avaluable, més enllà del que es podria dir: és un espai monumental, en diferents idiomes.

És per això que tant Aldarq com la propietat, Llúcia Fiol, ens hem marcat com a objectius:

- Revalorar i renovar la imatge de Capocorb Vell.
- Posicionar Capocorb Vell en l'oferta patrimonial illenca.
- Tornar a convertir Capocorb Vell en un referent arqueològic.
- Contribuir al creixement econòmic i social de Lluçmajor i Mallorca, recuperant un element cabdal per a la nostra Història.

Amb aquests objectius s'han planificat una sèrie d'accions, les quals s'aniran assolint al llarg de l'any 2019:

- Engegar un programa educatiu per a les escoles.
- Engegar un programa de visites guiades per a grups d'afinitat: amics, familiars o altres.
- Iniciar un primer pla d'adequació de l'espai amb els objectius següents:
 - a. Protegir el jaciment.
 - b. Protegir els visitants de possibles caigudes.
 - c. Restringir l'accés a determinades àrees del jaciment.
 - d. Dissenyar un recorregut visitable.
- Dissenyar una museïtzació de l'espai, amb la col·locació de senyalística.

Aquestes tasques facilitaran la visita individualitzada de l'espai, aportant informació i facilitant el passeig per les restes. D'aquesta manera s'enriquirà l'experiència del visitant, que sortirà del jaciment amb més informació i comprensió de la prehistòria de Mallorca que la que tenia en entrar al poblat prehistòric.

Els treballs de museïtzació i la proposta socioeducativa afavorirà la visita dels grups i col·lectius de l'illa, els quals no només podran gaudir d'una visita guiada realitzada per a professionals, sinó que també podran triar una sèrie de tallers educatius que enriquiran l'experiència i reforçaran els continguts pedagògics impartits a les aules.

També s'inicia un treball trilateral amb la propietat, Aldarq i el Consell de Mallorca. Totes les accions d'adequació i museïtzació de l'espai seran presentades a les comissions tècniques del Consell, entitat competencial en matèries patrimonials, per poder-les dur a terme.

Senyalització del recorregut per a realitzar de forma autònoma.



Limitació de l'accés a zones inadequades per a la seva visita. Limitació a l'accés al Talaiot Quadrat B.



Instal·lació de tanques de seguretat, que faciliten la circulació dels visitants.



CAPOCORB VELL. UN REPTE DE FUTUR

Podem dir que aquestes primeres passes, fetes a finals de 2017, han de ser les necessàries perquè Capocorb Vell formi part de l'imaginari col·lectiu de Mallorca, situant-lo on es mereix, juntament amb els jaciments de referència de l'illa. Aquesta fase inicial de recuperació i adequació de les restes ha de conduir necessàriament a properes intervencions de restauració i consolidació d'estructures muràries i a la represa d'excavacions, que enriqueixin l'espai i a la vegada contribueixin al millor coneixement d'uns dels períodes més desconeguts, però alhora més singulars i significatius de la prehistòria de Mallorca, com és el període talaiòtic.



Excavació simulada per a nivells educatius d'infantil.



Visites guiades per a adults.

- 1 aldarq.com
- 2 ROSSELLÓ BORDOY, G. [1971]

BIBLIOGRAFIA

- ARAMBURU-ZABALA HIGUERA, J. i LÓPEZ QUESADA ALEMANY, M. [1996] *Los Talayots cuadrados de Mallorca*. Quaderns de Prehistòria i Arqueologia de Castelló 17 (1996), 183-196.
- COLOMINAS ROCA, J. [1920] «L'Edat del Bronze a Mallorca». *Anuari de l'Institut d'Estudis Locals* (1915-1920), 563-567.
- FONT OBRADOR, B. [1969] «Excavación de la habitación 1. Capocorb Vell». *xi Congreso Nacional de Arqueología*. Zaragoza (1970), 415-421.
- FONT OBRADOR, B. i ROSSELLÓ BORDOY, G. [1969] «El poblado prehistórico de Capocorb Vell (Llucmajor)». *Folleto del magnífico ayuntamiento de la ciudad de Llucmajor* (1969), 1-34.
- FONT OBRADOR, B. [1972] *Historia de Llucmajor. De la Prehistoria als siglo xiv*, vol. I. Mallorca (1974), 3-54.
- HERNÁNDEZ GASH, J. [2010]. «La punta de l'iceberg: reexcavant materials del fons Colominas (Museu d'Arqueologia de Catalunya). El poblat talaiòtic de Capocorb Vell (Llucmajor, Mallorca)» a CYPSELA, 18, < https://www.academia.edu/4980281/La_punta_de_liceberg_reexcavant_materials_del_fons_Colominas_Museu_dArqueologia_de_Catalunya._El_poblat_talai%C3%B2tic_de_Capocorb_Vell_Llucmajor_Mallorca_ >
- PONS, B. [1990] *Capocorb Vell. Guia de visita*. Edicions de l'Ajuntament de Llucmajor (1990).
- ROSSELLÓ BORDOY, G. [1971] «Observaciones sobre Capocorb Vell y su estratigrafía muraria». *Miscelania arqueológica vi-xxv, aniversario de los cursos de Ampurias*, (1947-1971), 307-320.

EL PROJECTE «SERVEI DE REVITALITZACIÓ DE L'ARXIU MUNICIPAL DE LLUCMAJOR»

ALBERT FREDERIC RUÍZ FUSTER
ELIONOR PÉREZ NOGUERA

INTRODUCCIÓ

El projecte «*Servei de Revitalització de l'Arxiu Municipal de Llucmajor*» que es proposa dur a terme des de l'Ajuntament té una sèrie d'objectius per part de l'equip de treball.

El primer que es proposa és el trasllat de la documentació a la nova ubicació, el Claustre de Sant Bonaventura, fet que implica la inspecció del nou espai per verificar si té les condicions adequades per rebre la documentació de l'arxiu. Si l'informe d'anàlisi és desfavorable, pot canviar l'estratègia de treball. En segon lloc es realitzarà un diagnòstic de la documentació pel que fa a la conservació i es decidirà quines pautes es duran a terme. I en tercer lloc, es farà la classificació i l'ordenació de la documentació en qüestió i es crearà una base de dades provisional.

Les fases proposades inicialment són les enumerades a continuació:

1. Trasllet
2. Conservació preventiva i restauració
3. Classificació i ordenació. Inventariat.

La primera problemàtica que afronta el projecte són les anomalies que es troben a l'espai reservat per a l'arxiu nou (quant a il·luminació i sistemes de restauració de les instal·lacions). Una altra causa del retard del trasllat en primera instància foren les condicions meteorològiques adverses que es varen patir els primers mesos; per tant, com a equip decidírem organitzar l'anàlisi i les etapes posteriors en primer lloc i interrelacionar-les.



Sala del rellotge de l'Ajuntament de Lluçmajor.

Davant l'estat en què es trobava la sala reservada per a la documentació de l'arxiu, es va decidir seguir una metodologia de treball consensuada amb l'equip. La idea era crear un sistema de treball i posar les bases davant el volum d'informació descontextualitzada, inconnexa i en un estat de conservació precari per diverses causes que explicarem a continuació.

La metodologia de treball ha estat la següent:

1. Anàlisi de la documentació
2. Classificació de la documentació (base de dades provisional)
3. Conservació preventiva
4. Restauració i reintegració de documents
5. Trasl·lat. Ordenació i instal·lació de documents.

Una vegada establertes les bases del treball, la primera és l'anàlisi de la documentació a treballar. El catàleg realitzat anteriorment per Jaume Lladó i Ferragut¹ ens dona la documentació que es pot extreure. En el llibre hi trobam un esquema dels fons de la secció històrica de l'Arxiu Municipal, separat per divisions temàtiques.

El protocol seran les subdivisions a escala temàtica per dur a terme una primera classificació física dels documents. Es farà la divisió amb les grans seccions, que podem designar amb l'anàlisi del catàleg de Lladó i el llibre realitzat per un grup d'arxivers de Mallorca.

Les pautes foren les següents i estaven interrelacionades:

1. Anàlisi detallat del document
2. Neteja i conservació preventiva
3. Descripció del document, seguint la normativa ISAD (G)³
4. Ordenació.

Dins el marc de la normativa ISAD (G), ens trobam amb 26 elements dividits en 7 àrees diferents, encara que sols és indispensable omplir de contingut uns camps amb la informació pertinent per a la descripció del document.

Es tracta de la fase de tractament arxivístic destinada a l'elaboració dels instruments de consulta per facilitar el coneixement i la consulta dels fons documentals i col·leccions dels arxius⁴.

Parlam del conjunt de les tasques arxivístiques que se centren en la manifestació i la recuperació de la informació, tenint en compte cada etapa del cicle vital de documents, que marcaran un procés o profunditat descriptiva diferent. Una de les peculiaritats de la descripció arxivística es la descripció MULTINIVELL, tant dels nivells intel·lectuals com dels físics, de general a específic, seguint les directrius de la ISAD (G).

L'objectiu principal és proporcionar accés a tots els fons, independentment de la profunditat, exhaustivitat de la descripció, per mitjà d'instruments adequats que mostrin el contingut i el caràcter dels documents, punts de localització eficaç, etc., per respondre les demandes dels usuaris.

CLASSIFICACIÓ

Les dades utilitzades per a la descripció a la base de dades, seguint la ISAD (G), de l'àrea d'identificació contenen informació essencial per identificar la unitat de descripció,

Els elements que descriurem per a cada document són: el codi de referència, el títol, les dates, el nivell de descripció, el volum i el suport de la unitat de descripció. A aquest efecte, és important l'anàlisi interna i externa del document. De l'àrea de context, on es parla de l'origen i la custòdia de la unitat de descripció, l'element que es té en compte és l'origen dels productors. A l'àrea de contingut i estructura, se'ns informa del tema principal dels documents i l'organització de la unitat de descripció, on s'utilitza bàsicament el camp de contingut.

Les explicades en el paràgraf anterior són les utilitzades per a la base de dades del fons arxivat.

TIPUS DE DOCUMENTACIÓ

La documentació analitzada pertany a diferents seccions i és una part important de l'Arxiu Històric de Lluçmajor.

Dins el nivell documental d'Acció i Òrgans de Govern, ens trobam amb documents relacionats de la Universitat, com els llibres de Consells i Determinacions dins el període del segle XVI a XVIII, i també els llibres d'actes de sessions de l'Ajuntament.

Per altra banda, trobarem una gran quantitat de lligalls amb informació relativa a ordres rebudes: bans, reials cèdules, pragmàtiques, etc.

La secció més abundant en l'àmbit documental és la de la Cúria Reial o l'anomenada *Cort del Balle*: llibres i lligalls referents a les qüestions i els plets que hi havia entre els habitants de la vila. Fins a finals del segle XVII s'escriuen totes les diligències curials en llibres, i els escrits es feien en papers solts que posteriorment s'enquadernaven. L'alcalde feia de jutge fins a mitjan segle XIX.

La secció d'administració econòmica conté informació dels llibres de clavaria. Eren albarans d'un funcionari del municipi encarregat de les finances. En aquests llibres constaven les entrades i sortides del Consell Municipal dels segles XIV a XVIII. Els llibres de comptes i censals són dels segles XVI a XIX.

Dins el sistema fiscal, la talla general s'emetia per motius d'indole comuna i afectava la totalitat de l'illa. D'aquí que el seu pagament fos, com indica el mot *general*, vinculat a tots els seus habitants, tot i que eren nombroses les exempcions, com és ara la dels eclesiàstics, tant els seculars com els regulars. En trobam informació des de finals del segle XVI.

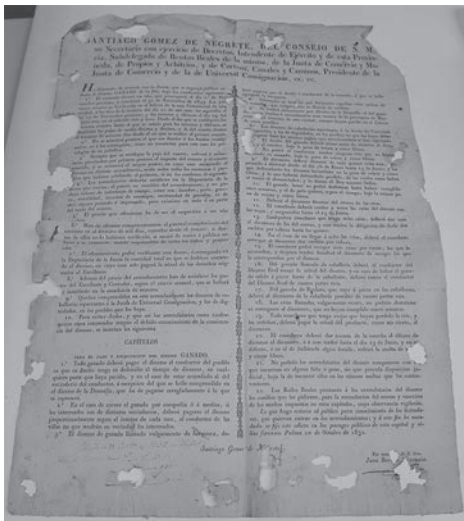

Imatge d'una reial cèdula de l'Arxiu de Lluçmajor.

La talla ordinària, que també rep el nom de *comuna* i *vecinal*, era recaptada per cada ajuntament per tal de cobrir les seves necessitats ordinàries. La talla extraordinària es feia per a les necessitats que s'havien de resoldre de manera imperiosa, per exemple, per motius de manca de blat: «Talla de Guardas marítimes» i «Talla de Guardas secretas del mar». Aquesta contribució l'havien de pagar els veïns dels 16 als 60 anys d'edat. L'estructura d'aquests llibres és com la dels llibres de la «Talla Ordinària», o sia, que tan sols hi consten els noms dels contribuents i el que havien de satisfer. La talla de «Utensilio» era un impost que es cobrava mitjançant un repartiment anual i d'aquí que els mallorquins de l'època el relacionassin amb el sistema impositiu de la talla, ja que també s'hi establia el sistema del repartiment i per tal motiu trobam molts casos en els quals l'utensili és denominat «Talla de Utensilio». Per això l'inclouen en aquest conjunt documental.⁵

Dins la secció de població, ens trobam amb llibres de cadastre dels segles XVI a XIX i llibres de censos d'habitants del segle XIX. Hi trobam informació sobre defensa i previsió.

Imatge d'una talla general de l'Arxiu de Lluçmajor.

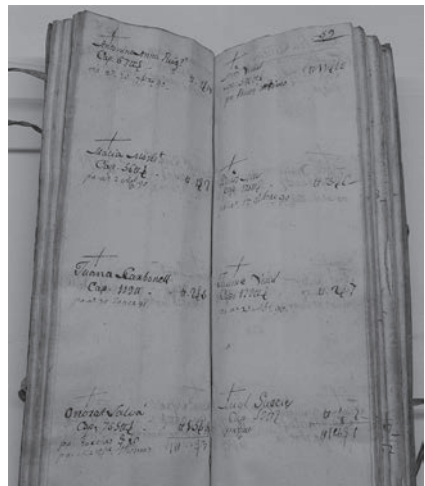

En un article es va explicar que el conjunt de 152 pergamins catalogats per Lladó Ferragut en el seu llibre, juntament amb altres documents, havia desaparegut de les dependències de l'arxiu. Durant la classificació primària, però, ens trobàrem amb una carpeta molt important amb quasi la totalitat dels pergamins catalogats, i hi afegírem cobertes de llibres manuscrites i deslligades.⁶

El tractament realitzat en els pergamins fou diferenciat. Ens dedicàrem a fer una neteja inicial, descriure el contingut del regest del pergami i comprovar-ho amb el catàleg de Lladó Ferragut. El següent pas era la classificació i la descripció dels pergamins.

Quasi la seva totalitat són protocols notariaus, testaments i, el més important, un manuscrit emès per Carles V a la Vila de Lluçmajor en què li atorga l'honor de

realitzar la fira. La documentació tractada té com a data d'inici un protocol notarial de finals del segle XIII, encara que la gran majoria dels manuscrits són del segle XIV al segle XVII.

Una vegada classificat el document l'ordenarem provisionalment en caps de mides especials i camises de paper lliure d'àcid realitzades a mida. Posteriorment es feia una valoració més minuciosa per part del restaurador.

La fase d'ordenació és la part final de la reorganització de la seu de l'arxiu municipal. Una vegada realitzada la classificació, la documentació és arxivada en caps amb material especial de conservació, on es marca el número de signatura que correspon a la ubicació topogràfica que tindrà el document dins l'arxiu. Cada un dels documents arxivats està protegit amb una camisa de paper lliure d'àcid.

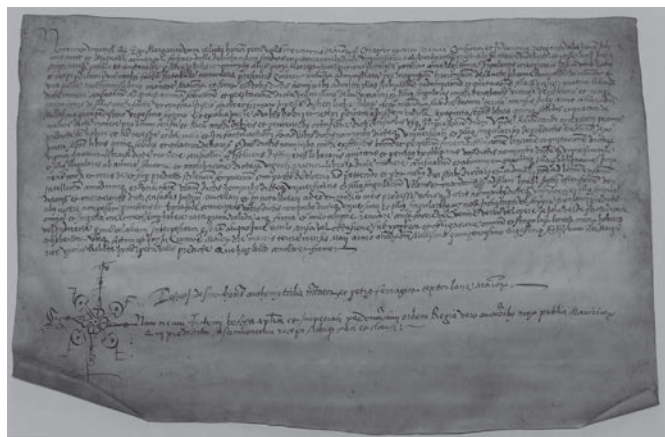

Es va duu a terme en diverses fases, amb l'ajuda dels mitjans de l'Ajuntament a les prestatgeries preparades al nou dipòsit, i es va realitzar en diverses vegades perquè s'implementava amb el procés de quarantena i les restauracions pertinents.

RESTAURACIÓ

L'objectiu del projecte *Servei de Revitalització de l'ahl* en matèria de conservació del patrimoni documental ha estat minimitzar els factors de degradació patents en els dipòsits, i alhora afavorir les condicions i els paràmetres de conservació adequats per a la seva preservació a la nova sala de l'arxiu. La intervenció en matèria de conservació, urgent a causa de l'elevat nivell de degradació i el deficient estat de conservació de gran part dels fons, resultava imprescindible i un primer pas ineludible a l'hora de garantir la seva preservació i recuperar la funcionalitat pròpia d'un arxiu històric de la significació i la rellevància de l'Arxiu Històric de Lluçmajor.

Malauradament, l'estat de conservació de gran part d'aquest conjunt documental presentava greus deficiències, i en determinats casos, un estat de conservació ruïnós, quasi catastròfic. Tot sembla indicar que l'origen d'aquest greu estat de conservació fou una inundació de la sala de dipòsit, agreujada per la negligència i la deixadesa humanes a l'hora d'intervenir i reorganitzar l'arxiu. En aquestes circumstàncies ambientals adverses es va activar i accelerar la degradació d'una bona part dels conjunts documentals, especialment en alguns fons, com és el cas del fons de la Cúria Reial.

En relació amb això, no només cal reflexionar i trobar una explicació al fet que un llegat documental de la significació i la transcendència dels fons de l'AHLL hagi sofert aquest tràgic deteriorament en ple segle XX, sinó que a més cal actuar i dotar l'AHLL de les infraestructures i els mitjans econòmics, tècnics i personals perquè aquesta situació de degradació del patrimoni col·lectiu no es torni a produir.

ESTAT DE CONSERVACIÓ I PRINCIPALS FACTORS DE DEGRADACIÓ

Des del punt de vista de la preservació dels fons que conformen l'Arxiu Històric de Lluçmajor, el principal problema de conservació que ha afectat els seus conjunts documentals és fruit de la combinació de factors climàtics i biològics, els quals han produït un estat ruïnós de part del conjunt documental històric, en determinats casos amb una pèrdua irreversible de més del 70 % del suport.

Tot i que els materials constituents dels suports documentals que conformen l'AHLL són de gran qualitat des del punt de vista de la seva naturalesa matèrica (factors intrínsecs), com ho són la consistència i l'estabilitat fisicoquímica, podem afirmar que altres factors extrínsecs, fonamentalment la combinació de factors climàtics i biològics, juntament amb la negligència humana, són els causants de les alteracions produïdes tant als suports de paper com als de pergamí.

EXAMEN ORGANOLÈPTIC I PROVES FISICOQUÍMIQUES

Anàlisi de pH

Aquesta sèrie de proves es realitza amb la finalitat de determinar el nivell d'acidesa present en determinats suports i valorar amb exactitud els seus nivells de degradació química. Les anàlisis de pH ens ha confirmat la presència d'uns nivells d'acidesa extrems, de fins i tot 3,5-4 en la documentació on les tintes ferrogàliques i

la humitat hi són més presents. D'altra banda, altres anàlisis de pH sobre documents en bon estat de conservació o simplement no afectats per la humitat ni l'acidesa de tintes ferrogàliques presenten uns nivells de basicitat de 7,5-8, els quals són recomanables per a la seva preservació. Com ja vàrem considerar a l'examen organolèptic, l'olfacte és un bon sensor organolèptic per a l'acidesa, però també l'ull. En gran quantitat de suports és visible la fracció soluble d'aquests nivells d'acidesa, la qual arrossega una tonalitat i una aurèola marronosa. D'altra banda, l'olfacte a llibre àcid del segle XX també ens corrobora aquesta tesi. Per tant, hem comprovat que els problemes més greus de deteriorament químic es localitzen en els fons que combinen l'exposició a un ambient d'humitat extrema juntament l'ús de tintes ferrogàliques amb una important càrrega de sulfat ferrós i àcid galotànic.

Cultiu de microorganismes

L'objectiu del cultiu de microorganismes en plaques PDA s'ha realitzat amb l'objectiu de valorar la presència i la diversitat de microorganismes presents en els suports documentals, i així valorar el seu temps de desenvolupament en determinats mitjans i condicions. Seria molt interessant i necessari realitzar una anàlisi més exhaustiva a l'hora d'identificar i quantificar les espècies i la seva toxicitat, anàlisi que hauria d'ésser a càrrec d'un especialista en microbiologia. Per tant, els resultats del cultiu han de tenir només un valor orientatiu sobre la diversa contaminació microbiològica.

La presa de mostra s'ha obtingut a diverses localitzacions superficials dels documents afectats i no afectats per biodeteriorament. També s'ha pres una mostra de contaminació aèria de la sala. L'instrumental amb el qual s'ha realitzat la presa de mostra ha estat prèviament esterilitzat. Finalment la mostra s'ha dipositat sobre el medi de cultiu PDA *Potato Dextrose Agar*. També s'hi ha afegit en dues plaques de PDA 2 ML de sèrum fisiològic amb la finalitat de valorar el creixement en condicions d'humitat màxima i inundació.

Medi de cultiu. Seguiment i resultats

Els resultats dels cultius desenvolupats a les plaques PDA en un medi al voltant de 30° i sense contaminació lumínica ens ha demostrat el ràpid creixement i desenvolupament de colònies fúngiques i bacteris. Mitjançant l'observació de les seves característiques microscòpiques i fisiològiques podem constatar l'alt grau de contaminació microbiològica en gairebé la totalitat dels fons documental de l'AHLL.

L'examen organolèptic indica que gairebé un 90 % de la documentació es troba constituïda per paper de fabricació artesanal de qualitat, de mides homogènies en els

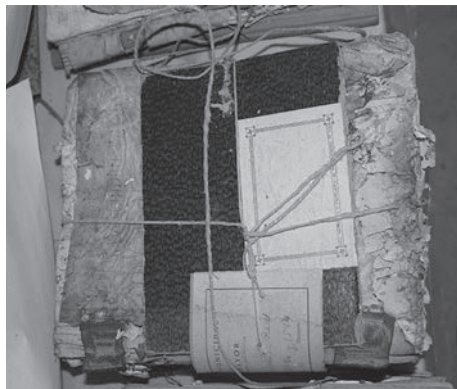

seus principals formats i d'un gruix variable. L'estat de conservació d'aquests suports és tan sorprenentment bo en les àrees no afectades per aquests factors extrínsecs com malauradament catastròfic en àrees més exposades als factors de degradació.

Un inadequat sistema de dipòsit i emmagatzematge posterior a la inundació (el qual no va permetre l'assecatge controlat de la documentació greument afectada per humitat) hauria afavorit l'activació de diferents tipus d'alteracions, les quals passam a analitzar amb més detall a continuació.

Si atenem l'estat de conservació del que sembla un document de Cúria Reial del segle xv, resulta evident que la degradació del suport i els elements sustentats (pèrdua de suport i solubilitat de les tintes i esvaïment) són a causa d'una inundació (aurèoles d'humitat) i la conseqüent plaga biològica. És visible i podem constatar per tant greus alteracions irreversibles, com són la pèrdua de suport i elements sustentats (tintes), esvaïment de tintes solubles, pèrdua de consistència i qualitats físicomecàniques, desintegració per hidròlisi química i enzimàtica, etc.

El factor biològic. El biodeteriorament

L'existència d'un medi ideal format per matèria orgànica de diferent naturalesa juntament amb unes condicions òptimes de temperatura i humitat sens dubte han propiciat l'aparició i el desenvolupament de diferents agents biològics, fonamentalment microorganismes i insectes, però també rosegadors, que han degradat de manera irreversible i significativa el fons de la Cúria Reial de Lluçmajor.

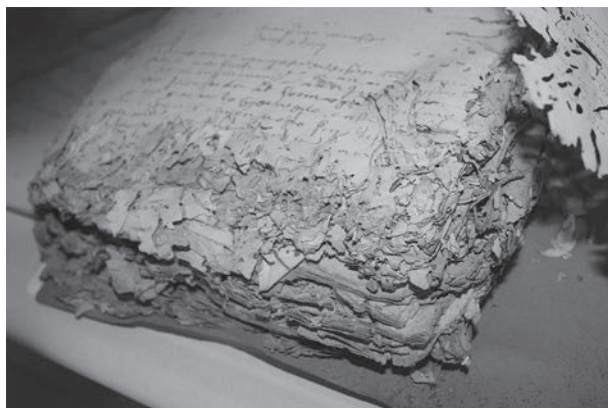

El factor climàtic. La hidròlisi

Aquesta greu alteració del suport, en determinats casos extrema i conseqüència de l'exposició perllongada a uns nivells d'humitats extrema, comporta el trencament a escala molecular dels ponts d'hidrogen que enllacen les fibres, amb la conseqüent oxidació i pèrdua de consistència i integritat del suport.

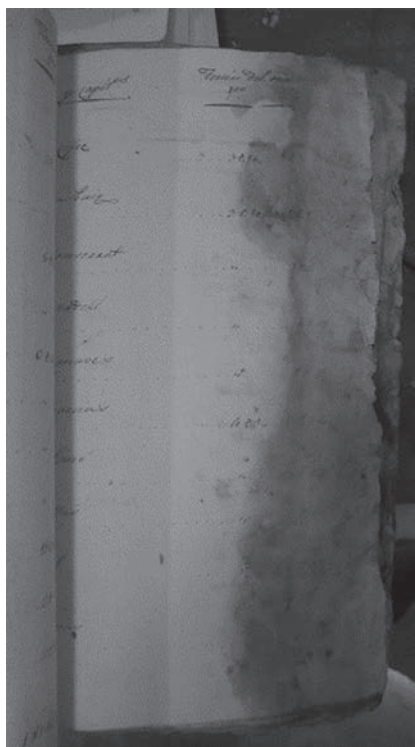

Acidificació i oxidació (tintes metaloàcides)

L'efecte d'aquesta greu alteració és conseqüència de l'elevat nivell d'acidesa, produït a causa de la reacció fisicoquímica entre una fracció dels components de les tintes ferrogàliques (àcid galotànic i sulfat ferrós) i un excés d'humitat.

A conseqüència de la inundació sembla que aquesta reacció es va activar de manera molt sensible, fins i tot migrant i penetrant en altres fulls dels quaderns. Aquesta combinació patent en gran part dels dipòsits de la Cúria ha provocat l'increment de la oxidació i l'acidesa del paper, que arriba a uns límits de corrosió i acidesa (pH entorn a 3-4) que comporten un greu risc de fragmentació i pèrdua de bona part del fons de la Cúria Reial.

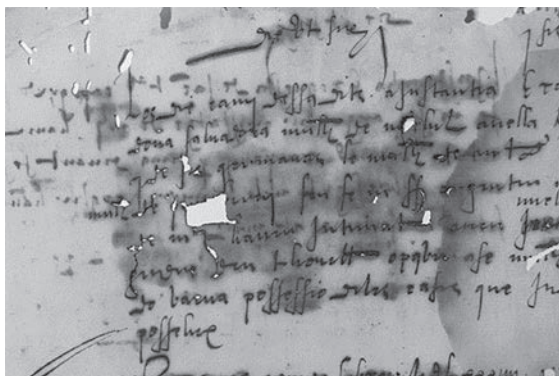

Intervenció en matèria de conservació preventiva

Una vegada identificats els principals factors de degradació, l'objectiu de la intervenció en matèria de conservació preventiva és reduir els agents causants de la degradació en els suports. Atenent aquesta realitat i tenint en compte fonamentalment circumstàncies com la presència de microorganismes i agents de degradació biològica, l'elevat contingut d'humitat de la documentació (amb tacte de paper banyat), la gran quantitat de brutícia i dipòsits superficials o la falta d'un espai amb ventilació i sistema de control climàtic, es va decidir iniciar les tasques de conservació des d'un primer moment in situ. En primer lloc, per tant, es va realitzar la neteja mecànica en sec juntament amb l'aspiració dels suports i quadernets, amb la finalitat d'afavorir l'assecatge i reduir els riscos de reactivació d'agents biològics per la presència d'espores.

Un altre factor clau a l'hora de decidir intervenir directament a la torre del rellotge va esser la identificació de conjunts documentals afectats greument per microorganismes, fonamentalment fongs i bacteris. En aquesta situació, els protocols d'intervenció sobre la documentació afectada són molt clars i marquen des d'un principi la necessitat d'aïllar i prioritzar la desinfecció dels suports.

Identificació, triatge i desinfecció de la documentació afectada per fongs i microorganismes

Durant les tasques de conservació preventiva de neteja i aspiració sobre la documentació ha estat possible aprofundir en els nivells d'afecció de la documentació i obtenir una visió de l'estat de conservació més exacte. Així doncs, al mateix temps que realitzàvem la neteja, hem seleccionat els documents afectats per fongs i microorganismes amb la finalitat de aïllar-los tant com ens ha estat possible fer-ho. Amb aquesta finalitat hem habilitat dues taules on disposar d'aquesta documentació.

Tot i que el projecte inicial disposava el trasllat directe en dipòsit permanent a l'estança del Claustre de Sant Bonaventura de la documentació, els greus nivells d'infecció revelats no permetien realitzar el trasllat de manera directa sense haver realitzat abans un tractament de desinfecció i neteja més exhaustiu. Arribat aquest punt, es va decidir conjuntament amb els responsables municipals i representants de Patrimoni centrar els esforços a realitzar una neteja i desinfecció més exhaustives, que permetés minimitzar riscos de deteriorament en el seu dipòsit permanent.

La decisió de duplicar els esforços en les desinfeccions d'aquest grup de documentació era necessari i imprescindible per a minimitzar els riscos de propagació i deteriorament a causa de fongs i microorganismes. Per tant, i atenent la continuïtat del projecte i la unificació dels fons documentals de l'AHLL, es va prendre la decisió conjunta que es tractàs de realitzar el procés sobre la major quantitat de documentació infectada i amb la major eficiència possible. L'objectiu d'aquest procés és neutralitzar el desenvolupament dels agents biològics que promouen la degradació dels suports documentals, fonamentalment insectes bibliòfags i microorganismes. Amb aquesta finalitat establim un protocol d'actuació davant la documentació infectada i un tractament de desinfecció preventiva que permeti minimitzar les possibilitats de propagació.

Tal com podem analitzar a través de la imatge superior, els nivells d'afecció per fongs i microorganismes afecten indistintament tant els suports de paper com els de pergami. De fet, en els casos més greus on és més profunda aquesta degradació sembla que les primeres colònies es desenvolupen a sobre el pergami per posteriorment calar en el paper amb més o menys profunditat.

Així doncs, podem afirmar que els dos problemes més greus de conservació que afecten els suports documentals, i contra els quals hem centrat els esforços en matèria de conservació preventiva són d'una banda la presència d'alts nivells d'acidesa, a causa de l'ús de tintes ferrogàliques, les quals han estès per solubilitat uns nivells d'acidesa que provoquen la corrosió del suport, impossibiliten la manipulació en alguns casos, i arriben a produir la fragmentació. Per fer front i tractar de reduir la incidència dels nivells de corrosió en el suport, hem afavorit l'assecatge per oreig d'aquesta documentació i disposat de làmines de paper barrera amb reserva alcalina interfoliat en els documents més greument afectats per tractar d'evitar migracions

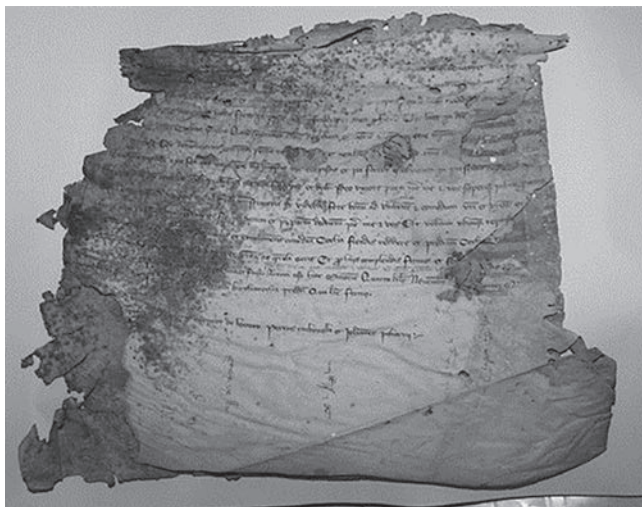

i afavorir un entorn amb pH equilibrat. D'altra banda, la presència de fongs i microorganismes tant en suports de paper com en pergamí ha estat una de les prioritats prèvies al trasllat i dipòsit permanent, a causa dels risc d'activació i deteriorament que comporten. Seguint la metodologia del protocol establert amb anterioritat, es va decidir realitzar un tractament previ de neteja, aspiració i desinfecció més exhaustiu, profund i íntegre.

Un cop realitzades les tasques de neteja, aspiració i desinfecció dels suports, i amb una reducció molt considerable dels nivells d'humitat presents en la documentació, la darrera fase d'intervenció ha tingut per objectiu la realització d'uns sistemes de protecció i emmagatzematge que millorin les condicions de conservació, manipulació i funcionalitat dels dipòsits. Amb aquest objectiu s'ha disposat de capses de conservació de dues mides estàndard, juntament amb la realització de carpetes i camises de paper barrera i permanent per a les unitats i subunitats documentals.

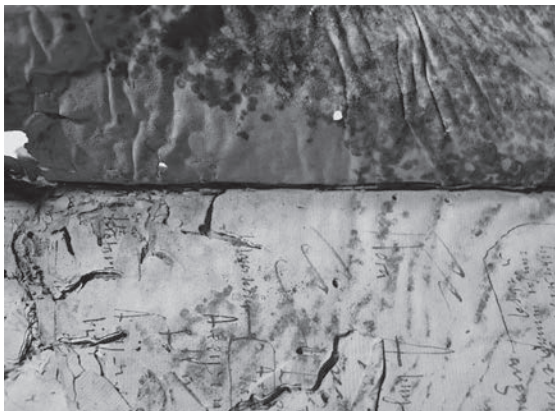

CONCLUSIÓ

El projecte *Servei de revitalització de l'ahll* en matèria de conservació ha permès intervenir de manera efectiva en la millora de l'estat de conservació dels dipòsits que formen els seus fons. La nova situació de l'Arxiu Històric al Claustre de Sant Bonaventura, en unes millors condicions de preservació, ha possibilitat saldar un deute pendent amb el treball i l'esforç de tants llucmajorers a registrar la seva pròpia memòria. Els treballs en conservació preventiva, tot i que necessiten de continuïtat, són una passa més en la direcció necessària per transmetre en millors condicions aquest llegat únic i insubstituïble per a les futures generacions.

NOTES

- 1 LLADÓ FERRAGUT, J. *Catálogo de la sección histórica del Archivo Municipal de la ciudad de Lluchmayor (Baleares). Documentos y noticias*. És fonamental, ens servirà com a guia durant tot el procés de classificació i ordenació.
- 2 ISAD(G): Norma Internacional general de descripció arxivística. Segona edició. Suècia, 2001.
- 3 *Diccionari de terminologia arxivística*.
- 4 RIERA VAYREDA, F. *Les Talles: aportació a l'estudi de la fiscalitat a Mallorca*. BSAL 41 (1985), 241-250.
- 5 LLADÓ FERRAGUT, J. *En el catàleg hi ha un inventari de pergamins dels segles XIV a XVII, una part dels quals es troben a l'arxiu*.

BIBLIOGRAFIA

- AA.VV. *La problemàtica dels fongs en el patrimoni documental*. Barcelona, Generalitat de Catalunya, 2006.
- BAKER, J.P. i SOROKA, M.C. *Library conservation. Preservation in perspective*. Stroudsburg, Dowden, Hutchinson& Ross, 1978.
- CRESPO, C. i VIÑAS, V. *La preservación y restauración de documentos y libros en papel*. París, UNESCO, 1984.
- CRUZ MUNDET, J.R. *Archivística: Gestión de documentos y administración de archivos*. Alianza Ed. Madrid, 2012.
- FEDERICI, C. i ROSSI, L. *Manuale di conservazione e restauro del libro*. Roma, Carocci, 1983.
- GRUP D'ARXIVERS MUNICIPALS DE MALLORCA. *Proposta de quadre de classificació per a la documentació municipal*. Col·lecció Rúbrica núm. 14. Palma, 2004.
- LIENDARY, A. i VAN DAMME, P. *Inter Folia, Manuel de conservation et de restauration de papier*. Brussel·les, Institute Royal du Patrimoine Artistique, 1989.
- LLADÓ FERRAGUT, J. *Catálogo de la sección histórica del Archivo Municipal de la ciudad de Lluchmayor (Baleares). Documentos y noticias*. Imp. S.S. Corazones, Palma de Mallorca, 1955.
- SÁNCHEZ HERNAMPÉREZ, A. *Prácticas de conservación en bibliotecas*, Madrid, Arco Libros, 1999.
- SCHWEIDLER, M. *The restoration of Engravings, Drawings, Books, and Other Works on Paper*. Los Angeles, The Getty Conservation Institute, 2006.
- VERGARA PERIS, J. V. *Conservación restauración de material cultural con soporte papel*. Valencia, Generalitat Valenciana, 1994.
- RIERA VAYREDA, F. *Les Talles: aportació a l'estudi de la fiscalitat a Mallorca*. BSAL 41 (1985), 241-250.

Normativa

ISAD (G) Norma Internacional General de Descripción Archivística, 2.^a ed., 2000.

Diccionari

AA.VV. *Diccionario de terminología archivística*. Ministerio de Cultura. Calpe, 1996, Barcelona.

LA SÍQUIA DE N'ALEIX I L'AVENC DE SON MULETÓ

JOAN CLAR MONSERRAT
CELSO CALVIÑO ANDREU

INTRODUCCIÓ

En les nostres tasques d'investigació i catalogació dels béns patrimonials, llegats pels nostres avantpassats, que es troben en el terme municipal de Lluçmajor, centrats primerament en el tema i la coneixença de les construccions de pedra en sec, arribarem de rebot a aprofundir en altres temes relacionats amb aquestes, com la recollida dels topònims i les construccions dels sistemes de replegament i emmagatzemament de l'aigua. En aquest darrer capítol, i donada la gran superfície del nostre terme municipal, vàrem descobrir un munt de béns hidràulics desconeguts per molta part de la gent, localitzats, com tots sabem, en una zona, com és el cas de Lluçmajor, coneguda des de sempre per un clima caracteritzat per la poca pluviositat, que influeix en l'aridesa del terreny. Ens referim a cocons i basses naturals i artificials, tapades i destapades, aljubs, cisternes, pous, avencs, síquies, sínies, safarejos, torrents, canalitzacions, molins d'aigua, etc. Esperam un dia fer un tractat de caràcter general de tot això, per donar-hi un caire al més científic possible, amb l'aportació de moltes dades.

Aleshores posàrem fil a l'agulla, i tot això va donar fruit en el Pregó de Fires 2008, titulat *El bé de l'aigua*,¹ on vàrem exposar els nostres primers avenços en el tema hidràulic. Indubtablement el pregó, per tenir un caire popular, havia de ser amè i per això fugírem d'exposar-hi dades matemàtiques.

Una de les zones del terme que més ens va engrescar, per la gran quantitat de béns patrimonials trobats, va ser la part de s'Aresta, Son Grau, Son Ponç, Binificat, sa Maimona i es Pèlec. El producte de la investigació va ser l'estudi dels pous, els safarejos, les síquies, les sínies, els torrents, etc. que hi ha dins aquesta zona. Va ser molt interessant la trobada dins l'àmbit de sa Maimona i Binificat de 22 pous d'origen àrab, paredats de pedra en sec i de diferents seccions i fondàries. Però el que més ens va cridar l'atenció va ser la síquia de n'Aleix.

LA SÍQUIA DE N'ALEIX

Fa anys que vàrem recórrer tot el traçat de les torrenteres provinents de Son Guerau i de sa Maimona i Binificat fins a l'entroncament d'aquests dos ramals a la part des Pèlec –segons el doctor Bartomeu Font l'any 1360 hi havia dos molins–², on neix la síquia pròpiament dita, i vàrem resseguir tot el seu interessant curs fins a l'avenc de Son Muletó, on té l'acabament.

És una obra d'enginyeria àrab que en el seu recorregut aproximat d'uns 4,5 km abastia almenys cinc molins hidràulics. Terrassa³ diu que hi havia tres molins que molien de les aigües des Pèlec.⁴ A part d'aquest indret tenim notícies d'altres molins hidràulics a Lluçmajor,⁵ com a la zona d'Alacantí i a Son Marió.⁶ La síquia per salvar l'orografia del terreny discorre per trams exteriors i altres d'interiors.⁷ En els exteriors és on es pot apreciar els elements de la seva construcció, que són bastant simples, amb paredats de pedra en sec, i en els trams que van per sota terra segueix el mateix sistema de paredat, tapat o sotilat amb peces de marès anomenat localment *de tapiot*.

No gaire lluny, al costat del naixement de la síquia, hi ha el curs del torrent des Amaradors, amb algun pou pròxim en aquest lloc. Cal distingir que són dos cursos d'aigua que discorren paral·lels i que concorren més avall, i el torrent desemboca dins la síquia.

El tram del punt on arrenca la síquia fins a ses Piquetes des Pèlec actualment ja abasteix tres molins d'aigua, i en el punt on travessa el camí de ses Piquetes hi havia les cases de la finca del molí d'en Ros, que varen desaparèixer en la torrentada del dia de Sant Miquel de l'any 1902.

Segons informacions de Montserrat Pons, ses Piquetes des Pèlec és una font que sorgeix des d'uns 2 m de profunditat,⁸ també anomenada *es Amaradors*, que antigament tenia dues piques, una utilitzada com a abeurador i l'altra com a lloc per remullar espart, que seguidament era tucat amb maces per fer vencills. També s'hi remullava càrritx amb la mateixa finalitat i joncs per fer matigueres. En èpoques posteriors hi rentaven llanes.

Segons ell, la síquia corre al costat de ses Piquetes des Pèlec, i continua el seu curs, interromput en diversos punts abans de travessar el camí de Porreres i passar pel costat de les cases de Son Llompard, on hi ha el molí de n'Aleix, de caiguda vertical, que feia moure la roda per impulsar l'aigua que seguia el seu curs avall. En aquest punt abastia d'aigua un hort al peu de la torre del molí, i en aquest hort convergia el torrent que corria paral·lel a la síquia des de ses Piquetes des Pèlec, que aportava finalment el seu cabal a la síquia.



Ses Piquetes des Pèlag abans de la reforma

Fot. Antoni Oliver i Mas

MOLINS D'AIGUA, SÍQUIES I POUS

El molí d'en Garí o d'en Ros

Sabem que l'any 1524, Rafel Garí era propietari d'un molí as Pèlec, ja que en aquest any sol·licitava al Consell que *li donasen licencia que pogues amara en la síquia del seu molí del Peleg*. La petició fou desestimada pel Consell *...que nos volien lexar la potestat que ya ha en dit loc del Peleg S'Amarador comu, lo cual es de dita vila per amara el qui volra*.

En el segle XVIII se citen en aquest indret dos molins d'aigua i un batan, és a dir un molí draper.⁹ Abans, el 1607, ja hi va haver controvèrsies amb l'aprofitament de l'aigua.¹⁰

El que sembla cert és que ja devia existir un molí, si no el que actualment coneixem, un altre de similar, que recollia l'aigua desviant temporalment el curs de la síquia principal per alimentar un molí de caiguda vertical que sostenia un cultiu d'hort amb un entramat de canalitzacions i safarejos. El recorregut d'aquest tram de síquia és d'uns 300 m aproximadament i corre paral·lel a la paret mitgera de la parcel·la veïnada, fins a l'embocadura del tram final.

Al final del seu recorregut, la síquia gira 90 graus per enfilear la definitiva conducció de l'aigua al molí, formant una mena d'embut cap una petita obertura o claveguera, que fa les vegades d'escumador per on passava l'aigua a la canalització del molí. L'acabament d'aquest ramal torna enllaçar amb la síquia principal, no gaire allunyada del molí.

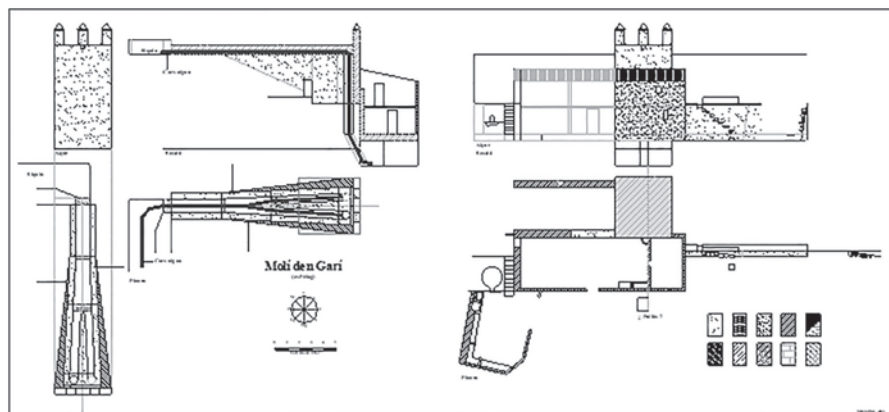

Actualment el molí que coneixem com *molí d'en Ros* és un molí de salt d'aigua, el qual està edificat en un pendent del terreny amb molt de rost, que assoleix al final del seu traçat una alçada d'uns 8,50 m. La façana que forma a l'extrem, a la part més alta, presenta un caràcter pseudodefensiu, amb tres merlets a la part superior, que només tenen una funció decorativa.

El molí es troba edificat en un coster del terreny, sobre una plataforma paredada de pedra en sec en filades horitzontals, i aconsegueix un alçària màxima d'uns 7,70 m. Sobre aquesta plataforma hi ha la canalització d'uns 16 m de llargària total, que va encaixonada dins dos paraments de peces de marès, fins a unes altres peces col·locades cap a la meitat de la dita canalització, en sentit perpendicular al curs de l'aigua. Aquestes peces tenen una claveguera en cada una d'elles, amb esplandit orientat al sentit de les aigües. Sobre les peces de marès hi ha practicades unes obertures llargueres (regates) que mitjançant una post, servien per desviar l'aigua cap a una canalització o l'altra. A partir d'aquí es forma un altre departament amb un parament entremig que bifurca les aigües amb dues canalitzacions, que aboquen l'aigua a dos cups. Dins aquest espai, també s'observen unes regates en les parets del parament del mig i els que tanquen la canalització, que també tendrien la funció de tallar el pas de l'aigua, mitjançant posts. Els cups revestits de pica-trespòl estan situats al final de les canalitzacions i són de traça circular, amb un diàmetre de 0,70 m. La fondària actual és de 6,50 m.

Al principi del tram de canalització encaixonada, es va col·locar amb posterioritat una peça de marès, que tenia la funció de tallar l'aigua per desviar-la fora de la síquia, a través d'una obertura circular en el parament.

Quant a la situació del carcabà on estaven les moles, no l'hem localitzat. Possiblement devia estar ubicat per baix de la posterior construcció d'un habitatge adossat



a la façana principal del molí. En una raconada interior de la construcció, adossada a la façana del molí, hi ha un cisternó que podria ocupar l'espai de part del carcabà.

Cap on anava l'aigua, després de passar pel carcabà? Una vegada estudiats els desnivells de la parcel·la 125 del polígon 17, on està ubicat el molí, molt possiblement era així: l'aigua procedent del desviament de la síquia principal, després d'haver passat pel carcabà i haver realitzat la seva funció, desembocava a l'exterior de la construcció adossada al molí, i a través d'una síquia que envoltava les parets de la zona cultivada, repercutia i es tornava a trobar amb les aigües que baixaven per la síquia principal.

La sínia d'en Ros

Anomenam aquesta sínia amb aquest nom per la seva situació antiga, al costat de les cases de la finca. En un lloc atapeït i cobert de vegetació hi ha les restes de la sínia. Està situada vora el lloc que ocupaven les cases d'Antoni Ros, que com hem esmentat anteriorment varen ser arrasades per la torrentada del dia de Sant Miquel de 1902. Després d'això, la família propietària va vendre la finca i el comprador va restaurar la sínia, però, al llarg del temps, va caure en l'oblit. Per aquest motiu es troba en l'estat actual. També està molt a prop de la font de ses Piquetes i de la síquia de n'Aleix.

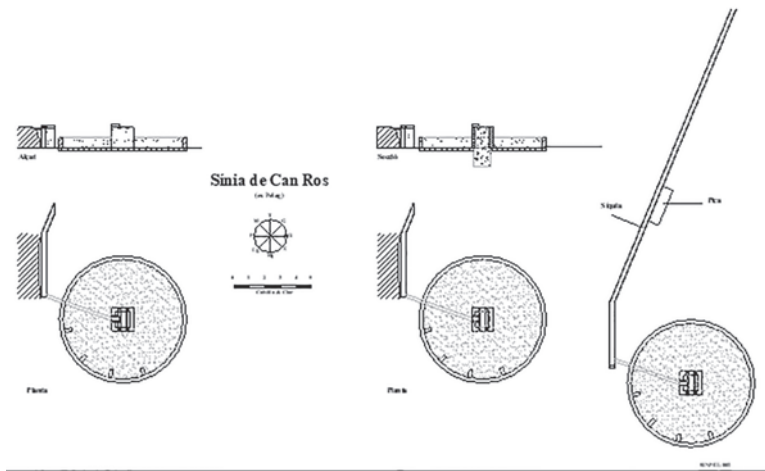

Es tracta d'una construcció més moderna, que ocupa el lloc d'una anterior, sobre una plataforma circular, lleugerament elevada sobre el nivell del terra, que forma un petit cintell, tancat amb peces de marès, amb un diàmetre exterior de 8,20 m. La construcció és de planta rectangular (1,42 x 1,52 m i 1,40 m d'alçària), edificada sobre un pou paredat de traça circular de 0,92 m de diàmetre i 7,10 m de fondària.

Conserva restes de la maquinària inservible, que descansa sobre dos llenyams encastats en la part superior de la construcció.

Rebia l'aigua a través d'un ramal procedent de la síquia, que aportava l'aigua des de la síquia principal al molí d'en Garí o d'en Ros, situat dins la mateixa propietat uns 350 m més avall.

Aquest ramal de prop de 25 m consisteix en una canalització que corre a nivell de sòl un bon tram, fins als últims 5 m, en què va elevada per sobre un mur de paret feta amb peces de marès i canal de teules, per salvar el desnivell del terreny. Al final, l'aigua baixava ran de terra i, a través d'una altra canalització soterrada, comunicava amb el pou.

Al costat de la síquia hi ha una pica, més moderna, feta amb peces de marès, que segurament devia servir per abeurar la bèstia.

El pou de la sínia d'en Garí

Es troba en una zona a mig camí entre la sínia d'en Ros i el molí d'en Garí. Es tracta d'un pou paredat de pedra en sec de traça circular de 0,60 m de diàmetre per una fondària de 10,50 m.

Conserva alguns elements que hem pogut localitzar després de la neteja del context. Encara que es troben en mal estat, es distingeixen una gran llosa rectangular,

seguida d'una síquia d'1,50 m de llargària per 0,40 m d'amplària, que desemboca per un portal adintellat al pou. Està envoltat d'un tancat de pedres baixes, que el delimiten.

Sembla que aprofita una capa freàtica, perquè conté aigua i no la pot aconseguir de cap altre lloc, com no sigui d'una vena d'aigua. Aquest pou alimentava una sínia que trobarem un poc més avall.

La sínia d'en Garí

A mitjan lloc entre la sínia d'en Ros i el molí d'en Garí hi ha un altre element hidràulic antic. Fa anys vàrem localitzar aquest element, que per les seves característiques podria ser l'antic molí draper desaparegut. Tot el conjunt estava cobert d'una espessa vegetació i, una vegada netejat, vàrem poder comprovar que hi havia un senial situat sobre una plataforma o cintell de traça circular amb part de paredat de pedra en sec, que estava alimentat a través d'un pou de vena que hi ha al seu costat per una canalització de marès. Des del senial per sobre el cintell hi ha una canalització de marès fins a una pica de distribució, que alimentava un safareig de forma rectangular irregular, situat al seu costat, i des d'aquest l'aigua continuava per una síquia fins al molí actual d'en Ros. Tot aquest entramat forma un conjunt hidràulic molt interessant que també vàrem estudiar.

El clot o senial on girava la roda està paredat de pedra en sec, bastant deteriorat, amb un portal d'accés a una mina per baix del cintell, i devia ser d'una estructura molt similar al dibuix següent.¹¹ Els suports on descansava l'eix de la roda coincidien. El dibuix correspon a una sínia de Sencelles amb la roda en sentit vertical. El molins drapers, en lloc de tenir cadufts enganxats, tenien unes pales de fusta per tugar la roba.

El senial és una obertura rectangular amb els angles arrodonits (3,50 x 0,96 m) i una fondària de 5,20 m, tot paredat de pedra i restes d'un encadenat de peces de marès, del qual en falten algunes. Aquesta forma és la que normalment s'empria per donar cabuda a la roda vertical, encara que sol ser ovalada. En un dels paraments curts interiors del senial hi ha un portal (1,85 x 0,65 m), amb un barrot encastat pels extrems en les seves branques, a uns 0,20 m del llindar del portal. Les branques són de peces de marès, que adopten, com el portal, una forma còncaua. En la part exterior del parament del cintell hi ha un altre portal obert que comunica amb l'anterior, mitjançant una mina o pas soterrat, el qual està paredat de pedra en sec i sotilat per 7 peces de marès de 1,00 x 0,50 x 0,30 m. En el parament de la dreia hi ha un enderrossall, que posa en perill el conjunt.

També conserva les dues peces anomenades *soquets* sobre les bandes del senial, on descansaven l'eix o trugeta i els balladors de la roda vertical. Igualment cal destacar el tipus de mina o pas soterrat de la sínia, del qual desconeixem la funció, com no fos la de neteja del fons del senial.

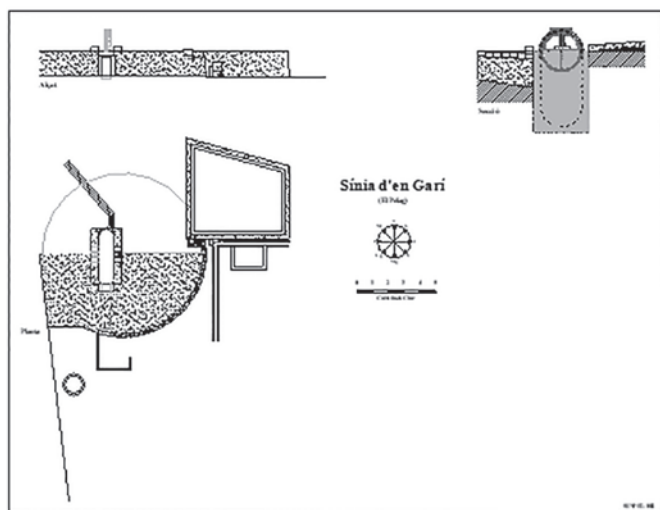

A la part de baix del cintell de la sínia hi ha una cisterna o pou de traça circular, amb un coll fet amb peces de marès d'1,00 x 0,40 x 0,12 m, col·locades de cantell i un diàmetre exterior d'1,40 m. Té 5,00 m de fondària des de dalt del coll. Aquest element és més modern que la sínia, així com una caseta que es va construir adossada al parament davant el portal que comunica amb el pou de la sínia. Aquesta caseta és de marès i de planta quadrangular i es va construir més modernament per resguardar un motor de treure aigua.

Si hagués estat una sínia com totes les altres, hi hauria hagut una bístia per accionar-la, però tenim dubtes amb el caminet que pogués fer una bístia, perquè la síquia que feia arribar aigua al senial li hauria impedit el pas.

Des del safareig, a través d'una boca de reg existent a l'exterior i actualment incomunicada amb l'interior, mitjançant un distribuïdor l'aigua podia passar, per vessament, a dues canaletes i a un petit safareig, adossat a una de les canalitzacions. Per una de les canaletes es conduïa l'aigua fins a les construccions situades al peu del molí del seu nom. Aquesta canaleta desemboca en un escumador poc abans d'arribar a les construccions, per continuar per un conducte circular soterrat fins a les cases. Sembla que aportava aigua a una pica per abeurar bestiar, situada a l'interior d'una de les dependències de les cases, actualment esbucades.

L'altra canaleta arrenca del distribuïdor de la boca de reg i està situada a la part inferior, al costat del parament del cintell, en direcció perpendicular a la síquia de n'Aleix. Aquesta canalització també podia rebre l'aigua des de la piqueta que alimentava el safareig, mitjançant una gàrgola. El recorregut d'aquesta segona canaleta va paral·lel a una paret de pedra en sec de separació de tanca, que voreja un roquissar i un tram d'una altra paret, per llavors desviar-se al final del seu trajecte, directament al camp de regadiu. Segurament enllaçava amb un cap reg obert sobre la terra.

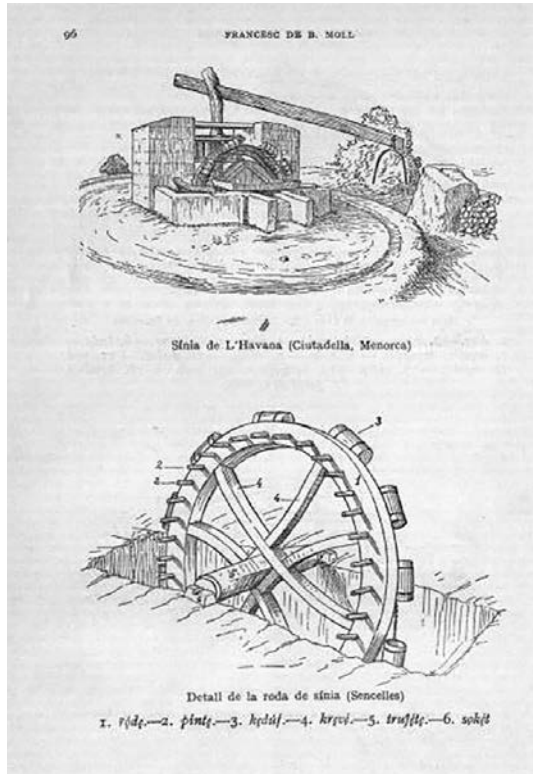

En el punt on convergeixen el tram de paret citat anteriorment amb una altra paret es forma una raconada. En aquesta raconada hi ha una pica amb una clau de reg, per on es recollia l'aigua procedent d'un dipòsit o safareig, situat a l'altra banda de la paret entre la síquia de n'Aleix i aquesta pica. Des d'aquesta arrenquen dues canalitzacions més, paral·leles a les parets, una en direcció a la canalització procedent de la sínia, a la qual s'uneix i l'altra en direcció sud, amb un ramal que alimenta un petit safareig, que limita per un costat amb la primera de les canalitzacions. Tot aquest conjunt està a una distància aproximada de 40 m del cintell i servia per mantenir un hort de regadiu.

El molí de n'Aleix

És un molí hidràulic de caiguda vertical de forma trapezoïdal amb torre de planta rectangular irregular (3,40 m a la base).

Està edificat en un dels marges d'un hortal sembrat de tarongers. La construcció és de morter de fang lligat amb calç i pedres i té una alçària aproximada de 6,60 m. A la part superior del marge, el molí està una mica deteriorat pel que fa als paraments de la seva façana principal i té unes mides de 2,65 x 2,10 m aproximadament.



La seva part interior o cup presenta una forma més o menys cilíndrica, amb les parets revestides de pica-trespol, amb un diàmetre que oscil·la entre 0,75 i 0,95 m i amb una fondària de 5,30 m des del nivell del sòl. Cap a la part esquerra de la base interior del cup, es pot veure l'obertura del pas de l'aigua o sagetia. A 1,20 m per davall del coll del molí, es pot observar la boca on desemboca el tram soterrat de la síquia de n'Aleix.

La sortida de l'aigua del molí comunica amb un departament, denominat *cacau* o *carcabà*, lloc on abans estaven situades les moles o rodes amb els àleps que impulsaven l'aigua fins a un parament, perpendicular al curs de l'aigua, que servia com a depurador. Aquest departament, quan s'omplia, vessava i comunicava per una regata o petit canaló obrat en la part alta del dit parament amb un altre departament que enfilava la continuació de la síquia principal soterrada tot el tram de l'hortal, fins al punt de trobada amb un ramal. En aquest punt conflüïa un tram de síquia procedent del final o acabament del torrent des Amaradors, amb el mateix sistema de parament de la síquia principal. El final del torrent ve propiciat, en arribar aquest en una depressió tancada per un marge col·locat perpendicularment al seu curs i haver de variar la seva direcció per anar a cercar la síquia principal. En el punt final del torrent, a la partió de l'hortal dels tarongers, tenim informació que hi havia un gran escumador, actualment desaparegut, abans de davallar un marge de separació de finques. A partir d'aquí un ramal comunicava la coa del torrent amb la síquia general.

Segons V.M. Rosselló, aquest molí era el principal de tots i va funcionar fins al 1897. També diu que els àleps eren de bronze i les moles tenien un diàmetre d'1,20 m.¹²

Des del punt d'unió del ramal amb la síquia general, aquesta continua soterrada un tram fins aproximadament a la meitat de la parcel·la veïnada, on hi ha un petit tram destapat, per tornar-se a soterrar fins al final de la parcel·la, on torna a aparèixer per continuar seguint destapada.

El molí de Can Company

A continuació venia aquest molí, que funcionava a partir d'un ramal o derivació de la síquia de n'Aleix.¹³

Tot i saber de la seva existència, no l'hem pogut localitzar.

El molí d'en Costelleta

En l'Amillament de 1862, Francesc Cardell *Costelleta* posseïa 2-3-31 quarterades en la secció 11 del referit cadastre, amb el nom de Molí d'en Costelleta. Resulta estrany que no cita cap tipus de regadiu, només cereals, figueres i vinya.

El trobam al final d'un tram destapat de la síquia de n'Aleix, concretament dins la parcel·la 208 del polígon cadastral 19.

Es tracta d'una construcció cilíndrica de morter de calç amb fang i pedres, i sembla que a la part superior formava una corona de peces de marès. Està situat dins la síquia principal, al final d'un tram destapat de la mateixa síquia. La boca de l'entrada d'aigua ocupa tota la fondària de la síquia. És un molí hidràulic de traça circular de 3,00 m de diàmetre exterior per 3,30 m d'alçària total, en mal estat de

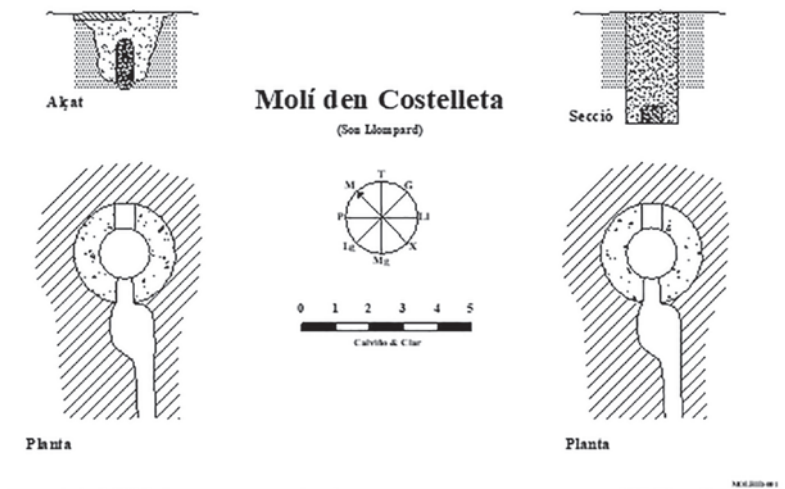

conservació, en el qual encara es pot veure el cup i la sagetia, orientada cap a la síquia principal. El cup revestit d'un morter de pica-trespol té 1,50 m de diàmetre i el desnivell de la boca fins al fons actualment té una fondària d'1,00 m aproximadament, a causa de la quantitat de fang i pedres i altres restes dipositades en el seu fons. La boca del molí està orientada cap a mestral.

No gaire lluny, seguint la cursa de la síquia, dins es Rafal Càrritx, hi havia dos molins més,¹⁵ un d'ells desaparegut per la construcció d'una cisterna en el seu lloc. De l'altre no en quedava constància.¹⁶

A partir d'aquests dos últims, no hi ha notícia d'un altre molí. La síquia segueix el seu curs a estones tapada i a estones descoberta, passa pròxima a les cases de Son Mulet de sa Casa Vella (actual Can Sifre) i continua cap al seu final a l'avenc de Son Muletó.

L'AVENC DE SON MULETÓ

Durant el nostre treball de camp per tot el terme municipal llucmajorer hem localitzat bastants d'avencs, però de tots ells, els que ens varen cridar més l'atenció varen ser el de la possessió de sa Torre,¹⁷ que està situat a dins l'establiment de sa Bugaderia, i el de Son Muletó,¹⁸ que és el final de tota aquesta xarxa hidrogràfica abans descrita.

Els avencs són molt importants perquè formen part del sistema hidràulic de la zona on estan localitzats per la seva funcionalitat de drenatge. En general són unes cavitats naturals més o menys verticals.

Dins un recinte irregular tancat per dos trams de paret seca, a mà esquerra del portell d'entrada a la possessió i a la vora de l'antiga carretera de Campos, hi trobam una cavitat vertical que fa de decantador de l'aigua que hi arriba, de traça rectangular amb forma de tremuja estreta amb paraments maresencs i de paret verda a la part superior. Té una fondària d'uns 7,50 m i a la part superior es pot veure una obertura que condueix a un altre avenc que està situat dins la tanca del costat. Per aquesta obertura, una vegada que el decantador no podia absorbir més aigua, aquesta passava a l'avenc, i encara més, quan el cabal era tan gran, l'aigua corria per la superfície dels camps on hi ha una sèrie de parats fins a arribar a l'aljub de Son Ramis, situat al límit de Son Muletó i Son Ramis.

Just abans, a l'entrada del recinte a mà dreta, hi ha una altra síquia que travessa el camí d'accés a les cases de la possessió i per la dreta va envoltant el camí que condueix a les cases, formant diversos sistemes hidràulics per abastir dos aljubs, el de les cases i el de l'hort.

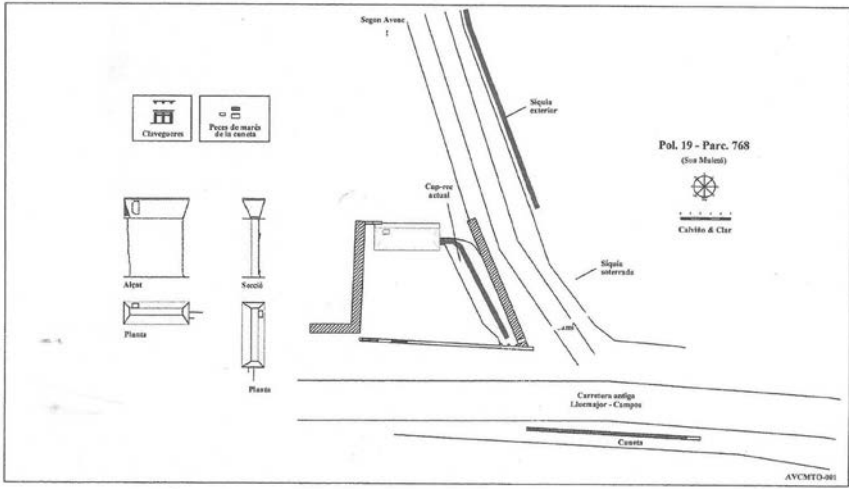

NOTES HISTÒRIQUES

Als documents i cadastres hi trobam moltes referències històriques sobre aquestes construccions hidràuliques. Entre altres hi ha les que a continuació exposam.

En el de 1666, Joan Garí posseïa cinc quarçons (1-1-00) de terra as Pèlec, valorats en 50 lliures, i feia cens de la terra al Sr. Bisbe i Capítol de tres sous. També en el mateix cadastre Benet Llompard i sa muller *stimaren la Poss^o. dita Son Llompard sinchsentas sinquanta lliuras* i feia de cens *vint y set lliuras catorsa sous*. (f. 338v.-339 – *Alcharians*).

En el cadastre de 1702 (f. 552v.) hi ha un tal Miquel Garí, sabater, que tenia dues quarterades de camp i vinya a *Spelech*. I Pere Company, fuster, resident a la Illeta 19, que portava el seu nom, tenia *vuyt qdes. de terra, Cases y muli de Aygua mil quatre sentes lliures*. Però no diu on les tenia. (f. 256v.). Matheu Thomàs tenia tres quarterades de terra *juntament ab una caseta y sínia a Spelech* per valor de 450 lls. (fól. 230 v.). Feia cens *de 16 lls. al for de 8 per cent a la Senyora Juane Puigdorfila de la Ciutat. Consta ab acte continuat en la Sbia. de Cartes Rls. Als 16 Agost 1694*.

També en el mateix cadastre, hi trobam Mateva Salvà, que tenia quatre quarterades de terra *ab un muli de Aygua y casses vuyt Sentes lliures ...* (f. 554v.).

El cadastre de 1837 cita Miquel Ros *del Moli de la Aygua*, suposadament el pare d'Antoni Ros Salvà.

Antoni Ros Salvà el 1862 posseïa as Pèlec 7-3-22 quarterades en dues parcel·les de la secció 13, la parcel·la 89 de 2-0-56 quarterades i la 93 de 5-2-66 quarterades. Tenia 0-1-00 quarterades de fruiters i 0-1-00 quarterades de regadiu de sínia, en la segona parcel·la.

Bernat Company Llompard *de s'Hort* tenia el 1862 en la secció 13 del cadastre una extensió de 2-1-21 quarterades, de les quals 0-2-00 quarterades estaven destinades a regadiu de sínia. Encara que sembli que aquest podria ser el propietari de Son Llompard o Can Company, la seva finca es trobava as Pèlec.

L'Amillament de 1862 cita també una finca anomenada *es Moli d'Aigo*, enclavada en les seccions 11 i 12. Coincidència o no, és un establiment amb aquest topònim, en la secció 12, el propietari del qual era Joan Puig Contestí *Baraieta*.

Per acabar, voldríem fer una sèrie de comentaris que són resultat de les observacions del nostre treball de camp. En primer lloc voldríem assenyalar el mal estat de conservació en què es troben totes aquestes construccions hidràuliques que hem detallat. És veritat que avui dia no tenen la funció tan important que antigament tenien. Hem de pensar que aquesta zona, juntament amb la de Pérola, abastia en part el mercat de verdures de la població de Lluçmajor. Ara bé, és molt penós veure el seu estat de deteriorament. En segon lloc cal observar com a moltes parcel·les, que estan molt apropades al torrent, s'han construït habitatges, fet que l'ha convertit una zona perillosa. Basta recordar, ho hem esmentat anteriorment, el mal que va fer la coneguda popularment com la Sant Miquelada de l'any 1902. I la tercera puntualització és com poden afectar l'avenc de Son Muletó les futures obres de la carretera MA-19 de Lluçmajor a Campos.

AGRAÏMENTS

No volem acabar sense donar les gràcies a les persones que ens han deixat entrar a les seves finques per dur a terme aquest estudi, com són: Andreu Company Trobat, Felip Brasil Veny, Llúcia Mora Mulet i Toni Puig Garau en el cas de la Síquia de n'Aleix, i als germans Pedro, Juan i Magdalena Mut Ballester en el de l'avenc de Son Muletó.

Però, d'una forma especial, a Montserrat Pons Pons (q. e. p.d.), que durant molts de dies ens va acompanyar per tot aquest indret des Pèlec i de la síquia de n'Aleix i per moltes altres parts del nostre terme municipal, i que també ens va obsequiar amb un escrit en forma de memòria on es descrivia tot el que ell sabia o que li havien contat els seus avantpassats. Gràcies a tots.

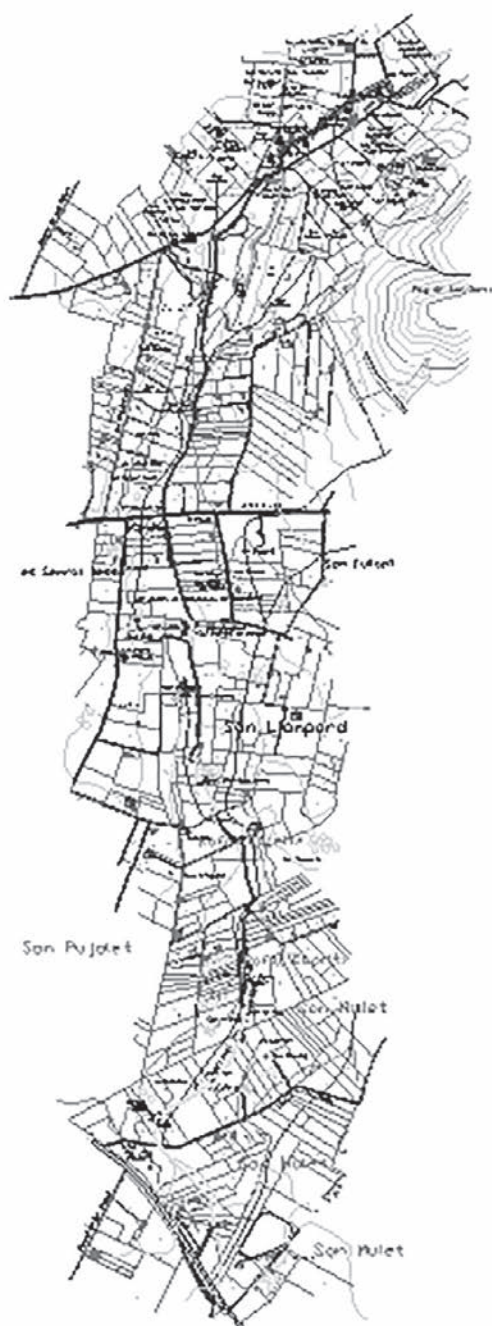

Recorregut general de la síquia de n'Aleix.

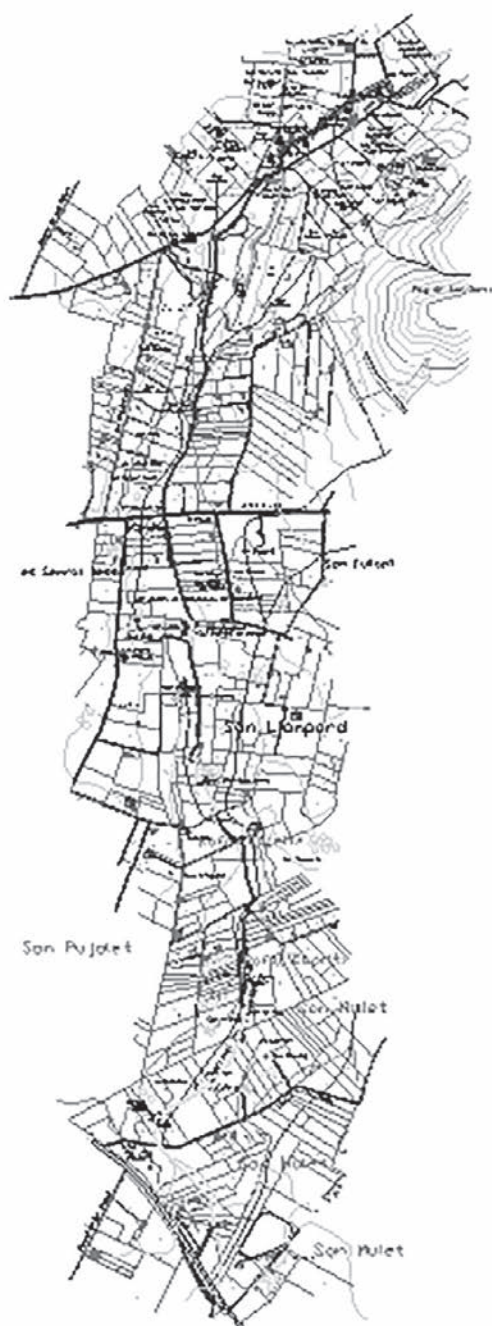

Primer tram: Des de la confluència dels ramals de Son Ponç i de Binificat.

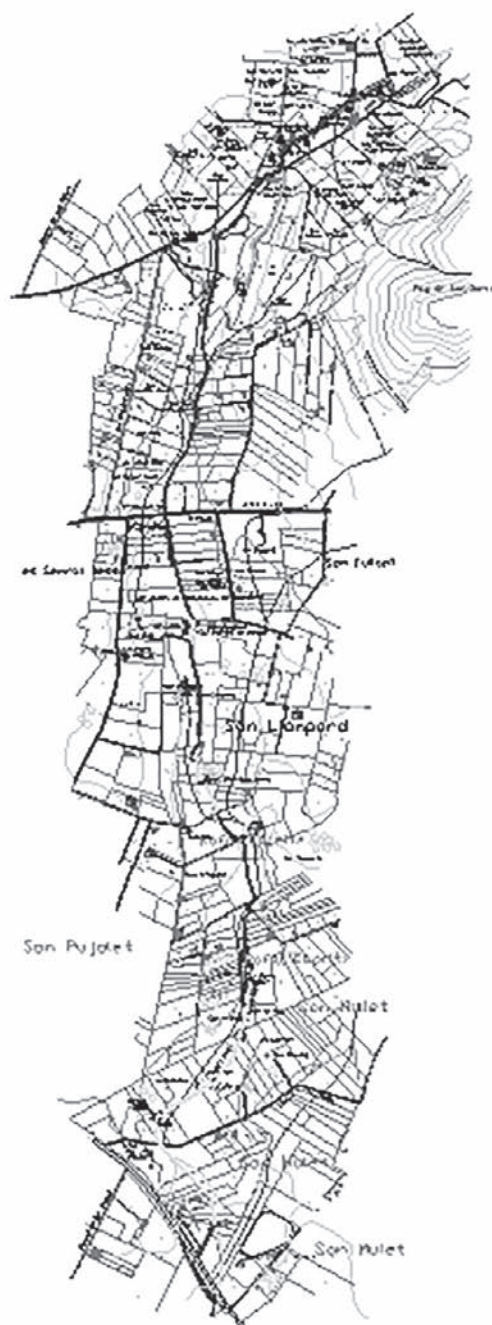

Segon tram: Des de la carretera de Porreres fins as Rafal Càrritx.

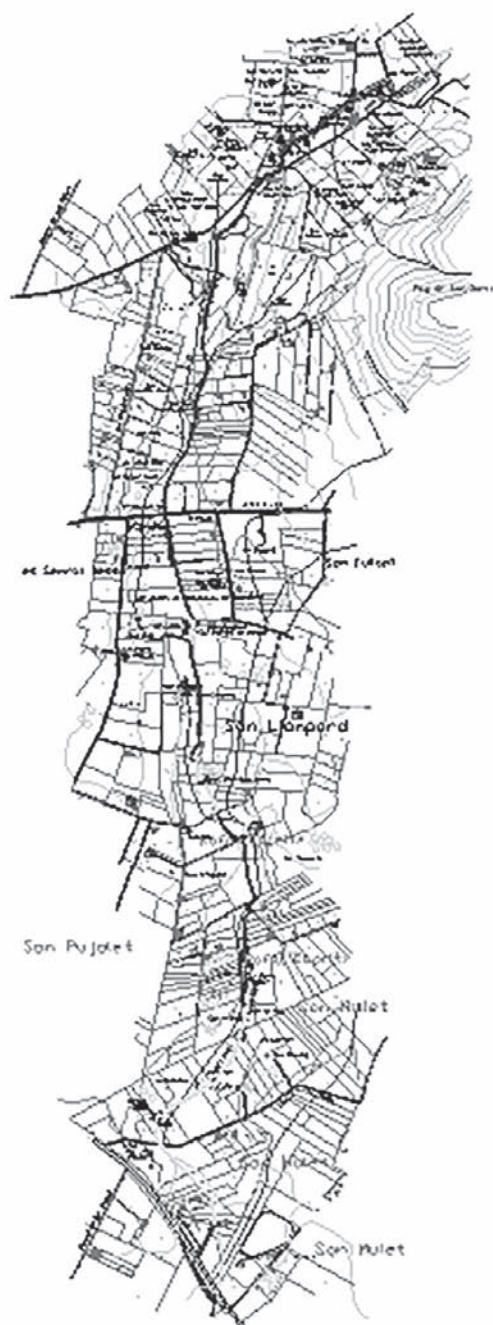

Tercer tram: Des des Rafal Càrritx fins a l'avenc de Son Muletó.

NOTES

- 1 Clar, J. i Calviño, C. *El bé de l'aigua: Aljubs, basses i d'altres construccions hidràuliques de Lluçmajor*. Pregó de Fires 2008. Ed. Ajuntament de Lluçmajor.
- 2 Font, B. (1972). *Historia de Lluçmajor*. Tom I. Ed. Ajuntament de Lluçmajor, p. 194.
- 3 Terrassa, prev., G. (1740). *Crónica relación de la ilustre y fiel villa de Lluçmayor*. P. 90v.
- 4 ... queda finalmente proferida, y abastada dicha villa de Molinos. Cuentanse en su termino tres de Agua, qe. Muelen de las Aguas del Pelech, por Invierno mulelen de continuo, en el Verano pero a balsada y entre, y cerca de ellos, se hallan las tierras mas fructíferas de dicha villa, y sus huertos con muchos, y exquisitos frutales.
- 5 Font, B. (1974). *Historia de Lluçmajor*. Tom II. Ed. Ajuntament de Lluçmajor. P. 9.
- 6 El 1445 es parla de cases de molí de *Lacantí* i altres situats en llocs d'aigua.
- 7 Soterrats.
- 8 Entrevista realitzada a Montserrat Pons i Pons *Prim*.
- 9 Molins d'aigua des Pèlec, un era draper i l'altre fariner. Es tracta d'un contracte fet per Caterina Mas, vídua d'Antoni Joan Ros, de l'any 1715, a favor del seu germà Bernat Mas, sobre dos molins situats a *lo Clot dit Spellech* per un temps de vuit anys, comptadors des del 29 de setembre de 1715. Bartolomé Font Obrador – Tom v – p. 180.
- 10 El 1607 es va denunciar M. Nicolau per haver fet una síquia per agafar aigua de la font cap al seu molí. Bartolomé Font Obrador. *Fires de Lluçmajor 1970*, p. 16.
- 11 *Butlletí de dialectologia catalana*. Barcelona, 1913-1936 – núm. 24 – pàg. 96 – Francesc de Borja Moll.
- 12 Rosselló, V.M. (1964). *El sur y sureste*. Ed. Cámara Oficial de Comercio, Industria y Navegación de Palma de Mallorca. P. 412.

- 13 Rosselló, V.M. (1964). *El sur y sureste*. Ed. Cámara Oficial de Comercio, Industria y Navegación de Palma de Mallorca. P. 412.
- 14 Comunicació de Montserrat Pons i Pons *Prim*.
- 15 Comunicació d'Antoni Puig *Baralleta*.
- 16 Calviño, C. i Clar, J. (2010). «L'aigua a la possessió de sa Torre». *Sa Torre, possessió de sa Marina de Lluçmajor. Croquis i notes*. Ed. Fundació Miquel Llabrés Feliu. P. 178.
- 17 Calviño, C. i Clar, J. (2017). «L'avenc de Son Muletó i les obres de la carretera MA-19 Lluçmajor-Campos. *Lluçmajor de Pinte en Ample*. Setembre núm. 401. P. 51-53.

TORRES DE DEFENSA INTERIORS DE LLUCMAJOR

JOAN CLAR MONSERRAT

Un dels béns arquitectònics i etnològics més poc coneguts de Lluçmajor és el sistema defensiu que formaven les torres de les cases de possessió. Fa temps que se'm va despertar l'interès cap a aquestes construccions i a poc a poc vaig anar recopilant-ne dades. Aquest treball és part d'un altre de més extens que em vaig proposar dur a terme, abans que el temps l'esborrà i així poder deixar constància d'una altra de les riqueses que hi ha a Lluçmajor. Va ser una sort poder realitzar les planimetries de moltes d'aquestes torres. Malgrat tot, la torre de Garonda va sofrir una greu mutilació, amb la pèrdua de la seva darrera planta, alteració que la va deixar ferida de mort.

LA DEFENSA

La defensa de Lluçmajor del constant perill d'atac dels corsaris era palesa. Els llibres de Clavariat del nostre maltractat i desconegut Arxiu Municipal deixen constància del temor al qual estava sotmesa la gent, pel continuat avís de perill de *noves de moros* i el seu desembarcament. No va ser fins al segle XIX, el 1831, amb l'ocupació d'Alger pels francesos, quan va remetre aquesta intensitat. La ciutat d'Alger era el cau dels corsaris.

Durant les primeres centúries de Lluçmajor, fins ben entrat el segle XVI i poc abans de construir-se la torre de s'Estelella, la casa fortificada de la possessió de sa Torre, en cas d'atac, va ser molts anys l'únic punt de refugi de la gent del poble i la que treballava en aquelles zones. *...quant vingueren vuit galeotas de moros en la present villa, ...en dita se toca alarma y fonch treta la gent de aquí corrent fins a la possessio del senor Jaume Joan Vilalonga.*

No tan sols era a Mallorca, ni a qualsevol de les altres illes, on residia el perill d'atacs de moros. Els atacs i saquejos eren corrents en tota la Mediterrània. En el segle XVI hi ha notícies d'atacs molt tràgics, com a Sicília, Malta, Sardenya, Còrsega, Alger, etc.

Més a prop nostre tenim notícies dels saqueigs de Cullera (1550), a la costa valenciana; Formentera; Ciutadella (1558) a Menorca, etc.

ELS CORSARIS

Els pirates més coneguts eren:

Turgut Reis (*reis* significa 'almirall') (1485/1490 – 1565), més conegut com Dragut.

Els dos germans Barba-rossa: Khair ed Din (1475-1546) i Aruj, (en turc Oruç Reis) (c. 1474-1518), encara que eren quatre els germans. El malnom fou atorgat pels italians pel color de la seva barba. Però Barba-rossa és també un malnom que portaven els llinatges Noguera i Servera, i que va arrelar a Lluçmajor.

Després de la mort de Khair ed Din Barba-rossa, el 1546, va agafar impuls la carrera de Dragut, que als 32 anys es va posar al cap d'una flota de 24 vaixells amb els quals va amenaçar Nàpols i va conquerir diverses posicions a la costa de Calàbria. Va saquejar Calàbria el 1553 i va atacar Elba i assetjar Bonifaci, a Còrsega.

El pirata turc va fugir amb vint vaixells a l'illa de Djerba, on la flota de l'almirall Doria l'esperava, però va aconseguir escapar arrossegant els seus vaixells, prèviament engreixats, travessant per damunt l'illa a l'altra part cap a Istanbul.

Piali Pasha (c. 1515-1578), també conegut com *Piyale Pasha* o *Piale Pasha* a Occident, entre altres llocs, amb companyia de Dragut, va atacar la costa italiana, Elba i Còrsega. Khair ed Din Barba-rossa i Piali Pasha saquejaren Maó el 1535 i Ciutadella de Menorca el 9 de juliol de 1558, any que els menorquins recorden com l'Any de sa Desgràcia.

ATACS

El cronista Joan Binimelis relata que dues fragates de moros que havien desembarcat a cala Beltran i cala Ragell, els anys 1578 i 1579, arribaren fins a possessions interiors, entre elles s'Àguila, i varen fer molts de captius. De totes formes el calat de cala Beltran no admet grans embarcacions, i el de cala Ragell, manco. El més probable és que per aquest temps haguessin desembarcat a cala Pi.

A la guarda des Pouet, on es troba actualment s'Arenal, el 1565 captivaren Antoni Salvà. Sabem també de dos desembarcaments al portell d'en Vaquer: ...*Antt&: roig valensia lo encativaren los moros als 11. juny 1669*, i l'altre el 1665, que va capturar quatre jornalers. Fins i tot hi ha documentat un atac prop de Lluçmajor, a la cova de na Brulla, a poca distància el nucli urbà.

Finalment el 1579 es varen donar les *Instruccions per la defensa de la vila en cas de alarma o noves de moros*.¹

Coneixem les guardes secretes de costa que mal residien nit i dia en alguna cova o amagatall de les penyes, en el millor dels casos en barraques, com les de s'Enderrossall o s'Almadrava, en companyia de les guardes de cavall que recorrien a diari

un segment de costa ... *la garde de cavall de anar del cap blanch aregonexer les gdes. y estar de poste ala torre de la astalella á Pere Catany de garonde.*

Aquests dos tipus de guardes es complementaven amb els talaiers, amb la funció i l'obligació de vetlar tots pel perill de moros o el tràfic de vaixells o *fer mal marinatge*, expressió sovint emprada documentalment.

Hem de tenir present que fins al darrer quart de segle XVI no es varen començar a construir les tres primeres torres de costa: s'Estelella, es Cap Blanc i es Cap En-derrocat, que des de les darrerries del segle XVI fins passada la segona meitat del XVII varen defensar i guardar el litoral marítim.

Però aquestes no acabaven de tancar aquell primer cordó defensiu. No va ser fins passada la primera meitat del segle XVII, el 1662, quan es va acabar d'aixecar la darrera de les nostres torres de costa, la de cala Pi, en el punt conegut com la Soga. A partir d'aquella data va quedar conformat el primer cinturó de defensa de la costa, amb les quatre torres.

Tot aquest conjunt formava un primer cinturó defensiu i juntament amb les torres de les possessions, que constituïen un segon cinturó, complementaven tot un cos defensiu. Com a sistema de comunicació les torres de les possessions utilitzaven el mateix sistema que el de les torres de costa: *'sta feta Crida dit dia q. quant les possessions o, la gent de aquelles sentiran Cornar y veuran lo foch o fum de dites torres Cornen lo un y altre perque la gent dele vila puga acudir.*²

El perill que venia de la mar era constant i els condicionants de sequeres i esterilitats els anys 1526, 1529, 1530, etc. agreujaven encara més el mode de viure de la gent, que estava atemorida. Cap al 1534 els avisos d'atacs i incursions dels corsaris eren seguits. Hem de recordar que la vila, cap al 1543, amb tots aquest condicionants, va estar a punt de ser abandonada.

LES TORRES DE LES POSSESSIONS

Ja hem dit més amunt que aproximadament des del segle XIV la torre de l'alqueria d'en Bernat Febrer va ser l'únic punt de refugi de tots els habitants fins ben entrat el segle XVI. Juntament amb la de So n'Albertí, aproximadament del segle XV, aquestes torres, anomenades *cases fortes*, és a dir, torres amb aspecte de castell o fortalesa, són les primeres construccions defensives, anteriors a les de costa, i funció i la finalitat de les quals era servir de defensa i refugi, en cas d'atac, a la gent que treballava i habitava escampada per aquells paratges de sa Marina.

La documentació sobre aquestes construccions és pobra i es fa difícil establir la data de construcció d'aquestes torres, però gràcies al fet que en bastants inventaris notariais dels segles XVI i XVII, dates que probablement és quan es varen aixecar, tenim notícies de l'existència i l'estructura de les torres, en les quals sembla que era quasi norma general que en la primera planta el propietari hi tengués el seu dormito-

ri o també un oratori i que en una altra planta, baixa o alta, hi hagués un magatzem de gra, llegums, etc.

EL SISTEMA DEFENSIU

La torre era el refugi de la gent de les possessions. En cas de *noves de moros*, el sistema consistia a refugiar-se dins les torres i aïllar-se en la primera planta superior, mitjançant una escala de gat que era retirada en cas d'atac. La comunicació amb les altres plantes es feia igualment per una escala de gat. En algunes, com la de Son Servereta, la planta baixa era destinada a magatzem d'aliments i aigua. Com he apuntat anteriorment, els inventaris confirmen aquesta particularitat fins a una possible ajuda exterior. Els elements exteriors defensius d'aquestes torres són les espitlleres i els matacans.

Les torres de costa empraven una escala de corda amb escalons de fusta, que era retirada igualment en cas d'atac. En les torres de costa les foganyes, rebostets i dipòsits d'aigua era més evident.³

LES TIPOLOGIES

El croquis tipològic d'aquests edificis presenta tres tipus de planta: quadrangular, rectangular i circular. Únicament dues d'aquestes torres, encara que de planta rectangular, són molt diferents i sobresurten sobre les altres, pel seu caràcter de petita fortalesa. Són les anomenades *cases fortes*.

El nombre total de construccions són 37, de les quals 7 són de planta circular, 9 de planta quadrangular, 5 de planta rectangular, 2 cases fortes o fortificades, 1 no classificada i 13 han desaparegut.

CASES FORTES

Torre de n'Albertí

Torre d'en Febrer o d'en Villalonga

Com he dit abans, són dues les cases fortes, vigents i en peu actualment: la de sa Torre i la de So n'Albertí. Són les més antigues de totes i són d'estil gòtic, possiblement del segle XIV de sa Torre i del segle XV l'altra.⁴

Tenen planta rectangular i estan formades per una planta baixa, una planta superior i un terrat. Tenen característiques molt semblants, tant al frontis anterior com al posterior. Les façanes anteriors de les dues presenten un portal d'arc de mig punt i

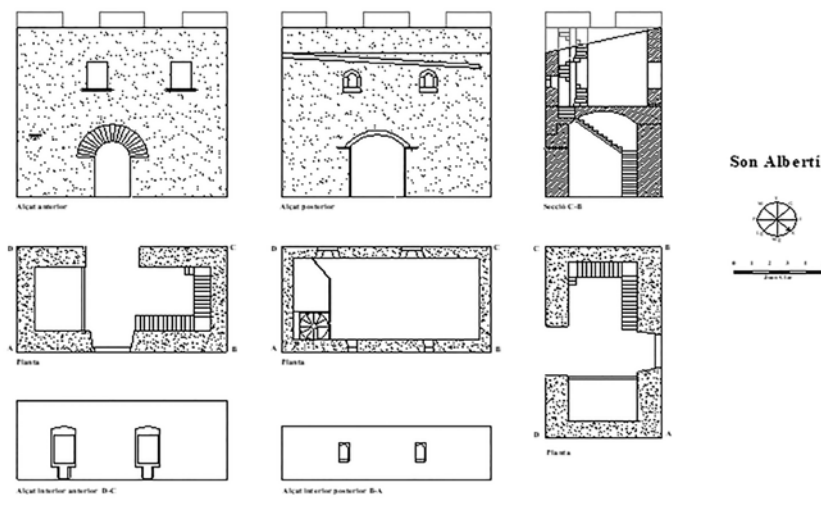

dos finestrals a la planta superior. La de sa Torre a més té l'escut heràldic dels Febrer sobre el portal, col·locat en el segle XIX, i presenta matacans al terrat. En canvi la de So n'Albertí no, però hem de matisar per què no. El terrat de So n'Albertí va caure i va ser substituït per una teulada amb vessant cap a l'interior de la clastra. Aquesta circumstància és palesa en l'arrencament de l'escala de caragol, que altre temps pujava al terrat i que va ser mutilada per la col·locació de la teulada. El frontis posterior també és similar, però a causa del que s'ha apuntat anteriorment va sofrir un rebaix.

El portal forà es tancava interiorment per dues o més barres anomenades *tafarres*, que corrien per dins de les parets laterals. Hi havia un altre portal més gran i d'estil diferent, a la façana posterior, a plom amb el principal, que comunicava amb una clastra interior. És notable la clastra de sa Torre, encara que la de So n'Albertí és més senzilla. Però això no li resta importància, ni a l'edifici ni al recinte tancat de la clastra, amb tot el seu interès defensiu. En el frontis anterior de So n'Albertí, a l'esquerra del portal forà, es pot observar un rudimentari rellotge de sol, sobre el marès.

L'àmbit interior de cada una d'elles té elements comuns, com són el traçat de les voltes, el pas empedrat per accedir a la clastra i un oratori o capella per oir missa, encara que en una d'elles està a mà dreta entrant i en l'altra està a l'esquerra. La de So n'Albertí a més té una escala amb traces gòtiques per accedir a la planta superior. La de sa Torre conserva restes policromats a la volta i a les parets i també grafitos a les parets. Aquesta sala s'anomena *sa Llongeta*, perquè antigament s'hi mesurava el gra.

A la planimetria, podem observar en traçat vermell l'alçada que tendria més o menys real.

Així com en totes les coses hi ha excepcions, aquí també n'hi ha. De les set torres de base circular, sis tenen la forma cilíndrica i només una, la de Guiameranet, la té troncocònica.

PLANTA CIRCULAR AMB TORRE CILÍNDRICA

Els interiors de les torres cilíndriques estan formats per una planta baixa, una de superior i un terrat.

Alguna d'aquestes torres té les dues cambres, inferior i superior, de volta cònica de pedra en sec, encara que referida, com la de la torre des Cap Blanc.

Cala Pi

Com ha passat a quasi totes les torres, aquestes han quedat englobades en les cases de la possessió, formant part d'elles, com és el cas de la de Cala Pi, una torre de tres nivells, on la planta baixa serveix d'habitació i la superior forma part del porxo de les cases i el terrat.

Es Cap Blanc

La torre des Cap Blanc, encara que separada de les cases, té tres nivells, formats per una planta baixa, una planta superior i un terrat. L'accés al terrat es fa per una escala de barrerons de fusta encastada dins un buit practicat al mur. És l'únic cas amb aquest sistema. Pròxim a aquesta hi ha una altra torre adossada al frontis de les cases, que, a causa dels canvis soferts interiorment, es fa difícil esbrinar si era un molí, com alguns citen, o es tractaria d'una altra torre de defensa, cas que seria insòlit, almanco a Lluçmajor. Particularment em decantaria per una altra torre de defensa.

Sa Llapasseta

Aquesta torre consta de planta baixa, planta superior i terrat, i actualment està adossada a la façana de les cases.

La torre de planta circular es va construir el 1652, com està indicat en un marès per sobre el portal de les cases, tot just als 79 anys d'haver-se segregat de sa Llapassa. La data està per sobre l'anagrama del calvari d'IHS amb la creu i tres claus a la part inferior.

Son Servereta

La torre de Son Servereta sembla ser més antiga que les altres i té una petita cambra a la planta baixa i una planta superior més gran, que ocupa tot l'espai fins al

terrat. Aquesta torre té similituds constructives amb les torres de molí. Una escala de pedres planeres encastades al mur comunica tot l'espai de la planta primera amb el terrat. Aquest espai està interromput per un sostre amb llenyams, igual que als molins, amb els extrems encastats en el mur. Un detall curiós era l'accés a la planta baixa des de la superior, destinada a rebost, amb una escala similar de pedres planeres. Actualment no estan comunicades.

Vallgornera Nou

La torre de Vallgornera Nou, amb tres nivells, té la segona planta amb volta cònica, pràcticament de pedra en sec, sense referir. Actualment sobre el terrat hi ha un vèrtex geodèsic.

Vallgornera Vell

La torre de Vallgornera Vell té la volta de les dues cambres, inferior i superior, de marès en forma de mitja taronja. La comunicació era a través d'una escala de gat, que era retirada en cas d'atac, i el buit on es col·locava l'escala es tancava. Al parapet del terrat hi ha dos matacans col·locats simètricament.

El 1697 sabem que hi havia ... *una scala de pi qui puja a la torre; ...la cambre alte, ...vint quarteres de forment; una quartera xexa; una quartera ordi; una quartera faves, una quartera gixes y una barcella siurons.*⁵

PLANTA CIRCULAR AMB TORRE TRONCOCÒNICA

Guiameranet

La torre de Guiameranet es troba al davant i estava comunicada amb les cases, amb tres espitlleres i una altra de possible. Interiorment té una gran volta cònica de pedra en sec referida a la planta baixa i el buit per on es comunicava amb la cambra superior, que suposadament tendria una volta igual, que actualment és una obra nova i no la té. Probablement els canvis en aquesta planta es degueren fer perquè es degué esbucar el pis del terrat, que tampoc és l'original. El parapet actual és de peces de marès posades de cantó. Segons informació oral, tenia un pas soterrat que comunicava amb les cases.

PLANTA QUADRANGULAR

Les torres de planta quadrangular tenen tres o més nivells amb la mateixa distribució, és a dir, planta baixa, planta alta i planta superior, que pot ser terrat o porxo. Són els següents:

- S'Àguila
- Ses Arnaules
- Son Garcia de sa Torre
- Gomereta
- Es Llobets
- Lluçamet
- Son Mut Aliardo
- Son Serra
- Vernissa

S'Àguila

És una torre quadrangular de 6,70 m x 14,65 m d'alçària, que consta de planta baixa, planta primera, planta segona i terrat amb parapet i una espadanya amb campana a dalt. Totes les cambres de la torre són de volta i una escala de caragol amb espitlleres comunica la planta primera amb el terrat. El portal de la primera planta és d'arc de mig punt.

Ses Arnaules

És una torre amb morter de pedra, calç i terra, amb partits sense referir, que consta de planta baixa, planta superior i terrat o porxo, comunicada interiorment per una escala de gat. Al porxo hi ha una finestra en cada una de les façanes, tres de les quals són d'arc de mig punt. El 1561 en l'inventari d'Antoni Clar *Bernat* es parla de la torre ...*casa devall la torra, cambre de la torra, sostre o cambre alt la torra.*

Son Garcia de sa Torre

Coneguda antigament com s'Aljub Sec i s'Aljubet, actualment es conserva englobada en les cases de la possessió. Consta de planta baixa, planta superior i terrat amb parapet i matacans. Destaca una finestra renaixentista al costat del portal de la planta superior. El 1590 ... *con su torre de dos planos.*⁶

També sabem que el 1670 es guardava gra en el seu interior:⁷ ...15 quarteres forment ...24 quarteres xexa.

Gomereta

Es tracta d'una torre de tres nivells, planta baixa, planta superior i porxo, comunicats entre si per una escala de caragol helicoidal. Les mesures de la planta són 5,15 x 5,15 m i una alçària de 9,70 m fins a l'anguila de la teulada. Dues cares de la torre estan englobades en les cases de la possessió.

Es Llobets

És una torre de planta quadrangular (6,50 x 6,50 m) i 10,45 m d'alçària. Consta de planta baixa, planta primera superior, planta segona superior i terrat amb un parapet que forma dos escalons, l'interior més baix. Antigament la planta baixa es comunicava amb la superior per una escala de gat i des d'aquesta darrera amb la superior i el terrat per una escala de caragol.

Només sabem l'armament que hi havia a la possessió el 1575.

Llucamet

Aquesta torre, com moltes altres, està absorbida per les cases de la possessió, dividida en dos propietaris. Part de la torre està dins una propietat i part dins l'altra. Conserva poques coses de la seva estructura original. La part més interessant és el caragol de la torre. Exteriorment és visible el porxo de la torre amb teulada de dues vessants.

Son Mut Aliardo

Aquesta torre és de planta quadrangular (5,60 x 9,85 m) amb planta baixa, planta superior, una altra planta i un terrat. Antigament totes estaven comunicades amb escala de gat. Al terrat té un parapet amb una corona de matabans formada per sis permòdols a cada façana més un a cada cantonada de la torre.

Son Noguera del Camí

És una torre de planta quadrangular que ha sofert diversos canvis en el curs de la seva història, per la qual cosa ha perdut pràcticament el seu primitiu origen. Possiblement estaria adossada a les antigues cases de la possessió. Sembla que posteriorment, potser després d'entrar propietaris de la possessió, l'orde dels Socors, es va afegir un altre cos de casa a un dels seus costats, el qual formà un principi de clastra que després seguiria evolucionant en aquest sentit. Actualment té quatre nivells: planta baixa, primera planta, segona planta i un terrat, al qual posteriorment es va afegir una altre terrat, que va deixar el primitiu com una altra planta. Fins a l'antic terrat totes les seves traces són les d'una torre de defensa, amb portal d'arc de mig punt a la planta baixa, amb sòtil de soques senceres i conservació de l'espai destinat a una escala de caragol a partir de la segona planta i restes de l'escala de caragol i escalons en la planta tercera. Les altres plantes són més modernes i no conserven res defensiu.

Son Serra

De planta quadrangular amb forma atalussada, està englobada en les cases de possessió i també va sofrir canvis en la seva integritat. Sembla que l'edifici hauria estat objecte de modificacions considerables d'alçària, ja que només tenia dues plantes. Originalment devia ser un poc més alta, si ens hem d'atendre a la tipologia de les altres torres, i la finestra tapiada de la primera planta devia ser el portal primitiu.

Vernissa

Torre encaixonada amb les cases de la possessió, ha sofert molts de canvis en la seva estructura. Consta de planta baixa, planta superior de volta de mig canó i terrat amb parapet, i per sobre d'aquest es poden veure 14 merlets seccionats a ran de parapet. És l'únic testimoni defensiu de la torre. El nivell del terrat segueix el perfil de la volta de la cambra inferior, que evacua l'aigua del terrat per dues gàrgoles a diferent alçària.

És una torre de la qual no he trobat cap documentació.

DE PLANTA RECTANGULAR

Són les següents:

- Binificat
- Capocorb Nou
- Guiamerà
- Es Llobets
- Son Delabau

Binificat

La torre estava situada en el cantó de mà esquerra de les cases. Al llarg del temps va sofrir moltes modificacions, però així i tot encara conserva detalls defensius. Constava de planta baixa, planta superior i un suposat terrat, que el 1826 degué caure, però en deixaren constància escrita en un pilar central de la planta superior: *Recotà sa tore 1826*. A la planta baixa hi havia una capella de la qual es conserva un gran arc ogival. Exteriorment a la planta superior hi ha un portal de mig punt tapiat i restes d'un gran permòdol, de funció incerta.

Guiamerà

De planta rectangular, té planta baixa, planta superior i terrat amb mig porxo, finestres i parapet. Les dues primeres plantes estan comunicades interiorment per una escala de caragol. A la planta baixa té dos portals que es tancaven indistintament per la part interior, amb dues barres de fusta que corrien per dins el mur que separa els dos portals, un per accedir al caragol de la torre i l'altre a la planta baixa. Es pujava al terrat amb una escala de gat. *...con su torre cuadrangular construïda hacia ya dos centurias.*⁸

L'inventari de Guiamerà era: *...una barraca devant la torra...* En el pis de la torre: *un llit ab sos pilerets y posts de pi y los banchs de poll ab se màrfegues de cañom y flassada usada, dos llençols de bri y stope usats y una davantera desfilada vella, una caxe, altre caxe vella de pi sens pany ni clau, ...una ratera de pendra rates y un rayol de tenir pa.*⁹

Son Delabau

Es tracta d'una torre gòtica de planta quadrangular amb planta baixa i terrat. La planta baixa està ocupada per un oratori o capella gòtica amb volta que tanca una

clau que potser representa les armes dels Delabau. Una escala de caragol per dins el mur de la torre comunica la planta baixa amb el terrat, on hi ha disposades tres troneres, una a cada costat lliure del buit de l'escala. Bernat Delabau, que era notari, en un contracte de juny del 1547 es reservava ...*empriu en la marina y la torra y sala alta de la torra*. El marès de la torre ...*con buena piedra arenisca de las canteres de Son Verí*.¹⁰

Cap al 1553, sobre la qualitat de les pedreres de Son Verí, m^o. Perot Mulet, notari, i Lluç Romeguera, el qui explotava la pedrera: ...*son stat a veure la torra de m^o Bernat Dalabau notari lo pedrey de le quall es stat tellat de la matexa pedrera de Son Vari en que han vist aquella rehexir molt be y ser bona prova per eser de le dite pedrera de dit Son Vari*.¹¹

Uns quants anys més tard, el 15 de novembre de 1553, hi va haver una discussió del propietari de la possessió veïnada amb el mestre de la pedrera sobre la qualitat del marès de la pedrera.¹²

INCERTES

Son Taixaquet

Alguns la consideren torre o fins i tot casa forta. El que és cert és que es fa arriscat pronunciar-se sobre un edifici encara que presenta una façana d'aquestes traces, amb clastra inclosa, i sembla una casa fortificada. A més, no he trobat cap document que avaluï aquesta condició.

TORRES DESAPAREGUDES

De les desaparegudes només sabem algunes notícies per la documentació dels inventaris. Són aquestes:

Biniferri

És la més pròxima al nucli urbà de Lluçmajor. En tenim notícies per un inventari de Bernat Cardell de data 18 de juliol de 1714, on se cita la *cambra alta de la torra*.¹³ Sembla que era una torre de planta circular de dues plantes. *Cambre alta de la torra: un llit de redolta de pi vell sens marfagua: quatre pillars de poll nous; quatre quarteres faves; una barsella siurons*.¹⁴

Cugulutx

Sabem que l'estructura de la torre era similar a la de la majoria i sembla que formava part de les cases. Presenta planta quadrangular de tres nivells, és a dir, planta baixa, pis i porxo. El 1632 hi havia: *En la cambre de la torra: un llit de poll ab pilarets y capsalera, un retaulet de la mare de Deu deuradet vell y xapat; dues caxas verdes ab qui son los ornaments de la Iglesia, un bufet de poll gran usat. Una tauleta de noguer quadrade ab caregol usada. Alt de la torra. Un llit.*¹⁵

Sa Caseta

A instàncies de Silvestre Salvà, fill d'Antoni, propietari difunt de sa Caseta, del 16 de setembre de 1574 sabem de l'existència de la torre perquè cita *dues caxes le una bona y laltre flaque totes de pi*. Actualment només en resta la base de la torre, tot just arribant a les cases.

Sa Llapassa

Lloc de diverses incursions de pirates, coneixem l'estructura de la seva torre de planta quadrangular de tres nivells: planta baixa, planta alta i planta superior o porxo, i coberta amb teulada de dues vessants, per un dibuix fet per D. Francisco Salvà de sa Llapassa.

També en l'inventari de 22 de gener de 1566, de Baltasar Salvà, se cita: ... *En la torra: Primo un lit ço es dos banchs y pots flaches y una màrfega. Item sinch pots de pi...*¹⁶

A la part marítima de la possessió hi havia es Pou Celat i es Portell d'en Vaquer, dues guardes de costa, on l'11 de juny de 1669, estant de guarda Antt. Roig *lo enca-tivaren los moros*.¹⁷ També la toponímia popular ha conservat es Cócó des Moros, al sementer de na Forana de Prop.¹⁸

Son Casesnoves

En sabem que el 1670 *...lo carragol de la torra te dos portas una baix y la altre dalt la de baix te clau y pany y la de dalt te pany y no te clau*.¹⁹

Es Masdeu

Coneixem la seva l'existència i la seva estructura mitjançant un dibuix, facilitat pel seu propietari.²⁰ Era una torre de planta rectangular (6,00 x 5,00 m) de tres nivells: planta baixa, planta superior i terrat, amb una alçària de 10,60 m aproximadament.

El croquis i la situació dels portals i les finestres són merament orientatius, perquè es tracta d'un dibuix fet a mà sobre paper, sense indicar cap mida. El seu emplaçament, a indicacions del propietari, estava situat davant les cases actuals. Desconeixem la data aproximada de la seva desaparició, però sabem que tot el material que es va treure de l'esbucament es va invertir a allargar la casa.

En l'inventari de 1581 se citen la torre i l'altra cambra de la torre.²¹

Garonda

Era un edifici adossat a les cases de la possessió, de planta rectangular (7,00 x 5,00 m) i una alçària de 9,00 m a l'anguila de la teulada, amb tres nivells: planta baixa, planta superior i porxo amb teulada de dues vessants. Com a totes les torres de defensa, les plantes es comunicaven interiorment amb escales de gat, que eren retirades en cas d'atac. En 1986 presentava una forta desviació de la seva verticalitat. La mutilació de la tercera planta no va bastar per corregir la desviació que tenia, però aleshores ja havia perdut tot el seu caràcter primitiu.

Gomera

Fa anys en quedaven unes restes.

Son Granada

En un contracte de 1554 de m^o. Baltasar Rossinyol amb Baltasar Salvà, se cita *...une case qui es deval la torre...* És l'única notícia de la torre.

També se citen torres a Llongani (So n'Hereu), Païssa i Son Mut, però no en queda constància.²²

L'ARMAMENT

Dins l'armament, tant de les torres de costa com de les possessions, hi trobam arcabussos, carabines, escopetes de pedra, de pany de patilla, fusells, buiracs, coltells, etc., fins i tot una peça d'artilleria de bronze a la possessió de sa Torre.²³

Vet aquí una petita relació de l'armament que hi havia a les possessions, amb el vocabulari original que hi havia a les cases o torres d'aquelles possessions.

Garonda

El 1477 ... *Item dues ballestes de ser ab una tayolla e sint; Item dues spasses; Item una coltalina; Item una servellera rassa; Item unes cuyrasses.*²⁴

Gomera

El 1673 ...*una carabina ab se bandolera y una alflange [sic] ab se beyne y flascos de pólvora.*²⁵

Guiamerà

L'any 1633 hi havia ...*una scopeta, un arcabús y un coltell.*²⁶

Sa Llapassa

El 1667 ...*una carabina, dos scopetes pedre y altre scopete pedre.*²⁷

Es Llobets

Entre les armes defensives de 1575 hi trobam: ...*tres llanses dos llargues y una curteta; una ballesta bona ab ses gafes y buirach: una spasa entigue y altre bona y un coltellet curt desporgar, una servellera de ferro; una rodella y un arcabús padranyall ab sas gornitions prou bo tot.*²⁸

Es Masdeu

El 1581 l'armament que hi havia a la possessió era molt limitat: *...una carabina ab son pany de pedre y uns flascos de aportar pólvora.*²⁹

Es Pedregar

Encara que no hi hagués cap torre, l'armament de la possessió era el següent: *un spase antiga de dit difunt y un matxet, una ballesta ab lo tall romput ab ses gafes, un buyrach ab sis tirs y una ballestate.*

Sa Torre

El 1628 a la torre hi ha *...una pessa de artilleria de bronso sens carrereta, un mosquet y dos arcabussos de munisio ab son penjador de armes, tres escopetes de pany, una espase de cavaller y una carabina.*³⁰

Dins la casa del majoral o conductor Miquel Ripoll (†1581) hi havia: *...un arcabús ab son flasco y flesquillo guernits de velut carmesí...*³¹

So n'Albertí d'en Cardell

El 1602 tenim constància de: *...una scopeta, una ballesta de treteta, un coltell, dos spassas y una daga.*

Ses Teringades

Antelm Catany, el 27 de desembre de 1652, tenia: *...Un arcabus y un coltell de cavall tot usat.*³²

Son Granada

El 1611 hi havia: *...un mosquet ab se forquete y un arcabús ...Item une ballesta ab ses gafes y buyrach.*³³

El 1672 la possessió estava en règim de lloguer i l'armament era escàs: *...una scopeta pany de patilla.*³⁴

El 1697 tenia un armament format per *...dues caramines dues scopetes ab pany de pedre y un mosquet.*³⁵

Com a tancament d'aquesta comunicació, vet aquí un exemple d'una torre de defensa de possessió, erigida cap al segle XVII, en un dels punts de més perill de Lluçmajor.

TORRE DE CAPOCORB NOU

Aquesta possessió va sorgir de la fragmentació de la possessió de Capocorb, cap al segle XVII, des de l'establiment de Bernadí Sureda Sanglada fins a arribar a Caterina Dameto (†1651), muller d'Antoni de Sales, que amb companyia del seu fill Alberti, el 1653 varen traspasar la possessió als Pares de la Companyia de Jesús. El 1661 el pare Miquel Pla, rector de Montision, va concedir l'establiment de rotes per espai de vuit anys a la possessió de Capocorb a gent de Lluçmajor.

El motiu principal de la construcció de la torre de defensa era garantir la protecció d'aquells roters i les seves famílies.

La torre és un edifici de planta rectangular (8,90 x 7,35 m) i una alçària total de 14,50 m, bastit sobre una base d'1 m d'alçària formant una mica de talús, i està situada en el cantó dret anterior de les cases, amb l'orientació M-X. A la part posterior hi ha adossada la gran xemeneia de la cuina de les cases.

Està composta per planta baixa amb dos nivells superiors i el porxo. Cal destacar que els nivells de la torre estan en mal estat, sobretot el primer, que no permet accedir-hi per pujar a través de l'escala de caragol, ja que han caigut les parets de l'escala. L'accés a la planta superior actualment es fa a través de les cases.

L'entrada a la planta baixa de la torre es realitza a través de la gran cuina de la possessió, amb la volta ennegrida pel pas del temps, mitjançant un portal de traça rectangular amb esplandit cap a l'interior. En aquest departament de la planta baixa amb volta de mig canó hi ha tres peces a destacar. Un finestró a la part de la façana principal, enfront d'aquesta entrada, i una espitllera cap al final de la paret de mà dreta, apuntant al portal principal de les cases. Just a mà esquerra del portal arrenca una escala de caragol que comunica totes les plantes de la torre.



Torre de defensa.

A partir de la primera planta superior ja es pot continuar per l'escala de caragol que puja fins a dalt de tot. En aquesta planta només cal destacar una finestra a la paret de la façana principal, a plom amb el finestró de la planta baixa.

La segona planta superior és de traces quasi idèntiques a les de la planta inferior, amb una espitllera situada a plom amb la de la planta baixa. Només s'ha d'indicar que hi ha dues finestres tapiades a les parets laterals.



Escut del portal principal.



Espitllera abans d'entrar a la clastra.



La mateixa espitllera vista des de la clastra.

La planta superior o porxo està coberta amb teulada de dues vessants. Té finestres en cada una de les cares de la torre, amb matacans i permòdols en cada una d'elles. La que mira al portal de les cases està a plom sobre les espitlleres de les plantes inferiors. Interiorment a la paret de part de les cases i davant una finestra actualment tapiada hi ha un banquet, format per dues posts que descansen sobre dues estaques de fusta. En l'angle dret hi ha el buit de l'escala. Des d'aquí dalt la vista domina fins a la costa. És aquí on trobam més elements defensius.

Les cases de la possessió adossades a la torre tenen bastants elements de caire defensiu.

Començant per la façana principal, per sobre el portal hi ha col·locat un matacà i un mantelet sobre els permòdols amb tres espitlleres per poder tirar. Els matacans resguarden un escut de la Companyia de Jesús amb la sigla IHS.

A la part superior de la façana hi ha repartides dues espitlleres més.

En el primer aiguavés de les cases hi trobam una paret frontal al portal forà, amb una altra espitllera i una síquia a la part baixa de la paret lateral. Aquesta paret frontal està col·locada així per motius defensius. Era un altre element de defensa, en cas de traspasar el portal forà. Cap al final hi un portal d'arc rebaixat per accedir a la clastra, on hi ha un coll de cisterna de traça octogonal. La clastra és un altre dels caires defensius de la possessió.

A mà esquerra de l'aiguavés d'entrada hi ha una capella amb volta d'aresta en mal estat i amb una pica per a aigua beneïda al costat del portal d'entrada. Rep llum per una petita claraboia lateral.

Cap al segle XIX, quan ja havia desaparegut el perill dels corsaris, el canó de la torre fou traslladat a Lluçmajor i col·locat a la cantonada de la posada de Capocorb Nou.³⁶ Maria Antònia Salvà es va fer ressò d'aquella peça d'artilleria en el seu poema «El Cantó de la Bombarda».

L'ENTORN

Dins la possessió de Capocorb Nou, abans de la construcció de la torre de Cala Pi (1662) pel mestre Joan Pons, ja hi havia guardes que recorrien tota la costa. Entre cala Beltran i cala Pi hi ha les restes d'unes barraques que eren d'aquells guardes.

Mai hauríem de deixar d'estimar, valorar i conèixer el ric i extens patrimoni dels nostres béns etnològics, que no s'haurien de destruir ni haurien de seguir la sort d'algunes barraques o de la torre de Garonda, que han desaparegut per sempre.

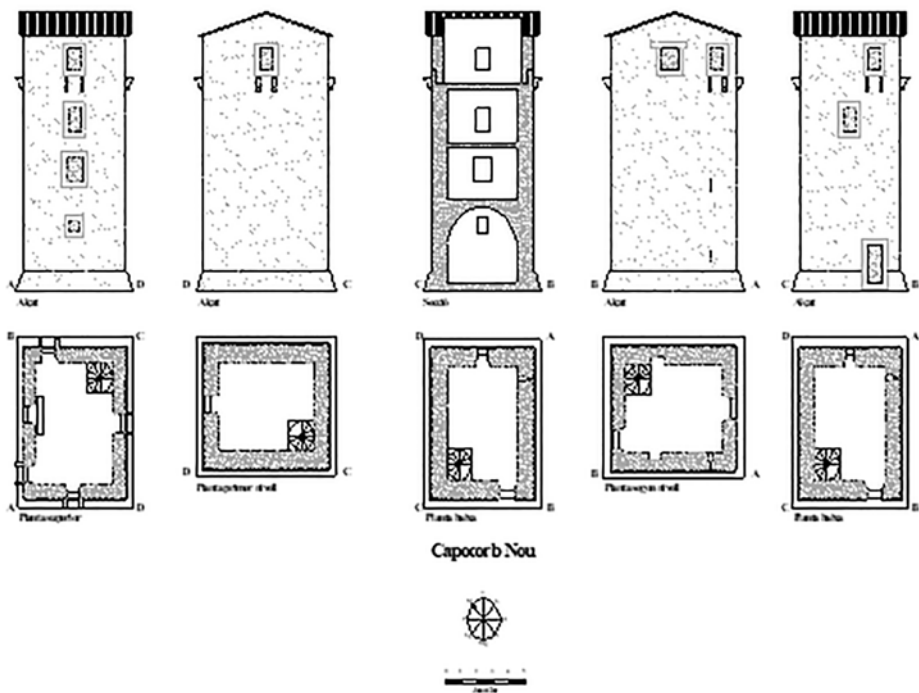

INSTRUCCIONS PER LA DEFENSA DE LA VILA (LLUCHMAYOR) EN CAS DE ALARMA Ó NOVES DE MOROS³⁷

ILUSTRE Senor: Per haverme informat de algunas personas de aquesta vila de Luchmaior de la orde que tenen quant tocan alarma per noves de moros per axir a recullir tota la gent y en quina part, y asso per entendra y saber sis feya axi com convenia perque sie salvada la gent, lo util, com encare perque la vila se pugue guardar de no ser saquetjada y abusada, y hasent informat de las ditas cosas y esent informat aquestos dies prop pesats quant vingueran vuit galeotas de moros en la present villa, en dita se toca alarma y fonch treta la gent de aquí corrent fins á la possessio del senor Jaume Joan Vilalonga y que altres vegadas que toquen alarma se fa lo mateix de ferlos anarsen corrent a la volta de la marina, de la qual cosa poria resultar algun dan en aquexa vila feentse e per desviarse a tant luny de la vila, y los moros portan venir per altre cami y la porien saquetjar y abusar ans que la gent fos tornada per socorrer la vila; y per evitar los danys que de asso porien venir, me ha aparegut en nom de se Iltre. Sria. fer la present orde per esser cosa molt convenient pera salvar la gent y util de dita vila.

Primo: que si sesdevendra tocar alarma tenint novas de moros y aso apres de tenir Ja gent apercebida, que oit la campana, que tota la gent se avista a la plasa, y com vingui avistant la gent lo capita maior, y tots los altres capitans de la dita vila, y allí se recullen tots y se posen en orde, so es: los arcabusers per si y los ballesters per si y los piquers per si, de sinch en sinch per cade dos fileras y de aqui enviaran per cada cami a la part de la marina un cavall a pendre novas de alli ahont sentiran comar y si tenen noticia ahont seran los moros y si caminan anant a la vila, y tenint lo Sr. Capita avis per ahont venen, que hi tremetren sinquanta arcabusers tots homens de bon peu ab un capita deis de la vila del mes de bon peu, y un sargent lo matex perquè los impedesca de caminar ercabusetjant y anant desviats per lo cami, de modo que los inimichs no pугan ferir mes de un y los nostros pугan tirar en els inimichs qui vindran plegats, de manera que no tiren sens fer dan a neis inimichs y aquestos han de tenir las spalles a la part de la vila venintsen tirant a poch conforme el designe dels inimichs: y per lo semblant lo magnifich capita tremetra una dotsena de cavalls los quals han de servir aximatex destecats per lo camp pera socorrer la dita nostre gent si haura menester, com encare perque si algún moro se desmendale, pendre o mata aquell. Y si los moros poguesan arribar a la vila y lo socorro de Algaida no fos arribat, faent un cos de tota la gent de una vila y de altre, juntaran tots los cavalls a una part y feran dos manegas de tots los arcabusers. Y las ballestas y piques a un esquadro ab les banderas en mig, esteran luny de la vila dos tirs de arcabus a una part de la vila, de manera que representasen la batalla a nels inimichs y si los moros se determinan entrar a la vila, lo que tinch per imposible, la gent de aqui estar en orde

y a punt de guerra, y no per dona la batalla en aquex temps, sino pera que tingan temor de ells de veurerlos per lo que sería posible no entras en la villa. Y si dits moros se determinen entrar per sequetjar, per forse se han de partir los moros en dos parts: los uns per asequetjar y los altres per aguardarlos, y axi podran los nostros impedir la una part y la altre, arcabusetjanlos y caminant lo socorro a poch a poch: y conforme a la ocasio, usar de discrecio, la qual discrecio sic deont lo que en tal temps se ha de ser entreposant per asso a la persona quils governara tres cosas: Discretio, defensio y valentía y totes estas cosas caben en vostre merce. Li suplica usa de ellas en son temps que se oferira.

Y si per socorrer las possessions de la marina se feya lo pasat com solían fer, be seria si no hagues sino un cami per lo qual porian encontrar los inimichs, empero hia molts parts per las quals poden venir y quant la gent fos luny una legua de la vila o mes prop, podrían los moros venir per altre cami y fer dany a la villa y saquejarla ans de ser socorreguda.

Y per lo que toca a la guarda de las posesions marítimas, se pot fer una diligencia y es: apersebir y manar a totes las qui no tenan torre, que de nit desposen a las posesions qui ja tenen torre, visines, perquè de esta manera ninguna dormen sino alli ahont ha torre, sots graves penas, las quals si vostre merce las executa ho tindra per molt be se Señoría. Y asso se pora fer la matexa hora puis estant esperant cada die los inimichs, y ab asso tindran seguretat las posesions dormínt de nits en bone torre y faent de nits bona guarda. Y asso durera per lo present estiu. Y per aparexerme que totes las ditas cosas sera profit a la dita vila de Lluçmaior, vose merce que se atenga a lo sobredit, tenint cuidado, com te vose merce, de la bona garde y ronda y axi restera la present a V. m. De se Senoria vuy a 11 de juliol any 1579. = Per lo Ilustre Señor Pera Onofre Çenglada, Capita de la gent de armes axi de peu com de cavall de la vila de Luchmaior. = Per manament de Se Magestad y orde de se Senoria al damunt dit de la present. = Yo el Capita Diego de Salzedo. = Fonch confirmat lo dit orde del dit magnifich Capita Diego de Salzedo per lo molt ilustre Señor Miquel de Pachs, regint lo ofici de Procurador Real y la Lochtentia y Capitanía General en lo present Regna de Mallorques en la visita general per se Senoria feta en la present vila sots a 25 de marts 1583, lo qual me ha menat a mi Tomas Mataro, notari Escriba Real de la dita present vila, que tocas y continuas la present confirmatio ab lo parer y opinio dels magnifichs capitans de guerra entretinguts per se Magestat en lo present Regne, quare, &.

ANTONIO GARCIAS

- 1 Antonio Garcias Vidal, BSAL 7, p. 410-411.
- 2 AMLL. Llibre d'Avisos (1595-1648).
- 3 Quan vàrem restaurar la torre de s'Estelella entre el terrat i la volta de la cambra inferior localitzàrem una gran alfàbia com a dipòsit d'aigua, que s'omplia de l'aigua de pluja del terrat. Joan Clar Monserrat. *Planimetria de la torre de s'Estelella*.
- 4 Font, B. – HLLC4 – p. 328 – Palma, 1982. En un contracte d'arrendament, per part de Joan Albertí de So n'Albertí. (d. 1498), ... *Item ma atur per mon statge la torra demunt e devall e la cambre del mangador e la stabbleta*.
- 5 Font, B. – HLLC4 – p. 328 – Palma, 1982.
- 6 Font, B. – HLLC3 – p. 121 – Palma 1978.
- 7 Font, B. - HLLC4 – p. 269 – Palma 1982.
- 8 Font, B. – HLLC4 – p. 329 – Palma, 1982.
- 9 Font, B. – HLLC4 – p. 329-330 – Palma, 1982.
- 10 Font, B. – HLLC3 – p. 127 – Palma, 1978.
- 11 Font, B. – HLLC3 – p. 239 – Palma, 1978.
- 12 Font, B. – HLLC3 – p. 127 – Palma, 1978.
- 13 Font, B. (1982). HLLC-4 - Ed. Gráficas Miramar - P. 253 – Palma.
- 14 Font, B. – HLLC4 – p. 253 – Palma, 1982.
- 15 Font, B. – HLLC4 – p. 289 – Palma, 1982.
- 16 Font, B. - HLLC- 3 - p. 198 – Palma 1978.
- 17 AMLL – Llibre d'Avisos (1595-1648).

- 18 Font, B. - HLLC-4 - Ed. Gráficas Miramar - P. 305 – Palma.
- 19 Font, B. - HLLC3 – p. 143 – Palma 1978.
- 20 Dibuix facilitat pel propietari Sr. Guillem Aulet Vidal.
- 21 Font, B. – HLLC3 – p. 162 – Palma, 1978.
- 22 Font, B. – HLLC3 – p. 543 – Palma, 1978.
- 23 Font, B. - HLLC4 – p. 302 – Palma, 1982.
- 24 Font, B. – HLLC2 – p. 116 – Palma, 1974.
- 25 Font, B. – HLLC4 – p. 318 – Palma, 1982.
- 26 Font, B. – HLLC4 – p. 329 – Palma, 1982.
- 27 Font, B. – HLLC4 – p. 306 – Palma, 1982.
- 28 Font, B. – HLLC3 - p. 165 – Palma, 1978.
- 29 Font, B. – HLLC4 – p. 354 – Palma, 1982.
- 30 Font, B. – HLLC4 – p. 302 – Palma, 1982.
- 31 Font, B. - HLLC- 3 - p. 191 – Palma 1978.
- 32 Font, B. – HLLC4 – p. 338 – Palma, 1982.
- 33 Font, B. – HLLC4 – p. 286 – Palma, 1982.
- 34 Font, B. – HLLC4 – p. 320 – Palma, 1982.
- 35 Font, B. – HLLC4 – p. 327 – Palma, 1982.
- 36 Comunicació oral de Bartomeu Font Obrador.
- 37 BSAL T. 7 - octubre 1898 - p. 410-411.

LA MÚSICA DE GABRIEL VERDERA. TESTIMONIS D'UNA BANDA DE FINAL DEL SEGLE XIX A LLUCMAJOR

MARIA GINARD PUIGSERVER

INTRODUCCIÓ: GABRIEL VERDERA, DIRECTOR

Gabriel Verdera va estar en actiu en la direcció d'una banda a Lluçmajor almenys des del 1878 fins al 1903. El document més antic de què disposam és una nota manuscrita que es conserva a l'arxiu de la banda de Lluçmajor i les primeres notícies aparegudes a la premsa daten del 1880. Els documents interns de la banda contenen dades que arriben fins al 1900, però podem allargar l'activitat d'aquest director fins al 1903, segons la premsa de l'època i la documentació sobre les despeses municipals. Gabriel Verdera, així doncs, va exercir de director com a mínim durant 35 anys. Ha estat, per tant, el segon director que més anys ha dirigit una banda a Lluçmajor, després de Damià Font (que va ser-ne director 54 anys, pel cap baix) i davant de Vicenç Castellano (que va dirigir la formació actual 27 anys).

Les fonts que ens han proporcionat la informació sobre la seva activitat provenen bàsicament d'un plec de documents que es conserven a l'arxiu de la banda de Lluçmajor. Conté trenta notes manuscrites, moltes de les quals provenen de la mà de Gabriel Verdera; la resta són factures i notificacions diverses d'altres persones vinculades amb la banda. A més a més, hi ha constància de la seva activitat a l'arxiu històric de Lluçmajor, principalment en els llibres d'actes de les sessions plenàries, i també en els llibres de comptes. Finalment, la premsa de l'època es va fer ressò de l'activitat musical de Lluçmajor en el darrer quart del segle XIX i, en alguns casos, a més de ressenyar actuacions de les bandes del poble, se'n citava el nom del director.

Les notícies sobre la vida de Gabriel Verdera se centren sobretot en la seva activitat com a director. Malgrat tot, el fet que dos germans seus haguessin ocupat el càrrec de batle del poble en diversos períodes entre els anys 1886-1890, 1893-1895 i el 1902, va fer que en alguna ocasió Gabriel Verdera intervingués en la vida pública probablement arran d'aquesta connexió familiar. Segons consta en el cens d'electors del 1889,¹ Verdera aquell any tenia 34 anys i vivia al n. 36 de Plaça. En l'acta de 24

de novembre de 1889, s'indica que va ser nomenat secretari interí de l'Ajuntament, per dimissió de Joan Verdera, germà seu, i va ser destituït del càrrec per un canvi de govern municipal el 10 d'agost de 1890, nou mesos i mig després. Va ser també regidor de l'Ajuntament des de l'1 de juliol de 1899 fins al 25 d'agost de 1900.²

Pel que fa a la seva activitat com a director, alguns retalls dels diaris ens en proporcionen dades, molt tipificades, aplicables a qualsevol director en actiu d'aquella època. Al diari *La Opinión*, el qualificaven de persona «no menos inteligente que entusiasta» i el redactor confirmava «la reputacion de que justamente goza su joven y distinguido director D. Gabriel Verdera á quien rogamos no deje ocioso su verdadero talento musical».³ Uns anys més tard, altres dos diaris el citen com a «inteligente director» (qualificatiu que també atribueixen a Antoni Mòger, l'altre director que comparteix escenari aquell vespre).⁴ Les dades només ens permeten assegurar que ja dirigia als 23 anys i almenys fins als 47 va estar en actiu.

1. LES BANDES A LLUCMAJOR EN EL DARRER QUART DEL SEGLE XIX. COEXISTÈNCIA I COMPETÈNCIA ENTRE BANDES

La banda de Gabriel Verdera ens és coneguda entre les bandes de vent de Llucmajor ja des de l'any 1878, quan, en una nota que es conserva a l'arxiu de la banda d'aquest poble, Jordi Font adreça al director de la banda el document de renúncia i la proposta de relleu en el seu lloc de músic. El text del document⁵ deixa palès que aquesta banda estava constituïda com una associació («corporació» és el terme que utilitzen per designar-la) i estava dotada d'un reglament i d'un president, que coincidia amb el director. Sembla que no es tractava d'una banda de nova creació sinó que tenia establert un sistema de successió i que la formació musical devia quedar en mans dels músics mateixos. Qui oferia la formació en aquest cas, Jordi Font, no era un músic qualsevol sinó precisament el director d'una música, potser aquesta mateixa, uns anys abans.

Els anys en què tenim testimonis de la presència de Verdera com a director coincideixen amb la instauració del sistema polític que es va imposar amb la Restauració borbònica. El sistema canovista, sota l'aparença d'un caràcter democràtic, assegurava la permanència del poder a mans de l'alta burgesia, que anava alternant en el poder dos partits moderats, el conservador de Cànovas i el liberal de Sagasta, sense que la voluntat dels electors incidís en la composició del parlament. En l'àmbit local, la correlació de forces es va traduir en una alternança entre els dos partits en el control de l'ajuntament, que se succeïa d'acord amb els canvis de govern a Madrid.⁶ Els canvis revertien no tan sols en el batle sinó també en tot el funcionariat. Com era previsible, la música també va viure els vaivens d'aquest sistema i la banda de Verdera

va coexistir amb altres bandes que amenitzaren i solemnitzaren actes polítics municipals, religiosos i socials durant el darrer quart del segle XIX.⁷

L'evidència de l'associació de la banda de Verdera amb el partit fusionista liberal se'ns fa palesa per dues vies: primer, quan es contrasta la llista dels batles del poble amb l'increment de la feina que rebia la seva banda per part de l'organisme municipal. En segon lloc, el diari *El Liberal*, en l'edició de dia 30 d'octubre, es fressò d'una disputa per aconseguir el permís de tocar durant la festa de les Verges el 1890. Les bandes que pretenien sortir aquest mateix vespre són la de Rafel Rubí, pertanyent, segons diu la notícia, al grup conservador, i la de Verdera, al fusionista.

Malgrat dependre de dos partits oposats, aquest mateix any, el 1890, la banda de Rubí i la de Verdera s'uniren per solemnitzar conjuntament la inauguració de l'estació del servei de telègraf dia 8 d'abril,⁸ quan acompanyaren algunes altres persones que venien de Palma i els representants del poder religiós i civil del poble. L'acte es desenvolupà de la manera com se solien produir les recepcions de personatges il·lustres, quan visitaven el poble. Els esperava a l'entrada del poble una multitud de gent; a continuació, al compàs de la música que els obria pas, la comitiva arribava al lloc on s'havia de produir la recepció: la casa de la vila, l'església o el casino o local on es reunien els correligionaris, en cas que es tractàs de polítics. En aquesta ocasió, la destinació del seguici era l'estació de Telègrafs i els homenatjats, el director de Telègrafs i alguns tècnics. Hi eren el batle de Lluçmajor, Joan Verdera, els batles d'Algaida i de Porreres, el rector i les forces vives del poble. En acabat la benedicció del local, se'ls oferí un banquet, brindaren amb «champagne» pel progrés del poble de Lluçmajor i es donà per tancat l'acte. Les bandes de música, dues sota la direcció de Gabriel Verdera, eren part clau de la festa. Per a aquesta funció i altres funcions religioses i cíviques d'aquell any (Setmana Santa, el Corpus, una missa del cementeri de què parlarem), l'Ajuntament assignà la quantitat de 300 pessetes amb destinació a les bandes de Rubí i Verdera.⁹

La crònica d'aquest mateix esdeveniment que ofereix el diari *La Opinión*¹⁰ explica que aquestes eren les dues bandes que hi havia a la vila. Aquesta afirmació fa mal encaixar amb algunes dades que tenim testimoniades per altres mitjans en dates properes, però fa intuir que, sense una associació amb el poder, les bandes tenien dificultats per fer-se visibles.

Així doncs, el relat de la benedicció de la nova capella del cementeri ja ens planteja una contradicció. Durant el mes de febrer de 1889, n'havien acabat les obres i es varen organitzar els actes que havien de culminar amb la benedicció del nou edifici de culte. El diari *El Isleño* parla de l'acte dia 18 de febrer. La crònica remarca que la processó que partí des de la Parròquia anava «precedida de tres músicas, todas del mismo pueblo, que espontáneamente se habían ofrecido para amenizar el acto».¹¹ Sembla que a la redacció del diari devien tenir notícia sobre l'activitat musical a Lluçmajor, perquè una setmana abans, a l'edició de dia 13 de febrer, s'anunciava aquest acte i, a més, s'afirmava que «en el mismo pueblo se está organizando una

nueva banda de música, en la Sociedad titulada *El Centro*. Con esta serán ya cuatro las bandas de música con que contará aquella población». La banda de Verdera, doncs, coexistia amb dues bandes més, i a partir del 1889-1890, amb una altra encara. Per l'acta de la sessió plenària de l'Ajuntament citada, en coneixem el nom dels directors: Gabriel Verdera, Rafel Rubí i Jaume Miralles.

Encara podem precisar dos altres noms de músics que entren en escena quan parlem de bandes d'aquest període: Antoni Mòger i Antoni Jordi, però ni les notícies de premsa ni els arxius ens permeten dibuixar un quadre precís i concret de l'època, que mostra molta variabilitat en noms, associacions i adscripcions a partits o societats. La dificultat més gran, tanmateix, sorgeix arran dels buits cronològics que dificulten seguir-ne l'evolució. Malgrat tot, en línies generals, la situació podria aproximar-se al que s'exposarà a continuació.

El nom de Jaume Miralles no torna a aparèixer en relació amb agrupacions musicals en aquest final de segle. En canvi, Antoni Mòger dirigeix la banda que havia d'amenitzar les festes de Santa Càndida el 1891.¹² Cal suposar, per tant, que era la banda del partit governant, tal com solia succeir no tan sols a Lluçmajor sinó en general arreu de Mallorca. Com que no hem trobat testimoniat el nom de Rafel Rubí en cap altra font més que les citades, no seria forassenyat pensar que va ser succeït per un altre director. El nom que sembla més plausible per dirigir la banda del partit conservador és, per tant, Antoni Mòger i així ho confirmen les actes de l'ajuntament en els anys de govern d'aquest partit.

Passats uns anys, continua essent la banda que apareix relacionada amb les actuacions promogudes per la corporació municipal. Així doncs, durant l'any 1895, és la que protagonitza les actuacions musicals de les fires i és comissionada per l'Ajuntament per representar la vila durant els actes de comiat de les tropes expedicionàries mallorquines que s'embarcaven cap a Cuba.¹³ Dos anys més tard, el 1897 la banda de Mòger és la que solemnitza la consagració de la primera part de l'oratori de s'Arenal a sant Cristòfol i a la Mare de Déu del Pit, patrona dels trencadors, a més de rebre les autoritats en arribar a s'Arenal. S'explica també que tocaren durant la missa.¹⁴ De nou el 1898, torna aparèixer Antoni Mòger com a director d'una de les dues bandes que posa la música a les fires d'aquell any. L'altra és la de Gabriel Verdera.¹⁵

En aquest període, només tenim constància d'un altre director, Antoni Jordi Carbonell (*Cotó*), que el 1897 du la batuta de la banda del Centre de Propietaris.¹⁶ La notícia ens arriba a través del llibre de comptes municipals.¹⁷ El 1902 dirigia una de les bandes que participà en les festes del Corpus i el 1905 va dirigir la banda a Plaça.¹⁸ També en sabem que dirigia la banda que rebia més contractacions de l'ajuntament quan governaven els conservadors, com es constata a partir dels comptes municipals. Hauria estat, doncs, el successor d'Antoni Mòger en la direcció. En algun moment entre el 1913 i el 1915, quan es produeix l'escissió en el partit conservador promoguda per Eduardo Dato i Antoni Maura, la direcció en la banda del Centre de Propietaris degué canviar de mans i el nom d'Antoni Jordi *Cotó* és associat

més tard amb la banda del partit conservador de Dato i el de Miquel Tomàs *Calons*, amb la del Centre, a partir del 1915.

Així doncs, els directors que varen coexistir –o succeir-se en la direcció en algun cas– foren Gabriel Verdera, Jaume Miralles, Rafel Rubí, Antoni Mòger i Antoni Jordi.

D'altra part, els documents de Gabriel Verdera ens aporten informacions rellevants sobre la successió i la direcció en les bandes posteriors. De fet, hi llegim el nom d'Antoni Jordi, que és esmentat com a músic en una llista de la formació datada el 1900, on també consten els instruments que toquen i la quantitat que els correspon en el repartiment dels guanys de la feina feta entre els anys 1891 i 1899. A més a més, el seu nom apareix en una relació de despeses de la banda, del 1895, on es deixa constància del pagament per la compra d'un clarinet «para Cotó».

No és aquesta, tanmateix, l'única ocasió en què el nom d'un músic integrant de la banda de Verdera pren relleu com a director d'una banda uns anys després. En aquesta tessitura, hi trobam el nom de Damià Font *Peixet*, que dirigirà la banda del partit liberal¹⁹ a partir del 1902 com a mínim. Damià Font, per tant, degué succeir Gabriel Verdera en aquesta formació, tot i que el 1902 tots dos estaven en actiu com a directors. Font va néixer el 1877 i va dirigir ininterrompudament bandes de música a Lluçmajor fins al 1956.²⁰ En els documents manuscrits de la banda de Verdera, hi figura com a músic en dues llistes d'integrants de la banda que no tenen datació, però haurien de ser posteriors a 1897 –quan Antoni Jordi ja dirigeix la banda del Centre– i anteriors al 1902 com a mínim –quan les fonts escrites ens indiquen que Damià Font dirigeix la banda dels liberals.²¹ També hi consten factures de reparacions d'instruments, de diversos anys fins al 1898.

Un altre integrant de la banda de Verdera, conegut per haver dirigit una banda en anys posteriors, és Miquel Ballester *Caranyo*. Va estar al capdavant de la banda del partit socialista el 1905, segons consta a la crònica de la celebració del Primer de Maig a Lluçmajor.²² Miquel Ballester figura com a músic de la banda de Verdera el 1900 i hi tocava el clarinet. En una altra nota manuscrita, s'indica que va ser objecte d'un regal de noces de 15 pessetes, per part de la banda, dia 20 de novembre de 1898.

Queda per esmentar Miquel Tomàs *Calons*, que dirigí una banda de Lluçmajor (no podem precisar quina) el 1906 en una funció que varen fer a Algaida i després va prendre la batuta de la banda del Centre, probablement entre el 1913 i el 1915. Miquel Tomàs, segons les notes manuscrites de l'arxiu de la banda de Lluçmajor, tocava el baix a la banda de Verdera l'any 1900 i apareix també en una llista de repartiment dels guanys d'un seguit de funcions que sembla que es realitzaren entre el 1881 i el 1890. També, com Miquel Ballester, va rebre un regal de noces de 15 pessetes, dia 21 d'octubre de 1898.

Com a cas especial de la coexistència entre bandes, vull recordar ja només la presència de la xaranga del Batalló de Caçadors de Barcelona a Lluçmajor l'any 1904, els membres de la qual varen quedar hostatjats a locals i cases del poble, fet

que forçosament degué propiciar el contacte i l'intercanvi entre els músics. Aquesta banda, mentre era Lluçmajor, va tocar cada diumenge i dia de festa a Plaça,²³ sense percebre cap compensació econòmica, i va acompanyar dues bandes del poble a les processons de la Setmana Santa (no podem confirmar si Verdera seguia actiu encara aleshores) i la d'Antoni Jordi pel Corpus.²⁴ En sabem també que es va inscriure per participar en el concurs de bandes a Palma que s'havia de celebrar durant les fires i festes.²⁵ Sembla, per tant, molt probable que aquestes actuacions conjuntes i la convivència animassin l'ambient musical del poble. Hi arribaren el 25 de febrer de 1904 i deixaren Lluçmajor dia 23 d'agost.²⁶

La multiplicació de bandes va ser un fenomen molt estès a Mallorca, que es va presentar amb molta intensitat a Lluçmajor, com ja hem vist. El rerefons d'aquesta realitat és el desig per part de partits polítics i societats o agrupacions de fer-se visibles mitjançant una de les activitats de lleure que cridaven més l'atenció i l'interès dels ciutadans. Els balls a les seus de les societats o als locals de reunió o a teatres i sales de ball, les festes populars cíviques i religioses guanyaven vistositat si la música hi era present. Els concerts que oferien tenien un caràcter popular i el repertori era conegut pels oients que gaudien tant quan reconeixien les peces com quan identificaven i incorporaven obres noves. La banda de música era un instrument al servei del poder i els músics, tot sovint, eren la comparsa a aquesta rivalitat entre els poderosos, que transferien la seva pugna als joves que s'acostaven a les músiques per fer-hi un doblar, fer-hi amistat, per gust per la música, i també, per fer-se partícips d'una ideologia.

En aquest sentit, a l'arxiu de la banda de Verdera, tenim també testimoni d'una d'aquestes disputes. Pren la forma de dues cartes, adreçades ambdues al director, una pels músics i l'altra per Joan Mòger.

La primera, en un sobre adreçat a Gabriel Verdera, director de música, diu:

Sr. Director.

En la sesión celebrada el dia nueve de los corrientes (salvo error) por la corporacion que tan dignamente dirige, como sabrá, se tomo el acuerdo de que los músicos que la componen no podían salir a cantar empanadas durante estas fiestas, á pesar de tal acuerdo, algunos individuos contrariando este acuerdo, no solo han salido, sino que han unido á músicos de otras corporaciones. Por tanto

Suplico a V. que se sirva dar las órdenes oportunas para una reunion y se pidan explicaciones a los individuos que faltaron al acuerdo tomado y á fin de que la Corporación en pleno, en vista de lo que resulte pueda tomar los acuerdos que se estimen convenientes.

Gracia que espero alcanzar de V.

Lluchmayor 17 de abril de 1900 (Signat) Juan Mojer

El mateix dia, els músics que contravingueren l'acord de la corporació, demanen una junta per resoldre aquest incident i salvaguardar el bon nom de la banda:

Sr Director-Presidente de la Corporación de música.

Los músicos que suscriben acuden a V. Y dicen:

Que habiendo fallado al reglamento bajo el cual estamos acogidos y dejar de observar lo acordado en Junta general celebrada el dia nueve de los corrientes los músicos Miguel Tomás (Tarrola), Sebastian Fullana, Juan Puigserver (Muleta), Miguel Ballester (Caraño), Guillermo Monserrat, Antonio Compañy (Tunió), Sebastian Clar Cardell proponemos se sirva citar para Junta general lo mas pronto posible, y resolver, de lo que resulte, lo que se crea mas oportuno y conveniente al buen decoro de la música.

Lluchmayor, 17 Abril de 1900 (Signat) Antonio Salva Julian Puig Miguel Tomas

Així doncs, la desavinença no provenia només d'haver desobeït els acords presos, sinó d'haver-se unit a músics d'altres bandes.

Hem esmentat unes línies més amunt una situació semblant, les disputes per actuar el vespre de les Verges, que és un cas clar de dependència i ús de les bandes que quedaven a caprici dels tripijocs de la política:²⁷

«El domingo último pidieron al señor Alcalde permiso para obsequiar con serenatas a la vírgenes, las músicas que dirigen D. Gabriel Verdera y D. Rafael Rubí, la primera del partido fusionista y la última del grupo conservador que bajo la jefatura de D. Antonio Catañy sigue las inspiraciones de D. Pedro Sampol. Ambos permisos, después de consultar el Alcalde con el Ayuntamiento y amigos, fueron negados y temerosos sin duda de que Catañy recurriera al Sr. Gobernador en demanda del permiso para que pudiera salir su música, comisionaron al Sr. Marqués de la Bastida para que interpusiera su veto, como efectivamente así sucedió, siendo inútiles las gestiones practicadas cerca de la primera Autoridad Civil por el Sr. D. Gerónimo Rius [...] El permiso no se otorgó, con lo que se puso de manifestó el dualismo que existe entre los prohombres de la conservaduría balear, por una causa que ciertamente no valía la pena, dada la

escasíssima importància que en sí extrañaba, y que en plazo breve puede resultar una nueva arma puesta en manos de D. Pedro Sampol, aun cuando éste no jugó en el asunto».

Les disputes, pel que sembla, no venien tant de les bandes sinó per part de qui les patrocinava. En tot aquest escenari, els músics hi jugaven sovint el paper de titelles. Així ho deixà clar Antoni Noguera, el crític i musicògraf ciutadà, que descriví el funcionament de les bandes dels pobles i la dependència de les estructures de poder i del cacic.²⁸ Diu així:

«La organización íntima de estas bandas es lo que hay que ver. La mayor parte de los individuos que las forman han sido cazados por sorpresa, con espejuelos como las alondras y encerrados después en los casinos y en las peñas [...]; resignados, al cabo se agarran a un cornetín como á un clavo ardiendo, hasta que convencidos de que «quien canta, sus males espanta» acaban por tomar en serio esto de la música y dedican el espíritu y la noche á descifrar los intrincados signos del papel pautado después de dedicar el cuerpo y la jornada a las rudas faenas agrícolas; todo para mayor gloria del endiosado y soberbio cacique, *gratis et amore*».

Continua afirmant que potser alguns, en compensació, en treien algun lloc de feina quan governaven els seus correligionaris als ajuntaments, però que sobretot se'n ressentien els jornals que perdien entre assajos i recepcions de governadors, de caps del partit que venien de Palma o diputats electes. Per descomptat, el crític reclamava que es desvinculassin dels partits perquè, segons ell, política i harmonia són incompatibles i que establissin tarifes iguals per a tots els qui sol·licitassin els seus serveis.

La tradició oral també s'ha fet ressò d'aquesta realitat i ha quedat fixada en una estrofa del glosat que Climent Garau *Porrequet* (nascut el 1913) va fer sobre la història de la banda, en el qual retrata amb aquestes paraules l'etapa que analitzam:²⁹ «Molta lluita hi hagué / amb ses tres bandes formades, / de joves, molt augmentades, / grossa passió s'hi tengué. / Sa política això té / per addictes reclutar / no se mira en gastar / un caramull de doblar».

2. MÚSICS DE LA BANDA

Les cinc llistes que contenen noms de músics presenten una plantilla d'entre 25 i 36 integrants. Dues d'aquestes llistes estan datades i corresponen als anys 1893 i 1900. La de 1893, la més nombrosa, recull els noms dels assistents a un dinar a Gràcia de dia 26 de febrer. S'hi inclouen, a més a més, les despeses del dinar.³⁰ Una altra llista recull funcions que es varen dur a terme entre el 1891 i el 1900. Altres vegades,

és possible datar el músic a partir d'informacions sobre les despeses de la banda i la reparació d'instruments.

En línies generals, el testimoni de la banda de Gabriel Verdera més antic, al voltant del 1881, detalla una plantilla de 25 músics, inclòs el director. Molts pocs d'aquests continuen citats en documents posteriors, fins al 1900 aproximadament. Són Josep Marroig, Antoni *Misseret*, Miquel Mòger, Pere Noguera, Miquel Tomàs *Calons*, Pere Antoni Tomàs, i, òbviament, Gabriel Verdera. D'alguns altres –Joan Amorós, Miquel Pujol, Maties Tomàs *Patró* i *Galínet*– el testimoni arriba fins al 1890-1893. Finalment, cal destacar que una bona part dels músics que s'hi citen són només ubicats al voltant del 1880. Es tracta d'Amador (?), Arnau, *Batle*, Antoni *Calons*, Pere Antoni Contestí, Sebastià Contestí, Sebastià Garcias, Lluís Gener (?), *Guardiola*, Sebastià Marroig, Jaume Miralles, Bernat Noguera, Damià Pou i Rubí.

Aquesta renovació en el planter de músics pot ser deguda a un relleu generacional o a un traspàs de músics a les noves bandes que s'havien anat formant en aquesta dècada.

Els noms que apareixen en la llista del dinar a Gràcia de 1893 no concorden amb exactitud, com caldria esperar, amb una altra, que concreta el repartiment dels guanys de funcions duites a terme entre 1891 i 1899. Al final, hi apareix la data del repartiment i d'entrada a la corporació d'alguns membres (formalment, s'entén, perquè *de facto* ja participen en el repartiment del fons a distribuir entre els músics), dia 16 de maig de 1900. Aquest dia també s'elegeix Gabriel Verdera com a president de la corporació. Aquest document té el valor de donar el nom dels músics amb l'instrument que toquen i la quantitat que s'assigna a cadascú. Això permet, d'un costat, conèixer la composició de la banda per cordes i, de l'altre, aclarir la participació real de cada músic en les activitats de la formació.

La banda de Verdera el 1900 tenia en plantilla set cornetins, set clarinets, quatre baixos, quatre barítons i bombardins, tres trombons, tres onnovens³¹ i la secció de percussió, formada pel bombo, els platerets i la caixa. Trenta-un músics en total. La correspondència dels noms amb instruments és aquesta:

Cornetins: Gabriel Verdera, Miquel Tomàs *Terrola*, Sebastià Clar *Jaquetó*, Bartomeu Segura, Rafel Gamundí, Sebastià Fullana, i Joan Puigserver *Muleta*.

Clarinets: Miquel Ballester, Antoni Jordi *Cotó*, Antoni Sastre, Rafel Segura, Miquel Mòger, Miquel Ordines, Guillem Ros.

Baixos: Josep Marroig, Miquel Tomàs *Calons*, Joan Sastre, Antoni Verdera.

Barítons i bombardins: Antoni Miralles, Pere Noguera, Pere Antoni Ginard, Climent Noguera.

Trombons: Joan Mòger, Antoni Salvà *Flauta* i Miquel Frau.

Onnoven: Gabriel Mulet, Kleber i *Tonió*.

No consta el nom dels músics de la percussió.

Dos d'aquests músics no varen percebre part en el repartiment (Sebastià Fullana i Guillem Ros) i sis cobraren la quantitat total que corresponia, 19 pessetes i 66 cèntims. Eren Antoni Jordi *Cotó*, Miquel Tomàs *Calons*, Joan Sastre, Antoni Miralles, Pere Antoni Ginard i *Tonió*.

A l'anvers del full, hi figuren els noms dels qui ingressaren a la corporació dia 16 de març de 1900. Alguns no consten en el repartiment dels diners. Es tracta de Llorenç Catany, Miquel Font Trobat i Joan Garí.

Deixaré aquí constància de la resta de noms que apareixen associats a la banda en altres llistes o documents (el dinar a Gràcia, un full de repartiment de guanys i notes sobre reparacions d'instruments): *Caliuet* (bombardí), Josep Cànaves (?), Antoni Catany, Pere Antoni Clar (trombó), Antelm *Denits*, Miquel *Denits* (baix), Eloy, Llorenç Ferragut, Bartomeu *Ferreret*, Damià Font (que apareix nombroses vegades com a emissor de factures de reparació d'instruments), Joan Gamundí, Gregori Garcias (trombó), Josep Garí, Llambias, Mayol, Pere *Mandins*, Bartomeu Miralles, Antoni Monserrat, Guillem Monserrat, Jaume Mut, Joan Pomar, Miquel Pomar (clarinet), Esteve Puig, Julià Puig, Miquel Puigserver, Tomàs Rebassa, Jaume Ribera, Antoni Ripoll (bombardí), Joan Rubí, Antoni Salvà *Espirut*, Pere Seguí, *Senegà*, Sion, Pere Antoni Tomàs, Antoni *Vidrier* i Bartomeu *Vidrier*.

Alguns músics disposaven d'instrument propi, segons consta en alguns escrits. Les despeses associades als músics són les reparacions dels instruments i les canyes de clarinet o requint que anaven substituint i renovant, pagaments que anaven a càrrec de la banda.

Sabem també de l'existència d'una figura annexa a la banda, l'avisador d'acadèmies, que tenia l'encàrrec de notificar als músics els dies en què el director programava assajar. Rebia una assignació de 5 pessetes cada any, en el cas de la banda de Verdera. Consta en nòmina l'any 1891 i des del 1894 fins al 1900.

3. FUNCIONS: TIPOLOGIA, DATACIONS I INFORMACIONS COMPLEMENTÀRIES

La banda de Verdera va dur a terme diversos tipus d'actuacions al llarg de tot aquest període.³² La major part de les que tenim testimoniades corresponen a funcions duites a terme a Lluçmajor i tenen caràcter particular, municipal o religiós. La

documentació en aquest apartat és oferta principalment pels documents de l'arxiu de la banda, que en algunes casos són confirmats per la citació a les actes de l'Ajuntament i altra documentació oficial i ocasionalment per les cròniques dels diaris, sobretot quan es tractava de les grans cites festives anuals, Santa Càndida i les Fires. Pel que fa a les poques funcions que podem certificar fora del poble, la crònica apareix a fonts externes, als diaris de l'època, perquè estan inserides també en un context festiu que mereix un destacat en la vida social i cultural de Mallorca.

3.1. ACTUACIONS LOCALS: PRIVADES, MUNICIPALS I RELIGIOSES

-Actuacions privades: recepció i homenatge a personatges singulars, serveis d'acompanyament, balls i altres³³

Podem constatar que la banda de Verdera va intervenir en algunes actuacions privades, com per exemple l'homenatge a personatges singulars. Uns d'aquests actes varen ser la serenata oferta a l'artista Sr. Mateu el 1880 o la de l'industrial Francesc Roca, el 1881, amb motiu d'haver aconseguit els permisos per continuar amb la fàbrica de mistos que tenia al carrer de la Font n. 121, arran de la suspensió de la seva activitat un any abans.³⁴

Un altre tipus d'activitats per les quals es llogava la banda era l'acompanyament del seguici d'un difunt al cementiri. Ha estat tradició que les bandes de música acompanyassin el cos d'un company músic en els actes de comiat; també ha passat en el cas de personatges il·lustres significats³⁵ i, tal com tenim indicat als arxius privats de la banda, l'any 1893 acompanyà els seguicis de Benet *Fogó* i de Francina Aina Cirerol, serveis pels quals cobraren respectivament 15 i 60 pessetes.

Una de les activitats en què la banda tenia un paper important era la festa de les Verges, al voltant de la qual hem esmentat la polèmica suscitada entre les bandes dels dos partits fusionista i conservador el 1890. Aquell any, compta com a despesa de la banda de Verdera la quantitat de 33 pessetes i 42 cèntims per un sopar de les Verges que celebraren el 29 d'octubre. Un testimoni més ens ofereix connexió entre la banda i aquesta festa, les despeses del dinar que els músics celebraren el 1893.³⁶

I ja finalment dins aquest grup, s'ha de fer referència als balls que es duïen a terme al poble, en locals municipals o privats, patrocinats tant per individus com per societats, i que constituïen una font d'entreteniment i diversió que treia el poble de la vida rutinària.

En aquesta època, trobam alguns indicadors de la importància que es concedia a aquesta activitat lúdica. D'una banda, es varen crear societats expressament per fomentar les activitats recreatives, com va ser *La Tertúlia* i, de l'altra, algunes societats, com el Centre de Propietaris, les varen prohibir (a més de proscriure el joc i les representacions dramàtiques).³⁷ L'interès venia d'antic. Ja uns anys abans, podem

vincular celebracions de balls de màscares amb les activitats del Saló, el local que s'erigí el 1843 sobre l'antic hospici al camí de Ciutat.³⁸ El local era de propietat municipal i es llogava anualment.³⁹ En un principi, les funcions anaven a càrrec d'una petita orquestra de guitarres i violins, però comença a quedar associat a músics de bandes de vent amb el nom Jordi Font i Llambies, de qui hem parlat més amunt.⁴⁰

La banda de Gabriel Verdera va accedir, almenys un any, el 1881, a l'explotació del Saló durant la temporada de balls de màscares, segons consta en una factura emesa per l'Ajuntament dia 15 de gener d'aquell any.⁴¹ Participà en la dècada dels vuitanta en un ball de can Llopis (al n. 3 de Plaça), el local social de *La Tertúlia*, una societat en activitat entre el 1884 i el 1887 adscrita a la *Unió Obrera* que tenia com a president Antoni Monserrat. En la mateixa llista on consta el cobrament d'aquesta funció, s'hi registra la participació en un altre ball de la societat *La Tertúlia*, en un ball de *La Juventud*, en el ball de Rafel Seu (?) i en un altre que no podem identificar. Cobraven 10 o 15 pessetes per aquestes funcions. Finalment, entre el 1895 i 1899, cobraren 35 pessetes per dues funcions que se citen com a «títeres», que podria fer referència a les representacions que tenien lloc durant les festes de Santa Càndida, que es tractaran a continuació.

-Actuacions municipals: festes patronals, cercaviles, convits a festa, recepcions autoritats i altres⁴²

Les dues grans festes del poble, la d'estiu, en honor a la patrona santa Càndida, i les fires, iniciades per Sant Miquel, varen ser amenitzades regularment per bandes de música. La de Verdera hi va prendre part nombroses vegades, fets que podem llegir en els registres de les funcions i els cobraments fets pel director. L'atzar ha fet que la premsa de l'illa hagi vinculat el nom de Gabriel Verdera a les festes de Santa Càndida només en una ocasió, el 1881, encara que a les cròniques de les festes d'altres anys se cita la presència d'una o més bandes. Sense gaire marge de dubte, la del partit liberal va ser una d'aquestes. Malgrat tot, també l'atzar ha fet que la descripció d'aquell any ens ofereixi una estampa detalladíssima i vívida de la festa, que va transcórrer així, segons relata la carta que un subscriptor va enviar al director de *La Opinión* el dia 12 d'agost:

«El sábado á la tarde, recorrerá la poblacion anunciando la extraordinaria fiesta acompañando *es cusies* y los Gigantes que tanto excitan siempre la hilaridad del vecindario. A las cuatro próximamente la acreditada música dirigida por el no ménos inteligente que entusiasta Director D. Gabriel Verdera paseará por las plazas y calles del pueblo á un obeso toro que se correrá después a las cinco en la plazuela del Convento. A la caída del sol se cantarán en la parroquial iglesia solemnísimas completas. Por la noche se iluminará la espaciosa plaza con un sin número de elegantes y muy variados faroles que producirán sin duda un efecto sorprendente, obra del reconocido maestro D. Juan Martínez Romero: quien

durante la velada trabajará las polichinelas: como es de esperar, con el mismo gusto y acierto, con que suele hacerlo siempre.

»Quemáranse después abundantes, bonitos y muy diversos fuegos artificiales del aventajado pirotécnico el Sr. Cano, y además se soltará un globo aereostático construido por el mismo. Tocaré la antedicha música en los intermedios las mas selectas piezas de su escogido repertorio.

»Al día siguiente Domingo á las ocho de la mañana recorrerá el pueblo la música y las bailadoras invitarán simultáneamente al baile. A las diez, la música acompañará al M. I. Ayuntamiento á misa mayor, en la cual ocupará la cátedra del Espíritu Santo el sacerdote D. Tomás Mut. Seguirán después las carreras de hombres y animales que no dejarán de ser muy lucidas, no tan solo por haber en el pueblo muchos corredores, sino también por la tenaz competencia que según rumores habrá entre corredores del pueblo y algunos otros de la isla. Por la tarde y noche habrá baile al estilo del pueblo, repitiéndose los fuegos artificiales.

»No satisfechos aun con esto los nuevos y entusiastas obreros de la Santa, que no escatiman nada ni se dan tregua ni descanso para preparar una tan bonita como variada fiesta, á fin de complacer no tan solo a los compatriotas sino tan bien á las demás personas que honren la fiesta con su presencia, repetirán al día siguiente las carreras que únicamente serán de niños y ancianos de edad muy avanzada y además darán un baile de salón en la plaza al son de toda la música».

Dia 18 d'agost, probablement el mateix subscriptor va confirmar l'èxit de la festa en una nova missiva al diari.

Pel que fa a les fires, les notes manuscrites de Gabriel Verdera reflecteixen cobraments de funcions de fires realitzades els anys 1891, 1893, 1897 i 1898. D'aquest darrer any, al diari *La Correspondencia*, dia 11 octubre 1898, anunciava un programa tan ple com el que hem llegit de Santa Cànida: dues bandes, ball al vespre durant tres dies, focs artificials, il·luminació a la veneciana, funcions teatrals i de comèdia, funcions religioses, cercaviles el dissabte, diumenge i el firó, curses ciclistes, balls de societat i oferta de menjar i estada a bon preu.

De cap a cap d'any, quan no hi havia tanta festa, les funcions que duien a terme a càrrec de l'Ajuntament eren molt més senzilles. Eren freqüents les recepcions d'un polític destacat en les files del partit governant. Les cròniques periodístiques solen indicar els llocs que es visiten, amb presència habitual al local on es reunien els correligionaris, la presència del batle, regidors i altres autoritats del poble i els actes de compliment i protocol amb què se l'obsequiava. Habitualment, se'l rebia amb himnes i la comitiva fins a plaça anava precedida per la música. Aquest cas corres-

pondria a dues recepcions del governador civil de Balears, una el 1881, quan reberen el governador Gutiérrez Vega a qui oferiren també una serenata el vespre; l'altra que tenim testimoniada, la recepció del governador Pasqual Ribot, tengué lloc el 1894 per la Darrera Fira.⁴³

De manera similar i amb la intenció de solemnitzar la presa de possessió del batle, el 1881, davant de la Casa de la Vila, celebraren el nomenament de Bartomeu Contestí amb una serenata, fet que queda documentat al diari *La Opinión* de dia 5 d'abril de 1881 i també en un document manuscrit de la banda on consta que «se ha pagado 10 pts por cera para la serenata del Alcalde Contestí».

-Actuacions religioses: processons, actes protocol·laris relacionats amb l'Església i actes litúrgics

En l'apartat de les funcions de caire religiós, les activitats més freqüents en què participava la banda de Gabriel Verdera eren les processons. Així doncs, hi ha notícia de la participació durant els anys habituals d'activitat de la banda de Verdera en les processons de dia Primer de Gener, en la processó de Sant Sebastià, en els actes de la Setmana Santa (en què se cita en dues ocasions el refresc que tenia lloc després del Stabat) i el Corpus, a la festa de la Mare de Déu del Pit, a s'Arenal, en els actes litúrgics i les taules per la Mare Déu d'Agost i els de Sant Miquel.⁴⁴ El 1893, almanco, participaren en la processó de Sant Bonaventura, que organitzaven els Lluïssons.⁴⁵ Moltes d'aquestes actuacions eren patrocinades per l'Ajuntament, que va reintegrar-se en les celebracions religioses el 1875, després d'uns anys de no participar-hi segons consta a l'acta de la sessió plenària de dia 21 de març. El consistori hi solia aportar també la música i en pagava la cera. La corporació municipal era part integrant que solemnitzava també els actes religiosos i en queda constància en les actes municipals, tot i que no se n'esmentin els detalls.

A mig camí entre l'acte popular i el religiós, queda citar dos tipus de funcions més, les recepcions a membres del clergat, com varen ser la rebuda del nou rector Francesc Mir a la parròquia el 1887⁴⁶ i la recepció del bisbe que es va produir el 1899, de la qual només tenim constància en una nota de Gabriel Verdera.

Un dels actes que tengueren molta transcendència va ser la construcció i la benedicció de la capella del cementeri. A més de participar amb dues bandes més, com s'ha comentat, en els actes finals de consagració el 1889, la banda de Gabriel Verdera havia estat l'encarregada de posar música a la cerimònia de benedicció i posada de la primera pedra de l'oratori, que va comptar amb l'assistència del batle, el jutge municipal, regidors, el rector Francesc Mir i les autoritats eclesiaístiques i molta gent del poble, en una processó que partí de la Parròquia a les tres de l'horabaixa, segons s'explica a l'acta corresponent a la sessió plenària de dia 20 de novembre de 1887.

3.2. ACTUACIONS A FORA

Entre les actuacions que varen dur a fora de Lluçmajor les bandes d'aquesta època, molt poques vegades se'n cita el director. Cal pensar que la banda de Verdera podria ser la que s'esmenta, per exemple, en els actes de consagració de la nova església de Portocolom el 1885, juntament amb les de Campos i la de Felanitx, després d'haver recorregut aquest poble amb el penó de la Mare de Déu del Carme abans de dirigir-se al llogaret de la costa,⁴⁷ o la banda que prengué part amb tres bandes més, a Palma el 1892, en els actes de rebuda de la Banda Municipal de Barcelona i els cors Clavé, una associació de conjunts corals venguda de Catalunya que despertà un gran interès arreu de Mallorca.⁴⁸ Aquesta possibilitat era ben real, perquè la de Verdera era una banda estable, amb prou músics i experiència, però no en tenim la certesa.

Sí que podem confirmar-ne, en canvi, la participació en les festes patronals de Sant Jaume a Santanyí, segons l'edició de 23 de juliol de 1902 del diari *La Almu-daina*.

CONCLUSIONS

Les activitats musicals protagonitzades per les bandes de música varen gaudir d'una popularitat inusitada i creixent en el període que hem analitzat. Així ho indica Josep Joaquim Esteve: «Els últims anys del segle XIX i els primers dels XX coincidiren en el període de màxim esplendor d'aquestes formacions perquè constituïren, juntament amb les representacions teatrals d'òpera i sarsuela, els balls organitzats per les societats i l'activitat orquestral, un dels pocs entreteniments de la societat d'aqueixa època i, sens dubte, el més apreciat.»⁴⁹

En aquest sentit, a Lluçmajor, la banda de Verdera i les altres bandes coexistents varen recórrer un camí molt semblant al que se seguí en el nostre entorn proper i en un context més ampli també. El nombre de formacions i l'interès del poder polític a disposar-ne del servei és un aval de la seva popularitat, que és confirmada també per les relacions de competència i companyonia entre bandes i la presència activa en la vida del poble. Els manuscrits conservats a l'arxiu de la banda, amb el registre detallat d'actuacions i de músics, acrediten aquesta popularitat i faciliten l'anàlisi del funcionament d'aquesta formació.

D'altra part, el valor d'aquesta documentació és haver posat noms i context a uns fets que quedaven testimoniats des d'una certa distància per fonts externes. Disposar d'aquests documents permet reconstruir amb molt més detall, a peu de carrer gairebé, una etapa de la música i de la història del poble a través de les bandes, unes associacions actives, dinàmiques i duradores a Lluçmajor.

Finalment, és important destacar que la direcció de Gabriel Verdera va representar una època d'estabilitat en la banda, assegurada molt probablement per la con-

nexió i l'accés directe al centre mateix del poder polític i municipal gràcies a la seva connexió familiar. Potser per aquesta estabilitat i persistència, la banda de Verdera va posar la llavor de les bandes dels anys posteriors, perquè, tal com indiquen les llistes de músics consultades, constatarem que de la banda de Gabriel Verdera sorgiren els músics que havien de dirigir les bandes del primer quart del segle xx.

NOTES

- 1 Acta de la sessió plenària de l'Ajuntament de dia 24 febrer.
- 2 Com s'indica en l'acta de 25 d'agost de 1900, el Govern Civil va declarar nul·les les eleccions municipals de 1899 en el primer districte de Lluçmajor i foren suspesos els regidors que n'havien sortit elegits.
- 3 *La Opinión*, 12 i 18 d'agost de 1881.
- 4 *La Opinión*, 10 d'abril de 1890 i *La Correspondencia*, 11 d'octubre de 1898.
- 5 «Al presidente y amigo Gabriel Verdera; espero me harás el favor de dar lectura a los músicos, de esta mi ultima resolusion. Deseo sustituirme o poner otro que sirva de músico en mi lugar como concede a todos los musicos en corporacion para que pasen a su favor todos sus intereses que en la musica tenga creados segun concede uno de los articulos del Reglamento. Mi primera eleccion es o recae en un sobrino de mi mujer, previo el consentimiento de sus padres, Miguel Tomas y Monserrat. En breve tiempo si se le da el flautin, podra tocar, de cuya enseñanza yo me encargaría. Si posible fuera arreglarlo esta noche misma, se agradeceria. Lluçmajor 30 de enero de 1878. (Signat) Jorge Font».
- 6 Per a una visió d'aquest període des del punt de vista d'un dels moviments de renovació social i econòmica a Lluçmajor, cf. VIDAL NICOLAU, Antoni. «L'anticlericalisme a Lluçmajor». Revista *Lluçmajor de Pinte en Ample*, setembre 2014 - novembre 2015, especialment l'article publicat el gener de 2015 amb el títol «Lluçmajor al darrer quart del segle XIX: els partits dinàstics i la *Unió Obrera* de Lluçmajor». Aquest període també ha estat tractat per diversos autors en aquestes I Jornades d'Estudis Locals.
- 7 Per a una història de les bandes de música de Mallorca, cf. ESTEVE, Josep-Joaquim. *Història de les bandes de música de Mallorca*. Vol I-II. Palma: Consell Insular de Mallorca, 2009-2011. Per a la banda de Lluçmajor, cf. MARTÍN RIMADA, Margalida. *La banda de música de Lluçmajor: cent-cinquanta anys (1842-*

1992). Lluçmajor: 1992 i GINARD PUIGSERVER, Maria. *La banda de Lluçmajor: 175 anys de música* (Pregó de Fires de 2017).

- 8 *El Isleño*, 12 d'abril de 1890. El fet quedà recollit també en l'acta de la sessió plenària de dia 11 d'abril de 1890, en la qual s'explicita que les bandes eren les de Rubí i Verdera i que aquest darrer les dirigia aquell dia.
- 9 Acta de la sessió plenària de 3 d'agost de 1890.
- 10 *La Opinión*, 10 d'abril de 1890.
- 11 L'acta de la sessió plenària de 17 de febrer de 1889 també ho confirma: «espontáneamente, y para más lucimiento de aquella solemnidad se habían prestado para acompañar la procesión».
- 12 *El Isleño*, 7 d'agost de 1891.
- 13 La presència de la banda d'Antoni Mòger queda documentada en les actes de les sessions plenàries de l'Ajuntament de dia 29 de setembre, 24 de novembre i 29 de desembre de 1895. Els actes de comiat programats, que es varen produir tant a Palma com als pobles –refrigeris, homenatges, misses, discursos patriòtics, presència d'autoritats, lliurament de regals...–, varen tenir molta repercussió a la premsa, a les societats i partits polítics i en tota la societat en general, fins al punt que a Palma es tancaren les escoles aquell dia. Cf. Per exemple, *La Almu-daina*, 23 de novembre de 1895.
- 14 FONT OBRADOR, Bartomeu. *Historia de Lluçmajor*. Lluçmajor: Ajuntament de Lluçmajor, 1972-2001 (9 vol), vol. VI, p. 290-300, i GUASP CERDÁ, Sebastián; FONT OBRADOR, B. *Monografía del templo de Nuestra Señora de la Lactancia y Documentación histórica. i Centenario de la primera Iglesia (1896-1996)*. Lluçmajor, 1996.
- 15 *La Correspondència*, 11 octubre 1898.
- 16 Antoni Jordi Carbonell va ser el pare de Julià Jordi Puig, músic també i director de la banda de Lluçmajor entre el 1970 i el 1973. Per al Centre de Propietaris, cf. GABRIEL, Pere. *Lluçmajor i les associacions populars i obreres, 1866-1916*. Lluçmajor, 1992, p. 22. El Centre de Propietaris, creat el 1887 amb una orientació catòlica i l'objectiu de fomentar i defensar els interessos econòmics dels associats, tenia com a cap visible Joan Mòger Noguera a. de ses Males Cases, batle i jutge en diferents períodes. Aquesta societat tenia associada una banda, que

continuà en funcionament fins al 1921 quan es produí la unificació entre tres de les quatre formacions existents. La banda va ser objecte de disputa entre els socis arran de l'incendi que es produí al Teatre Principal el 1894, segons explica FONT OBRADOR, Bartomeu. *Op. cit.*, vol. VI, p. 434.

- 17 Cf. MARTÍN RIMADA, Margalida. *op. cit.*, p. 31.
- 18 Acta de la sessió plenària de l'Ajuntament de 25 de maig de 1902. L'altra banda contractada era dirigida per Damià Font Monserrat, que en aquesta època és possible que compartís la direcció de la banda amb Gabriel Verdera. La que se cita, de Damià Font, cobrà aquell any 230 pessetes per les funcions de Setmana Santa i del Corpus (acta de dia 6 de juliol de 1902). Pel que fa a Antoni Jordi, cf. *La Almudaina*, 9 d'octubre de 1905.
- 19 Aquesta banda, en els primers anys del segle passat o almenys sota la direcció de Damià Font, es coneixia també com a banda de la Forca.
- 20 El succeí Pere Antoni Jaume. L'any 1977 es recordà el centenari del seu naixement en un concert homenatge que li tributà la banda de Lluçmajor al Teatre Recreatiu.
- 21 Si deixam de banda la informació de les actes de l'ajuntament del 1902, la primera menció de Damià Font al capdavant d'aquesta banda a la premsa local data del mes d'agost i setembre de 1905, amb les celebracions en honor a la beata Catalina Thomàs (*La Tarde*, 5 d'agost) i l'acompanyament dels actes de la inauguració de la secció de Lluçmajor de l'Adoració Nocturna que tengué lloc els dies 7 i 8 de setembre de 1905 (*El Grano de Arena*, 16 de setembre de 1905 i ROSSELLÓ I HORRACH, Sebastià. «Adoració nocturna», dins CABOT ROSSELLÓ, Salvador (coord.). *El convent de Sant Bonaventura de Lluçmajor*. Lluçmajor, 1993, p. 199-206).
- 22 *El Obrero Balear*, 6 de maig de 1905.
- 23 Actes de les sessions plenàries de l'Ajuntament de dia 13 de març i 21 d'agost de 1904.
- 24 *La Almudaina*, 8 d'abril i 4 i 7 juny de 1904.
- 25 *El Liberal*, 18 juliol de 1904.
- 26 *La Tarde*, 24 i 25 de febrer i 23 d'agost.

- 27 *El Liberal*, 30 d'octubre de 1890.
- 28 L'article, publicat a l'*Almudaina* el 18 de juny de 1893, apareix reproduït i contextualitzat a ESTEVE, Josep-Joaquim. *Que soni la banda!* Palma: Edicions Documenta Balear, 2010, p. 18-20.
- 29 *S'Arenal de Mallorca*, n. 240, 1 abril de 1992, p. 26.
- 30 «Arros, espicis, sebas forasteres y dos pots de domatigas –22 pts /duas gallines –36'50 / taronja, llimonas, dolsetas y grells – 9'20 / carn – 80'00 / pa – 24 / vi y aygordent – 18'50 / rom – 8'80 / patatas, seim, xuya i sobresada – 28 / a la cocinera – 10».
- 31 L'onnoven és un instrument musical aeròfon de broquet, de la família de la trompa, afinat en mi bemoll o fa, molt semblant al bombardí.
- 32 En aquest apartat només quedaran consignades les actuacions en les quals algun testimoni cita el nom de Gabriel Verdera com a director de la banda. Malgrat tot, atès que la banda depenia molt dels avatars polítics i solia tenir més presència en èpoques concretes, és molt probable que alguns altres actes coneguts corresponguin també a la banda de Verdera. Només els citaré si aporten dades rellevants.
- 33 Tendran aquí la consideració d'actuacions privades les que no presenten una correlació directa amb festes o celebracions d'àmbit municipal, amb presència dels membres de la corporació municipal i dependent econòmicament de l'Ajuntament.
- 34 *La Opinión*, 4 d'agost de 1880 i acta de la sessió plenària de l'Ajuntament de 31 d'octubre de 1880.
- 35 La premsa es feu ressò de l'acte solemne d'acompanyament al cementeri del polític republicà Nicolau Taverner el 1880 (*La Opinión*, 14 d'octubre), al qual assistí una banda que no podem identificar, però podria haver estat la de Verdera.
- 36 Aquesta celebració era molt popular, com ha quedat testimoniada també en anys posteriors, en què se cita la participació de molts grups de músics, de corda i de vent, recorrent el poble. Com a anècdota, queda la crònica apareguda a l'*Heraldo de Lluchmayor* de dia 27 d'octubre de 1917, on s'esmenten «cuatro bandas de música (tres de metal y una de cuerda), seguidas durante las primeras horas

de la noche por un numerosísimo público. A las ocho y media de la mañana daban las últimas serenatas en nuestra plaza mayor, retirándose poco después los músicos a sus respectivos domicilios».

- 37 GABRIEL, P. *Op. cit.*, p. 22.
- 38 FONT OBRADOR, B. *Op. cit.*, vol. VI, p. 47-58.
- 39 Consta en diverses ocasions a les actes de les sessions de principi de cada any (3 i 10 de gener de 1875, 30 de gener de 1876, 7 de gener de 1877 i 27 de gener de 1878), el procés de concessió del local a la persona que l'havia d'explotar per a aquest tipus de funcions o el plec de condicions del lloguer. L'any 1876 i els anys següents, l'Ajuntament se'n reservà l'explotació durant la temporada de balls de màscares. A l'acta de la sessió de 27 de gener 1878, es constata que ja se n'havia iniciat la temporada en molts locals propis de societats i de particulars i, com que el lloguer del Saló comportava uns inconvenients a l'Ajuntament, s'acordà que el local quedàs a disposició de l'Ajuntament per explotar-lo en competència amb aquests altres locals.
- 40 Se li concedí l'explotació del local per muntar-hi un teatre el 1873, el mateix any que havia llogat el pati de l'antic convent per fer-hi balls (10 o 12 funcions durant la temporada els diumenges o dies de festa), amb l'obligació d'arreglar-ne el trespol i de compartir-lo amb Antoni Ripoll (regidor republicà aleshores) per a reunions públiques d'informació governamental. Cf. Actes de les sessions plenàries de l'Ajuntament dels dies 8 de juny i 2 de novembre de 1873. Un any i mig després (21 de juny 1874) se li demana que desallotgi el local per procedir a una nova subhasta pública.
- 41 Aquell mateix any, Antoni Monserrat Tomàs, president després de *La Tertúlia* i nom d'un músic també, llogava el pati del convent per fer funcions de ball. L'any següent, el 1882, Miquel Verdera Pons, va llogar el Saló per a funcions de comèdia, a tres pessetes per funció, i també el pati del convent per instal·lar-hi un teatre d'estiu i fer funcions de comèdia fins a la darrera fira de sant Miquel a dues pessetes per funció. Cf. actes de les sessions plenàries de l'Ajuntament de 4 de setembre de 1881 i de 25 abril i 18 juny de 1882.
- 42 Si bé és impossible separar el caràcter religiós del cívic de la festa de Santa Càndida durant aquests anys, he optat per incloure-la aquí per les característiques de la majoria de les funcions que hi duia a terme la banda.
- 43 *La Opinión*, 8 de juny de 1881 i *Las Baleares*, 15 octubre de 1894.

- 44 Les taules eren acaptes o col·lectes que es feien durant certes festes i servien per sufragar-ne parcialment les despeses i recaptar doblers amb fins pietosos. Solien incloure un àpat comunitari i eren amenitzades amb música.
- 45 Nom amb què es coneixien els alumnes de l'escola on s'ensenyava doctrina cristiana i les primeres lletres. Tenien per patró sant Lluís Gonçaga (d'aquí la denominació). Promoguda per la congregació de Jesús, Maria i Josep, l'escola fou fundada el 1872 i tenia la seu al carrer del Born; anys més tard, associà la seva tasca educativa a la del Convent i el 1878 s'instal·là en les seves dependències. El 1882 va ser inscrita oficialment com a Col·legi de Sant Bonaventura. Cf. GABRIEL, Pere. *Op. cit.*, p. 22-23 i CARDELL i TOMÀS, Sebastià. «Els Lluïssons i el Col·legi de Sant Bonaventura», dins CABOT ROSSELLÓ, Salvador (coord.). *Op. cit.*, p. 213-233.
- 46 *El Àncora*, 25 d'abril de 1887.
- 47 *El Isleño*, 9 juliol 1885.
- 48 Les altres bandes eren *La Palmesana*, la banda del regiment de Filipines i la de la Casa de la Misericòrdia. *Las Baleares*, 13 juliol 1892.
- 49 ESTEVE, Josep Joaquim. *Història de les bandes de música a Mallorca*, vol. I, p. 12.

EL MOLÍ D'EN GASPAR (LLUCMAJOR) I EL SEU PROCÉS DE PATRIMONIALITZACIÓ

ANDREU RAMIS PUIG-GRÒS

En un context de posada en valor d'una determinada tipologia d'elements patrimonials, es presenta el procés de patrimonialització d'aquest molí de vent fariner durant la dècada dels anys 1970. A continuació s'indiquen i analitzen les distintes actuacions fetes a partir d'aquell moment per singularitzar aquest element representatiu de la cultura productiva del món preturístic fins a arribar a la situació actual de degradació. Així mateix, es dóna a conèixer l'operació museogràfica i museològica que es dugué a terme, de forma gairebé paral·lela, a la restauració del molí. L'anàlisi d'aquest procés serveix de fil conductor per reflexionar sobre la problemàtica del patrimoni en general i del patrimoni etnològic en particular.

VALORACIÓ DEL MOLÍ DE VENT FARINER

Una de les qüestions sobre les quals és interessant reflexionar és el concepte de procés referit a la patrimonialització. Analitzar com un determinat element o bé –material o immaterial– és seleccionat i valorat socialment fins a arribar al punt en què se li atorga la categoria de patrimoni i, circumstancialment, se li apliquen mesures de protecció. Al meu parer, la patrimonialització es pot activar en èpoques molt reculades. Aquest seria, segurament, el cas dels molins de vent fariners, en el qual intervindrien distintes variables:

1. Es tracta d'elements que s'han tengut presents a l'hora de conformar paisatges (re)presentats i alhora han esdevingut elements (re)presentatius del paisatge. D'aquest fet en tenim exemples força significatius, com és el cas de la vista de la Ciutat de Mallorca a la taula de Sant Jordi de Pere Nisard (1468), els molins des Jonquet en el pla de la Ciutat de Mallorca (1644) d'Antoni Garau i, sobretot a partir de la Il·lustració, esdevenen elements recurrents a les vinyetes descriptives del mapa patrocinat per Antoni Despuig i Dameto (1785) o en els plànols iconogràfics de Jeroni de Berard en el seu viatge per les viles i pobles de Mallorca (1789).¹ A partir d'aquests darrers casos, encara que a mode d'hipòtesi, s'inicia una tradició iconogràfica en la

qual els molins de vent fariners passen a fer part de les fites de delimitació de la perifèria dels nuclis urbans i elements configuradors d'un *skyline* tòpic que es repetirà *ad nauseam*.

2. Els molins fariners s'han lligat també a un significat religiós. Es tracta del folklore relacionat amb dos vessants metafòrics de la passió de Crist: el «molí dels pecats» i el «molí místic», en els quals es compara l'espiga de blat i la seva transformació amb el cos de Crist, que es poden relacionar amb una tradició estesa per Europa i que a la nostra àrea cultural catalana ha estat estudiada pel recentment traspassat Gabriel Llopart Moragues (1927-2017).³
3. No s'ha de menystenir tampoc el fet objectiu que el molí fariner en general i el molí de vent en particular és un element clau en la cultura dels cereals. El molí és un element tecnològic essencial en el procés de transformació dels cereals, i particularment del blat, en una societat en la qual els derivats d'aquest cereal són elements consubstancials del sistema nutricional. De fet, la seva carestia o absència ocasionà les més significatives crisis de subsistència. D'aquí també l'alta valoració que se'n fa a la documentació fiscal (estims i cadastres) i la incorporació d'elements apotropaics de protecció a un bon nombre de molins fariners (motius antonians o la imatge de santa Bàrbara, patrona dels moliners i protectora dels llamps).

És, per tant, a partir d'aquestes variables quan els molins de vent –per la seva situació i la seva especial configuració constructiva– esdevenen icones inconscientment o conscientment valorades. Aquesta valoració es vehicula precisament a través d'un doble canal:

- a. Un primer aspecte és la valoració per part de l'alteritat, per part dels primers viatgers fins a arribar a la incorporació de les imatges fotogràfiques considerades com a elements de valoració i promoció del paisatge per a consum de propis i de visitants forasters i/o turistes. En aquest cas és espectacular la sobreexplotació que es fa de la icona del molí de vent fariner per part dels fotògrafs del paisatge, tot generant imatges tòpiques com és la façana des Jonquet a la ciutat de Palma.
- b. Un segon factor patrimonialitzador és el que duen a terme els «experts»: en primer lloc, els folkloristes (Rokseth, Moll, Sanchís Guarner, etc.)⁵ i, amb posterioritat, els professionals del patrimoni, com és ara els arquitectes (García Inesta, Oliver Sunyer, Col·legi d'Arquitectes, etc.).⁷

Com a conseqüència d'aquest interès, esperonat per iniciatives socials de valoració i defensa dels molins (Associació Amics dels Molins, ARCA), s'arriba a un estadi en el qual no s'entén cap catàleg de patrimoni municipal que no incorpori com a bé catalogat les restes d'aquestes màquines. Fins i tot, en alguns casos, se'ls atorga el nivell de màxima protecció (BIC).

Les limitacions que imposa la mateixa protecció i el caràcter icònic d'aquestes instal·lacions ha generat un corrent significativament estès, que és el de vincular els molins de vent o les seves torres de suport a usos i finalitats expressament lligats a la valoració del patrimoni, fins al punt que disposam de prou exemples de molins convertits en receptacles de col·leccions o en seus de petits museus o centres d'interpretació vinculats a centres museològics d'orientació diversa i qualitat desigual. En aquest cas, com veurem, el molí d'en Gaspar en fou un dels precedents.

EL CAS DEL MOLÍ D'EN GASPAR

És precisament en aquest context, i com una baula més d'aquest llarg procés de valoració, que s'ha d'entendre el procés particular de patrimonialització del molí d'en Gaspar de Lluçmajor.⁹ Si passam de la valoració abstracta a la concreció, l'adquisició i la restauració del molí d'en Gaspar és un bon exemple, tant per les seves mesures de rehabilitació i recuperació com per la iniciativa presa, des de l'obra social d'una caixa d'estalvis. Des del moment de la seva creació comptà amb el suport de la Caixa de Balears «Sa Nostra».

El molí va ésser adquirit el dia 1 de febrer de 1973 a la Sra. Aina Ramis Monserrat. Uns quants anys després va ésser restaurat i s'inicià el muntatge museològic, que es va inaugurar dia 16 d'octubre de 1977. Els restauradors foren el Sr. Damià Gacias Ballester i el seu gendre Damià Monserrat Rafal. El muntatge museogràfic el va dirigir el Dr. Guillem Rosselló Bordoy. El restaurador de la part mecànica del molí va ésser el mestre fuster Joan Oliver.

En la reconstrucció d'aquest procés patrimonialitzador potser siguin il·lustratius alguns aspectes jurídics i administratius. Tal com es desprèn de la petició adreçada al Banc d'Espanya i la pertinent autorització, el Molí d'En Gaspar fou considerat com una obra social pròpia de la Caixa d'Estalvis i Mont de Pietat de les Balears. En aquest sentit, tant la propietat de l'edifici com dels fons en ell continguts corresponen a la Caixa de Balears Sa Nostra.¹⁰ Pel que feia a la gestió i l'administració, aquesta corresponia igualment a l'Àrea de l'Obra Social de la mateixa institució financera. No disposava de personal especialitzat, ni d'investigació ni de manteniment assignat de forma específica.

L'administració va estar sempre centralitzada al Departament d'Obra Social de la Caixa de Balears «Sa Nostra» a Palma, carrer de Ramon Llull, 2. Quant al règim econòmic, no generava ingressos propis ja que sempre fou d'entrada gratuïta. Des del

moment de l'adquisició i fins a la cessió a l'Ajuntament de Lluçmajor, les despeses estaven incloses dins la pertinent partida del pressupost de l'Obra Social de la Caixa de Balears. El 1991, mitjançant un conveni d'obra en col·laboració entre l'Obra Social de Sa Nostra i l'Ajuntament de Lluçmajor, les instal·lacions se cediren a aquest darrer per un període de trenta anys. La finalitat de la cessió era el manteniment i l'ús de l'equipament i la instal·lació d'un centre ocupacional per a persones amb discapacitat, gestionat per l'Institut de Treball Social i Serveis Socials (INTRESS).¹²

LES INSTAL·LACIONS

Es tracta d'un típic molí de vent fariner conformat per un cos constructiu de base quadrangular, dividit en tres trams coberts per volta de canó; enmig del tram central s'hi assenta la torre circular que sustenta l'artefacte edíl·ic i la màquina de moldre. Conserva l'escala de caragol, encastada a la paret de la torre, que permet la comunicació a l'envelador i als distints nivells de la torre. Tot i que a la volta del tram de migjorn hi figura gravada la data de 1870, sembla que amb anterioritat ja hi podria haver una construcció molinera que segurament fou transformada a la segona meitat del segle XVIII.¹⁴

Aquesta construcció, que des dels seus inicis havia fet compatibles els usos d'instal·lació preindustrial de transformació dels cereals i habitatge associat, es va transformar i rehabilitar a partir d'un projecte promogut per la Caixa d'Estalvis i Mont de Pietat de les Balears i redactat el 1974 per l'arquitecte Antoni Alomar Esteve, que li atorgaria un pla d'usos radicalment diferent al que havia tengut inicialment. Amb aquesta intervenció s'alterava el paradigma funcional de l'immoble.

La reorientació funcional se detalla al *Proyecto de centro Cultural en Lluçmajor para la Caja de Ahorros y Monte de Piedad de las Baleares. Restauración e instalación de un museo monográfico en «Es Molí d'En Gaspar» y nuevo edificio anexo de utilización cultural polivalente*. En la memòria general del projecte, datada el juliol de 1974, i signada per l'esmentat Antoni Alomar, a més de la descripció i justificació de les opcions arquitectòniques preses i les prescripcions tècniques per a la restauració del molí i la construcció de la porxada, la sala polivalent i els annexos, es detalla el programa de la intervenció que reproduïm a continuació per l'interès que presenta en el procés de patrimonialització:

El proyecto adjunto propone de un modo general el siguiente Programa:

1. *Restauración, puesta en valor y acondicionamiento como Museo Monográfico del denominado «Molí d'en Gaspar» recientemente adquirido con fines culturales por la Caja de Ahorros de Baleares.*

2. *Construcción de una Sala de Actos muy Polivalente anexa y de un aforo aproximado de 120 a 160 plazas.*
3. *Locales anexos complementarios al conjunto, como son: Almacén, Aseos, Porche cubierto, etc...*
4. *Ordenación del Conjunto en el solar, relación orgánica de unos edificios con otros, formando un Patio («clastra») y ajardinamiento general, incluido aparcamiento.*

Todo ello con el fin de crear, con ocasión de la restauración del Molino citado, un CENTRO CULTURAL que complemente la función estrictamente museológica del Molino dando a ésta una razón de ser que pueda tener una auténtica proyección socio-cultural en el Pueblo.¹⁶

A partir de la intervenció, l'equipament disposava, a més del molí, d'un edifici funcional, separat per un jardí on, a més dels serveis sanitaris, hom disposava d'una sala polivalent en la qual s'exposaven una sèrie de plafons informatius sobre els molins fariners –gairebé la majoria eren reproduccions de dibuixos de l'obra *Die Balearen* de l'arxiduc Lluís Salvador d'Àustria. Aquesta sala es va fer servir com a lloc de conferències, cursets i altres exposicions. No ha disposat mai de laboratori (restauració, fotogràfic, etc.) ni d'espai per al servei de documentació i/o informació (arxiu, biblioteca, administració, informació, etc.). Amb la cessió, el 1991, a l'Ajuntament de Lluçmajor es va remodelar l'edifici polivalent annex i se n'augmentà la superfície construïda per tal d'adaptar-lo a les noves necessitats (aules i tallers).

La creació d'un museu

Tanmateix, i de forma paral·lela a l'adquisició de l'immoble per part de la Caixa de Balears i a la seva rehabilitació arquitectònica, el que és rellevant, de cara a la formulació teòrica del procés patrimonialitzador del molí, és la petició formulada el 22 de setembre del 1978 per part de Carles Blanes Nouvilas (1929-2013), director general de la Caixa de Balears, al director general d'Entitats de Crèdit i Estalvi del Banc d'Espanya, en què sol·licitava l'autorització de la creació de l'obra benefico-social pròpia del Molí d'en Gaspar. L'argumentari plasmat en aquella petició ens sembla prou il·lustratiu:

Ante la importancia de nuestra Oficina dentro de aquella zona [Lluçmajor], en todos los aspectos, especialmente por volumen de depósitos y número de clientes, así como por las crecientes corrientes para la defensa del paisaje rústico y urbano, consustancial con el suelo de Mallorca, la desaparición de este tipo de instalaciones –único medio de molienda–, ser susceptible de aprovechamiento como museo monográfico etnológico, permitir atender finalidades didácticas con visitas escolares y por

responder a un auténtico clamor popular, reflejado en los medios de comunicación social. Esta entidad, considerando concurren circunstancias de arraigo, tradición y culturales netamente autóctonas y haciéndose eco de tan justa y social aspiración, ha llevado a cabo los estudios pertinentes al objeto de poder acondicionar, dicha propiedad, bajo la denominación «Molí d'en Gaspar», para cumplir los objetivos y funciones, antes mencionados.¹⁸

El 20 d'octubre del mateix any 1978, el Banc d'Espanya traslladava la resolució del Ministeri d'Economia, de 4 d'octubre, en la qual s'autoritzava a la Caixa de Balears la qualificació del Museu Molí d'En Gaspar de Lluçmajor com a obra benefico-social pròpia, d'acord amb el que establia l'article 22.1. del Reial decret 2290/1977, de 27 d'agost.¹⁹

Tal com hem vist en la memòria de rehabilitació arquitectònica i en el procediment administratiu d'autorització i reconeixement, un aspecte a destacar, més enllà de la recuperació del mateix molí, fou l'ús museístic al qual es destinaven les dependències. Com veurem, aquesta finalitat de conservació i divulgació patrimonial esdevindria una línia de treball i un precedent que amb el temps donaria lloc a diverses rèpliques.

Pel que fa al fons del museu, bàsicament es va intentar refer el muntatge complet d'un molí de vent fariner, amb totes les eines que s'utilitzaven i reconstruint el molí pròpiament dit (engranatge, moles, veles, etc.). Com ja s'ha esmentat, en una sala annexa, i de forma provisional, s'hi instal·là una exposició gràfica, a partir de fotografies, dibuixos i esquemes, per explicar el funcionament, la importància i la història dels molins a Mallorca i al Mediterrani. Com a complement s'hi reuní també una col·lecció d'eines per al treball del camp i una mostra de peses i mesures mallorquines. Aquest fons museogràfic es va recollir a partir de donacions de particulars, especialment del Sr. Monserrat Rafal «de Can Gaspar», de la Sra. Margalida Amengual «de Ca s'Hereu», del Sr. Rafel Fiol i el Sr. Joan Socias, entre d'altres. Es compraren també algunes peces a l'antiquari de Lluçmajor Pep «Regalat».²¹

LA CATALOGACIÓ DELS FONTS

Les peces es disposaren distribuïdes aleatòriament a les tres sales de la planta baixa amb uns petits rètols amb el nom corresponent. L'any 1991, i una vegada formalitzada la cessió de les instal·lacions a l'Ajuntament de Lluçmajor, per iniciativa de l'Àrea d'Obra Social de Sa Nostra, es va optar per dur a terme una de les tasques que havien quedat pendents des del moment de la creació del museu: la catalogació de la col·lecció. En aquest sentit es va realitzar l'encàrrec de catalogació dels materials conservats a Andreu Ramis Puig-gròs i Francisca Niell Llabrés, que dugueren a terme l'inventari actualitzat, la descripció, la fotografia i la catalogació de cada una de les peces conservades.

Pel que fa a l'inventari general es feren constar les informacions següents:

Nº: correspon a la numeració de l'inventari general del museu. Aquest número és el que es correspon amb el de la fitxa catalogràfica i amb el número identificador de cada una de les peces.

nom: s'ha consignat el nom comú en català de cada una de les peces inventariades segons la denominació habitual a les Illes.

dimensions: es fan constar les mesures màximes de cada una de les peces en cm.

museograf: s'anota la unitat museogràfica a la qual s'assigna en principi cada una de les peces. D'acord amb el caràcter monogràfic d'aquest petit museu, normalment les peces s'assignen a la unitat denominada «cultiu dels cereals» o a «reserva» amb especificació de la unitat que podria conformar: pesos i mesures, utillatge domèstic, oficis tradicionals, etc.

situació: la localització de cada una de les peces (sales d'exposició o magatzem).

R. fot.: correspon a la numeració del registre fotogràfic.

L'inventari recull un conjunt de 110 peces majoritàriament relacionades amb el cultiu dels cereals, pesos i mesures, usos domèstics, eines d'oficis diversos (apèndix documental a).

Així mateix, es feia constar que existia un fitxer general uniformitzat diferenciat del registre (vegeu el model de fitxa a l'apèndix documental b) amb un duplicat, corresponent a la fitxa de treball, i un duplicat del registre en disquet magnètic. Igualment s'indicava que existia un fitxer fotogràfic independent de negatius lligat mitjançant la numeració amb el catàleg general. Totes les peces fotografiades i catalogades tenen un número de referència que permet localitzar el número de pel·lícula. Gairebé totes les fitxes del catàleg anaven acompanyades d'un contacte que permet identificar amb rapidesa i facilitat cada un dels objectes. Els criteris generals a l'hora de la fotografia són:

-fotografia general sobre fons neutre i regleta de comparació/escala.

-fotografies de detall quan hi ha aspectes que per les seves dimensions o importància ho requereixen (marques, detalls decoratius, etc.).

La tasca de catalogació consistí a analitzar cada un dels elements de cultura material i fer-ne una descripció catalogràfica que s'incorporava a una fitxa i permetia una ràpida identificació. Per aquest motiu, a més de la descripció de forma, materials, dimensions i altres dades complementàries, s'adjunta, sempre que és possible, una fotografia (contacte) i un petit croquis de l'objecte.

L'EXPOSICIÓ DELS MATERIALS

Com ja hem esmentat, l'exposició dels materials, majoritàriament relacionats amb el cultiu i la transformació dels cereals, mai no s'havia duit a terme amb gaire ordre ni concert. Els distints materials s'havien disposat penjats a les parets i, els de

majors dimensions, al mig de les distintes sales. L'única informació que s'oferia al visitant era un simple rètol amb la denominació popular de cada una de les peces exposades. A partir de l'edició de la guia de visita (1987) i paral·lelament a l'edició d'aquest document es proposava una reordenació del fons.²² Aquesta reordenació comportava l'ordenament en tres sales a les quals es disposarien els materials seguint el criteri següent:

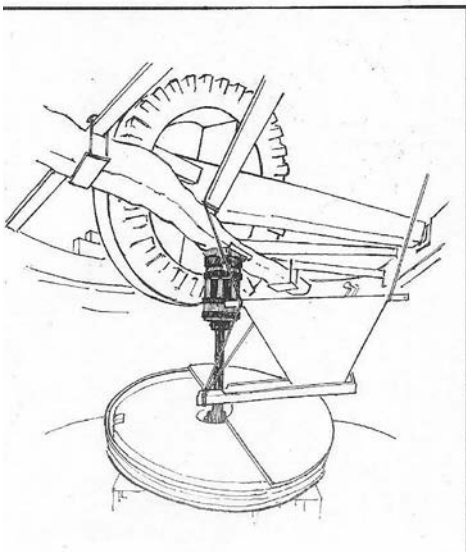
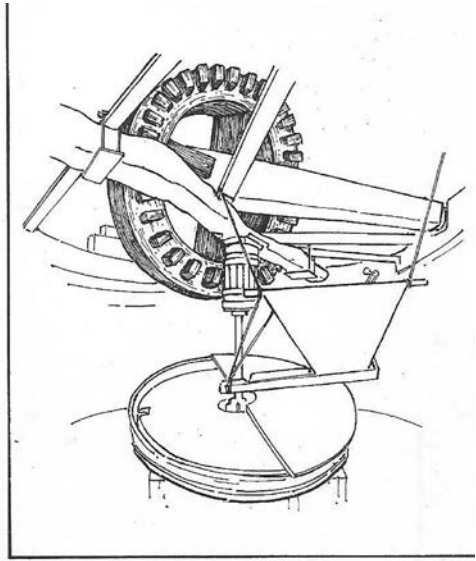
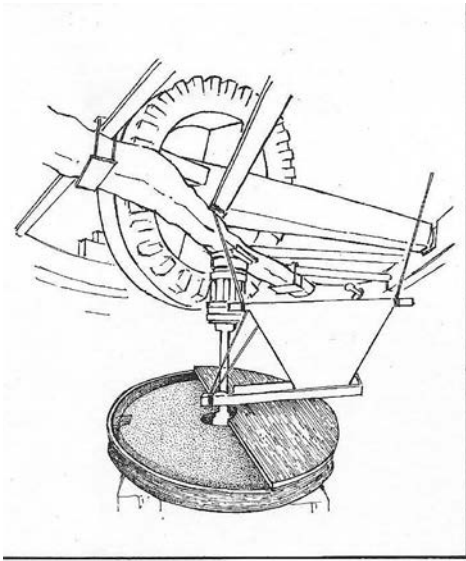

MOLÍ D'EN GASPAR

(LLUCMAJOR)

GUIA DE VISITA

ANDREU RAMIS

Dibuixos de
BIEL BONNÍN

Sala I. Explicació del tragí i transport animal i el conreu de la terra, concretat en el cultiu dels cereals en les fases de preparació de la terra, sembra i tasques de manteniment fins a la sega.

Sala II. Dedicada a la sega manual i amb màquina.

Sala III. Subdividida en dues seccions (A i B), la primera dedicada a la batuda, neteja i mesura del gra i la segona, a la neteja de la farina i a l'elaboració del pa.

Com a element central hom pot accedir a la torre on s'observa l'enginy d'un molí de vent fariner i la molitja. Aquesta proposta que, com hem dit, havia d'acompanyar necessàriament l'edició de la guia, mai no es dugué a terme.

DINAMITZACIÓ (ACTIVITATS I PUBLICACIONS)

Deu anys després de la seva inauguració, l'aparició (1987) de la guia de visita del molí d'en Gaspar anava encaminada a la instrumentació i la posada en funcionament d'un projecte més ampli d'activació d'un dels edificis amb pretensions museològiques espargits per les nostres illes. La necessitat d'ultrapassar la funció d'emmagatzematge o simple centre de visita on s'exhibissin «curiositats folklòriques» fou el que impulsà la proposta següent: «Aconseguir que el molí d'En Gaspar es converteixi en un lloc atractiu, difusor d'informació, eina d'aprenentatge per a escolars i instrument de feina per als ensenyants de la comarca».

Aquesta iniciativa museogràfica anava acompanyada d'un esborrany de les mesures que es proposaven per tal d'aconseguir l'objectiu. La tasca de remodelació constava de tres fases, tot considerant que disposàvem d'una infraestructura important (edifici del molí més o menys condicionat, col·lecció de cultura material, sala annexa d'ús polivalent, etc.). Es proposava una reordenació del fons museogràfic. Aquest s'hauria disposat tenint en compte un ordre lògic de lectura que coincidís, mentre fos possible, amb un itinerari predeterminat. D'aquesta manera va considerar-se adient fer una selecció dels materials que s'efectuà a partir dels criteris següents:

- a. Elecció d'una temàtica i opció pel «cultiu i transformació dels cereals», ja que es considerarà la més adequada tot tenint en compte la situació del museu en una zona tradicionalment agrícola de secà i cerealícola i les característiques pròpies de l'edifici. El molí ha estat un centre clau dins el procés de transformació dels cereals; així mateix, la major part dels fons recollits i anteriorment exposats tenien relació amb el cultiu i la transformació dels cereals.

- b. Selecció dels materials, traslladant a un magatzem de nova creació tots aquells estris que no tenien relació directa amb la temàtica escollida.
- c. Restauració dels materials exposats que ho necessitassin i col·locació d'elements expositors quan fossin necessaris (vitrines, pedestals, mènsules, prestatges, il·luminació artificial, etc.).
- d. Documentació i contextualització dels objectes exposats. Retolació de cada una de les peces, confecció d'esquemes, diagrames i texts explicatius. En aquest sentit, la tasca a realitzar havia d'esser més àmplia que no una simple retolació, i hauria estat bé incloure-hi esquemes i dibuixos explicatius d'aspectes organitzatius, econòmics, socials (calendari de cultiu, sistemes de rotació, organització del treball, pesos i mesures, etc.).

La redacció de la guia de visita s'inclouïa dins aquest apartat de documentació i contextualització.

Quant a altres activitats dinamitzadores, hom pot esmentar l'exposició de la mostra fotogràfica de Tomàs Montserrat *–Es Capellà des Rafalet–*, que es va mantenir a la sala annexa fins al 1991.

LA CONTINUÏTAT DEL PROCÉS PATRIMONIALITZADOR

Més enllà, però, de les intervencions directes de recuperació, restauració i manteniment de l'element patrimonial, en aquesta idea de procés de valoració, des del meu punt de vista, ha resultat clau tot un seguit d'iniciatives lligades a la recerca, la catalogació i la divulgació del molí i de la col·lecció museogràfica. Això, deixant de banda la presència, més o menys periòdica, de referències als mitjans de comunicació que seria bo recopilar per constatar la preocupació i el suport social que ha comportat la conservació del molí. En aquest sentit, resulten rellevants dues línies d'actuació de caràcter autònom però complementari:

- a. Les accions de catalogació i inclusió a distints inventaris tendents a la protecció de caràcter jurídic i administratiu. En aquest àmbit, entre d'altres iniciatives que procedeixen de l'àmbit associatiu o des de l'administració pública el Molí d'en Gaspar ha estat objecte de diverses accions de catalogació, prèvies a la protecció, que han reiterat, refermat i consolidat el seu valor patrimonial. Ordenades cronològicament, entre les més significatives caldria esmentar:

En primer lloc, l'*Inventari dels molins fariners de vent. Mallorca*: s.n. 1989-1990. Lluçmajor, fitxa 23, al qual s'ha de sumar l'*Inventari de Béns Immobles Urbans de Lluçmajor*. Consell Insular de Mallorca. Palma. 1989, elaborat per ARCA. A aquest inventari de béns mobles, per la seva rellevància i per la seva repercussió en matèria de conservació i protecció, s'hi ha d'afegir el CATÀLEG DE BÉNS IMMOBLES (novembre 2005), amb una memòria signada per l'arquitecte Juan de Luna Gili. Consultable a <http://doczz.es/doc/677403/ajuntament-de-lluçmajor>, on el Molí d'en Gaspar s'identifica amb el codi LLC_528 Molí d'en Gaspar Camí de Campos. Finalment, s'hi hauria d'afegir encara el *Catàleg dels molins de vent fariners de Mallorca*, elaborat conjuntament per Amigos de los Molinos Mallorca i el Departament de Medi Ambient del Consell de Mallorca. En aquest document es dedica una fitxa al Molí d'en Gaspar (*Núm. Registre 105 i núm. Id. Municipal 018/064*).²³

b. La segona línia d'actuació són les publicacions orientades a finalitats diverses, encara que hi destaquen les que estan relacionades amb la didàctica o la divulgació orientada a diversos segments de públic; d'alguna manera, però, totes elles persegueixen posar en valor l'element patrimonial o el seu contingut. En aquest sentit, s'han de ressenyar algunes obres que han tengut el molí com a element de referència dins les seves prioritats didàctiques o de divulgació cultural:

- OLIVER JAUME, Jaume; FLORIT ALOMAR, Francesca. (1986) *Lluçmajor, espai educatiu i recursos ambientals. Guia didàctica, toponímica i bibliogràfica*. Ajuntament de Lluçmajor. Lluçmajor.
- RAMIS PUIG-GRÒS, Andreu; BONNÍN, Biel. (1987) *Molí d'En Gaspar. Lluçmajor: Guia de visita*. Palma de Mallorca: Caixa de Balears «Sa Nostra».
- MONSERRAT FERRER, Miquel. (1991) *Itinerari urbà pel poble de Lluçmajor*. Lluçmajor: Edicions de Pinte en Ample.
- MONTSERRAT I OLIVER, Antoni. (1991) *Lluçmajor, imatges d'un segle*. Lluçmajor: Ajuntament de Lluçmajor. Pàg. 84-85.
- RAMIS PUIG-GRÒS, Andreu. (1992) *La museologia etnològica. El pensament antropològic a les Illes Balears*. Palma: Universitat de les Illes Balears. Tesis de doctorat. Accessible a la base de dades Tesis Doctorals en Xarxa: http://www.tdx.cat/handle/10803/9406?show=full&locale-attribute=ca_ES i a Tesis Doctorales en Red: <http://www.tesisenred.net/handle/10803/9406>
- CALVIÑO ANDREU, Celso; BIBILONI I JAUME, Pau. (1994) *El Molí d'en Gaspar: un molí fariner del terme de Lluçmajor*. Palma: Caixa de Balears Sa Nostra.
- CALVIÑO ANDREU, Celso; CLAR MONSERRAT, Joan; GRIMALT GELABERT, Miquel. (2000) *Lluçmajor. Guia dels pobles de Mallorca*. Mallorca: Hora Nova SA. Pàg. 78-79.

- MELIS GOMILA, Lourdes; SERRA BUSQUETS, Sebastià; VIVES REUS, Toni. (2009) *Els museus de les Illes Balears*. Palma: Institut d'Estudis Baleàrics. Pàg. 86-88.²⁴

L'interès es va ampliar també a la col·lecció allotjada a les instal·lacions, de tal manera que el molí figura en el *Directori de Museus, Col·leccions i Centres de Visitants del Consell de Mallorca*.

ANTECEDENT DE RECUPERACIÓ D'ALTRES MOLINS

Un aspecte interessant és el fet que, a més d'element patrimonial i paisatgístic, el Molí d'en Gaspar, a partir de la seva rehabilitació i obertura al públic com a museu etnològic, suposà una mena de precedent i model a seguir lligat a la preservació del patrimoni. Aquesta nova tendència suposà que tot un conjunt de molins de vent fariners hagin cercat la seva nova funcionalitat en un objectiu més o menys vinculat al procés de conservació i exhibició de patrimoni moble i, per tant, en un objectiu museològic o paramuseològic. Encara que només sigui a tall d'exemple, i sense una pretensió exhaustiva, podem relacionar els exemples següents:

- **Molí de Santa Ponça** (Calvià). És propietat de l'Ajuntament de Calvià i va ser restaurat el 1995 pel Consell de Mallorca.
- **Molí d'en Fraret** (Manacor). Als anys 1980 va ser adquirit per l'Ajuntament de Manacor. L'any 2006, a través d'un conveni amb el Consell de Mallorca, es restaurà la torre del molí. El 2010 es decidí instal·lar-hi la Secció Etnogràfica del Museu de Manacor.
- **Molí d'en Polit** (Manacor). El 1999 l'Ajuntament de Manacor hi va realitzar unes obres de restauració per allotjar-hi un taller de capacitació per al manteniment dels molins de vent. És la seu de l'Associació Glosadors de Mallorca.
- **Molí d'en Beió** (Manacor). És propietat de l'Ajuntament de Manacor i va ser recuperat el 2015. Annex a una farinera industrial que es mantingué en funcionament fins el 2002. Una part de les dependències allotgen l'Escola Municipal de Mallorquí.²⁵
- **Molí d'en Fraret** (Montuïri). Ha esdevingut seu del centre d'interpretació del jaciment arqueològic de Son Fornés.²⁷

- **Museu del Fang** (Pòrtol). És la seu del Museu del Fang i la Ceràmica de Mar-ratxí.²⁸
- **Molí d'en Garleta** (Palma). És la seu del Museu dels Molins, promogut per l'Associació d'Amics del Molins.²⁹
- **Molí d'en Roca** (Manacor). Va ser dquirit i restaurat (1987) per la Confraria de Tastavins de Manacor, de la qual és la seu.³⁰
- **Molí d'en Suau** (Llubí). És la seu del Museu de l'Apicultura de Llubí, creat el 2005, com a espai expositiu de la col·lecció de materials relacionats amb l'api-cultura, propietat de Bernat Lliteras. Està lligat a la Fira de la Mel, organitzada per l'Ajuntament de Llubí.³¹

A aquests molins que han esdevingut equipaments culturals, directament o in-directament relacionats amb el patrimoni, s'hi ha de sumar ara la creació d'una ruta entre sis molins fariners en el marc del projecte europeu «Els molins: una altra mira-da». Aquesta iniciativa és fruit de la coordinació entre el Consell de Mallorca, les ins-titucions catalanes i les institucions de les regions franceses de Llenguadoc-Rosselló i Migdia-Pirineus. Aquest projecte va permetre la creació d'una ruta de 25 molins a les dues regions franceses, Catalunya i Mallorca. Els sis molins mallorquins –quatre de titularitat privada i dos de propietat municipal– són el d'en Fraret i el d'en Sopa, a Manacor; el d'en Fraret i el de Can Nofre, a Montuïri; el de Son Gornals a Porreres, i el de Can Garra-seca a Lluçmajor.

L'objectiu d'aquesta ruta és, sobretot, donar a conèixer i posar en valor el patri-moni moliner de l'euroregió Pirineus-Mediterrània, però també potenciar el turisme cultural; involucrar la ciutadania en el coneixement i la valoració del patrimoni, explorar les tecnologies de la informació i la comunicació com a eina de difusió cultural i, finalment, mirar d'establir ponts i formes de cooperació que ajudin a conservar el patrimoni de tota l'euroregió.³³ S'ha de deixar constància, així mateix, de l'existència d'un suport social que es tradueix en la Asociación de Amigos de los Molinos de Mallorca. Tot això, independentment dels altres molins que s'han dedi-cat a activitats relacionades amb els serveis i el turisme. En aquest sentit són paradig-màtics –i no sempre pel respecte als valors patrimonials– els molins destinats a usos relacionats amb la restauració o l'oci: els Molins des Jonquet, el Molinar de Llevant i els del carrer Fàbrica a Ciutat; el Molí d'en Sopa a Manacor; el Molí d'en Pau a Sineu; el Molí d'en Bou a Sant Llorenç, entre d'altres, en són un exemple.

CONCLUSIONS

La posada en valor dels molins de vent fariners –més enllà del seu paper dins l'economia productiva tradicional i la seva valoració religiosa– és fruit d'un procés de llarga durada que té els precedents en les representacions gràfiques medievals i modernes; la singularitat (tipisme, exotisme, arcaisme, etc.) copsada pels viatgers forans i els artistes locals i la qualificació com a element diferencial (identitari) per part d'experts (etnògrafs i folkloristes) del primer terç del segle xx.

En aquest sentit, el molí d'en Gaspar és un exemple il·lustratiu de la transformació de paradigma funcional d'un element propi de l'activitat quotidiana (element mecànic per a la transformació dels cereals i habitatge) en un bé patrimonial amb connotacions simbòliques rellevants (culturals, paisatgístiques, identitàries, etc.).

Aquest canvi de paradigma es produeix arran de l'adquisició de l'immoble (1973) per part de la Caixa de Balears, la seva rehabilitació (1974) i l'orientació funcional orientada a l'oferta cultural, mitjançant la creació d'un «museu» etnogràfic, tot i que aquest darrer objectiu no fou mai totalment assolit.

El procés de valoració i la consideració patrimonial del Molí d'en Gaspar continuà a partir de la seva rehabilitació mitjançant la seva incorporació a tot un seguit d'inventaris i catàlegs que, tanmateix, tampoc no assoliren una veritable protecció jurídica.

Aquesta valoració ha tengut continuïtat mitjançant un conjunt força representatiu d'estudis, propostes de coneixement i interpretació, així com instruments de divulgació que, d'alguna manera, enllacen amb les valoracions posades de manifest per part dels experts de la primera meitat del segle xx.

Amb la primerenca rehabilitació del Molí d'en Gaspar i el seu ús com a espai expositiu d'un fons etnogràfic, aquest equipament cultural de Lluçmajor pot considerar-se com un precedent emblemàtic d'una línia de recuperació de molins fariners a diversos indrets de l'illa (Calvià, Palma, Marratxí, Manacor, Montuïri, Llubí, etc.) que caldria potenciar i reivindicar.

La valoració asimètrica que n'han fet els experts i els agents socials, per una part, i les administracions i les institucions responsables, per altra, ha ocasionat una progressiva degradació del molí i un malbaratament de la col·lecció museogràfica que requereix ser esmenat amb urgència i rigor per tal que aquest bé patrimonial recuperi la dignitat que mereix.

- 1 En el cas de Lluçmajor hi hem d'afegir encara una representació prèvia de dos molins a l'inici del camí de Campos que apareixen en un mapa de visura d'un plet sobre el camí de Porreres a Lluçmajor de 1757 (ARM AA Plets II M 66/16).
- 2 Vegeu REDONDO, Agustín (2007) *Revisitando las culturas del Siglo de Oro. Mentalidades, tradiciones culturales, creacions paraliterarias y literarias*. Ed. Universidad de Salamanca. Pàg. 143-146 i especialment: LLOMPART MORAGUES, Gabriel (1969) «El molinet. Aspectos religiosos de un popular romance mallorquín» a *Revista de Dialectología y Tradiciones Populares*. Madrid: CSIC. Tom 25, pàg. 251-272 i LLOMPART MORAGUES, Gabriel (1973) «Otra nota sobre el molino místico» a *Revista de Dialectología y Tradiciones Populares*. Madrid: CSIC. Tom 29, núm. 1-2, pàg. 163-168.
- 3 Vegeu ROKSETH, Pierre (1923) *Terminologie de la culture des céréales à Majorque*. Barcelona: Institut d'Estudis Catalans; MOLL, Francesc de B. (1934) «Vocabulari tècnic dels molins de vent de les Balears» a *Bulletí de Dialectologia Catalana*, 21. Barcelona; SANCHÍS GUARNER, Manuel (1955) *Els molins de vent de Mallorca*. Barcelona: Barcino.
- 4 (1979) *Los molinos de viento barineros de las Baleares*. Palma: Publ. del Colegio Oficial de Arquitectos de Baleares; GARCÍA INESTA, Neus i OLIVER SUNYER, Guillem (1989) *Cases de molí. Aproximacions a les construccions molineres a Mallorca*. Palma: Institut d'Estudis Baleàrics.
- 5 Conegut també com a molí d'en Franc o d'en Mostatxet.
- 6 Actualment (2017) el molí, la col·lecció museològica i la resta d'instal·lacions, per transformació de la Caixa d'Estalvis i Mont de Pietat de les Balears efectuada el 19 de desembre de 2014, són propietat de la Fundació Caixa de Balears «Sa Nostra», formalment inscrita en el registre de fundacions el 27 de febrer de 2015. La transformació en fundació es feu d'acord amb la Llei 26/2013, de 27 de desembre, de caixes d'estalvis i fundacions bancàries.
- 7 En la sessió de 8 de novembre de 2017, la Junta de Govern Local de l'Ajuntament de Lluçmajor aprovà la renovació del conveni de 1991 amb la Fundació Caixa de Balears «Sa Nostra». Aquest acord permet perllongar la cessió del molí fins a l'any 2034 i acollir-se al Programa de restauració del patrimoni historicoindustrial de l'illa de Mallorca, aprovat per Resolució del vicepresident primer i

conseller executiu de Cultura, Patrimoni i Esports del Consell de Mallorca, de 27 de setembre de 2017 (BOIB núm. 127, de 17 d'octubre).

- 8 Tal com s'especifica al *Catàleg de molins de vent fariners de Mallorca* (2010), en els cadastres de 1681-1682 el propietari era Miquel Montserrat, moliner. També figura registrat en el cadastre de 1685.
- 9 Arxiu de la Caixa de Balears «Sa Nostra». Reproduït a RAMIS PUIG-GRÒS, Andreu. (1992) *La museologia* etnològica. El pensament antropològic a les Illes Balears. Palma: Universitat de les Illes Balears. Tesi de doctorat. Accessible a http://www.tdx.cat/handle/10803/9406?show=full&locale-attribute=ca_ES
- 10 Arxiu de la Caixa de Balears «Sa Nostra». Reproduït a RAMIS PUIG-GRÒS, Andreu (1992) *Op. cit.*
- 11 El literal de l'article 22.1 diu: *Las Cajas de Ahorro destinarán la totalidad de los excedentes que, conforme a las normas vigentes, no hayan de integrar sus reservas a la financiación de obras benéfico-sociales propias o en colaboración, de modo que las mismas se orienten hacia la sanidad pública, la investigación, enseñanza y cultura o los servicios de asistencia social y que los beneficios de ellas derivados se extiendan especialmente al ámbito regional de actuación de la Caja.*
- 12 MELIS GOMILA, Lourdes; SERRA BUSQUETS, Sebastià; VIVES REUS, Toni. (2009) *Els museus de les Illes Balears*. Palma: Institut d'Estudis Baleàrics, entre els donants assenyalen Margalida Puigserver, Francesc Aulet, Damià Montserrat, Joan Salvà, Margalida Catany i Rafel Fiol Julià.
- 13 RAMIS PUIGRÒS, Andreu; BONNÍN; Biel (1987) *Molí d'en Gaspar (Llucmajor). Guia de visita*. Palma de Mallorca: Caixa de Balears «Sa Nostra».
- 14 El molí va ser inclòs dins el catàleg del planejament que aprovà inicialment el Ple de l'Ajuntament de Llucmajor de data 28/12/2005, i provisionalment en data 31/10/2007, però dit catàleg no arribà a aprovar-se definitivament, amb la qual cosa no es pot considerar vigent cap tipus de protecció.
- 15 En aquesta obra s'indica, erròniament, que el Molí d'en Gaspar està situat a Campos.
- 16 Vegeu:http://www.conselldemallorca.es/?id_section=7683&action=news&id_article=21514&id_parent=496send=1

- 17 Vegeu: https://ca.wikipedia.org/wiki/Museu_Arqueol%C3%B2gic_de_Son_Forn%C3%A9s
- 18 Vegeu: <http://www.marratxi.es/cultura/museu-del-fang/>
- 19 Vegeu: http://www.conselldemallorca.net/?&id_parent=271&id_section=15949&id_son=15561
- 20 Vegeu: <http://tastavinsmanacor.com/contingut.php?idseccio=3&idpral=1>
- 21 Vegeu: <http://www.ajllubi.net/museu/index.html>
- 22 Vegeu: http://www.arabalears.cat/balears/molins-Fariners_0_1640236057.html

APÈNDIX DOCUMENTAL I

MOLI D'EN GASPAR INVENTARI GENERAL

Nº	NOM	DIMENSIONS	MUSEOGRAF.	SITUAC.	R. FOT.
001	Falç	41,5 x 13,5	Cult. cereals	III.A	1.0-1
002	Falç amb colze	34,5 x 11,5	Cult. cereals	III.A	1.2
003	Volant	59 x 13	Cult. cereals	III.A	1.3
004	Maça de picar llegum ?	38 x 13	Res. agrícola	III.A	1.4
005	Maça d'esquerdar	71 x 35	Res. domèst.	III.A	1.5
006	Gaiato de savina	71 x 8	Reserva	III.A	1.6
007	Gaiato de savina	65 x 10	Reserva	III.A	1.7
008	Forca de tres forcalls	156 x 29,5	Cult. cereals	III.B	1.8
009	Forca de quatre forcalls	150 x 25	Cult. cereals	III.B	1.9
010	Pala de ventar	110 x 22	Cult. cereals	III.B	1.10
011	Forca	147,5 x 34,5	Cult. cereals	III.B	1.11
012	Botella	25,5 x 11,5Ø	Res. domèst.	III.B	1.12
013	Botella	25,5 x 13,5Ø	Res. domèst.	III.B	1.13
014	Cafetera russa	28,5 x 19,5	Res. domèst.	Magt.	1.14
015	Reura	20 x 6,8	Cult. cereals	Magt.	1.15
016	Reura	17,8 x 8,5	Cult. cereals	Magt.	1.16
017	Pes	8 x 16,5Ø	Res. P. i M.	Magt.	1.17
018	Pes	10 x 9Ø	Res. P. i M.	Magt.	1.18
019	Pes	13 x 11,5Ø	Res. P. i M.	Magt.	1.19
020	Morrió	24Ø x 11	Res. domèst.	Magt.	1.20-35
021	Cistella	30Ø x 10	Res. domèst.	Magt.	1.21-36
022	Colador	39 x 21,5Ø	Res. domèst.	Magt.	1.22
023	Almud	13,5 x 20,5Ø	Cult. cereals	Magt.	1.24
024	Sedàs	40Ø x 15	Cult. cereals	Magt.	1.25
025	Sedàs	39,5Ø x 16	Cult. cereals	Magt.	1.26
026	Sedàs	37Ø x 14	Cult. cereals	Magt.	1.27
027	Cernedor	55,5 x 33	Cult. cereals	Magt.	1.28
028	Cernedor	68 x 28	Cult. cereals	Magt.	1.29
029	Cucales	9 x 22,5Ø	Res. agrícola	Magt.	1.30
030	Romana	47 x 43	Res. P. i M.	Magt.	1.31
031	Romana	51 x 36	Res. P. i M.	Magt.	1.32
032	Romana	53 x 40	Res. P. i M.	Magt.	1.33
033	Romana	56 x 50	Res. P. i M.	Magt.	1.34
034	Romana	131 x 38	Res. P. i M.	Magt.	2.0
035	Mesura doble decalitre	30Ø x 33	Res. P. i M.	Magt.	2.1
036	Bota	32Ø x 39	Res. Agrícola	Magt.	2.2
037	Tibulet	30 x 32,5	Res. domèst.	Magt.	2.3-4
038	Rampins	158 x 95,5	Cult. cereals	III.A	2.5
039	Forca de segar	193 x 74	Cult. cereals	III.A	2.6
040	Entrecavadors	174 x 34	Cult. cereals	III.A	2.7
041	Compàs	86 x 28	Res. oficis	III.A	2.8
042	Erer	82Ø x 10	Cult. cereals	III.B	2.9
042 bis	Eredores	158	Cult. cereals	III.B	
043	Raspalladors	152 x 95	Cult. cereals	III.B	2.10
044	Tiràs	108 x 93	Cult. cereals	III.B	2.11

Nº	NOM	DIMENSIONS	MUSEOGRAF.	SITUAC.	R. FOT.
045	Botilla	28 x 220	Res. agrícola	I	2.12-13
046	Botilla	19,5 x 210	Res. Agrícola	I	2.14
047	Morral	12,5 x 18	Res. Agrícola	I	2.15
048	Tenalles de ferrer	33,5 x 5	Res. ferrer	I	2.16
049	Escarpra	11 x 1,3	Res. ferrer	I	2.17
050	Picarol	10,5 x 8	Res. Agrícola	I	2.18
051	Picarol	9 x 7	Res. Agrícola	I	2.19
052	Prensa	31 x 18,5	Res. fuster	II	2.20
053	Lliurador	29 x 18	Res. domèst.	II	2.21
054	Lliurador	30 x 10	Res. domèst.	II	2.22
055	Carretó de batre	122 x 62	Cultiu cereals	III.B	2.26
056	Carretó de batre	112 x 49	Cultiu cereals	III.B	2.25
057	Perxa	273 x 123	Cultiu cereals	III.B	2.27
058	Sembradora	50 x 64	Cultiu cereals	III.B	2.23
059	Esterrossadors	108 x 87	Cultiu cereals	III.A	2.24
060	Perxa	5,87m x 1180	Cultiu cereals	III.A	2.28
061	Torn de cendre farina	177 x 148	Cultiu cereals	II	
062	Molí de mà	127 x 146	Cultiu cereals	II	2.29
063	Banc	188 x 46	Res. Agrícola	II	
064	Jou de llaurar	87 x 54	Cultiu cereals	I	2.30
065	Jou de carro	90 x 43	Cultiu cereals	I	2.31
066	Jou de carro	96 x 50	Cultiu cereals	I	2.32
067	Porro per llaurar vinya	86 x 40	Res. Agrícola	I	2.34
068	Carro bord		Cultiu cereals	I	
069	Carro bord		Cultiu cereals	I	
070	Carro de parell		Cultiu cereals	I	
071	Arada de tres solcs	160 x 62	Cultiu cereals	I	3.16
072	?	180 x 63	Cultiu cereals	I	3.17
073	Arada amb roda	190 x 100	Cultiu cereals	I	4.9
074	Jou de llaurar	89 x 52	Cultiu cereals	I	2.33
075	Jou de llaurar	80x 56	Cultiu cereals	I	2.35-36
076	Jou d'una bístia	69 x 62	Cultiu cereals	I	2.37
077	Jou d'una bístia	79 x 51	Cultiu cereals	I	3.0
078	Collar	30 x 74	Cultiu cereals	I	3.1
079	Collar	31,5 x 73	Cultiu cereals	I	3.2
080	Collar	22,5 x 69	Cultiu cereals	I	3.3
081	Collar	30,5 x 73	Cultiu cereals	I	3.4-5
082	Eina de selleter	8,5 x 66	Cultiu cereals	I	3.6
083	Jou de carro	107 x 72	Cultiu cereals	I	3.7
084	Jou de carro	127 x 75	Cultiu cereals	I	3.8
085	Jou de carro	136 x 73	Cultiu cereals	I	3.9-10
086	Jou de carro	130 x 67	Cultiu cereals	I	3.11
087	Collera	42 x 68	Cultiu cereals	I	3.12
088	Coixí	36 x 84	Cultiu cereals	I	3.13
089	Coixí	42 x 85	Cultiu cereals	I	3.14

Nº	NOM	DIMENSIONS	MUSEOGRAF.	SITUAC.	R. FOT.
090	Coixí	48 x 70	Cultiu cereals	I	3.15
091	Gat o cric	118, 73, 105	Res. transport	I	3.18
092	Gat o cric	110, 72, 100	Res. transport	I	3.19
093	Banc de torner	100 x 24	Res. fuster	I	3.20
094	Compàs	105 x 16	Res. fuster	I	4.2
095	Serra	91 x 45,5	Res. fuster	I	4.3-4
096	Roda de carro	121 Ø	Res. transp.	I	4.5
097	Arada amb pala	96 x 58	Cultiu cereals	I	4.8
098	Arada amb pala	200 x 68	Cultiu cereals	I	4.6
099	Arada prima	190	Cultiu cereals	I	4.7
100	Arada de fusta		Cultiu cereals	I	4.0
101	Arada de fusta		Cultiu cereals	I	4.1
102	Rella	41 x 11,5	Cultiu cereals	I	4.10
103	Rella	34,5 x 10	Cultiu cereals	I	
104	Claus	110 x 22	Reserva	III.A	4.11
105	Carretó de batre	74 x 160	Cultiu cereals	III.B	4.14
106	Molí de pedra	310 x 24	Cultiu cereals	III.B	4.13
107	Calastró	100 x 68,5	Res. P. i M.	Magt.	
108	Pastera	131 x 80,5	Cultiu cereals	Magt.	
109	Pastera	131 x 78	Cultiu cereals	Magt.	
110	Barcella	38 Ø x 17	Cultiu cereals	Magt.	

APÈNDIX DOCUMENTAL 2



N.º Inventari General 001

1.0-A		DENOMINACIÓ FALÇ Eina consistent en una fulla de ferro acerat, corba, dentada a la vora còncaua, i posada al cap d'un mànec.
-------	---	--

DESCRIPCIÓ

Terminologia fulla, virolla, mànec

Materials Ferro acerat, fusta

Dimensions 41,5 llarg., 13,5 mànec, 2,2 ampl. fulla Pes

Dades complementàries A la fulla té una marca impresa P. El dentat de la falç també és imprès. El mànec té una marca incisa al taló M. Duu virolla de subjecció. Mànec de fusta tornejat

Estat de conservació Regular

Fitxa del catàleg (anvers).

CONTEXTUALITZACIÓ

Procedència Donació

Funció Per segar les messes o l'herba

Àmbit de procedència cultural i geogràfica Mallorca (Manacor ?)

Procés d'elaboració

Datació cronològica

MUSEOGRAFIA

Situació Sala III A

Valoració

Instruccions exposició

Unitat museogràfica a la qual pertany Cultiu dels cereals

Catalogador A. Ramis ; F. Niell

Data Catalogació 28/05/91

BIBLIOGRAFIA I DOCUMENTACIÓ

RAMIS, A. (1985) Els trinxeters de Mallorca

RAMIS, A. (1987) Molí d'En Gaspar: Lluçmajor: Guia de visita

Fitxa del catàleg (revers).

TRES PLÀNOLS DE SES TERINGADES I SON FERRETJANS (LLUCMAJOR), 1796-1802

JOAN BAUZÀ LLINÀS
ANTONI GINARD BUJOSA
ANDREU RAMIS PUIG-GRÒS

INTRODUCCIÓ

La denominació «mapes de visura» fa referència a plànols manuscrits, procedents d'expedients judicials, derivats de litigis relatius a una diversitat de disputes de base territorial. Del terme de Lluçmajor se n'ha extret un bon nombre d'exemples. Entre aquests, tres plànols de ses Teringades i Son Ferretjans, fets entre 1796 i 1802, amb la intervenció de perits i agrimensors, ofereixen una mostra força completa que serveix per il·lustrar aquella tipologia de documents gràfics que aporta informació històrica i toponímica sobre les terres, tant de les propietats afectades com de les confrontants. Els tres exemplars provenen de l'Arxiu del Regne de Mallorca (ARM), d'expedients de la Reial Audiència, relatius a una disputa judicial sobre confrontes i definició dels límits de la propietat, que permeten una lectura històrica del territori.

Partint dels tres plànols és possible dur a terme una certa aproximació a diversos aspectes històrics per entendre –encara que sigui de manera parcial– l'evolució territorial, que ha arribat a l'actualitat molt desdibuixada com a resultat de les successives divisions i d'una intensa parcel·lació.

ASPECTES HISTÒRICS

Ses Teringades és un topònim de llarga tradició per definir una gran propietat històrica, situada a migjorn del nucli de Lluçmajor i al sud-est del terme municipal (entre Merola, Son Boscana, Son Quartera Vell i el torrent d'Alfàbia). Documentada amb el nom *Tiringades* durant el segle XIV, experimentà un notable procés històric de parcel·lació amb la superposició d'altres propietats i de topònims nous. Tot i que es desconeix l'extensió assignable a ses Teringades històriques, segons les fonts orals, *la*

possessió de ses Taringades [sic], que és molt antiga i se coneix que era molt gran [...]. Els més vells deien que arribava de Ca s'Alet [sic] fins a la mar. (CALVIÑO i altres, 1994: 34).

Lesmentada versió de l'informador oral atribueix a l'àmbit de ses Teringades una extensió molt considerable, que podria abastar des de ca s'Elet (entre el nucli urbà de Lluçmajor i l'actual autopista Ma-19) fins a la mar, a més de tretze quilòmetres de distància en línia recta cap a migjorn. Aquesta apreciació és coincident amb altres versions populars –corroborades també a municipis com Campos o, fins i tot, Sineu–, segons les quals un mateix propietari podia anar des de la vila fins a la mar sense sortir de les seves terres. A Campos, la família de can Cosmet (Campos – sa Ràpita); a Sineu, les propietats del comte d'Espanya (Defla, Son Vallfogó, Montblanc i fins a la mar).

Les referències històriques disponibles sobre ses Teringades són més aviat esparses i de vegades indirectes. L'any 1345, l'heretat de ses Arnaules estava en mans de Pere Alex i confrontava, entre d'altres, amb ses Teringades. Igualment, el 1347, Jaume d'Om disposava d'una propietat tinguda per l'abat de Sant Feliu de Guíxols, que estava situada entre ses Teringades i sa Mata. A la segona meitat del segle XIV, s'evidencia una fragmentació de la propietat que dona lloc a les referències següents: el 1371, Mascaró d'Om tenia la propietat de part de l'alqueria de ses Teringades; el 1377, una part de l'alqueria ses Teringades era de Llorenç Salom, mentre que el 1392 hi tenien part Jaume i Simó Gerald i Domingo Carbonell (FONT, 1972: 195, 206, 208 i 209).

L'any 1410 es documenten ses Teringades com a confronta de sa Talaia i el rafal contigu es Marsoc: *E afronten les dites possessions de una part ab la alqueria de Marola e de altre ab la alqueria dels Lobets e de altra ab lo Mas Deu e de altre ab lo Refall den Forcimanya lo qual fo den Avella e de altra ab les Taringades...* (FONT, 1974: 109). El 1425, apareixen ses Teringades d'Antoni Garau, sastre de Ciutat (FONT, 1974: 78).

Al llarg del segle XVI, Font Obrador recull diverses referències esparses a aquesta possessió, que permeten constatar transmissions de propietat. Així, el 1500 apareixen ses Teringades d'Andreu Puig; el 1504, ses Teringades de Jaume Puig; el 1524, eren de Miquel Mut; el 1564, ses Teringades ja s'assignen a Joan Catany (FONT, 1978: 104, 105, 106 i 109).

Josep Maria Quadrado, a partir d'un extracte presentat el 1511 pels forans, en el qual s'indiquen les adquisicions de terres fetes pels ciutadans, esmenta la compra per part de Mateu Bonapart, ciutadà, de *las Tiringadas* d'Andreu Puig (FONT, 1974: 146). En els estims de Lluçmajor de 1578, el 8 d'agost d'aquell any, queda reflectida la següent anotació: *Joan Catany stimaren possessió dita les Teringadas per sinch milia y sinch centes liures V. MD l.* Significativament, la possessió està registrada entre la possessió de ses Arnaules i Son Boscana (FONT, 1978: 46).

A mitjan centúria, de l'heretat d'Antoni Catany procedien ses Arnaules, una de les hisendes més expansives i riques del terme, que transmeté al seu net Bernat

Clar, i que s'havia anat engrandit per l'adquisició de les possessions de sa Mata o Son Felip, es Rafal Mitjà, es Rafalets i ses Teringades de Maria Anna Burgues (FONT, 1978: 156).

En arribar al segle XVII, ses Teringades havien patit un procés d'establiment i apareixen dividides en dues propietats, ostentades pels Miralles i pels Catany. Pel que fa a aquesta darrera part, hom coneix un inventari de la propietat d'Antelm Catany,¹ datat el 27 de desembre de 1652, que fou heretada pel seu fill Antoni, del qual podem extreure les confrontes:

Afronta de una part ab lo Raffal Mitja y de altre part ab stablidors de la possessió de las Tiringadas del noble don Miquel Miralles y de altre part ab stablidors de dita possessió y part ab la possessió dita la Talaya y de altre part ab la possessió dita Son Axida.

Per altra part, una porció de la propietat de Miquel Miralles *Axeló* fou venuda el 1645 a Joan Font *Peixet*. Aquesta segregació de Son Peixet estava situada entre el camí de Merola, Son Boscana i el camí de ses Arnaules a ses Teringades (FONT, 1982: 338-339).

El 31 d'agost de 1715, Pere Santany [sic] concerta el lloguer de ses Teringades a Guillem Rubí per un termini de nou anys (FONT, 1986: 293-294). El 1773, a la relació de les possessions arrendades hi figura: *Antonio Fullana Administrador del Predio las Tiringades propio de Antelmo Catany. Dixo hasía de annua merced trigo 9 qs. cosecha trigo 40 qs. sevada 10 qs. avena 20 qs.* (FONT, 1986: 323).

L'any 1777, la propietat de ses Teringades es trobava dividida en cinc parts: una pertanyia a Pere Antoni Catany (valorada en 4.275 lliures); una altra, a Salvador Taverner ([Son Quartera] 12 quarterades, valorades en 600 lliures); una altra, a Antoni Catany (10 quarterades, valorades en 120 lliures); una altra, a Pere Ferretjans ([Son Ferretjans] 35 quarterades, 3 quartons i 3 horts, valorades en 731 lliures); la darrera –ses Roques Altes– pertanyia a Jerònia Noguera (24 quarterades, valorades en 350 lliures) (*gem*, 17: 154).

ELS PLÀNOLS DE SES TERINGADES I SON FERRETJANS

Els tres plànols fan referència a un plet entre dues propietats confrontants, el Doctor Don Miquel Barceló, marit de Francisca Catany de Lluçmajor, i Pere Ferretjans. La disputa es planteja perquè una de les parts [Son Ferretjans] pretén que la divisòria entre les terres de ses Teringades i Son Ferretjans segueixi una línia recta des de la divisòria de la partió de ses Teringades, So n'Eixida i Son Ferretjans (punt

número 3, *Forrellat*, cap a tramuntana) fins a la fita de sa Talaia i Son Ferretjans (punt número 4, cap a migjorn), mentre que l'altra part [ses Teringades] defensa que la partió de ses Teringades i Son Ferretjans és el torrent (o comellar?).

El plet planteja la demanda de Miquel Barceló a Pere Ferretjans, per tal de recuperar una partida de terra, dita ses Rotes Velles, de pertinences de ses Teringades, de la qual s'hauria apropiat Ferretjans. La superfície afectada per la compra és molt significativa: 20 quarterades, 1 quartó, 2 horts i 5 sous de terra, equivalent a unes 14,5 hectàrees (aproximadament uns 144.814,45 m²).

A la vista dels plànols, tot indica que la disputa es produeix arran d'una compravenda de terres de ses Teringades, representades al plànol III amb els números 19 i 22. La propietat de ses Teringades interpreta que la divisòria amb Son Ferretjans s'ha de situar al torrent d'Alfàbia, la qual cosa incrementaria notablement el total de la superfície venuda. En contra, la propietat de Son Ferretjans interpreta que la divisòria amb ses Teringades s'ha de situar, en línia recta, des de la partió amb sa Talaia (fita núm. 4, plànol III) fins a la fita de la divisió de So n'Eixida, Son Ferretjans i ses Teringades (fita núm. 3, *Forrelat*, plànol III).

L'objectiu de l'aixecament dels plànols és contrastar l'amidament i la canació del terreny efectuada amb la intervenció dels perits i canadors. Dia 2 de setembre de 1796, Pere Ferretjans posseïa 56 quarterades, 1 quartó, 1 hort i 5 sous de terra (ARM AA Plets II F 33/6, f. 75). Si es considera que la cabuda de les terres representades al plànol III amb els números 19 i 22 són les 20 quarterades, 1 quartó, 2 horts i 5 sous de terra que consten als documents del plet, l'extensió de Son Ferretjans hauria experimentat un increment que s'avé justament a la suma de les 35 quarterades, 3 quartons i 3 horts assignades a Son Ferretjans, l'any 1777 (*gem*, 17: 154).

El plànol I, presentat en nom de Miquel Barceló, és de 2 de setembre de 1796. L'autoria és de Bartomeu Picornell, veí de Ciutat, fuster i perit, anomenat *mapista* (qui fa el mapa), amb la intervenció de Miquel Simó àlies *Riera*, de Lluçmajor, perit elegit per Pere Ferretjans. Ambdós perits fan les funcions de canadors.

El plànol II, presentat el 13 d'octubre de 1796, és potser atribuïble al perit Miquel Simó, àlies *Riera* de Lluçmajor, substituït per malaltia de Joan Romaguera, canador; també podria atribuir-se al mateix Pere Ferretjans (?), propietari.

El plànol III, datat l'any 1802, és el resultat de l'arbitratge entre les dues parts litigants. D'acord amb el document, l'autoria s'ha d'assignar a mestre Melcion Oliver, veí de Ciutat, agrimensur reial.

Bartomeu Picornell, veí de Ciutat, fuster, s'ha d'identificar amb un conegut autor de treballs escultòrics. En primer lloc, intervingué en el retaule del Roser de l'església parroquial d'Algaida. El 6 de setembre de 1760, Bartomeu Picornell, fuster, cobrà de Francesc Antich 50 lliures pel valor d'una tenda reial per a la capella del Roser. Segons Berard (1789: 193) «*inusitada tienda o pabellón real estofado de carmín*». Una altra feina consistí en *desfer la glòria, y se gornisa, y los dos àngels, y se corona, y dos plans de escultura, y tornaro clavar* (...). El bastiment el feu també, pos-

teriorment, Bartomeu Picornell, que completà la definició del conjunt de la gelosia (CAPELLÀ, 1999).

Bartomeu Picornell fou també l'autor que, entre 1775 i 1779, obrà el retaule antic de l'altar major de l'església parroquial de la Nativitat de Nostra Senyora de Costitx. Així mateix, a Sencelles, l'any 1780 s'iniciaren les obres de la capella dedicada a Sant Josep. Tres anys més tard, mestre Bartomeu Picornell, fuster de Ciutat (aleshores fuster i escultor eren quasi equivalents), lliurava el retaule a mig acabar i cobrava 240 lliures mallorquines. El moble fou muntat en el lloc que llavors era dedicat a altar de Sant Gil. Per enllestir-lo hi seguiren treballant el picador de pedra Joan Moyà de Binissalem i l'escultor senceller Antoni Josep Llabrés Mudoy, àlies *Estela*. Entre 1788 i 1792 les almoines recollides amb el platet o bacina de l'Obreria anaven destinades exclusivament al daurat del retaule (LLABRÉS I SANS, Jordi, 2016).²

ASPECTES TERRITORIALS DELS PLÀNOLS

El conjunt dels tres plànols aporta referències i detalls pròpiament d'una sèrie d'aspectes i d'elements territorials específics que cal considerar:

Topònims de propietats. A més de ses Teringades (plànols I i III, propietat matriu) i Son Ferretjans (plànols I, II i III, propietat confrontant amb ses Teringades), els plànols aporten els noms d'altres propietats, com sa Talaia (plànols I, II i III; propietat confrontant amb ses Teringades); Son Peixet (plànol III, propietat confrontant amb ses Teringades); Son Boscana (plànol III, propietat confrontant amb ses Teringades); es Rafal Mitjà (plànol III, propietat confrontant amb ses Teringades); So n'Eixida (plànols I, II i III, propietat confrontant amb ses Teringades). Algunes d'aquestes propietats són establiments antics (segle XVII, com a mínim).

Torrent (plànols I, II i III). El torrent apareix clarament representat als tres plànols, ja que és un dels arguments de la disputa. Encara que no se li assigna topònim, sens dubte és el torrent d'Alfàbia. Aquest torrent neix a la zona compresa entre les possessions de Son Simó i es Rafal Vell, dins el terme municipal de Lluçmajor. Amb aquest nom davalla uns dotze quilòmetres fins a Son Catlar, ja dins el terme municipal de Campos, des d'on pren el nom de torrent de Son Catlar fins a la seva desembocadura. El torrent de Son Catlar té una conca d'uns 392 km² –una de les més grans de Mallorca– i un recorregut d'uns 30,20 km de llargària. En una zona com sa Marina de Lluçmajor, especialment àrida i seca, és difícil fixar l'abast de la seva conca que, fins i tot, podria recollir aigües procedents de Galdent, a tramuntana del nucli urbà de Lluçmajor. La xarxa de torrents està molt poc definida en alguns indrets.

Per les característiques físiques i pluviomètriques de la zona de drenatge, l'aigua del torrent és molt escassa, irregular, a vegades esporàdica, però amb alguns episodis de torrentada. CALVIÑO i altres constaten que el torrent, a vegades, «*quan plou molt*»,

ha duit aigua, com el 12 d'octubre de 1994 («*anava ple*»): «*els trossos de parets que va tomar l'any 1994 varen esser exactament els mateixos que ja havia espenyat l'any 1963 quan també va ploure per l'estil. Ja ho havia tomat també, [...], l'any 1931. Així que devers cada trenta anys sol fer una torrentada*».

El torrent «*té dues branques, una recull les aigües de devers Bennoc i ve per dins Son Felip, ses Comes i es Rafal; l'altra pràcticament ve per la carretera i recull tota l'aigua de dins Son Simó, Albenyeta i es Rafalet i s'ajunten dins el comellaret de figueres que hi ha devora la carretera; d'allà van cap a Son Ferretjans. L'any passat [1994] duia molta més aigua el que venia de Bennoc.*» (CALVIÑO i altres, 1995b: 24-25).

El plànol III indica específicament que el llit del torrent es cultiva. Aquesta circumstància és igualment indicativa de la irregularitat i l'excepcionalitat de les torrentades, però també de la indefinició del seu traçat.

Camins. L'atenció dels plànols se centra en un tram de camí que correspon a l'actual carretera de Lluçmajor a s'Estanyol (Ma-6015) i en l'anomenat «*21. Camino nuevo de Lebeche*», al plànol III.

El presumpte «camí nou de Llebeig» respon probablement a un error del copista, en referència a l'actual camí des Llobets, que segueix una direcció més aviat cap a xaloc. Quant a la pronúncia del nom *Llobets*, Cosme Aguiló ha recollit la variant *llobeig*, per creuament amb el mot *llebeig* (AGUILÓ, 1996: 39).

El camí des Llobets pren el nom de la possessió homònima a la qual es dirigeix. Té un recorregut d'uns sis quilòmetres i és una bifurcació de la carretera de Lluçmajor a s'Estanyol, a l'altura de sa Trencadeta i Son Quartera d'en Cardell; travessa les possessions de sa Talaia, Son Reviu, sa Guitarreta, Son Rafeló, Son Perdiu i es Llobets. Les terres des Llobets, a xaloc (SE) del terme de Lluçmajor, eren una propietat gran que l'any 1702, pertanyia a set propietaris, valorada en conjunt en 18.665 lliures (*gem*, 7: 398).

Per altra part, si hom acudeix al mapa de Mallorca de 1785, patrocinat per Antoni Despuig, s'adona d'algunes particularitats i diferències a tenir en compte. L'actual traçat viari fins a s'Estanyol no existia com a tal, atès l'origen molt més recent del nucli de s'Estanyol de Migjorn. Sí que hi havia un «*camino de herradura*», que passava prop de *Sô Pexet – Tiringadas – Sô Cortera*, per continuar cap a *Marola* (com ara la carretera de s'Estanyol), però que acabava dirigint-se fins a Vernissa, més a llebeig. En canvi, un traçat assimilable a l'actual camí des Llobets hi és representat com un –més destacat– «*camino de ruedas*», que va en direcció a *La Talaya, Llobets, Llobets d Pastera, Sô Segua* [?], *Sô Bieló* i *Sô Reynes* (les dues darreres prop de la vorera de mar i actualment amb parcel·lacions integrades a la urbanització de s'Estanyol).

Partions: parets i fites. Un aspecte molt interessant, que és particularment explícit al plànol III i també al plànol I, és la referència a les partions, a través de la representació de les parets i de les fites. Les divisions dels sementers mitjançant les parets de pedra per tancar els terrenys s'avenen amb una agricultura extensiva de secà, essencialment de cultiu de cereals (i de vinya), combinada amb la ramaderia.

És possible intuir l'existència de diversos tipus de parets, de fàbrica i amplària diferent. Per exemple, referint-se a una paret que pega a sa Pleta, de nou pams d'ample, un informador afirmava: «*Quan vàrem haver fet una filada, l'ompliem empinant-hi el carro carregat de pedres, després d'haver espedregat un sementer.*» (CALVIÑO i altres, 1994: 34). Sobre la permanència d'aquests elements, segons un altre informador: [dins Son Quartera d'en Cardell] «*Se coneix que eren sementers vells ja que les parets estaven fetes des de fa molt de temps.*» (CALVIÑO i altres, 1995: 35).

Les fites, per assenyalar els límits de les propietats, també són objecte d'atenció prioritària, per exemple, la fita número 3 i el punt número 4: *Esquina de la Atalaya*. Una aportació terminològica molt significativa és el terme *forrellat*, que es pot generalitzar a una fita o marca que delimita la confluència de tres propietats. En aquest cas particular, sempre amb un signe T, és «un forrellat gravat a una roca que marca la divisió de So n'Eixida, Son Ferratjans i ses Teringades».

Establiments i rotes. Els tres plànols donen informació sobre diferents establiments i rotes:

N'Abella (*Ne Béya*, núm. 7, plànol III). S'ha de situar a migjorn del vèrtex format per la connexió de l'actual carretera de s'Estanyol amb el camí des Llobets. Aquest topònim que, inicialment, devia ser un sementer de ses Teringades, a hores d'ara designa un conjunt de sementers i divisions interiors de la possessió de Son Quartera d'en Cardell que fa partió amb sa Talaia (CALVIÑO et alter, 1995a Mapa pàg. 34).

Terra de Miquel Pelegrí (plànols I, II i III). Fa referència a una peça de terra procedent de ses Teringades.

Son Quartera (plànols I i III). Designa una propietat igualment procedent de ses Teringades. Actualment, Son Quartera Vell és una possessió que confronta amb ses Teringades i sa Talaia i amb el torrent d'Alfàbia. En el cadastre de 1702 pertanyia a Margalida Taverner i el 1777 a Joan Salvador Taberner. Les cases estan situades a la vora de la carretera de Lluçmajor a s'Estanyol de Migjorn. Per altra part, una altra propietat, dita Son Quartera d'en Cardell, segons un informador, prové «*de dos sementers Na Vela que si vos fixau en el mapa te forma de vela i Na Beia. Se coneix que eren sementers vells ja que les parets estaven fetes des de fa molt de temps.*» (CALVIÑO i altres, 1995a: 35).

Ses Rotes Velles (plànol III). Aquesta peça de terra o rota, de pertinences de ses Teringades, és un dels indrets de la disputa. Segons el *Diccionari català-valencià-balear*, a Lluçmajor, una rota és una terra de garriga que ha estat retornada i sembrada. Al mateix plànol hi consta una altra Rota Vella de ses Teringades.³

Son Sadoll (plànols I, II i III). Designa una propietat, abans de pertinences de ses Teringades, també anomenada Son Roig.

Terreny de la disputa (plànols I, II i III). Ja s'ha fet esment que el plet es produeix per la demanda de Miquel Barceló a Pere Ferretjans per haver-se «apropiat» d'una partida de terra, dita ses Rotes Velles, de pertinences de ses Teringades, d'una

extensió de 20 quarterades, 1 quartó, 2 horts i 5 sous de terra (equivalent a uns 144.814,45 m²).

Terra adquirida de ses Teringadas (plànol III). Probablement fa referència a la terra adquirida de ses Teringades per Pere Ferretjans.

Un quadre-resum dels tres plànols, que s'ha relacionat amb el mapa de l'illa de Mallorca de 1785, patrocinat pel canonge Antoni Despuig i Dameto

Element/ topònim	Mapa de 1785	Plànol I (1796)	Plànol II (1796)	Plànol III (1802)
Parets		1. Paredes		1. Indica paredes
Torrent	[un sol llit]	2. Torrente	Torrente	2. Torrénate que se cultiva, y pretende D. Miguel Barceló ser divisorio
Forrellat [amb un signe T]		3. Mojon llamado forreyat gravado en una peña [...]		3. Forreyat gravado en una roca [...]
Sa Talaia	La Talaya	La Talaia 4. Esquina de la pared de la Ta [laia]	La Talaya	8. Sa Ataláya 4. Esquina de la Atalaya
Son Peixet	Sô Pexet			5. Son Peixet
Son Quartera	Sô Cortera	Son Cortera de pertenencias de las Tiringadas		6. Son Cortera
N'Abella				7. Ne Beya
Son Boscana	Sô Boscana			9. Son Boscana
Ses Rotes Velles				10. Rotes Velles
Terra de Miquel Pelegrí		Tierra de Miguel Pelegrí de pertenencias de las Tiringadas	Tierra de Mig ^l . Pelegrí	11. Terra de Miquel Pelegrí
Sa Rota Vella de ses Teringades				12. Rota Vella de las Tiringadas
Son Sadoll		Son Sadoll de pertenencias de las Tiringadas	Son Sedóll de pertinencias de les Tiringades	13. Son Sadoll
Ses Teringades	Tiringadas	Las Tiringadas		14. Tiringades
Rafal Mitjà	Refal [?]			15. Rafal Mitjà
Son Eixida	Sô Exida	Son Axida	Son Axíde	17. Son Eixida 16. Porció de Son Eixida

Son Ferretjans	<i>Sô Ferretjâs</i>	<i>Son Ferretjans</i>	<i>Son Ferretjans</i>	18. <i>Son Ferretjans</i>
Terreny de la disputa		<i>Terreno de la disputa</i>	<i>Tierra de la disputa</i>	19. <i>Terreno que ahora se disputa</i>
Línia divisòria pretesa per Pere Ferretjans				20. <i>Línea que pretende Pedro Ferretjans ser divisoria</i>
Camí nou de Llebeig				21. <i>Camino nuevo de Lebeche</i>
Terra adquirida de les Teringades				22. <i>Tierra adquirida de las Tiringadas</i>

TOPONÍMIA I RECONSTRUCCIÓ DELS TERRENYS REPRESENTATS

Els reculls toponímics i els mapes elaborats per Celso Calviño i els seus col·laboradors deixen constància de la intensa parcel·lació de les terres que ens ocupen, de manera que el nom «originari» de ses Teringades s'ha vist substituït per altres denominacions. Una mostra relictada del topònim de ses Teringades tan sols s'ha mantingut en petites parcel·les, de vegades sense formar un conjunt compacte. El nom de ses Teringades s'ha mantingut com a topònim major com a confronta (CALVIÑO i altres, 1995a: mapa pàg. 34 i 1995b: mapa pàg. 25), però s'ha anat perdent a l'interior de les seves terres. La pèrdua del topònim original ha donat lloc a algunes possibles confusions com ses Teringadetes i sa Tranquedeta o a canvis en la conformació del nom com Son Taringades [sic] (CABOT CABOT, 1984: 38).

L'agrupació més compacta de noms de peces de terra que conserven el nom de ses Teringades se situa a la part de tramuntana de les cases de Son Quartera d'en Taverner i de les cases de ses Teringades, amb aquests topònims: ses Teringades des Rafal, ses Teringades de na Margalida Fullana de Son Bou, ses Teringades de n'Antònia Buscaneta, ses Teringades des de Son Peixet, ses Teringades d'en Flauta, ses Teringades des Senegana, ses Teringades des Rafal Nou, ses Teringades de Cas Freres, ses Teringades (cases) i s'Era de ses Teringades. Cap a llevant, però per separat, es Sementer de ses Teringades (CALVIÑO i altres, 1994: mapa pàg. 32).

En canvi, a l'altra banda de la carretera de s'Estanyol, cap a la part de llevant de Son Quartera d'en Cardell, a la part de migjorn del camí des Llobets, s'hi troba n'Abella, mentre que, a la part de tramuntana del camí des Llobets, únicament hi ha dos topònims, en diminutiu, separats l'un de l'altre: ses Teringadetes (cases) i ses Teringadetes de sa Guitarreta (CALVIÑO i altres, 1995a: mapa pàg. 34).

Els tres plànols se centren pròpiament en terres de ses Teringades. En un assaig de reconstrucció del seu contingut, una part dels terrenys afectats se situen al voltant de sa Trencadeta, entre el torrent d'Alfàbia, Son Quartera d'en Cardell, Son Sadoll i Son Seguí Vell (*gem*, 17: 305). A partir del mapa toponímic elaborat per CALVIÑO i altres (1995a: mapa pàg. 34), és possible dur a terme una eventual assignació d'algunes partides de terra significatives.

Son Sadoll (13. *Son Sadoll*, plànol III) correspondria a les peces de sa Vinya, sa Tanca de ses Cibolles, sa Tanca des Pinar, sa Tanca de ses Barreres, Son Roig (cases), es Figueral, sa Tanca de ses Pedreres, sa Conillera, Son Sadoll (cases), sa Tanca de ses Escaletes, es Camp de Baix, sa Tanca de s'Era, 2. sa Conillera, 4. es Bosquet, 1. es Pletó i 3. sa Tanca des Cirerer, fins a la partió de Son Ferretjans.

Sa Rota Vella de ses Teringades (12. *Rota Veya de las Tiringades*, plànol III) correspondria a les peces des Garroveral, ses Teringadetes (cases, sa Trencadeta?), 5. s'Hortet, 4. es Bosquet, es Turó de Cas Vidrier, s'Arbocera i part de Cas Vidrier, fins a la partió de Son Ferretjans.

La terra de Miquel Pelegrí (11. *Terra de Miquel Pelegrí*, plànol III) correspondria a les peces de Can Cagarabi, Ca na Busca, Can Coll, sa Vinyeta, Can Coll i part de Cas Vidrier, fins a la partió de Son Ferretjans.

Ses Rotes Velles (10. *Rótas Véyas*, plànol III) correspondria a les peces de Can Sastre, ses Teringadetes de sa Guitarreta, Can Lluquet Molinou, Can Fosquet, Can Meco d'en Ferrer, sa Caseta d'en Bessó, Can Fosquet i ses Tanques d'en Murtera, fins a les partions de Son Ferretjans i de sa Talaia de Can Guixa.

A l'altra banda del camí des Llobets, una altra partida ben identificable respecte als plànols és n'Abella (*Na Beia*) (7. *Ne Béya*, plànol III), també parcel·lada i amb toponímia nova, però gairebé sense modificacions en el seu perímetre, fins a la partió amb una peça anomenada sa Vela (que s'hauria d'incloure dins la partida 8. *Son Cortera*, plànol III) i la partió amb sa Talaia.

El camí que va en direcció a Merola (actual carretera de s'Estanyol) tanca les terres pròpiament anomenades ses Teringades (14. *Tiringadas*), que també han estat objecte de recull i de mapa toponímic (CALVIÑO i altres, 1994: mapa pàg. 32), del qual només farem ús per referir-nos a les romanalles del topònim de ses Teringades.

A la vista dels plànols, tot indica que la disputa es produeix arran d'una compra-venda de terres de ses Teringades, representades al plànol III amb els números 19 i 22. La propietat de ses Teringades interpreta que la divisòria amb Son Ferretjans s'ha de situar al torrent d'Alfàbia, la qual cosa incrementa notablement el total de la superfície venuda. En contra, la propietat de Son Ferretjans interpreta que la divisòria amb ses Teringades s'ha de situar, en línia recta, des de la partió amb sa Talaia (fita núm. 4, plànol III) fins a la fita de la divisió de So n'Eixida, Son Ferretjans i ses Teringades (fita núm. 3, *Forrelat*, plànol III).

L'objectiu de l'aixecament dels plànols és contrastar l'amidament del terreny efectuat amb la intervenció dels pèrits i canadors. Dia 2 de setembre de 1796, Pere

Ferretjans posseïa 56 quarterades, 1 quartó, 1 hort i 5 sous de terra (ARM, AA Plets II F 33/6, f. 75). Si es considera que la cabuda de les terres representades al plànol III amb els números 19 i 22 són les 20 quarterades, 1 quartó, 2 horts i 5 sous de terra que consten als documents del plet, l'extensió de Son Ferretjans hauria experimentat un increment que s'avé justament a la suma de les 35 quarterades, 3 quartons i 3 horts assignades a Son Ferretjans, l'any 1777 (*gem*, 17: 154).

CONCLUSIONS

Els tres plànols de ses Teringades (1796 i 1802), de Lluçmajor, són «mapes de visura» procedents d'un plet. El seu interès se centra en el fet de formar una sèrie completa, perquè hi ha dos plànols (1796), aportats per cada una de les parts, i un tercer plànol d'arbitratge (1802).

Quant a l'autoria, s'han certificat els treballs de planimetria efectuats per Bartomeu Picornell (1796), conegut com a fuster, escultor, canador i perit, i per Melcior Oliver, (1802), agrimensur reial (de qui no coneixem més dades). També s'ha identificat la intervenció –sense més detalls– dels perits i canadors Miquel Simó, de Lluçmajor, i Joan Romaguera.

Hom suposa que el plet es resolgué a favor del propietari de Son Ferretjans, ja que el terreny de la disputa sembla haver romàs integrat dins les terres d'aquesta propietat.

A través dels mapes toponímics posteriors, és possible localitzar una part de les terres representades, que han experimentat un intens procés de parcel·lació fins a l'actualitat. Els tres plànols contribueixen al coneixement de l'estat del territori a finals del segle XVIII i, per tant, ajuden a explicar la seva evolució i les seves característiques.

NOTES

- 1 La posada de ses Teringades dels Catany estava situada al carrer de l'Infern, entre les cases de Gabriel Clar i Miquel Tomàs *Xaric*.
- 2 Vegeu: <http://www.sasella.org/portal/index.php/actualitat/2016/208-la-devocio-a-sant-josep-del-betlem-a-l-altar>
- 3 S'ha conservat fins a l'actualitat el topònim *sa Rota Nova*, que dona nom a una tanca situada entre na Grogà i sa Pleta; així mateix, el garrigó de sa Rota Nova és un tros petit de garriga que hi ha dins sa Rota Nova de ses Tiringades (CALVIÑO; CLAR, 2017: 131-139; CALVIÑO i altres, 1994, pàg. 32 –mapa–).

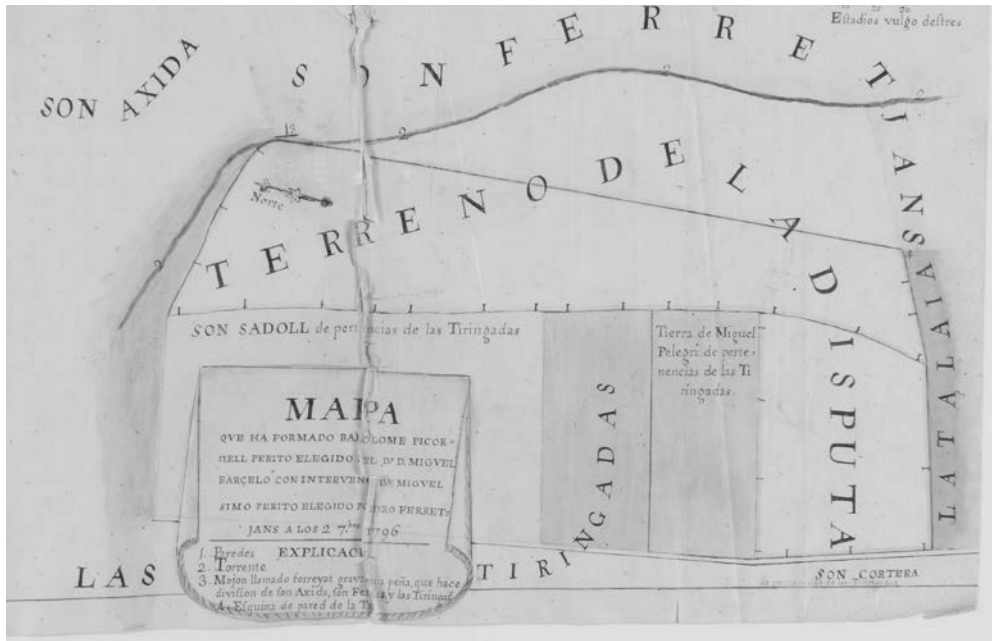

Plànol de ses Teringades i Son Ferretjans. Arxiu del Regne de Mallorca, AA Plets II F 33/6, f. 76.

Plànol de ses Teringades i Son Ferretjans. Arxiu del Regne de Mallorca, AA Plets II F 33/6, f. 76

Títol	<i>MAPPA que ha formado Bartolome Picornell perito elegido por el Dr. Miguel Barceló con intervencion de Miguel Simo perito elegido por Pedro Ferretjans a los 2 7^{bre}. de 1796</i>
Caràcters físics	Manuscrit, a tinta i color, sobre paper verjurat, de circa 300 x 475 mm. Plànol emmarcat per dues línies horitzontals (part superior i part inferior). Relligat dins un expedient. El plànol correspon al f. 76.
Datació	2 de setembre de 1796
Autor	Bartomeu Picornell, perit, amb intervenció de Miquel Simó, perit
Escala	Escala gràfica de 30 <i>Estadios vulgo destres</i> [segmentada en 10, 20, 30], al cantó superior de la dreta. 30 <i>Estadios vulgo destres</i> [40 mm] 1 destre: 4,214 m. Escala resultant: 1: 3.160. [La unitat de mesura usada és la mateixa que la del plànol III]
Orientació	Una fletxa rudimentària, amb estel i una flor de lis, per indicar el nord, amb la inscripció Norte. Orientació desplaçada cap a gregal (NE), amb el nord cap al cantó superior de l'esquerra.
Llegenda i toponímia	Llegenda a la part inferior central, dins un requadre orlat que simula un plec de tela. Sota el títol hi ha una <i>EXPLICACION</i> 1. Paredes 2. Torrente 3. Mojon llamado forreyat gravado en una peña, que hace division de son Axida, son Ferretjans y las Tiringas. 4. Esquina de la pared de la Ta[laya] Els números es traslladen al plànol, on hi ha els topònims següents: <i>Son Axida</i> <i>Son Ferretjans</i> <i>Terreno de la disputa</i> <i>Son Sadoll de pertenencias de las Tiringadas</i> <i>Las Tiringadas</i> <i>Tierra de Miguel Pelegri de pertenencias de las Tiringadas</i> <i>La Talaia</i> <i>Son Cortera de pertenencias de las Tiringadas</i>
Signes	Signes per assenyalar cases (de Son Ferretjans, deteriorat); línia blava per marcar el torrent, línies per marcar parets; ús del color per marcar tanques i ombrejats. Signe de fita [T] (<i>forrellat</i>) marcada en vermell.
Aspectes descriptius	Dibuix a mà alçada i delineat de part de les terres de Son Peixet, Son Quartera, Son Boscana, ses Teringades, es Rafal Mitjà, So n'Eixida i Son Ferretjans.
Documentació annexa	El plànol està incorporat a l'expedient d'un plet iniciat el 1797. A la coberta: <i>Año de 1791</i> <i>El D^{or}. Dⁿ. Mig^l. Barcelo marido de D^a Fran^{ca}. Catañy de Llummayor</i> <i>Contra</i> <i>Pedro Farratjans de dc^{ha} Villa</i> Expedient format per 86 f. (plànol al foli 76). Una peça separada, amb un expedient de 17 folis. A la coberta: <i>Año de 1800</i> <i>JuicioEx^o.</i> <i>El D^r. Dⁿ Miguel Barcelo Medico, Marido de D^a Fran^{ca}. Catañy</i> <i>C^a</i> <i>Pedro Ferretjans todos de Lum^{or}.</i> <i>En la Real Aud^a de Mall^{ca}.</i> <i>Esc^o. de Camara Dⁿ Cayetano Gonzalez</i>

**Informació
adicional**

(f. 62) A Lluçmajor, el 24 de novembre de 1795, Miquel Barceló, en una de les seves argumentacions contra les pretensions de Pere Ferretjans, diu: «...parece conducente el qe se forme un mappa por medio de peritos, á cuyo fin nombra esta parte á Bartholome Picornell Maestro Carpintero vezino de esta Ciudad...»

(f. 63) 5 de desembre de 1795, Pere Ferretjans a la seva exposició no és favorable al nomenament de perits. La rèplica de Barceló argumenta que l'oposició a la visura per part de Ferretjans és voluntat d'ocultació de la veritat.

(f. 65) 11 de maig de 1796, el magnífic Pere Salvà, tinent de batle Reial, dictamina «...se mande formar un Mapa ò demarcacion de este terreno con su dimension para averiguar si Pedro Ferretjans actualment posehe mas [...]. Provehe y declara que por ahora a costas del Dr. Dn. Miguel Barcelo se haga el Mapa y Dimencion del terreno que solicita; a cuyo fin nombren las partes cada una su Perito, los cuales con presencia del terreno y todos sus confines con lo demás...»

(f. 66) 14 de juny de 1796. Pere Ferretjans «...hago nombramiento de Perito p^a la formacion del Mappa, en persona de Juan Romaguera canador de esta Villa, y suplico qe se de por nombrada por mi parte...»

(f. 67) 30 de juny de 1796. Miquel Barceló nomena perit per la seva part Bartholome Picornell, vezino de la Ciudad.

(f. 67v) «A los cinco dias del Mes de Julio de Mil setecientos novena y seis me hizo relacion Francisco Thomas oficial sache de haver citado á Pedro Ferretjans y al Dr. Dn. Miguel Barcelo Medico para que de las ocho á las nueve de la mañana del día seys del que rige sean si querran en el Predio Son Ferretjans á fin de asistir al Mapa y dimencion del terreno de la disputa e informar los Peritos sus ausencias no obstant se hara dicho Mapa y les parara el mismo Perjuicio que si los huviessen informados y asistido a ell de cuya relacion doy fee.- Juan Bautista Salom. Essno RI.»

(f. 68) 27 d'agost de 1796. «El Dr. en Medicina Dn. Miguel Barcelo en los Autos con Pedro Ferretjans Digo qe habiendose juntado en el Predio las Tiringadas á 5 de julio á fin de hazer la visura, apeo, o mapa no pudieron executar lo ni practicar lo los Peritos por la falta de documentos y noticias para poder averiguar los confines, lo qual queda aclarado por el documento que presento...»

Barceló demana que s'assenyali un altre dia per a la visura. Segueix una nova citació als canadors per al dia 2 de setembre...

(f. 69) Joan Romaguera està malalt i proposen que el substitueixi Miquel Simó alias Riera, natural y vicino de esta villa para que con el canador de la otra parte passen a dicho terreno de la disputa pa hacer el mapa y dimencion de dicho terreno...

Segueixen referències a la visita feta el 2 de setembre. S'aporten còpies d'escriptures de 1553.

(f. 75) Acta de la visura de dia 2 de setembre en la qual s'especifica l'assistència personal a l'indret de la disputa de Pere Salvà, teniente de bayle mas antiguo, Joan Baptista Salom, escrivano, Pere Joan Tomàs, oficial sache, i la presència de Pere Ferretjans, el Dr. Miquel Barceló i els dos pèrits: Barthomeu Picornell per part de Miquel Barceló i Miquel Simó, àlies Riera, per part de Pere Ferretjans.

Els pèrits fan jurament, «baxo cuyo cargo prometieron haverse bien, y fielmente en el Mapa y dimencion del terreno de la disputa en cumplimiento de lo que se les manda en Providencia de onze de Mayo proximo pasado. Y haviendolo visto y canado á su satisfaccion e Informados de las partes Dixeron, que Pedro Ferretjans a hecho la medicion y canacion de la tierra que posehe de pertinències del Predio las Tiringadas, y havida razon y teniendo presentes los confines que se expresan en los Instrumentos... y a presencia del Mojon llamado Forreat que es el de numero 3 se ve poseher en el dia sinquenta y seys quarterads un quarto un huerto y cinco sueldos de tierra...»

(f. 77) A continuació del plànol, hi ha les al·legacions de Barceló.

(f. 78) 13 d'octubre de 1796. Ferretjans no s'avé a la interpretació del plànol i en presenta un altre (f. 79), relligat a l'expedient [Plànol II].

Conservació

Molt deteriorat en els trencs dels plec i pèrdua de paper. Necessita restaurar.

PLÀNOL II

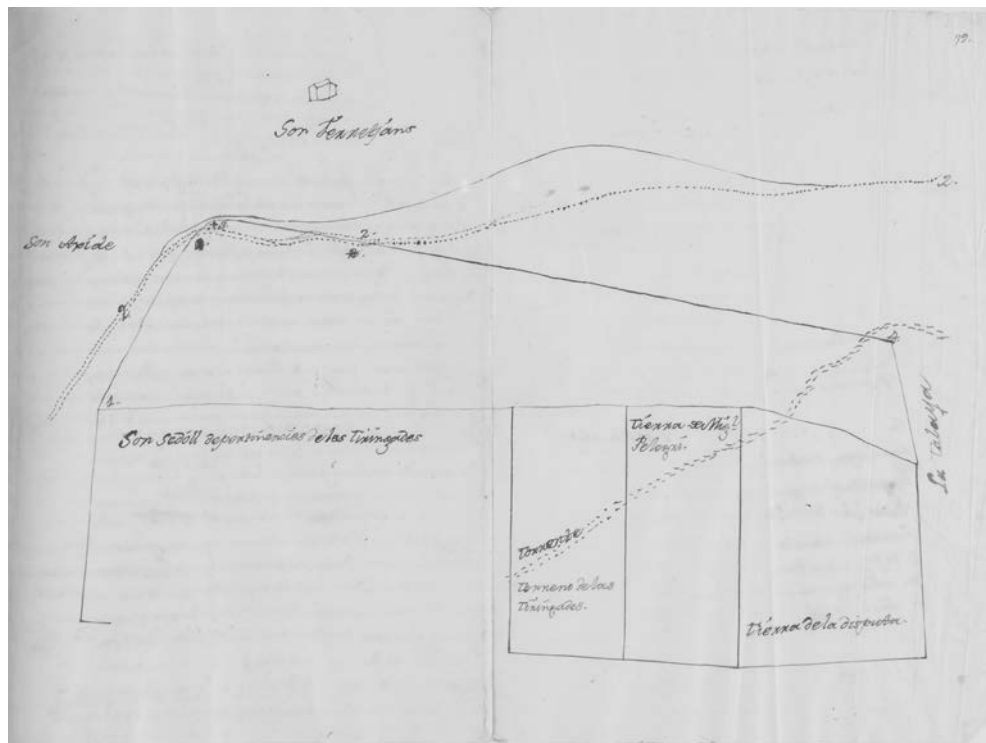

Plànol de ses Teringades i Son Ferretjans. Arxiu del Regne de Mallorca, AA Plets II F 33/6, f. 79.

Plànol de ses Teringades i Son Ferretjans. Arxiu del Regne de Mallorca, AA Plets II F 33/6, f. 79

Títol	Sense títol
Caràcters físics	Manuscrit, a una tinta, sobre paper verjurat prim, de <i>circa</i> 300 x 410 mm. Relligat dins l'expedient, el plànol correspon al f. 79 (numerat al cantó superior de la dreta). Té marca d'aigua: cor amb cinc dagues o punyals, coronat, i les inicials JP, RV a la base.
Datació	Presentat el 13 d'octubre de 1796
Autor	Potser el perit Miquel Simó o el mateix Pere Ferretjans
Escala	Sense escala
Orientació	Orientació desplaçada cap a gregal (NE), amb el nord cap al cantó superior de l'esquerra.
Llegenda i toponímia	No té llegenda. Hi ha ressenyats els topònims següents: <i>Son Ferretjans</i> <i>Son Axíde</i> <i>Son Sedóll de pertinencies de les Tiringades</i> <i>Torrente</i> <i>Terreno de las Tiringades</i> <i>Tierra de Mig^l. Pelegrí</i> <i>Tierra de la disputa</i> <i>La Talaya</i> Números 1, 2, 3 i 4.
Signes	Signes per assenyalar cases (de Son Ferretjans); línies rectes per marcar partions i parets; línies de punts per assenyalar els torrents i el camí (?). Signe de fita [T] (núm. 3, forrellat).
Aspectes descriptius	Dibuix a mà alçada que representa una part de les terres de ses Teringades, sa Talaia, So n'Eixida i Son Ferretjans.
Documentació annexa	El plànol està incorporat a l'expedient d'un plet [vegeu Plànol i]. A la coberta: <i>Año de 1791</i> <i>El D^{or}. Dⁿ. Mig^l. Barcelo marido de D^a Fran^{ca}. Catañy de Llummayor</i> <i>Contra</i> <i>Pedro Farratjans de dc^{ha} Villa</i> Expedient de 86 folis. (Plànol al foli 79).
Informació adicional	[Vegeu Plànol i]
Conservació	En bon estat

PLÀNOL III

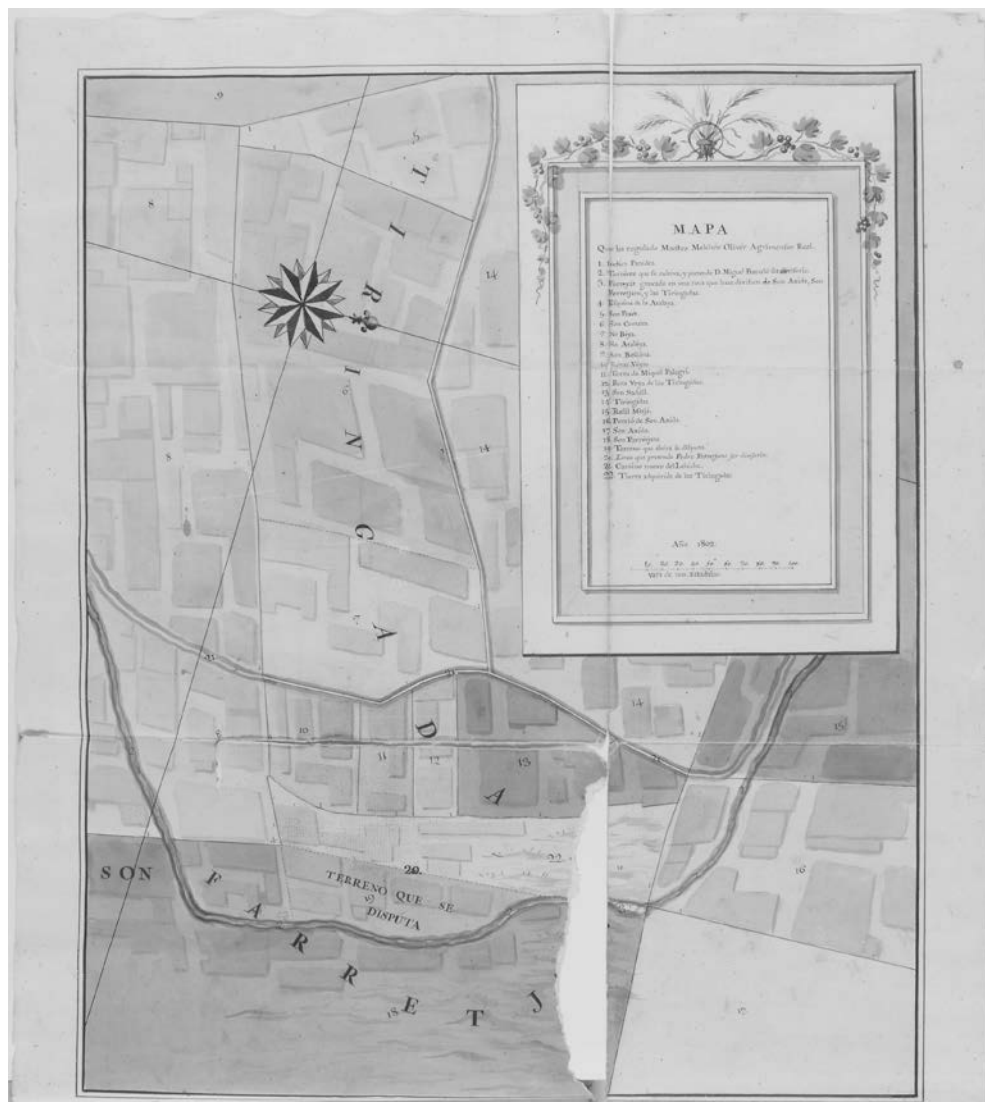

Plànol de ses Teringades i Son Ferretjans. Arxiu del Regne de Mallorca, AA Plets II F 33/6, f. 79.

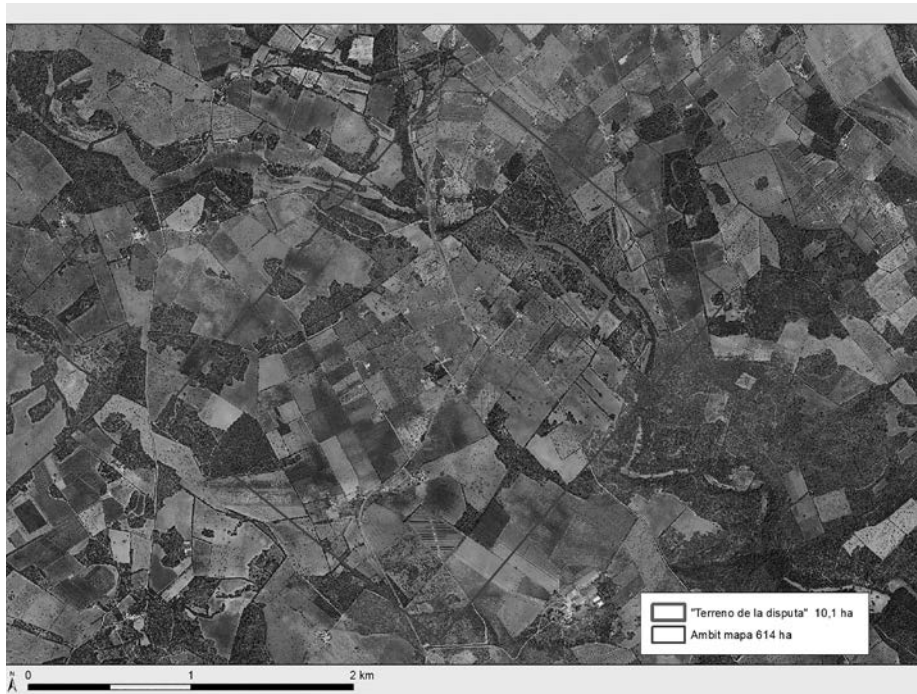

Plànol de ses Teringades i Son Ferretjans. Arxiu del Regne de Mallorca, AA Plets II F 33/6, f. 79 sobre ortofoto 2015 IGN.

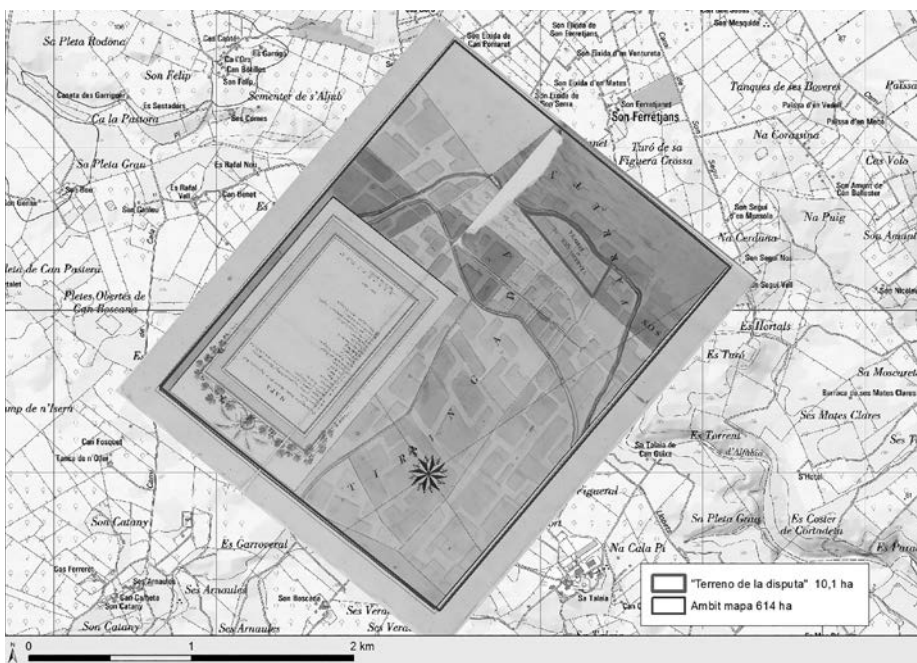

Plànol de ses Teringades i Son Ferretjans. Arxiu del Regne de Mallorca, AA Plets II F 33/6, f. 79 sobre cartografia base topogràfic 1:50.000 IGN.

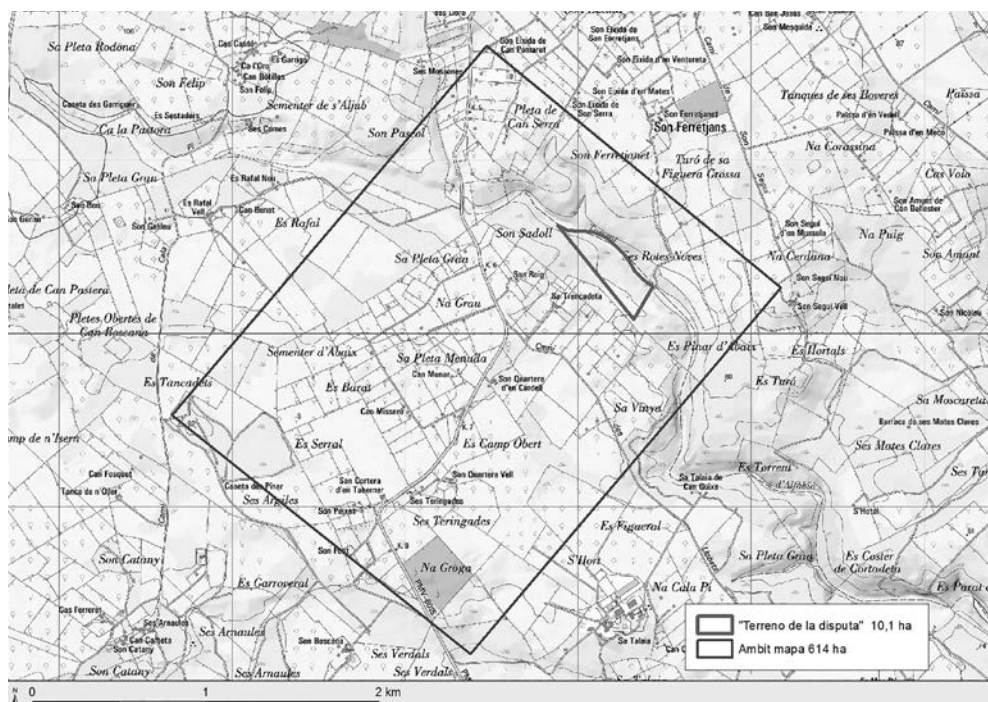

Àmbit del plànol III i àrea en disputa sobre cartografia base topogràfic 1:50.000 IGN.

Plànol de ses Teringades i Son Ferretjans. Arxiu del Regne de Mallorca, AA Plets II F 33/6, f. 125

Títol	Sense títol
Caràcters físics	Manuscrit, a tinta i color, sobre paper (gruixat i verjurat), de circa 585 x 520 mm. Plànol emmarcat dins un filetó [550 x 450 mm]. Relligat dins un expedient. El plànol correspon al f. 125.
Datació	1802
Autor	Mestre Melcion Oliver, agrimensor reial.
Escala	Escala gràfica a la part inferior de la llegenda, segmentada en 10, 20, 30, 40, 50, 60, 70, 80, 90, 100. Vara de 100 Estadales [85 mm] [Un estadal és una unitat d'origen castellà assimilada a un destre]. 1 destre: 4,214 m. Escala resultant: 1: 4.958
Orientació	Una rosa de 16 vents, amb flor de lis cap al nord i eixos dels quatre punts cardinals.

Llegenda i toponímia	<p>Llegenda al cantó superior de la dreta dins un requadre orlat i decorat amb garlanda de motius vegetals a la part superior. Els números es traslladen al plànol.</p> <p>MAPA</p> <p><i>Que ha regulado Maestro Melchor Oliver Agrimensor Real.</i></p> <ol style="list-style-type: none"> 1. Indica paredes 2. <i>Torrénte que se cultiva, y pretende D. Miguel Barceló ser divisorio</i> 3. <i>Forreyat gravado en una roca que hace división de Son Axída, Son Ferretjans, y las Tiringadas</i> 4. <i>Esquina de la Atalaya</i> 5. <i>Son Pexét</i> 6. <i>Son Cortéra</i> 7. <i>Ne Béya</i> 8. <i>Sa Ataláya</i> 9. <i>Son Boscana</i> 10. <i>Rótas Véyas</i> 11. <i>Terra de Miquél Palagrí</i> 12. <i>Rota Veya de las Tiringadas</i> 13. <i>Son Sadóll</i> 14. <i>Tiringádas</i> 15. <i>Rafál Mitjá</i> 16. <i>Porció de Son Axída</i> 17. <i>Son Axída</i> 18. <i>Son Farrétjans</i> 19. <i>Terreno que ahora se disputa</i> 20. <i>Línea que pretende Pedro Ferretjans ser divisoria</i> 21. <i>Camino nuevo de Lebeche</i> 22. <i>Tierra adquirida de las Tiringadas</i> <p>Año 1802</p>
Signes	<p>Representació del curs del torrent (en blau), camins (en marró), línies contínues per a parets i terrenys de cultiu amb clapes de color verdós, marró i ocres; els sementers i propietats estan separats per línies contínues o de punts i els topònims es relacionen a la taula explicativa, amb els corresponents números. Hi consten dos topònims: TIRINGADA i SON FARRETJ[ans], més TERRENO QUE SE DISPUTA. Signe de fita [T] (número 3. <i>Forreyat</i>).</p>
Aspectes descriptius	<p>Dibuix a mà alçada i delineat que representa una part de les terres de Son Peixet, Son Quartera, Son Boscana, ses Teringades, Rafal Mitjà, So n'Eixida i Son Ferretjans.</p>
Documentació annexa	<p>Plànol incorporat a l'expedient d'un plet [vegeu també Plànol I i Plànol II].</p> <p>A la coberta:</p> <p><i>Año de 1797</i></p> <p><i>Pedro Ferratjans de la Villa de Llummayor [procurador Lorenzo Pons] contra el D^{or}. en Med^a D^o. Miguel Barceló, Marido y Legítimo Pror. de D^a Fran^{ca}. Catany [procurador Antonio Danús]</i></p> <p><i>En la Curia de la R^l. Aud^a de Mall^a. [relator Guillermo Moragues], Ess^{no}. de Cam^{ca}. D^o. Miguel Socias.</i></p> <p>Expedient format per 129 folis + 9 sf. (Plànol al foli 125).</p>

**Informació
addicional**

El plet planteja la demanda de Miquel Barceló a Pere Ferretjans per recuperar una partida de terra, dita ses Rotes Velles, de pertinences de ses Teringades, de les quals s'hauria apropiat Ferretjans. Afecta una extensió de 20 quarterades, 1 quartó, 2 horts i 5 sous de terra.

(f. 4) Una certificació del secretari de l'Ajuntament de Lluçmajor, de 6 de setembre de 1797, ja fa esment d'un mapa [probablement el Plànol I]: «...visto el dictamen de los mencionados Peritos con el Mappa que le acompaña y demás que resulta de autos». La visura l'havien feta *Bartholomé Picornell, vecino de la presente Ciudad, y Miquel Simó als. Riera*, de la vila de Lluçmajor, el 2 de setembre de 1796.

(f. 9) Hi ha una petició de judici d'apel·lació que es trasllada a l'Audiència, presentada per Lorenzo Pons, el 4 de novembre de 1797. La declaració dels perits «... no fue acorde como la entendió el essno. de Llummayor, ni tampoco lo fue el mapa qe la subsigue...».

El Dr. Barceló «se allana» i accepta que els pèrits ratifiquin la visura.

(f. 13-14) 6 de febrer de 1798. Ratificació dels visuradors, que accepten l'error de la primera visura i l'atribueixen a la informació distorsionada del Dr. Barceló. Signa *Bartholome Picornell, Mapista*.

(f. 29v) 20 de maig de 1800, el Dr. Barceló «devolvió al oficio estos autos con los mapas para entregar al Relator para dar cuenta de los mismos».

(f. 36) 5 de setembre de 1800. Lorenzo Pons, en nom de Pere Ferretjans, al·lega: «Digo que para poder fundar los agravios de esta conviene a mis derechos el que atendiendo a no quedar acordado el mapa que levantó el Perito de la otra Parte sin intervencion del de la mia, como resulta de autos, y que a mas de ser diminuto y faltarle la extension correspondiente, fue impugnado por esta, se reforme y arregle por el Agrimensor Rl. con citacion y a presencia de las partes...»

(f. 114v) 5 de febrer de 1802. S'assenyala el dia 15 dels corrents i següents «... se haga la reforma del mapa a costas comunes sin perjuicio del derecho de las partes...» Ho signa l'escrivà Sociés de l'Audiència.

(f. 116) 7 de setembre de 1802. «Lorenzo Pons en nombre de Pedro Ferretjans en los autos con el Dr. Dn. Miguel Barceló Digo que en poder del essno. se halla depositado el nuevo mapa que se ha formado con las diligencias executado en su razon.... Suplico se sirva V.E. mandar que se publiquen dichas diligencias y se unan a los autos con el mapa y se comuniquen a todas las partes en forma ordinària...»

(f. 122) «En la Ciudad de Palma, capital del Reyno de Mallorca, a quatro dias del mes de septiembre de mil ochientos y dos. Pareció ante mi el infrascrito Essno., Melchor Oliver, hijo de Melchor, Agrimensor Real vecino de la presente Ciudad. [...] Dijo que habiendo pasado en el terreno del Predio son Farratjans y en el de las Tiringadas, con quienes confina el terreno del número dies y nueve del nuevo mapa [...]»

[Hi ha detall de la visura]

S'adjunta el plànol al foli 125 (al revers).

Conservació

Deteriorat en els trencs dels plec i pèrdua de paper. Necessita restaurar.

- AGUILÓ, Cosme. (1996) *La toponímia de la costa de Llucmajor*. Barcelona: Institut d'Estudis Catalans (Treballs de l'Oficina d'Onomàstica; II).
- BERARD, Gerónimo de. [Edició 1983] *Viaje a las Villas de Mallorca 1789*. Palma: Ajuntament de Palma.
- CABOT I CLAR, Francesca; CABOT I AVELLÀ, Jerònia. (1984) «Sa Marina de Llucmajor» a *Sa Veu de Llucmajor*, 44, 37-39.
- CALVIÑO, C.; CAPELLÀ, F.; GINARD, A.; JAUME, F.; MUT, F. (1994) «Son Cortera i ses Taringades» a *Llucmajor de Pinte en Ample*, 149, 31-34 (mapa pàg. 32).
- CALVIÑO, C.; JAUME, F.; MUT, F. (1995a) «Ses Tiringadetes, Son Roig, Son Sadoroll, Son Cortera d'en Cardell. De noms i de llocs (XXVI)» a *Llucmajor de Pinte en Ample*, 156, 33-35 (mapa pàg. 34).
- CALVIÑO, C.; CLAR, J.; MUT, F. (1995b) «Es Rafal Nou. De noms i de llocs (XXIX)» a *Llucmajor de Pinte en Ample*, 159, 24-26 (mapa pàg. 25).
- CALVIÑO, C.; JAUME, F.; JAUME J.; MONSERRAT, J.; MONSERRAT, A.M.; MUT, F. (2000) «Es Rafal Vell d'en Benet. De noms i de llocs (LXIX)» a *Llucmajor de Pinte en Ample*, 207, 18-20 (mapa pàg. 19).
- CALVIÑO, Cels; CLAR, Joan (2017). «Rotes i roters a la toponímia llucmajorera» a LATORRE SÁNCHEZ, Francesca (Coord.) *XXV Jornada d'Antroponímia i Toponímia. Palma, 11 de maig de 2012*. Universitat de les Illes Balears. Pàg. 129-144.
- CAPELLÀ Galmés, Miquel Àngel (1999). *Els retaules de l'església d'Algaida*. Institut d'Estudis Balearics - Ajuntament d'Algaida.
- FONT OBRADOR, Bartolomé (1972). *Historia de Llucmajor. Volumen primero. De la prehistòria al segle XIV*. Mallorca, Gráficas Miramar.
- FONT OBRADOR, Bartolomé (1974). *Historia de Llucmajor. Volumen segundo. El segle XV*. Mallorca, Gráficas Miramar.
- FONT OBRADOR, Bartolomé (1978). *Historia de Llucmajor. Volumen tercero. El segle XVI*. Mallorca, Gráficas Miramar.
- FONT OBRADOR, Bartolomé (1982). *Historia de Llucmajor. Volumen cuarto. El segle XVII*. Mallorca, Gráficas Miramar.
- FONT OBRADOR, Bartolomé (1986). *Historia de Llucmajor. Volumen quinto. El segle XVIII*. Mallorca, Gráficas Miramar.
- *Gran Enciclopèdia de Mallorca* (1989-1998). [gem]. Mallorca: Promomallorca Ed.
- LLABRÉS I SANS, Jordi (2016) «La devoció a Sant Josep, del betlem a l'altar» a *Sa Sella* (publicat el 8 de gener de 2017).

