



**СМИРНОВА ВЕРА ЛЕОНИДОВНА,**

научный сотрудник БУК ВО «Белозерский областной  
краеведческий музей»

## **ВОРОТУШКА КАК ЧАСТЬ САРАФАННОГО КОМПЛЕКСА**

### **Введение**

В современном обществе достаточно высок интерес к русской традиционной культуре, в том числе и к такому выразительному ее элементу, как народный костюм. Традиционный костюм, являясь одним из наиболее массовых видов народного творчества, отражает материальный и духовный мир прошлых поколений. В нем проявляются черты национального своеобразия, мировоззрение и мастерство русского народа.

Характерной чертой русского народного костюма стала его региональная вариативность и неповторимость, существующие в рамках общерусской национальной традиции. Для того чтобы увидеть самобытность традиционного костюма различных регионов России, необходимо более глубокое изучение его на местных материалах. Это особенно важно сегодня, когда мы ищем пути возрождения национальной идеи, способной объединить российское общество и выявить уникальность, ценность каждой личности в сообществе людей. Обращение к истокам и лучшим достижениям национальной культуры в этих поисках представляется наиболее оправданным.

Изучение традиционного костюма представляет и практический интерес. Знание местных особенностей костюма необходимо для воссоздания его правдивого образа или выполнения достоверной исторической реконструкции, востребованной во многих сферах деятельности, например, в различных видах современного народного творчества и традиционных ремеслах, а также для организации фестивалей и праздников. А мы его используем непосредственно в работе этнографического отдела музея

«Русская изба» при проведении интерактивных программ и народных праздников.

Домашнее изготовление одежды и обусловило ее богатейшее разнообразие, как в выборе материала, так и в способах отделки и украшения. Если выбор материала зависел главным образом от уровня зажиточности крестьянской семьи, то способ отделки, прежде всего, зависел от фантазии и умения мастерицы. Это приводило к состязанию в мастерстве между деревенскими девушками и женщинами, к желанию красиво сшить и украсить одежду, к стремлению отличить свою работу от других. В реальной жизни, несмотря на однотипность, ни один костюм не повторялся абсолютно, в деталях. Значительно различались наряды разных возрастных групп, что проявлялось не только в использованных материалах и отделке, но и в типе костюма. Молодое поколение всегда более склонно к нововведениям и влияниям моды. Одежда представителей старшего поколения была всегда более архаичной по сравнению с молодежной.

Народная одежда Белозерского уезда, входившего в состав, Новгородской губернии относится к севернорусскому типу. В конце XIX - начале XX века на севере бытовал традиционный комплекс женской одежды, состоящий из рубахи с сарафаном, и мужской - из домотканой косоворотки и портов, и тот и другой дополнялись поясом. Обязательным элементом женского костюма был головной убор, характер которого зависел от социального и возрастного статуса.

В наши дни, как правило, традиционный костюм достояние музейных коллекций и архивов. В собраниях Новгородского государственного объединенного музея-заповедника, Российского этнографического музея, районных краеведческих музеев хранятся подлинные предметы одежды, обуви, украшения и головные уборы. Значительная часть этого уникального наследия скрыта от посетителей, хранится в фондах и никогда не представлялась на выставках и в экспозициях. [1]

**Целью** данного исследования является воротушка, как часть сарафанного комплекса, бытовавшего в Белозерском уезде Новгородской губернии в конце XIX - начале XX века. Основой для изучения послужила коллекция, хранящаяся в собрании БУК ВО «Белозерский областной краеведческий музей». Коллекция состоит из 26 экземпляров воротушек, датированных концом XIX началом XX века. Также воротушки, относящиеся к нашей местности, хранятся в Кирилло-Белозерском музее-заповеднике и других музеях. Сохранившиеся образцы дают представление о форме и деталях одежды, особенностях кроя, способах ее украшения, цветовой гамме. Для воспроизведения мною был выбран образец воротушки, хранящийся в интерактивном фонде музея «Русская изба» (БИХМ иф/ри 21). Традиционный костюм демонстрирует удивительную силу культурной памяти народа, что имеет неопределимое значение для понимания уникальности и самобытности русской культуры в целом.

### **Описание модели.**

ВОРОТУШКА — термин употреблялся применительно к разным типам одежды.

1. ПОНИТОК (см.) с борами, надевавшийся женщинами. Название было распространено в Архангельской губернии.
2. Верхняя часть женской РУБАХИ (см.). Термин был распространен в северных и центральных губерниях Европейской России.[5]

Основа любого русского традиционного костюма - рубаха. Рубаха с кокеткой в деревенском костюме XIX в. была заимствована из городской моды. Верхняя часть такой рубахи, воротушка, чаще шилась из покупной ткани: ситца, бязи, коленкора. Кокетка, оборки, низ рукава – украшались вышивкой крестиком, тамбуром, гладью. Нижняя часть («стан», «станушка») - из более грубой, «домотканой» ткани. Нередко подол рубахи украшался

ткачеством, вышивкой крестом, добавлялось филейное или вязанное крючком кружево.[6]

Рубаха-воротушка (рис.1) сшита из белого ситца на круглой кокетке с оборкой. Кокетка с изнанки подшита серым холстом. К низу воротушки пришит грубый серый холст, который, возможно, являлся частью стана. По вороту кокетка отмечена узкой полоской ситца, заложеного складками. Пышный рукав длиной до локтя собран по низу в мелкие складки, закрепленные сверху узкой планкой. По низу рукава пришито белое машинное кружево. Рукав с ластовицей. На деталях кокетки белыми, черными, красными и желтыми х/б нитками вышиты крестом восемь цветочных розеток. Оборка и низ рукава вышиты мелкими розами в той же цветовой гамме. На планках рукава вышиты ломанные линии. Рубаха выполнена с использованием ручных и машинных швов.



Рис.1 Рубаха-воротушка

### **Подготовка.**

Перед началом работы я произвела необходимые замеры деталей воротушки. Т.к. ее размер не соответствовал моим меркам, то пришлось сделать необходимые прибавки, поэтому мой вариант получился большего размера. Затем я составила схему узоров вышивки деталей воротушки. Для

изготовления рубахи были приобретены следующие материалы: ткань белая льняная, нитки мулине черного, красного, желтого, белого цвета, нитки полиэстер белого цвета, х/б кружево белого цвета, ткань бежевая льняная.

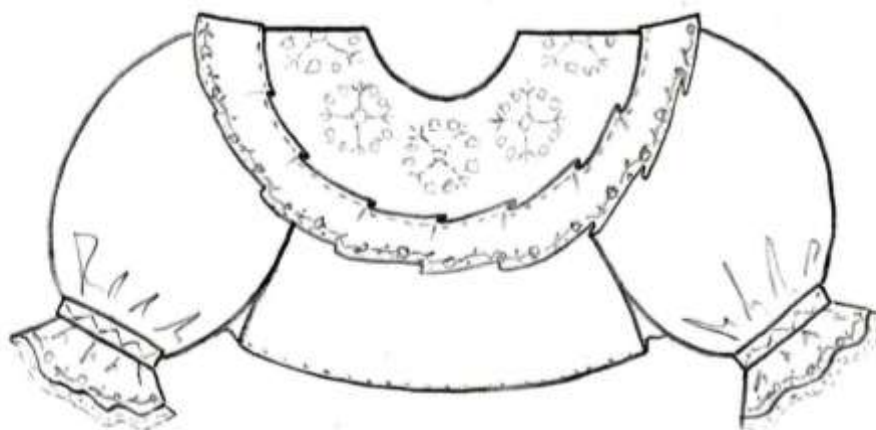
### **Технология изготовления.**

#### *Детали рубахи:*

Рубаха состоит из двух частей верха (воротушки) и стана, которые шьются по отдельности и соединяются в самый последний момент.

Верхняя часть: кокетка - 2 дет., перед - 1 дет., спинка - 1 дет., рукав - 2 дет., планка - 2 дет., ластовица - 2 дет., оборка - 1 дет. (рис.2)

Стан: передняя часть - 1 дет., задняя часть - 1 дет.

#### *Пошив верхней части (воротушки):*

Верх рубашки шьется из белой тонкой льняной ткани. Расход ткани при ширине 150 см – 90 см.

1. Размечаем на ткани детали кокетки, рукавов, планок, оборки, ластовиц соблюдая направление долевой нити. Не вырезая детали, заправляем ткань в пальцы.

2. Вышиваем детали крестом по счету ниток (схема узора – рис. 4,5,6,7). Вышивка крестом сегодня одна из самых распространенных и общеизвестных техник. Главное следить за тем, чтобы верхние стежки всех крестиков были вышиты в одном направлении. При вышивке нитками «Мулине» отрезаем пасму (6 ниток в мотке) длиной 100 см. Вышивать будем в 3 нитки, поэтому отрезанную пасму делим пополам. Начинаем вышивку.

3. Выкраиваем все детали с припусками на швы.

4. Детали кокетки складываем лицевой стороной внутрь. Намечаем линию горловины. Отступив от намеченной линии 0,5 см делаем строчку. Вырезаем горловину по намеченной линии. Выворачиваем кокетку на лицевую сторону и заутюживаем край горловины

5. Низ рукава закладываем мелкими складками. Закрепляем складки машинной строчкой. Пришиваем сверху накладным швом планку.

Пришиваем сторону 1 ластовицы к рукаву традиционным швом (рис.3б). Соединяем одним швом сам рукав и сторону 2 ластовицы. Нижний край рукава подшиваем вручную швом «через край» (рис.3в). Пришиваем по низу х/б кружево.

6. Сторона 3 ластовицы соединяется с передом, сторона 4 со спинкой. Перед и спинка смещаются на 10 см от шва рукава вверх по окату.

7. Перед и спинку соединенные с рукавами присбариваем, чтобы они совпали по размеру с краем кокетки. Сборку делаем вручную, собрав ткань двумя швами на расстоянии 0,5 см друг от друга, прокладывая стежки параллельно (рис. 3а).

8. Пришиваем перед и спинку с рукавами к кокетке, совмещая центр рукава и плечевую линию кокетки.



Рис.2 Детали воротушки с указанием размеров в см

1-перед; 2-спинка; 3-кокетка; 4-рукава; 5-планки рукавов; 6-оборка; 7-ластовицы

9. Подшиваем подкладку кокетки вручную швом «через край» так, чтобы края швов кокетки оказались внутри.

10. Верхний и нижний край оборки подшиваем швом «через край». Пришиваем оборку к кокетке, закладывая складки.

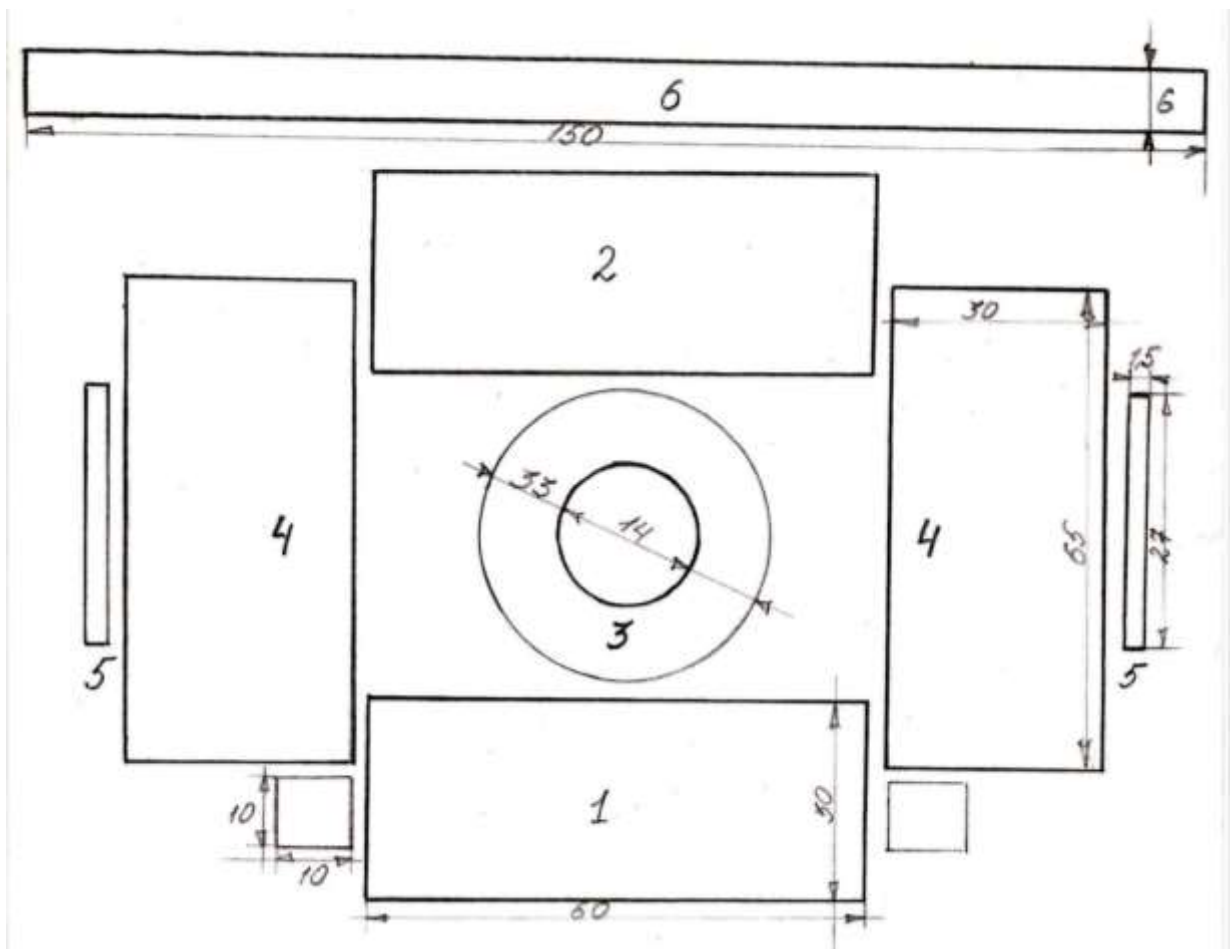

Рис.3 Виды швов используемых при пошиве



Рис.4 Схема вышивки кокетки



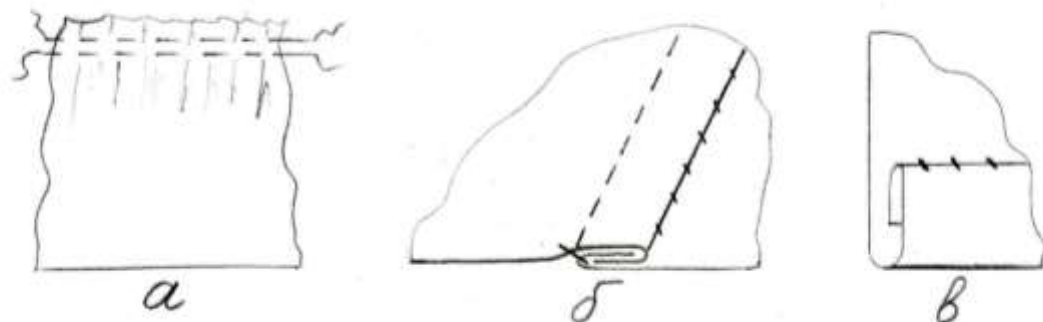

Рис.5 Схема вышивки оборки

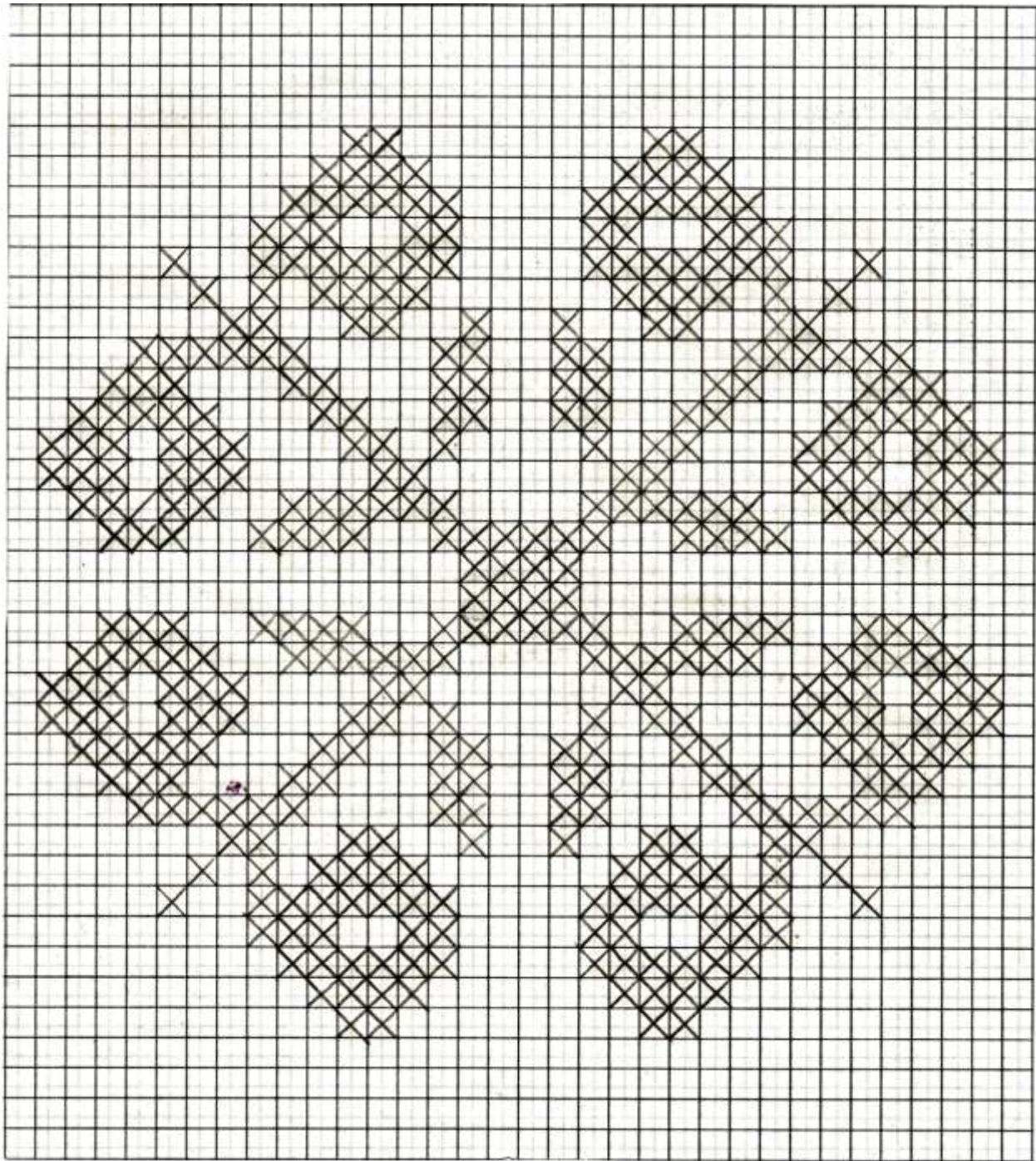

Рис.6 Схема вышивки низа рукава

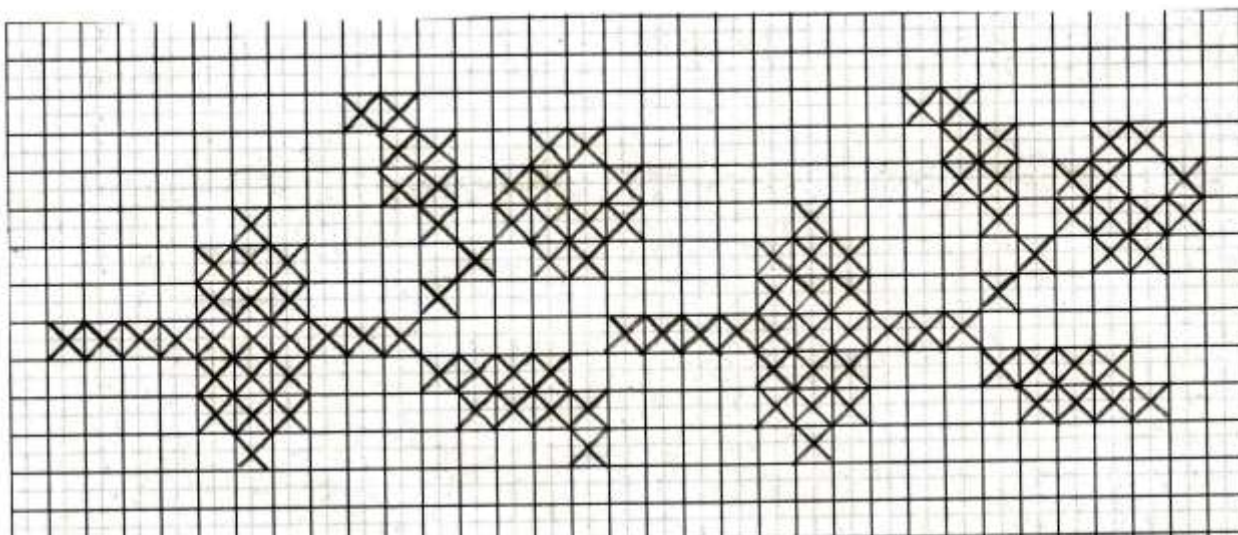

Рис.7 Схема вышивки планки

*Пошив нижней части – стана.*

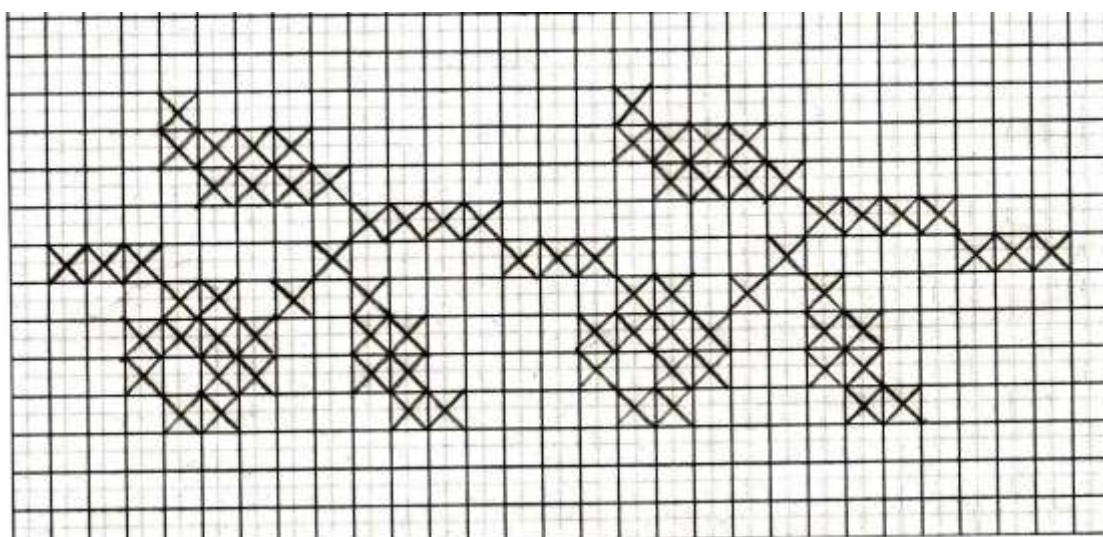
Станушки шились из более плотной льняной ткани. Расход ткани при ширине 150 см – 80 см.

1. Размечаем на ткани детали кроя: перед и спинка (2 одинаковые детали).
2. Если предполагается вышивка деталей стана, то делаем это не разрезая ткань.
3. Выкраиваем детали стана с учетом припусков на швы.
4. Сшиваем детали стана традиционным швом.
5. Обрабатываем верхний и нижний край стана швом «через край».
6. Пришиваем по нижнему краю х/б кружево.
7. Соединяем детали воротушки и стана.

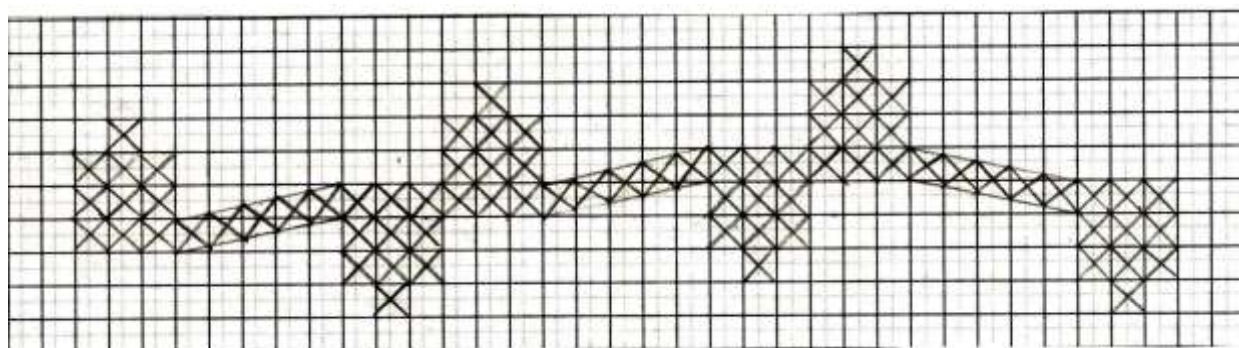
#### **Общая характеристика.**

Женская одежда по сравнению с мужской отличается большим разнообразием предметов ее составляющих. Она более яркая, выразительная в художественном решении и более вариативная по своим локальным характеристикам.

Основу традиционного комплекса женской одежды Новгородской губернии, как и севернорусской зоны в целом, составляла льняная рубаша достаточно длинная, разных типов и косоклиный сарафан, который во второй половине XIX в. вытесняется более поздними формами: прямым или круглым и отрезным по талии сарафаном. Сарафаны подпоясывались на талии, иногда - под грудью. До конца XIX в. в состав праздничного женского костюма входила короткая безрукавная одежда – душегрея. В холодное время года, выходя из дома, на сарафан надевали шугай, кафтан или пониток, а зимой - шубу.

В конце XIX - начале XX в. новгородский женский костюм был представлен двумя основными комплексами: традиционным сарафанным и

постепенно вытесняющим его юбочным, имевшим городское происхождение, а также городским платьем.

Юбочный комплекс одежды получает широкое распространение во второй половине XIX в., и уже к концу XIX - началу XX в. в западных и некоторых южных районах Новгородской губернии он почти вытесняет сарафанный комплекс.

В конце XIX в. сарафан преобладал на северо-востоке губернии, т.е. в интересующей нас местности. На остальной территории юбочный комплекс в равной мере соседствовал с сарафанным. В начале XX в. юбочный комплекс становится преобладающим повсеместно. В это время сарафанный комплекс одежды встречается лишь в наиболее удаленных от центра районах, причем он представлен поздними формами сарафана: прямым или круглым и отрезным по талии. Оба комплекса одежды могли дополняться передником. Он входил как в комплекс повседневной одежды, так и праздничной.

Обычно под верхнюю юбку или сарафан надевалась нижняя юбка. Худенькие девушки для того, чтобы выглядеть привлекательнее, часто надевали несколько нижних юбок.

Обязательным элементом костюма был соответствующий головной убор, имевший не только функциональное назначение, но и выступавший в качестве показателя социального различия. Головные уборы отличаются большим разнообразием: это девичьи повязки и венцы, женские - сороки, кокошники, косынки, сборники, повойники, а также платки и шали.

Цветовая гамма костюма в течение XIX - начале XX в. претерпевала значительные изменения, долгое время она соответствовала севернорусской традиции, основанной на доминировании белого, красного и синего цветов. Благодаря развитию товарно-денежных отношений и распространению фабричной продукции в конце XIX - начале XX в. цветовая гамма костюма расширяется: входит в обиход одежда различных оттенков других цветов, а также получает распространение, прежде всего в мужском костюме, черный

цвет. «Любимый цвет для одежды мужчины есть черный, - указывает корреспондент Тенишевского бюро из Белозерского уезда в конце XIX в., - а для женщин - красный, для молодых девиц - белый, голубой».[1]

Женщины и девушки Белозерья славились особой статью и красотой. Свои достоинства они умело подчеркивали великолепными одежаниями, в которых сосредотачивались все виды деревенского рукоделия: ткачество, вышивка, набойка, кружево.

В целом, костюм женщин Белозерья отличался простотой кроя, разнообразием цвета и богатством отделки. Его обыденный вариант состоял из рубахи, сарафана или юбки, передника и головного убора – повойника – покрытого поверх платком. Рубахи во второй половине XIX в. чаще всего шились из двух тканей: их верхняя часть «воротушка» выполнялась из кумача или пестрого ситца, а нижняя – стан, или, как говорили на Белозерье, «станушка», из тонкого беленого льняного полотна. По подолу они украшались вышитыми или узорными ткаными проставками. Рубаху носили не только с сарафаном или юбкой. Особо украшенные рубахи, подпоясанные узкими ткаными поясами женщины должны были надевать во время сложных обрядов связанных с пахотой, севом, первым выгоном скота, сенокосом и жатвой.

Поверх рубахи надевали сарафаны на узких лямках и широкие передники с вышивкой.[4]

### **Рубаха**

Рубаху с длинными, до кисти или до локтя, рукавами носили в качестве основной повседневной, праздничной и обрядовой одежды девочки, девушки, замужние женщины и старухи. Только к 1920-1930 гг. она почти полностью вытесняется рубахой без рукавов, которая начинает распространяться под влиянием города с конца XIX в.

Рубахи различных районов и возрастных групп отличались материалом, покроем, конструкцией рукавов, устройством ворота и украшениями.

Прежде всего, следует различать цельные и составные рубахи. Цельные рубахи были неотрезными по талии, их шили из целых полотнищ ткани. В новгородских деревнях такие рубахи обычно называли «сквозными» или «одностанками». Составные рубахи включают в себя две части - верхнюю и нижнюю, их часто шили из разных тканей, причем верхняя часть, как правило, была из более тонкой.

Цельные рубахи, выкроенные туникообразно, то есть в результате сложения центрального полотнища и вырезания ворота на месте сгиба, - представляют собой наиболее архаичный тип рубахи. В XIX в. они практически выходят из употребления, сохраняясь лишь в качестве «смертной» одежды. Поздняя форма цельной рубахи - с плечевыми швами - состоит из переднего и заднего полотнищ, которые сшивались на плечах, а к проймам пришивались рукава. Такая форма имеет достаточно простую конструкцию и встречается редко.

Для новгородского традиционного женского костюма наиболее типична рубаха, состоящая из двух частей. Верхняя часть рубахи («воротушка», «рукава», «рубаха», «оплечье», «плечики») шилась из домотканой или фабричной ткани. Нижняя часть рубахи («стануха», «стан», «станик») шилась из более грубой домотканой ткани и только в очень редких случаях - из фабричного материала. Домотканую стануху шили из трех-четырёх прямых полотнищ, нередко с боковыми клиньями.

Покрой верхней части рубахи в разных районах губернии имел свои особенности, по его характеру рубахи причисляются к следующим типам: с прямоугольными плечевыми вставками-поликами; с рукавами со слитными поликами; с рукавами, пришитыми к проймам; с кокеткой.

Рубаха с прямоугольными поликами имела на плечах прямоугольные вставки («краси», «наплечники»), которые расширяли ее верхнюю часть и

позволяли собирать ворот в мелкие сборки. Рукава такой рубахи были широкими и пышными, могли иметь ластовицы («ластовицы», «ластовки», «ласточки») - прямоугольные вставки под мышками из холста или кумача.

Рубахи с прямоугольными вставками-поликами были распространены в северо-восточных уездах Новгородской губернии. В конце XIX - начале XX в. они постепенно выходят из употребления.

Рубаха со слитными поликами имела рукава, которые выкраивались вместе споликами и пришивались по утку. Они могли кроиться разными способами: «по-топорному» («в замок») или с обычными слитными поликами. Под мышками у рубах этого типа вставлялись ластовицы.

Рубахи с обычными слитными поликами являются поздней разновидностью рубах с прямыми поликами. Рукава у них пришивали непосредственно к вороту, собранному на обшивке, при этом рукава получались очень широкими и пышными. Рубахи со слитными поликами бытовали на территории Новгородской губернии повсеместно.

Рубаха с рукавами, пришитыми к проймам, имела две разновидности. Она могла быть туникообразной или со швами на плечах. Такие рубахи получают распространение в конце XIX - начале XX в.

Рубаха с кокеткой в деревенском костюме в XIX в. представляла собой новое явление. Ее покрой заимствован из городской моды.

Кокетка могла быть из домотканой или фабричной ткани, белой или цветной, однотонной или с мелким рисунком, в тон рубахе или в контраст с ней, являясь в этом случае дополнительным украшением костюма. В Новгородской губернии широко бытовали рубахи с прямоугольными кокетками. Наряду с ними употреблялись рубахи с округлыми кокетками. Отдельно можно выделить рубахи с воротушкой - небольшой круглой вставкой у ворота. В начале XX в. получают распространение рубахи с двойной кокеткой, причем верхняя часть ее была круглой.

В конце XIX - начале XX в. рубахи с кокеткой были распространены преимущественно в качестве праздничной одежды молодых женщин и девушек и бытовали повсеместно.

Рубаха в традиционном новгородском женском костюме была очень длинной - ниже середины голени. В начале XX столетия у молодых женщин и девушек рубаха стала укорачиваться до середины голени.

Традиционная рубаха имела рукав до кисти или укороченный - от кисти до локтя. Длинный рукав мог быть прямым или сужающимся. Прямой рукав обычно делали широким и со сборенным у кисти. Укороченный рукав всегда был пышным, что являлось отражением городской моды XIX в., и применялся первоначально в праздничных, а затем и в будничных рубахах. Край рукава оформлялся по-разному: узкой обшивкой («обнимкой»), манжетом («шлагом») или небольшой оборкой («брыжами»). Ворот, обычно небольшой, кроился с разрезом на груди и застегивался на пуговицу. Ткань у ворота обычно была соборена или заложена в мелкую складку.

Из домотканых материалов для верхней части рубах обычно применяли льняной отбеленный холст («точу»), который ткали простым полотняным переплетением нитей утка и основы из тонкого волокна (кудели, кужеля). Повседневные и рабочие рубахи могли быть сшиты из неотбеленного холста. Бытовали также рубахи, сшитые из рубашечной («рубашной») пестряди в мелкую клетку или полоску. Пестрядь ткалась, как и холст, но нити утка и основы при этом были разноцветными. Для изготовления рубашечной пестряди чаще использовали различные сочетания нитей красного, коричневого, белого, черного и темно-синего цветов. Наряду с этим для рубах использовалась узорная ткань белого цвета («писаная точка»). Ее ткали сложным переплетением нитей на нескольких подножках (от 3-4 до 8), в результате чего на поверхности ткани получался рельефный, повторяющийся узор в виде «шашечек», «кубичков», «ромбиков», «самовариков» и прочих фигур.

Нижнюю часть составных рубах обычно шили из неотбеленного холста, вытканного из более грубого волокна (пачеси). В некоторых районах зафиксирована информация об использовании для станух теплой, полушерстяной ткани домашнего производства («поперечины»), которая изготавливалась переплетением льняных нитей основы и шерстяного утка. Такие рубахи надевали в большие морозы, когда выполняли работы вне дома: во время поездок в город, в лес и пр.

Из фабричных тканей широкое распространение имели ситец, бязь, коленкор, батист. Ситец, из которого шили рубахи, обычно был светлым, белым или мелкоузорным, например: в мелкую серую, голубую или черную полоски, в горошек, в клетку с диагональными красными и черными полосами на белом, иногда светло-сером фоне. В южных уездах - Старорусском, Демянском, а также на востоке губернии в XIX в. для праздничных, сенокосных и жатвенных рубах использовался кумач или ситец красного, алого или розового цветов. Однотонный ситец красного цвета нередко называли «француз», ситец с мелким, светлым рисунком (белым на розовом фоне или розовом на белом) - «розочка».

Повседневные праздничные и обрядовые рубахи различались, кроме того, и по способу, и по количеству украшений.

Повседневные рубахи украшались очень мало. Ворот у них мог быть обшит узкой (до 1 см) полоской фабричной ткани красного, бордового, фиолетового, розового или белого цвета («обнимкой»). Таким же образом мог быть украшен и край рукава. В начале XX в. молодые женщины иногда вокруг ворота и у манжет пришивали узкое фабричное кружево или неширокую (1,5-2 см) оборку ткани. Повседневные рубахи пожилых женщин обычно шились без украшений.

Праздничные, а также жатвенные и сенокосные рубахи украшали вышивкой, полосами браного тканого узора, кружевом ручной и машинной вязки, тесьмой, нашивкой полос разноцветной домотканой и фабричной ткани.



Отделку располагали вокруг ворота, на груди, рукавах и подоле. Часто разные виды декора сочетались друг с другом. Например, вышивка на вороте и манжетах могла соединяться с нашивкой полос браного узора на подоле, полосы браного узора на плечевых вставках - с кумачовыми нашивками на груди и на рукавах. Особенно богато украшался подол рубахи и рукава.

Ширина орнамента, вышитого на подоле, обычно составляла 3-10 см; а у наиболее нарядных рубах - до 15, иногда до 20 см; на груди у ворота - 3-5 см; на манжетах и брыжах - около 2 см; вокруг ворота - около 2-4 см. Для вышивки использовали льняные и хлопчатобумажные нити, реже гарус. Самыми распространенными были техники двустороннего шва, строчки, креста, тамбура.

В XIX в. широко распространяется вышивка в технике креста и глади, которые в начале XX столетия становятся преобладающими на всей территории. Во второй половине XIX в. также можно отметить повсеместное бытование вышивки тамбуром («в тамбур»), особенно широко распространенной в центральных и юго-западных районах. В начале XX в. эта техника постепенно выходит из употребления.

Мотивы вышитых узоров отличаются разнообразием, это орнаментальные, реже - сюжетные композиции. При вышивке двусторонними швами, строчкой и крестом получались характерные геометрические орнаменты, в которых преобладали мотивы ромба, розетки, креста, а также геометризованные растительные и антропоморфные изображения. Иногда встречались зооморфные изображения с мотивом птицы или коня (например, стилизованные фигурки коней на подолах рубах из восточных уездов губернии).

Для украшения женских рубах широко применялось кружево ручной и машинной вязки, его нашивали на подола рубах, оформляли им края рукавов.[1]

Костюм - богатое историко-культурное наследие, он несет в себе обширную разностороннюю информацию: об эпохе, обычаях и нравах, моде

и традициях, тесно связан с экономическими и социальными явлениями жизни. В костюме сфокусирован эстетический идеал определенного времени и вместе с тем он ярко характеризует отдельную личность владельца. Костюм раскрывает разные стороны явлений, становясь важнейшим историческим источником, памятником определенной эпохи. Это благодатная область для профессиональных поисков. Подлинная одежда прошлых веков притягивает внимание зрителя, рождая в его воображении живые картины истории, в которых костюм является ярким знаком времени.[2] Хочется, чтобы традиционный костюм был народным достоянием, чтобы возрождалось искусство одеваться, искусство шить и украшать свою одежду. Буду рада если мой пример вдохновит кого-нибудь на создание такой удивительной вещи.

#### **Литература:**

1. Васильев М.И., Васильева С.Л. Новгородский традиционный костюм. – Санкт-Петербург: «Искусство-СПБ», 2009. – 352 с.: ил.
2. Ефимова Л.В. Алешина Т.С. Самонин С.Ю. Костюм России XV-начала XXвека. М. Издательство «Арт- Родник». 2000. 233с. ил.
3. Мерцалова М.Н. Поэзия народного костюма.-2-е изд., переработ., и доп.- М.: Молодая Гвардия, 1988.- 224с., ил.
4. Петрова Л.Л. Народное искусство Белозерья: Путеводитель.- М.: Северный паломник, 2005.-64с.: ил.
5. Русский традиционный костюм. Иллюстрированная энциклопедия. Авт. Соснина Н., Шангина И. – СПб.: «Искусство – СПб», 2006 г. – 400 с.: ил.
6. Журнал Чудесные мгновения 1/2002 г.