

Militärische Denkmäler in den Kantonen Solethurn, Basel-Stadt und Basel-Landschaft

Inventar der Kampf- und Führungsbauten

Monuments militaires dans les cantons de Soleure, Bâle-Ville et Bâle-Campagne

Inventaire des ouvrages de combat et de commandement





Herausgeber und Vertrieb

EIDG. DEPARTEMENT FÜR
VERTEIDIGUNG, BEVÖLKERUNGSSCHUTZ UND SPORT
Generalstab, Abteilung Immobilien Militär
Papiermühlestrasse 14, 3003 Bern

Redaktion

Silvio Keller, Architekt HTL, Generalstab
Maurice Lovisa, Architekt ETHL, Bern
Thomas Bitterli, lic. phil. I

Übersetzungen

Übersetzungsdienst Generalstab

Konzept, Gestaltung

Paola Moriggia, Bern

Lektorat

Jiri Kvapil, cand. iur.

Lektorat französisch

Jérôme Benoit, Übersetzungsdienst VBS

Titelbild:

Infanteriebunker Challhöchi West

Edition et distribution

DEPARTEMENT FEDERAL DE LA DEFENSE, DE LA
PROTECTION DE LA POPULATION ET DES SPORTS
Etat-major général, Division des biens immobiliers militaires
Papiermühlestrasse 14, 3003 Berne

Rédaction

Silvio Keller, architecte ETS, Etat-major général
Maurice Lovisa, architecte EPFL, Berne
Thomas Bitterli, lic. ès lettres

Traduction

Service de traduction Etat-major général

Conception, mise en forme

Paola Moriggia, Berne

Lectorat allemand

Jiri Kvapil, cand. iur.

Lectorat

Jérôme Benoit, Service de traduction DDPS

Couverture:

Fortin d'infanterie Challhöchi Ouest

Auflage 1400 Stück

Tirage 1400 exemplaires



Vorwort

von Bundesrat Samuel Schmid

Préface

du conseiller fédéral Samuel Schmid

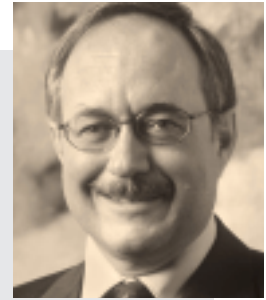

Ich möchte Sie zur Lektüre der vorliegenden Broschüre einladen und ermuntern. Sie werden – ebenso wie ich – überrascht sein über den Reichtum an historischen Stätten in der Nordwestecke unseres Landes. Die exponierte Lage mit dem Rheinübergang in Basel hat schon zur Römerzeit und im Mittelalter zu zahlreichen Wehrbauten geführt. Viele von ihnen sind uns – meist als imposante Ruinen – bis auf den heutigen Tag erhalten geblieben. Ich denke dabei vor allem an Augusta Raurica und die Burgen von Angenstein, Birseck, Dorneck, Farnsburg oder Wartenberg.

Die grosse strategische Bedeutung der Gegend um die Stadt Basel bestätigte sich erneut im Wiener Kongress und bis in die Mitte des letzten Jahrhunderts hinein. Schon vor dem Beginn des Zweiten Weltkrieges und erst recht nach dessen Ausbruch bekamen der Raum Basel und das Gempfenplateau im Verteidigungskonzept des Generalstabes der Schweizer Armee eine besondere Bedeutung. Die Gefahr einer Umgehung der Maginotlinie durch die deutschen Truppen über schweizerisches Gebiet war akut. Dieser sogenannte "Fall Nord" führte zu einer enormen Bautätigkeit in diesem Raum, sowohl durch das damalige "Büro für Befestigungsbauten" als auch durch die Truppe.

Glücklicherweise haben heute viele dieser ehemals wichtigen Verteidigungswerke ihre Bedeutung verloren, und sie sind bereits mit dem Projekt Armee 95 "ausgemustert" worden. Es wäre aber ein grosser Verlust, wenn wir sie unbedacht einfach dem Erdboden gleichmachen würden. Vielmehr sollen auch aus dieser Epoche des Zweiten Weltkrieges eine Reihe von wichtigen Zeugen erhalten bleiben. Eine Auswahl davon ist in der vorliegenden Broschüre dargestellt.

Ich danke der Arbeitsgruppe ADAB für ihr engagiertes Wirken. Sie trägt dazu bei, dass

die grosse geschichtliche Bedeutung dieses schönen Teils unseres Landes für uns und unsere Nachfahren auch weiterhin im Gelände erlebbar bleibt.

C'est avec un plaisir non dissimulé que je vous invite et encourage à lire la présente brochure. Nul doute que vous serez surpris, comme je l'ai été également, de découvrir la constellation de sites historiques qui se trouvent dans le nord-est de notre pays. Cette richesse s'explique en grande partie par la situation exposée de la région et par les passages sur le Rhin à Bâle, caractéristiques qui ont entraîné la construction d'innombrables ouvrages de défense à l'époque romaine et durant le Moyen-Age déjà. La plupart de ces ouvrages existent aujourd'hui encore, le plus souvent sous la forme de ruines imposantes. Je pense notamment au site d'Augusta Raurica ainsi qu'aux châteaux forts d'Angenstein, de Birseck, de Dorneck, de Farnsburg ou encore du Wartenberg.

La grande importance stratégique de la région située autour de la ville de Bâle a trouvé une nouvelle confirmation lors du Congrès de Vienne, et ce jusqu'au milieu du siècle passé. Le secteur bâlois et le plateau de Gempfen figuraient en bonne place dans le concept de défense de l'état-major général suisse avant le début de la Seconde Guerre mondiale déjà, même si cette importance ne s'est véritablement concrétisée qu'après l'éclatement de cette dernière. A l'époque, le risque de voir les troupes allemandes contourner la ligne Maginot en passant par le territoire helvétique était élevé. Aussi cette menace, plus connue sous le nom de « cas Nord », donna-t-elle lieu à d'intenses travaux de construction dans ce secteur, en partie

effectués par la troupe et en partie planifiés par le « Bureau des fortifications ».

Heureusement, la plupart de ces anciens ouvrages de défense ont aujourd'hui perdu de leur importance et ont déjà été « démantelés » dans le cadre du projet « Armée 95 ». Pourtant, la destruction pure et simple de ces témoins du passé représenterait une grande perte pour notre patrimoine historique. Voilà pourquoi nous nous devons d'en conserver quelques exemplaires, fussent-ils issus de l'époque de la Seconde Guerre mondiale. L'ambition de la présente brochure est précisément de vous en donner un petit aperçu évidemment non exhaustif.

Je remercie le groupe ADAB pour tout le travail consenti et son engagement sans faille. Par leurs efforts, ses membres contribuent à la pérennité de la valeur historique de ce beau coin de pays, à notre profit et à celui de nos enfants.

Inhaltsverzeichnis

Table des matières

Samuel Schmid Vorwort / <i>Préface</i>	1
Silvio Keller Editorial / <i>Editorial</i>	3
Andreas Koellreuter Von alten Schlachten und jungen Rekruten / <i>A propos d'anciennes batailles et de jeunes recrues</i>	4
Samuel Rutishauser Die "Schönheit des Schrecklichen" und die "Faszination des Geheimen" <i>La « poésie de l'effroi » et la « fascination du mystère »</i>	8
Hans Senn Die operative Bedeutung des Plateaus von Gempfen im Zweiten Weltkrieg <i>L'importance opérationnelle du Plateau de Gempfen durant la Seconde Guerre mondiale</i>	12
Maurice Lovisa Kurze Erläuterung zum Inventar der Kampf- und Führungsbauten der Kantone Solothurn, Basel-Stadt und Basel-Landschaft <i>Bref commentaire à l'inventaire des ouvrages de combat et de commandement dans les cantons de Soleure, Bâle-Ville et Bâle-Campagne</i>	16
Verzeichnis der Sperrstellen im Kanton Solothurn <i>Répertoire des positions de barrage dans le canton de Soleure</i>	18
Verzeichnis der Sperrstellen in den Kantonen Basel-Stadt und Basel-Landschaft <i>Répertoire des positions de barrage dans les cantons de Bâle-Ville et de Bâle-Campagne</i>	19
Sperrstelle Gänsbrunnen / <i>Position de barrage de Gänsbrunnen</i>	20
Sperrstelle Scheltenpass / <i>Position de barrage du Scheltenpass</i>	22
Sperrstelle Dorneck / <i>Position de barrage de Dorneck</i>	24
Sperrstelle Unter Hauenstein / <i>Position de barrage d'Unter Hauenstein</i>	26
Sperrstelle Belchen / <i>Position de barrage de Belchen</i>	28
Sperrstelle Gempfenplateau / <i>Position de barrage du Plateau de Gempfen</i>	30
Sperrstelle Basel-Rheinufer / <i>Position de barrage de la rive du Rhin à Bâle</i>	32
Sperrstelle Hülftenschanz / <i>Position de barrage d'Hülftenschanz</i>	34
Sperrstelle Farnsburg / <i>Position de barrage de Farnsburg</i>	36
Sperrstelle Angenstein / <i>Position de barrage d'Angenstein</i>	40
Sperrstelle Ober Hauenstein / <i>Position de barrage d'Ober Hauenstein</i>	42
Anhang / Appendice	
Fortifikation Hauenstein im Ersten Weltkrieg / <i>Les fortifications du Hauenstein durant la Première Guerre mondiale</i>	44
Bau- und Gedenkinschriften / <i>Peintures et gravures commémoratives</i>	46
Bachsperrren / <i>Barrages antichars sur cours d'eau</i>	47
Arbeitsgruppe Natur- und Denkmalschutz bei Kampf- und Führungsbauten (ADAB VBS) <i>Groupe de travail pour la protection de la nature et des monuments – ouvrages de combat et de commandement (ADAB DDPS)</i>	48

Editorial

Editorial



Das Inventar der militärischen Denkmäler wird im Auftrage der Geschäftsleitung EMD – heute VBS – seit 1993 durch die interdepartementale Arbeitsgruppe “Natur- und Denkmalschutz bei militärischen Kampf- und Führungsbauten” (ADAB) bearbeitet. Diese erfasst den grossen Bestand an Bauten und Anlagen, welche mit den Reformprojekten Armee 95 und EMD 95 militärisch überflüssig geworden sind, und bewertet deren historische, ökologische und kulturelle Bedeutung.

Die vorliegende Broschüre ist eine Zusammenfassung der umfangreichen Inventare der als erhaltenswert eingestuften Objekte in den Kantonen Solothurn und Basel. Sie soll einen Überblick über den Reichtum an historischen, ökologischen, architektonischen und technischen Werten geben, die in den militärischen Bauten und Anlagen des 20. Jahrhunderts verborgen sind. Die zusätzlichen Beiträge verschiedener Fachleute mögen dazu beitragen, Hintergründe aufzuzeigen und das Verständnis für diese jüngste Generation von Denkmälern zu fördern.

Die vorliegende Dokumentation ist nach demjenigen über die Kantone Tessin, Neuenburg/Jura, Schaffhausen/Thurgau und Luzern/Nid- und Obwalden bereits die fünfte Ausgabe einer Publikationsreihe, welche schliesslich das ganze Gebiet der Schweiz abdecken soll. Nicht berücksichtigt sind die militärischen Hochbauten. Diese werden separat erfasst, ebenso wie die Bauten und Anlagen des früheren Bundesamtes für Militärflugplätze.

Im Namen der Herausgeber danke ich an dieser Stelle allen bestens, die in irgendeiner Weise zum Gelingen dieser Broschüre beigetragen haben!

Silvio Keller
Leiter der Arbeitsgruppe ADAB

L'inventaire des monuments militaires est élaboré par le groupe de travail interdépartemental « protection de la nature et des monuments – ouvrages de combat et de commandement » depuis 1993, sur mandat de l'organe de direction du DMF (aujourd'hui : conseil de direction du DDPS). Ce groupe de travail est chargé de recenser les nombreux ouvrages et installations qui sont devenus inutiles avec les projets de réforme Armée 95 et DMF 95 ainsi que d'évaluer leurs valeurs historique, écologique et culturelle.

La présente brochure est un résumé de l'inventaire détaillé des ouvrages considérés comme dignes d'être conservés dans le canton de Soleure et les deux demi-cantons de Bâle. Son objectif est de donner un aperçu de la richesse des valeurs historiques, écologiques, architectoniques et techniques qui se cachent dans les ouvrages et les installations militaires. Les articles écrits par des spécialistes d'horizons divers permettront peut-être de mettre en évidence certains contextes et susciteront certainement de la compréhension pour cette génération toute récente de monuments historiques.

La présente documentation succède aux inventaires des cantons du Tessin, de Neuchâtel/Jura, de Schaffhouse/Thurgovie et de Lucerne/Nidwald et Obwald. Elle est donc la cinquième édition d'une série de publications dont l'objectif est de couvrir l'ensemble du territoire suisse. Les bâtiments militaires de surface ne sont pas pris en compte dans ces inventaires. Ces

derniers sont recensés séparément, au même titre que les ouvrages et les installations de l'ancien Office fédéral des aérodromes militaires.

Au nom de l'éditeur, je tiens ici à remercier toutes les personnes qui, d'une manière ou d'une autre, ont contribué à la réussite de cette brochure!

Silvio Keller
Président du groupe de travail ADAB

Silvio Keller

Architekt HTL/Raumplaner FSU, Stv Chef der Abteilung Immobilien Militär im Generalstab
Architecte ETS/urbaniste FUS, suppléant du chef de la Division des biens immobiliers militaires à l'Etat-major général

Von alten Schlachten und jungen Rekruten

Andreas Koellreuter



Gerne stelle ich der Broschüre, welche die Idee verwirklicht, alte “ausgemusterte” Permanenzen der Armee im Hinblick auf ihre historische, kulturelle und ökologische Bedeutung hin zu inventarisieren und zu bewerten, einige Gedanken voran. Besonders unter dem gewählten Titel “Von alten Schlachten und jungen Rekruten” lässt die Geschichte der beiden Basel viel Raum für die Darstellung grosser historischer Geschehnisse. Aber auch besondere Einzelereignisse, die in unserer Region in gefährvollen Epochen immer wieder bemerkenswerte Resultate brachten, lassen im Rückblick oftmals neue Zusammenhänge erkennen.

Es ist naheliegend, dass bei meinen Betrachtungen das Hauptaugenmerk aber dem Waffenplatz Liestal und seiner Geschichte gewidmet ist. Dieser nördlich des Jura in der bevölkerungsreichen Agglomeration Basel gelegene Waffenplatz wird gemäss dem Ausbildungskonzept VBS und dem Entscheid des Bundesrates auch in Zukunft und im Lichte der Armee XXI für die militärische Ausbildung von Bedeutung sein. Zur Zeit ist unser Kanton daran, die Sanierung und den Ausbau der Kaserne Liestal zu vollziehen und auf die neue zukünftige Belegung durch die Übermittlungstruppen/Führungsunterstützung auszurichten. Damit gilt es, Abschied zu nehmen von der bisherigen historisch gewachsenen Kasernenanlage, die stets der Infanterie zugewiesen war.

Die Geschichte des Waffenplatzes Liestal kann wohl kaum völlig losgelöst von der Geschichte des Städtchens Liestal betrachtet werden. Schon der Name “Liu-stal” (althochdeutsch: der Wachposten) und die – zwar nur vermutete – Existenz Liestals als Vorposten (“Castrum”) der Römerstadt Augusta Raurica, könnten als Ursprung des heutigen Waffenplatzes gelten. Auch das wechselvolle Schicksal, das Liestal bis zur Kantonstrennung im Jahre 1833 beschieden

war, dokumentiert die Gesinnung der Liestaler, die sich durch Jahrhunderte hindurch kaum geändert hat, sie strebten als oberstes Ziel Freiheit und Selbständigkeit an. Aus dieser stets militärfreundlichen Haltung der Liestaler heraus ist die Geschichte des Waffenplatzes und der Garnison Liestal zur Basis des heutigen Waffenplatzes herangewachsen. Diese Haltung manifestiert sich unter anderem auch noch in der schönen Tradition des Vorbeimarschs der Rekrutenkompanien am Ende der Rekrutenschule unter grosser Beachtung und Anteilnahme der Bevölkerung. Die Erhaltung dieser Tradition ist einzigartig, man findet auf keinem anderen Waffenplatz in unserem Lande ähnliches.

Nach der Kantonstrennung von 1833 ging man in Liestal bald daran, eine eigene Militärorganisation aufzubauen. Dazu gehörte natürlich, dass der junge Kanton Baselland eine eigene Kaserne besass. Auf der Suche nach einem geeigneten Gebäude stiess man auf den im 17. Jahrhundert als Basler Herrschaftssitz gebauten Forkard’schen Hof. Dieses, auch “Ergolzhof” genannte Gebäude auf dem Gestadeckplatz war 1812 vom Deputatenamt erworben worden und diente seither als Landarmenspital. Die Geschichte der “alten Kaserne” ist untrennbar mit der Geschichte eines Mannes verbunden, dessen Persönlichkeit das Liestaler und das Basellandschaftliche Militärwesen um die Mitte des vorletzten Jahrhunderts geprägt hat – mit Oberst Johannes Sulzberger (1800–1879). Er war 1839 als Instruktor für die kantonalen Truppen engagiert worden und machte in der Tat aus dem Baselbieter Bataillon eine vorzügliche Truppe.

Auch ein anderes markantes Gebäude Liestals wurde in dieser Zeit seiner neuen Bestimmung übergeben. Das in den Jahren 1642 und 1657 erbaute Korn- und Zeughaus wurde 1834 zum ersten kantonalen Basel-

A propos d'anciennes batailles et de jeunes recrues

Andreas Koellreuter

Je ne cacherai pas le plaisir que j'éprouve, par ces quelques lignes, à consacrer quelques pensées à une brochure qui s'est fixé comme objectif d'inventorier et d'évaluer de vieilles permanences de l'armée « rangées au placard », par respect pour leurs valeurs historique, culturelle et écologique. L'histoire des deux Bâles, résumée en quelques mots dans le titre choisi, est riche d'événements historiques marquants. Les incidents isolés y trouvent également leur place, eux qui ont toujours apporté des résultats remarquables dans notre région à des époques périlleuses et qui, rétrospectivement, s'accompagnent souvent de nouvelles perspectives.

Le lecteur me pardonnera sans doute de consacrer l'essentiel de mon analyse à la place d'armes de Liestal et à son histoire. Cette place d'armes sise au nord du Jura, baignant dans le bassin de population de l'agglomération bâloise, gardera toute son importance pour l'instruction militaire sous le régime de l'armée XXI. Les décisions du Conseil fédéral vont dans ce sens et le concept de l'instruction du DDPS en atteste. Actuellement, notre canton procède à la rénovation et à l'agrandissement de la caserne de Liestal, afin notamment de la préparer à accueillir les futures troupes de transmission et d'aide au commandement. Le temps est donc venu de prendre congé d'installations qui, avant de devenir désuètes, avaient toujours été attribuées à l'infanterie.

L'histoire de la place d'armes de Liestal est presque indissociable de celle de la petite ville du même nom. Descendant de l'ancien allemand « Liu-stal » (poste de garde), ce nom, au même titre que l'existence (supposée) de Liestal comme avant-poste (latin : castrum) de la ville romaine d'Augusta Raurica, pourrait être à l'origine de la place d'armes actuelle. Le destin chan-

geant auquel la ville a dû faire face jusqu'à la division du canton en 1833 a également alimenté l'envie de liberté et d'indépendance des habitants de Liestal, une envie qui n'a pas faibli à travers les siècles. Cette attitude positive des citoyens de Liestal par rapport à la présence de l'armée a dès lors permis à l'histoire de la place d'armes et de la garnison de Liestal de se développer. Cette attitude se manifeste encore à l'occasion du traditionnel défilé marquant la fin de l'école de recrues, qui rencontre toujours un vif succès auprès de la population. Cette tradition est unique en son genre, puisqu'on ne la retrouve sur aucune autre place d'armes en Suisse.

Après la division du canton en 1833, on s'attela à mettre en place une organisation militaire propre à Bâle-Campagne. A cette époque, il était important que le jeune canton de Bâle-Campagne possède sa propre caserne. Les recherches de bâtiments s'orientèrent rapidement vers le « Forkard'schen Hof », construit au XVII^e siècle pour abriter le siège d'une grande famille bâloise. Ce bâtiment, situé sur la « Gestadeckplatz » et aussi appelé « Ergolzhof », avait été acquis en 1812 par l'administration des finances et était depuis utilisé comme hôpital régional pour les pauvres. L'histoire de la vieille caserne est indissociable de celle d'un homme dont la personnalité a marqué le paysage militaire de Liestal et de la campagne bâloise au milieu du siècle dernier, à savoir celle du colonel Johannes Sulzberger (1800 - 1879). Il avait été engagé en 1839 en qualité d'instructeur pour les troupes cantonales et a effectivement transformé le bataillon des soldats de Bâle-Campagne en une troupe d'élite.

Un autre bâtiment marquant de Liestal a changé d'affectation à la même époque. En 1834, la grenette bâtie entre 1642 et 1657



landschaftlichen Zeughaus. Diese Funktion erfüllte es bis ins Jahr 1976, also bis zur Verlegung an den heutigen Standort im Oristal. Zur Entlastung des Liestaler Zeughauses wurde 1898 ein eidgenössisches Zeughaus im Gitterli erstellt. Dieses Gebäude wurde beim Bau des Ausbildungszentrums der eidgenössischen Zollverwaltung abgerissen.

Die Lebensverhältnisse der "alten Kaserne", auch Sulzberger Kaserne genannt, waren – selbst für die gewiss nicht hohen Ansprüche in der damaligen Zeit – aber so schlecht, dass 1851 der erste Anstoss zum Bau einer neuen Kaserne gemacht wurde. Der Offiziersverein reichte eine Petition an den Landrat ein. Diese Petition verschwand jedoch in einer Schublade und die ganze Angelegenheit ruhte noch eine geraume Zeit. Erst als 1858 eine neue Petition von den Offizieren und den Unteroffizieren des Baselbieter Bataillons 27 eingereicht wurde, kam der Stein endgültig ins Rollen.

In der Folge mussten verschiedene Grundsatzzfragen über Grösse, Standort und Trägerschaft geklärt werden. Es wurden auch Standortanfragen an verschiedene Gemeinden (Reinach, Münchenstein, Muttenz, Pratteln, Bubendorf, Gelterkinden und Sissach) gerichtet. Unter der Vielzahl von Projekten standen am Schluss noch zwei in der engsten Wahl: ein Angebot der Gemeinde Pratteln und dasjenige der Gemeinde Liestal.

Der Landrat entschied am 5. November 1860 aufgrund der zentralen Lage, des Sitzes der Militärverwaltung, des Zeughauses und des guten Angebotes der Gemeinde zu Gunsten der Variante Liestal. Am 8. Dezember 1860 wurde der "Vertrag zwischen dem Regierungsrat des Kantons Basel-Landschaft und der Gemeinde Liestal betreffend den Bau einer neuen Kaserne" geschlossen. Aufgrund dieses Vertrages wurde in den Jahren 1861/62 die neue Kaserne am heutigen

Standort gebaut und am 15. September 1862 feierlich eingeweiht.

Im Jahre 1875 trat die neue Eidgenössische Militärorganisation in Kraft. Im Zuge dieser Reorganisation wurde Liestal zum eidgenössischen Hauptwaffenplatz für die Ausbildung der Infanterie. Diese Kaserne wurde in Etappen von 1924 bis 1932 erstmals um- und ausgebaut, gefolgt von weiteren Bauetappen von 1951 bis 1953 und dem Bau des neuen Küchengebäudes im Jahre 1963.

Und heute stehen wir an der Schwelle eines neuen Kasernenzeitalters. Bestehen bleiben das Hauptgebäude sowie die Militärkantine. Diese werden renoviert und teilweise umgebaut. Alle übrigen Gebäude werden abgerissen und durch Neubauten ersetzt. Die Anlagen werden der Truppe vom Sommer 2004 an zur Verfügung stehen. Mit der Inbetriebnahme der "neuen Kaserne" auf diesen Zeitpunkt beginnt auch eine neue Militärgeschichte für diesen Waffenplatz und für die Garnisonsstadt Liestal. Dann werden wohl auch wieder Geschichten geschrieben, aber dieses Mal "von neuen Schlachten und jungen Rekruten".

Von "alten Schlachten" zeugen in unserer Region zahllose Niederschriften und Bücher über kantonale Truppen. Besonders die Aktivdienstzeit von 1939 bis 1945 hat einige Truppenkommandanten dazu bewogen, zur Erinnerung an diese schwierige Zeit ein Gedenkbuch herauszugeben.

Diese Bücher verdanken ihr Entstehen aber auch dem Wunsche vieler Offiziere, allen Wehrmännern ihrer Verbände ein kleines Zeugnis ihrer treuen Arbeit, die sie in Reih' und Glied erlebt haben, auszustellen. Sie

enthalten allesamt viele Erinnerungen und Reminiszenzen unzähliger "Schlachten", welche während der Aktivdienstzeit vorgefallen sind. Gottlob wurde keine dieser Schlachten zum Ernstfall; unser Land wurde vom Kriege verschont und unsere Heimat ist unversehrt geblieben.

"Alte Schlachten und junge Rekruten" – beides hat es immer gegeben. Junge Rekruten werden auch in Zukunft einen Teil des Stadtbildes von Liestal prägen, wenn sie ihrer militärischen Pflicht nachzukommen haben. Mögen auch diesen Rekruten dereinst die "alten Schlachten", die sie erleben, als gute Geschichte und als Reminiszenz in Erinnerung bleiben.



Andreas Koellreuter

Regierungsrat, Vorsteher der Justiz-, Polizei- und Militärdirektion Basel-Landschaft



est en effet devenue le premier arsenal cantonal de Bâle-Campagne. Il a conservé cette fonction jusqu'en 1976, c'est-à-dire jusqu'à son déménagement vers l'emplacement actuel dans l'« Oristal ». Un arsenal fédéral fut construit en 1898 dans le « Gitterli » dans le but de soulager l'arsenal de Liestal. Ce bâtiment a été détruit lors de la construction du centre de formation de l'Administration fédérale des douanes.

Les conditions de vie dans la vieille caserne – aussi appelée caserne Sulzberger – étaient cependant si précaires (et à l'époque les exigences en matière de confort n'étaient certainement pas les mêmes qu'aujourd'hui !) que de nombreuses voix s'élevèrent pour réclamer la construction d'une nouvelle caserne en 1851 déjà. L'association des officiers remit alors une pétition au Grand Conseil, pétition qui disparu dans les méandres de l'administration. Ce n'est qu'en 1858 que l'affaire fut remise sur le tapis, lorsqu'une nouvelle pétition fut remise par les officiers et les sous-officiers du bataillon de Bâle-Campagne 27. A partir de là, le projet se mit enfin en branle.

Dans un premier temps, il a alors fallu répondre à diverses questions de fond à propos de la taille, de l'emplacement et de la structure administrative. On demanda à plusieurs communes (Reinach, Munchenstein, MuttENZ, Pratteln, Bubendorf, Gelterkinden et Sissach) si elles étaient d'accord d'accueillir une telle infrastructure. Parmi les nombreux projets présentés, seuls deux furent retenus pour le choix final: celui de la commune de Pratteln et celui de la commune de Liestal.

Le 5 novembre 1860, le Grand Conseil se décida en faveur de la variante Liestal en raison notamment de sa situation centrale, du siège de l'administration militaire et de

l'arsenal ainsi que de la qualité du projet de la commune. Le contrat entre le Conseil d'Etat du canton de Bâle-Campagne et la commune de Liestal portant sur la construction d'une nouvelle caserne fut signé le 8 décembre 1860. La nouvelle caserne fut construite à l'emplacement actuel durant les années 1861-1862 sur la base de ce contrat et fut inaugurée en grandes pompes le 15 septembre 1862.

La nouvelle organisation militaire fédérale entra en vigueur en 1875. Cette réorganisation permit à Liestal d'accéder au rang de place d'armes fédérale principale pour l'instruction de l'infanterie. Cette caserne a connu une première phase de transformation, échelonnée entre 1924 et 1932, laquelle a ensuite été suivie de plusieurs autres étapes de construction (de 1951 à 1953). Le nouveau bâtiment abritant les cuisines a quant à lui été construit en 1963.

Aujourd'hui, nous sommes à l'aube d'un nouveau siècle des casernes. Le bâtiment principal et la cantine militaire vont survivre à la vague de transformations annoncée. Ces deux bâtiments seront toutefois renouvés et partiellement transformés. Tous les autres bâtiments seront démolis et remplacés par de nouvelles constructions. Les nouvelles installations seront à la disposition de la troupe à partir de l'été 2004. L'entrée en service de la nouvelle caserne marquera alors le début d'une nouvelle page d'histoire militaire pour cette place d'armes et la ville-garnison de Liestal. D'autres pages s'y ajouteront certainement, mais dédiées cette fois « à de nouvelles batailles et à de jeunes recrues ».

Dans notre région, de nombreux livres et manuscrits consacrés à des troupes cantonales témoignent de ces anciennes batailles. La période de service actif, entre 1939 et 1945, a par exemple incité quelques commandants de troupes à publier un ouvrage commémoratif en souvenir de cette époque difficile.

Ces livres doivent également leur existence au vœu de nombreux officiers de remettre à tous les militaires de leurs formations un gage de reconnaissance en guise de récompense pour avoir toujours été fidèles au poste, malgré la légendaire discipline de fer qui a fait la réputation de notre armée. Ils contiennent tous de nombreux souvenirs et réminiscences portant sur les innombrables « batailles » survenues durant la période de service actif. Dieu soit loué, aucune de ces batailles ne s'est transformée en guerre. Notre pays a été épargné par la guerre et notre patrie est restée intacte.

« Anciennes batailles et jeunes recrues » : les deux coexistent depuis toujours. Les jeunes recrues continueront à marquer une partie de l'image de la ville de Liestal lorsqu'ils devront se frotter à leur devoir militaire. Puissent-elles garder un bon souvenir de « leurs » batailles.

Andreas Koellreuter

Conseiller d'Etat, chef du département de justice, de police et des affaires militaires de Bâle-Campagne

Die “Schönheit des Schrecklichen” und die “Faszination des Geheimen”

Samuel Rutishauser



Trotz 30jährigen, heftigen Kämpfen rissen die kriegerischen Auseinandersetzungen auch nach dem Westfälischen Frieden von 1648 nicht ab: “noch zweimal Frankreich gegen Spanien, dreimal England gegen Holland, England gegen Spanien, Schweden gegen Polen, Frankreich und Schweden gegen Holland und eine antifranzösische Allianz, Österreich und die Heilige Allianz gegen die Osmanen” usw. liessen Europa nicht zur Ruhe kommen, ganz zu schweigen von zahlreichen internen Streitigkeiten.¹ Die Situation des Krieges aller gegen alle bedeutete, dass den militärischen Befestigungen der Städte eine immer grössere strategische Bedeutung zukam. Unter den zahlreichen Festungsbau-meistern tat sich einer besonders hervor: Sebastien le Prestre, besser bekannt unter dem Namen Marquis de Vauban, der seine Karriere mit der fünfzackigen Zitadelle von Lille 1667 begann und 1698 mit dem Achteck von Neuf-Brisach den Höhepunkt seines Wirkens erreichte. Nach Vauban entsteht die Schönheit der barocken Stadt in erster Linie aus der klaren und regelmässigen Anordnung ihrer grundlegenden Elemente wie Strassen, Häuserfronten, öffentlichen Bauten, Plätzen usw. Gleiches gilt auch für die damaligen Wehrbauten. Ihnen kam nicht nur die Aufgabe zu, die Einheit der mittelalterlichen Stadtmauern in mehrere Systeme aufzusplittern, die als Bastionen, Kontregarden, Ravelins, Tenaillen etc. weit in das Vorland hineingriffen mit der Absicht, das Kampfgeschehen von der Stadt möglichst fernzuhalten. Solche Befestigungsanlagen hatten neben ihrer strategischen Bedeutung auch sehr viel mit der Identität der städtischen Gesellschaft zu tun. Die absolute Geometrie, die Konsequenz, Systematik und Klarheit, die Vollendung und der Gleichklang in den Formen solcher Anlagen waren gleichzeitig Ausdruck der damaligen Gesellschaft und ihrer Vorstellung von Schönheit. Wehranlagen wurden demzufolge auch zu Symbolen der Bildung und Erkennungszei-

chen der geordneten Zivilisation. Ihre Funktion der kriegerischen Abwehr erzeugte somit gleichzeitig auch ästhetische Reize, eine Schönheit des Schreckens. Festungswerke des Barock richteten sich demzufolge nicht nur gegen die Angreifer, sondern zeugten gleichzeitig von der Daseinsberechtigung der städtischen Gemeinschaften.

Auch Solothurn umgab sich in der Zeit zwischen den beiden Villmergerkriegen mit einer vollständigen Bastionärsbefestigung wie sie sich sonst nur noch Zürich und Genf leisteten.² Dies war nur dank französischer Anleitung und mit Hilfe der durch die Ambassadoren vermittelten französischen Festungsbaumeister möglich. So äusserte sich u.a. auch Vauban zur geplanten Anlage. Inwieweit diese Befestigungsanlage bloss Ausdruck des Verteidigungswillens gegen die vom protestantischen Bern ausgehende Bedrohung war, oder ob sie auch als Ausdruck der solothurnischen Gesellschaftsordnung auszulegen ist, wäre noch abzuklären. Jedenfalls zeugen heute noch die wie kaum anderswo in der Schweiz erhaltene Schanze mit Graben beim Riedholzturm und die Halbbastion beim Krumpen Turm von der einstigen imposanten barocken Befestigungsanlage.

An die Stelle der barocken Faszination der Schönheit des Schreckens traten im vergangenen Jahrhundert Bunker, Forts und “Tobleronen”.³ Die Verteidigung verlagerte sich nun weg von der einzelnen Stadt auf grössere Regionen wie beispielsweise auf das Gotthardmassiv wegen der Nord-Süd-Transversalen der Bahn oder aber auf das ganze Land, was eine ganz andere Strategie und andersartige Bauwerke bedingte. Es entstanden neue Verteidigungsanlagen wie Forts mit massiven Hoch- und Tiefbauten, deren Anliegen es im Gegensatz zur barocken Stadtbefestigung war, kaum oder gar nicht in Erscheinung zu treten. Wie in der zivilen

1 vgl. dazu und zum Folgenden Ulrich Maximilian Schumann, Warum Vauban?, in *archithese* 5/99, S. 12-17.

2 vgl. dazu Benno Schubiger, *Die Kunstdenkmäler des Kantons Solothurn*, Bd.1, Die Stadt Solothurn 1, Basel, Wiese Verlag, 1994.

3 vgl. dazu Maurice Lovisa, Von Bunkern, Forts und Tobleronen, in *archithese* 5/99, S. 34-39.

La « poésie de l'effroi » et la « fascination du mystère »

Samuel Rutishauser

Malgré 30 années de combats intenses, les affrontements guerriers n'ont pas tari après la paix de Westphalie de 1648. La France contre l'Espagne (à deux reprises), l'Angleterre contre la Hollande (trois fois), l'Angleterre contre l'Espagne, la Suède contre la Pologne, la France et la Suède contre la Hollande, l'alliance antifrançaise, l'Autriche et la Sainte Alliance contre l'Empire ottoman, etc. : autant de conflits qui ne laissèrent aucun répit à l'Europe, sans compter les innombrables luttes internes.¹ Dans une situation où chaque pays se retrouvait alternativement dans la position de l'agresseur et de l'agressé, les fortifications militaires des villes prenaient de plus en plus d'importance au niveau stratégique. Et lorsque l'on parle de fortifications, le nom d'un maître d'oeuvre

revient sur toutes les lèvres: Sébastien le Prestre, plus connu sous le nom de Marquis de Vauban, qui débuta sa carrière en construisant la citadelle de Lille en 1667 et qui la couronna en 1698 avec la ville de Neuf-Brisach. D'après Vauban, la beauté d'une ville baroque tient avant tout à l'agencement régulier et ordonné de ses éléments fondamentaux, à savoir les routes, les fronts de maison, les constructions publiques, les places, etc. Il en allait de même pour les ouvrages de défense de l'époque. Leur tâche n'était pas seulement de diviser l'unité des remparts moyennâgeux en systèmes empiétant sur l'avant-pays sous forme de bastions, de contregar-des, de ravelins, de tenailles, etc., avec comme objectif de maintenir les combats à distance respectable de la ville. Ces fortifi-

cations jouaient non seulement un rôle important sur le plan stratégique mais étaient également étroitement liées à l'identité de la société urbaine. La géométrie absolue, la conséquence, la systématique et la clarté, la finition et l'harmonie des formes de ces ouvrages étaient en même temps l'expression de la société de l'époque et de sa représentation de la beauté.

Les installations de défense sont ainsi devenues le symbole du façonnement de la civilisation ordonnée et le signe distinctif de cette société. Leur fonction première, à savoir la défense par les armes, suscita donc simultanément une stimulation esthétique, une sorte de « poésie de l'effroi ». Les fortifications de l'époque baroque ne

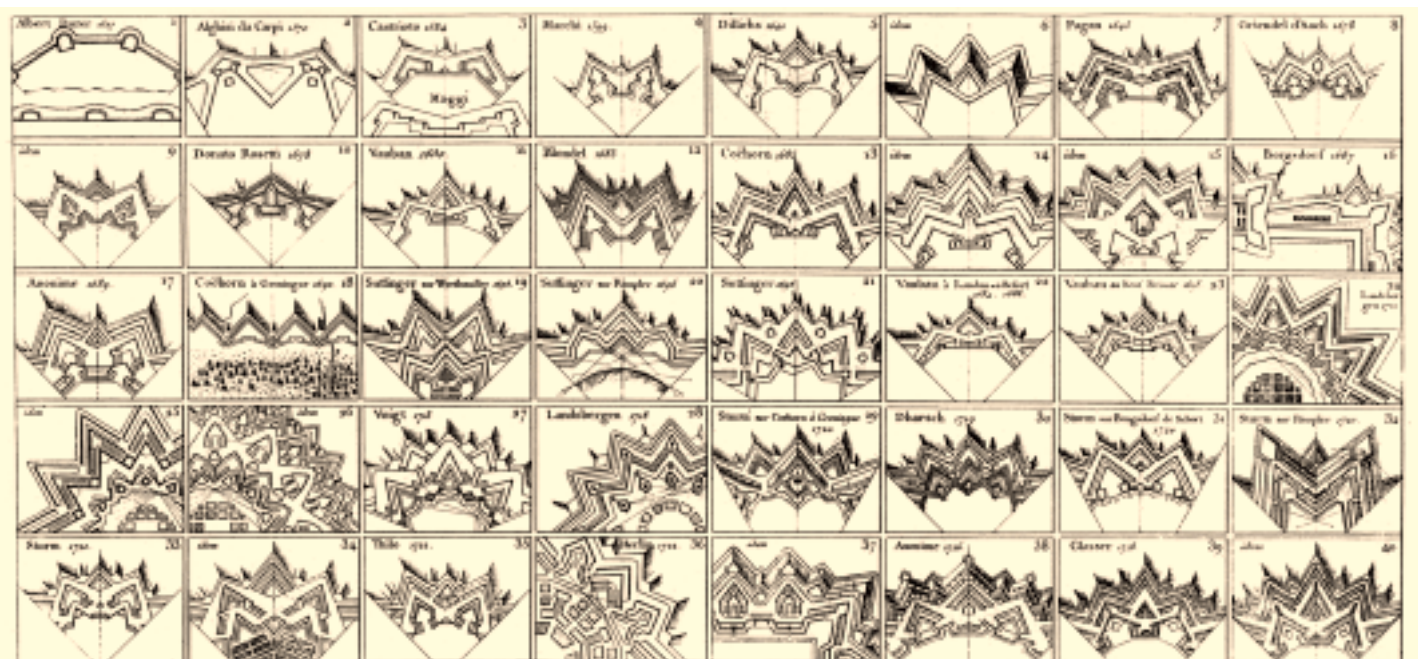

Die "Schönheit des Schreckens": vergleichende Darstellung von barocken Zitadellen, aus "De l'Architecture des Forteresses, ou De l'Art de fortifier les Places..." von Charles François Mandar, Paris 1801.

La « poésie de l'effroi »: représentation comparative de citadelles baroques tirée de « De l'Architecture des Forteresses ou De l'Art de fortifier les Places... » de Charles François Mandar, Paris, 1801.

Die "Faszination des Geheimen": als Chalet getarnter Bunker auf der Challhöchi ob Ifenthal, Kt. Solothurn.

La « fascination du mystère »: fortin camouflé sous forme de chalet sur le « Challhöchi ob Ifenthal » dans le canton de Soleure.



Architektur rückte ausschliesslich die Funktion der Bauten in den Vordergrund. Standhaftigkeit oder die Dicke des Betons waren Kriterien, nicht mehr der wehrhafte architektonische und ästhetische Ausdruck. Die Bauten verschwanden sozusagen aus der Erfahrungswelt der Öffentlichkeit; ihr Standort, ihre Grösse, ihre Funktion und Bestückung etc. waren geheim. Das Reduit wurde zu einem Mythos und das nie vorhandene, mit Lastwagen zu befahrende Tunnel-system zwischen Sargans, dem Gotthard und St-Maurice zu einer Legende. Im Gegensatz zu den Geländepanzerhindernissen wie der Typ "Drachenzähne", besser bekannt unter dem Namen "Toblerone", oder eingerammte Schienenstücke, die in der Landschaft sichtbar sind, wurden die Verteidigungsbauten unter Tag gelegt oder möglichst unscheinbar in das Gelände eingebettet. Das Gelände selbst – Schluchten, Felswände, Grate, Engpässe oder Felsbänder – wurde zu Teilen der Festungen, zu Mauern, Vorwerken, Zwischengängen, Bunkern, Gräben etc. Die Bauten sollten nicht mehr ins Auge springen, sondern möglichst unsichtbar bleiben. Und wo dies nicht möglich war, kamen Tarnungen zum Zug, die eine besondere Faszination auf den Laien ausübten. Da wurden Bunker zu Chalets mit Geranien, zu künstlichen Felsformationen, zu harmlosen Ökonomiebauten oder Holzlagern, und die Eingänge zu unterirdischen Anlagen befanden sich in unscheinbaren Scheunen und Schobern. In einer Zeit der Ehrlichkeit in Konstruktion und Funktion der zivilen Architektur verhielt sich die militärische geradezu entgegengesetzt. Architekturtheoretisch könnte man sagen, sie habe die heute verpönte, sogenannte

Postmoderne vorweggenommen, die in der Nachkriegszeit den "decorated shed" – den "dekorierten Schuppen" – propagierte, um den abstrakten architektonischen Formen wieder einen Inhalt zu geben. Bewusst sollte der Betrachter durch die Dekoration aber in die Irre geführt werden, eine Absicht, die heute nur mehr schwer nachvollziehbar ist. Aber gerade dieses Geheimnisvolle, nur wenigen Zugängliche mag die Faszination ausüben, die von solchen militärischen Bauten des 20. Jahrhunderts immer noch ausgeht.

Das Ende des Kalten Krieges hatte zur Folge, dass mehr als 13'000 Objekte der jüngeren Landesverteidigung "ausgemustert" wurden und nun sozusagen in Bezug auf die Entwicklung der Festungsstrategie wissenschaftlich untersucht werden können. Solche Bauten sind auch Teil der europäischen Festungsarchitektur, die von Wällen über Mauern und Bastionen bis zu unterirdischen Anlagen in den Alpen reicht. Es ist deshalb das Verdienst des Bundes, dass diese neueren Bauten inventarisiert und aufgrund einer Gesamtschau klassifiziert werden. Die bedeutendsten dieser Bauten verdienen es denn auch, als Zeugen der militärischen Architektur des 20. Jahrhunderts erhalten zu bleiben.

Samuel Rutishauser

Dr. phil. hist., Denkmalpfleger des Kantons Solothurn



servaient donc pas seulement de protection contre les agresseurs mais personifiaient également la raison d'être des communautés urbaines.

Soleure, comme seules Zurich et Genève l'avaient fait avant elle, s'est également entourée d'une enceinte bastionnée complète entre les deux guerres de Villmergen.² Cette réalisation ne fut possible que grâce à l'aide de la France, qui a envoyé, par l'intermédiaire des ambassadeurs, ses maîtres d'oeuvre à la rescousse des autorités de la ville. Vauban en personne a été appelé à s'exprimer sur l'ouvrage planifié. La question de savoir dans quelle mesure cette fortification n'était que l'expression de la volonté de défense des soleurois contre la menace venant de la Berne protestante ou si elle doit également être considérée comme l'expression de l'ordre sociétal soleurois n'a toujours pas trouvé de réponse. Dans tous les cas, une chose est sûre : conservés comme presque nulle part ailleurs en Suisse, les retranchements à fossés près de la tour du Riedholz et le demi-bastion près de la tour de Krummen témoignent aujourd'hui encore des imposantes fortifications baroques de l'époque.

Durant le siècle écoulé, la fascination baroque pour la beauté de l'effroi a cédé sa place à des bunkers, à des forts et à des « tobleronnes ». ³ L'effort de défense s'est alors déplacé loin des villes vers des régions plus vastes, comme par exemple le massif du Gothard (en raison des transversales ferroviaires nord-sud), ou vers le pays entier, ce qui supposait une tout autre stratégie et des ouvrages d'un type différent. De nouvelles installations de défense apparurent alors, comme des forts dont l'objectif, au contraire de celui des fortifications urbaines baroques, était de n'être que peu ou pas visibles. Désormais, seule la fonction des ouvrages comptait, comme

dans l'architecture civile. La résistance et l'épaisseur du béton ont désormais remplacé l'impression architectonique et esthétique. Les ouvrages disparaissent pour ainsi dire du monde connu; leur emplacement, leur taille, leur fonction et leur armement restent secrets. Le réduit devient rapidement un mythe et le tunnel qui devait permettre de relier Sargans, le Gothard et St-Maurice se transforme en légende. Au contraire des obstacles anti-chars terrain du type « dents de dragon », plus connus sous le nom de « tobleronnes », ou des rails de chemins de fer battus, omniprésents dans le terrain, les ouvrages de défense sont subtilisés à la vue du public ou noyés dans le paysage. Le terrain lui-même – gorges, parois rocheuses, arêtes, défilés ou crêtes rocheuses – fut transformé en fortifications, remparts, ouvrages avancés, fortins, fossés, etc. Les ouvrages ne devaient plus sauter aux yeux mais rester le plus invisibles possible. Si cela n'était pas possible, l'ouvrage était camouflé, camouflage qui a souvent exercé une sorte de fascination sur les profanes. Voilà pourquoi certains fortins se sont transformés en chalets ornés de géraniums, en formations rocheuses artificielles, en ouvrages agricoles inoffensifs ou en cabanes à bois et que les entrées des installations souterraines se trouvaient dans d'appareils fenils et granges. A l'époque de la vérité constructive et fonctionnelle dans l'architecture civile, l'architecture militaire allait totalement à contre-courant. Du point de vue de la théorie architecturale, on pourrait dire qu'elle a anticipé l'architecture dite post-moderne, aujourd'hui vue d'un mauvais oeil. Celle-ci a propagé la « decorated shed » – la « remise décorée » – durant l'après-guerre, afin de redonner un

contenu aux formes architectoniques abstraites. L'observateur devait délibérément être induit en erreur par la décoration, une intention qui n'est plus que difficilement réalisable aujourd'hui. Or c'est peut-être justement ce mystère, ce sentiment d'inaccessibilité, qui est à l'origine de la fascination qu'exercent encore ces ouvrages militaires du XX^e siècle.

La fin de la guerre froide a entraîné la « mise au placard » de plus de 13'000 objets appartenant à l'histoire de la défense nationale, lesquels peuvent désormais être étudiés scientifiquement par rapport à l'évolution de la stratégie des fortifications. Ces constructions font également partie de l'architecture européenne des fortifications, au même titre que les remparts, les bastions. Il est donc du devoir de la Confédération d'inventorier ces ouvrages récents et de les classer à partir d'une vue d'ensemble. Les plus importants de ces ouvrages ont d'ailleurs bien mérité d'être conservés comme témoins de l'architecture militaire du XX^e siècle.

¹ A ce sujet et plus loin, voir l'article de Ulrich Maximilian Schumann « Warum Vauban? ».

In: *archithese* 5/99, pp. 12-17.

² Voir Benno Schubiger « Die Kunstdenkmäler des Kantons Solothurn », tome 1, *Die Stadt Solothurn I*, Bâle, Wiese Verlag, 1994.

³ A ce sujet, voir l'article de Maurice Lovisa « Von Bunkern, Forts und Tobleronen ». In: *archithese* 5/99, pp. 34-39.

Samuel Rutishauser

D^r en histoire, conservateur des monuments historiques du canton de Soleure

Die operative Bedeutung des Plateaus von Gempen im Zweiten Weltkrieg

Hans Senn

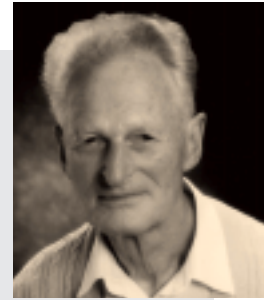

Das Gempenplateau bildete im Zweiten Weltkrieg, zusammen mit der vorgelagerten Stadt Basel, für alle von unserer Armeeführung gegen Nordosten und gegen Nordwesten geplanten Verteidigungsstellungen den linken oder rechten Eckpfeiler, der den Anschluss an die Maginotlinie beziehungsweise an den Westwall sicherzustellen hatte. Da General Guisan vor allem mit einem deutschen Angriff rechnete, wurde vom Oktober 1939 bis zum Juni 1940 die Limmatstellung ausgebaut. Ihr vollständiger Bezug durch das Gros der Feldarmee sollte aus Neutralitätsgründen aber erst erfolgen, wenn sich an der nordöstlichen Grenze Angriffsvorbereitungen abzeichneten. Dem historischen Betrachter fällt auf, dass die am linken Flügel der Armeestellung eingesetzte 4. Division sich zwar im Raum Schauenburg-Bad am Ostrand des Plateaus von Gempen verankerte, aber dieses selbst nicht in ihr Dispositiv einbezog. Sie überließ es vielmehr der Grenzbrigade 4, den Aufstieg des Gegners auf die beherrschende Höhe zu verzögern. Zu diesem Zweck wurden drei Bataillone eingesetzt. Mit artilleristischer Unterstützung konnten sie nicht rechnen. Auf dem Plateau, das sich als Standort für eine Reserve bestens geeignet hätte, befanden sich nur kleinere Spezialverbände. Der Grund für diese Ausparung ist zunächst im Mangel an Auszugstruppen und Artillerieverbänden zu suchen. In der operativen Übung vom Januar 1939 wurde deshalb die Anregung gemacht, mit General Gamelin Kontakt aufzunehmen, um im Fall eines deutschen Angriffes die Lücke mit französischen Truppen zu schließen. Entsprechende Gespräche führte im Juli 1939 Oberst Petitpierre in Paris. Er handelte im Auftrag von Oberstkorpskommandant Henri Guisan, der von Bundesrat Minger für den Fall eines Kriegsausbruches als General ausersehen war. Beim Gedankenaustausch zeigte sich, dass die gegenseitigen Vorstellungen weitgehend übereinstimmten. Nach Kriegsausbruch wurden die Gespräche über

Verbindungsoffiziere weitergeführt. Im November 1939 erliess General Besson, Kommandant der für die “Opération Helvétie” vorgesehenen französischen Armeegruppe 3, Direktiven für eine allfällige Intervention im Raum Basel. Um einer kleinräumigen Umgehung der Maginotlinie durch deutsche Truppen über den Rhein bei Basel durch das Birstal und über Les Rangiers in den Raum Belfort zu begegnen, sah er vor, dass ein französisches Armeekorps gegebenenfalls den Anschluss an den linken Flügel der schweizerischen Armeestellung herstellen sollte, um die südlichen Ausgänge der Stadt Basel zu sperren und das Plateau von Gempen zu behaupten. Noch im gleichen Monat rekognoszierten die beiden Verbindungsoffiziere Garteiser und Barbey die geplante Operation im Gelände. Sie orientierten anschließend General Guisan über die Ergebnisse. Die Gesprächspartner wurden sich bewusst, dass mit einem Vorsprung des deutschen Angreifers zu rechnen war, da die Auslösung der französischen Intervention von der Zustimmung des schweizerischen Bundesrates und der französischen Regierung abhing. Sie folgerten, dass durch zusätzliche Geländeverstärkungen und eine Aufstockung der Deckungstruppen Zeit gewonnen werden musste. Der Bau von Stellungen für die Artillerie einer französischen Division begann im März 1940. Anfangs Mai wurden weitere Truppen freigestellt, um die Befestigungen im Stadtkern von Basel zu vollenden und neue Arbeiten am Südrand der Stadt, im Hardwald und an den Hängen des Plateaus von Gempen aufzunehmen. Für die Verstärkung der Deckungstruppen im Raum Basel – Gempenplateau standen drei Möglichkeiten offen. Man konnte sie der Armeereserve entnehmen, aus der Südfront oder der Westfront herauslösen. General Guisan mochte weder die Armeereserve noch die Südfront schwächen. Er entschied sich für Verbände der benachbarten Grenzbrigade 3;

L'importance opérationnelle du Plateau de Gempen durant la Seconde Guerre mondiale

Hans Senn

Lors du second conflit mondial, le Plateau de Gempen et la ville frontière de Bâle servaient de point d'appui gauche ou droit pour toutes les positions défensives tournées vers le nord-est et le nord-ouest, positions planifiées par le commandement de notre armée. Ces points d'appui devaient respectivement assurer la jonction avec la ligne Maginot et la ligne Siegfried. Etant donné que le général Guisan s'attendait avant tout à une attaque allemande, il ordonna le renforcement de la position de la Limmat, opération qui se déroula d'octobre 1939 à juin 1940. L'occupation complète de cette position par le gros de l'armée de campagne n'était toutefois prévue qu'en cas de signes concrets attestant de la préparation d'une attaque à la frontière nord-est, et ce pour des motifs liés à la neutralité. L'observateur attentif à l'histoire remarquera que la 4^e division, engagée sur l'aile gauche de la position d'armée, s'est ancrée sur la bordure orientale du Plateau de Gempen dans le secteur de Schauenburg-Bad, sans toutefois l'intégrer dans son dispositif. Elle laissa le soin à la brigade frontière 4 de retarder la progression ennemie vers les hauteurs dominantes. Trois bataillons furent engagés à cet effet, lesquels ne pouvaient en aucun cas compter sur un appui de l'artillerie. Sur le plateau – qui aurait été l'endroit idéal pour stationner une réserve – se trouvaient uniquement des formations spéciales de petite taille. Comment expliquer une telle situation ? En raison surtout du manque de troupes d'élite et de formations d'artillerie. Lors de l'exercice opérationnel de janvier 1939, la proposition fut donc faite de prendre contact avec le général français Gamelin, afin de pouvoir renforcer les troupes suisses à l'aide de contingents français en cas d'attaque allemande. Les discussions eurent lieu en juillet 1939 à Paris, la délégation suisse étant menée par le

colonel Petitpierre. Ce dernier négociait au nom du colonel commandant de corps Henri Guisan, que le conseiller fédéral Minger avait prévu de nommer au grade de général en cas de guerre. Il apparut durant les discussions que les avis des deux parties se rejoignaient sur de nombreux points. Après le début de la guerre, les discussions se poursuivirent par l'intermédiaire des officiers de liaison. En novembre 1939, le général Besson, commandant du groupe d'armée français prévu pour l'«Opération Helvétie», édicta des directives pour une éventuelle intervention dans le secteur de Bâle. Afin de contrer un contournement limité de la ligne Maginot par les troupes allemandes à travers le Rhin dans le secteur de Bâle (vallée de la Birse) et à travers Les Rangiers dans le secteur de Belfort, il prévoyait le cas échéant qu'un corps d'armée français fasse la jonction avec l'aile gauche de la position d'armée suisse, ce dans le but de barrer les sorties méridionales de la ville de Bâle et de tenir le Plateau de Gempen. Le même mois, les deux officiers de liaison Garteiser et Barbey procédèrent à la reconnaissance sur le terrain de l'opération planifiée. Ils communiquèrent ensuite les résultats au général Guisan. Les deux parties étaient conscientes de l'avantage de l'agresseur allemand, puisque le déclenchement de l'intervention française dépendait de l'approbation conjointe du Conseil fédéral suisse et du gouvernement français. Ils en déduirent qu'il fallait gagner du temps en renforçant le terrain et les troupes de couverture. La construction de positions pour l'artillerie d'une division française commença en mars 1940. Au début du mois de mai, d'autres troupes furent libérées, afin de terminer les fortifications au centre de la ville de Bâle et d'entreprendre des travaux à la bordure sud de la ville, dans le Hardwald et sur les flancs du Plateau de Gempen.



denn im Falle eines deutschen Angriffes aus Nordosten entfiel der Auftrag der Grenztruppen an der Westfront. Dieser vorbehaltene Entschluss hatte allerdings den Nachteil, dass er aus neutralitätspolitischen Erwägungen erst in die Tat umgesetzt werden konnte, wenn die Absicht der deutschen Wehrmacht, die Maginotlinie durch die Schweiz zu umgehen, offensichtlich wurde. Geschah dies erst in letzter Stunde, gerieten die Verstärkungstruppen unter Zeitdruck. Sie konnten sich nicht mehr in Ruhe auf ihre neue Aufgabe vorbereiten. Im März 1940 erließ der Oberbefehlshaber eine Ergänzung zum Operationsbefehl für den Fall Nord, welche Bildung und Auftrag der "Division Gempfen" zum Inhalt hatte. Diese sollte aus Truppen der Grenzbrigaden 3 und 4 sowie des Stadtkommandos Basel zusammengesetzt und durch Oberst Du Pasquier befehligt werden. Die ergänzenden Anordnungen unterlagen strenger Geheimhaltung. Orientiert wurden vorerst nur der Kommandant des 2. Armeekorps und der Kommandant der Grenzbrigade 3. Gleichzeitig gab General Besson neue Direktiven für eine allfällige Intervention im Raum Basel heraus. Darin erwähnte er das schweizerische "Scharnierdetachement Gempfen". Dieses werde dem französischen Korps bei dessen Eintreffen in der Schweiz unterstellt. Schweizerische Verbindungs-offiziere würden die Interventionsverbände an der Grenze erwarten und in ihre Einsatzräume geleiten.

Am 10. Mai 1940 eröffnete die deutsche Wehrmacht den Westfeldzug. Der rasche Erfolg der durch Luxemburg, Belgien und Holland geführten "Operation Sichelschnitt" zwang das französische Oberkommando am 19. Mai, die Armeegruppe Besson abzuziehen und im Brennpunkt der Ereignisse einzusetzen. Am Tag darauf wurde Oberst Du Pasquier das Kommando über den Abschnitt der Division Gempfen mit den sich darin befindlichen Truppen der Grenzbrigade 4 und des Stadtkommandos Basel übertragen.

Von den Verbänden der Grenzbrigade 3 durfte er erst zwei Bataillone heranziehen. Anfang Juni war absehbar, dass sich die Kampfhandlungen der schweizerischen Westgrenze nähern könnten. General Guisan zog Truppen aus der Limmatstellung heraus, um die Verbände im Jura zwischen Basel und Genf zu verstärken. Die strategische Lage der Schweiz hatte sich vollständig geändert. Aus dem "Scharnierdetachement Gempfen", das den Aufmarsch der französischen Interventionstruppen hätte decken sollen, wurde nun ein Nahtdetachment, das die Vermaschung zwischen den Truppen der Limmatstellung und jenen der Westfront garantieren musste. Dieser Auftrag erlosch, nachdem Mitte Juli Teile der Feldarmee das Alpenreduit bezogen hatten.



Hans Senn

Dr. phil. hist., Generalstabschef von 1977–1980



Trois possibilités étaient envisageables pour le renforcement des troupes de couverture dans le secteur de Bâle – Plateau de Gempen. On pouvait les détacher de la réserve de l'armée, du front méridional ou du front occidental. Le général Guisan ne voulait affaiblir ni la réserve ni le front sud. Il opta donc pour des formations voisines, en l'occurrence celles de la brigade frontière 3; car en cas d'attaque allemande du nord-est, la mission des troupes de frontière sur le front ouest eut été annulée. Le grand désavantage de cette décision réservée était qu'elle n'aurait pu être mise en pratique - pour des raisons liées à la politique de neutralité - que si l'intention de l'armée allemande, à savoir contourner la ligne Maginot par la Suisse, devenait évidente. Et si un tel scénario s'était produit à la dernière minute, les troupes de renforcement auraient été sous la pression du temps. Dès lors, il leur devenait impossible de se préparer calmement à leur nouvelle mission. En mars 1940, le commandant en chef de l'armée édicta un complément à l'ordre d'opération pour le cas Nord, traitant de la formation et de la mission de la « Division Gempen ». Cette division devait être composée de troupes des brigades frontière 3 et 4 ainsi que du commandement de la ville de Bâle. Elle devait être dirigée par le colonel Du Pasquier. Ces ordres complémentaires étaient soumis à un maintien du secret très strict. Dans un premier temps, seuls le commandant du 2^e corps d'armée et le commandant de la brigade frontière 3 furent informés. Simultanément, le général Besson édicta de nouvelles directives pour une éventuelle intervention dans le secteur de Bâle. Il y mentionna le « détachement charnière de Gempen », lequel serait subordonné au corps français à son arrivée en Suisse. Des officiers de liaison suisses attendraient les formations d'intervention à la frontière pour les conduire vers leurs

secteurs d'engagement.

Le 10 mai 1940, l'armée allemande lança sa campagne vers l'ouest. Le rapide succès du « coup de faucille » donné à travers le Luxembourg, la Belgique et la Hollande (« Plan Jaune »), obligea le commandement français à rappeler, en date du 19 mai, le groupe d'armée Besson pour l'engager au coeur des événements. Le lendemain, le commandement du secteur où stationnait la Division Gempen avec ses troupes issues de la brigade frontière 4 et du commandement de la ville de Bâle fut confié au colonel Du Pasquier. Seuls deux bataillons des formations de la brigade frontière 3 purent être mis à sa disposition.

Début juin, on pouvait craindre un rapprochement des combats qui se déroulaient à la frontière ouest de la Suisse. Le général Guisan détacha des troupes de la position de la Limmat afin de renforcer les formations stationnées dans le Jura entre Bâle et Genève. La situation stratégique de la Suisse avait complètement changé. Le « détachement charnière de Gempen », qui aurait dû couvrir l'avancée des troupes d'intervention françaises, fut transformé en détachement de liaison chargé de garantir la jonction des troupes de la position de la Limmat avec celles du front ouest. Cet ordre fut suspendu à mi-juillet, lorsque des parties de l'armée de campagne eurent pris position dans le réduit alpin.

Hans Senn

Dr en histoire, chef de l'Etat-major général de 1977-1980

Kurze Erläuterung zum Inventar der Kampf- und Führungsbauten der Kantone Solothurn, Basel-Stadt und Basel-Landschaft

Maurice Lovisa

Nach der Broschüre, die den Kantonen Neuenburg und Jura gewidmet war, möchte dieses fünfte Heft den Blick auf den Deutschschweizer Jura richten. Das Inventar der Kampf- und Führungsbauten des VBS umfasst im Kanton Solothurn ungefähr 400, in den beiden Halbkantonen Basel-Stadt und Basel-Landschaft circa 1'000 Objekte. Der grösste Teil der Anlagen stammt aus der Zeit des Zweiten Weltkriegs und des Kalten Krieges. Die betreffenden Kantone können auf eine reiche Geschichte im Bereich Geländeverstärkung zurückblicken. Herausragend sind die Römerstadt Augusta Raurica (Augst), die barocke Stadtbefestigung von Solothurn und die ausgedehnte Feldbefestigung auf dem Hauenstein aus dem Zeitraum 1914–1918. Die in dieser Broschüre erfassten Befestigungsbauten wurden in der ganzen Tiefe des Raumes gebaut – sei es an der Grenze oder sei es in der “Armeestellung”, wo man sich vor allem auf die Nord-Süd-Achsen konzentriert hat: Die Strasse von Liestal nach Oensingen über den Oberen Hauenstein-Pass besteht aus nicht weniger als acht aufeinander folgenden Sperrern!

Die Werke

Die meisten Werke wurden von der Grenzbrigade 4 angelegt (man findet gleichwohl auch einige, die von den Grenzbrigaden 3 und 5, vom Stadtkommando Basel wie auch von der vierten und fünften Division errichtet wurden). Diese zeichnen sich im einzelnen nicht unbedingt durch ihre Bauqualität aus. Kennzeichnend ist vielmehr eine besonders grosse Anzahl Typenpläne, eine grosse bauliche Vielfalt, eine ziemlich schwache Panzerung und Bewaffnung. Daraus resultiert eine aussergewöhnlich hohe Baudichte, wie man sie nur selten in der Schweiz vorfindet: Bis zu 19 Werke pro Laufkilometer, während man normalerweise in den anderen Grenzabschnitten nur rund fünf Anlagen pro Kilometer antrifft. Die Mehrzahl der Objekte wurde als Beton-Monolith gebaut. Die Felswerke sind

in der Minderheit und weisen im allgemeinen nicht die Qualität aus wie wenig später die Kavernenbauten im Reduit (bemerkenswert ist dennoch die interessante kavernierte Artilleriestellung von Wenslingen).

In den von Truppen geschaffenen Anlagen befinden sich auf den Aussenwänden oft künstlerische Dekorationen in Form von Hoch- und Basreliefs. Dank der grossen Anzahl dieser Inschriften, die in den betreffenden drei Kantonen existieren, kann man hier die Hauptthemen wiedergeben: Namen von Schlachten aus der Schweizer Geschichte (zum Beispiel Marignano, Morgarten, Calven, Giornico), Bezeichnungen aus der Tierwelt (beispielsweise Marder, Fröscheneck, Salamander), weibliche und männliche Vornamen (zum Beispiel Zusi, Vreni, Charlotte, Theophil, Werner, Theodor), Namen von Einheitskommandanten, Soldaten oder Truppen, die das Werk gebaut resp. besetzt haben (beispielsweise Major Stöcklin, Oberst Engeli, Mittr Kp 51, San Kp II/4) sowie humoristische “Taufnamen” (zum Beispiel Villa Alpenblick, Villa Gorgonsola, Mon Bijou). Nebst diesen Inschriften, die oft ohne hohen künstlerischen Anspruch geschaffen wurden, existieren manchmal Zeugnisse von wirklichen Künstlern, die ihren Militärdienst in Befestigungen geleistet haben, zum Beispiel vom Basler Maler Fritz Pümpin (1901–1972). Bemerkenswert ist, dass diese Tradition scheinbar auf eine ältere Epoche zurückgeht, wie die reichlich mit Inschriften verzierte Felswand südlich von Grellingen zu beweisen scheint; diese stammen aus dem Ersten Weltkrieg und wurden erst vor kurzem restauriert.

Hervorzuheben ist auch das Zusammentreffen dreier Arten von Uferbefestigungen am Rhein bei Basel: die deutsche mit ihrer



Festung Istein und den Bunkern entlang des Flusses, die französische mit der Maginotlinie und vier zusätzlichen Linien in deren Vorfeld sowie die schweizerische – eine der wenigen sich bietenden Gelegenheiten, drei Konzeptionen für die Verteidigung eines natürlichen Hindernisses wie des Rheins in baulicher Hinsicht miteinander zu vergleichen.

Schlussfolgerung

Auch wenn es sicherlich bedauerlich ist, heute in Augst eine Tankmauer vorzufinden, die das römische Amphitheater durchläuft (rufen wir uns hier trotzdem ins Gedächtnis, dass die römischen Ruinen erst nach dem Zweiten Weltkrieg ausgegraben worden sind), darf man gleichwohl diese Hunderte von Bauten nicht einfach entfernen, weil sie aus der Sicht gewisser Historiker kein genügend altes Kulturerbe darstellen. Gewisse Umnutzungsmöglichkeiten bestehen nämlich! Die Umwandlung einer Rheinkasematte in Basel in eine Aussichtsterrasse und einen Umkleideraum für Badegäste sowie die Benützung einer zweiten Kasematte als Depot für einen Kanuklub beweisen, dass dieses Erbe auch heute noch genutzt werden kann. Zuletzt noch ein Wort zu den fortifikatorischen Überresten des Ersten Weltkriegs, die nicht mehr dem Bund gehören und deshalb in den vorliegenden Inventaren nicht berücksichtigt werden konnten. Es läge nun an den Behörden dieser drei Kantone, diese Relikte untersuchen zu lassen.

Maurice Lovisa

Dipl. Architekt ETHL, Beauftragter des VBS für das Inventar der Kampf- und Führungsbauten

Bref commentaire à l'inventaire des ouvrages de combat et de commandement des cantons de Soleure, Bâle-Ville et Bâle-Campagne

Maurice Lovisa



Après la brochure consacrée aux cantons de Neuchâtel et du Jura, ce cinquième cahier permet d'aborder l'étude du Jura Suisse allemand. L'inventaire des ouvrages de combat et de commandement du DDPS a porté, pour le canton de Soleure, sur approximativement 400 objets et pour les demi-cantons de Bâle-Ville et Campagne sur environ 1000. La très grande majorité des ouvrages date de la période du deuxième conflit mondial et de la période dite de la guerre froide.

Les cantons concernés recèlent une riche histoire dans le domaine du renforcement du terrain, tout particulièrement avec la ville romaine d'Augusta Raurica (Augst) ou les fortifications baroques de la ville de Soleure ou encore les impressionnantes fortifications de campagne de la période 1914-1918 de la région du Hauenstein. Les fortifications recensées sont construites soit à proximité immédiate de la frontière soit sur la position dite « d'armée » où l'on s'est surtout concentré sur les axes nord-sud en les fortifiant sur toute leur profondeur : la route de Liestal à Oensigen par le col du Obere Hauenstein ne comporte pas moins de 8 barrages successifs !

Les ouvrages

Construits pour leur majeure partie par la brigade frontière 4 (on trouve toutefois aussi quelques ouvrages édifiés par les br fr 3 et 5, par le commandement de la ville de Bâle et par la 4^e et 5^e division), ils ne se distinguent pas particulièrement par leur qualité constructive :

nombre de plans types particulièrement élevés, grande diversité constructive, cuirassement et armement assez faibles. Cela a pour résultat une des plus haute densité constructive de Suisse : jusqu'à 19 ouvrages par kilomètre linéaire alors qu'on trouve d'habitude une moyenne de 5 ouvrages par kilomètre dans les autres secteurs. La majorité des ouvrages

sont construits comme des monolithes de béton. Les ouvrages sous roc sont en minorité et ne présentent, en général, pas la qualité de ce qui se fera un peu plus tard dans le réduit (à remarquer toutefois l'intéressante position d'artillerie sous roc de Wenslingen).

Les ouvrages réalisés par la troupe comportent souvent des décorations artistiques sous la forme de reliefs en positif ou négatif sur les parois extérieures. La forte proportion de ces inscriptions retrouvées dans les trois cantons concernés permet d'en révéler ici les principaux thèmes : noms de batailles de l'histoire suisse (par exemple : Marignano, Morgarten, Calven, Giornico); noms liés à la faune, probablement avec un certain « deuxième degré » (par ex. : Marder – martre, Fröscheneck – le coin des grenouilles, Salamander – salamandre); prénoms féminins ou masculins (par ex. : Zusi, Vreni, Charlotte, Theophil, Werner, Theodor); noms des officiers commandant l'unité ou de soldats et/ou de la troupe ayant occupés/construits l'ouvrage (par ex. : Major Stöcklin, Oberst Engeli, Mitr Kp 51, San Kp II/4); noms de baptême humoristiques de l'ouvrage (par ex. : Villa Alpenblick, Villa Gorgonsola, Mon Bijou). Ces éléments, souvent sans grande prétention artistique, sont parfois remplacés par des témoignages de véritables artistes qui effectuaient leur service militaire, c'est le cas, par exemple, du peintre bâlois Fritz Pümpin (1901-1972). Il est intéressant de remarquer que cette tradition semble remonter à une époque plus ancienne comme semble le prouver la paroi rocheuse richement décorée d'inscriptions située au sud de Grellingen remontant à la Première Guerre mondiale et récemment restaurée.

Maurice Lovisa

Architecte EPFL, chargé de l'inventaire des ouvrages de combat et de commandement du DDPS

A noter aussi la rencontre, à Bâle, de trois conceptions de fortification des berges du Rhin : l'Allemagne avec sa forteresse d'Istein et les fortins le long du fleuve, la France avec sa ligne Maginot et ses 4 lignes avancées et la Suisse. Une possibilité rare de comparer constructivement 3 conceptions de défense d'un obstacle naturel comme le Rhin.

Conclusion

S'il est certes regrettable de trouver aujourd'hui, à Augst, un mur antichars traversant l'amphithéâtre romain (rappe-lons tout de même ici que les ruines romaines ont été dégagées après le second conflit mondial), on ne peut toutefois pas effacer ces centaines de constructions simplement parce qu'elles ne constituent pas un patrimoine assez ancien au vu de certains historiens aux idées un peu trop étroites.

Les possibilités de réaffectation existent ! La transformation d'une des casemates du Rhin à Bâle en plate-forme panoramique et vestiaire pour les baigneurs ainsi que l'utilisation d'une seconde casemate comme dépôt d'une association de canotage démontre qu'il est aussi possible d'utiliser ce patrimoine à des fins utilitaires. Paradoxalement il appartient aujourd'hui aux trois cantons concernés d'étudier les vestiges de la Première Guerre mondiale qui n'ont, quant à eux, pas bénéficié d'une étude vu qu'ils n'appartiennent plus à la Confédération. Ils mériteraient sûrement aussi d'être étudiés et partiellement protégés!

Verzeichnis der Sperrstellen im Kanton Solothurn

Répertoire des positions de barrage dans le canton de Soleure

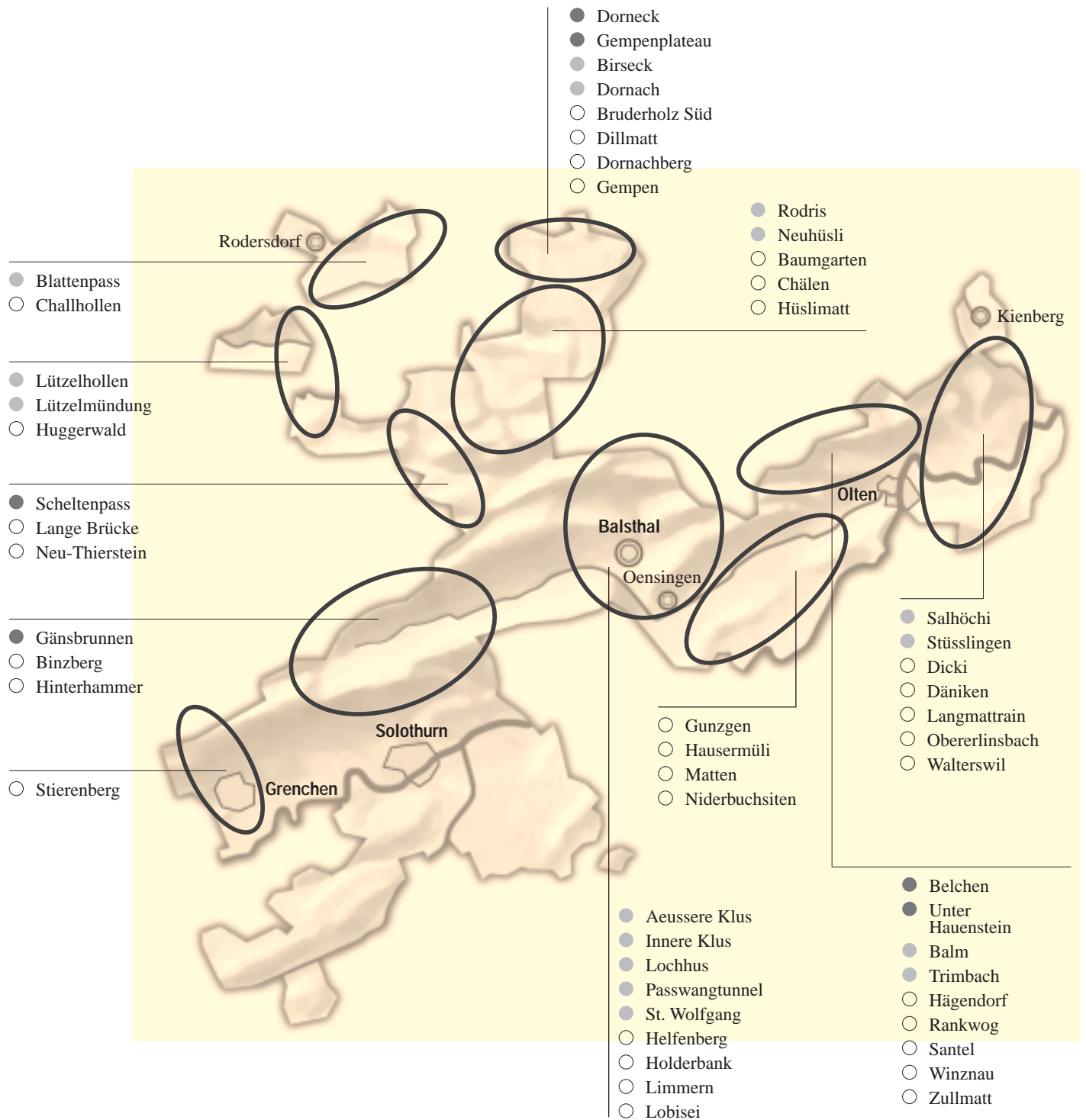

Verzeichnis der Sperrstellen in den Kantonen Basel-Stadt und Basel-Landschaft

Répertoire des positions de barrage dans les cantons de Bâle-Ville et de Bâle-Campagne

- Basel-Rheinufer
- Breite
- Bruderholz Süd
- Elsässerbahn
- EW Birsfelden
- Kleinbasel
- St. Albanteich
- St. Jakob
- St. Margrethen
- Autobahn A2
- Muttenz
- Rütihard

- Angenstein
- Dorneck
- Birseck
- Blattenpass
- Chessiloch
- Grellingen
- Dornach
- Laufen

- Lützelmündung
- Huggerwald

- Gempenplateau
- Hülfenschanz
- Birch
- Chuzenchopf
- Dumberg
- Giebenach
- Wartenberg
- Winterhollen

- Augst
- Altenberg
- Beuggen
- Itingen
- Limperg
- Schauenburg
- Talhof
- Talhus

- Farnsburg
- Buuseregg
- Chüller
- Diepflingen
- Rothenfluh West
- Rünenberg
- Sunnenberg
- Tecknau
- Wintersingen
- Zunzgen
- Anwil
- Junkerhof
- Rothenfluh Nord
- Sissach
- Staufenhof
- Wintersingeregg

- Belchen
- Unter Hauenstein
- Diegten
- Läufelfingen
- Schafmatt
- Kilchberg

- Chälen
- Titterten
- Reigoldswil

- Ober Hauenstein
- Chräiegg
- Lochhus
- Schönthal
- Waldenburg

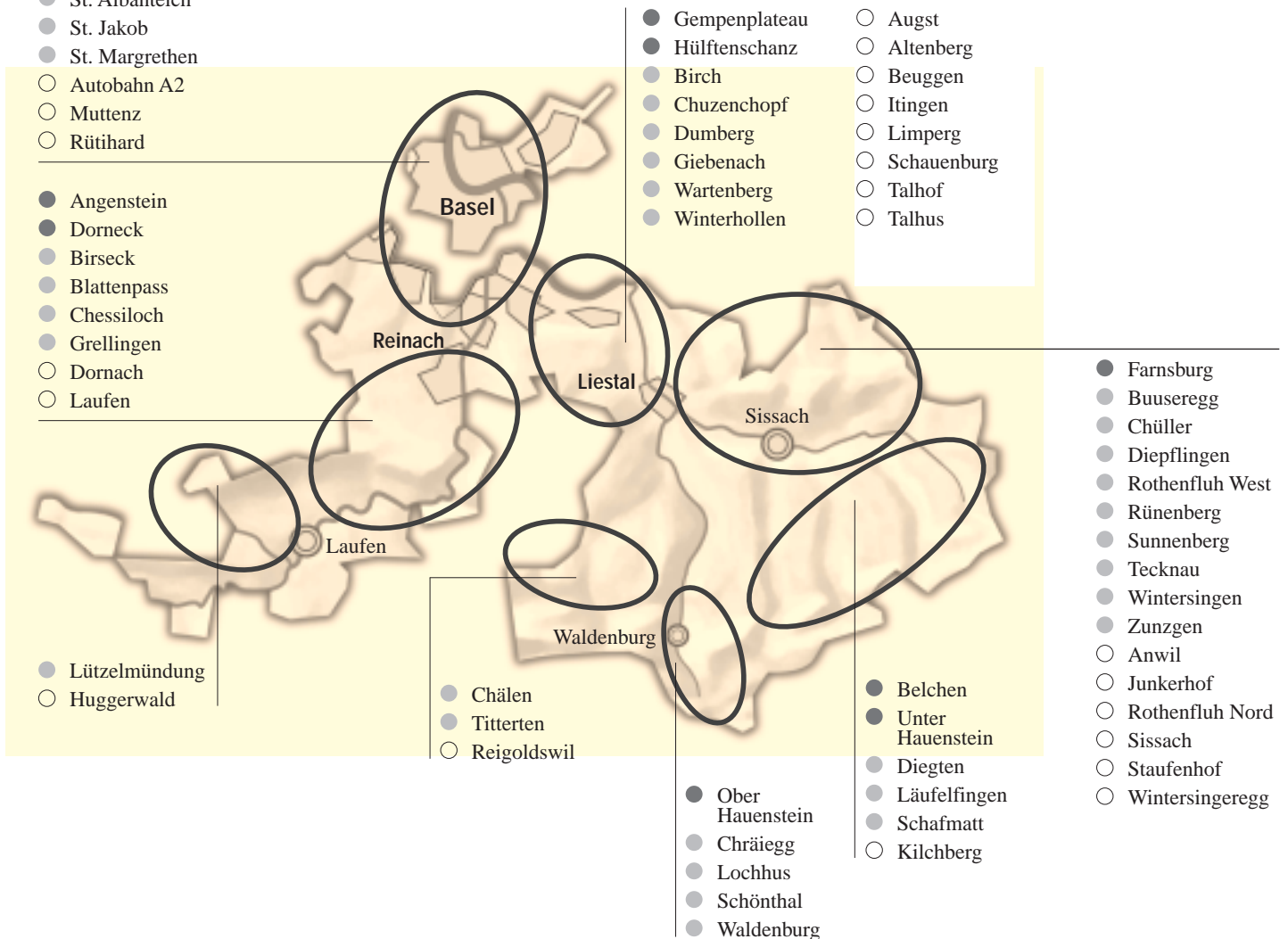

● Sperrstellen von nationaler Bedeutung
Positions de barrage d'importance nationale

● Sperrstellen von regionaler Bedeutung
Positions de barrage d'importance régionale

○ Sperrstellen von lokaler Bedeutung
Positions de barrage d'importance locale



Sperrstelle Gänsbrunnen

Position de barrage de Gänsbrunnen

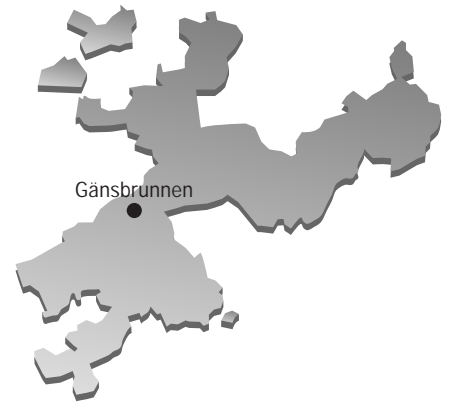

La barricade routière dans le défilé fut construite en 1937. Les fortins et abris attenants étaient terminés fin 1942. Gänsbrunnen et « Binzberg » faisaient partie du dispositif de la brigade frontière 3, alors que la plupart des positions de barrage du canton de Soleure étaient occupées par la brigade frontière 4.

Die Sperrstelle besteht aus einem historischen Kern in der Klus von Gänsbrunnen und einer Erweiterung in Richtung Binzberg. Sie enthält aktuell drei Infanteriebunker (zwei davon waren ursprünglich mit 8,4 cm Kanonen ausgerüstet), zwei Felskavernen als Unterstände, eine Strassenbarrikade und sieben moderne Unterstände.

La position est construite autour d'un noyau historique dans la cluse de Gänsbrunnen et se prolonge en direction du « Binzberg ». Elle comprend actuellement trois fortins d'infanterie (dont deux étaient originellement équipés de canons 8,4 cm), deux cavernes servant d'abris, une barricade routière et sept abris modernes.

La cluse de Gänsbrunnen offre la connexion la plus courte entre le Moyen-Pays et le plateau de Delémont. Son importance stratégique est donc très grande. La bataille des Soleurois contre l'envahisseur français en 1798 dans la cluse a également marqué l'histoire régionale de Soleure.

Die Strassenbarrikade im Engpass wurde 1937 gebaut. Die dazugehörenden Bunker und Unterstände wurden bis Ende 1942 fertiggestellt. Gänsbrunnen gehörte mit Binzberg zur Grenzbrigade 3, während das Gros der Sperrstellen im Kanton Solothurn von der Grenzbrigade 4 besetzt wurde.

Die Klus von Gänsbrunnen bietet die kürzeste Verbindung vom Mittelland ins Delsberger Becken, und hat damit grosse strategische Bedeutung. Für die Regionalgeschichte von Solothurn bedeutsam ist zudem der Kampf der Solothurner 1798 in der Klus gegen die eindringenden Franzosen.

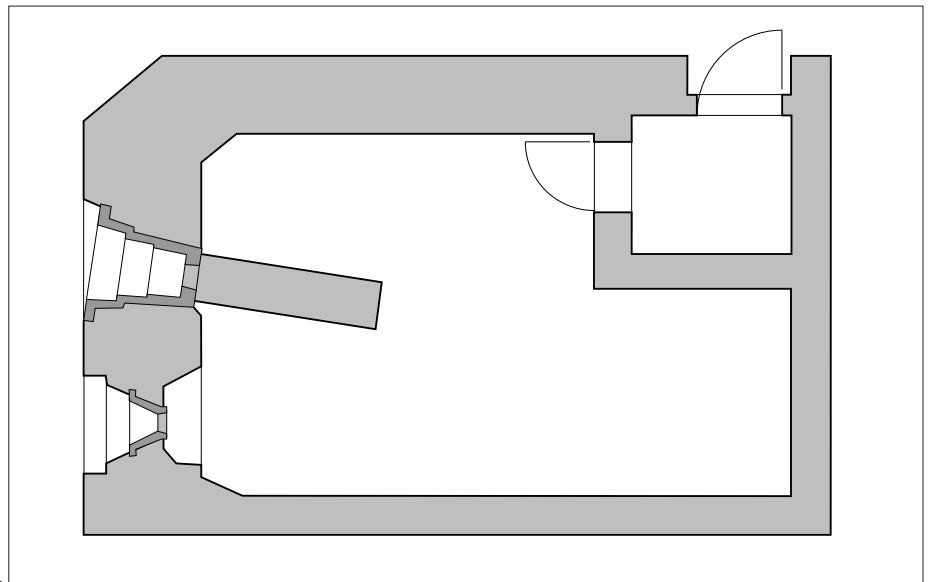



3



4



5

- 1-2-6: Schussfeldpanorama vom Infanteriebunker Gänsbrunnen Tunnel mit dem Bahnhof Gänsbrunnen am Nordportal des Weissensteintunnels
Der Grundrissplan und die Innenansicht lassen die nachträgliche Umrüstung von 8,4 cm Feldkanone auf 4,7 cm Panzerabwehrkanone mit Pivotlafette erkennen
- 3-4: Der Bunker Bahnhof Süd ist mit Bruchsteinen verkleidet; Kampfstand mit Tiefschuss-Ständerlafette für Maschinengewehr
- 5-7: 8,4 cm Feldkanonenstand Gänsbrunnen Ost, mit Innenansicht

- 1-2-6: *Champ de tir du fortin d'infanterie « Gänsbrunnen-Tunnel » avec la gare de Gänsbrunnen, au portail nord du tunnel du « Weissenstein »*
Sur le plan et la vue intérieure, on devine le remplacement ultérieur du canon de campagne de 8,4 cm par un canon antichars de 4,7 cm sur affût à pivot
- 3-4: *Le fortin « Gare-sud » est revêtu de pierres de taille; position pour mitrailleuse avec affût à flasques pour tir en dépression*
- 5-7: *Position pour canon de campagne 8,4 cm de « Gänsbrunnen Est », avec vue intérieure*



6



7

Sperrstelle Scheltenpass

Position de barrage du Scheltenpass



Die Sperrstelle an der Westseite des Scheltenpasses besteht aus einem Geländepanzerhindernis und einer Anzahl von Bunkern.

Im Zweiten Weltkrieg wurde die Sperrstelle erst im Sommer 1940 besetzt. Der Bau der Infanteriebunker, ausgeführt durch das Baudetachment "Renfer", war im Frühjahr 1942 beendet. Bereits im November 1942 wurden aber die Scharten von vier Ständen umgebaut.

Der Scheltenpass war historisch-strategisch ein wichtiger Übergang vom Mittelland ins Delsberger Becken und weiter in den Jura. Eine Gedenktafel auf der Passhöhe erinnert an den Bau der Strasse durch Truppen im Ersten Weltkrieg. Die Sperrstelle hat hohen didaktischen Wert, da noch die Hauptbestandteile einer Talsperre (Geländepanzerhindernis und darauf wirkende Infanteriebunker) übersichtlich erkennbar sind.

La position de barrage, située sur le côté ouest du « Scheltenpass », comprend un obstacle antichars terrain et un certain nombre de fortins.

Lors de la Seconde Guerre mondiale, la position de barrage ne fut occupée qu'à l'été 1940. La construction des fortins d'infanterie, effectuée par le détachement de construction « Renfer », fut terminée au printemps 1942. Les embrasures de quatre postes furent transformées en novembre 1942 déjà.

D'un point de vue historico-stratégique, le « Scheltenpass » a toujours été un important passage du Moyen-Pays vers le plateau de Delémont et vers le Jura. Une plaque commémorative posée au sommet du col rappelle la construction de la route, exécutée par la troupe durant la Première Guerre mondiale. La position de barrage a une valeur didactique élevée étant donné que les parties principales du barrage de vallée (obstacle antichars terrain et fortins d'infanterie s'appuyant sur ce dernier) sont encore reconnaissables dans le terrain.





4



5

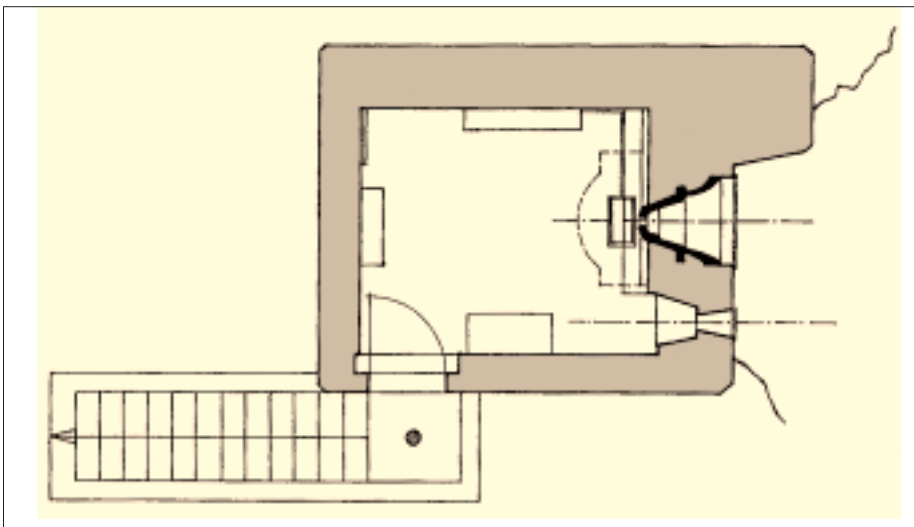

6



7



8

- 1: Blick von Norden gegen die Scheltenpasshöhe
 - 2: Gedenktafel an der Scheltenpassstrasse
 - 3: Gut erhaltene Tarnmalerei
 - 4-5: Das Geländepanzerhindernis besteht aus einbetonierten Eisenbahnschienen
 - 6-8: Eingeschossiger Maschinengewehrstand Nasenboden; Grundrissplan des Bunkers und Ansicht der Schartenseite
 - 7: Innenansicht der Türe einer Waffenstellung
-
- 1: Vue depuis le nord vers le sommet du « Scheltenpass »
 - 2: Plaque commémorative sur la route du « Scheltenpass »
 - 3: Peinture de camouflage bien conservée
 - 4-5: L'obstacle antichars terrain est constitué de rails de chemin de fer bétonnés
 - 6-8: Fortin pour mitrailleuses « Nasenboden »; plan du fortin et vue sur l'embrasure
 - 7: Vue intérieure de la porte d'une position d'armes

Sperrstelle Dorneck

Position de barrage de Dorneck



Die Sperrstelle liegt auf der Kantonsgrenze Basel-Landschaft – Solothurn. Auf Solothurner Boden befinden sich zwei Waffenstellungen und ein Beobachtungsposten im Perimeter der Ruine Dorneck. Drei Waffenstellungen und Unterstände sind im Burgfelsen südlich der Burg eingerichtet. Weitere Schwerpunkte der Sperrstelle liegen zum einen nördlich unterhalb der Burg und östlich des Schlosshofes (Baumgarten), zum anderen auf Baselbieter Boden bei Hollenberg.

Mit dem Bau der einzelnen Befestigungsanlagen begannen die Truppen der Grenzbrigade 4 im Herbst 1939. Das Geländepanzerhindernis wurde nach Plänen vom BBB durch eine Baufirma im März 1941 errichtet.

Die Bedeutung dieser Sperrstelle liegt in der Befestigungskontinuität von der mittelalterlichen Burg (13./14. Jh.) über die neuzeitliche Festung (16./17. Jh.) bis hin zur modernen Waffenstellung. Im 17./18. Jh. formierte sich um Dorneck immer wieder der Widerstand gegen Transgressionsversuche zwischen Frankreich (Elsass) und Vorderösterreich (Fricktal). Im Konzept der Grenzbefestigung von 1935/36 hatte diese Sperrstelle die Aufgabe, den Zugang auf das Gempenplateau zu kontrollieren.



La position de barrage est située sur la frontière cantonale Bâle-Campagne – Soleure. Sur sol soleurois se trouvent deux positions d'armes et un poste d'observation dans le périmètre de la ruine de Dorneck. Trois positions d'armes et abris sont construits dans la roche, au sud du château. Les autres ouvrages principaux de la position se trouvent d'une part au nord, en dessous du château, et à l'est de la cour du château (jardin arboré), et d'autre part près d'Hollenberg, sur le territoire de Bâle-Campagne.

Les troupes de la brigade frontière 4 ont commencé la construction des diverses

fortifications à l'automne 1939. L'obstacle antichars terrain a été construit en mars 1941 par une entreprise de construction, d'après les plans du BBB.

L'importance de cette position de barrage réside dans la continuité des fortifications de l'époque moyenâgeuse (XIII^e et XIV^e siècles) en passant par l'époque baroque (XVI^e et XVII^e siècles) jusqu'à l'époque dite moderne. Au XVII^e et XVIII^e siècles, la résistance contre les tentatives d'agres-

sion des Français (Alsace) et des Habsbourg (Fricktal) se cristallisa toujours autour de Dorneck. Dans la conception des fortifications de frontière de 1935/36, cette position de barrage avait pour mission de contrôler les accès au Plateau de Gempen.



2



3



4



5

1·3·4: Der Infanteriekanonenschild vor dem äusseren Zwingertor zeigt deutlich die Kontinuität der Verteidigungs-idee; die Feuerlinie der barocken Bastion hat praktisch dieselbe Richtung wie die des davorliegenden Schildes

2: Panoramabild vom Beobachtungsposten auf dem Turm der Burgruine Dorneck

5: Zugemauerter Eingang eines Unterstandes im Felsen südlich der Burgruine

1·3·4: *Le bouclier pour canon d'infanterie devant la porte extérieure montre clairement la continuité de l'idée de défense; l'orientation de la ligne de feu du bastion baroque est pratiquement la même que celle du bouclier situé à l'avant.*

2: *Image panoramique depuis le poste d'observation sur la tour de la ruine de Dorneck*

5: *Entrée murée d'un abri creusé dans la roche au sud de la ruine*

Sperrstelle Unter Hauenstein

Position de barrage d'Unter Hauenstein



Die Sperrstelle am Unteren Hauenstein besteht aus fünf Schwerpunkten: bei Adliken an der Strasse nach Wisen, auf der Passhöhe nördlich vom Dorf Hauenstein sowie westlich von Hauenstein nahe der Batteriestellung Gsal am Chesselberg auf Solothurner Boden und bei Pulfisei und Bizenfeld auf Baselbieter Boden.

Die Passstrasse ist seit römischer Zeit eine bedeutende Verkehrsverbindung. In den strategischen Überlegungen des 19. Jh.s wurde der gut fahrbare Pass als problematische Stelle erachtet, denn es galt zu verhindern, dass ein Gegner die artilleristisch günstigen Höhen erreichen konnte. Entsprechend zahlreich sind die Ausbaupläne seit dem Ersten Weltkrieg ("Festung Hauenstein", "Brückenkopf Olten"). Im Dezember 1940 wurde mit dem Bau von drei Geschützständen auf der Muregg begonnen, die im Juni 1942 bezugsbereit waren. Das Baudetachment "Renfer" baute 1940 die Batteriestellung Gsal für 12 cm Kanonen. Das Werk Pulfisei an der Alten Hauensteinstrasse ist 1944 errichtet worden.

Das bestehende Gelände-panzerhindernis bei Adliken wurde im Mai 1941 ergänzt und verstärkt.

Die Sperrstelle hat einen hohen didaktischen Wert, da auf engem Raum eine Vielzahl von unterschiedlichen Befestigungselementen zu sehen und teilweise sogar in ihrer typologischen Entwicklung erkennbar ist.

Cette position de barrage s'articule autour de cinq points forts: près d'Adliken sur la route menant à Wisen, au sommet du col au nord du village d'Hauenstein, à l'ouest d'Hauenstein près de la batterie de « Gsal am Chesselberg » sur solothurois et près de Pulfisei et Bizenfeld sur le territoire de Bâle-Campagne.

La route du col est une importante liaison routière depuis l'époque romaine. Dans les réflexions stratégiques du XIX^e siècle, le col posait problème en raison de sa bonne praticabilité car il importait d'empêcher

qu'un adversaire puisse atteindre les sommets, positions idéales pour l'artillerie. Les planifications se succédèrent ainsi depuis la Première Guerre mondiale (fortifications du Hauenstein, « tête de pont d'Olten »).

La construction de trois positions d'artillerie sur le « Muregg » débuta en décembre 1940 et se termina en juin 1942. Le détachement de construction « Renfer » construisit en 1940 la batterie de « Gsal » pour les canons 12 cm. L'ouvrage de « Pulfisei » près de la vieille route du Hauenstein a été construit en 1944. L'obstacle antichars terrain existant près d'Adliken a été complété et renforcé en mai 1941.

La position de barrage a une grande valeur didactique car une grande diversité d'éléments de fortification est reconnaissable. On devine même partiellement l'évolution typologique de ces éléments.



2



3



4

- 1: Blick aus nordöstlicher Richtung auf das Dorf Hauenstein
- 2-3: Rück- und Vorderansicht eines 7,5 cm Feldkanonenschildes
- 4: 8,4 cm Feldkanonenstand Reisen Ost, Läuelfingen
- 5: Felswerk Pulfisei, Läuelfingen, mit Scharten für Tankbüchse, Beobachter und Maschinengewehr; links unten der Bunkereingang auf der Schartenseite
- 6: Getarnter Tankbüchsenstand (Umbau eines ehemaligen Feldkanonenschildes)
- 7: 7,5 cm Feldkanonenschild auf offenem Feld südlich des Dorfes Hauenstein (heute abgebrochen)



5

- 1: *Vue depuis le nord-est sur le village d'Hauenstein*
- 2-3: *Vues arrière et avant d'un bouclier pour canon de campagne 7,5 cm*
- 4: *Position pour canons de campagne de 8,4 cm « Reisen Est », Läuelfingen*
- 5: *Ouvrage sous roc « Pulfisei », Läuelfingen, avec ses embrasures pour arquebuse antichars, poste d'observation et mitrailleuse; à gauche en bas : l'entrée du fortin*

- 6: *Position camouflée pour arquebuse antichars (aménagement d'un ancien bouclier pour canon de campagne)*
- 7: *Bouclier aujourd'hui détruit pour canon de campagne 7,5 cm au sud du village d'Hauenstein*



6



7

Sperrstelle Belchen

Position de barrage de Belchen



Die Sperrstelle am Belchen besteht aus zwei Schwerpunkten. Zum einen auf der Baselbieter Seite am Chilchzimmersattel, dem Übergang zwischen Ergolz- und Frenkental, mit einem Infanteriebunker und einem Geländepanzerhindernis; zum anderen an der Challhöchi mit einem eindrücklichen Geländepanzerhindernis mit flankierenden Infanteriebunkern, einem Unterstand am Chambersberg und drei Unterständen oder Kavernen südlich der Belchenflue.

Das Gebiet Hauenstein-Belchen gehörte im Ersten Weltkrieg mit zahlreichen Feldbefestigungen zur "Festung Hauenstein". Der östliche Teil um den Unteren Hauenstein war als "Brückenkopf Olten" ebenfalls stark befestigt. Deshalb wurde in dieser Zeit auch die Fahrstrasse Langenbruck-Schönthal-Eptingen von Truppen erbaut. Im Kurs für Ingenieuroffiziere wurde 1936 ein Projekt für eine Panzerturmanlage entworfen, das aber nie realisiert wurde. Mit Rekognoszieren und dem Bau von permanenten Befestigungsanlagen wurde im Raum Belchen erst Anfang 1941 begonnen.

Das gut erhaltene Geländepanzerhindernis auf der Challhöchi mit den Durchlässen und Strassenbarrikaden und die flankierenden Bunker mit ihren unterschiedlichen Typen von Tarnungen (Holzbau, Rabitz-Fels) machen den Wert dieser Sperrstelle aus.

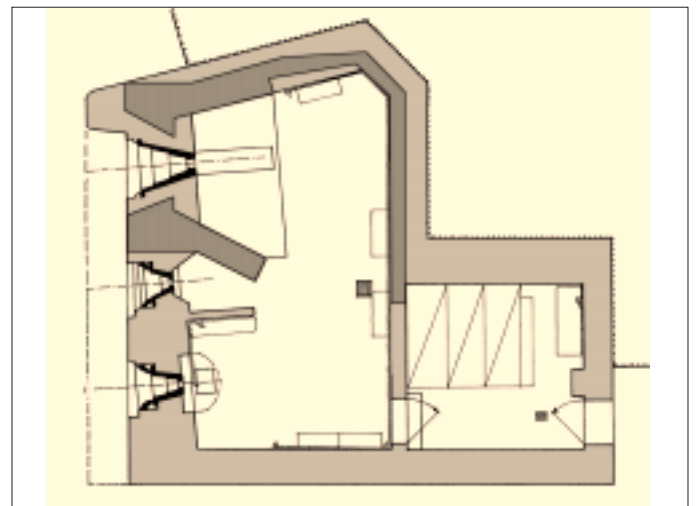
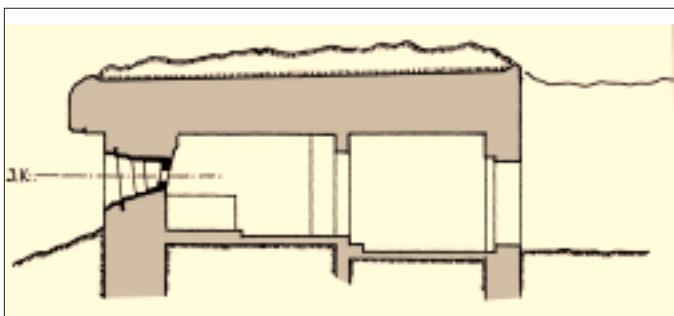



- 1: Blick von Südwesten auf das Gelände-panzerhindernis auf der Challhöchi
 2-5: Schnitt, Grundrissplan und Ansichten des Infanteriebunkers Challhöchi Ost; der Infanteriebunker ist aus einem schon bestehenden Schild entstanden; die Blockbaukonstruktion ist als Tarnung auf den Beton gemalt, das Dach kulissenartig aufgesetzt
 6: Sicht auf die Werke Challhöchi Südost, Südwest und West
 7: Als Felsblock getarnter Infanteriebunker Challhöchi West

La position de barrage de Belchen s'articule autour de deux points forts. L'un situé du côté de Bâle-Campagne sur le « Chilchzimmersattel » (passage entre l'« Ergolzthal » et le « Frenkental »), avec un fortin d'infanterie et un obstacle antichars terrain; l'autre sur le « Challhöchi » avec un impressionnant obstacle antichars terrain flanqué de fortins d'infanterie, d'un abri sur le « Chambersberg » et de trois abris ou cavernes au sud de « Belchenflue ».

La région d'Hauenstein-Belchen faisait partie, au temps de la Première Guerre mondiale et au même titre que de nombreuses fortifications de campagne, des fortifications du Hauenstein. La partie est autour d'« Unter Hauenstein » était également fortement renforcée en tant que « tête de pont d'Olten ». C'est pourquoi la route Langenbruck-Schönthal-Eptingen a également été construite par des troupes à cette époque.

Lors du cours pour les officiers ingénieurs en 1936, on esqua un projet d'ouvrage à tourelle, lequel ne fut pourtant jamais réalisé. Les travaux de reconnaissance et de construction des fortifications permanentes dans le secteur de Belchen ne commencèrent qu'au début de 1941.

L'obstacle antichars terrain du « Challhöchi » et ses passages, ses barricades routières et ses fortins de flanquement camouflés de différentes manières (construction en bois, roche en treillis) font la valeur de cette position de barrage, qui est encore très bien conservée.

- 1: Vue du sud-ouest sur l'obstacle antichars terrain du « Challhöchi »
 2-5: Coupe, plan et vues du fortin d'infanterie « Challhöchi Est »; le fortin d'infanterie a été construit à partir d'un bouclier déjà existant; la construction en rondin est dessinée sur le béton et le toit constitue un véritable décor de théâtre
 6: Vue sur les ouvrages « Challhöchi Sud-Est, Sud-Ouest et Ouest »
 7: Fortin d'infanterie « Challhöchi Ouest » camouflé sous forme de rocher



Sperrstelle Gempenplateau

Position de barrage du Plateau de Gempen

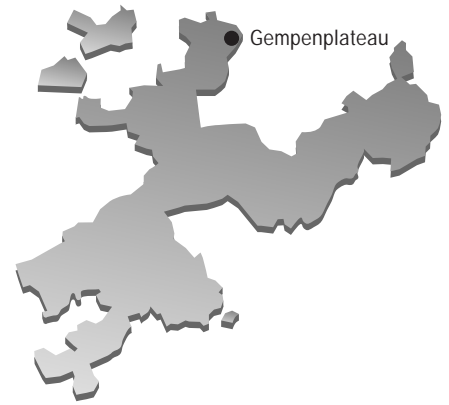

Bei dieser Sperrstelle handelt es sich eigentlich um vorbereitete Stellungen für die mobile Feldartillerie. Eine Batteriestellung mit ursprünglich vier Geschützen befindet sich am Rande des Geländes der Schiessanlage "Sichtern" auf Baselbieter Boden, die beiden anderen Batteriestellungen liegen bei Munimatt und Rebholden über Nuglar-St. Pantaleon (SO).

Die Besonderheit dieser Artilleriestellungen für 7,5 cm und 15 cm Geschütze zeigt sich darin, dass einzelne davon offensichtlich auch für die Benützung durch französische Artillerie (7,5 cm Kanone und 15,5 cm Haubitze) konzipiert wurden. Mit dem Bau der Geschützstellungen wurde im Mai 1940 begonnen; ausgeführt wurden die Bauarbeiten vom Baudetachment "Renfer".

Von den insgesamt acht Batteriestellungen am Rande des Gempenplateaus sind die in dieser Sperrstelle zusammengefassten Objekte die am besten erhaltenen.

Nous sommes ici en présence de positions préparées pour l'artillerie de campagne. Une batterie prévue à l'origine pour quatre pièces se trouve en bordure du stand de tir «Sichtern» sur le territoire de Bâle-Campagne, les deux autres positions de batterie se trouvant près de Munimatt et Rebholden sur Nuglar-St. Pantaleon (SO).

La particularité de ces positions d'artillerie prévues pour des pièces de 7,5 et 15 cm réside dans le fait qu'une partie d'entre elles ont apparemment été conçues pour être utilisées par l'artillerie française (canons de 7,5 cm et obusiers de campagne de 15,5 cm). La construction des positions débuta en mai 1940; les travaux de construction ont été effectués par le détachement de construction « Renfer ».

Parmi les huit batteries situées en bordure du Plateau de Gempen, les objets regroupés dans cette position de barrage sont les mieux conservés.

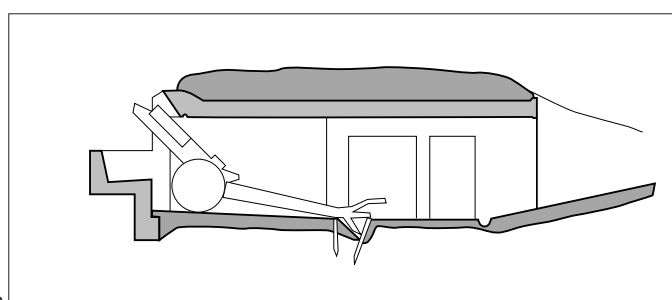
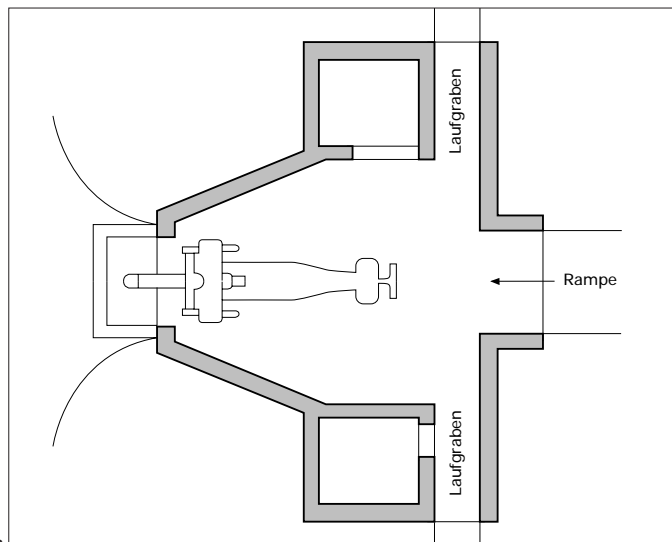



4

1·7: Ehemaliger 15 cm Schwere Feldhaubitzen-Stand Talchacher Ost, Liestal

2-4-6-9: 15 cm Schwere Feldhaubitzen-Stände am Brunnenbachrain, Nuglar-St. Pantaleon: Grundriss, Schnitt, zugemauerter Geschützeinlass, Mannschaftseingang und Schartenseite

5-8: 7,5 cm Feldkanonen-Stand Rebholden Mitte Ost, Nuglar-St. Pantaleon; zugemauerter Mannschaftseingang und Innenansicht



5



6

1·7: Ancienne position pour obusier de campagne lourds 15 cm de « Talchacher Est », Liestal

2-4-6-9: Positions pour obusier de campagne lourds 15 cm dans le « Brunnenbachrain », Nuglar-St. Pantaleon ; plan, coupe, embrasure murée, entrée pour la troupe et façade avec embrasure

5-8: Position pour canon de campagne 7,5 cm de « Rebholden Centre-Est », Nuglar-St. Pantaleon ; entrée murée et vue intérieure



7



8



9

Sperrstelle Basel-Rheinufer

Position de barrage de la rive du Rhin à Bâle

Die Sperrstelle Rheinufer-Wettsteinbrücke enthält heute noch sechs Objekte.

Diese Verteidigungslinie am südlichen und westlichen Rheinufer war im Raum Basel die erste wirksame Abwehrlinie für Angriffe aus dem Norden. Der Rhein hätte nach einer für diesen Fall vorgesehenen Sprengung der Brücke ein starkes Panzerhindernis gebildet. Die Bunker, die mit Maschinengewehren ausgerüstet waren, wurden bis Mitte Juni 1940 fertig gestellt.

Nach dem Rückzug des Gros der Armee ins Reduit entschied man, bei einem allfälligen Angriff Basel als offene Stadt zu erklären und diese nicht zu verteidigen, weder an der Peripherie, noch in der Innenstadt. Zerstörungen sollten nicht vorgenommen werden.

Erst im September 1944, als sich die Frontlinie Basel bedrohlich näherte, wurden wieder bestimmte Massnahmen ins Auge gefasst.

Obwohl die Stadt Basel 1939/40 mit zahlreichen Militärbauten befestigt wurde, sind heute nur noch wenige Relikte dieser Stadtbefestigungsphase des 20. Jahrhunderts vorhanden. Die Sperre wurde wegen ihrer Sichtbarkeit und der Stratifikation verschiedener Befestigungsphasen im Raum St. Alban als national bedeutsam eingestuft.

La position de barrage de la rive du Rhin / « Wettsteinbrücke » contient aujourd'hui encore six objets.

Cette ligne de défense située sur la rive gauche du Rhin était la première ligne de défense véritablement efficace dans le secteur de Bâle contre les attaques venant du nord. En cas de destruction volontaire des ponts – scénario envisagé en cas d'attaque – le Rhin aurait formé un solide obstacle antichars. Les fortins, équipés de mitrailleuses, furent terminés à la mi-juin 1940.



Après le retrait du gros de l'armée dans le Réduit, on décida, en cas d'attaque ennemie, de déclarer Bâle ville ouverte et de ne la défendre ni à la périphérie ni en son centre. On voulait ainsi éviter toute destruction.

Ce n'est qu'en septembre 1944, alors que la ligne de front se rapprochait dangereusement de Bâle, que l'on envisagea à nouveau certaines mesures.

Bien que la ville de Bâle ait été fortifiée par de nombreux ouvrages en 1939/40, seules quelques reliques de cette phase de fortification urbaine du XX^e siècle subsistent encore. La position de barrage a été classée parmi les ouvrages d'importance nationale en raison de sa visibilité et de la stratification des diverses phases de fortification dans le secteur de St. Alban.

- 1: Situationsplan der Sperrstelle am Rheinufer
- 2: Letzitor und Letziturm der spätmittelalterlichen Stadtbefestigung
- 3-5: Infanteriebunker am südwestlichen Brückenkopf der Wettsteinbrücke
- 4-6: Schnitt und Ansicht des Maschinengewehrstandes Letzischanze Ost, eingebaut in die 1911 aufgeschüttete Plattform am Rhein
- 7: Blick von der Wettsteinbrücke rheinaufwärts; aus der Uferböschung ragt der Maschinengewehrstand Mühleberg, im Hintergrund (Bildmitte) die Letziturm-Terrasse

- 1: Plan de situation de la position de barrage de la rive du Rhin
- 2: La « Letzitor » et la « Letziturm » datant du Haut Moyen-Age
- 3-5: Fortin d'infanterie à la tête de pont sud-ouest du « Wettsteinbrücke »
- 4-6: Coupe et vue du fortin pour mitrailleuse de la « Letzischanze Est », intégré à la terrasse érigée en 1911 au bord du Rhin





3

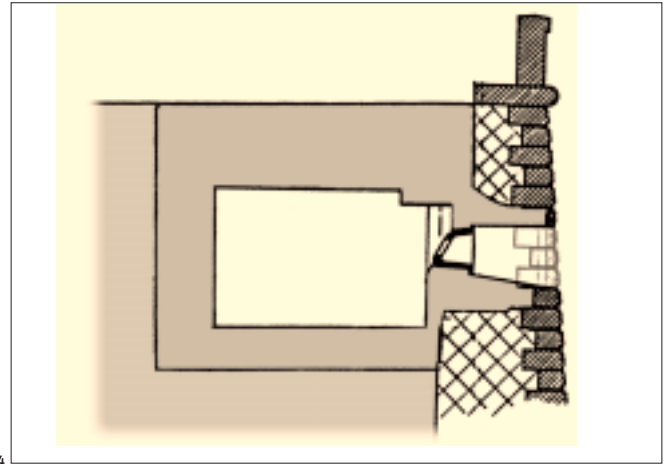

4



5

7: Vue depuis le « Wettsteinbrücke » vers l'amont du Rhin; dans le talus bordant la rive, on aperçoit le fortin pour mitrailleuse de Mühleberg ; à l'arrière-plan (au centre de l'image), la terrasse de la « Letziturm »



6



7

Sperrstelle Hülftenschanz

Position de barrage d'Hülftenschanz



Die ausgedehnte Sperrstelle erstreckt sich von Pratteln über Frenkendorf und Füllinsdorf bis nach Liestal und umfasst gegenwärtig noch 107 Objekte.

Erste Pläne für die Sperrstelle wurden im Kurs für Ingenieuroffiziere 1935 entwickelt. Nach Plänen des BBB begannen im August 1938 Baufirmen mit dem Errichten der Infanteriebunker Hülften und Buholz, die im März 1939 im Rohbau fertig waren. Das dazugehörige Geländeplanzerhindernis wurde im Mai 1937 durch Genietruppen erstellt. Nach der Mobilmachung im September 1939 begannen die hier stationierten Truppen der Grenzbrigade 4 zahlreiche Betonstände zu bauen, so dass bis zum Ende des Krieges über 70 Betonwerke und Unterstände entstanden.

Die Bedeutung dieser Sperrstelle liegt in der topographischen Lage: zu allen Zeiten war hier der Hauptzugang von Norden her in den Tafeljura und über die beiden Hauensteinpässe ins Mittelland. Aus dem 17. Jh. sind Schanzen bekannt. Historisch bedeutsam für die Region ist die Hülftenschanz mit dem Schlachtdenkmal (1833: Kantonstrennung BS/BL). 1895 wurde auf Blötzen (heute Friedhof Pratteln) eine Artillerieschanze zu Übungszwecken eingerichtet, die allerdings bereits 1907 wieder aufgegeben wurde. Diese Sperrstelle hat auch didaktisch einen hohen Stellenwert, da auf engem Raum eine Vielzahl von unterschiedlichen Befestigungselementen erhalten sind.

Cette vaste position s'étend de Pratteln à Liestal à travers Frenkendorf et Füllinsdorf et comprend actuellement encore 107 objets.

Les premiers plans pour cette position de barrage ont été développés lors du cours pour officiers ingénieurs de 1935. En août 1938, des entreprises de construction commencèrent à ériger les fortins d'infanterie de « Hülften » et de « Buholz » d'après les plans du BBB, ouvrages dont le gros



œuvre fut terminée en mars 1939. L'obstacle antichars terrain attendant a été construit par des troupes du génie en mai 1937. Après la mobilisation du mois de septembre 1939, les troupes de la brigade frontière 4 stationnées dans la région s'attaquèrent à la construction de nombreux abris en béton. Jusqu'à la fin de la guerre, ce ne sont pas moins de 70 ouvrages en béton qui virent ainsi le jour.

L'importance de la position de barrage réside dans sa situation topographique: de tout temps, cette région a été la porte d'entrée principale depuis le nord vers le plateau du Jura et vers le Moyen-Pays à travers les deux cols d'Hauenstein. Des redoutes du XVII^e siècle nous sont connues. La position de barrage d'Hülftenschanz et son monument commémoratif sont historiquement importants pour la région (1833: division du canton BS/BL). En 1895, une redoute d'artillerie fut érigée sur le « Blötzen » (aujourd'hui devenu le cimetière de Pratteln) à des fins d'exercice, ouvrage qui fut par ailleurs abandonné en 1907 déjà.

Cette position de barrage a également une grande importance au niveau didactique, en raison de la variété d'éléments de fortification construits sur un espace restreint.





3



4



5



8



10

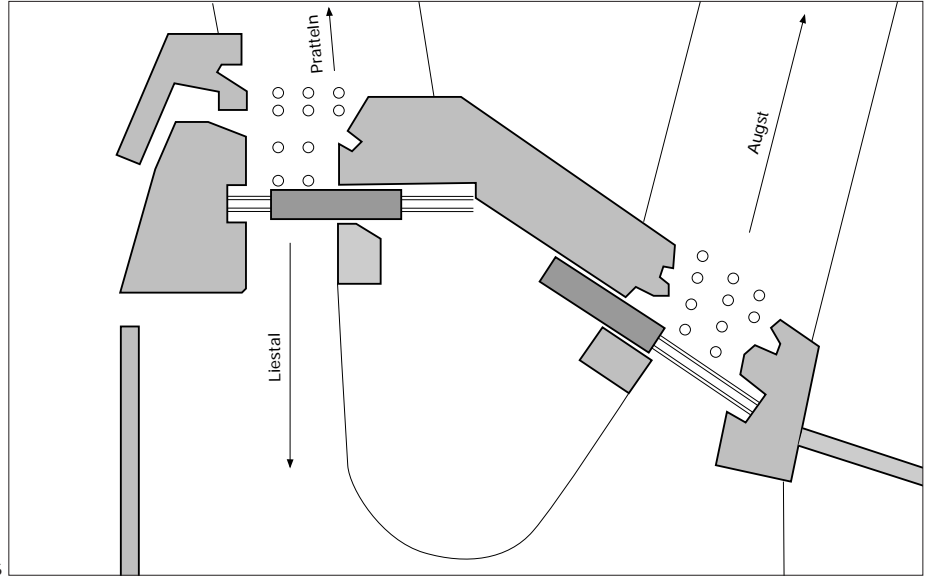

6

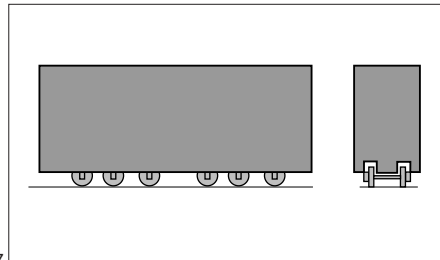

7

- 1-2: Unter der grossen Scheune verbirgt sich das Infanteriewerk Hülftenschanz; die Scharfenseite ist mit aufgespanntem und bemaltem Rabitz getarnt
- 3-4: Zugschienenbarrikaden
- 5: Strassenbarrikade mit Kopfsteinpflasterung beim Hof Schönenberg, Pratteln
- 6-7: Situationsplan und Detail der ehemaligen doppelten Strassenbarrikade bei der Hülftenschanz; die Strassen konnten mit Betonmauern auf Rollen blockiert werden



9



11

- 8: Ausgeräumter Beobachterstand im Infanteriewerk Schönenberg, Pratteln
- 9: Höckerreihe am Dorfrand von Pratteln
- 10: Infanteriebunker Rösli am Adlerpass, Pratteln
- 11: Brüstungsmauer aus Bruchstein, Minenwerfer-Stellung Munzachberg, Liestal

- 1-2: *L'ouvrage d'infanterie « Hülftenschanz » se cache sous la grange; les embrasures sont camouflées à l'aide de treillis métallique tendu et peint*
- 3-4: *Barricade à tirettes*
- 5: *Barricade routière sur route pavée près de la cour du « Schönenberg », Pratteln*
- 6-7: *Plan de situation et détails de l'ancienne barricade routière double près de la « Hülftenschanz »; les routes pouvaient être bloquées avec des blocs en béton mobiles*
- 8: *Poste d'observation aujourd'hui vide dans l'ouvrage d'infanterie du « Schönenberg », Pratteln*
- 9: *Rangée de « tobleron » en bordure du village de Pratteln*
- 10: *Fortin d'infanterie de « Rösli » sur le « Adlerpass », Pratteln*
- 11: *Parapet en pierres de taille, position de lance-mines « Munzachberg », Liestal*

Sperrstelle Farnsburg

Position de barrage de Farnsburg

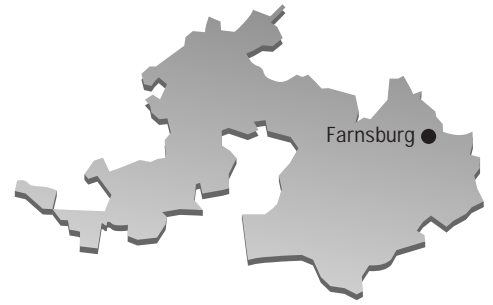

Die Sperrstelle enthält heute noch 44 Bunker und Unterstände. Dazu gehört auch das eindruckliche Gelände-panzerhindernis (Tankmauer mit integrierten Waffenstellungen) zwischen dem Farnsburg und dem Wischberg südlich von Hemmiken. Am Gelände-panzerhindernis arbeiteten die Genietruppen der 4. Division vom Herbst 1939 bis Juni 1940. Zur selben Zeit wurden auch die zahlreichen Betonstände errichtet.

Im Mittelalter erhob sich auf dem Farnsburg die Farnsburg, die bis 1798 als Basler Landvogteischloss diente. In den Burgfelsen eingebaut wurde ein grosser Artilleriebeobachter. Im Konzept der Grenzbefestigung von 1936 war dieser Sperrstelle, zusammen mit der benachbarten auf der Buuseregg, die Aufgabe zugeordnet, eine grossräumige Umgehung der Sperrstelle Hülften zu verhindern.

Von besonderem denkmalpflegerischem Interesse an dieser Sperrstelle ist einerseits der Artilleriebeobachter im Bereich der mittelalterlichen Burg, andererseits das Gelände-panzerhindernis mit den integrierten Waffenstellungen.





4



5



6

La position regroupe actuellement 44 fortins et abris. L'impressionnant obstacle antichars terrain (mur antichars avec positions d'armes intégrées) situé entre le « Farnsberg » et le « Wischberg » au sud d'Hemmiken en fait également partie. L'obstacle fut construit par les troupes du génie de la 4^e division entre l'automne 1939 et juin 1940. Les nombreux ouvrages bétonnés furent également érigés à la même époque.

Au Moyen-Age, le « Farnsburg » se dressait sur le « Farnsberg ». Il fut le château du bailli bâlois jusqu'en 1798. Un important poste d'observation d'artillerie fut construit sous le château. Dans le concept des fortifications de frontière de 1936, cette position de barrage, associée à celle de « Buuseregg », devait empêcher un contournement à large échelle de la position de barrage d'« Hülften ».

Deux objets présentent un intérêt tout particulier au niveau de la conservation des monuments historiques : le poste d'observation d'artillerie intégré dans le château moyenâgeux et l'obstacle antichars terrain avec ses positions d'armes.



7

1-3: Geländepanzerhindernis Hemmiken mit fast durchgehender Tankmauer und darin integrierten Leicht-Maschinengewehrständen; die Strassenbarrikaden sind modernisiert worden

4: Maschinengewehrstand Baregg 4, Buus

5: Leichtmaschinengewehrstand Schlegel 6, Buus

6: Maschinengewehrstand Baregg 2, Buus

7: Maschinengewehrstand Schlegel, Hemmiken

8-9: Schartendeckel und Innenansicht einer Leichtmaschinengewehr-Scharte

1-3: L'obstacle antichars terrain d'« Hemmiken » avec un mur antichars presque continu et ses postes à fusil-mitrailleur intégrés; les barricades routières ont été modernisées

4: Fortin pour mitrailleuse « Baregg 4 », Buus

5: Fortin pour fusil-mitrailleur « Schlegel 6 », Buus

6: Fortin pour mitrailleuse « Baregg 2 », Buus

7: Fortin pour mitrailleuse « Schlegel », Hemmiken

8-9: Volet d'embrasure et vue intérieure d'une embrasure pour fusil-mitrailleur

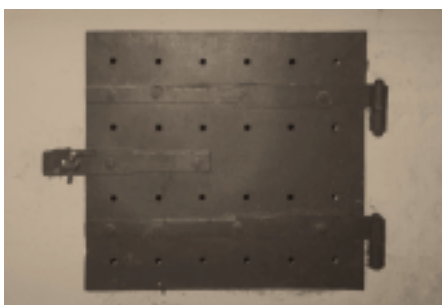

8



9

Sperrstelle Farnsburg

Position de barrage de Farnsburg

- 1: Blick von der Schildmauer auf den unter der Burgruine verborgenen Artilleriebeobachtungsstand
- 2-3: Grundriss und Schnitt des Beobachtungsstandes
- 4: Panoramablick gegen Osten ins Fricktal
- 5: Südliche Beobachterscharte
- 6: Östliche Beobachterscharte
- 7: Beobachterscharte und Eingang
- 8: Blick von Westen an die Schildmauer der Burgruine
- 9: Innenansicht einer Beobachterscharte mit Halterung für das Scherenfernrohr

- 1: *Vue du sommet de la ruine sur le poste d'observation d'artillerie construit sous la ruine du château*
- 2-3: *Plan et coupe du poste d'observation*
- 4: *Vue panoramique vers l'est en direction du « Fricktal »*
- 5: *Embrasure d'observation sud*
- 6: *Embrasure d'observation est*
- 7: *Embrasure d'observation et entrée*
- 8: *Vue depuis l'ouest sur la ruine*
- 9: *Vue intérieure d'une embrasure d'observation avec fixation pour la lunette binoculaire*

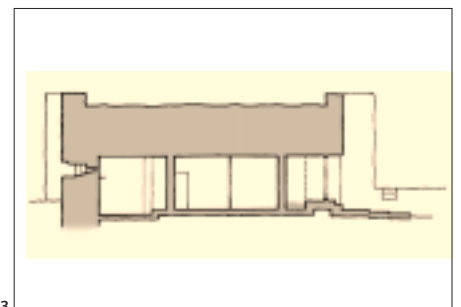
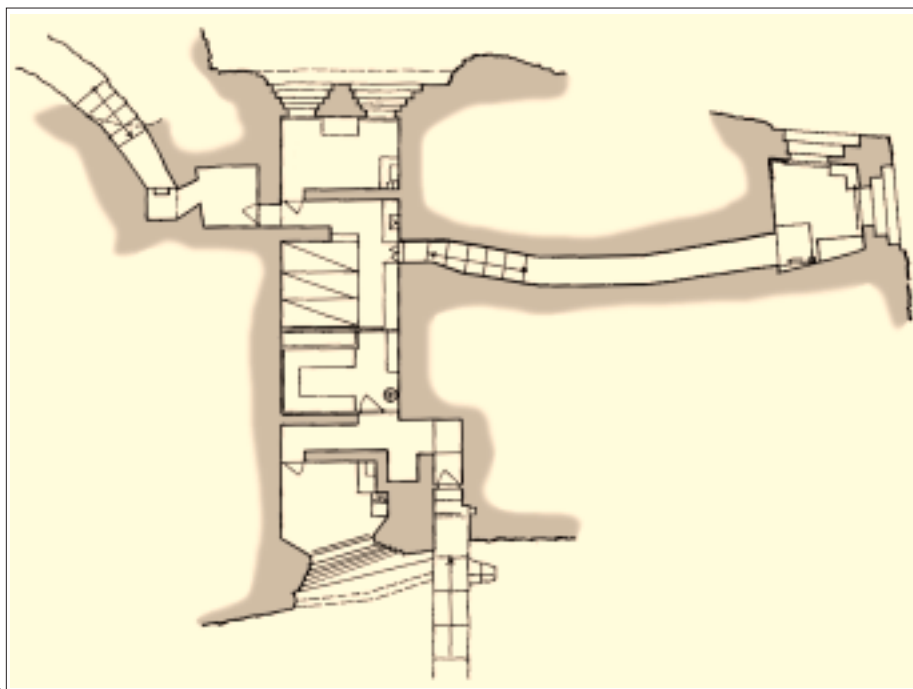



4



5



6



7



8



9

Sperrstelle Angenstein

Position de barrage d'Angenstein



In der Angensteiner Klus südlich von Aesch befindet sich eine dichtbesetzte Sperrstelle, die heute insgesamt 15 Objekte enthält.

Die strategische Bedeutung dieser Passage wird durch die mittelalterlichen Burgen Angenstein, Bärenfels und Pfeffingen deutlich. Das Schloss Angenstein war im Verlauf des Dreissigjährigen Krieges für kurze Zeit auch Hauptquartier der schwedischen Truppen. In den Konzepten zur Grenzbefestigung im 19. Jahrhundert war die Klus immer wieder ein wichtiger Punkt. 1936 wurde im Kurs für Ingenieuroffiziere die Sperrstelle konzipiert, den Bau der beiden Hauptwerke veranlasste das BBB allerdings erst im Juni 1939. Das dazugehörige Gelände-panzerhindernis wurde gar erst im März 1941 durch das BBB geplant und realisiert.

Der Wert dieser Sperrstelle liegt zum einen in der strategischen Bedeutung des Engpasses, zum anderen in der aussergewöhnlichen Tarnung des Infanteriewerkes unterhalb von Schloss Angenstein.

Dans la cluse d'Angenstein, au sud d'Aesch, on découvre une importante position de barrage contenant aujourd'hui au total 15 objets.

L'importance stratégique de ce passage devient évidente lorsque l'on considère l'existence des châteaux moyenâgeux d'Angenstein, de Bärenfels et de Pfeffingen. Lors de la Guerre de Trente ans, le château d'Angenstein servit brièvement de quartier-général aux troupes suédoises. Dans les concepts des fortifications de frontière du XIX^e siècle, la cluse a toujours occupé une place de choix.

La position de barrage a été conçue en 1936 lors du cours pour les officiers ingénieurs. La construction des deux ouvrages principaux ne débuta cependant qu'en juin 1939 sous l'impulsion du BBB. L'obstacle antichars terrain attendant ne fut quant à lui



planifié et réalisé par le BBB qu'en mars 1941.

La valeur de cette position de barrage réside d'une part dans l'importance stratégique du défilé et d'autre part dans l'extraordinaire camouflage de l'ouvrage d'infanterie situé en dessous du château d'Angenstein.



- 1-2: Als Schlossscheune getarntes Infanteriewerk vor dem Schloss Angenstein
- 3: Infanteriekanonenschild bei Burgruine Pfeffingen
- 4: Beobachtungsstand beim Schloss Angenstein
- 5-6: Details der gemalten Tarnung
- 7: Zugschienenbarrikade im Geländepanzerhindernis Aeschwald, Duggingen

- 1-2: *Ouvrage d'infanterie camouflé sous forme de grange devant le château d'Angenstein*
- 3: *Bouclier pour canon d'infanterie près des ruines du château de Pfeffingen*
- 4: *Poste d'observation près du château d'Angenstein*
- 5-6: *Détails du camouflage peint*
- 7: *Barricade antichars à tirettes, obstacle antichars terrain « Aeschwald », Duggingen*



Sperrstelle Ober Hauenstein

Position de barrage d'Ober Hauenstein



Die Sperrstelle an der nördlichen Zufahrt zum Oberen Hauenstein im Gebiet von Spittel besteht heute aus zwei Bunkern, vier vorbereiteten Artilleriestellungen, sechs modernen Unterständen und einem Geländepanzerhindernis mit Strassen- und Bachbarrikaden.

Die Passstrasse ist seit römischer Zeit eine bedeutende Verkehrsverbindung ins Mittelland. Den Strategen stellte sich immer wieder das Problem der wirksamen Verteidigung dieser Achse. Noch 1907 zeigte sich der Militärgeograph Keller skeptisch: "Die Befestigung dieses wichtigen Juraüberganges gehört zu den anspruchsvollsten Aufgaben der Befestigungskunst und hat in den bisherigen Arbeiten der Genieabteilung wenig befriedigende Lösungen gefunden."

Im November 1938 wurde die Sperrstelle im Detail geplant, mit dem Bau der Infanteriewerke begann die Truppe allerdings erst im Sommer 1940. Die vorbereitete Artilleriestellung wurde im Juli/August 1941 durch das Baudetachement "Renfer" errichtet.

Die historische Bedeutung der Verkehrsachse unterstreicht den Wert der Sperrstelle, aber auch das Vorhandensein verschiedener Befestigungselemente.

La position de barrage, située à l'accès nord d'Ober Hauenstein dans la région de Spittel, comprend aujourd'hui deux fortins, quatre positions d'artillerie préparées, six abris modernes et un obstacle antichars terrain avec des barricades routières et des barricades antichars sur cours d'eau.

La route du col est une liaison routière importante vers le Moyen-Pays depuis l'époque romaine. Le problème de la défense efficace de cet axe se posa toujours aux stratèges. En 1907, le géographe militaire Keller se montrait toujours sceptique: « La fortification de cet important passage vers le Jura fait partie des défis les plus difficiles de l'art de la fortification



et n'a trouvé qu'une solution peu satisfaisante dans les travaux effectués jusqu'à présent par la division du génie.»

La position a été planifiée dans le détail en novembre 1938 et la construction des ouvrages d'infanterie par la troupe ne débuta qu'à l'été 1940. La position d'artillerie préparée a été érigée en juillet/août 1941 par le détachement de construction « Renfer ».

L'importance historique de l'axe routier souligne la valeur de cette position de barrage. L'existence d'éléments de fortification variés la renforce ultérieurement.



2

1: Tankmauer Spittel matt mit Winkeleisen für Stacheldraht, Langenbruck

2-4: Zugang, Grundrissplan und Schartenseite von Infanteriebunker Spittel West, Langenbruck

5-7-8: Geschützstand mit drei Ausrüstungsphasen: 12 cm Kanone, 12 cm Haubitze und 12 cm Haubitze mit Pivotalterung

6: Gedenktafel bei der Strassenbarrikade

1: Mur antichars de « Spittel matt » avec cornières pour fil de fer barbelé, Langenbruck

2-4: Accès, plan du fortin et embrasure d'infanterie de « Spittel Ouest », Langenbruck

5-7-8: Position d'artillerie avec ses trois phases successives d'armement: canon 12 cm, obusier 12 cm et obusier 12 cm avec affût à pivot

6: Plaque commémorative près de la barricade routière

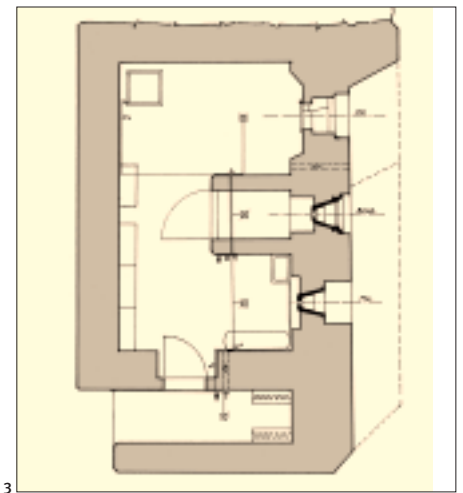

3



4

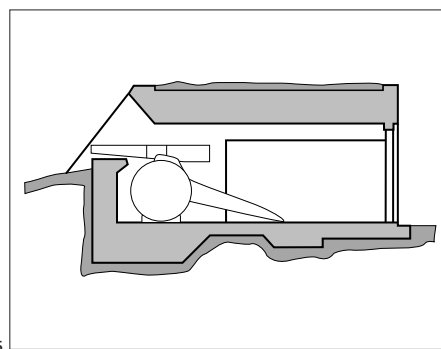

5



8



6

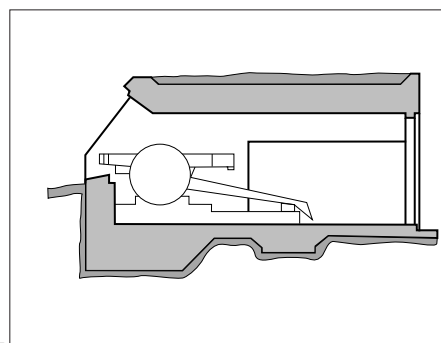

7

Anhang

Appendice

Fortifikation Hauenstein im Ersten Weltkrieg

Les fortifications du Hauenstein durant la Première Guerre mondiale





Von den Feldbefestigungen des Ersten Weltkrieges sind noch zahlreiche Überreste im Gelände erkennbar.

D'innombrables ruines éparses de fortifications de campagne datant de la Première Guerre mondiale sont encore reconnaissables dans le terrain.



Bau- und Gedenkschriften

Peintures et gravures commémoratives

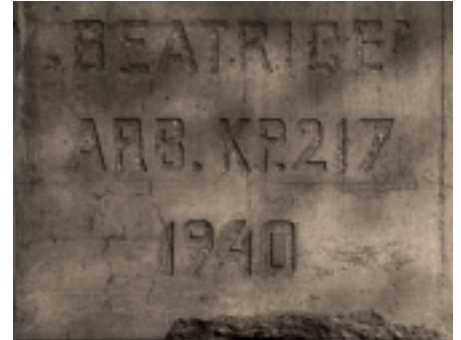

In der Nordwestschweiz sind an zahlreichen Befestigungsanlagen Bau- oder Gedenkschriften (aussen oder innen) zu finden. Einzelne Beispiele sind als Seitenvignetten in dieser Broschüre abgebildet.

Dans le nord-ouest de la Suisse, de nombreuses fortifications portent encore la trace de peintures ou de gravures commémoratives (extérieures ou intérieures). D'autres exemples sont donnés dans la première partie de cette brochure (vignettes d'accompagnement des textes).

Bachsperrren

Barrages antichars sur cours d'eau



Gelände-panzerhindernisse befinden sich auch an Bachläufen, die mit speziellen Bauten, den Bachsperrren, gesichert werden mussten. Auf dieser Seite sind einige Beispiele für diese spezielle Bauaufgabe zu sehen.

On retrouve également des obstacles antichars terrain dans les cours d'eau. Quelques exemples de ces constructions sont illustrés sur cette page.



Arbeitsgruppe Natur- und Denkmalschutz bei Kampf- und Führungsbauten (ADAB VBS)

Groupe de travail pour la protection de la nature et des monuments – ouvrages de combat et de commandement (ADAB DDPS)

J. Peter Aebi

Architekt ETHZ
Architecte EPFZ

Peter von Arx

Dipl. Ing. ETHZ, Generalstab, Untergruppe Operationen
Ingénieur EPFZ, Etat-major général, Groupe des opérations

Jachen Cajos

Generalstab, Sektion Portfoliomanagement
Etat-major général, Section de la gestion du portefeuille

Ernst Germann

Generalstab, Chef Sektion Liegenschaften
Etat-major général, chef de la Section des immeubles

Dieter Juchli

Vertreter Kommando Festungswachtkorps
Représentant du commandement du Corps des gardes-fortifications

Silvio Keller

Architekt HTL/Raumplaner FSU, Stv. Chef der Abt. Immobilien Militär im Generalstab (Vorsitz)
*Architecte ETS/urbaniste FUS, suppléant du chef de la Division des biens immobiliers militaires
à l'Etat-major général (présidence)*

Johann Mürner

Bundesamt für Kultur, Chef Sektion Heimatschutz und Denkmalpflege
Office fédéral de la culture, chef de la Section du patrimoine culturel et des monuments historiques

Dominic Pedrazzini

Vertreter Eidg. Militärbibliothek und Historischer Dienst
Représentant de la Bibliothèque militaire fédérale et du Service historique

Heinz Pfister

Geograph, BUWAL, Abteilung Landschaft
*Géographe, Office fédéral de l'environnement, des forêts et du paysage,
Division de la protection du paysage*

Andreas Pflughard

Architekt ETHZ, Denkmalpfleger, Vertreter der Eidg. Natur- und Heimatschutzkommission
Architecte EPFZ, représentant de la Commission fédérale pour la protection de la nature et du paysage

Dr. Christian Renfer

Kunsthistoriker, Denkmalpfleger, Vertreter der Eidg. Kommission für Denkmalpflege
Historien d'art, représentant de la Commission fédérale des monuments historiques

Martin Stocker

Raumplaner, Generalsekretariat VBS, Abteilung Raumordnungs- und Umweltpolitik
*Urbaniste, Secrétariat général du DDPS, Division de la politique de l'aménagement
et de l'environnement*

Christian Tellenbach

Ing. ETHZ, Gruppe Rüstung, Chef Sektion Technische Grundlagen BAB
*Ingénieur EPFZ, Groupement de l'armement, chef de la Section des bases techniques
des constructions OFMAC*

Rita Zimmermann

Architektin HTL, Bundesamt für Bauten und Logistik
Architecte ETS, l'Office fédéral des constructions et de la logistique

Maurice Lovisa

Architekt ETHL, Fachberater
Architecte EPFL, consultant





ARMÉE SUISSE

SCHWEIZERISCHE ARMEE

ESERCITO SVIZZERO

LE COMMANDANT EN CHEF
DE L'ARMÉE

DER OBERBEFEHLSHABER
DER ARMEE

IL COMANDANTE IN CAPO
DELL'ESERCITO

No. 6067

1/CA/ve

Quartier Général de l'Armée,
le 1er février 1940.

Au Commandant du 2. C.A.

1. Le Carnaval de Bâle aura lieu les 12 et 14 février dans un cadre restreint.
2. Un adversaire éventuel pourrait essayer de profiter du Carnaval de Bâle pour faire pénétrer sur le territoire de la ville des éléments destinés à exécuter des actes de sabotage divers, précédant une attaque brusquée.
3. Il y a donc lieu de renforcer, durant le Carnaval, les mesures de surveillance actuelles afin d'empêcher des actes de sabotage dans la ville et aux environs de Bâle.

Le Général :