

T. C. Resmî Gazete

Kuruluş tarihi : 7 Ekim 1336 - 1920

Yönetim ve yazı işleri için
Başbakanlık Neşriyat ve Müdevvenat
Genel Müdürlüğüne
başvurulur

21 NİSAN 1973
CUMARTESİ

Sayı : 14514

KARARNAMELER

Karar Sayısı : 7/6255

Erzincan İli Çayırılı İlçesinin Karakulak Beldesi adının, "Otlukbeli" olarak değiştirilmesi; Danıştay 3 üncü Dairesinin kararı ve İçişleri Bakanlığının 30/3/1973 tarihli ve 621 - 73 - 308 - 2/8324 sayılı yazısı üzerine, 1580 sayılı Kanunun 9 uncu maddesine göre, Bakanlar Kurulunca 10/4/1973 tarihinde kararlaştırılmıştır.

CUMHURBAŞKANI
FAHRİ S. KORUTÜRK

Başbakan F. MELEN	Devlet Bakanı D. KİTAPLI	Devlet Bakanı İ. ARAR	Devlet Bakanı Z. BAYKARA
Devlet Bakanı Prof. İ. ÖZTRAK	Adalet Bakanı F. ALPASLAN	Millî Savunma Bakanı M. İZMEN	
İçişleri Bakanı F. KUBAT	Dışişleri Bakanı Ü. H. BAYÜLKEN	Maliye Bakanı Z. MÜEZZİNOĞLU	
Millî Eğitim Bakanı Prof. S. ÖZBEK	Bayındırlık Bakanı M. ÖZTEKİN	Ticaret Bakanı N. TALU	
Sağ. ve Sos. Y. Bakanı Dr. K. DEMİR	Güm. ve Tekel Bakanı H. ÖZALP	Tarım Bakanı İ. KARAÖZ	
Ulaştırma Bakanı R. DANIŞMAN	Çalışma Bakanı A. R. UZUNER	Sanayi ve Tek. Bakanı M. EREZ	
En. ve Tab. Kay. Bakanı N. KODAMANOĞLU	Turizm ve Tan. Bakanı E. Y. AKÇAL	İmar ve İskân Bakanı T. TOKER	
Köy İşleri Bakanı Prof. N. SÖNMEZ	Orman Bakanı Prof. S. İNAL	Genç. ve Spor Bakanı A. KARAKÜÇÜK	

Karar Sayısı : 7/6264

5/12/1956 tarih ve 6860 sayılı Kanunla tasdik edilen «Türkiye Cumhuriyeti Hükümeti ile Avrupadaki Müttefik Yüksek Kumandanı arasında, Avrupa Müttefik Kuvvetleri Yüksek Karargâhına tabi bulunan Müttefik Karargâhlarının Türkiye Ülkesinde tesisine ve faaliyetine tabii olacak Hususî Şeraitte Mütedair Anlaşma» nın 27/9/1965 tarih ve 6/5183 sayılı Kararname ile değişik 9 uncu maddesinin 1 inci fıkrasının sonuna metinleri değişik (h) bendinin, Ek'ine de mükerrer 8 inci maddenin eklenmesi,

Maliye Bakanlığının mütalâsına dayanan, Dışişleri Bakanlığının 26/3/1973 tarih ve MGGM/MGAD/TUY/393 sayılı yazısı üzerine 6860 sayılı Kanunun 2 nci maddesi, Anlaşmanın 9 uncu maddesinin 5 inci fıkrası ile 21 inci maddelerine göre, Bakanlar Kurulunca 12/4/1973 tarihinde kararlaştırılmıştır.

CUMHURBAŞKANI
FAHRİ S. KORUTÜRK

Başbakan F. MELEN	Devlet Bakanı D. KİTAPLI	Devlet Bakanı İ. ARAR	Devlet Bakanı Z. BAYKARA
Devlet Bakanı Prof. İ. ÖZTRAK	Adalet Bakanı F. ALPASLAN	Millî Savunma Bakanı M. İZMEN	
İçişleri Bakanı F. KUBAT	Dışişleri Bakanı Ü. H. BAYÜLKEN	Maliye Bakanı Z. MÜEZZİNOĞLU	
Millî Eğitim Bakanı Prof. S. ÖZBEK	Bayındırlık Bakanı M. ÖZTEKİN	Ticaret Bakanı N. TALU	
Sağ. ve Sos. Y. Bakanı Dr. K. DEMİR	Güm. ve Tekel Bakanı H. ÖZALP	Tarım Bakanı İ. KARAÖZ	
Ulaştırma Bakanı R. DANIŞMAN	Çalışma Bakanı A. R. UZUNER	Sanayi ve Tek. Bakanı M. EREZ	
En. ve Tab. Kay. Bakanı N. KODAMANOĞLU	Turizm ve Tan. Bakanı E. Y. AKÇAL	İmar ve İskân Bakanı T. TOKER	
Köy İşleri Bakanı Prof. N. SÖNMEZ	Orman Bakanı Prof. S. İNAL	Genç. ve Spor Bakanı A. KARAKÜÇÜK	

9 uncu maddenin 1 inci fıkrasının sonuna eklenecek (h) bendinin metni.

(h) İşletme vergisi

Anlaşmanın Ek'ine eklenecek mükerrer 8 inci maddenin metni

Mükerrer 8 — İşletme vergisi (29/7/1970 tarih ve 1318 sayılı Kanun ile Ek ve tâdilleri)

Müttefik Karargâhların tüzel kişiliği adına yapılan alışlarda 1318 sayılı Kanununun 11 inci maddesine göre hazırlanmış satıcı tarafından verilen, perakende satış vesikaları her takvim yılı sonunda Karargâhlar tarafından Maliye Bakanlığına gönderilmek ve bir yazı ile müracaat edilmek şartıyla işletme vergisi iade olunacaktır.

Karar Sayısı : 7/5986

1 — Türk Standardları Enstitüsü tarafından hazırlanan TS/910 «Sıcak Haddelenmiş Çelik I-Profilleri» Standardının yayımı tarihinden bir yıl sonra yalnız üretim ve satış safhalarında mecburi olarak uygulanması,

2 — Bu kararın yürürlüğe girdiği tarihte ellerinde bu Standarda aykırı mal bulunanların en geç 15 gün içinde iki nüsha beyanname ile bunların cins ve miktarını Valiliklere bildirmeleri,

3 — Bu Standart hükümlerinin Sanayi ve Teknoloji Bakanlığınca yürütülmesi;

Adıgeçen Bakanlığın 19/2/1973 tarih, 4/II-67121-910/04376 sayılı yazısı üzerine, 1705 ve 3018 sayılı Kanunlarla, 18/11/1961 tarih, 132 sayılı Kanuna göre, Bakanlar Kurulunca 28/2/1973 tarihinde kararlaştırılmıştır.

**CUMHURBAŞKANI
C. SUNAY**

Başbakan F. MELEN	Devlet Bakanı D. KİTAPLI	Devlet Bakanı I. ARAR	Devlet Bakanı Z. BAYKARA
Devlet Bakanı Prof. İ. ÖZTRAK	Adalet Bakanı F. ALPASLAN	Millî Savunma Bakanı M. İZMEN	
İçişleri Bakanı F. KUBAT	Dışişleri Bakanı Ü. H. BAYÜLKEN	Maliye Bakanı Z. MÜEZZİNOĞLU	
Millî Eğitim Bakanı Prof. S. ÖZBEK	Bayındırlık Bakanı M. ÖZTEKİN	Ticaret Bakanı N. TALU	
Sağ ve Sos. Y. Bakanı Dr. K. DEMİR	Güm. ve Tekel Bakanı H. ÖZALP	Tarım Bakanı İ. KARAÖZ	
Ulaştırma Bakanı R. DANIŞMAN	Çalışma Bakanı A. R. UZUNER	Sanayi ve Tek. Bakanı M. EREZ	
En. ve Tab. Kav. Bakanı N. KODAMANOĞLU	Turizm ve Tan. Bakanı E. Y. AKÇAL	İmar ve İskân Bakanı T. TOKER	
Köy İşleri Bakanı Prof. N. SÖNMEZ	Orman Bakanı Prof. S. İNAL	Genç. ve Spor Bakanı A. KARAKÜÇÜK	

28/2/1973 Tarih ve 7/5986 sayılı Kararnamenin ektidir.

TÜRK STANDARDLARI

SICAK HADDELENMİŞ ÇELİK I — PROFİLLERİ

TS 910 UDK 669.14-423

0 - KONU, TARİF, KAPSAM

0.1 - KONU

Bu standard, sıcak haddelenmiş çelik I — Profillerinin tarifine, sınıflandırma ve özelliklerine, muayene ve deneylerine, piyasaya arz şekli ile denetleme esaslarına dairdir.

0.2 - TARİFLER

0.2.1 - I — Profil

I — Profili en kesiti I — biçiminde olan profildir.

0.2.2 - Dar I — Profil

Dar I — Profili, tabanları (Flânsları) dar iç yüzeyleri eğimli olan profillerdir.

0.2.3 - Geniş I — Profil

Geniş I — Profil, tabanları (Flânsları) daha geniş, iç yüzeyleri paralel veya eğimli, olan profillerdir.

0.2.4 - Hafif Tip Geniş I — Profil

Hafif Tip Geniş I — Profili, tabanları (Flânsları) daha geniş, iç yüzeyleri de paralel, gövde ve tabanları ince, yüksekliği geniş I — Profillerinden daha küçük olan, profillerdir.

0.2.5 - Takviyeli Tip Geniş I — Profil

Takviyeli Tip Geniş I — Profili, Flânsları daha geniş, iç yüzeyleri de paralel, gövde ve tabanları ince, yüksekliği geniş I — Profillerinden daha küçük olan, profillerdir.

0.2.6 - Orta Geniş I — Profil

Orta Geniş I — Profili tabanları (flânsları) dar ve orta genişlikte olan profiller arasında bulunan, iç yüzeyleri de paralel olan, Profillerdir.

0.2.7 - Yapım Boyu

Yapım Boyu, I — Profilinin haddeden çıktıktan ve testerede kesildikten sonraki boyudur.

0.2.8 - Sabit Boy

Sabit boy, I — Profilinin siparişte belirtilen boyudur.

0.2.9 - Tam Boy

Tam boy, I — Profilinin belirli ölçülerde kesildikten sonraki boyudur.

0.3 - KAPSAM

Bu standard, kütle ve kalite grubu çeliklerden sıcak haddelenerek yapılmış sanayide ve yapılarda kullanılan dar, orta geniş, geniş ile hafif ve takviyeli tip geniş I — Profillerini kapsar.

Kütle ve kalite grubu çeliklerden başka malzemeden yapılmış I — Profillerini kapsamaz.

1 - SINIFLANDIRMA VE ÖZELLİKLER

1.1 — SINIFLANDIRMA

1.1.1 - Sınıflar

Bu standardın kapsamına giren I — Profilleri yapıldıkları malzemenin en küçük çekme dayanımlarına göre :

— Fe 34,

— Fe 37,

— Fe 42,

— Fe 50,

— Fe 60 ve

— Fe 70

olmak üzere 6 ana sınıfa ayrılır.

1.1.2 - Tipler

Bu standardın kapsamına giren I — Profilleri biçimlerine göre :

— Dar (I — Sırası),

— Geniş (IPG ve IG sırası),

Hafif Tip Geniş (IPGh — sırası),

— Takviyeli tip geniş (IPGt — sırası) ve

— Orta geniş (IPOG — sırası)

Olmak üzere 5 tipe ayrılır.

1.1.3 - Türler

Bu standardın kapsamına giren I — Profillerinin yüksekliklerine göre değişik türleri ekli föylerde gösterilmiştir.

1.2 - ÖZELLİKLER

1.2.1 - Malzeme

1.2.1.1 - Mekanik Özellikler

I — Profilleri yapımında kullanılan çeliklerin mekanik özellikleri Çizelge — 1 deki değerlere uygun olmalıdır.

ÇİZELGE — 1 Mekanik Özellikler

Çeliğin kısa gösterilişi	Çekme dayanımı (± 2) kgf/mm	Akma (1) sınırı kgf/mm ² min	Kopma uzaması (2) ($L_0 = 5 d_0$)		Eğme deneyinde Burç çapı (3)
			% min		
Fe 34	34 — 42	21	28		0,5 . e
Fe 37	37 — 45	24	25		1 . e
Fe 42	42 — 50	26	22		2 . e
Fe 50	50 — 62	30	20		—
Fe 60	60 — 72	31	15		—
Fe 70	70 — 85	37	10		—

(1) Bu değerler, et kalınlığı 16 mm ye kadar olan profiller için geçerlidir. Et kalınlığı 16 mm den büyük, fakat 40 mm yi geçmeyen profillerde, bu değerler 1 kgf/mm² kadar küçük olabilir.

(2) Bu değerler, profilin boyu yönünden alınacak örnekler için geçerlidir.

(3) e = Örnek kalınlığı olup bükme açısı hepsinde 180° dir.

1.2.1.2 - Kimyasal Özellikler

I — Profilleri yapımında kullanılan çeliklerdeki

C.P.S ve N yüzdeleri bir fikir vermek üzere Çizelge — 2 de gösterilmiştir.

ÇİZELGE — 2 I — Profilinin yapımında kullanılan çeliklerdeki C.P.S ve N yüzdeleri

Çeliğin kısa gösterilişi	Bileşim elementleri % ağırlık (parçada) max			
	G Ortalama	P max	S max	N (1)
Fe 34	0,21	0,10 (0,063)	0,063	—
Fe 37	0,25	0,10 (0,063)	0,063	—
Fe 42	0,31	0,10 (0,063)	0,063	—
Fe 50	—	0,088 (0,055)	0,055	—
Fe 60	—	0,088 (0,055)	0,055	—
Fe 70	—	0,066 (0,055)	0,055	0,008

1) Elektrik ark ocağı çeliği döküm analizinde azot miktarı % 0,012 olabilir.

NOT — I — Profilleri belli ortamlarda korozyona karşı dayanıklılığını arttırmak için % 0,25 - 0,35 bakırlı (ortalaması % 0,30) olarak yapılmış ise bu tür çeliklerin kısa gösterilişi sonuna Cu 3 yazılarak belirtilmelidir.

Örneğin : Fe 42 — Cu 3 gibi

1.2.2 - Yapılış Özeliği

1.2.2.1 - Genel

I — Profilleri, Çizelge — 1 deki çeliklerden, ancak haddelenerek yapılmalıdır.

1.2.2.2 - Yüzey Durumu

I — Profillerinin yüzeyleri göz ve elle muayene edildiğinde düzgün olmalı ve çatlak bulunmamalıdır. Yüzeylerdeki çapak, tufal, katmerler giderilmiş olmalıdır.

1.2.2.3 - Boyut ve Biçim Toleransları

A — Dar I — Profillerinde, tabanları (Flânsların) paralellikten (k) sapma değerleri Çizelge — 3 de ve gövdedeki (f) eğrilik değerleri Çizelge — 4 deki değerlere uygun olmalıdır. (Şekil — 1 e bakınız)

ÇİZELGE — 3 Tabanların (Flânsların) paralellikten sapma değerleri

Taban (Flâns) Genişliği b mm	Tabanların (Flânsların) Paralellikten Sapma Değerleri k max mm
100	1,0
101—215	0,01 . b

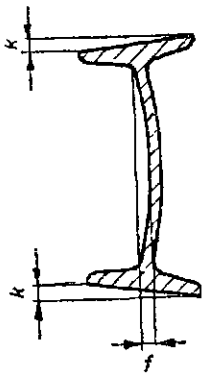

Şekil : 1

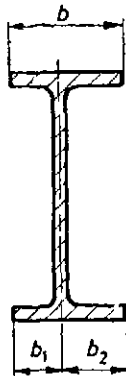

Şekil : 2

ÇİZELGE — 4 Gövdede Eğrilik Değerleri

Yükseklik h mm	Gövdede Eğrilik Değerleri f Max mm
100	0,5
10—200	1,0
20—400	1,5
40—600	2,0

Gövdenin tabanlara (Flânslara) göre eğrilik toleransları (Şekil — 1) Çizelge — 5 de verilmiştir.

ÇİZELGE — 5 Gövdenin Tabanlara (Flânslara) Göre Eğrilik Toleransları

Taban (Flâns) genişliği b	Gövdenin tabanlara (Flânslara) göre eğrilik toleransları m max mm
100	1,0
10—215	0,01 . b

B — Geniş I — Profillerinde

Geniş I — Profillerinde, tabanların (Flânsların) eğrilikten (k) sapma değerleri Çizelge — 6 da ve gövdedeki (f) eğrilik değerleri Çizelge — 7 de gösterilen sınırlara uygun olmalıdır (Şekil — 3 e bakınız).

ÇİZELGE — 6 Tabanların (Flânsların) Paralellikten Sapma Değerleri.

Yükseklik h mm	Tabanların (Flânsların) Paralellikten sapma değerleri k max
240	0,010 . b
24—1000	0,012 . b

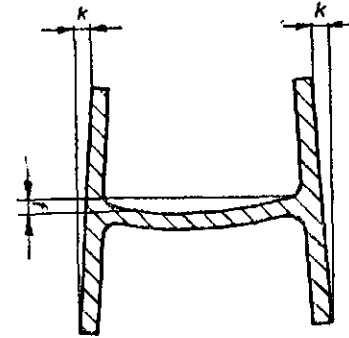

Şekil : 3

ÇİZELGE — 7 Gövdede Eğrilik Değerleri

Yükseklik h mm	Gövdede eğrilik değerleri f max mm
450	1,5
45—700	2,0
70—1000	3,0

Gövde eğrilik toleransları (Şekil — 4) Çizelge — 8 de verilmiştir.

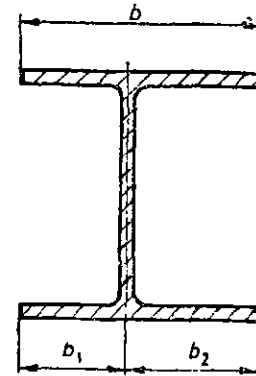

Şekil : 4

ÇİZELGE — 8 Gövde Eğrilik Toleransları

Yükseklik m mm	Gövde eğrilik toleransları m max
300	2,5
30—1000	3,0

C — Hafif Tip Geniş I — Profilleri

Hafif tip geniş I — Profillerinde, tabanların (flânsların) eğrilikten (k) sapma değerleri Çizelge — 9 da gövdedeki (f) eğrilik değerleri Çizelge — 10 da gösterilen sınırlara uygun olmalıdır. (Şekil — 5 e bakınız)

ÇİZELGE — 9 Tabanların (Flânsların) Paralellikten Sapma Değerleri

Yükseklik h mm	Tabanların (Flânsların) paralellikten Sapma Değerleri	
	k max mm	
240	0,010 . b	
24—990	0,012 . b	

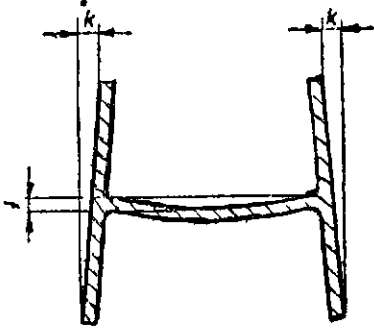

Şekil : 5

ÇİZELGE — 10 Gövdede Eğrilik Değerleri

Yükseklik h mm	Gövdede eğrilik değerleri	
	f max mm	
450	1,5	
45—700	2,0	
70—990	3,0	

Gövde eğrilik toleransları (Şekil — 6 Çizelge — 11) de verilmiştir.

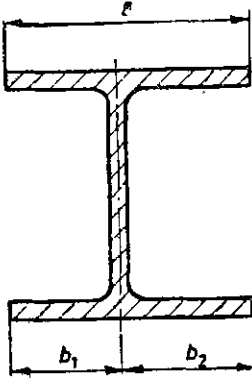

Şekil : 6

ÇİZELGE — 11 Gövdenin Tabanlara (Flânslara) göre Eğrilik Toleransları

Yükseklik h mm	Gövdenin tabanlara (Flânslara) göre eğrilik toleransları	
	m max mm	
300	2,5	
30—990	3,0	

D — Takviyeli Tip Geniş I — Profilleri

Takviyeli tip geniş I — Profillerinde, tabanların (flânsların) eğrilikten (k) sapma değerleri Çizelge — 12 de ve gövdedeki (f) eğrilik değerleri Çizelge — 13 de gösterilen sınırlara uygun olmalıdır. (Şekil — 7 ye bakınız.)

ÇİZELGE — 12 Tabanların (Flânsların) Paralellikten Sapma Değerleri

Yükseklik h mm	Tabanların (Flânsların) paralellikten Sapma Değerleri	
	k max mm	
240	0,010 . b	
24—1008	0,012 . b	

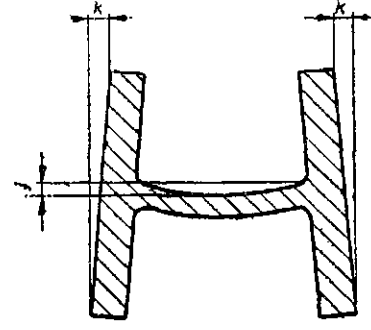

Şekil : 7

ÇİZELGE — 13 Gövdede Eğrilik Değerleri

Yükseklik h mm	Gövdede Eğrilik Değeri	
	f max mm	
450	1,5	
45—700	2,0	
70—1008	3,0	

Gövde eğrilik toleransları (Şekil — 8) Çizelge — 14 de verilmiştir.

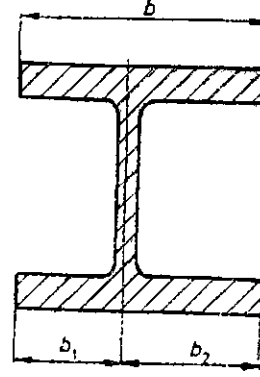

Şekil : 8

ÇİZELGE — 14 Gövdenin Tabanlara (Flânslara) Göre Eğrilik Toleransları

Yükseklik h mm	Gövdenin Tabanlara (Flânslara) Göre Eğrilik Toleransları	
	k max mm	
300	2,5	
30—500	3,5	
50—1008	5	

E — Orta Geniş I — Profilleri

Orta geniş I — Profillerinde, tabanların (flânsların) eğrilikten (k) sapma değerleri Çizelge — 15 de ve gövdedeki (f) eğrilikleri Çizelge — 16 da gösterilen sınırlara uygun olmalıdır. (Şekil — 9 a bakınız.)

ÇİZELGE — 15 Tabanların (Flânsların) Paralellikten Sapma Değerleri

Yükseklik h mm	Tabanların (Flânsların) Paralellikten Sapma Değerleri	
	k max mm	
120	1,0	
12—600	0,015 . b	

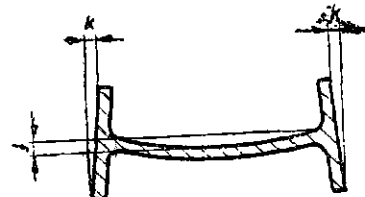

Şekil : 9

ÇİZELGE — 16 Gövdede Eğrilik Değerleri

Yükseklik h mm	Gövdede Eğrilik Değerleri f max mm
120	1,0
12—360	1,5
36—600	2,0

Gövde eğrilik toleransları (Şekil — 10) Çizelge — 17 de verilmiştir.



Şekil : 10

ÇİZELGE — 17 Gövdenin Tabanları (Flânslara) Göre Eğrilik Toleransları

Yükseklik h mm	Gövdenin tabanlara (Flânslara) göre eğrilik toleransları m max mm
120	1,5
12—270	2,5
27—600	3,5

1.2.2.4 - Ağırlık ve Toleransları

I — Profillerinin ağırlıkları ilgili föylerde gösterilen değerlere uygun olmalıdır.

I — Profillerinin ağırlık toleransları aşağıya çıkarılmıştır.

Toplam teslimatta \pm % 4,

Tek bir profilde \pm % 6

Geniş I — Profillerinde çeşitli yüksekliklerde profiller bulunabilir.

Burada ağırlık toleransından, mevcut boydaki profillerin ilgili föylere göre hesaplanan ağırlıkları ile fiili ağırlık arasındaki fark anlaşılmalıdır.

1.2.2.5 - Doğruluk Toleransı

I — Profillerinde, doğruluk toleransları (Şekil — 11) Çizelge — 18 de gösterilmiştir.

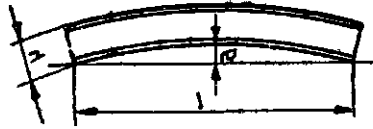

Şekil : 11

ÇİZELGE — 18 Boydaki Doğruluk Toleransı (p)

Yükseklik h mm	Doğruluk toleransı p mm
400	0,0015 . 1
40—1008	0,0010 . 1

1.2.2.6 - Boy Toleransları

I — Profillerinin boy toleransları Çizelge — 19 da gösterilmiştir.

ÇİZELGE — 19 Boy Toleransları

Boyun adı ve kısa gösterilişi	Boylar mm		Boylar için Not
	Sınır	Toleranslar	
Yapım boyu (y)	4.000 — 15.000	—	—
Sabit boy (s)	En çok 15.000	\pm 50	mm olarak istenilen boyda
Tam boy (t)	En çok 5.000	\pm 10	mm olarak istenilen boy ve istenilen tolerans değerleri
	5.000 — 10.000	öncelikle \pm 25	
	10.000 den yukarı	\pm 50	

2 - İZHAR VE İMALATA AİT MUAYENE VE DENEYLER

2.1 - NUMUNE ALMA

Aynı dökümden (döküm numarası aynı) ve aynı kesitte olan I — Profillerinde her 20 tonu veya 20 tona kadar olan bir parti sayılır.

Her partiden I — profil sayısının % 5 i numune olarak geliş güzel ayrılır, kesirler tam sayıya yuvarlatılır. Numune sayısı 4 den aşağı ola-

maz. Alınan numunelerden Madde 2.2 de belirtildiği şekilde gereken boyutta ve sayıda deney parçası kesilir.

2.2. - ÖRNEĞİN YERİ

Çekme deneyi için örnekler imkân nispetinde Şekil — 3 deki yerlerden alınmalıdır.

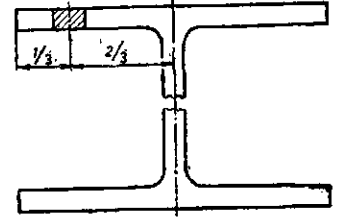
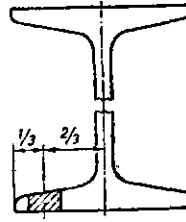

Şekil : 12

2.3 - NUMUNELERİN ÇIKARILMASI VE ÖRNEKLERİN HAZIRLANMASI

Numunelerin çıkarılmasında, imkân nispetinde biçim değişikliğine meydan verilmemelidir. Makas veya oksijenle kesmelerde, kesilen yerde talaş alma için yeteri kadar işleme payı bırakılmalıdır. Oksijenle kesmede sertleşmeler, talaş kaldırma işlemini güçleştirirse, en çok 55°C a kadar tavlama müsaade edilir. Eğrilmiş veya çarpılmış numunelerin soğuk olarak düzeltilmesine imkân görülmezse, ancak normal tavllanmış olarak teslim edilecek profillerde, sıcak olarak düzeltme yapılabilir. Bu işlemden sıcaklık 650 °C ı geçmemelidir.

TS 138 e göre hazırlanacak çekme örneği için, genel olarak ölçü boyu $L_0 = 5 d_0$ olan, kısa örnek seçilmelidir.

Deney neticeleri çok farklı bulunduğu ve tereddüt olduğu takdirde dikdörtgen kesitli çekme örnekleri kullanılmalıdır. Bu takdirde, dikdörtgen kesitli çekme örneklerinde ölçü boyu $L_0 = 5,65 \times$ kesit alanı seçilmelidir.

Çekme örnekleri dikdörtgen kesitli olacaksa, haddeden çıkan yüzeyler olduğu gibi bırakılmalıdır.

I — Profillerinden boylamasına alınan katlama örneklerinde de haddeme yüzeyleri olduğu gibi bırakılmalıdır.

2.4 - MUAYENELER

2.4.1 - Gözle ve Elle Muayene

Numune I — Profillerinin tümü Madde 1.2.2.2 de açıklanan hususlar yönünden gözle muayeneden geçirilir.

2.4.2 - Boyut Muayenesi

Numune olarak alınan I — Profilleri ilgili föylerde ve Madde 1.2.2.3 — 1.2.2.6 da açıklanan özelliklerin uyup uymadığına bakılır.

2.5 - DENEYLER

2.5.1 - Çekme Deneyi

Deney, 3 deney parçası üzerinde TS 138 de açıklanan esaslara göre yapılır. Çekme deneyi sonunda bulunan değerlerin Çizelge — 1 e uyup uymadığına bakılır.

2.5.2 - Katlama Deneyi

Deney, 3 deney parçası üzerinde yapılır. Deney parçası Çizelge — 1 de gösterilen bir burç üzerinde 180° katlanır.

Katlama deneyi TS 205 de açıklanan esaslara göre yapılır. Katlama deneyi sonunda deney parçasında herhangi bir çatlama olup olmadığına bakılır.

2.5.3 - Deneylerin Tekrarlanması

Deneylerden olumlu sonuç alınmazsa, alınacak iki kat yeni deney parçaları ile, olumlu sonuç vermeyen deneyler tekrarlanır. Bu yeni deneylerde bütün deney parçalarının olumlu sonuç vermesi gerekir. Aksi halde ilgili parti standarda uygun sayılmaz.

3 - PİYASAYA ARZ

3.1 - İŞARETLEME

I — Profilleri gövdeleri üzerine, sıcak haddeme sırasında kabartma olarak, aşağıdaki bilgiler yazılır.

— Firmanın markası veya kısa adı,

— TS işareti,

— Türk Mali deyimini veya TM işareti.

Bu işaretler, her I — Profillerinde en az 1 tane bulunacaktır.

3.2 - AMBALAJ

I — Profilleri, genel olarak, aynı çeliklerden ve aynı boyutta olanlar, bağ yapılarak piyasaya arz edilir. Bağlar üzerine takılacak etikete, Madde 3.1 de yazılı bilgilerden başka, ayrıca :

- Döküm Numarası,
- Anma Boyutu mm,
- Çelik sınıfı,
- Yapım yılı,
- Bağ ağırlığı, ton, da yazılır.

Başka ambalaj şekli, imalatçı ile alıcı arasında karşılaştırılır.

3.3 - KISA TANIMLANMASI

— I — Profillerinin kısa tanımlanması için örnekler :

— Yüksekliği $h = 300$ mm, Fe 42 çeliğinden, sıcak haddelenerek yapılmış, 5 ton, yapım boyundaki dar I — Profili aşağıdaki gibi gösterilir.

5 t. I 300 TS 910/1 — Fe 42 — y

— Yüksekliği $h = 140$ mm Fe 50 çeliğinden sıcak haddelenerek yapılmış, 6 ton 4500 mm sabit boyda, geniş I Profili aşağıdaki gibi gösterilir.

6 t. I G 140 TS 910/2 Fe 50 — 4500 s

— Yüksekliği $h = 240$ mm Fe 60 çeliğinden sıcak haddelenerek yapılmış, 10 ton ± 10 mm toleranslı 5 metre tam boyda taban (flâns) yüzeyleri paralel geniş I — Profili aşağıdaki gibi gösterilir.

10 t. I PG 240 TS 910/2 Fe 60 — 5000 ± 10 t

— Yüksekliği $h = 200$ mm, Fe 37 çeliğinden sıcak haddelenerek yapılmış 3 ton, 4600 mm sabit boyda hafif tip, geniş I profili aşağıdaki gibi gösterilir.

3 t. I PGh 200 TS 910/3 Fe 37 — 4600 s

— Yüksekliği $h_s = 260$ mm Fe 42 çeliğinden sıcak haddelenerek yapılmış 2,5 ton ± 25 mm toleranslı 3750 mm tam boyda takviyeli tip, geniş I — Profili aşağıdaki gibi gösterilir.

2,5 t. I PGt 260 TS 910/4 — Fe 42 — 3750 ± 25 t

— Yüksekliği $h = 500$ mm Fe 70 çeliğinden sıcak haddelenerek yapılmış, 70 ton ± 40 mm toleranslı 6000 mm tam boyda orta geniş I — Profili aşağıdaki gibi gösterilir.

70 t. I POG 500 TS 910/5 — Fe 70 — 6000 ± 40 t

4 - ÇEŞİTLİ HÜKÜMLER

4.1 - İmalatçı veya satıcı, istendiğinde bu standarda uygunluk beyannamesi vermek veya göstermek zorunludur. Bu beyannamede satış konusu malın,

a) 1. Bölümde belirtilen özelliklerde olduğunun,

b) 2. Bölümdeki deneylerin yapılmış ve olumlu sonuç alınmış olduğunun, belirtilmesi gerekir.

4.2 - Bu standarda göre imal edilecek mal üzerinde Madde 3.1 de belirtilen Türkçe işaretlerin yanı sıra ve Türkçesinden daha büyük ve belirli olmamak üzere ihraç edilecekleri memleketlerin anlayacağı dilde de karşılıkları yazılabilir.

5 - TÜRK STANDARDLARININ UYGULANMASI HAKKINDA TÜZÜK HÜKÜMLERİNE GÖRE YAPILACAK İŞLEM

5.1 - Bu standardın kapsamına giren mallar üzerinde denetleme görevi gözle ve ölçme yoluyla muayene edilmek, gerektiğinde deneyler yapılmak veya yaptırılmak suretiyle yerine getirilir.

5.2 - Denetleme görevi yapılırken standardın 2.1 Maddesinde gösterilen usul ve şekilde ayrılan numunelerden 4 tane alınır ve Tüzüğün bu yöne ilişkin hükümleri yerine getirilir.

Sıcak Haddelenmiş Çelik

I — Profilleri

Dar I — Profilleri I — Sırası TS 910/1 UDK 669.14 - 423

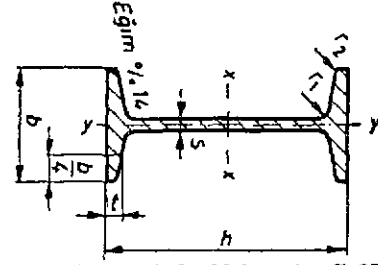

$h = 360$ mm yüksekliğinde, sıcak haddelenmiş, Ç 37 malzemeden yapılmış bir dar I - profilinin gösterilişi :

I 360 TS 910/1 - Ç 37

Kısa işaret I	Boyutlar				Kesit alanı F cm ²	Ağırlık G kg/m	Toplam yüzey alanı S m ² /m	Eğme eksenleri için ^{a)}						3) S _x cm ³	4) S _y cm ³					
	h Tolerans	b Tolerans	s Tolerans	l Tolerans ^{b)}				r ₁	r ₂	I _x cm ⁴	W _x cm ³	i _x cm	I _y cm ⁴			W _y cm ³	i _y cm			
80	80	±2,0	42	±0,5	3,9	-0,5	5,9	3,9	2,3	7,57	5,94	0,304	77,8	19,5	3,20	6,29	3,00	0,91	11,4	6,84
100	100		50		4,5		6,8	4,5	2,7	10,6	8,34	0,370	171	34,2	4,01	12,2	4,88	1,07	19,9	8,57
120	120		58		5,1		7,7	5,1	3,1	14,2	11,1	0,439	328	54,7	4,81	21,5	7,41	1,23	31,8	10,3
140	140		66		5,7		8,6	5,7	3,4	18,2	14,3	0,502	573	81,9	5,61	35,2	10,7	1,40	47,7	12,0
160	160	±2,0	74	±0,5	6,3	-1,0	9,5	6,3	3,8	22,8	17,9	0,575	935	117	6,40	54,7	14,8	1,55	68,0	13,7
180	180		82		6,9		10,4	6,9	4,1	27,9	21,9	0,640	1450	161	7,20	81,3	19,8	1,71	93,4	15,5
200	200	±2,0	90	±0,5	7,5	-1,0	11,3	7,5	4,5	33,4	26,2	0,709	2140	214	8,00	117	26,0	1,87	125	17,2
220	220		98		8,1		12,2	8,1	4,9	39,5	31,1	0,775	3060	278	8,80	162	33,1	2,02	162	18,9
240	240	±2,0	106	±0,5	8,7	-1,0	13,1	8,7	5,2	46,1	36,2	0,844	4250	354	9,59	221	41,7	2,20	206	20,6
260	260		113		9,4		14,1	9,4	5,6	53,3	41,9	0,906	5740	442	10,4	288	51,0	2,32	257	22,3
280	280	±3,0	119	±0,6	10,1	-1,0	15,2	10,1	6,1	61,0	47,9	0,966	7590	542	11,1	364	61,2	2,45	316	24,0
300	300		125		10,8		16,2	10,8	6,5	69,0	54,2	1,03	9800	653	11,9	451	72,2	2,56	381	25,7
320	320	±3,0	131	±0,7	11,5	-1,5	17,3	11,5	6,9	77,7	61,0	1,09	12510	782	12,7	555	84,7	2,67	457	27,4
340	340		137		12,2		18,3	12,2	7,3	86,7	68,0	1,15	15700	923	13,5	674	98,4	2,80	540	29,1
360	360	±3,0	143	±0,7	13,0	-1,5	19,5	13,0	7,8	97,0	76,1	1,21	19610	1090	14,2	818	114	2,90	638	30,7
380	380		149		13,7		20,5	13,7	8,2	107	84,0	1,27	24010	1260	15,0	975	131	3,02	741	32,4
400	400	±3,0	155	±0,8	14,4	-1,5	21,6	14,4	8,6	118	92,4	1,33	29210	1460	15,7	1160	149	3,13	857	34,1
425	425		163		15,3		23,0	15,3	9,2	132	104	1,41	36970	1740	16,7	1440	176	3,30	1020	36,2
450	450	±4,0	170	±0,9	16,2	-1,5	24,3	16,2	9,7	147	115	1,48	45850	2040	17,7	1730	203	3,43	1200	38,3
475	475		178		17,1		25,6	17,1	10,3	163	128	1,55	56480	2380	18,6	2090	235	3,60	1400	40,4
500	500	±4,0	185	±1,0	18,0	-1,5	27,0	18,0	10,8	179	141	1,63	68740	2750	19,6	2480	268	3,72	1620	42,4
550	550		200		19,0		30,0	19,0	11,9	212	166	1,80	99180	3610	21,6	3490	349	4,02	2120	46,8
600	600	215	21,6	32,4	21,6	13,0	254	199	1,92	139000	4630	23,4	4670	434	4,30	2730	50,9			

1) Müsaade edilen artı toleransı, ağırlık toleransları ile sınırlanmıştır.

2) I = Atalet momenti, W = Direnç momenti, I = Atalet yarı çapları, ait olduğu eğme eksenlerine göre.

3) S_x = Yarı kesitin statik momenti.

4) S_x = I_x : S_x = Basma ve çekme orta noktaları uzaklıkları.

Kesit, ağırlık, toplam yüzey alanları ile statik değerler çizelgede gösterilen boyutlara göre hesaplanmıştır.

TS 910/2 UDK 669.14-423
Sıcak Haddelenmiş Çelik
I — Profilleri
Geniş I — Profilleri, IPG ve IG — Sırası

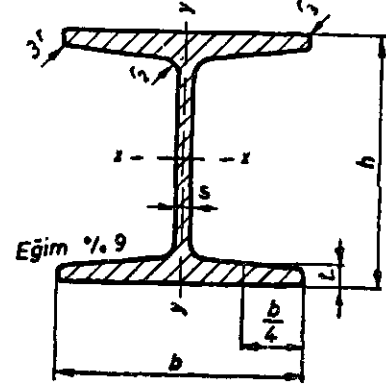
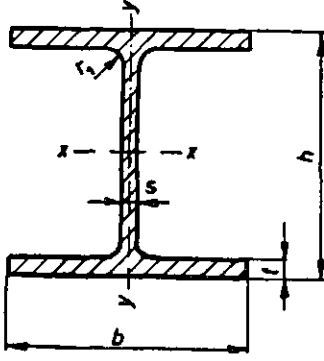

h = 360 mm yüksekliğinde, sıcak haddelenmiş, Ç 37 malzemeden yapılmış flanş yüzeyleri paralel (P) bir geniş I - profilinin gösterilişi :

h = 160 mm yüksekliğinde, sıcak haddelenmiş, Ç 37 malzemeden yapılmış bir geniş I - Profilinin gösterilişi :

IPG 360 TS 910/2 - Ç 37

IG 160 TS 910/2 - Ç 37

TABLO — 1 : Flanş yüzeyleri paralel olan geniş I - Profilleri (IPG - Sırası)

Kısa isaret IPG	Boyutlar						Kesit alanı F cm ²	Ağırlık G kg/m	Toplam yüzey alanı S m ² /m	Eğme eksenleri için ¹⁾						S _x ²⁾ cm ³	S _y ³⁾ cm ³			
	h	b	s	f	r ₁	r ₂				x - x			y - y							
	Tolerans	Tolerans	Tolerans	Tolerans	Tolerans	Tolerans				I _x cm ⁴	W _x cm ³	i _x cm	I _y cm ⁴	W _y cm ³	i _y cm					
100	100		100		6		10		12	26,0	20,4	0,567	450	89,9	4,16	167	33,5	2,53	52,1	8,63
120	120	+4,0	120		6,5		11		12	34,0	26,7	0,686	864	144	5,04	318	52,9	3,06	82,6	10,5
140	140	-2,0	140		7		12		12	43,0	33,7	0,805	1510	216	5,93	550	78,5	3,58	123	12,3
160	160		160		8		13		15	54,3	42,6	0,918	2490	311	6,78	889	111	4,05	177	14,1
180	180		180		8,5	±1,0	14		15	65,3	51,2	1,04	3830	426	7,66	1360	151	4,57	241	15,9
200	200		200		9		15		18	78,1	61,3	1,15	5700	570	8,54	2000	200	5,07	321	17,7
220	220		220		9,5		16		18	91,0	71,5	1,27	8090	736	9,43	2840	258	5,59	414	19,6
240	240		240		10		17		21	106	83,2	1,38	11260	938	10,3	3920	327	6,08	527	21,4
260	260		260		10		17,5		24	118	93,0	1,50	14920	1150	11,2	5130	395	6,58	641	23,3
280	280	±3,0	280		10,5		18		24	131	103	1,62	19270	1380	12,1	6590	471	7,09	767	25,1
300	300		300		11		19		27	149	117	1,73	25170	1680	13,0	8560	571	7,58	934	26,9
320	320		300	±3,0	11,5		20,5		27	161	127	1,77	30820	1930	13,8	9240	616	7,57	1070	28,7
340	340		300		12		21,5		27	171	134	1,81	36660	2160	14,6	9690	646	7,53	1200	30,4
360	360		300		12,5		22,5		27	181	142	1,85	43190	2400	15,5	10140	676	7,49	1340	32,2
400	400		300		13,5	±1,5	24		27	198	155	1,93	57680	2880	17,1	10820	721	7,40	1620	35,7
450	450	±4,0	300		14		26	±2,0	27	218	171	2,03	79890	3550	19,1	11720	781	7,33	1990	40,1
500	500		300		14,5		28		27	239	187	2,12	107200	4290	21,2	12620	842	7,27	2410	44,5
550	550		300		15		29		27	254	199	2,22	136700	4970	23,2	13080	872	7,17	2800	48,9
600	600		300		15,5		30		27	270	212	2,32	171000	5700	25,2	13530	902	7,08	3210	53,2
650	650		300		16		31		27	286	225	2,42	210600	6480	27,1	13980	932	6,99	3660	57,5
700	700	±5,0	300		17		32		27	306	241	2,52	256900	7340	29,0	14440	963	6,87	4160	61,7
800	800		300		17,5		33		30	334	262	2,71	359100	8980	32,8	14900	994	6,68	5110	70,2
900	900		300		18,5	±2,0	35		30	371	291	2,91	494100	10580	36,5	15820	1050	6,53	6290	78,5
1000	1000		300		19		36		30	400	314	3,11	644700	12890	40,1	16280	1090	6,38	7430	86,8

TABLO — 2 : İç flanş yüzeyleri eğimli geniş I - Profilleri (IG - Sırası)

Kısa işaret IG	Boyutlar						Kesit alanı F cm ²	Ağırlık G kg/m	Toplam yüzey alanı S m ² /m	Eğme eksenleri için ¹⁾						S _x ²⁾ cm ³	S _y ³⁾ cm ³				
	h	b	s	f	r ₂	r ₃				x - x			y - y								
	Tolerans	Tolerans	Tolerans	Tolerans	Tolerans	Tolerans				I _x cm ⁴	W _x cm ³	i _x cm	I _y cm ⁴	W _y cm ³	i _y cm						
100	100		100		7,5		10,25		10	1,5	26,8	21,0	0,556	447	89,4	4,09	151	30,1	2,37	53	8,4
120	120	+4,0	120		8		11		11	1,5	34,6	27,2	0,665	852	142	4,96	276	46,0	2,82	82	10,4
140	140	-2,0	140	±3,0	8	±1,0	12	±1,5	12	-	43,3	34,0	0,780	1490	213	5,86	475	67,8	3,31	122	12,2
160	160		160		9		14		14	-	57,4	45,0	0,888	2580	322	6,70	831	104	3,81	184	14,0
180	180	±3,0	180		9		14		14	-	64,7	50,8	1,018	3750	417	7,62	1170	130	4,25	237	15,9

1) I = Atalet momenti, W = Direnç momenti,
I = Atalet yarı çapları,
ait olduğu eğme eksenlerine göredir.
2) S_x = Yarım kesitin statik momenti.

3) S_x = I_x : S_y = Basma ve çeltme orta noktaları uzaklıkları.
Kesit, ağırlık, toplam yüzey alanları ile statik değerler tabloda gösterilen boyutlara göre hesaplanmıştır.

TS 910/3 UDK 669.14-423
Sıcak Haddelenmiş Çelik
I — Profilleri

Geniş I — Profilleri, hafif tip. IPGh — Sırası

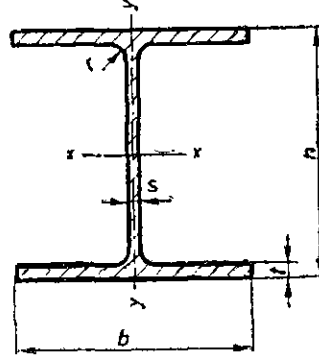

h = 350 mm yüksekliğinde, sıcak haddelenmiş, Ç 37 malzemeden yapılmış hafif tip (h) bir geniş bir I-Profilinin gösterilişi :

IPGh 360 TS 910/3 - C 37

Kısa işaret IPGh ¹⁾	h	Tolerans	b	Tolerans	Boyutlar		r	Kesit alanı F cm ²	Ağırlık G kg/m	Toplam yüzey alanı S m ² /m	Eğme eksenleri için ²⁾						S _x ³⁾ cm ³	S _y ⁴⁾ cm	
					s	Tolerans					t	Tolerans	x - x			y - y			
											I _x cm ⁴	W _x cm ³	i _x cm	I _y cm ⁴	W _y cm ³	i _y cm			
100	96		100		5		8	12	21,2	16,7	0,561	349	72,8	4,06	134	26,8	2,51	41,5	8,41
120	114	+4,0	120		5		8	12	25,3	19,9	0,577	606	106	4,89	231	38,5	3,02	59,7	10,1
140	133	-2,0	140		5,5		8,5	12	31,4	24,7	0,794	1030	155	5,73	389	55,6	3,52	86,7	11,9
160	152		160		6		9	15	38,8	30,4	0,906	1670	220	6,57	616	76,9	3,98	123	13,6
180	171		180		6	±1,0	9,5	15	45,3	35,5	1,02	2510	294	7,45	925	103	4,52	162	15,5
200	190		200		6,5		10	18	53,8	42,3	1,14	3690	389	8,28	1340	134	4,98	215	17,2
220	210		220		7		11	18	64,3	50,5	1,26	5410	515	9,17	1950	178	5,51	284	19,0
240	230		240		7,5		12	21	76,8	60,3	1,37	7760	675	10,1	2770	231	6,00	372	20,9
260	250		260		7,5		12,5	24	86,8	68,2	1,48	10450	836	11,0	3670	282	6,50	460	22,7
280	270	±3,0	280		8		13	24	97,3	76,4	1,60	13670	1010	11,9	4760	340	7,00	556	24,6
300	290		300		8,5		14	27	112	88,3	1,72	18260	1260	12,7	6310	421	7,49	692	26,4
320	310		300	±3,0	9		15,5	27	124	97,6	1,76	22930	1480	13,6	6990	466	7,49	814	28,2
340	330		300		9,5		16,5	27	133	105	1,79	27690	1680	14,4	7440	496	7,46	925	29,9
360	350		300		10		17,5	27	143	112	1,83	33090	1890	15,2	7890	526	7,43	1040	31,7
400	390		300		11	±1,5	19	27	159	125	1,91	45070	2310	16,8	8560	571	7,34	1280	35,2
450	440	±4,0	300		11,5		21	27	178	140	2,01	63720	2900	18,9	9470	631	7,29	1610	39,6
500	490		300		12		23	27	198	155	2,11	86970	3550	21,0	10370	691	7,24	1970	44,1
550	540		300		12,5		24	27	212	166	2,21	111900	4150	23,0	10820	721	7,15	2310	48,4
600	590		300		13		25	27	226	178	2,31	141200	4790	25,0	11270	751	7,05	2680	52,8
650	640		300		13,5		26	27	242	190	2,41	171500	5470	26,9	11720	782	6,97	3070	57,1
700	690	±5,0	300		14,5		27	27	260	204	2,50	215300	6240	28,8	12180	812	6,84	3520	61,2
800	790		300		15	±2,0	28	30	286	224	2,70	303400	7680	32,6	12640	843	6,65	4350	69,8
900	890		300		16		30	30	320	252	2,90	422100	9480	36,3	13550	903	6,50	5410	78,1
1000	990		300		16,5		31	30	347	272	3,10	553800	11190	40,0	14000	934	6,35	6410	86,4

1) Föy — 2 de aynı işaretle gösterilen IPG — Profillerinden değişik olan profiller.

2) I = Atalet momenti, W = Direnç momenti,
i = Atalet yarı çapları, ait olduğu eğme eksenlerine göre.

3) S_x = Yarım kesitin statik momentu.

4) S_x = I_x : S_x = Basma ve çekme orta noktaları uzaklıkları.
Kesit, ağırlık, toplam yüzey alanları ile statik değerler çizelgede gösterilen boyutlara göre hesaplanmıştır.

Sıcak Haddelenmiş Çelik

I — Profilleri

Geniş I — Profilleri, takviyeli tip, IPGt — Sırası

TS 910/4 UDK 669.14-423

h = 395 mm yüksekliğinde, sıcak haddelenmiş, Ç 37 malzemeden yapılmış takviyeli tip (t) bir geniş I — Profilinın gösterilişi :

IPGt 360 TS 910/4 - Ç - 37

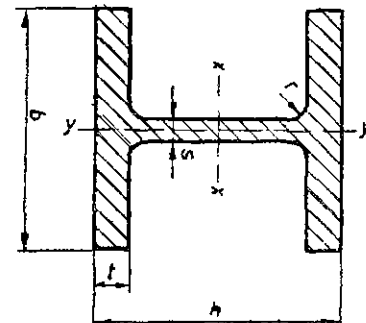

Kısa işaret IPGt ¹⁾	h		b		Boyutlar s		t		r	Kesit alanı F cm ²	Ağırlık G kg/m	Toplam yüzey alanı S m ² /m	Eğme eksenleri için ²⁾						S _x ³⁾ cm ³	S _y ⁴⁾ cm ³
	Tolerans		Tolerans		Tolerans		Tolerans						I _x cm ⁴	W _x cm ³	i _x cm	I _y cm ⁴	W _y cm ³	i _y cm		
100	120		106		12		20		12	53,2	41,8	0,619	1140	190	4,63	399	75,3	2,74	118	9,69
120	140	+4,0 -2,0	126		12,5		21		12	66,4	52,1	0,738	2020	288	5,51	703	112	3,25	175	11,5
140	160		146		13		22		12	80,6	63,2	0,857	3290	411	6,39	1140	157	3,77	247	13,3
160	180		166		14	±1,0	23		15	97,1	76,2	0,970	5100	566	7,25	1760	212	4,26	337	15,1
180	200		186		14,5		24	±2,0	15	113	88,9	1,09	7480	748	8,13	2580	277	4,77	442	16,9
200	220	±3,0	206		15		25		18	131	103	1,20	10640	967	9,00	3650	354	5,27	568	18,7
220	240		226		15,5		26		18	149	117	1,32	14600	1220	9,89	5010	444	5,79	710	20,6
240	270		248		18		32		21	200	157	1,46	24290	1800	11,0	8150	657	6,39	1060	22,9
260	290		268		18		32,5		24	220	172	1,57	31310	2160	11,9	10450	780	6,90	1260	24,8
280	310		288		18,5		33		24	240	189	1,69	39550	2550	12,8	13160	914	7,40	1480	26,7
300	340		310		21		39		27	303	238	1,83	59200	3480	14,0	19400	1250	8,00	2040	29,0
320/305	320	±4,0	305	±3,0	16		29		27	225	177	1,78	40950	2560	13,5	13740	901	7,81	1460	28,0
320	359		309		21	±1,5	40	±2,5	27	312	245	1,87	68130	3800	14,8	19710	1280	7,95	2220	30,7
340	377		309		21		40		27	316	248	1,90	76370	4050	15,6	19710	1280	7,90	2360	32,4
360	395		308		21		40		27	319	250	1,93	84870	4300	16,3	19520	1270	7,83	2490	34,0
400	432	±5,0	307		21		40		27	326	256	2,00	104100	4820	17,9	19330	1260	7,70	2790	37,4
450	478		307		21		40		27	335	263	2,10	131500	5500	19,8	19340	1260	7,59	3170	41,5
500	524		306		21		40		27	344	270	2,18	161900	6180	21,7	19150	1250	7,46	3550	45,7
550	572		306		21		40		27	354	278	2,28	198000	6920	23,6	19160	1250	7,35	3970	49,9
600	620		305		21		40		27	364	285	2,37	237400	7660	25,6	18970	1240	7,22	4390	54,1
650	668	+8,0 -6,0	305		21		40	±3,0	27	374	293	2,47	281700	8430	27,5	18980	1240	7,13	4830	58,3
700	716		304		21		40		27	383	301	2,56	329300	9200	29,3	18800	1240	7,01	5270	62,5
800	814		303		21	±2,0	40		30	404	317	2,75	442600	10870	33,1	18630	1230	6,79	6240	70,9
900	910		302		21		40		30	424	333	2,93	570400	12540	36,7	18450	1220	6,60	7220	79,0
1000	1008		302		21		40		30	444	349	3,13	722300	14330	40,3	18460	1220	6,45	8280	87,2

1) Föy — 2 de aynı işaretle gösterilen IPG — Profillerinden değişik olan profiller.

2) I = Atalet momenti, W = Direnç momenti,

i = Atalet yarı çapları, ait olduğu eğme eksenlerine göre dir.

3) S_x = Yarım kesitin statik momenti.

4) S_x = I_x : S_x = Basma ve çekme orta noktaları uzaklıkları.

Kesit, ağırlık, toplam yüzey alanları ile statik değerler çizelgede gösterilen boyutlara göre hesaplanmıştır.

Sıcak Haddelenmiş Çelik

I — Profilleri

Orta Geniş I — Profilleri, IPOG — Sırası

TS 910/5 UDK 669.14-423

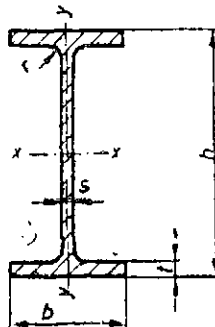

h = 360 mm yüksekliğinde, sıcak haddelenmiş, Ç 37 malzemeden yapılmış

bir orta geniş I — Profilinin gösterilişi :

Kısa işaret IPOG	Boyutlar					Kesit alanı F cm ²	Ağırlık G kg/m	Toplam yüzey alanı S m ² /m	Eğme eksenleri için ¹⁾						S _x ²⁾ cm ³	S _y ³⁾ cm				
	h	b	s	t	r				x - x		y - y									
	Tolerans	Tolerans	Tolerans	Tolerans					I _x cm ⁴	W _x cm ³	i _x cm	I _y cm ⁴	W _y cm ³	i _y cm						
80	80		46		3,8		5,2		5	7,64	6,0	0,328	80,1	20,0	3,24	8,49	3,69	1,05	11,6	6,90
100	100	±2,0	55	±2,0	4,1	±0,5	5,7	±1,0	7	10,3	6,1	0,400	171	34,2	4,07	15,9	5,79	1,24	19,7	8,68
120	120		64		4,4		6,3		7	13,2	10,4	0,475	318	53,0	4,90	27,7	8,65	1,45	30,4	10,5
140	140		73		4,7		6,9		7	16,4	12,9	0,551	541	77,3	5,74	44,9	12,3	1,65	44,2	12,3
160	160	+3,0 -2,0	82	+3,0 -2,0	5,0		7,4		9	20,1	15,8	0,623	869	109	5,58	68,3	16,7	1,84	61,9	14,0
180	180		91		5,3		8,0		9	23,9	18,8	0,698	1320	146	7,42	101	22,2	2,05	83,2	15,8
200	200		100		5,6	±0,75	8,5	±1,5	12	28,5	22,4	0,768	1940	194	8,26	142	28,5	2,24	110	17,6
220	220		110		5,9		9,2		12	33,4	26,2	0,848	2770	252	9,11	205	37,3	2,48	143	19,4
240	240		120		6,2		9,8		15	39,1	30,7	0,922	3890	324	9,97	284	47,3	2,69	183	21,2
270	270		135		6,6		10,2		15	45,9	36,1	1,04	5790	429	11,2	420	62,2	3,02	242	23,9
300	300	±3,0	150	±3,0	7,1		10,7		15	53,8	42,2	1,16	8360	557	12,5	604	80,5	3,35	314	26,6
330	330		160		7,5		11,5		18	62,6	49,1	1,25	11770	713	13,7	788	98,5	3,55	402	29,3
360	360		170		8,0		12,7		18	72,7	57,1	1,35	16270	904	15,0	1040	123	3,79	510	31,9
400	400		180		8,6		13,5		21	84,5	66,3	1,47	23130	1160	16,5	1320	146	3,95	654	35,4
450	450	±4,0	190	±4,0	9,4	±1,0	14,6	±2,0	21	98,8	77,6	1,61	33740	1500	18,5	1680	176	4,12	851	39,7
500	500		200		10,2		16,0		21	116	90,7	1,74	48200	1930	20,4	2140	214	4,31	1100	43,9
550	550	±5,0	210		11,1		17,2		24	134	106	1,88	67120	2440	22,3	2670	254	4,45	1390	48,2
600	600		220		12,0		19,0		24	156	122	2,01	92080	3070	24,3	3390	308	4,66	1760	52,4

- 1) I = Atalet momenti, W = Direng momenti,
i = Atalet yarı çapları, ait olduğu eğme eksenlerine göredir.
- 2) S_x = Yarım kesitin statik momenti.

- 3) S_x = I_x : S_x = Basma ve çekme orta noktaları uzaklıkları.
Kesit, ağırlık, toplam yüzey alanları ile statik değerler çizelgede gösterilen boyutlara göre hesaplanmıştır.

Karar Sayısı : 7/6076

1 — Türk Standardları Enstitüsünce tadil edilerek yeniden hazırlanan TS/10 «Borular ve Bağlantı Parçaları (Pis su için, Kır Döküm)» Standardının, yayımı tarihinden onbeş gün sonra yalnız üretim ve satış safhalarında mecburi yürürlüğe konulması ve 25/1/1967 tarih ve 6/7640 sayılı Kararname ile yürürlüğe konulan TS. 10 «Kır Döküm Pis Su boruları ve parçaları» standardının aynı tarihte yürürlükten kaldırılması

2 — Bu Standard hükümlerinin Sanayi ve Teknoloji Bakanlığınca uygulanması; adı geçen Bakanlığın 2/3/1973 tarih, 4/II-67121-10/06114 sayılı yazısı üzerine, 1705 ve 3018 sayılı Kanunlarla 18/11/1961 tarih ve 132 sayılı Kanuna göre, Bakanlar Kurulunca 19/3/1973 tarihinde kararlaştırılmıştır.

CUMHURBAŞKANI
C. SUNAY

Başbakan F. MELEN	Devlet Bakanı D. KİTAPLI	Devlet Bakanı I. ARAR	Devlet Bakanı Z. BAYKARA
Devlet Bakanı Prof. I. ÖZTRAK	Adalet Bakanı F. ALPASLAN	Milli Savunma Bakanı M. İZMEN	
İçişleri Bakanı F. KUBAT	Dışişleri Bakanı Ü. H. BAYÜLKEN	Malîye Bakanı Z. MÜEZZİNOĞLU	
Millî Eğitim Bakanı Prof. S. ÖZBEK	Bayındırlık Bakanı M. ÖZTEKİN	Ticaret Bakanı N. TALÜ	
Sağ. ve Sôs. Y. Bakanı Dr. K. DEMİR	Güm. ve Tekel Bakanı H. ÖZALP	Tarım Bakanı I. KARAOZ	
Ulaştırma Bakanı R. DANİŞMAN	Çalışma Bakanı A. R. UZUNER	Sanayi ve Tek. Bakanı M. EREZ	
En. ve Tab. Kav. Bakanı N. KODAMANOĞLU	Turizm ve Tan. Bakanı E. Y. AKÇAL	İmar ve İskân Bakanı T. TOKER	
Köy İşleri Bakanı Prof. N. SÖNMEZ	Orman Bakanı Prof. S. İNAL	Genç. ve Spor Bakanı A. KARAKÜÇÜK	

19/3/1973 tarih ve 7/6076 sayılı Kararnamenin ekidir.

Türk Standartları
Borular ve Bağlantı Parçaları
(Pis su için, kır döküm)
TS 10 UDK 621.643.4 : 628.245

0 - KONU, TARİF, KAPSAM

0.1 - KONU

Bu standard, kır döküm pis su boru ve bağlantı parçalarının tarifine, sınıflandırma ve özelliklerine, muayene ve deneylerine piyasaya arz şekli ile denetleme esaslarına dairdir.

0.2 - TARİFLER

0.2.1 - Borular ve bağlantı parçaları (Pis su için, kır döküm)

Borular ve bağlantı parçaları (Pis su için, kır döküm), bina ve benzeri yerlerde pis su ve akıntı sularının kanalizasyon tesisatına iletilmesinde kullanılan, kır dökümden yapılan borular bunların birbirine bağlanmasına yarayan parçalardır.

NOT — Metinde «Borular ve bağlantı parçaları (Pis su için, kır döküm)», deyimi yerine sadece «Borular ve bağlantı parçaları» deyimi kullanılmıştır.

0.2.2 - Kır döküm

Kır döküm, içinde % 1,7 den, çok karbon (C) bulunan, karbonun önemli bir kısmı, dokuda grafit halinde olan ve kırılma yüzeyinin rengi açık gri ile koyu gri arasında değişen demir-karbon alaşımıdır.

NOT — Kır döküm, ham demir ve/veya kır döküm hurdası, çelik hurdası ve benzeri malzemelerin eritilmesi, kalıplara dökülmesi ile elde edilir ve dökümden sonra hiçbir ısı işleminden geçirilmez.

0.2.3 - Anma Boyutu

Anma boyutu, boru veya bağlantı parçasının çaplarına göre büyüklüğünü belirten itibari bir sayıdır.

0.3 - KAPSAM

Bu standard, kır dökümünden yapılan, Föy - 1 - 22 de gösterilen pis su boruları ile bu borulara ait bağlantı parçalarını kapsar.

Kır dökümünden başka malzemeden yapılan pis su boruları ve bağlantı parçaları ile başka çeşit boruları ve bağlantı parçalarını kapsamaz.

1 - SINIFLANDIRMA VE ÖZELLİKLER

1.1 - SINIFLANDIRMA

1.1.1 - Sınıflar

Bu standardın kapsamına giren kır döküm pis su boruları ve bağlantı parçaları anma ölçülerine göre ve bağlantı parçaları ayrıca şekillerine göre sınıflandırılır.

Borular ve bağlantı parçaları, anma boyutlarına göre;

- 50,
- 70,
- 100,
- 125,
- 150,
- 200,

mm lik olmak üzere altı sınıfa,

Bağlantı parçaları şekillerine göre;

- Düz,
 - Eğri,
 - Dirsekli,
 - Çatallı,
 - Redüksiyonlu,
 - Temizleme kapaklı,
- olmak üzere altı sınıfa,

ayrılırlar.

1.2 - ÖZELLİKLER

1.2.1 - Malzeme

Borular ve bağlantı parçaları, mekanik özeliği Çizelge - 1 de gösterilen kır döküm (KD — 14) den yapılmalıdır.

ÇİZELGE — 1 Borular ve bağlantı parçalarının yapımında kır dökümün mekanik özeliği

Kısa işareti	Borular ve bağlantı parçalarının et kalınlığı mm	Kır Dökümün		Kopmada eğilme miktarı mm min
		Çekme dayanımı kgf/mm ² min	Eğilme dayanımı kgf/mm ² min	
KD-14 (*)	3 den çok 8 e kadar	13	18	2
	8 den çok 15 e kadar	20	16	4
	15 den çok 30 a kadar	30	14	7
	30 dan çok 50 ye kadar	45	11	10

(*) İşarettteki 14 sayısı, et kalınlığı 15 — 30 mm olan kır döküm parçaların çekme dayanımına göre seçilmiştir.

1.2.2 - Yapılış

Borular ile bağlantı parçalarının borulara gegen kısımlarının iç ve dış çevreleri dairesel olmalı, eksen kaçıklığı (eksantriklik), et kalınlığının % 15 ini geçmemeli ve uçların kesit alanı, borunun ve bağlantı parçası boru kısmının eksenine dik durumda olmalıdır.

Borular ve bağlantı parçaları malzemesinin içinde boşluk, kabarcık, curuf v.b. döküm kusurları ile çatlak, çukur v.b. bulunmamalı, iç ve dış yüzeyler düzgün, karmasız, katımsız ve temiz olmalıdır.

Havalık, yolluk, kanat (çapak) gibi döküm sırasında meydana gelen kusurlar, keski, testere veya zımpara taşı ile iyice temizlenmelidir. Yüzeylerde yapışmış kumlar bulunmamalıdır.

Borular ve bağlantı parçaları yüzeylerinde kurşun lehim macun veya benzeri bir madde doldurulmuş veya kalafatlanmış çukur veya delikler bulunmamalıdır.

Dökümün yapısı homogen, sık dokulu ve gri renkte olmalıdır.

Borular ve bağlantı parçaları dayanıklı ve esnek olmalı, gevrek ve kırılğan olmamalıdır. Matkapla delinebilmeli, ege, testere veya benzeri kesici bir alet ile işlenebilmelidir.

Borular ve bağlantı parçaları dıştan ve içten koruyucu bir madde ile kaplanmalı ve koruyucu madde yüzeye iyi yapışmış olmalı, pul pul dökülmemeli ve kuruduktan sonra yapışkan olmamalıdır.

1.2.2.1 - Boyut ve Toleranslar

Boru ve bağlantı parçalarının boyut ve toleransları ilgili föylerde gösterilenlere uygun olmalıdır.

(Standarda ekli föylerde toleransı verilmemiş ölçülere ait toleranslar Çizelge - 2 de gösterilen (toleransları belirtilmemiş ölçülere ait) genel tolerans değerleri uygulanmalıdır.

ÇİZELGE — 2 Toleransları belirtilmemiş boyutlarda uygulanacak genel tolerans değerleri, (mm).

Boyutlar	Toleranslar ±
3 e kadar	0,1
3 den çok 6 ya kadar	0,2
6 dan çok 30 a kadar	0,5
30 dan çok 120 ye kadar	0,8
120 den çok 315 e kadar	1,2
315 den çok 1000 e kadar	2
1000 den çok 2000 e kadar	3

2 - HAZIRLAMA VE YAPIM İLE İLGİLİ MUAYENE VE DENeyLER

2.1 - NUMUNE ALMA

Muayeneye bir seferde sunulan aynı sınıf ve boyuttaki borular ve bağlantı parçaları bir parti sayılır. Boyut ve çatlak muayenesi ile sızdırmazlık deneyi için, partiden, Çizelge - 3 e göre geliş güzel numune alınır.

Çekme ve eğme deneyleri için, Çizelge - 4 de verilen değerlere uygun boyutlarda, boruya veya bağlantı parçasına yapışık olarak dökülecek örneklerden hazırlanacak deney parçaları ile yapılır.

ÇİZELGE — 3 Borular veya bağlantı parçalarından alınacak numune sayısı ile bunlara yapışık olarak dökülecek örnek sayısı

Aynı sınıf ve boyuttaki boru veya parçaların		Alınacak numune sayısı	Yapışık olarak dökülecek örnek sayısı
Sayısına göre tane	Ağırlığına göre kg		
100 e kadar	5000 e kadar	2	8
101 — 300	5001 — 10000	3	10
301 — 1000	10001 — 15000	4	12
1001 — 3000	15001 — 20000	5	14
3001 — 10000	20001 — 25000	6	16
10000 den çok	25000 den çok	7	18

ÇİZELGE — 4 Çekme ve eğme deneyleri için borular veya bağlantı parçalarına yapışık olarak dökülecek örneklerin boyutları

Boru ve bağlantı parçasının et kalınlığı (*)	Çekme deneyi için		Eğme deneyi için (Ölçüler mm dir.)		
	Örneğin kalınlığı	Deney parçasının kalınlığı	Örneğin çapı	Örneğin uzunluğu	Dayanak aralığı
3 — 8 e kadar	13	8	13	330	260
8 den çok 15 e kadar	20	12,5	20	450	400
15 den çok 30 a kadar	30	20	30	650	600
30 dan çok 50 ye kadar	45	32	45	950	900

(*) Boru veya bağlantı parçalarında boru kısmının et kalınlığıdır.

2.2 - MUAYENELER

2.2.1 - Gözle muayene

Muayeneye sunulan borular veya bağlantı parçalarının tümü, Madde 1.2.2 de belirtilen kusurlar yönünden gözle muayeneden geçirilir.

2.2.2 - Boyut Muayenesi

Madde 2.1 e göre numune olarak alınan borular veya bağlantı parçaları boyutlarının, ilgili föylerde gösterilen boyutlara uygun olup olmadığına bakılır.

2.2.3 - Çatlak Muayenesi

Madde 2.1 e göre alınan numunelerle yapılan bu muayenede, boru veya bağlantı parçasına, çekiçle hafifçe vurulduğunda, numuneler tok bir ses vermeyip tınlamalıdır.

2.3 - DENEYLER

2.3.1 - Sızdırmazlık deneyi

Madde 2.1 e göre numune olarak alınan borular veya bağlantı parçalarına, üzerindeki koruyucu madde tamamen temizlendikten sonra, 0,5 kgf/cm² basınçlı su bir dakika uygulanır. Deney sırasında boru veya bağlantı parçasının su sızdırmadığına bakılır.

2.3.2 - Çekme Deneyi

Bu deney, Madde 2.1 e uygun olarak, borular veya bağlantı parçalarına yapışık olarak dökülen örneklerden hazırlanan deney parçaları ile TS 133 e göre yapılır ve deney sonunda tespit edilen değerlerin Çizelge - 1 de gösterilenlere uygun olup olmadığına bakılır.

2.3.3 - Eğme Deneyi

Bu deney, Madde 2.1 e uygun olarak, borular veya bağlantı parçalarına yapışık olarak dökülen örneklerden hazırlanan deney parçaları ile TS 205 e göre eğme deneyinden geçirilir. Bu deney sonunda tespit edilen değerlerin, Çizelge - 1 de gösterilenlere uyup uymadığına bakılır.

3 - PİYASAYA ARZ

3.1 - İŞARETLEME

Bu standarda uygun olarak yapılan boruların ve bağlantı parçalarının üzerine, aşağıda belirtilen bilgiler yazılır.

- Firmanın tescilli markası veya kısa adı,
- Türk Malı deyimi veya TM işareti,
- Bu standardın işaret ve numarası, (TS 10 şeklinde),
- Anma boyutu, (mm olarak).

3.2 - AMBALAJLAMA

Borular ve bağlantı parçaları piyasaya ambalajsız olarak arz edilir. Sandıklara veya kafeslere de konulabilirler. Bu durumda sandık veya kafesin üzerine Madde 3.1 deki bilgiler ve parça sayısı da yazılmalıdır.

4 - ÇEŞİTLİ HÜKÜMLER

4.1 - İmalatçı veya satıcı, istendiğinde, standarda uygunluk beyannamesi vermek veya göstermek zorunludur. Bu beyannamede satış konusu malın;

- a) 1. Bölümde belirtilen özelliklerde bulunduğu,
 - b) 2. Bölümdeki muayene ve deneylerin yapılmış ve uygun sonuç alınmış bulunduğu,
- belirtilmesi gerekir.

4.2 - Bu standarda göre yapılacak mal üzerine, gerektiğinde, Madde 3.1 de belirtilen Türkçe bilgilerin yanı sıra, ihrac edilecekleri ülkelerin anlayacağı dilde karşılıkları da yazılabilir.

5 - TÜRK STANDARDLARININ UYGULANMASI HAKKINDAKİ TUZUK HÜKÜMLERİNE GÖRE YAPILACAK İŞLEM

5.1 - Denetleme görevi, denetlenen malların dokunma ve bakma gibi duysal incelenmesi yapılmak, ölçme yoluyla muayene edilmek; gerektiğinde deneyler yapılmak veya yaptırılmak suretiyle yerine getirilir.

5.2 - Denetleme görevi yapılırken, numune alınması gereken hallerde maldan 4 tane numune alınır ve tuzüğün bu yöne ilişkin hükümleri yerine getirilir.

Borular Ve Bağlantı Parçaları (Pis Su İçin; Kır Döküm)

Boyutlar
TS 10/1 UDK 621.643.4 : 628.245

Belirtilmeyen hususlarda imalatçı serbesttir.
Ölçüler mm dir

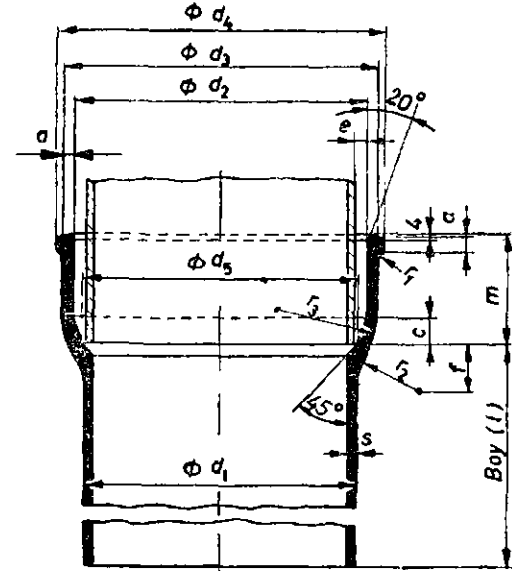

Anma boyutu	d ₁ max	Et kalınlığı s		Muf												
		l=500 mm ye kadar kalıp veya boru boyutları için	l=750-2000 mm boyutları için	a	c	d ₂	d ₃	d ₄	d ₅	e	f	m	r ₁	r ₂	r ₃	
50	60	3,5	3,4	9,0	13	72	81,5	90	62	6	19	55	6	30	40	
70	80	3,5	3,4	9,0	14	92	101,5	110	82	6	20	55	7	32	45	
100	112	4	3,4	9,5	15	124	135	143	114	6	22	60	7	34	50	
125	137	4	3,6	9,5	16	151	163	172	139	7	25	65	7	36	55	
150	162	5	3,8	10,5	16	176	189	199	164	7	28	70	8	39	60	
200	212	5	6	13,0	17	226	241	252	214	7	32	80	9	40	70	

Not : l boyutu için diğer föylere bakınız.

Borular Ve Bağlantı Parçaları (Pis Su İçin; Kır Döküm)

Düz Borular
TS 10/2 UDK 621.643.4 : 628.245

Ölçüler mm dir
Belirtilmeyen hususlarda imalatçı serbesttir.

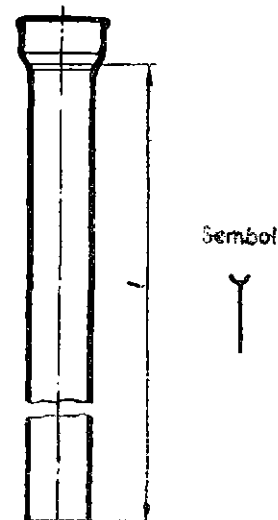

Anma boyutu 70 l = 1500 olan kır döküm pis su borusunun gösterilişi
Boru 70 X 1500 TS 10/2

l	150	250	500	750	1000	1250	1500	1750	2000
Tolerans	- 15				- 20				
Anma boyutu	Ağırlık kg - % 10								
50	1,4	1,8	3,0	4,1	5,3	6,5	7,7	8,8	10,0
70	1,8	2,5	4,1	5,5	7,1	8,7	10,2	11,8	13,3
100	3,0	4,0	6,8	8,1	10,3	12,5	14,7	16,9	19,1
125	3,9	5,3	8,5	10,8	13,7	16,6	19,5	22,4	25,3
150	5,5	7,4	12,1	13,6	17,3	21,0	24,7	28,4	32,1
200	8,5	11,5	18,5	25,5	32,7	39,7	46,7	54,0	61,2

Diğer boru ve muf ölçüleri için Föy - 1 e bakınız.

**Borular ve Bağlantı Parçaları
(Pis Su İçin; Kır Döküm)
Dirsekler**

TS 10/3 UDK 621.643.4 : 628.245

Ölçüler mm dir

Belirtilmeyen hususlarda imalatçı serbesttir.
Anma boyutu 100 ve biçimi 70° olan kır döküm dirseğin gösterilişi :

Sembol

Dirsek 70°X100 TS 10 / 3

Bicim	Anma boyutu	a	b	m	r	Ağırlık kg - % 10
87°	50	62	131	55	45	1,8
	70	72	145	55	55	2,3
	100	86	170	60	70	4,0
	125	170	250	65	148	6,8
	150	200	280	70	177	10,6
	200	250	340	80	227	18,2
80°	50	58	128	55	45	1,5
	70	66	139	55	55	2,2
	100	81	162	60	70	3,9
	125	150	230	65	143	6,5
	150	170	280	70	164	10,0
	200	220	310	80	220	18,2
70°	50	50	120	55	45	1,5
	70	59	132	55	55	2,2
	100	71	152	60	70	3,8
	125	120	200	65	129	6,0
	150	140	230	70	154	9,2
	200	180	280	80	205	16,2

Ölçüler mm dir

Bicim	Anma boyutu	a	b	m	r	Ağırlık kg - % 10
45°	50	38	107	55	45	1,4
	70	43	117	55	55	2,1
	100	51	132	60	70	3,5
	125	90	170	65	145	5,4
	150	100	190	70	164	8,1
	200	120	220	80	205	13,7
30°	50	31	101	55	45	1,3
	70	36	107	55	55	1,9
	100	41	122	60	70	3,3
	125	90	170	65	224	5,4
	150	100	150	70	254	8,1
	200	120	220	80	315	13,5
15°	50	26	93	55	45	1,3
	70	27	100	55	55	1,9
	100	32	112	60	70	3,1
	125	90	170	65	456	5,4
	150	100	190	70	516	8,1
	200	120	220	80	646	13,5

Diğer boru ve muf ölçüleri için Föy - 1 e bakınız.

**Borular ve Bağlantı Parçaları
(Pis Su İçin; Kır Döküm)
Ayaklı Dirsekler**

TS 10/4 UDK 621.643.4 : 628.245

Ölçüler mm dir

Belirtilmeyen hususlarda imalatçı serbesttir.

Sembol

Anma boyutu 100 ve biçimi 70° olan kır döküm, ayaklı dirseğin gösterilişi :



Ayaklı dirsek 70°X100 TS 10 / 4

Bicim	Anma boyutu	a	b	m	r	a c	Ağırlık kg - % 10
87°	50	100	170	65	80	50	2,5
	70	120	190	70	100	65	4,1
	100	140	220	75	117	65	6,7
	125	170	250	75	148	85	9,5
	150	200	280	80	177	85	12,5
	200	250	340	90	227	100	21,4
80°	50	90	160	65	79	50	2,5
	70	100	180	70	88	65	4,1
	100	130	210	75	121	65	6,7
	125	150	230	75	143	85	9,5
	150	170	260	80	164	85	12,5
	200	220	310	90	220	100	21,4
70°	50	80	140	65	80	50	2,5
	70	90	160	70	91	65	4,1
	100	110	180	75	117	65	6,7
	125	120	200	75	129	85	9,5
	150	140	230	80	154	85	12,5
	200	180	280	90	205	100	21,4
45°	50	65	140	65	69	50	2,5
	70	70	150	70	106	65	4,1
	100	80	160	75	121	65	6,7
	125	90	170	75	145	85	9,5
	150	100	190	80	164	85	12,5
	200	120	220	90	205	100	21,4

Diğer boru ve muf ölçüleri için Föy - 1 e bakınız.

**Borular ve Bağlantı Parçaları
(Pis Su İçin; Kır Döküm)
Deve Boyunları**

TS 10/6 UDK 621.643.4 : 628.245

Ölçüler mm dir

Belirtilmeyen hususlarda imalatçı serbesttir.

Anma boyutu 100 olan A biçiminde kır döküm deve boyununun gösterilişi :

Sembol

Deve boynu A100 TS 10 / 6

Bicim	Anma boyutu	f ₁	f ₂	l	r ₁	r ₂	m	Ağırlık kg - % 10
A	50	40	122	217	45	65	55	1,8
	70	46	127	227	55	75	55	2,4
	100	55	142	252	70	90	60	4,2
	125	77	142	300	140	140	65	6,2
	150	80	142	310	145	145	70	8,9
	200	100	142	360	180	180	80	13,7
B	50	40	122	272	45	65	55	2,2
	70	42	127	282	56	75	55	3,0
	100	55	142	307	70	90	60	5,1
	125	97	155	360	134	134	65	7,4
	150	100	160	370	132	132	70	10,6
	200	120	160	420	180	180	80	16,4
C	50	40	122	332	45	65	55	2,6
	70	46	127	342	55	75	55	3,6
	100	55	142	357	70	90	60	6,2
	125	105	166	460	181	181	65	9,1
	150	114	198	480	184	184	70	13,2
	200	140	198	530	200	200	80	20,0

Diğer boru ve muf ölçüleri için Föy - 1 e bakınız.

Borular ve Bağlantı Parçaları
(Pis Su İçin; Kır Döküm)
Alafranga Helâ Dirsekleri
TS 10/5 UDK 621.643.4 : 628.245

Ölçüler mm dir

Belirtilmeyen hususlarda imalatçı serbesttir.

Kısa kolu 70° alafranga helâ dirseğinin gösterilişi :

Sembol



Helâ dirseği 70°-TS 10 / 5 Kısa kolu

Anma boyutu	a	b	m	Ağırlık kg - %10
100	140	395	75	7,6

Anma boyutu	a	b	m	Ağırlık kg - %10
100	65	260	55	6,0

Anma boyutu	a	b	m	Ağırlık kg - %10
100	80	500	75	8,2

Anma boyutu	a	b	m	Ağırlık kg - %10
100	80	260	55	6,0

Diğer boru ve muf ölçüleri için Föy - 1 e bakınız.

Borular ve Bağlantı Parçaları
(Pis Su İçin; Kır Döküm)
45° Çatallar
TS 10/7 UDK 621.643.4 : 628.245

Ölçüler mm dir

Belirtilmeyen hususlarda imalatçı serbesttir.

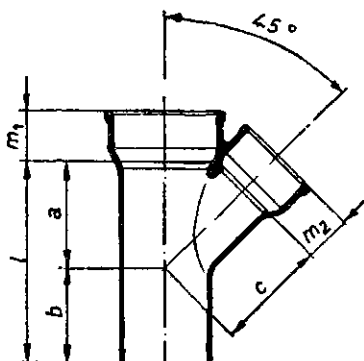

Sembol



Anma boyutları 70 ve 50 olan 45° lik kır döküm çatalın gösterilişi :
45° Çatal 70X50 TS 10/7

Anma boyutları	a	b	c	l -15	m ₁	m ₂	Ağırlık kg - %10
50 x 50	84	105	84	189	55	55	2,3
70 x 50	95	102	100	197	55	55	3,1
70 x 70	108	117	108	225	55	55	3,6
100 x 50	112	98	122	210	60	55	4,4
100 x 70	126	112	133	238	60	55	5,2
100 x 100	148	137	148	285	60	60	6,4
125 x 50	170	130	180	300	65	55	7,1
125 x 70	180	150	190	340	65	55	8,1
125 x 100	200	180	210	380	65	60	9,6
125 x 125	230	200	230	430	65	65	11,4
150 x 70	200	150	210	350	70	55	10,9
150 x 100	220	180	230	400	70	60	13,0
150 x 125	240	210	240	450	70	65	15,0
150 x 150	270	230	270	500	70	70	17,8
200 x 70	230	160	250	390	80	55	16,6
200 x 100	250	180	260	430	80	60	18,5
200 x 125	270	200	280	470	80	65	21,3
200 x 150	290	230	300	520	80	70	24,2
200 x 200	320	260	320	580	80	80	28,4

Diğer boru ve muf ölçüleri için Föy - 1 e bakınız.

Borular Ve Bağlantı Parçaları
(Pis Su İçin; Kır Döküm)
TS 10/8 UDK 621.643.4 : 628.245 70° Çatallar

Belirtilmeyen hususlarda imalatçı serbesttir. Ölçüler mm dir

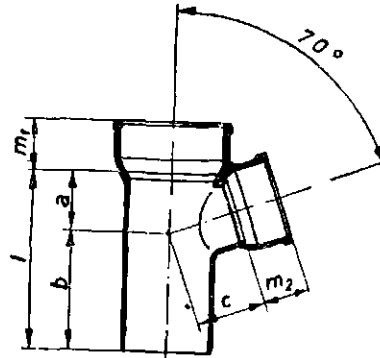

Sembol



Anma boyutları 100 ve 70 olan 70° lik kır döküm çatalın gösterilişi :
70° Çatal 100 x 70 TS 10 / 8

Anma boyutları	a	b	c	l -15	m ₁	m ₂	Ağırlık kg - %10
50 x 50	50	120	50	170	55	55	2,1
70 x 50	55	120	63	175	55	55	2,9
70 x 70	65	130	65	195	55	55	3,4
100 x 50	60	125	80	165	60	55	4,1
100 x 70	70	139	82	208	60	55	4,9
100 x 100	88	157	88	245	60	60	5,6
125 x 50	100	200	120	300	65	55	7,0
125 x 70	110	210	130	320	65	55	7,5
125 x 100	130	220	140	350	65	60	8,8
125 x 125	150	230	150	380	65	65	10,1
150 x 70	120	200	140	320	70	55	10,2
150 x 100	130	220	150	350	70	60	11,8
150 x 125	140	250	150	390	70	65	13,5
150 x 150	160	270	160	430	70	70	15,9
200 x 70	120	210	160	330	80	55	16,6
200 x 100	140	220	170	360	80	60	18,5
200 x 125	160	240	180	400	80	65	21,3
200 x 150	180	260	190	440	80	70	24,2
200 x 200	200	280	200	480	80	80	28,9

Diğer boru ve muf ölçüleri için Föy - 1 e bakınız.

Borular ve Bağlantı Parçaları
(Pis Su İçin; Kır Döküm)
87° Çatallar Giriş Açısı 70°
TS 10/9 UDK 621.643.4 : 628.245

Belirtilmeyen hususlarda imalatçı serbesttir. Ölçüler mm dir

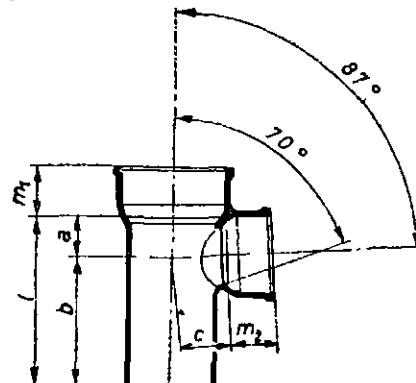

Sembol



Anma boyutları 100 ve 70 olan 87° lik kır döküm çatalın gösterilişi :
87° Çatal 100X70 TS 10/9

Anma boyutları	a	b	c	f -15	m ₁	m ₂	Ağırlık kg - %10
50 x 50	27	130	37	167	55	55	2,1
70 x 50	37	134	46	171	55	55	2,5
70 x 70	47	144	47	191	55	55	2,8
100 x 50	38	143	61	181	60	55	3,9
100 x 70	49	152	63	201	60	55	4,2
100 x 100	66	169	66	235	60	60	5,0
125 x 50	73	227	120	300	65	55	7,0
125 x 70	80	240	130	320	65	55	7,5
125 x 100	99	251	140	350	65	60	8,8
125 x 125	116	264	150	360	65	65	10,1
150 x 70	87	233	140	320	70	55	10,2
150 x 100	96	254	150	350	70	60	11,6
150 x 125	106	284	150	390	70	65	13,5
150 x 150	124	306	150	430	70	70	15,9
200 x 70	80	250	160	330	80	55	16,6
200 x 100	99	261	170	360	80	60	18,5
200 x 125	117	283	180	400	80	65	21,3
200 x 150	125	305	190	440	80	70	24,2
200 x 200	155	325	200	480	80	80	26,9

Diğer boru ve muf ölçüleri için Föy - 1 e bakınız.

Borular ve Bağlantı Parçaları
(Pis Su İçin; Kır Döküm)

45° Çift Çatal
TS 10/10 UDK 621.643.4 : 628.245

Belirtilmeyen hususlarda imalatçı serbesttir. Ölçüler mm dir

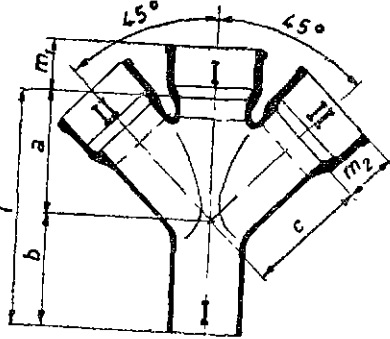

Anma boyutları 70 ve 50 olan 45° lik kır döküm çift çatalın gösterilişi :
45° Çift çatal 70X50 TS 10/10

Anma boyutları	a	b	c	f -15	m ₁	m ₂	Ağırlık kg - %10
50 x 50	130	130	130	260	65	65	5,1
70 x 50	140	140	140	280	70	65	6,2
70 x 70	150	150	150	300	70	70	7,9
100 x 50	150	130	160	280	75	65	7,9
100 x 70	170	150	170	320	75	70	9,8
100 x 100	190	170	190	360	75	75	12,6
125 x 50	170	130	180	300	75	65	9,7
125 x 70	180	160	190	340	75	70	11,7
125 x 100	200	180	210	380	75	75	14,6
125 x 125	230	200	230	420	75	75	18,0
150 x 50	180	120	200	300	80	65	13,5
150 x 70	200	150	210	350	80	70	16,0
150 x 100	220	180	230	400	80	75	18,1
150 x 125	240	210	240	450	80	75	21,5
150 x 150	270	230	270	500	80	80	26,5

Anma boyutları I x II sırasına göre dir.

Diğer boru ve muf ölçüleri için Föy - 1 e bakınız.

Borular ve Bağlantı Parçaları
(Pis Su İçin; Kır Döküm)

70° Çift Çatal
TS 10/11 UDK 621.643.4 : 628.245

Belirtilmeyen hususlarda imalatçı serbesttir.

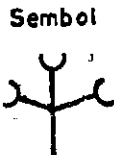
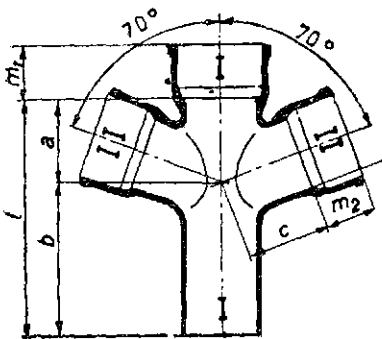

Anma boyutları 70 ve 50 olan 70° lik kır döküm çift çatalın gösterilişi :
70° Çift çatal 70X50 TS 10/11

Anma boyutları	a	b	c	f -15	m ₁	m ₂	Ağırlık kg - %10
50 x 50	80	150	80	230	65	65	4,6
70 x 50	90	160	90	250	70	65	5,7
70 x 70	100	170	100	270	70	70	7,1
100 x 50	90	160	110	270	75	65	7,5
100 x 70	100	200	110	300	75	70	9,1
100 x 100	120	220	120	340	75	75	11,3
125 x 50	100	200	120	300	75	65	9,3
125 x 70	110	210	130	320	75	70	11,0
125 x 100	130	220	140	350	75	75	13,2
125 x 125	150	230	150	380	75	75	16,0
150 x 50	110	190	140	300	80	65	13,5
150 x 70	120	200	140	320	80	70	16,0
150 x 100	130	220	150	350	80	75	18,1
150 x 125	140	250	150	390	80	75	21,5
150 x 150	160	270	160	430	80	80	26,6

Anma boyutları I x II sırasına göre dir.

Diğer boru ve muf ölçüleri için Föy - 1 e bakınız.

Borular ve Bağlantı Parçaları (Pis Su İçin; Kır Döküm)
70° Köşe Çift Çatal TS 10/12 UDK 621.643.4 : 628.245
Ölçüler mm dir

Belirtilmeyen hususlarda imalatçı serbesttir.

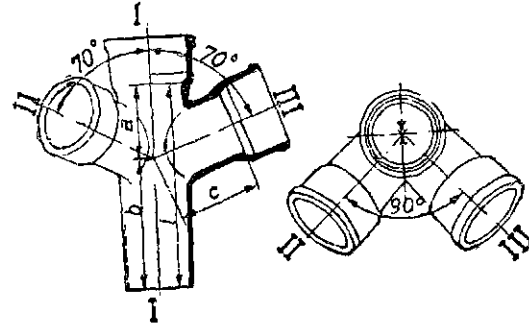

Anma boyutları 100, 50 ve 70 olan 70° lik kır döküm köşe çift çatalın gösterilişi :

70° Köşe çift çatal 100X50X70 TS 10 / 12

Anma boyutları	a	b	c	f	Ağırlık kg - %10
50 x 50 x 50	80	150	80	230	4,6
70 x 50 x 50	90	160	90	250	6,0
70 x 70 x 50	100	170	100	270	6,8
70 x 50 x 70	100	170	100	270	6,8
70 x 70 x 70	100	170	100	270	7,3
100 x 50 x 50	90	160	110	270	8,1
100 x 50 x 70	100	200	110	300	9,0
100 x 50 x 100	120	220	120	340	11,0
100 x 70 x 50	100	200	110	300	9,0
100 x 70 x 70	100	200	110	300	9,5
100 x 70 x 100	120	220	120	340	11,5
100 x 100 x 50	120	220	110	340	11,5
100 x 100 x 70	120	220	110	340	11,5
100 x 100 x 100	120	220	120	340	12,0
125 x 50 x 50	100	200	120	300	9,8
125 x 70 x 70	110	210	130	320	11,1
125 x 100 x 100	130	220	140	350	14,3
125 x 100 x 125	150	230	150	380	15,5
125 x 125 x 100	150	230	140	380	15,5
125 x 125 x 125	150	230	150	380	16,1
150 x 100 x 100	130	220	150	350	18,4
150 x 125 x 125	140	250	150	390	19,3
150 x 150 x 150	160	270	160	430	22,2

Anma boyutları I x II x III sırasına göre dir.

Diğer boru ve muf ölçüleri için Föy - 1 e bakınız.

Borular ve Bağlantı Parçaları (Pis Su İçin; Kır Döküm)
Düz Redüksiyonlar TS 10/13 UDK 621.643.4 : 628.245
Belirtilmeyen hususlarda imalatçı serbesttir. Ölçüler mm dir

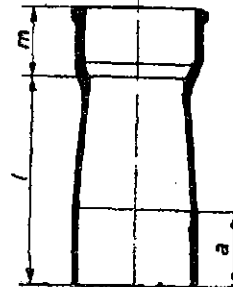

Anma boyutları 70 ve 100 olan kır döküm düz redüksiyonun gösterilişi :
Düz redüksiyon 70X100 TS 10/13

Anma boyutları	a	$\frac{l}{15}$	m	Ağırlık kg — % 10
50x70	80	200	65	2,2
50x100	80	200	65	2,8
70x100	85	200	70	3,5
50x125	85	220	65	3,5
70x125	85	220	70	4,0
100x125	85	230	75	5,0
50x150	90	250	65	5,0
70x150	90	250	70	6,0
100x150	90	250	70	6,3
125x150	90	230	75	7,1
100x200	95	270	75	8,5
125x200	95	270	75	9,5
150x200	95	250	80	10,3

Diğer boru ve muf ölçüleri için Föy - 1 e bakınız.

Borular ve Bağlantı Parçaları
(Pis Su İçin; Kır Döküm)
Eksantrik Redüksiyonlar

TS 10/14 UDK 621.643.4 : 628.245

Ölçüler mm dir

Belirtilmeyen hususlarda imalatçı serbesttir.

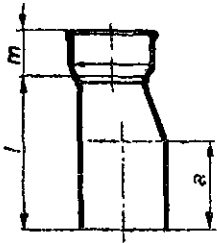

Sembol



Anma boyutları 70 ve 100 olan kır döküm eksantrik redüksiyonun gösterilişi :

Eksantrik redüksiyon 70X100 TS 10/14

Anma boyutları	a	$\frac{l}{15}$	m	Ağırlık kg — % 10
50x70	95	175	55	1,7
50x100	105	180	55	2,3
70x100	105	180	55	2,8
70x125	85	220	55	3,4
100x125	85	230	60	4,3
100x150	90	250	60	5,6
125x150	90	230	65	6,2
100x200	95	270	60	7,8
125x200	95	270	65	8,6
150x200	95	250	70	9,3

Diğer boru ve muf ölçüleri için Föy - 1 e bakınız.

Borular ve Bağlantı Parçaları
(Pis Su İçin; Kır Döküm)
Dirsek Redüksiyonlar
TS 10/15 UDK 621.643.4 : 628.245

Ölçüler mm dir

Belirtilmeyen hususlarda imalatçı serbesttir.

Anma boyutları 70 ve 100 olan 70° lik kır döküm dirsek redüksiyonun gösterilişi :

Sembol



70° Dirsek redüksiyon 70X100 TS 10 / 15

Bicim	Anma boyutları	a	b	m	r	Ağırlık kg — % 10
80° 	50x70	100	170	65	90	2,4
	50x100	110	180	65	102	3,2
	70x100	110	180	70	100	4,0
	50x125	115	190	65	108	4,5
	70x125	120	200	70	112	4,7
	100x125	130	200	75	121	5,7
	100x150	140	210	75	133	7,4
	125x150	150	220	75	143	9,5
70° 	50x70	86	155	65	89	2,4
	50x100	95	170	65	101	3,2
	70x100	95	180	70	99	3,9
	100x125	112	182	75	120	5,4
	100x150	120	210	75	131	7,3

Anma boyutları I x II sırasına göre dir.

Diğer boru ve muf ölçüleri için Föy - 1 e bakınız.

Borular ve Bağlantı Parçaları
(Pis Su İçin; Kır Döküm)
Ayaklı Dirsek Redüksiyonlar
TS 10/16 UDK 621.643.4 : 628.245

Ölçüler mm dir

Belirtilmeyen hususlarda imalatçı serbesttir.

Anma boyutları 70 ve 100 olan 70° lik kır döküm ayaklı dirsek redüksiyonun gösterilişi

70° Ayaklı dirsek redüksiyon 70X100 TS 10/16

Sembol



Bicim	Anma boyutları	a	b	m	r	D c	Ağırlık kg — % 10
80° 	50x70	100	170	65	90	65	3,7
	50x100	110	180	65	102	85	4,4
	70x100	110	180	70	100	65	4,8
	50x125	115	190	65	108	85	5,3
	70x125	120	200	70	112	85	5,8
	100x125	130	200	75	121	85	6,9
	100x150	140	210	75	133	85	8,7
	125x150	150	220	75	143	85	10,7
70° 	50x70	89	155	65	89	65	2,7
	50x100	95	170	65	101	65	3,6
	70x100	95	180	70	99	65	4,3
	100x125	112	182	75	120	85	5,8
	100x150	120	210	75	131	85	8,0

Anma boyutları I x II sırasına göre dir.

Diğer boru ve muf ölçüleri için Föy - 1 e bakınız.

Borular ve Bağlantı Parçaları
(Pis Su İçin; Kır Döküm)
Çift Muf
TS 10/17 UDK 621.643.4 : 628.245

Ölçüler mm dir

Belirtilmeyen hususlarda imalatçı serbesttir.

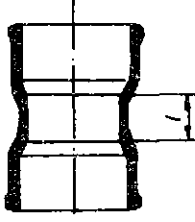

Anma boyutu 100 olan kır döküm çift mufun gösterilişi :
Çift muf 100 TS 10/17

Anma boyutu	l	Ağırlık kg — % 10
50	50	2,3
70	50	3,4
100	50	5,0
125	60	7,0
150	60	8,4
200	60	12,0

Diğer boru ve muf ölçüleri için Föy - 1 e bakınız.

Borular ve Bağlantı Parçaları
(Pis Su İçin; Kır Döküm)
Üste Sürme Muf
TS 10/18 UDK 621.643.4 : 628.245

Ölçüler mm dir

Belirtilmeyen hususlarda imalatçı serbesttir.

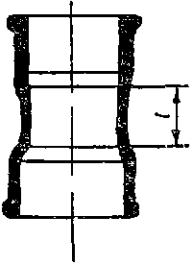

Anma boyutu 100 olan kır döküm üste sürme mufun gösterilişi :
Üste sürme muf 100 TS 10/18

Anma boyutu	l	Ağırlık kg — % 10
50	80	2,4
70	90	3,6
100	100	5,2
125	110	7,2
150	120	9,3
200	130	14,0

Diğer boru ve muf ölçüleri için Föy - 1 e bakınız.

Borular ve Bağlantı Parçaları
(Pis Su İçin; Kır Döküm)
İçe Sürme Muf
TS 10/19 UDK 621.643.4 : 628.245

Ölçüler mm dir

Belirtilmeyen hususlarda imalatçı serbesttir.

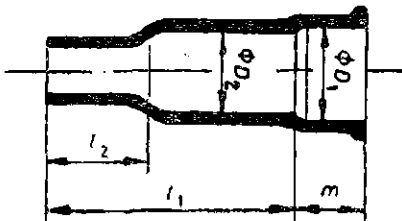

Anma boyutu 100 olan kır döküm içe sürme mufun gösterilişi

İçe sürme mut 100 TS
10/19

Anma boyutu	D ₁	D ₂	l ₁	l ₂	m	Ağırlık kg — % 10
50	72	64	210	80	65	2,2
70	92	86	230	90	70	3,2
100	124	120	260	100	75	5,1
125	151	145	275	110	75	6,8
150	176	170	310	120	80	10,0

Diğer boru ve mut ölçüleri için föy - le bakınız.

Borular ve Bağlantı Parçaları
(Pis Su İçin; Kır Döküm)
Yuvarlak Temizleme Delikli Temizleme Borusu ve Parçaları (Dikey Borularda)
TS 10/20 UDK 621.643.4 : 628.245

Ölçüler mm dir

Belirtilmeyen hususlarda imalatçı serbesttir.

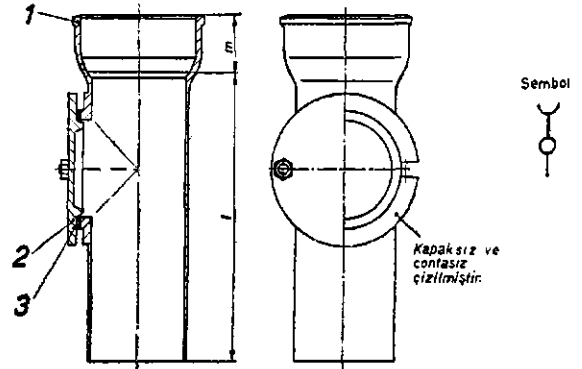

Anma boyutu 100 olan kapaklı ve conta bir temizleme borusunun gösterilişi :

Temizleme borusu 100 TS 10 /20

Anma boyutu	l	m	Ağırlık kg — % 10
50	215	55	2,7
70	250	55	3,9
100	300	60	6,6
125	400	65	10,4
150	450	70	15,2
200	600	80	27,2

Parça listesi

No	Parça sayısı	Parçanın adı	Anma boyutları						İşareti
			50	70	100	125	150	200	
1	1	Temizleme borusu	1 - 50	1 - 70	1 - 100	1 - 125	1 - 150	1 - 200	TS 10 / 20
2	1	Kapak	2 - 50	2 - 70	2 - 100	2 - 125	2 - 150	2 - 200	TS 10 / 20
3	1	Conta	3 - 50	3 - 70	3 - 100	3 - 125	3 - 150	3 - 200	TS 10 / 20
4	2	Civata	M 10 X 35			M 12 X 40			TS 10 21
5	2	Altı köşe somun	M 10			M 12			TS 10 26

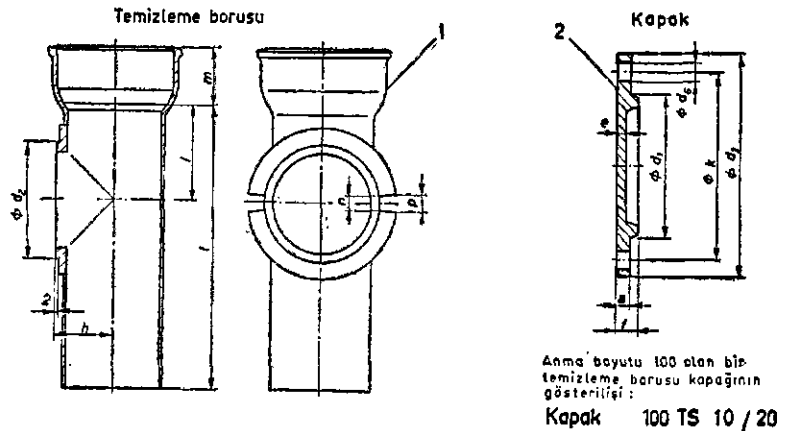

Anma boyutu 100 olan bir temizleme borusu kapakının gösterilişi :

Kapak 100 TS 10 / 20

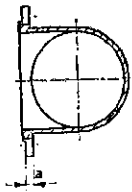

Anma boyutu 100 olan bir temizleme borusunun gösterilişi:
Temizleme borusu 100 TS 10 / 20

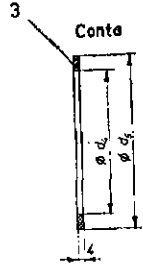

Anma boyutu 100 olan bir temizleme borusu kapak contasının (lâstik) gösterilişi.
Conta 100 TS 10 / 20

Anma boyutu	a	a ₁	a ₂	a ₃	a ₄	a ₅	a ₆	e	f	h	i	k	l	m	n	p
50	9	50	70	105	50	70	12	6	15	35	70	80	215	55	12	14
70		70	90	125	70	90				45	80	100	250	55		
100	10	100	121	157	100	121	14	7	16	61	100	132	300	60	14	16
125		125	148	190	125	148				73	135	180	400	65		
150	11	148	170	215	148	170	14	8	17	85	150	185	450	70	14	16
200		196	218	265	196	218				110	175	235	500	80		

Diğer boru ve muf ölçüleri için Föy - 1 e bakınız.

Borular ve Bağlantı Parçaları (Pis Su İçin; Kır Döküm)

Kama ve Civata Bağlantılı Temizleme Borusu ve Parçaları (Yatay ve Dikey Borularda) TS 10/21 UDK 628.254

Ölçüler mm dir

Belirtilmeyen hususlarda imalatçı serbesttir.

A Kama bağlantılı

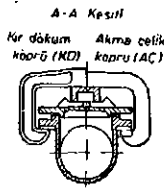
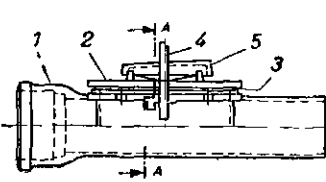

No	Kama bağlantılı bir temizleme borusunun parçaları	
1	1 Boru	1 ... TS 10/21
2	1 Kapak	2 ... TS 10/21
3	1 Conta	3 ... TS 10/21
4	1 Köprü	4 ... TS 10/21
5	1 Kama	5 ... TS 10/21

Anma boyutu 100 olan A biçiminde kır döküm ve kır döküm köprü tü temizleme borusunun gösterilişi:
Temizleme borusu A KD 100 TS 10/21

A Temizleme borusunun anma boyutu ve ağırlıkları	Anma boyutu ¹⁾		
	100	125	150
Kır döküm köprü tü (KD) kg ≈	13,2	18,9	23,3
Akma çelik köprü tü (AC) kg ≈	12,7	18,2	22,6

B Civata bağlantılı (C)

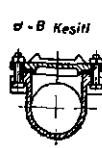
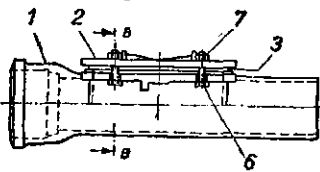

No	Civata bağlantılı bir temizleme borusunun parçaları	
1	1 Boru	1 ... TS 10 / 21
2	1 Kapak	2 ... TS 10 / 21
3	1 Conta	3 ... TS 10 / 21
4	6 Civata (6 köşe)	M ... TS 10 21
5	6 Somun (6 köşe)	M ... TS 10 26

Anma boyutu 100 olan B biçiminde (civatabağlantılı) temizleme borusunun gösterilişi:

Temizleme borusu BC 100 TS 10 / 21

B Temizleme borusunun anma boyutu ve ağırlıkları	Anma boyutu				
	50	70	100	125	150
Ağırlık kg	5,1	7,3	11,7	16,8	21,1

1) Anma boyutu 50 ve 70 olan temizleme boruları yalnız civata bağlantılı olarak yapılır.

Ölçüler mm dir
Belirtilmeyen hususlarda imalatçı serbesttir.

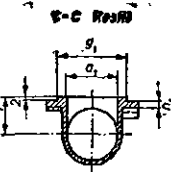
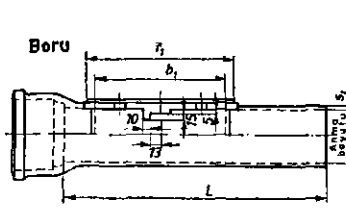

Anma boyutu 100 olan kır döküm temizleme borusunun gösterilişi:
Boru 100 TS 10 / 21

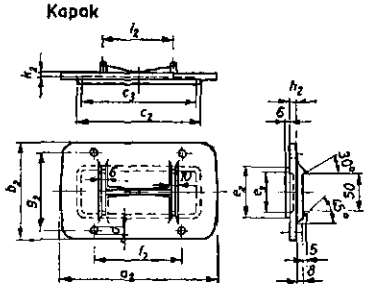
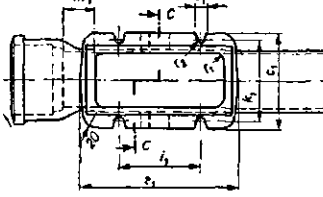

Anma boyutu 100 olan bir temizleme borusu (lâstik) contasının gösterilişi:
Conta 100 TS 10 / 21

Anma boyutu 100 olan kır döküm bir temizleme borusu kapağının gösterilişi:
Kapak 100 TS 10 / 21

Anma boyutu	Boru														Ağırlık kg	
	a ₁	b ₁	c ₁	e ₁	f ₁	g ₁	h ₁	i ₁	k ₁	L	m ₁	n ₁	p ₁	r ₁		r ₂
50	150	105	180	172	72	35	100	80	300	40	9	14	5	10	5,5	3,6
70	175	125	205	197	92	45	112	100	350	40	9	14	5	15	5,5	5,4
100	200	157	230	222	122	60	130	132	400	45	10	14	6	20	5,5	9,1
125	225	190	255	247	147	73	150	160	450	50	10	16	6	25	7	12,6
150	250	215	280	272	172	85	170	185	500	50	11	16	6	30	7	16,1

Anma boyutu	Kapak										Ağırlık kg	Conta					
	a ₂	b ₂	c ₂	c ₃	d	e ₂	e ₃	f ₂	g ₂	h ₂		i ₂	j ₂	k ₂	l	m ₂	n ₂
50	160	106	145	135	12	45	35	100	80	9	—	6	1,3	170	145	70	4,8
70	205	125	170	160	12	65	55	112	100	9	—	7	1,7	195	170	90	6,8
100	230	157	195	185	12	95	85	130	132	10	100	7	2,4	220	195	120	9,5
125	255	190	220	210	14	120	110	150	160	10	112	8	3,9	245	220	145	12,0
150	280	215	245	235	14	145	135	170	185	11	125	8	4,7	270	245	170	14,5

Et kalınlığındaki tolerans, et kalınlığının en çok ± % 15 i kadar olabilir.
1) Anma boyutları 50 ve 70 olanlar nervürsüz yapılır.
Muf ölçüleri için Föy - 1 e bakınız.

Köprü

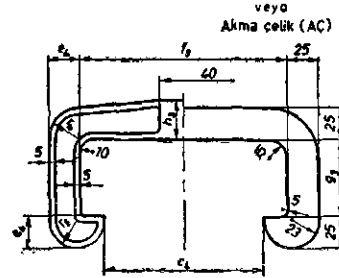

Anma boyutu 70 olan temizleme borusu akma çelik (AÇ) köprüsünün gösterilişi:
Köprü 70 TS 10 / 21 - AÇ

Kama

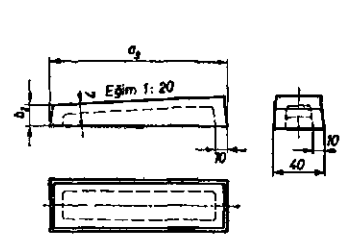

Anma boyutu 70 olan kır döküm temizleme borusu kamasının gösterilişi:
Kama 70 TS 10 / 21 - KD

Anma boyutu	Köprü								Ağırlık		Kama			
	c ₄	f ₃	e ₄	g ₃	h ₃	i ₃	k ₃	r ₃	r ₄	Kır döküm kg	Akma çelik kg	a ₅	b ₅	Ağırlık kg
100	125	165	25	60	30	18	8	23	25	1,1	0,6	140	17	0,6
125	150	190	30	85	35	20	10	25	30	1,6	0,9	190	19	0,8
150	180	223	30	85	35	20	10	25	30	1,7	1	190	19	0,8

Anma boyutu	Altı köşe civata	
	Sayı	İşareti
50	4	M 10 x 35 TS 10 21
70	4	M 10 x 35 TS 10 21
100	4	M 10 x 35 TS 10 21
125	4	M 12 x 40 TS 10 21
150	4	M 12 x 40 TS 10 21

Güzelbahçe Belediye Başkanlığından :

Aşağıda cins ve müfredatı yazılı işler şatnamesi mucibince kapalı zarf eksiltme suretiyle 27 Nisan 1973 Cuma günü saat 11.00 de Belediyemizde toplanacak encümen huzurunda ihalesi yapılacağından taliplerin belli gün ve saatte Komisyona müracaatları ilân olunur.

Yapılacak işin cinsi	K. bedeli Lira Kr.	M. teminatı Lira Kr.
Keson kuyu Pompaj tesisleri yapımı	32.650,—	2.450,—
Adi kaldırım üzerine beton yol	125.952,50	9.450,—
Köyderesi kenar betonarma mesnet duvarları	64.277,94	4.821,—
Belediye hizmet binası inşaatı	407.632,31	30.573,—
Hizmet binası çevre duvarları	47.400,—	3.555,—

Not : Talipler en az bir gün evveline kadar müracaatla Belediyemizden iştirak belgesi alacaklardır.

4979 / 2-2

Ankara Beşinci Asliye Hukuk Hâkimliğinden :

1972/1299

Davacı Milli Eğitim Bakanlığı adına Hazine vekili Avukat Şükrü Kaya Polat tarafından, davalılar Nimet Sabriye Sezer (Başar) ile Kâzım Tonay aleyhlerine açılan okuma giderlerinden mütevellit tazminat davasının Ankara Beşinci Asliye Hukuk Mahkemesinde yapılan yargılamaları sırasında, davalılardan Kâzım Tonay'ın gösterilen adresinde bulunmadığından dava dilekçesi, yargılama günü ile birlikte Resmî Gazete ile ilânen tebliğ edilmiş olup, belirtilen gün ve saatte mahkemeye gelmemiş ve kendisini temsil ettirecek bir vekil de göndermediğinden hakkında çıkarılıp tebliği gereken kararın da aynı türde Resmî Gazete ile ilânen tebliğine karar verilmiş bulunmaktadır.

Adresi bilinmeyen davalılardan Kâzım Tonay'ın Resmî Gazete ile yapılan tebliğata rağmen duruşmaya gelmediğinden davacı vekilinin bütün delillerini dosyaya sunduğu ve buna göre bir alacağı varsa belirtilmesi için bilirkişi incelemesi yaptırılmasına ve bilirkişi olarak da bu işlerde uzman Şemsettin Atasoy'un seçildiğine karar verildiğinden bu hususun da kendisine duyurulmasına, bu kez yargılamanın atılı bulunduğu 29/5/1973 Salı günü saat. 10.00 olmak üzere tebliğine, bu nedenle adı geçen davalı Kâzım Tonay'ın belirtilen 29/5/1973 Salı günü saat 10.00 da mahkemeye gelmesi veya kendisini temsil ettirecek bir vekil göndermesi, aksi takdirde hakkındaki yargılamanın gıyabında sürdürüleceği hususlarının gıyap kararı yerine geçerli olmak üzere basın yoluyla duyurulur. 4718

1971/1122

Davacı Ankara Belediyesi adına vekili Avukat İsmet Esensoy tarafından davalı Satı Mert aleyhine açılan 1688,49 TL. sı alacak davasının yapılan yargılaması sonunda, davanın reddine karar verilerek dava sonuçlanmış olup, davalı Satı Mert'in gösterilen adreste bulunmadığından ve adresi de tespit edilemediğinden, sonuç karara kadar yapılan bütün tebliğatlar basın yoluyla duyurulmuş, sonuç kararda aynı türde basın yoluyla tebliği gerekmiş ve ayrıca bu karar aleyhine davacı Belediye vekili tarafından 5/4/1973 kayıt tarihli dilekçe ile temyizi dava yapmış olduğundan, bu temyiz dilekçesinin de basın yoluyla davalıya tebliği uygun görüldüğünden, karar özeti ve temyiz dilekçesi özeti aşağıya çıkarılmıştır.

Karar Özeti : Sabit olmayan davanın reddine ve 15,— TL. sı red harcı davacı tarafından önceden yatırılmış olduğundan ayrıca harç alınmasına yer olmadığına ve davacı tarafından harcanan yargı giderlerinin davacı üzerinde bırakılmasına, Yargıtay yolu açık olmak üzere 13/3/1973 tarihinde davacı vekilinin yüzüne karşı davalının gıyabında verilen karar ve ayrıca bu karar aleyhine davacı Belediye vekili tarafından verilen 5/4/1973 kayıt tarihli dilekçe ile mahkemece delillerin münakaşası yapılmadan karar itirazının yerinde olmadığına mütedair temyiz dilekçesi, sözü edilen kararla birlikte tebliğleri yerlerine geçerli olmak üzere basın yoluyla duyurulur. 4736

Ankara 1 inci Sulh Hukuk Hâkimliğinden :

1972/1302

Davalı : Mehmet Ali Aydemir, Şükrüye Mahallesi İlgün Sokak 3/9 Ankara.

Davacı : M. K. E. Kurumu Genel Müdürlüğü vekili Avukat Abdullah Ardahan tarafından aleyhinize hakedilmeksizin alınan 647,37 lira

alacak davasının faiz, masraf ve ücreti vekâletle birlikte açılan davanın yapılan duruşmasında :

Gösterilen adresinize çıkartılan davetiye bilâ tebliğ iade edilmiş ve savcılıkta aramalara rağmen adresinizin tespit edilemediğinden Kesmî Gazete ile davetiyenin tebliğine karar verilmiştir.

İlânda yazılı 22/5/1973 Salı saat 11.30 da bizzat duruşmada hazır bulunmadığınız veya mazaret bildirmediğiniz, kendinizi bir vekillede temsil ettirmediğiniz takdirde duruşma gıyabınızda devam edeceğinden davetiye yerine kaim olmak üzere ilân olunur. 4973

1972/980

Davalı : Yaşar Ergin, Denizli Bahçe Sokağı No. 377 Cebeci - Ankara
Davacı : T. B. M. M. vekili Hazine Avukatı Şahabettin Karabeyoğlu tarafından aleyhinize peşin aldığınız Temmuz 1971 ayına ait 6 günlük ile yiyecek yardımından talluk eden miktarı Hazineye ödemediğinizden 293,44 liranın faiz, masraf ve ücreti vekâletle birlikte açılan alacak davasının yapılan duruşmasında.

Gösterilen adresinize tebliğat yapılmadığı ve savcılıkta aramalara rağmen adresinizin tespit edilemediğinden Resmî Gazete ile ilânen tebliğine karar verilmiştir.

İlânda yazılı 14/5/1973 Pazartesi saat 10.30 da bizzat hazır bulunmadığınız veya mazeret bildirmediğiniz bir vekillede kendinizi temsil ettirmediğiniz takdirde duruşma gıyabınızda devam edeceğinden davetiye yerine kaim olmak üzere ilân olunur. 4962

Petrol Dairesi Reisliğinden :

N. V. Turkse Shell Şirketi VI No. lu Gaziantep Bölgesinde Diyarbakır ve Urfa İlleri hududu dahilinde sahip bulunduğu AR/NTS/844 ve 845 hak sıra numaralı 2 adet petrol arama ruhsatnamesini 10/4/1973 tarihinde terk etmiştir.

6326 sayılı Petrol Kanununun 48 ve 49 uncu maddelerinin yukarıda ismi yazılı şirkete tahmil eylediği mükellefiyetlerin yerine getirilmemesinden dolayı zarar görmüş olanlar varsa maruz kaldıkları zarar ve hasara ait tazminatın Petrol Nizamnamesinin 67 nci maddesi gereğince şirketin teminatından karşılanabilmesi için ilgililerin bu ilân tarihinden itibaren bir yıl zarfında selâhiyetli mahkemeden kesinleşmiş bir karar alıp Dairemize müracaat etmeleri ilân olunur. 4719

Türkiye Petrolleri Anonim Ortaklığının VII No. lu Adana Bölgesinde Adana ve Hatay İlleri hududu dahilinde sahip bulunduğu AR/TPO/682 ve 683 hak sıra numaralı petrol arama ruhsatnamelerinin temdit edilmiş müddeti 8/4/1973 tarihinde sona ermiştir.

6326 sayılı Petrol Kanununun 48 ve 49 uncu maddelerinin yukarıda ismi yazılı şirkete tahmil eylediği mükellefiyetlerin yerine getirilmemesinden dolayı zarar görmüş olanlar varsa maruz kaldıkları zarar ve hasara ait tazminatın Petrol Nizamnamesinin 67 nci maddesi gereğince şirketin teminatından karşılanabilmesi için ilgililerin bu ilân tarihinden itibaren bir yıl zarfında selâhiyetli mahkemeden kesinleşmiş bir karar alıp Dairemize müracaat etmeleri ilân olunur. 4646

Antalya 1 inci Asliye Hukuk Hâkimliğinden :

1972/270

Antalya Orman İdaresine izafetle vekilleri tarafından Sinan Mah. Tefenni Sokak No. 4 de Hakkı oğlu Macit Nalçaoğlu hakkında tapulama sırasında davalı adına tespit ve tescil olunan Kemer Beldibi Köyündeki 46 No. lu parselin 243 metre karesi kesinleşmiş orman tahdidinde kaldığından Devlet ormanı olan bu kısma ait tapunun iptaliyle müdahalenin önlenmesi istenmiş davalı Macit Nalçaoğlu bulunmadığı davetiye ilânen tebliğ edilmiş ve gelmemiş olduğundan duruşmanın 26/6/1973 Salı günü saat 9.30 a bırakıldığı gıyap kararı yerine kaim olmak üzere ilân olunur. 4824

1972/267

Orman İdaresi vekilleri tarafından Antalya Sinan Mah. den Ahmet Nail Çınar, Meral Çınar haklarında açılan tapu iptal ve menî müdahale davasında davalılar adreste bulunamadıklarından kendilerine ilânen davetiye tebliğ edilmiş olup duruşmaya gelmediklerinden ilânen gıyap kararı tebliğine karar verildiğinden gıyap yerine kaim olmak üzere duruşmanın 26/6/1973 Salı günü saat 9.30 olduğu ilân olunur. 4825

Bafra Asliye Ceza Hâkimliğinden :

1971/207

K. No : 1973/78

Davacı : K. H.

Maznun : İsmet Gül, İsmail oğlu 1954 doğumlu Feride'den olma Gümüşyaprak Köyünde nüfusa kayıtlı İshaklı Mah. de mukim okur yazar, sabıkasız, öğrenci, Türk İslam.

Suç : Vazifeli memura hakaret

Suç tarihi : 21/5/1971

Maznunun T. C. K. nun 266/1 inci maddesi gereğince ve 55/3 üncü maddeleri gereğince neticeten 20 gün hapis ve 100 lira ağır para cezasıyla mahkûmiyetine ve 647 sayılı Kanunun 6 ve T. C. K. nun 89 uncu maddeler gereğince teciline dair Bafra Asliye Ceza Mahkemesinden verilen 8/2/1972 tarihli giyabi kararın sanığın yaptırılan zabıta aramalarına rağmen bulunup tebliğ edilmediği ve adresi de meçhul olduğundan 7201 sayılı Tebliğat Kanununun 28,29 uncu maddeleri gereğince ilânen tebliğine ve aynı kanunun 31 inci maddesi uyarınca ilân yapıldığı tarihten 15 gün sonra tebliğatın yapılmış sayılacağına karar verilmiştir. İlânen tebliğ olunur. 4875

Davacı : K. H.

Müdahil : Hüseyin Yaman

Vekili : Avukat Mahmut Bayrakçı Bafra

Maznun : 1 — Hamit Ünal, Mehmet oğlu 1943 doğumlu Dedeli K. den

Maznun : 2 — Alaattin Ünal, Mehmet oğlu 1947 doğumlu Dedeli

Köyünden

Maznunlar Vekili : Avukat Halil Birer Bafra

Suç : Yaralamak

Suç tarihi : 27/5/1967

1 — Maznun Alaattin Ünal hakkında hükme yetecek delil bulunmadığından iş bu maznun hakkında açılan amme davasından dolayı berâetine.

2 — Maznun Hamit Ünal'ın T. C. K. nun 456/2 nci maddesi gereğince iki sene müddetle hapsine teşdit ve tahfif ile 647 sayılı Kanunun 6 ncı maddesinin keza tatbikine mahal olmadığına, 25 lira mahkeme masrafının ve 650 lira müdahil vekiline takdir olunan ücreti vekâletin sanıktan alınmasına müdahil vekili ve maznunlar vekilinin vicahında, C. Savcısı huzurunda sanıkların yokluğunda Bafra Asliye Ceza Mahkemesinden verilen 28/6/1972 tarihli giyabi kararın sanıkların yaptırılan zabıta aramalarına rağmen bulunup tebliğ edilemediği ve adresleri de meçhul olduğundan 7201 sayılı Tebliğat Kanununun 28,29 uncu maddeleri gereğince ilânen tebliğine ve aynı kanunun 31 inci maddesi uyarınca ilân yapıldığı tarihten 15 gün sonra tebliğatın yapılmış sayılacağına karar verilmiştir. 4876

Karapınar Sulh Ceza Hâkimliğinden :

E. No : 969/365

Karar (D. İş) : 1973/

Hâkim : Hilmi Özdemir 16572

Kâtip : Bekir Tektaş

Davacı : K. H.

Sanık : Ziya Peynirci, İbrahim oğlu 1940 doğumlu Konya Ereğlisi Dalmaz Mah. den

Suç : Kavgada silâh çekmek

Suç tarihi : 17/10/1969

İsnat olunan suç subuta erdiğinden yukarıda açık kimliği yazılı sanığın eylemine uyan T. C. K. nun 466/1,51/1 inci maddeleri gereğince neticeten (2) gün hapsine ve iş bu cezasının 647 sayılı Yasa'nın 6 ncı maddesi uyarınca ertelenmesine dair Mahkememizden verilen 13/12/1971 tarihli hüküm sanığa tebliğ edilemediği gibi adresi tespit edilemediğinden mezkûr hükmün 7201 sayılı Yasa'nın 28,29, ve 31 maddeleri gereğince Resmî Gazete'de ilânen tebliğine mahkemece karar verilmiştir.

Karar gereğince hükmün Resmî Gazete'de ilân tarihinden itibaren (15) gün içerisinde hükmün temyiz edilmemesi halinde kararın kesinleşeceği ilânen tebliğ olunur. 4879

E. No : 1971/393

Karar (D. İş) : 1973/

Hâkim : Hilmi Özdemir 16572

Kâtip : Bekir Tektaş

Davacı : K. H.

Sanık : Ali Yılmaz, Hanifi oğlu 1952 doğumlu Ereğli Aziziye Köyünden

Suç : Trafik yasasına muh.

Suç tarihi : 15/7/1971

İsnat olunan suçtan yukarıda açık kimliği yazılı sanığın hareket ve eylemine uyan 6085 sayılı Yasa'nın 232 sayılı Yasa ile değişik 24 üncü maddesi delâletiyle aynı yasanın 58/B maddesi gereğince 10 gün hafif hapis ve 150 lira hafif para cezasına dair hükmün sanığa tebliğ edilmediği gibi adresi tespit edilemediğinden mezkûr hükmün adı geçene 7201 sayılı Yasa'nın 28 ve 29 uncu maddelerince Resmî Gazete'de ilânen tebliğine mahkemece karar verilmiştir.

Karar gereğince keyfiyet ilânen tebliğ olunur. 4880

E. No : 1972/365

Karar (D. İş) : 973/

Hâkim : Hilmi Özdemir 16572

Karar (D. İş) : 1973/

Kâtip : Bekir Tektaş

Davacı : K. H.

Sanık : Hasan Güvenç, Derviş oğlu Döne'den olma 1954 doğumlu Karapınar'ın Salur Köyünden

Suç : Orman K. muh.

Suç tarihi : 20/6/1972

İsnat olunan suç sabit olduğundan yukarıda açık kimliği yazılı sanığın eylemine uyan 6831 sayılı Ok. nun 91/1, T. C. K. nun 55/3 üncü maddeleri gereğince neticeten on gün süre ile hapis ve 660 kuruş ağır para cezasıyla mahkûmiyetine dair Mahkememizden verilen 8/12/1972 tarihli karar tebliğ edilemediği gibi adresinin de tespit edilememesi nedeniyle mezkûr hükmün 7201 sayılı Yasa'nın 28 ve 29 uncu maddeleri uyarınca Resmî Gazete'de ilânen tebliğine ve hükmün Resmî Gazete'de ilân tarihinden itibaren (15) gün içerisinde hükmün temyiz edilmediği takdirde kesinleşeceği ilânen tebliğ olunur. 4881

Ankara 8 inci Asliye Ceza Hâkimliğinden :

E. No : 1971/792

K. No : 1972/908

C. Savcı No : 1971/15743

Hâkim : Celâl Kadri Varol 10375

Başkâtip : Şahinde Kaya

Davacı : Kamu Hakkarı

Sanık : Gülhanım Erdoğan, Hasan kızı, Fatma'dan doğma, 1341 doğumlu, Zile'nin Kurupınar Köyü nüfusunda kayıtlı olup Ankara Bülbülderesi Caddesi, Ahmetler Sokak No. 27 de şantiyede oturur.

Suç : Zina

Suç tarihi : 1971 yılı Haziran ayı ve takip eden günler

Yukarıda açık kimliği yazılı Gülhanım Erdoğan'ın suçu sabit olduğundan T. C. K. nun 440, 80 inci maddeleri gereğince neticeten yedi ay müddetle hapsine 13 lira 25 kuruş yargılama giderinin kendisinden tahsiline dair mahkememizden verilen 29/12/1972 gün 971/792 esas 972/908 karar sayılı hükmün giyabi olup bütün aramalara rağmen sanık bulunmadığından ve giyabi hükmün tebliğ edilemediğinden 7201 sayılı Tebliğat Kanununun 28,29 uncu maddeleri gereğince hükmün özetinin Resmî Gazete ile ilânen tebliğine, aynı kanunun 31 inci maddesine tevfikân ilân tarihinden itibaren onbeş gün sonra tebliğatın yapılmış sayılmasına, bir hafta içerisinde temyiz edilmediği takdirde infaz muamelesinin yapılmasına 10/4/1973 günü karar verildi. 4877

İzmir Tapulama Müdürlüğünden :

Foça İlçesi Yenifoça Bucağı 2214 No. lu parsel Zeki oğlu Hüseyin Yücel'in itirazı üzerine Komisyonumuzca verilen 17/7/1971 tarihli Komisyon kararıyla reddedilmiş adresi bilinemediğinden tebliğ edilememiştir.

Tebliğ yerine kaim olmak üzere ilân olunur. 4871

Viranşehir Asliye Hukuk Hâkimliğinden :

1971/169

Viranşehir Yaban Köyü Muhtarlığına bağlı Barut Köyünden davacı İbrahim Yumurta tarafından davalılar İbrahim Yumurta ve Nura Yumurta aleyhine ikame eylediği kayıt iptali davasının yapılan duruşmasında :

Adı geçen davalıların duruşmanın bırakıldığı 4/6/1973 günlü Viranşehir Asliye Hukuk Mahkemesinde saat 9.00 da yapılacak duruşmada hazır bulunmaları davetiye yerine kaim olmak üzere ilânen tebliğ olunur.

7372

Yenimahalle Sulh Hukuk Hâkimliğinden :

1972/1195

Davacı Abdülfettah İyem vekilî tarafından davalı Hayri Dilmaner aleyhine açmış olduğu izaleyi şüyu davasının yapılan duruşmasında :

Davalı Hayri Dilmaner ikamet etmekte bulunduğu Yenimahalle Mohaç Sokak No. 37 den adres bırakmaksızın ayrılmış bulunduğu yapılan zabıta tahkikatından anlaşılması ve adı geçen davalıya ilânen tebliğat yapılmış ve tebliğata rağmen gelmediğinden ilânen gıyap kararının tebliğine karar verilmiştir. Karar gereğince duruşma günü olan 12/5/1973 Cumartesi saat 9.30 da Mahkemede hazır bulunması veya kendisini bir avukatla temsil etmesi aksi halde duruşmanın gıyabında devam olunacağı gıyap yerine kaim olmak üzere ilânen tebliğ olunur. 4984

Ankara 11 inci Asliye Hukuk Hâkimliğinden :

1972/1358

Hacettepe Üniversitesi Vekili Avukat Candemir Seçmeer tarafından Emine Muazzez Kalen aleyhine açılan tescil davasının yapılan duruşmasında : Verilen karar gereğince :

Davalı Emine Muazzez Kalen'in bunca aramalara rağmen adresi tespit edilemediğinden adı geçenin 11/6/1973 Pazartesi günü saat 10.30 da mahkemeye bizzat gelmesi veya kendisini bir vekille temsil ettirmesi aksi halde hakkında gıyap hükümlerinin tadbik edileceği davetiye yerine kaim olmak üzere ilânen tebliğ olunur. 4967

1972/1359

Hacettepe Üniversitesi Vekili Avukat Candemir Seçmeer tarafından Fatma Zühal Özgür aleyhine açılan tescil davasının yapılan duruşmasında : Verilen karar gereğince :

Davalı Fatma Zühal Özgür'in bunca aramalara rağmen adresi tespit edilemediğinden adı geçenin 11/6/1973 Pazartesi günü saat 10.30 da mahkemeye bizzat gelmesi veya kendisini bir vekille temsil ettirmesi aksi halde hakkında gıyap hükümlerinin tadbik edileceği davetiye yerine kaim olmak üzere ilânen tebliğ olunur. 4968

1972/1360

Hacettepe Üniversitesi Vekili Avukat Candemir Seçmeer tarafından Ahmet Ziyaettin Erdem aleyhine açılan tescil davasının yapılan duruşmasında : Verilen karar gereğince :

Davalı Ahmet Ziyaettin Erdem'in bunca aramalara rağmen adresi tespit edilemediğinden adı geçenin 11/6/1973 Pazartesi günü saat 10.30 da mahkemeye bizzat gelmesi veya kendisini bir vekille temsil ettirmesi aksi halde hakkında gıyap hükümlerinin tadbik edileceği davetiye yerine kaim olmak üzere ilânen tebliğ olunur. 4969

1972/1361

Hacettepe Üniversitesi Vekili Avukat Candemir Seçmeer tarafından Emrullah Kudeki aleyhine açılan tescil davasının yapılan duruşmasında : Verilen karar gereğince :

Davalı Emrullah Kudeki'in bunca aramalara rağmen adresi tespit edilemediğinden adı geçenin 11/6/1973 Pazartesi günü saat 10.30 da mahkemeye bizzat gelmesi veya kendisini bir vekille temsil ettirmesi aksi halde hakkında gıyap hükümlerinin tadbik edileceği davetiye yerine kaim olmak üzere ilânen tebliğ olunur. 4970

1972/1362

Ankara Hacettepe Üniversitesi Rektörlüğü vekili Avukat Candemir Seçmeer tarafından Sadiye Gökkuş'un aleyhine açılan tescil davasının yapılan duruşmasında : Verilen karar gereğince :

Davalı Sadiye Gökkuş'un bunca aramalara rağmen adresi tespit edilemediğinden adı geçenin 11/6/1973 Pazartesi günü saat 10.30 da mahkemeye bizzat gelmesi veya kendisini bir vekille temsil ettirmesi aksi halde hakkında gıyap hükümlerinin tadbik edileceği davetiye yerine kaim olmak üzere ilânen tebliğ olunur. 4971

Ankara 2 nci Sulh Hukuk Hâkimliğinden :

1972/1642

Davalı : Mehmet Ali Otlu, Altındağ Engürü Mahallesi No. 108 Ankara.

Davacı Hacettepe Üniversitesi Rektörlüğü tarafından davalı Mehmet Ali Otlu aleyhine açılan 804,72 liralık alacak davasının faiz masraf ve ücreti vekâletle birlikte tahsili davasının yapılan duruşmasında :

Davalı adına çıkartılan davetiye tebliğsiz iade edilmiş olup zabıtaca yaptırılan tahkikatta da adresiniz tespit edilemediğinden ilânen davetiye tebliğine karar verilerek duruşma 18/5/1973 Cuma saat 10.00 a bırakılmış bulunmaktadır. Mezkûr gün ve saatte duruşmaya gelmeniz veya bir vekille kendinizi temsil ettirmeniz, aksi halde adınıza gıyap kararı çıkarılacağı hususu davetiye yerine kaim olmak üzere ilânen tebliğ olunur. 4972

1972/1535

Davalı :

- 1 — Sevil İbiş, MİT Teşkilâtın şöför, Ankara (Başbakanlık)
- 2 — Şimşek Büte, Baheçlievler 4 Cadde 47/7 Ankara.

Ankara

Davacı : Başbakanlık vekili Avukat Mustafa Egemen tarafından aleyhinize açılan idareye ait vasıtaya ika edilen hasardan mütevellit 650 liralık tazminat davasının yapılan duruşmasında :

Adınıza 3/4/1973 Salı günü saat 9.30 için ilânen davetiye tebliğ edilmesine rağmen duruşmaya gelmediğinizden ilânen gıyap kararı tebliğine karar verilerek duruşma 3/5/1973 Perşembe günü saat 9.30 a bırakılmıştır. Mezkûr gün ve saatte duruşmaya gelmeniz, gelmediğiniz ve bir vekille kendinizi temsil ettirmediğiniz takdirde duruşmaya gıyabınızda devam edileceği hususu gıyap kararı yerine kaim olmak üzere ilânen tebliğ olunur. 4963

Ankara Lv. Amirliği 3 No. lu Sat. Al. Kom. Bşk. hğından :

Aşağıda cinsi, miktarı, muhammen bedel ve geçici teminatları yazılı Bir) kalem ünite imalı kapalı zarfla eksiltmeleri hizalarındaki gün ve saatlerde Komisyonumuzda yapılacaktır Evsaf ve şartnamesi çalışma saatlerinde Komisyonunda ve İstanbul Levazım Amirliğinde görülebilir. İsteklilerin kanunî şekilde hazırlanacakları teklif mektuplarını ihale saatinden bir saat evveline kadar makbuz karşılığı Komisyon Başkanlığına vermesi, Postada geçiken mektuplar kabul edilmez.

Cinsi : Özel tip sarj ünitesi imalı, Miktarı : 50 adet. M. Bedeli Lira Kr. : 105.000,—, G. Teminatı Lira Kr. 6.500,—, İhale Günü Saati, 30 Nisan 1973 Pazartesi Saat 11.00

İhaleye girecekler teklifle birlikte benzeri üniteyi imal edip kabulünü yaptırdığını tevakküsten resmi teşekküllerden alınmış iş bitirme belgesi ve sanayi odasından tasdik edilmiş kapasite raporu verecektir.

4473 4-4

Sümerbank Deri ve Kundura Sanayii Müessesesi Müdürlüğünden :

100 ton yunus balıkyığı satın alınacaktır

- 1 — Bu işe ait şartname Müessesemizden veya Sirkeci'deki 5 inci Vakıfhan altındaki İrtibat Büromuzdan temin edilebilir
- 2 — Teklifler 27/4/1973 günü saat 17.00 ye kadar Müessesemizin Beykoz'daki Merkezinde Muhaberat Şefliğine verilmesi şarttır.
- 3 — Teklifler arasında şartlarımızla ihtiyacımıza en uygun olanlar tercih edilir.
- 4 — Müessesemiz dilediği miktarda veya alıp almamakta serbesttir.

5257 / 1-1

Bulancak Asliye Hukuk Hâkimliğinden :

1971/896

Davacı Bulancak Kazasının Erdoğan Köyünden Hüseyin oğlu Salih Demirci'nin davalı yerine aynı yerden Mehmet kızı Raife Demirci aleyhine ikame etmiş olduğu zina sebebi ile boşanma davasının duruşmasında verilen karar gereğince :

Bulancak Kazasının Erdoğan Köyünden Mehmet kızı 1931 doğumlu Raife Demirci'nin adına çıkarılan davetiyeye verilen meşruhata adresinin meçhul olduğu ve nerede olduğunu bilinmediğinden bahis ile yenileme dilekçesinin kendisine tebliğ edilemediği anlaşıldığından adı geçenin duruşmanın atılı bulunduğu 8/5/1973 günü saat 9.10 da Bulancak Asliye Hukuk Mahkemesinde hazır bulunması hazır bulunmadığı ve bir vekil de göndermediği takdirde adına ilânen gıyap kararı tebliğ edileceği davetiye yerine kaim olmak üzere ilân olunur. 4895

Sosyal Sigortalar Kurumu Genel Müdürlüğünden :

Yapı İşleri İlanı

1 — Eksiltmeye konulan iş Zonguldak Hizmet binası inşaatı olup, ilk keşif bedeli 2.711.190,25 liradır.

2 — Eksiltme 3/5/1973 tarihine rastlayan Perşembe günü saat 16.00 da Ankara'da Sosyal Sigortalar Kurumu Genel Müdürlüğü 1 No. lu Satın Alma Komisyonunda birim fiyat esaslı üzerinden kapalı zarf usulü ile yapılacaktır.

3 — İsteklilerin; bu işe ait eksiltme evrakını ve oklerini Ankara'da Bayındır Sokak No. 5 de Genel Müdürlük İnşaat İşleri Müdürlüğü Keşif Bürosunda mesai saatleri dahilinde incelemeleri mümkündür.

4 — Eksiltmeye girebilmek için istekliler;

a) 1973 yılına ait ticaret odası belgesini,

b) Usulü dairesinde 95.085,71 liralık muvakkat teminatını,

c) Bu işe ait iştirak belgesini,

Kapalı zarflarına koyacaklardır.

5 — Bu işe ait iştirak belgesi alınma şekli,

İsteklilerin en geç 30/4/1973 Pazartesi günü mesai saati sonuna kadar bir dilekçe ile Sosyal Sigortalar Kurumu Genel Müdürlüğüne müracaat etmeleri (Müracaatta umumî evrak kaydı tarihi mutabektir. Teğrafla müracaat kabul olunmaz.) Ve dilekçelerine Bayındırık Bakanlığında alınmış, keşif bedeli kadar (B) grubundan müteahhütlik karnesi asıl veya Noter suretiyle münhasıran Kurumdan alacakları plan teçhizat, taahhüt ve teknik personel beyannameleri ile bu beyannamede zikredilen teknik personel ile noterden mün'akit taahhüt beyannamesini ve ihale evrakını tetkik ettiklerini gösterir Kurum Keşif Büromuzdan bu iş için alınmış belgeyi eklemeleri lazımdır.

6 — İstekliler gerçek kişi veya tüzel kişi olacaktır.

7 — İsteklilerin eksiltme şartnamesinde verilen izahat dairesinde hazırlayacakları teklif mektuplarını eksiltme günü saat 15.00 e kadar makbuz mukabilinde Sıhhiye Ambarlar Yolu 8 No. lu İşhanı Kat 1 de 1 No.lu Satın Alma Komisyon Başkanlığına vermeleri veya bu saatte Komisyon Başkanlığında bulunacak şekilde iadeli taahhütlü olarak postalamaları lazımdır. Postada olacak gecikmeler kabul edilmez.

8 — 5337 sayılı Kanununun 21 inci maddesinin 4 üncü fıkrası mucibince belediyelerce istenilecek ilân resmi ve yardımlarla bilimum harçlar müteahhide aittir. (Finansman Kanunu gereğince ödenmesi gereken inşaat ve emlak alım vergileri bina inşaat vergisi idareye aittir.)

9 — Kurum ihaleyi yapıp yapmamakta veya dilediğine yapmaktan serbesttir. 4551 / 2-1

PTT Genel Müdürlüğünden :

1 — 113.200,15 TL. keşif bedelli İçerenköy PTT Hastane bahçesinde kurulacak 1 adet küçük tip çelik baraka inşaatı işi kapalı zarf usulü ile eksiltmeye çıkarılmıştır.

Geçici teminatı 6.910,— liradır.

2 — Eksiltme dosyası Genel Müdürlüğümüz Yapı İşleri Dairesi Başkanlığında ve İstanbul PTT Bölge Başmüdürlüğünde görülebilir.

3 — Eksiltme 18/5/1973 Cuma günü saat 16.00 da Genel Müdürlük Eksiltme Kurulunca yapılacaktır.

4 — İsteklilerin 14/5/1973 Pazartesi günü saat 17.30 a kadar eksiltme şartnamesinin 12 nci maddesinde istenilen belgelerle Genel Müdürlüğe başvurarak iştirak belgesi almaları gerekmektedir.

5 — Taliplerin bu işe ait teklif mektuplarını, eksiltmenin yapılacağı günü saat 15.00 e kadar ihale (Komisyonu Başkanlığına tevdi edilmek üzere Yapı İşleri Dairesine makbuz mukabilinde vermeleri gerekmektedir.

6 — Teşekkülümüz ihaleyi yapıp yapmamakta veya dilediğine ihale etmekte serbesttir. 5065 / 2-1

Turgutlu Devlet Hastanesi Baştabibliğinden :

Ahınacak maddenin cinsi	Miktar kalem	Muh. Be. Lira Kr.	% 7,5 Muv. Tem. Lira Kr.	İ H A L E Şekli	Saati
1 - Etmek tek tip	1	9.000,—	675,—	Açık eksiltme	10.00
2 - Sütlü mamül	3	9.400,—	705,—	»	10.15
3 - Kasaplık et	2	14.400,—	1.080,—	»	10.30
4 - Kümeslik et - yumurta	2	4.950,—	371,25	»	10.45
5 - Bakkaliye kuru erzakı	7	14.997,—	1.124,85	»	11.00
6 - Yaş sebze ve meyve	6	7.175,—	538,20	»	11.15
7 - Temizlik malzemesi	1	1.000,—	75,—	»	11.30
8 - Yakacak maddesi	1	13.975,—	1.048,15	»	11.45
9 - İlaç maddesi muhtelif	12	14.819,—	1.111,50	»	12.00

1 — Hastanenin 1973 mali yılı ihtiyacı olan yukarıda 9 kalemede yazılı (işe - temizlik - yakacak - ilaç) maddeleri 15 gün müddetle açık eksiltme sureti ile ihaleye çıkarılmıştır.

2 — Şartnameler tabii günlerinden mada her gün iş saatlerinde Hastane İdaresinde görülebilir.

3 — Eksiltmeler ilândaki sıra üzerinden her grubun tamamı 4/5/1973 tarihi Cuma günü saat 10.00 da Devlet Hastanesinde toplanacak Satın Alma Komisyonunca yapılacaktır.

4 — Taliplerin 2490 sayılı İhale Kanununun tarifi dairesinde teminat ve kanunî belgelerini ihalemin yapılacağı saatte kadar Komisyona vermeleri.

5 — Satın alınacak maddelerin tamamı veya maddelerde gösterildiği gibi ayrı ayrı ihale edilebilir. 5063 / 1-1

İstanbul 20 nci Asliye Hukuk Hâkimliğinden :

1970/714

1 — Mehmet Necmettin Sağ. Adresi meçhul

2 — Burhanettin Yağdıran. Adresi meçhul

3 — Mustafa Muzaffer Yağdıran. Adresi meçhul

Niyazi Taksu tarafından açılmış olan veraset iptali davasında : Gıyabınızda devam ederken müracaata bırakılan dava yenilenmiş olup duruşması 2/5/1973 günü saat 11.00 a bırakılmış bulunmaktadır. İşbu tebliğat tebliğ yerine kaim olmak üzere ilân olunur. 4703

Köyİşleri Bakanlığı Yol, Su ve Elektrik İşleri Genel Müdürlüğünden :

1 — Aşağıda cinsi, miktarı, tahmini bedeli, geçici teminatı ihale tarihi ve saati gösterilmiş olan malzeme 2490 sayılı Kanununun 51 inci maddesi gereğince müteahhit nam ve hesabına kapalı zarf usulü ile (31 inci madde) eksiltmeye çıkarılmıştır.

Cinsi : 1 — Greyder, Dozer bıcaıkları, civata, somun ve rondelası, Miktarı : 10 kalem, Tahmini bedeli : 204.750,— TL., Geçici teminatı : 11.487,50 TL., İhalenin tarihi : 8/5/1973, saati : 16.00

2 — Eksiltme ve ihalesi yukarıda gösterilen tarih ve saatte Ankara'da Köyİşleri Bakanlığı binasının 10 uncu katında YSE Genel Müdürlüğü İdari ve Mali İşler Dairesi Başkanlığında toplanacak Satın Alma Komisyonu tarafından yapılacaktır.

3 — Şartnamesi dilekçe karşılığında aynı yerden bedelsiz verilir.

4 — İsteklilerin şartnamelerde istenilen vesaiik ile geçici teminat mektup veya makbuzları koymak suretiyle hazırlayacakları teklif mektuplarını ihaleden bir saat evveline kadar makbuz mukabilinde Komisyon Başkanlığına teslim etmeleri şarttır.

5 — İhaleye iştirak edecek firmalar, Makina Mühendisleri Odasından almış oldukları kalite belgesini teklif mektuplarının dış zarfı içerisine koyacaklardır. Bu belgeyi ihtiva etmeyen teklifler kabul edilmeyecektir.

6 — Postadaki gecikmelerle telgrafla yapılacak tekliflerin kabul edilmeyeceği ilân olunur. 5072 / 4-1

Şiirt Sağlık Okulu Müdürlüğünden :

İhaleye konulan madde	Miktarı Kiloqram	Muh. bedeli Lira Kr.	Geçici teminat Lira Kr.	Tarihi	Günü	Saati	Şekli
Gıda maddeleri	68 Kalem	146.520,—	8.576,—	4/5/1973	Cuma	10.30	Kapalı zarf
Koyun eti	2400 Kg.	45.800,—	3.420,—	»	»	11.30	»
Sığır eti (Kemiksiz)	3600 Kg.	70.200,—	4.760,—	»	»	14.00	»
Etmekek	3000 Kg.	47.610,—	3.570,75	»	»	15.00	»
Temizlik maddesi	11 Kalem	11.990,—	900,—	»	»	16.00	Açık eksiltme

Okulumuz 1973 mali yılına ait ihaleler Sağlık Okulunda yapılacaktır. Şartnamelerin her gün mesai saatleri dahilinde okul idaresinde görülebileceği, teklif mektuplarının ihaleden bir saat evvel verilmesi gerektiği gecikmelerin nazara alınmayacağı ilân olunur.

Ankara Tıp Fakültesi Dekanlığından :

1 — Fakültemiz Döner Sermayeli hastaların ihtiyaçlarında kullanılacak yemekhane inşaatı kapalı zarf usulü ile ihaleye çıkarılmıştır.

2 — İhale Ankara Tıp Fakültesi Cebeci Hastanesi Başhekimlik binasında toplanacak Satın Alma Komisyonunca 10/5/1973 Perşembe günü saat 11.00 de yapılacaktır.

3 — İşin keşif bedeli 190.467,07 lira olup geçici teminatı 10.773,35 liradır. Teminatlar Tıp Fakültesi Morfoloji binasındaki Ayniyat ve Levazım Müdürlüğünden alınacak tahsisat fişi ile Tıp Fakültesi (Cebeci Hastanesindeki) Döner Sermaye Muhasipliğine yatırılacaktır.

4 — Bu işe ait dosya her gün saat 8.30 - 16.00 arası Ankara Tıp Fakültesi (Sıhhiye Morfoloji binasındaki) Ayn. ve Levz. Müdürlüğünde görülebilir.

5 — İhaleye iştirak edeceklerin :

a) Bayındırlık Bakanlığından almış oldukları C grubundan en az keşif bedeli kadar işin eksiltmesine girebileceklerini gösterir mütcahitlik karnesini;

b) Ticaret odası belgesini ibraz etmeleri şarttır.

6 — İhaleye iştirak edeceklerin 2490 sayılı Arttırma, Eksiltme ve İhale Kanununu tarifince hazırlanacak kapalı zarflarını ihale günü saatından bir saat öncesine kadar (Satın Alma Komisyonu Başkanlığına maktubuz mukabilinde teslim etmeleri şarttır.

7 — Postada vaki gecikmeler ile telgrafla yapılan müracaatlar hükümsüzdür.

5036 / 4-1

Denizli Belediye Başkanlığından :

Denizli Belediyesi Mezarlık Personeli Yönetmeliği

Madde 1 — Mezarlığa sabah saat 8.00 ile güneş batıncaya kadar bütün formaliteleri tamamlanmış cenazeler gömülür. Bu müddet haricinde bütün formaliteleri tamamlanmış olsa dahi Belediye Reisliğinden yazılı bir emir olmadıkça defin yaptırılamaz. (Evrakları ve cenaze teslim alınarak mezarlık gasilhanesinde muhafaza edilir.)

Madde 2 — Mezarlığa ziyaret her gün zevalden başlayıp güneşin batmasına bir saat kalana kadar; Cuma, Arife ve Bayram günlerinde sabah tulûdan güneş batıncaya kadar devam eder. Bunun haricinde mezarlık içerisinde görevlilerden başka kimse bulundurulmayacaktır.

Madde 3 — Mezarların üzerine mersin veya ziyaret esnasında çiçek, mersin dalı gelenek konulabilir. Tel, tül, duvak gibi gelenin umumi zevkini rencide edecek mahiyette eşya koymalarına ve asmalarına mani olunacaktır.

Madde 4 — Mezarlık personeli mesai saatlerine ve hafta, bayram tatillerine tabi değildirler. (Haftada yirmidört saat izneleri vardır.)

Madde 5 — Mezarı çeviren duvar, parmaklık, öngü, çerçeve, v.s gibi manilere vatandaşların çıkmalarına ve tırmanmalarına mani olmak.

Madde 6 — Mezarlığa gelen ziyaretçilerin, inşaatçıların mezarlık üzerine çıkmalarına ve oturmalarına, her ne suretle olursa olsun bunları tahrip etmek, çiçek, fidan, ağaç veya herhangi bir nebatı koparmalarına, sökmelerine, mezarlar üzerine konmuş eşya ve işaretleri kaldırmalarına, yerlerini değiştirmelerine mani olmak.

Madde 7 — Mevcut yollar haricinde gezinmelerine her ne suretle olursa olsun ziyaretçilerin huzur ve sükununu ihlâl ettirmemek,

Madde 8 — Mezarlığa her ne suretle olursa olsun zarar vermek, ölümlere karşı hiürmetsizlik gösterenleri mezarlıktan dışarı çıkarmak.

Madde 9 — Sarhoşların, dilencilerin, ayak satıcılarının, yanında velisi bulunmayan çocukların, beraberinde köpek v.s. gibi hayvan bulunduranların mezarlığa girmelerine mani olmak.

Madde 10 — Cenaze nakleden vasıtalarından gayri cenaze alayına iştirak eden veya ziyaretçi getiren araba veya her türlü vasıtadan mezarlık içerisine girmelerine mani olmak (Otopark yerinde kalmaları.)

Madde 11 — Mezarların inşasına ve tezyiine mahsus malzeme getiren vasıtaların mezarlık idaresi tarafından gösterilen yollardan geçmek suretiyle mezarlığa girmeleri sağlanır.

Madde 12 — Güneş battıktan sonra vazifelliler; hariçten (Misafir olsa dahi) kimseyi içeriye alamaz.

Madde 13 — Mezar kazıcıları bir mezarın uzunluğu 2 metre, eni 80 Cm. derinliği en az 1,5 metre 7 yaşına kadar olanlarda uzunluğu 1 metre genişliği 50 Cm. kazmağa mecburdurlar.

Madde 14 — Mezarlık dahilinde mezar sahipleri inşaatını Belediye-nin müsaadesi ve kontrolü altında yapacağından kaçak inşaat yapımlarına mani olacaktır.

Madde 15 — Mezar inşa edenlerin inşaatlarından sonra artıklarını ve molozlarını toplayıp dışarı atılmak ve etrafında zarar ziyan yapıp yapmadıklarını kontrol etmek mezarlık personelinin vazifesidir.

Madde 16 — Mezarlık personeli müracaata gelen her vatandaş karşı mülayim ve nazik davranmaları, her türlü müfassal izahatı vermeleri ve azami kolaylığı göstermeleri mecburidir.

Madde 17 — Vatandaşlar mezarına çiçek, gül, v. s. gibi süsü bitkisi dikilebilirler. Yalnız ağaç cinsinden fidanların dikimini önlemek.

Madde 18 — Mezarlık personeli vazifeli bulunduğu mahalde devamlı olarak bulunmak mecburiyetindedirler. Her ne suretle olursa olsun hiç biri vazife mahallini izinsiz olarak terk edemezler. Yasaktır.

Madde 19 — Cenaze şöförü ve cenaze hocaları cenaze nakillerini hiç bir suretle aksatmamaları, mezarlık amirinden aldıkları emir ve direktiflere göre hiç değiştirmeden yerine getirmeye ve hareket etmeye mecburdur.

Madde 20 — Cenaze arabaları hiç bir suretle veya izinsiz olarak diğer vs. işlerde kullanılamaz. Dışarıya gidecek olan veya Belediyemize ait olmayan cenazelerin merasımına cenaze arabası boş olsa dahi iştirak edemez.

Madde 21 — Cenaze şöförü ve hocası cenaze arabasıyla cenazelerin bulunduğu yerden alıp camiye kadar ve camiden mezarlığa kadar normal süratle gideceklerinden her ne suretle olursa olsun yaya yürüyüşe uymak mecburiyetinde değildir.

Madde 22 — Hastanelerden veya her hangi bir yerden cenazenin kaldırılması için yapılan telefon ihbarlarına riayet edilmemesi, ancak Belediyeye müracaatı gerektiğini ikaz etmektedir.

Madde 23 — Mezarlıkta bulunan Belediyeye ait araç ve gereçten, ceryandan kimse faydalanamaz ve kullanamazlar. Mezarlıktaki sudan ancak mezar inşaatı yapanlar faydalanabilir.

Madde 24 — Mezarlığa gelecek olan zarar ve ziyarlardan mezarlıkta bulunan bütün personel sorumludur.

Madde 25 — Mezarlık personeli yaptıkları işe karşılık vatandaşlardan hiç bir hak ve ücret talep etmezler. Yasaktır.

Madde 26 — Mezarlığın umumi muntaka temizliği ve bakımını mezarlık personeli titizlikle tam olarak yapmağa mecburdur.

Madde 27 — Mezarlık işlerinin aksamaması ve bu işlerin teferruati için mezarlık amirinin verdiği emirleri mezarlık personeli yerine getirmek mecburiyetindedir.

Madde 28 — Mezarlık amiri mezarlık başındaki umumi hükümler ile Denizli Belediyesi Şehir Mezarlığı Yönetmeliğindeki maddeler ile Belediye Meclis ve Encümen Kamarına göre tatbik ve hareket etmeye mecburdur.

Madde 29 — Asri Mezarlıkta çalışan personelin gidip gelmesine Dairesi vesait temin etmek mecburiyetinde (Şimdilik) değildir.

Madde 30 — Mezarlık personelleri amiri ile beraber tamamen Belediye Sağlık İşleri Müdürlüğüne bağlıdır.

5064 / 1-1

Sivas Askeri Savcılığından :

İLANEN TEBLİĞ

Firar suçundan sanık; Afyon Dinar Kazası No. 43 de nüfusa kayıtlı ve oturur. Mustafa oğlu 1951 D. lu Ayhan Horzum uzun zamandan beri yapılan aramalara rağmen bulunamamıştır. 59 Tümen Askeri Mahkemesince giyabında yapılan muhakemesi sonunda 19/2/1973 gün ve 1973/252 - 34 esas ve karar sayılı hükmü ile 6 hapis cezasına mahkûm edilmiş ve mahkûmiyet hükmü kendisine tebliğ edilemediğinden 7201 sayılı Tebliğat Kanununun hükümleri gereğince ilanen tebliğ olunur. İlan tarihinden 15 gün sonra tebliğat yapılmış sayılır. 5081 / 1-1

Bayındırlık Bakanlığı Karayolları Genel Müdürlüğünden :

Tahmini bedeli 240.000,— TL. geçici teminatı 13.250,— TL. olan 73 - 2749 - 1 dosya numaralı 30 ton kafes tel sandığının imal ettirilerek satın alınması kapalı zarf usulü ile eksiltmeye konulmuştur.

Eksiltmesi 7/5/1973 Pazantesi günü saat 16.00 da Ankara'da Karayolları Genel Müdürlüğü Malzeme Şubesinde yapılacaktır. Şartnamesi aynı yerden dilekçeyle 10,— TL. bedelle verilir.

İstekliler 1973 yılı vizesi yapılmış ticaret, sanayi odası veya esnaf belgesini, teminat mektup veya maktubuzunu ve alınan şartnamenin her sahifesini imza ederek dış zarf içine koymak şartıyla hazırlayacakları teklif mektuplarını, eksiltmeyi açma saatinden bir saat evveline kadar maktubuz mukabilinde Komisyon Başkanlığına vereceklerdir. Postadaki gecikmeler kabul edilmez. Duyurulur.

5005 / 4-1

Ankara Levazım Amirliği 2 No. lu Satın Alma Komisyonu Başkanlığından

Aşağıda cinsi, miktarı, şartı cezai ve ihale gün ve saatleri yazılı (iki) kalem (Levazım) maddesi pazarlık suretiyle satın alınacaktır. Evsaf ve şartnamesi mesai saatlerinde Komisyonunda görülebilir. İsteklilerin belli gün ve saatte gelmeleri.

C i n s i	Miktarı	M. bedeli Lira Kr.	Şartı cezai Lira Kr.	İ h a l e Günü	Saati
Sunî iç taban astarı	2000 Çift	9.000,—	1.350,—	28 Nisan 1973 Cumartesi	10.30 da
Tabanlı sunî kösele	1445 Çift	9.392,50	1.409,—	28 Nisan 1973 Cumartesi	10.45 de

5143 / 1-1

Ankara Asliye 3 üncü Hukuk Hâkimliğinden :

1972/174

Davacı : Meliha Erol, Demirlibahçe Güzeltepe Sokak 11/17 Ank.
Davalı : Nihat Gültekin, Seyranbağları, Kurudere No. 231 Ankara
Dava : 17/2/1972 tarihli dilekçe ile 1.000 TL. maddi 5.000 TL.
manevi tazminatın tahsili davası.

Davalının adresi meçhul kalması sebebi ile dava dilekçesi ve davetiye ilânen tebliğ edilmiş olup bu kerre giyap varakasının da ilânen tebliğine karar verilmiştir.

Duruşmanın muallak bulunduğu 24/4/1973 günü saat 9.50 de mahkemede hazır bulunmanız veya kendinizi temsil için bir vekil göndermeniz aksi halde H. U. M. K. nun 405 inci maddesi gereğince davaya giyabınızda devam edileceği davalıya ilânen tebliğ olunur.

5125 / 1-1

Kocaeli Valiliği Akmeşe Yatılı Bölge Okulu Müdürlüğünden :

C i n s i	Miktarı	M. bedeli Lira Kr.	M. teminat Lira Kr.	İ h a l e Tarihi	Saati
Ekmekek	55000 Adet	55.000,—	4.000,—	14/5/1973	11.00
Meyva ve sebze	(33 Kal.)	45.330,—	3.399,75	14/5/1973	15.00
Sığır eti	1500 »	31.500,—			
Koyun eti	2000 Kgr.	48.000,—	5.225,—	15/5/1973	11.00

1 — Akmeşe Yatılı Bölge Okulunun 1973 yılı ihtiyacı için yukarıda belirtilen yiyecek maddeleri kapalı zarf usulü ile satın alınacaktır.

2 — Şartnameler Kocaeli Millî Eğitim Müdürlüğü ve okul idaresinde görülebilir.

3 — Eksiltmeler yukarıda belirtilen gün ve saatlerde Millî Eğitim Müdürlüğü salonunda yapılacaktır.

4 — İstekliler teklif mektuplarını şartnameler gereğince hazırlayacakları belgeleri ile birlikte ihale saatinden bir saat evveline kadar Komisyon Başkanlığına makbuz mukabili vermeleri lâzımdır.

5 — Postada vaki gecikmeler kabul edilmez. 5139 / 1-1

Ankara Asliye 3 üncü Hukuk Hâkimliğinden :

1972/266

Davacı : Sümerbank Genel Müdürlüğü

Davalı : Beşir Kemal Önder, İstanbul Taksim Mete Caddesi 26/3 de mukim Avukat Candaş Keresteci nezdinde meçhul

Dava : 8/3/1972 tarihli dilekçe ile 311.459,17 liranın 1/9/1971 tarihinden itibaren % 8,5 faiz, % 25 gider vergisi, masraf ve vekil ücreti ile tahsili davası.

Davalılardan Beşir Kemal Önder'in adresi meçhul kalması sebebi ile davetiye ve dava dilekçesi ilânen tebliğ edilmiş olup bu kerre giyap varakasının da ilânen tebliğine karar verilmiştir.

Duruşmanın muallak bulunduğu 16/5/1973 günü saat 9.00 da mahkemede hazır bulunması veya kendisini bir vekil marifeti ile temsil ettirmesi aksi halde H. U. M. K. nun 405 inci maddesi gereğince davaya

giyabında devam edileceği davalı Beşir Kemal Önder'e ilânen tebliğ olunur. 5142 / 1-1

Türkiye Kömür İşletmeleri Kurumu Genel Müdürlüğünden :

250 Kw. lık dizel jeneratör grubu satın alınacaktır
Afşin - Elbistan Linyit, Havzası ihtiyacı 2 adet 250 Kw. lık dizel jeneratör grubu satın alınması işi kapalı teklif almak suretiyle ihaleye çıkarılmıştır.

Bu işe ait teknik şartname,
Ankara'da Genel Müdürlüğümüz Satın Alma Dairesi Başkanlığından,

İstanbul'da, İstanbul Satın Alma Müdürlüğümüz Deva Çıkmazı Sümer Han kat 45 Beyoğlu - İstanbul'dan temin edilebilir.

İsteklilerin teklif mektuplarını en geç 10/5/1973 Perşembe akşamı saat 17.30'a kadar Genel Müdürlüğümüzde bulundurmaları şarttır.

Postada vaki gecikmeler kabul edilmez. Genel Müdürlüğümüz 2490 sayılı Arttırma Eksiltme Kanununa tabi değildir. 5138 / 1-1

Ankara 5 inci Asliye Hukuk Hâkimliğinden :

1972/487

Maliye Bakanlığı vekili Avukat Mikdat Timurca tarafından Celal Sirel aleyhine açılan alacak davasının yapılan sonuç yargılaması sırasında :

Davalı Celal Sirel'in adresi meçhul kaldığından hakkındaki tebliğatlar basın yoluyla duyurulduğu halde gelmediği ve kendisini vekil tedemsi ettirmedikinden dava hakkında verilen sonuç karar özeti nin de basın yoluyla duyurulması gerekmiştir.

Karar özeti :

Gereğince açıklanan nedenlere dayanılarak, 1.554,06 liranın 10/4/1972 tarihinde hesaplanacak faizle birlikte davalıdan alınarak davacıya verilmesine, 16,10 lira harcı ve 406,50 lira yargı gideri ve davacı vekili için takdir olunan 155,46 lira vekâlet ücretinin de davalıdan alınarak davacı Bakanlığa verilmesine, Yargıtay yolu açık olmak üzere verilen 19/3/1973 tarihli kararın, davalı Celal Sirel'e ilâm tebliği yerine geçmek üzere basın yoluyla duyurulur. 4960

1972/1388

Millî Savunma Bakanlığı vekili Avukat Gülsen Eliçevik tarafından Gameda Limited Şirketi, Recep Öztürk ve Şerif Şahin aleyhine açılan tazminat davasında : Gameda Şirketine ait araç ile davacı Millî Savunma Bakanlığına ait araçların çarpışmasında meydana gelen 6.300, liranın davacı Bakanlıkça Ankara 6 ncı İcra Memurluğunun 1970/5889 sayılı dosyasıyla ödendiğinden, bu paranın bu kez davalılardan müştereken ve müteselsilen tahsili istenmektedir.

Davalı Şerif Şahin'in Seyran Bağları Kuyu Karşısı No. 175 Ankara adresinde bulunduğu bildirilmiş ve çıkarılan davetiye ile yaptırılan zabıta araştırmasında adı geçenin adresi meçhul kaldığı anlaşılınca hakkındaki dava dilekçesi ve duruşma gününün basın yoluyla duyurulmasına karar verilmiştir.

Davalı Şerif Şahin'in duruşma günü olan 17/5/1973 Perşembe saat 10,20 de ki duruşmada hazır bulunması veya kendisini vekille temsil ettirmesi aksi halde giyap kararının çıkarılmasına karar verileceği, 26/10/1972 tarihli dava dilekçesi ve davetiye yerine geçmek üzere basın yoluyla duyurulur. 4961

Afyon 2 ncı Sulh Ceza Hâkimliğinden :

Gümrük kaçakçılığından sanık Nizip İlçesi Kilisecik Köyü nüfusuna kayıtlı ve halen Kuşadası Burgaz K. de oturur Ali oğlu 1938 doğumlu Battal Türkmenin yapılan yargılaması sonunda :

Olayda suç işleme kastı görülmediğinden beraatine, suç mevzu'u gümrük kaçağı olduğu anlaşılınca eşyaların müsaderesine 18/12/1972 tarihinde 284/470 sayılı karar verilmiş olup sanık adresinde bulunmadığı ve nerede olduğu bilinmediği cihetle tebliğ edilemeyen giyap hükmünün 7201 sayılı Kanun hükümleri gereğince ilânın yapıldığı tarihten itibaren 15 gün sonra tebliğatın kendisine yapılmış sayılacağı ilân olunur.

Azot Sanayii T. A. Ş. Genel Müdürlüğünden :

Şirketimiz Kütahya İşletmelerinin Fabrika sahasında yaptırılacak olan kömür stok sahasının ve mekanik atelye binasının tevsi işleri Bayındırlık Bakanlığı 1972 yılı birim fiyatlarına göre kapalı zarf ile eksiltmeye çıkarılacaktır.

1 — İşlerin tahmini keşif tutarı (4.493.300,— TL) olup, geçici teminatı (148.540,— TL.) dir.

2 — Bu işe girmek için İştirak Belgesi alınması şart olup, isteklilerin bu belgeyi almak üzere en geç (30/4/1973) günü saat 17.00 ye kadar Genel Müdürlüğümüze dilekçe ile müracaat etmeleri lazımdır.

Müracaat dilekçesine :

a) «B» grubundan 5.000.000,— TL. lık müteahhitlik karnesinin, b) Benzeri ve en az aynı miktarda bir işi bir defada yaptığına veya kontrol olarak yaptırdığına dair belgenin,

c) Teknik personel ve teçhizat bildirelerinin,

d) Cari yıla ait Ticaret Odasına kayıt belgesinin,

e) Malî durumu belirten banka referans mektubunun,

Eklenmesi gereklidir. Bu belgelerin noksan olması halinde iştirak belgesi verilmez.

3 — Müracaatlar Şirketimizce incelenerek uygun görülenlere iştirak belgeleri (9/5/1973 - 11/5/1973) tarihleri arasında, mesai saatleri dahilinde Genel Müdürlüğümüz İnşaat Müdürlüğüne verilecektir. Bu tarihler arasında müracaat etmeyenlere iştirak belgesi verilmez.

4 — İştirak belgesi alanların ihaleye iştirak için, ihale dosyası almaları da şart olup, dosya içindeki yer görme belgesinin Kütahya Azot İşletmeleri Müdürlüğüne tasdik ettirmeleri icabettiğinden, bu dosyaların en geç 12/5/1973 günü saat 12.00 e kadar bedeli mukabilinde Genel Müdürlüğümüz İnşaat Müdürlüğünden alınması gereklidir.

5 — İhale 16/5/1973 günü saat 15.00 de Ankara'da Genel Müdürlüğümüzde (İzmir Cad. No. 35) yapılacak olup, tekliflerin en geç aynı gün saat 12.00 ye kadar Genel Müdürlük Haberleşme Müdürlüğüne verilmesi gereklidir.

6 — Şirketimiz 2490 sayılı Kanuna tabi değildir. Ve iştirak belgesi verip vermemekte tamamen serbesttir. 5146 / 3-1

Türkiye Elektrik Kurumu Genel Müdürlüğünden :

Kurumumuz İzmir Elektrik Termik Santralına gelen kömürlerin baoşlma, istif edilme, transport bantları ile kazan elâvâtorlerine verilmesi ve kazanlardan çıkan cürufların nakli işi, ihale suretiyle yaptırılacaktır.

Son teklif verme tarihi 30 Nisan 1973 Pazartesi saat 14.00 e kadardır. Tekliflerin bu tarihe kadar Genel Müdürlüğümüze gelmiş olması lazımdır. Postada vaki olacak gecikmeler nazarı itibare alınmaz.

Şartnamemiz parasız olarak;

1 — Tek Termik Santral İşletmeler Dairesi Başkanlığı, Necatibey Caddesi No. 11/4 Ankara,

2 — İzmir Santral İşletme Müdürlüğü, Darağaç 1505 inci Sok. Alsancak - İzmir,

3 — Soma Santral İşletme Müdürlüğümüz adresinden temin edilebilir.

Kurumumuz 2490 sayılı İhale Kanununa tabi değildir.

5179 / 2-1

Orman Genel Müdürlüğü İstanbul Satın Alma Komisyonu Başkanlığından :

1) Teşkilâtımızda mevcut iş makinelerine lüzumlu 12 kalem pim ve burclar; Devlet Orman İşletmesi ve Döner Sermayesi Yönetmeliği uyarınca yurt içi piyasadan teklif alma suretiyle pazarlıkla satın alınacaktır.

2) Muhammen bedeli 800.000,— TL. olup geçici teminatı 35.750,— TL. dir.

3) Bu ihaleye ait satın alma dosya numarası 84 04 028 - 5 dir.

4) Şartname esasları dahilinde hazırlanacak tekliflerin en geç 8 Mayıs 1973 Salı günü saat 14.00 e kadar Komisyon Başkanlığına (Bilezik Sokağı Güneş İşhanı Kat 2 Fındıklı/İSTANBUL) verilmesi lazımdır.

5) Teknik ve idari şartnameler ve ihtiyaç listesi; İstanbul'da Komisyon Başkanlığı ve Orman Yedek Parça Depo Müdürlüğünde (Fatih-ormanı/Büyükdere), İzmir'de Orman İşletme Müdürlüğünde, Ankara'da Orman Genel Müdürlüğü Makine ve Tesisler Şube Müdürlüğünde görülebilir.

İstekliler, antetli kâğıda yazılmış dilekçelerine satın alma dosya numarasını belirtmek suretiyle Komisyon Başkanlığına müracaat ederek bedelsiz şartname temin edebilirler.

Keyfiyet ilgililere duyurulur.

5193 / 1-1

Rize Belediye Başkanlığından :

1 — Belediyemiz için lüzumlu olan bir adet komple arazöz 2490 sayılı Kanununun 31 inci maddesine istinaden kapalı zarf suretiyle satın alınacaktır

2 — İşbu komple arazöz muhammen bedeli 370.000,— lira olup geçici teminatı 18.550,— liradır.

3 — İhale 21/5/1973 Pazartesi günü saat 15.00 de Belediye Encümenince yapılacaktır.

4 — Talimlilerin 2490 sayılı Kanunda yazılı belgelerle beraber hazırlayacakları zarfları ihale saatinden bir saat evveline kadar Belediye Başkanlığına vermeleri ve postada vaki gecikmeler nazara alınmayacaktır. 5175 / 1-1

Sümerbank Çimento Sanayii Müessesesinden :

155 kalem mühtelif cins malzeme satılacaktır.

1) Müessesemizde mevcut 155 kalem ihtiyaç fazlası malzeme 27 Nisan 1973 Cuma günü saat 9.00 da şartnamesi gereğince açık pazarlıkla satılacaktır.

2) Geçici teminatı listelerde belirli tutarlarının % 15 i dir.

3) Bu işe ait şartname mesai günleri Müessesemiz Ticaret Şefliğinden bedelsiz olarak temin edilebilir.

4) Müessesemiz 2490 sayılı Kanuna tabi olmadığından ihaleyi yapıp yapmamakta veya dilediğine satılmakta tamamen serbesttir. 5192 / 1-1

Bartın Devlet Orman Kereste Fabrikası Müdürlüğünden :

VADELİ KERESTE SATIŞ İLÂNI

Fabrikamız sahasında mevcut 24363 adede denk 852.085 M³. Gök-nar keresteler Bartın Belediyesi Satış Salonunda açık artırma ile ve bedelinin % 50 si peşin mütebaki % 50 si 6 ay vadeli müddetsiz ve limitli banka mektubu karşılığında satışa çıkarılmıştır.

Satış 27/4/1973 Cuma günü saat 14.00 de olup, şartname ve eb'at listeleri Orman Ürünleri Sanayii Genel Müdürlüğü, civar İşletme ve Fabrika Müdürlükleri ile Fabrikamızda görülebilir. Talimlilerin belirli gün ve saatte almak istedikleri partilere ait % 7,5 teminat mektupları ile Komisyonumuza müracaatları ilân olunur.

5197 / 1-1

Bayındırlık Bakanlığı Karayolları Genel Müdürlüğü 1 inci Bölge Müdürlüğünden :

Aşağıda keşif bedelleri, ihale gün ve saatleri, geçici teminatları yazılı işler 2490 sayılı Kanununun 31 inci maddesi gereğince kapalı zarf usulü ile eksiltmeye konmuştur. Eksiltmeleri Bölge İdare binasında Eksiltme Komisyonunca yapılacaktır.

Bu işe ait ihale dosyası Ankara'da Karayolları Genel Müdürlüğü Mlz. Şb. Md. de İzmir'de Karayolları 2., İstanbul-Küçükyalı'da 1. Bölge Müdürlüklerinde görülebilir. İhaleye gireceklerin geçici teminat, ticaret ve sanayi odası ve kanuni ikametgâh belgelerini, istekli bir ortaklık olduğu takdirde bu belgelerine ilâveten şirketin imza sirküleri veya vekâletnamesini ve şirketin, birinci ilanımızdan sonra alınmış hali faaliyet belgelerini hamil usulüne uygun olarak 2490 sayılı Kanun gereğince hazırlayacakları teklif mektuplarını en geç ihale satından bir saat önce Komisyon Başkanlığına vermeleri lazımdır. Postadaki gecikmeler nazarı itibare alınmaz, duyurulur.

İşin cinsi	K. bedeli Lira Kr.	G. teminatı Lira Kr.	İ H A L E Günü Saati
1 - 2.500 Kg. asetilen gazı satın alınması	65.000,—	4.500,—	10 Mayıs 1973 Perşembe 11.00
2 - 6.000 M ³ . oksijen gazı satın alınması	30.000,—	2.250,—	10 Mayıs 1973 Perşembe 15.00

4856 / 4-1

Vakıflar Genel Müdürlüğünden :

Vakfın Adı : İlahiyat Fakültesi Öğrencilerine kredi sağlama vakfı,
Vakfedenler :Dr. Ziya Tinel
Vakfın İkametgâhı : Ankara

Tescil Kararını Veren Mahkemenin Adı karar tarihi ve No. su : Is-
parta Asliye Hukuk Mahkemesinin 21/2/1973 gün ve E. 1973/313, K.
1973/133 sayılı Kararı

Vakfın Gayesi : İlahiyat Fakültesi'nde Yüksek tahsil yapmak şart-
larını haiz öğrencilere tespit olunacak esaslar dahilinde iadeye tabi burs
mahiyetinde yüksek öğrenim kredisi vermek,

Vakfedilen Mal ve Haklar : Vakıf kurucusunun verdiği 5.000,— TL.
ile tüzel ya da gerçek kişilerin verecekleri nakdi ve aynı kıymetlerdir.

Vakfın İdare Uzvu : Mütevellit Heyeti

Türk Medeni Kanunu hükümlerine göre kurulan vakıflar hakkın-
daki tüzüğün 13 üncü maddesi gereğince ilân olunur. 5032

Devlet Orman İşletmesi Ulus Müdürlüğünden :

Yol Durumu	Bölgesi	Deposu	Cins ve nevi	Parti adedi	Adet	M ³ . DM ³ .	Muh. Bed. Lira Kr.	Geç. Tem. Lira Kr.
Şose	Ovacuma	Ovacuma	3. S. N. B. Kayın Tom.	13	1220	427.454	500,—	16.090,—
		Emirce	3. S. N. B. Kayın Tom.	6	448	137.523	500,—	5.200,—
Yekûn				19	1668	564.977		21.290,—

1 — İşletmemizin Ovacuma ve Emirce son depo istif yerlerinden 1972 yılı istihsalı olup yukarıda müfredatı yazılı 19 parti kayın cinsi orman emvali % 50 si peşin ve % 50 si müddetsiz banka mektubu karşılığında 3 ay vadeli açık arttırmalı satışa konmuştur.

2 — Açık arttırma 28/4/1973 tarihine raslayan Cumartesi günü saat 12.00 de Ulus Orman İşletmesi Satış Salonunda toplanacak komisyon huzurunda yapılacaktır.

3 — Arttırmaya girebilmek için, isteklilerden aşağıdaki şartlar aranır.

a) Mahalli Orman idaresince tespit edilecek satış yılına ait fiili imalat kapasitesine haiz kayın işleyen (Kayın imalathaneleri) tesisi sahibi olması,

b) Kanunî ikametgâhı olması,

c) İstekli bir şirket olduğu takdirde;

I — İdare merkezinin bulunduğu yer mahkemesinden, siciline kayıtlı bulunduğu ticaret odasından veya Resmî bir makamdan şirketin sicili ile kayıtlı ve halen faaliyette bulunduğu dair son sene vizesi yapılmış bir belgeyi göstermesi,

II — Şirketin sirküllerini veya şirket adına tekliflerde bulunacak kimselerin bu şirketin vekili olduğunu gösterir noterlikten tasdikli vekâletname göstermesi,

3 — İhaleye iştirak edecek imalâtçılar tesislerine ait kapasite belgesinin aslını ibraz etmek suretiyle iştirak edebileceği, tesislerin kapasitesinin % 40 i nispetinde mal alanların ihaleye iştirak ettirilmeyeceği,

4 — Alıcıların 28/4/1973 Cumartesi günü saat 12.00 ye kadar almak istedikleri partilerin geçici teminatlarını yatırmaları, banka teminat mektubu verecek olanların işletme adı ile satış gününü belirtmeleri lâzımdır.

5 — Bu satışa ait ilân ve şartnameler Ankara Orman Genel Müdürlüğünde, Zonguldak İstanbul, Adapazarı, Bolu Başmüdürlükleri ile Karabük, Bartın, Devrek, Düzce, Kdz. Ereğli İşletmeleri ve İşletmemize bağlı Ovacuma ve Ulusçayı bölge şefliklerinde görülebilir.

6 — Taliplilerin belirli gün ve saatte teminat makbuzları ile birlikte satış komisyonuna müracaatları ilân olunur. 5178 / 1-1

Mersin Devlet Orman İşletmesi Müdürlüğünden :

Bölgesi	Deposu	Emvalin cins ve nev'i	Parti adedi	M İ K T A R I Adet	M ³ .	M. bedeli Lira Kr.
Merkez	Çavuşlu	3. S. N. B. Çz. tomruk	10	2404	463.066	500,—
>	>	3. S. K. B. Çz. tomruk	13	3918	580.848	425,—
>	>	3. S. K. B. Sedir tomruk	2	616	85.190	400,—
>	>	Sedir sanayi odunu	3	1854	121.159	201,—
>	>	Göknaş sanayi odunu	1	233	11.649	201,—
>	>	Ardıç yarma sanayi odunu	1	(Ster)	6.000	150,—
Tömük	Tömük	3. S. N. B. Çz. tomruk	21	4907	864.641	500,—
>	>	3. S. K. B. Çz. tomruk	14	4862	553.915	425,—
>	>	2. S. Çz. maden direk	16	16228	708.036	400,—
>	>	Çz. sanayi odunu	7	7319	262.446	325,—
Karabucak	Ormanıçi	2. S. K. B. Okalıptüs tomruk	41	27965	2755.039	290,—
>	>	2. S. Okalıptüs maden direk	46	85208	2457.236	250,—
M ³ . Emval yekûnu :			174	155514	8863.225	
Ster emval yekûnu :			1	—	6.000	

1 — Yukarıda müfredatı yazılı 175 parti orman emvali % 25 i peşin bakiyesi 3 ay vadeli olarak açık arttırmalı satışa çıkartılmıştır. Çavuşlu ve Tömük Depolarındaki emvallerin satışı 3/5/1973 tarihine rastlayan Perşembe günü saat 13.30 da Mersin İşletme Merkezi Satış Salonunda, Karabucak Bölgesi Ormanıçi istif yerlerindeki emvallerin satışı ise 4/5/1973 tarihine rastlayan Cuma günü Karabucak Bölge Merkezinde yapılacaktır.

2 — Arttırmalı satışlara Kereste ticareti yapanlara, kereste imalâthanesi olanlar inşaat yaptıran gerçek ve tüzel kişiler, orman emvali kullanan küçük sanat erbabı, satış şartnamesinin 3 ve 4 üncü maddesinde belirtilen belgeleri teminat yatırmadan önce ibraz etmek şartı ile girebilirler.

3 — Satışa ait şartname ve satış müfredat listesi Orman Genel Müdürlüğünde, Mersin Orman Başmüdürlüğünde, Adana, Antakya, Pozantı, Sivas Orman İşletme Müdürlüklerinde, Merkez, Tömük, Tarsus, Karabucak, İskenderun, Gaziantep, Kayseri Orman Bölge Şefliklerinde, Mersin, Tömük ve Tarsus Belediye Başkanlıklarında görülebilir.

4 — Satışla ilgili hertürlü vergi ve resimler alıcıya, ilân masrafı İşletmemize aittir.

5 — İhaleye iştirak edeceklerin 1973 yılı son vizesi yapılmış ticaret ve sanayi odası belgesini, sanayi odularına iştirak edeceklerin 1973 yılı vizesi yapılmış kapasite belgelerini ibraz etmeleri şarttır.

6 — Taliplilerin belirtilen günlerde teminatlarını İşletme Veznesi ve Karabucak Bölge Veznesine yatırmaları ve teminat makbuzları ile Satış Komisyonuna müracaatları ilân olunur. 5198 / 1-1

Kara Kuvvetleri Komutanlığından :

1. Askerî ihtiyaç için çelik başlık imalinde kullanılacak ısı işleme tabi tutulmadan soğuk olarak bir kademeye çekmeye elverişli tahminen 80 ton özel çelik sac yurt dışından teklif almak suretiyle satın alınacaktır.
2. Gerekli döviz Komutanlıkça temin edilecektir.
3. Şartnameler Kara Kuvvetleri Komutanlığı İstihkam Dairesi Başkanlığından 2 Mayıs 1973 günü saat 17.00 ye kadar bedelsiz olarak alınabilecektir.
4. 5 adet 12x12 inç ebadındaki numune çelik sac ve teklifler Türkçe veya İngilizce olarak 15 Mayıs 1973 günü saat 17.00 kadar Kara Kuvvetleri İstihkam Dairesi Başkanlığına kabul edilecektir.
5. Postada vakti gecikmeler kabul edilmez.
6. Şartnameler posta ile gönderilemez. Ve posta ile gönderme taleplerine hiçbir suretle cevap verilmez.
7. Şartnamelerde teklif verme tarihlerinde hiçbir şekilde değişiklik yapılmaz ve bu mealdeki yazılı ve sözlü talepler cevaplandırılmaz.
8. Yetkili şahısların şartname alırken dilekçe ile müracaat etmesi, hüviyet göstermesi ve firma temsilcisi olduklarını belirtir bir belgeyi vermeleri şarttır.
9. Teklifler Türkçe ve İngilizce olarak yapılacak ve proforma faturalar şartnamelerde istenen esaslara uygun olacaktır.
10. Yukarıda belirtilen esaslar dışındaki teklifler nazarı dikkate alınmaz ve teklif verme sahipleri hiçbir hak iddia edemezler.
11. 1 inci maddede tahmini olarak bildirilen 80 ton sacın miktarı % 25'e kadar arttırılabilir veya eksiltilebilir. 5207 / 1-1

1. Askerî ihtiyaç için 28.817 Kg. naylon gizleme ağı tipi yurt dışından teklif almak suretiyle satın alınacaktır.
2. Gerekli döviz Komutanlıkça temin edilecektir.
3. Şartnameler Kara Kuvvetleri Komutanlığı İstihkam Dairesi Başkanlığından 3 Mayıs 1973 günü saat 17.00 ye kadar bedelsiz olarak alınabilecektir.
4. Teklifler Türkçe veya İngilizce olarak 16 Mayıs 1973 günü saat 17.00 ye kadar Kara Kuvvetleri İstihkam Dairesi Başkanlığına kabul edilecektir.
5. Postada vakti gecikmeler kabul edilmez.
6. Şartnameler posta ile gönderilemez. Ve posta ile gönderme taleplerine hiçbir suretle cevap verilmez.
7. Şartnamelerde teklif verme tarihlerinde hiçbir şekilde değişiklik yapılmaz ve bu mealdeki yazılı ve sözlü talepler cevaplandırılmaz.
8. Yetkili şahısların şartname alırken dilekçe ile müracaat etmesi, hüviyet göstermesi ve firma temsilcisi olduklarını belirtir bir belgeyi vermeleri şarttır.
9. Teklifler, Türkçe veya İngilizce olarak yapılacak ve proforma faturalar şartnamelerde istenen esaslara uygun olacaktır. Tekliflerin verilmesi sırasında % 5 geçici teminatın verilmesi şarttır.
10. Yukarıda belirtilen esaslar dışındaki teklifler nazarı dikkate alınmaz ve teklif verme sahipleri hiçbir hak iddia edemezler.
11. 1 inci maddede tahmini olarak bildirilen 28.817 Kg. naylon gizleme ağı ipliğinin miktarı % 25'e kadar arttırılabilir veya eksiltilebilir. 5208 / 1-1

Şişli Askerlik Şubesi Başkanlığından :

Gaibe ihtar

Türkiye'de ikamet adresinde bulunmayan ve mükellef olduğu askerlik görevini bu güne kadar yapmayan aşağıda kimlikleri yazılı yükümlüler 403 sayılı Kanunun 25 inci maddesi (Ç) fıkrası gereğince ilân tarihinden itibaren üç ay içinde Türkiye'ye gelerek askerlik görevini yapmak üzere ilgili mercilere müracaat etmedikleri takdirde haklarında aynı Kanun hükümlerine göre vatandaşlığı kaybettirme işleminin yapılacağı ilânen tebliğ olunur .

İli, İlçesi, Köy ve Mahallesi	Hane Cilt Sahife	Baba adı	Adı soyadı	Doğum
Ist. Şişli Feriköy	80 60 39	Aleksandros	Teodoros Andonoğlu	1945/126
Ist. Şişli Kurtuluş	40 61 64	Yorgi	İstirati Yorgiyadis	1945/221

5176 / 1-1

Tercan İlçesi (Kangın) Altınkent Kasabası Belediye Başkanlığından :

- 27.408,06 keşif bedelli içme su tesisleri inşaatı 2490 sayılı Kanuna göre kapalı zarf usulü ile eksiltmeye konulmuştur.
(Geçici teminatı 2.100,— TL. sıdır.
İsteklilerin keşif bedeli kadar benzeri iş yapıtlarına dair belge ibraz ederek ihaleden üç gün evveline kadar Belediyemizden iştirak belgesi almaları gereklidir.
İhale 30/4/1973 Salı günü saat 11.00 de Belediyemizde Encümen huzurunda yapılacaktır.
Teklif mektupları ihaleden bir saat evveline kadar Belediyemize verilmiş olacaktır.
Daha fazla bilgi almak, teklif ve şartnamesini görmek isteyenlerin mesai gün ve saatlerinde Belediyemize müracaatları ilân olunur.
5199 / 4-1

Hadim Askerlik Şubesi Başkanlığından :

Aşağıda kimalikleri yazılı yükümlüler askerlik görevlerini yapmak için yurda dönmekte ısrar etmektedirler. 403 sayılı Vatandaşlık Kanununun 25/C maddesine istinaden ilân tarihinden itibaren 3 ay içinde Türkiye'ye dönmedikleri takdirde Türk Vatandaşlığından çıkarılacaklardır.

Adı ve soyadı	Baba adı	Köyü	Doğumu	Hane No.
Hüseyin Özkan	Mehmet	Kongul	1934	33
H. Hüseyin Topak	Mehmet	Fakıdai	1937	31
Ali Çakır	Hamza	Balcılar	1945	31
Veysel Ünler	Mevlüt	Sarıç	1950	43

5177 / 1-1

Bayındırlık Bakanlığı Karayolları Genel Müdürlüğü 14 üncü Bölge Müdürlüğünden :

(BURSA)

- 1 — Bölgemizin Bursa (Şehirçi geçişi) - İnegöl yolunun Km. (3 + 850 - 11 + 550) Kestel ayrımı arasına çektirilecek stabilize malzemesinin ihzar, nakil ve figüresi işinin eksiltmesi 2490 sayılı Kanunun 31 inci maddesine göre kapalı zarf usulü ile yapılacaktır.
- 2 — İşin keşif bedeli : 734.406,75 lira olup, muvakkat teminatı : 33.126,27 liradır.
- 3 — İşin ihalesi 7/5/1973 Pazartesi günü saat 15.00 de Bursa'da Duacınarı'ndaki Karayolları 14 üncü Bölge Müdürlüğü binasında yapılacaktır.
- 4 — Bu işe ait keşif ve şartnameler her gün mesai saatleri dahilinde Ankara'da Karayolları Genel Müdürlüğü Malzeme Şubesi Müdürlüğünde, Bursa'da Karayolları 14 üncü Bölge Müdürlüğü Malzeme Amirliğinde görülebilir.
- 5 — Eksiltmeye girebilmek için :
İsteklilerin 1973 yılına ait ticaret ve sanayi odası belgesi, şirketlerin sözleşmeye esas ilk ilân tarihinden sonra alınmış hali faaliyet belgesi ile Bölge Müdürlüğünden alınacak yeterlik belgesini ve usulü dairesinde 33.126,27 liralık muvakkat teminat vermeleri (Teminat mektup olarak verildiği takdirde bu mektupların müddetsiz veya son müracaat gününden itibaren en az 3 ay müddetli ve Maliye Bakanlığının 12/1/1956 gün 5297 - 15/1723 sayılı tamimine uygun olmaları.)
- 6 — Yeterlik belgesi alabilmek için :
İsteklilerin en geç 2/5/1973 Çarşamba günü mesai saati sonuna kadar bir dilekçe ile Karayolları 14 üncü Bölge Müdürlüğüne müracaat etmeleri (Müracaatta genel evrak kaydı tarihi muteberdir.) dilekçelerine a) En az bu işin cims ve öneminde bir defada 400.000,— liralık bir iş yaptığını gösterir resmî tasdikli belge b) 58.752,54 liralık mali durum bildirisi c) Elde bulunan işleri bildirir taahhüt beyannamesi, d) Makina ve teçhizat beyannamesi, e) Yapılmış olan bezir işlere ilişkin belgeler, f) İsteklilerin gerçek tek kişi olması halinde imza sirkülerini, şirket olması halinde şirket sirkülerini, g) Müteahhitlerin işyerini görüp tetkik ettiklerine dair Bölge Müdürlüğünden alacakları tasdikli belgelerini, h) Bir adet fotoğraf ile bir liralık damga pulunu eksiksiz olarak ekliyerek bu işin eksiltmesine girmek için yeterlik belgesi almaları lâzımdır.
- 7 — İsteklilerin 5 inci maddede yazılı belgeleri havi 2490 sayılı Kanuna göre hazırlayacakları teklif mektuplarını 7/5/1973 Pazartesi günü saat 14.00 de kadar makbuz mukabilinde Komisyon Başkanlığına vermeleri lâzımdır. Postada olacak gecikmeler ile yeterlik belgesi için telgrafla yapılan müracaatlar kabul edilmez keşif ilân olunur.

4441 / 4-3

Ankara Belediye Başkanlığından :

Belediyemizce şehrin muhtelif semtlerinde inşa edilecek olan yol istinat duvarı ile beton merdiven işleri 2490 sayılı Kanun gereğince kapalı zarf eksiltme suretiyle yaptırılacaktır.

İşin beyanı	K. bedeli Lira	G. temi. Lira	İhale saati
A) Mamak, Kayaş ve civarındaki yollara istinat duvarı ve beton merdiven işi	325.000	16.750	15.00 de
B) Şükriye Mahallesi Akdere, İncesu, Topraklık ve civarındaki yollara istinat duvarı ve beton merdiven işi	325.000	16.750	15.30 da
C) Altındağ, Şentepe, Dikmen ve civarındaki yollara istinat duvarı ve beton merdiven işi	325.000	16.750	16.00 da

1 — Bu işlerin her biri için 50.000 TL. kullanılmamış nakit kredi ile kullanılmamış teminat mektup kredisi ve serbest mevduat toplamalarını gösterir 100.000 TL. tutarlı malî durum ve banka referansı vermeleri,

2 — Şartnameleri Fen İşleri Müdürlüğü Yol Şube Amirliğinde görülebilir.

3 — İhaleleri 15/5/1973 Salı günü yukarıda yazılı saatlerde Belediye Encümeninde yapılacaktır.

4 — Yeterlik belgesi için son müracaat tarihi 28/4/1973 günü (Fen İşleri Müdürlüğüne) mesai saati sonuna kadardır.

5 — Teklif mektuplarının en geç bir saat öncesine kadar Encümen Kalemine verilmesi zorunludur.

Postadaki gecikmeler nazara alınmaz. 4649 / 4-3

Ankara Belediye Başkanlığından :

Belediyemizce 50 kalem yaş sebze ve meyve 2490 sayılı Kanun gereğince kapalı zarf eksiltme suretiyle satın alınacaktır.

1 — Tahmini bedeli 421.157,25 lira ve geçici teminat 20.596,29 liradır.

2 — Şartnamesi Levazım Müdürlüğünde görülebilir.

3 — İhalesi 7/5/1973 günü saat 15.00 de Encümen salonunda yapılacaktır.

4 — İstekliler teklif mektuplarını en geç ihale saatinden bir saat evveline kadar Encümen kalemine vermeleri zorunludur.

Postadaki gecikmeler dikkate alınmaz. 4466 / 4-1

Ankara Levazım Amirliği 1 No. lu Satın Alma Komisyonu Başkanlığından

Aşağıda cinsi, miktarı, muhammen bedel ve geçici teminatları yazılı (11d) kalem (Yiyecek) kapalı zarfla eksiltmeleri hazırlarındaki gün ve saatlerde Komisyonumuzda yapılacaktır. Evsaf ve şartnamesi çalışma

Hacettepe Üniversitesi Satın Alma Komisyonu Başkanlığından :

- 1 — Cinsi, miktarı ve muhammen bedelleri ile muvakkat teminatları aşağıda yazılı gıda maddeleri kapalı zarf usulüyle satın alınacaktır.
- 2 — İhaleler grup halinde ve her gurubun hirasında gösterilen gün ve saatte yapılacaktır.
- 3 — Gruplardaki maddelerin her kalemine ayrı ayrı fiyat verilecektir. Tamamı üzerinden yapılan fiyat tenzili kabul edilmeyecektir.
- 4 — Şartnameler her gün çalışma saatlerinde Ayniyat Levazım Müdürlüğünde görülebilir. Talep edildiğinde bedeli mukabilinde verilir.
- 5 — Bu maddeler için 2490 sayılı Kanunun 32 nci maddesine göre hazırlanacak kapalı teklif mektuplarının ihale saatinden bir saat evvelinden Komisyonca makbuz mukabilinde verilmesi şarttır.
- 6 — 1973 yılında ticaret odasına kayıtlı olduğuna dair belgenin ibraz edilmesi, Postada gecikmeler geçersiz sayılır.

Grup No.	C İ N S İ	Miktarı	M. bed. Lira Kr.	M. teminatı Lira Kr.	İ H A L E N İ N günü saati	İ N şekli	
1 —	Ekmekek	250.000 Kg.	425.525,—	20.771,—	25/4/1973	Çarşamba 14.30 da	Kapalı zarf
2 —	Yumurta	300.000 Ad.	180.000,—	10.250,—	25/4/1973	Çarşamba 15.00 de	Kapalı zarf
3 —	Kuru Erzak	(56) Kalem	1.215.500,—	50.215,—	25/4/1973	Çarşamba 15.30 da	Kapalı zarf
4 —	Nebati margarin, kahvaltılık margarin, peynir, zeytin, salça zeytin yağı, reçel, Ayçiçeği ve Mısır Yağı, Kaşar Peynir	(10) Kalem	1.495.150,—	58.604,50	26/4/1973	Perşembe 10.00 da	Kapalı zarf
5 —	Yufka ve Kadayıf	(2) Kalem	38.750,—	2.906,25	26/4/1973	Perşembe 10.30 da	Kapalı zarf
6 —	Yaş sebze ve meyve	(59) Kalem	1.709.375,—	65.031,25	26/4/1973	Perşembe 15.00 da	Kapalı zarf
7 —	Hayvan yemi	(6) Kalem	50.200,—	3.760,—	26/4/1973	Perşembe 15.30 da	Kapalı zarf

saatlerinde Komisyonca ve İstanbul Levazım Amirliğinde görülebilir. İsteklilerin kanunî şekilde hazırlayacakları teklif mektuplarını ihale saatinden bir saat evveline kadar makbuz karşılığı Komisyon Başkanlığına vermeleri, Postada geciken mektuplar kabul edilmez.

C i n s i	Tah. fiyatı Lira Kr.	Miktarı	M. bedeli Lira Kr.	G. tem. Lira Kr.	İ H A L E Günü Saati
Taze Patates	1,15	150.000 Kg.	172.500,—	9.875,—	2/5/1973 11.00 Çarşamba
Taze Kayısı	2,15	70.000 Kg.	150.500,—	8.775,—	2/5/1973 11.30 Çarşamba

Ankara Vilâyeti Daimî Encümeninden :

İnşaat makinaları ile kamyon ve binek vasıtaları için muhtelif tip ve ebatta 430 adet dış ve 430 adet iç lastik kapalı zarf usulü ile satın alınacaktır. Muhammen bedeli 462.850 lira olup, geçici teminatı 22.264 liradır. İhalesi 2/5/1973 Çarşamba günü saat 11.00 de Vilâyet konağında İl Daimî Toplantı salonunda yapılacaktır.

Şartname Daimî Encümende görülür

İsteklilerin belirli gün ve saat 10.00 a kadar teminat makbuz veya mektubu, 1976 yılına ait ticaret odası vesikasını havi usulüne göre hazırlayacakları kapalı zarflarını makbuz mukabilinde Encümene vermeleri gerekir.

Postada vaki olacak gecikmeler kabul edilmez. 4737 / 4-3

Ankara 10 uncu Sulh Ceza Hâkimliğinden :

E. No : 1973/221

K. No : 1973/201

T. V. K. suçundan Mahkememizin 27/2/1973 tarihli ilâmı ile Türk Ceza Kanununun 565/1-2, 59, 647 sayılı Kanununun maddeleri gereğince 15 lira hafif para 5 gün meslekten men cezası ile hükümlü Mustafa oğlu 1937 doğumlu Mehmet Ali Selçuk hakkındaki gıyabî ilâm bütün aramalara rağmen bulunamadığı ve kendisine tebliğ edilemediğinden 7201 sayılı Tebliğat Kanununun 29 uncu maddesi gereğince adı geçen hükümlüye kararın ilânen tebliğine, hüküm fıkrasının neşir tarihinden itibaren 15 gün sonra muhataba tebliğ edilmiş sayılacağı ilân olunur. 4709

E. No : 1973/186

K. No : 1973/258

Kumar oynamak suçundan Mahkememizin 14/3/1973 tarihli ilâmı ile Türk Ceza Kanununun 568, 55/3 üncü maddeleri gereğince 60 lira ağır para cezası ile hükümlü Ahmet oğlu 1955 doğumlu Fevzi Metin hakkındaki gıyabî ilâm bütün aramalara rağmen bulunamadığı ve kendisine tebliğ edilemediğinden 7201 sayılı Tebliğat Kanununun 29 uncu maddesi gereğince adı geçen hükümlüye kararın ilânen tebliğince, hüküm fıkrasının neşir tarihinden itibaren 15 gün sonra muhataba tebliğ edilmiş sayılacağı ilân olunur. 4708

Yüksek Öğrenim Kredi ve Yurtlar Kurumu Genel Müdürlüğünden :

- 1 — Elde mevcut İdarî ve Teknik şartname hükümleri dahilinde;
 - a) 10300 adet 125 gr. lık el sabunu (Teknik şartnamesine uygun)
 - b) 1600 adet sarı toz bezi (Numunesine uygun)
 - c) 850 adet saplı naylon yer fırçası (Numunesine uygun)
 - d) 8760 adet sırk süpürge (Numunesine uygun)
 - e) 1270 kg. bazudin (haşare ilacı)

Yukarıda gösterilen 5 kalem temizlik malzemesi satın alınacaktır.

2 — İstekliler, bu 5 kalem malzemenin tamamı için fiyat teklifinde bulunabilecekleri gibi; sadece Bazudin için fiyat teklifi yapabileceklerdir. Bu itibarla;

- a) 5 kalem temizlik malzemesinin tamamına ait tahmini bedel 158.250,— TL. olup geçici teminatı 6.330,— TL. dir.
- b) Sadece 1270 Kg. Bazudin tahmini bedeli 40.640,— TL. olup geçici teminatı 1.620,— TL. dir.
- c) Bazudin dışındaki diğer 4 kalem temizlik malzemesinin tahmini bedeli 117.610,— TL. olup geçici teminatı 4.710,— TL. dir.

3 — İhaleye iştirak edecek istekliler, teklif mektuplarını ve istenilen diğer belgeleri ihtiva eden dış zarfların üzerine 2. nci maddede belirtilen hangi temizlik malzemeleri için teklif vermiş bulduklarını yazacaklardır.

4 — Bu işin ihalesi 3/5/1973 Perşembe günü saat 15.00 de Ankara -Kurtuluş Kıbrıs Caddesi No. 4 adresindeki Genel Müdürlük binasında teşekkül edecek İhale Komisyonu tarafından kapalı teklif usulü ile yapılacaktır.

5 — Bu işe ait İdarî ve Teknik şartname ile eklerini muhtevi ihale dosyası, aynı adresteki Genel Müdürlük Malzeme Müdürlüğünden 50,— TL. mukabilinde temin edilebileceği gibi; bu Müdürlükte bulunan malzeme numuneleri istekliler tarafından ihaleden önce görülebilir.

6 — İsteklilerden, ihale dosyasının satın alınmış olduğuna dair 50,— TL. lık makbuz ile geçici teminata ait müddetsiz banka teminat mektubu veya geçici teminatın Kurum Veznesine yatırılmış olduğuna dair makbuz aranacaktır.

7 — Teklif mektuplarının, en geç ihale saatinden bir saat önce İhale Komisyonuna verilmesi zaruri olup; zamanında verilmeyen teklif mektupları veya postada vaki gecikmeler kabul edilmeyecektir.

8 — Kurumumuz 2490 sayılı Kanuna tabi olmadığından ihaleyi yapıp yapmamakta veya dilediğine yapmakta serbesttir.

Keyfiyet ilân olunur.

4998 / 2-2

Azot Sanayii T.A.Ş. Genel Müdürlüğünden :

Şirketimiz Kütahya İşletmelerinin lojmanlar sitesinde yaptırılacak olan (B) tipi 6 adet (C) tipi 2 adet blok lojman inşaatı ve müstemilatı işleri Bayındırlık Bakanlığı 1972 yılı birim fiyatlarına göre kapalı zarf ile eksiltmeye çıkarılacaktır.

1 — İşlerin tahmini keşif tutarı (5.000.000,— TL.) olup geçici teminatı (163.750,— TL.) dir.

2 — Bu işe girmek için İştirak Belgesi alınması şart olup, isteklilerin bu belgeyi almak üzere en geç (25/4/1973) günü saat 17.00 ye kadar Genel Müdürlüğümüze dilekçe ile müracaat etmeleri lâzımdır.

Müracaat dilekçesine :

- a) (B) grubundan en az 5.000.000,— TL. lık müteahhitlik karnesinin,
 - b) Benzeri ve en az aynı miktarda bir işi bir defada yaptığına veya kontrol olarak yaptırdığına dair belgenin,
 - c) Teknik personel ve teçhizat bildirelerinin,
 - d) Carl yıla ait ticaret odasına kayıt belgesinin,
 - e) Mali durumu belirten banka referans mektubunun,
- Eklenmesi gereklidir. Bu belgelerin noksan olması halinde iştirak belgesi verilmez.

3 — Müracaatlar Şirketimizce incelenerek uygun görülenlere iştirak belgeleri (30/4/1973 - 2/5/1973) tarihleri arasında, mesai saatleri dahilinde Genel Müdürlüğümüz İnşaat Müdürlüğünce verilecektir. Bu süre içinde müracaat etmeyenlere, iştirak belgesi verilmez.

4 — İştirak belgesi alanların ihaleye iştiraki için, ihale dosyası almaları da şart olup, dosya içindeki yer görme belgesini Kütahya Azot İşletmeleri Müdürlüğüne tasdik ettirmeleri icabettiğinden, bu dosyaların en geç 3/5/1973 günü saat 17.00 ye kadar bedeli mukabilinde Genel Müdürlüğümüz İnşaat Müdürlüğünden alınması gereklidir.

5 — İhale 9/5/1973 günü saat 15.00 de Ankara'da Genel Müdürlüğümüzde (İzmir Caddesi No. 35) de yapılacak olup, tekliflerin en geç aynı gün saat 12.00 ye kadar Genel Müdürlük Haberleşme Müdürlüğüne verilmesi gereklidir.

6 — Şirketimiz 2490 sayılı Kanuna tabi değildir ve iştirak belgesi verip vermemekte tamamen serbesttir. 4981 / 3-2

Kütahya Azot İşletmelerimizin ihtiyacına binaen 76 kalemde 16810 adet muhtelif flâns kapalı teklif usulüyle temin edilecektir.

Bu işe ait ihtiyaç listesi ve teknik şartname Ankara'da Genel Müdürlüğümüz Ticaret Müdürlüğünden ve İstanbul'da İstanbul Büromuz Müdürlüğünden bedelsiz olarak temin dileyebilir.

4/7/1973 tarihine kadar opsiyonlu kapalı teklif mektuplarının en geç 4/5/1973 Cuma günü saat 17.00 ye kadar Genel Müdürlüğümüz Haberleşme Müdürlüğüne elden verilmiş veya aynı tarihte Genel Müdürlüğümüzde bulunacak şekilde postalanmış olması şarttır.

Bu tarihten sonra verilen teklifler veya postada vaki olacak gecikmeler nazara itibara alınmayacaktır.

Genel Müdürlüğümüz ihaleyi yapıp yapmamakta, bölmekte veya dilediğine yapmakta serbesttir. 4980 / 2-2

Nallıhan Belediye Başkanlığından :

2490 sayılı Kanununun 31 inci maddesi gereğince kapalı zarf usulü ile Belediyemiz sineması ihtiyacı bir (1) adet sesli sinema oynatma makinası satın alınacaktır. İşin muhammen bedeli 70.000,— TL. olup geçici teminatı 4.750,— TL. dir. Bu işe ait teknik ve ticarî şartnamesi Belediyemizden bedelsiz temin edilebilir. İhaleye iştirak edecek firmaların gerekli belgeleri teklif zarfının içine koyarak 4/5/1973 Cuma günü saat 16.30 daki ihalesinden bir gün evvel Belediyemiz Başkanlığına verilmesi mecburidir.

Postada vaki gecikmeler nazara alınmaz.

4869 / 4-3

1 — Belediyece yaptırılacak hamam inşaatı işi 2490 sayılı Kanununun 31 inci maddesi gereğince kapalı zarf usulü ile eksiltmeye konulmuştur.

2 — Keşif bedeli 278.230,50 liradır. Geçici teminatı 20.867,30 liradır.

3 — Eksiltme Nallıhan Belediyesi toplantı salonunda 4/5/1973 günü saat 16.00 da yapılacaktır.

4 — Eksiltme şartnamesi ve diğer evrak belediyede görülebilir.

5 — Taliplerin gerekli belgeleri ibraz ederek kanuna uygun hazırlayacakları teklif mektuplarını 4/5/1973 günü saat 14.00 e kadar ihale komisyonuna vererek yeterlik belgelerini alacaklardır.

Telgrafla müracaat ve postadaki gecikmeler nazara alınmaz.

4868 / 4-3

Yeniçubuk Belediye Başkanlığından :

Gemerek Kazası Yeniçubuk Kasabasında yapılacak Otopark inşaatı 2490 sayılı Kanunun hükümlerine göre kapalı zarf usulü ile ihaleye çıkarılmıştır.

İhalesi 27 Nisan 1973 Cuma günü saat 14.00 de Belediyede Encümence yapılacaktır.

İşin muhammen bedeli 125.000.— TL. geçici teminatı 7.500,— liradır.

İsteklilerin usulüne uygun hazırlayacakları teklif mektuplarını ihale saatinden bir saat evvel Belediye Başkanlığına tevdi etmeleri, postada vaki gecikme kabul edilmeyeceği ilân olunur. 4965 / 4-3

TEK Türkiye Elektrik Kurumu Genel Müdürlüğünden : ANKARA

Genel Müdürlüğümüzün Şebeke Tesis Dairesi Başkanlığına lüzumlu muhtelif kesitte 129.250 metre kablo kapalı zarf usulü teklif mektubu alınmak suretiyle satın alınacaktır.

Teklif mektupları 30 Nisan 1973 günü saat 14.00 e kadar Başkanlığımıza verilmiş olacaktır.

Bu işe ait şartname Emek İş Hanı Kat 16 Kızılay - Ankara ile Meşrutiyet Caddesi No. 43 Tepebaşı - İstanbul adresinden temin edilebilir. Başkanlığımız 2490 sayılı Kanuna tabi değildir. 4978 / 2-2

Ankara Belediye Başkanlığından :

Dükkan inşaatı yaptırılacaktır

1 — Altındağ Bentderesi Caddesinde yapılacak olan 124 adet dükkan inşaatı işi 2490 sayılı Kanunun 31 inci maddesi gereğince kapalı zarf usulü ile eksiltmeye konulmuştur.

2 — Bu işin birinci keşif bedeli (710.897,55) liradır.

3 — Eksiltme Ankara Belediye Encümeni İhale Komisyonunda 8/5/1973 Salı günü saat 16.30 da yapılacaktır.

4 — Eksiltme şartnamesi ve diğer evrak Ankara Belediyesi Fen İşleri Müdürlüğü Yapı Şubesinde görülebilir.

5 — Eksiltmeye girebilmek için isteklilerin:

A — (32.185,90) liralık geçici teminatını,

B — 1973 Yılı Ticaret Odası belgesini,

C — Müracaat dilekçeleri ile birlikte verecekleri (Eksiltme şartnamesinde belirtilen ve usulüne göre hazırlanmış olan)

a — Plan ve teçhizat beyannamesini,

b — Teknik personel beyannamesini,

c — Taahhüt beyannamesini,

d — Bayındırlık Bakanlığında almış oldukları (C) grubundan en az bu işin keşif bedeli kadar işin eksiltmesine girebileceklerini gösterir müteahhitlik karnesini,

e — Sermaye ve kredi imkânlarını bildiren mali durum bildirisini ve 100.000,— liralık nakit kredisi olduğunu belirten banka referansını, ibraz suretiyle Fen İşleri Müdürlüğü Belge Komisyonundan alacakları yeterlik belgelerini zarfa koymaları lazımdır.

6 — İstekliler teklif mektuplarını 8/5/1973 Salı günü saat 15.30 a kadar makbuz mukabili İhale Komisyonu Başkanlığına vereceklerdir.

7 — Yeterlik belgesi için son müracaat 3/5/1973 Perşembe günü saat 17.30 a kadar Belediye Fen İşleri Müdürlüğüne yapılacaktır.

Telgrafla müracaatlar ve postadaki gecikmeler kabul edilmez.

5069 /4-2

İLÂVE İNŞAATI YAPTIRILACAKTIR

1 — Fen İşleri Müdürlüğü ilâve inşaatı işi 2490 sayılı Kanunun 31 inci maddesi gereğince kapalı zarf usulüyle eksiltmeye konulmuştur.

2 — Bu işin birinci keşif bedeli (1.699.507,40) liradır.

3 — Eksiltme Ankara Belediye Encümeni İhale Komisyonunda 8/5/1973 Salı günü saat 16.45 de yapılacaktır.

4 — Eksiltme şartnamesi ve diğer evrak Ankara Belediyesi Fen İşleri Müdürlüğü Yapı Şubesinde görülebilir.

5 — Eksiltmeye girebilmek için isteklilerin :

A - (64.735,22) liralık geçici teminatını,

B - 1973 yılı ticaret odası belgesini,

C - Müracaat dilekçeleri ile birlikte verecekleri (Eksiltme şartnamesinde belirtilen ve usulüne göre hazırlanmış olan)

a) Plan ve teçhizat beyannamesini,

b) Teknik personel beyannamesini,

c) Taahhüt beyannamesini,

d) Bayındırlık Bakanlığında almış oldukları (C) grubundan en az bu işin keşif bedeli kadar işin eksiltmesine girebileceklerini gösterir müteahhitlik karnesini,

e) Sermaye ve kredi imkânlarını bildiren mali durum bildirisini ve 200.000,— liralık nakit kredisi olduğunu belirten banka referansını, ibraz suretiyle Fen İşleri Müdürlüğü Belge Komisyonundan alacakları yeterlik belgelerini zarfa koymaları lazımdır.

İstekliler teklif mektuplarını 8/5/1973 Salı günü saat 15.45 e kadar makbuz mukabili İhale Komisyonu Başkanlığına vereceklerdir.

7 — Yeterlik belgesi için son müracaat 3/5/1973 Perşembe günü saat 17.30 a kadar Belediye Fen İşleri Müdürlüğüne yapılacaktır.

Telgrafla müracaatlar ve postadaki gecikmeler kabul edilmez.

5068 /4-2

Diyarbakır Karayolları 9 uncu Bölge Müdürlüğünden :

Bölgemiz işyerlerinde çalışan S/S personelini ihtiyacı olan muhtelif tipte kumaş idareden 2400 takım yazlık keten elbiseyle 200 adet resmi kasket ve 200 adet uzun boy iş gömleğinin dikimi 2490/31 inci maddesine göre kapalı zarf usulü eksiltme suretiyle yaptırılacaktır. İşin muhammen bedeli 396.000,— lira olup geçici teminatı 19.590,— liradır. İhale 5/5/1973 Cumartesi günü saat 11.00 de Müdürlüğümüz İhale Komisyonunda yapılacaktır. İhaleye iştirak edeceklerin kapalı teklif zarflarında 1973 yılı vizeli

ticaret odası belgesi veya esnaflık belgesi, teminat ve bu iş için en az 45.000,— liralık buna benzer bir iş yaptığını dair resmi daire ve İktisadi Devlet Teşekküllerinden alınmış bonservislerin ibraz etmeleri şarttır. (Ortaklık bonservisler kabul edilmeyecektir) Kapalı zarflar ihale günü saat 10.00 a kadar İhale Komisyonu Başkanlığına makbuz karşılığında vermeleri şarttır. 2490 sayılı İhale Kanununa göre hazırlanmamış kapalı teklif zarflarla postada vukua gelecek gecikmeden dolayı Komisyona geç gelen kapalı teklif zarfları nazarı itibare alınmayacaktır. İhale dosyası hergün mesai saatlerinde Müdürlüğümüz Malzeme Servisinde görülebilir.

4579/4-4

Tire Belediye Başkanlığından :

Kapalı zarf usulüyle, umumî WC. ve bitişigine dükkan inşaatı yaptırılacaktır. Keşif bedeli (51678,75) lira olup, geçici teminatı (4590,—) liradır. İhalesi 9 Mayıs 1973 Çarşamba günü saat 11.00 de Belediyemiz Encümenince yapılacaktır. İsteklilerin 1973 yılına ait ticaret odası belgesi ve İnşaat Fen Dairemizden alacakları yeterlik belgeleri ile birlikte ve 2490 sayılı Kanun hükümlerine göre hazırlayacakları teklif mektuplarını en geç ihale saatinden bir saat evveline kadar Belediyemiz Encümeni Başkanlığına vermeleri şarttır. Postadaki gecikmeler kabul edilmez. Encümenimiz ihaleyi yapıp yapmamakta serbesttir. İhale dosyası Başkâtipliğimizde görülebilir.

4738/4-2

Manisa Belediyesinden :

1 — Mezbahada yapılacak tavuk kesim ve muayene salonu inşaatı (36.006,68) lira keşif bedeli üzerinden 2490 sayılı Kanununun 31 inci maddesi gereğince kapalı zarf suretiyle eksiltmeye konulmuştur.

2 — Geçici teminatı (2.700,50) liradır.

3 — İhalesi 27 Nisan 1973 Cuma günü saat 15.30 da Belediye Encümeninde yapılacaktır.

4 — İsteklilerin bu işleri yaptığını dair müteahhitlik karnesi veya bu işe mümasil resmi bir belge ibraz ederek en geç ihaleden (1) gün evvel (Tatil günleri hariç) belediye belge komisyonundan giriş belgesi alması lazımdır.

5 — Keşif ve şartnameleri her gün mesai saatleri dahilinde Fen İşleri Müdürlüğünde görülebilir.

6 — Teklif mektupları ihaleden (1) saat evvel Encümen Başkanlığına verilecektir.

7 — Postada vaki gecikmeler kabul edilmez.

8 — Son müracaat tarihi 26 Nisan 1973 Perşembe günü mesai saatine kadardır.

Keyfiyet ilân olunur.

4539 /4-3

Bayındırlık Bakanlığı Karayolları Genel Müdürlüğü 1 inci Bölge Müdürlüğünden :

Maket yaptırılacaktır

İstanbul - İzmit otoyolu ile ilgili arazi bölümlerindeki kavşak ve kent geçişlerinin 1/1000 ölçekli maketleri yaptırılacaktır.

İsteklilerden bu konuda daha önce benzeri iş yapmış olanların ya da yetkili temsilcilerinin firmalarını tanıtmak ve mevcut soru formunu doldurmak üzere 1 inci Bölge Müdürlüğü Ekspresyol Proje Başmühendisi Bürosuna 30/4/1973 günü saat 16.00 ya kadar girme istemini belirtir dilekçeleri ile şahsen başvurmaları ilân olunur

4464 /4-4

Devlet Demiryolları İstanbul Alım ve Satım Komisyonu Reisliğinden :

Tel susta çeliği alınacak

1 — 5 kalem muhtelif kuturda 4114 Kg. tel susta çeliği, 2 Mayıs 1973 Çarşamba günü saat 15.00 de Sirkeci'deki Komisyon binasında kapalı zarf usulü ile satın alınacaktır. Tekliflerin en geç mezkûr saate kadar Komisyona verilmiş veya gelmiş olması şarttır.

2 — Geçici teminat teklif edilen bedelin yüzde beşi olup şartnameler komisyonun bedelsiz alınabilir.

3 — TCDD ihaleyi yapıp yapmamakta veya kısmen yapmaktaki ve tercih ettiği talibe yapmaktaki tamamen serbesttir.

4997 /2-2

Elazığ 1 inci Asliye Hukuk (İş) Hâkimliğinden :

1972/5960

Davacı Sosyal Sigortalar Kurumu tarafından Kültür Mah. Bayır Sokak No. 79 da mukim ve Akaryakıt bayii Mustafa Kırdagül yanında şöför Nihat Köse Türkmən aleyhine ikame eylemiş olduğu alacak davasının yapılan duruşmasında :

Davalı gösterilen adreste bulunmamış ve yapılan zabıta tahkikatında da adresi tespit edilememiş olduğundan Resmî Gazete ile ilânen tebliğât yapılmasına karar verilmiş olduğundan davalının duruşmanın bırakıldığı 21/5/1973 tarihinde duruşmada bulunması veya kendisini bir vekille temsil ettirmesi aksi halde aynı yolda kendisine gıyap kararı tebliğ edileceği tebliğât yerine kaim olmak üzere ilânen tebliğ olunur. 4899

Ankara 7 nci Sulh Hukuk Hâkimliğinden :

Davalı : Celâl Özdemir, adresi meçhul.

Davacı E.G.O. İşletmesi vekili Av. İcral Atakhoğlu tarafından davalı İ. Enver Bilos ve davaya dahil olan yukarıda ismi yazılı Celal Özdemir aleyhlerine açılan 867,10 lira müessese alacağının müessir fiilin işlendiği tarihten itibaren açılan alacak davasında : Davalı Celal Özdemir'e gönderilen dava dilekçeli davetiye'nin bilâ tebliğ iade edildiğinden adı geçenin emniyetce aranmışada bulunamadığından ilânen tebliğâtine karar verilmiştir. Karar gereğince duruşma günü olan 21/5/1973 günü Saat 9.30 da bizzat gelmeniz veya bir vekille temsil ettirmeniz aksi halde ilânen gıyap kararı çıkartılacağı cihetle dava dilekçesi özetine kaim olmak üzere ilânen tebliğ olunur. 5215

D Ü Z E L T M E L E R

1/3/1973 tarihli ve 14463 sayılı Resmî Gazete'de yayımlanan (1973 yılı Bütçe Kanunu) nda yapılan yanlışlıklar aşağıdaki şekilde;

Gazetenin 6 ncı sahifesinin 2 nci sütununun sondan 2 nci satırında (Madde 74 —) ibaresi (Madde 73 —) olarak;

7 nci sahifenin 2 nci sütununun son satırındaki (60 953 023 020) rakamı (61 453 023 020) olarak;

10 uncu sahifenin 1 inci sütununun (Kanunlar Müdürlüğü) ne ait 2 nci satırdaki adet kısmının altındaki (1) rakamı (2) olarak;

41 inci sahifenin 1 nci sütununun 11 inci satırındaki (01 0 000 000) rakamı (10 0 000 000) olarak;

44 üncü sahifenin 1 inci sütununun 21 inci satırındaki (01 0 000 000 TAMAMLAYICI EĞİTİM) ibaresi (10 0 000 000 TAMAMLAYICI EĞİTİM) şeklinde;

45 inci sahifenin (Danıştay Başkanlığına ait) birinci sütunda, 3 üncü satırdaki (> > 1 Kamunsözcüsü 10) ibaresi (> > 1 kanun-sözcüsü 19) olarak;

51 inci sahifenin 1 inci sütununun sondan 7 nci satırındaki (001 000 Kadastro çalışmalarının yürütülmesi) ibaresi (001 000 Kadastro projeleri) şeklinde; aynı sahifenin aynı sütunun sondan 14 üncü satırındaki (001 000 Kadastro işleri çalışmalarının yürütülmesi) ibaresi (001 000 Kadastro çalışmalarının yürütülmesi) şeklinde;

54 üncü sahifede 25, 26, 27 nci satırlardaki ibareler karşısındaki (üç adet 16 000 000) rakamları (6 000 000) olarak;

66 ncı sahifenin (O — Cetveli) kısmının 2 nci sütununun 1 inci satırındaki (2,5 » M-274 Traktör) ibaresi (2,5 » M-275 Traktör) olarak;

154 üncü sahifenin birinci sütununun 27 nci satırındaki (CİN) kelimesinin (CİM) ve aynı sütununun 49 uncu satırındaki (İNCOL) kelimesinin (İMCO) olarak;

170 inci sahifenin 19 uncu satırındaki (400 Tüketim malları ve malzeme alımları 60 452) ibaresi (400 Tüketim malları ve malzeme alımları 69 452) olarak;

174 üncü sahifenin 2 nci sütununun 2 nci satırındaki (67 182 000) rakamı (70 182 000) ve aynı sütununun 7 nci satırındaki (165 000.000) rakamı (162 000 000) olarak;

176 ncı sahifenin 2 nci sütununda (102 579 000) rakamı (102 597 000) olarak;

178 inci sahifenin 2 nci sütununda (Topraksu Elcip Başmühendislikleri için) ibaresi karşısına [25 Arazi Pick-Up (üç kişilik) 4x4] ibaresi konulmak suretiyle;

185 inci sahifenin 1 inci sütununun sondan 25 inci satırındaki (KAMP VE HOSTESLERİN ÇALIŞTIRILMASI) ibaresindeki (HOSTESLERİN) kelimesi (HOSTELLERİN) şeklinde;

192 ncı sahifenin 15 inci satırındaki (03 0 000 000) rakamı (03 0 000 000) olarak; aynı sahifenin 37 ve 38 inci satırlardaki (11 600 000) rakamları (111 600 000) olarak;

193 üncü sahifenin 2 nci sütununun 1 inci satırındaki (bine) kelimesi (binek) olarak; aynı sahifenin (B — Cetveli) bölümünün 2 nci sütununun 3 üncü satırındaki (2 490 000 000) rakamı (14 200 000 000) olarak; aynı sahifenin aynı sütununun 4 üncü satırındaki (2 450 000 000) rakamı (2 490 000 000) olarak;

229 uncu sahifenin birinci sütununun 48 inci satırında (Eşi Fevziye 300,00) ibaresinde (300,00) rakamı (62,25) olarak;

230 uncu sahifenin birinci sütununun sondan 18 inci satırı olan (Eşi : Fitnat Yörük 58,33 5269 15/12/1948 346,50) ibaresi atılmak suretiyle;

233 üncü sahifenin 1 inci sütununun sondan 4 üncü satırındaki (Talât) kelimesi (Tahir) olarak;

233 üncü sahifenin birinci sütununun 15 inci satırındaki (Eşi : H. Mediha Yiğit) ibaresi karşısındaki (519,74) rakamı (992,24) olarak;

236 ncı sahifenin 2 nci sütununda 147 nci madde ile 148 inci madde arasındaki (Kısm Yardımcı Hizmetlilerden Verilecek Giyim Eşyası) başlığını taşıyan I, II ve III üncü bölümler karşısındaki yazılarıyla beraber atılmak suretiyle;

241 inci sahifenin 1 inci sütununun 1 inci satırındaki (bir) kelimesi (her) şeklinde;

246 ncı sahifenin 2 nci sütununun 16 ncı satırındaki (696) rakamı (690) olarak;

Düzeltilir.

3/3/1973 tarihli ve 14465 sayılı Resmî Gazete'de yayımlanan 1685 sayılı Karayolları Genel Müdürlüğü Bütçe Kanunu başlığı (Karayolları Genel Müdürlüğü 1973 yılı Bütçe Kanunu) şeklinde;

Gazetenin 12 ncı sahifesinin son satırı (YAN TRANSFERLERİ) ibaresi (YAN TRANSFERLER) şeklinde;

13 üncü sahifede (C — Cetveli) bölümünün 1 inci satırındaki (Kanun) ibaresi ile aynı satırındaki (5539) rakamı yer değiştirmek suretiyle;

Düzeltilir.

8/3/1973 tarihli ve 14470 sayılı Resmî Gazete'de yayımlanan 1689 sayılı Devlet Hava Meydanları İşletmesi Genel Müdürlüğü 1973 yılı Bütçe Kanununda;

Gazete'nin 22 ncı sahifesinin 2 nci sütununun 22 nci satırı karşısındaki (12 655 066) rakamı (12 655 000) şeklinde;

24 üncü sahifenin (C — Cetveli) bölümünde 2 nci sütunun 1 inci satırındaki (2 Arazi binek 4x2) ibaresi (2 Arazi binek 4x4) olarak;

Düzeltilir.

6/3/1973 tarihli ve 14468 sayılı Resmî Gazete'de yayımlanan 1681 sayılı İstanbul Üniversitesi 1973 yılı Bütçe Kanununda;

Gazetenin 13 üncü sahifesinin sondan 5 ve 6 ncı satırlarındaki (331 775) rakamları (331 772) olarak;

Düzeltilir.

4/4/1973 tarihli ve 14497 sayılı Resmî Gazete'de yayımlanan 7/6116 sayılı Bakanlar Kuruluna ait Tüzükte görülen yanlışlıklar aşağıdaki şekilde;

a) 4 üncü maddesinin (c) bendinin ilk satırındaki «Sağlık» kelimesinden sonra gelen (kurulları) kelimesinin (kuralları) olarak;

b) 10 uncu maddesinde «.....24 saatten az olmamak üzere ibaresinden sonra (ve) kelimesinin eklenmesini;

c) 12 ncı maddesinin son satırındaki ((yürürlüğe) kelimesinin (yürürlüğe) olarak;

Düzeltilir.

İÇİNDEKİLER**Kararnameler****Sayfa**

7/6255 Erzincan İli Çayırılı İlçesinin Karakulak Beldesi Adının, Otlukbeli Olarak Deęiştirilmesi Hakkında Kararname	1
7/6264 Türkiye Cumhuriyeti Hükümeti ile Avrupadaki Müttefik Yüksek Kumandanı Arasında, Avrupa Müttefik Kuvvetleri Yüksek Karargâhına Tabi Bulunan Müttefik Karargâhlarının Türkiye Ülkesinde Tesisine ve Faaliyetine Tatbik Olunacak Hususî Şeraite Mütedair Anlaşma Hakkında Kararname	1
7/5986 Sıcak Haddelenmiş Çelik I - Profilleri Standardı Hakkında Kararname	2
7/6076 Borular ve Bağlantı Parçaları Standardı Hakkında Kararname	10
Milli Eğitim Bakanlığına Ait Atama Kararnameleri	19
<u>İlanlar</u>	20