

Ж

Вс 21 Р кино сф 30 и 12
Комплекты сф 30 и 12

ИНОМЕХАНИК • 12 • 1967

Учб географическ № 6 сф 26

Тираж 12/16 **ДЕКАБРЬ**

12/21 Декупаж и КМ-30



В детской комнате московского кинотеатра «Родина»

1 9 6 7 • 1 2

К
ИНОМЕХАНИК



«ПУТЬ В «САТУРН»



СОДЕРЖАНИЕ

	3	Итоги и перспективы
К 50-ЛЕТИЮ СОВЕТСКОЙ ВЛАСТИ	5	И. Юдин. Визитная карточка фильма
	9	А. Книжник. Слово кинофикаторов крепко
	11	Поздравляем!
	11	Б. Г. Подарки юбилею
	11	С. Моисеенко. Вклад лучших
	11	А. Дальдер. Десятимесячный план — до- срочно
	11	Н. Прибытков. План юбилейного года за- вершен
	11	Н. Снятков. Рапортуют передовики
КИНОЛЕТОПИСЬ	10	Декабрь
ЭКОНОМИКА И ОРГАНИЗАЦИЯ	12	Т. Сырников. Киноаппаратура и экономика
	14	Выполнение плана октября 1967 г. кино- сетью союзных республик
ОТВЕЧАЕМ ЧИТАТЕЛЯМ	14	
ИЗ ОПЫТА РАБОТЫ	15	В. Батуркин. Заслуженный человек
	16	Типовые штаты утверждены
	17	И. Красноперов. Рекламный стенд «Хо- лосса»
	17	А. Новиков. Равнодушных нет!
КАК СМОТРЕТЬ ФИЛЬМЫ	18	Ел. Бауман. Заглянем в завтра
КИНОТЕХНИКА И ЭКСПЛУАТАЦИЯ	20	А. Симановский, Л. Симановская. О ре- монте кинопроекционной техники
	23	А. Носов. Ленточный транспортер
	26	Л. Кривошей, Л. Тарасенко. Диаприставка к мощным кинопроекторам КП-15 и КП-30
	29	А. Родкин. Новый типовой проект кино- театра на 300 мест
	30	М. Попов. Нормативы ГОСТа — закон
ПОВЫШЕНИЕ КВАЛИФИКАЦИИ	33	В. Коровкин. Хранение и транспортировка фильмокопий
	36	Е. Голдовский. Фонограф Эдисона
ИЗ ИСТОРИИ КИНОТЕХНИКИ	39	В. Лупенков. Есл.: в сети перенапряжение
ЧИТАТЕЛИ ПРЕДЛАГАЮТ	39	В. Бойко. О вспомогательном освещении
	40	В. Романов. Замшу — на щиток
	40	Зарядка фильмов в кадровое окно
	40	А. Кузнецов. Крепление рекламных листов
РАССКАЖИ ЗРИТЕЛЯМ	41	«Путь в «Сатурн», «Конец «Сатурна» * «Четыре страницы одной молодой жизни» * «Земля отцов» * «Аркадий Райкин»
		* * *
	44	Указатель статей и материалов, опублико- ванных в журнале «Кинемеханик» в 1967 г.

Приложение. Кинокалендарь * Январский экран * Хроника

На 3-й стр. обложки: кадр из фильма «Здравствуй, Венера»

С НАСТУПАЮЩИМ **НОВЫМ ГОДОМ**

Дорогие друзья!

1968 ГОД —

ПЕРВЫЙ ГОД ВТОРОГО ПОЛУВЕКА НАШЕГО ГОСУДАРСТВА.
ПУСТЬ ВЫХОДЯТ НА ЭКРАНЫ ВСЕ БОЛЕЕ ЗНАЧИТЕЛЬНЫЕ
И УВЛЕКАТЕЛЬНЫЕ ФИЛЬМЫ.

ПУСТЬ МНОЖАТСЯ В НЕМ УСПЕХИ, ДОСТИГНУТЫЕ КИНО-
РАБОТНИКАМИ В ЮБИЛЕЙНОМ ГОДУ.

И ПУСТЬ СМОТРЯТ ИХ ВСЕ СОВЕТСКИЕ ЛЮДИ — ОТ МАЛА
ДО ВЕЛИКА.

*Желаем всем вам, товарищи,,
новых достижений в труде, здоровья
и счастья.*

И Т О Г И

1967 г. — год 50-летия Советского государства — киносеть страны заканчивает успешно. Впервые за много лет план выполнен!

В минувшем году все работники кинофикации и кинопроката поработали хорошо. Только за первые три квартала было обслужено сверх плана 48 млн. зрителей, продано билетов почти на 160 млн. больше, чем за тот же период прошлого года.

Достигнутые результаты говорят о серьезном улучшении работы всех звеньев нашей системы. Теперь задача состоит в том, чтобы закрепить эти успехи и выполнить задания следующего, 1968 г.

План, утвержденный на будущий год, увеличивается на 3,5% против задания 1967 г., а фактическое выполнение его превышает на два процента.

Особенность плана 1968 г. — установление дополнительного задания. Если раньше бывало, что первоначальный план увеличивается — и не только в начале, но и в течение года, — то теперь он остается неизменным. Дополнительное задание, установленное правительством, является обязательным. Выполнение его — дело чести всех кинофикаторов. Но выплата премиальных производится уже после выполнения основного плана, а справившиеся с дополнительным заданием получают премиальные, как за перевыполнение плана.

Установление дополнительного задания отдельным киноустановкам требует от областных управлений кинофикации серьезного и дифференцированного подхода с учетом местных условий, в которых работает тот или иной кинотеатр, сельская установка. Необходимо учитывать также и характер репертуара применительно к интересам зрителей данного района.

Качество картин, законченных к юбилею Октябрьской революции и намеченных к выпуску в первой половине 1968 г. (о них рассказывал В. Головня в № 11 журнала), позволяет рассчитывать на их успех у зрителей. Это, естественно, также поможет нам справиться с планом.

В настоящее время Комитет по кинематографии при Совете Министров СССР заканчивает обобщение опыта использования новой премиальной системы в ряде областей. Видимо, вскоре ежемесячное премирование вместо поквартального будет введено в киносети всей страны.

Находится в стадии разработки и утверждения еще ряд проектов, направленных на совершенствование системы кинообслуживания населения и улучшение условий труда работников киносети и кинопроката.

Но не все проблемы, стоящие перед нами, будут вскоре решены. Многие из них требуют большой исследовательской работы.

В ряде материалов, опубликованных в нашем журнале, говорилось о необходимости совершенствования методов планирования. Можно назвать, к примеру, статьи: И. Митрофанова «Совершенствовать планирование» (№ 1 за 1966 г.), И. Кудельникова «Нужен реальный план» (№ 2 за 1966 г.), А. Анашкина «Некоторые вопросы хозрасчета» (№ 3 за 1966 г.) и «Зрители и «вал»» (№ 5 за 1967 г.), Т. Сырникова «На рельсы рентабельности» (№ 5 за 1966 г.), С. Пономарева «Кинопрокат и хозрасчет» (№ 1 за 1967 г.), П. Хромушина «Кинопрокат под огнем» (№ 7 за 1967 г.). Но вносимые предложения об установлении планов в зависимости от количества населения, уровня посещаемости, качества фильмов и т. п. не нашли еще конкретных, достаточно универсальных форм и нормативов. Задача оказалась очень сложной, решение ее требует времени.

Экономическая реформа в организации и планировании народного хозяйства, намеченная сентябрьским Пленумом ЦК КПСС, как известно, еще не закончена. Ряд отраслей только подготавливает необходимые условия для перехода на новые формы работы.

Сфера нашей деятельности имеет свои специфические особенности, поэтому на нее нельзя механически распространить опыт промышленных предприятий. Вот почему все предложения, поступающие с мест, в том числе и в редакцию журнала «Кинотехника» (например, в материалах П. Божка из Хабаровска, И. Власова из Брянска, М. Баранова из Ивановской обл., Г. Раскевича из г. Барановичи, Ю. Ручина из Архангельска), собираются и тщательно изучаются.

Работа предстоит большая. Ведь надо не только найти методы научного планирования, но и разработать нормативы по различным областям деятельности кинопрокатных организаций, районных дирекций киносети, кинотеатров и киноустановок.

В статьях и письмах, получаемых редакцией, затрагиваются и вопросы, которые не требуют для своего решения никаких законодательных актов. Так, репертуарное

И ПЕРСПЕКТИВЫ

планирование, организация выпуска фильма и его росписи по кинотеатрам — дело, находящееся целиком в руках контор кинопроката и областных управлений кинофикации. В частности, многие говорят о необходимости продолжать показ картины в театре, если она имеет успех, а не передавать ее по расписанию в другой. Разве нельзя это решить на месте? Видимо, надо расписывать копии фильмов с запасом времени, чтобы можно было в случае необходимости произвести равноценные замены. Кстати, во многих городах и областях это уже с успехом делают.

Предложения об установлении плана валового сбора в зависимости от качества демонстрируемого фильма, безусловно, заслуживают внимательного изучения, но окончательно решить данную проблему можно только в связи со всей системой планирования. Однако в какой-то части это может быть выполнено и теперь.

Дополнительное задание дается на год, его разбивка по кварталам и месяцам делается областным управлением кинофикации. Следовательно, появляется возможность определять план кинотеатра или районной дирекции киносети вместе с дополнительным заданием в зависимости от репертуара данного месяца.

Опыт планирования дополнительного задания на фильмы может дать интересный материал для решения данной проблемы в целом. Такая система планирования поможет и в деле специализации отдельных театров для продвижения и пропаганды сложных, трудных для восприятия картин. В таких театрах, может быть, следует устанавливать пониженный процент загрузки зрительных залов.

Дальнейшее усовершенствование всей системы кинообслуживания населения — главная задача всех кинематографических организаций. Наряду с повышением уровня организаторской деятельности надо очень серьезно заняться улучшением качества показа фильмов на всех киноустановках.

Сейчас введены новые нормативы. Они являются обязательными. Однако проверка показывает, что технические данные многих, даже крупных городских, кинотеатров не соответствуют утвержденным нормам.

В большинстве случаев качество кинопоказа снижается из-за невнимательного отношения к эксплуатации аппаратуры, небрежного ухода за ней: неправильной юстировки, загрязнения оптики, плохих экранов и многого другого. Эти недостатки могут и должны быть исправлены собственными силами. Усиление контроля за работой всей техники кинотеатров — необходимое условие хорошего обслуживания зрителей и обеспечения выполнения плана.

Большой и почетный труд многотысячной армии работников кинофикации и кинопроката ценят советские люди, наша партия и правительство. Награждение в канун юбилея Октября большой группы кинематографистов орденами и медалями — наиболее яркое выражение этой высокой оценки.

Среди награжденных — очень много киномехаников, инженеров, начальников управлений, руководителей районных дирекций киносети, директоров кинотеатров, работников проката и т. д.

Ордена Ленина удостоены киномеханик Дондюшанской районной дирекции Молдавской ССР **П. Драгалин**, киномеханик, секретарь партийной организации колхоза имени Т. Шевченко Веселовского района Запорожской обл. УССР **В. Заднепрный**, киномеханик Туринской районной дирекции Свердловской обл. РСФСР **С. Широковская**, директор Сорочинской районной дирекции киносети Оренбургской обл. РСФСР **Г. Додонов**, начальник Крымского областного управления кинофикации УССР **П. Кожухов**.

Орденами Трудового Красного Знамени и «Знак почета» награждены киномеханики **В. Терегеря** (Донецк), **Х. Мухабатов** (Калаи-Хумбская дирекция киносети Горно-Бадахшанской автономной обл. Таджикской ССР), **А. Глуховерхов** (Минусинская дирекция киносети Красноярского кр.), **В. Волосатых** (совхоз «Шипуновский» Шипуновского района Алтайского кр.), **И. Галенко** (Красноармейская дирекция киносети Приморского кр.), **М. Шевцова** (Галичская дирекция киносети Костромской обл.), **Х. Азизов** (Самаркандская обл. Узбекской ССР), **Р. Пяль** (Раквереская городская дирекция киносети Эстонской ССР), **Н. Гранатырко** (Звенигородская дирекция киносети Черкасской обл. Украинской ССР), технорук киноремонтных мастерских **Н. Ковалева** (Алтайский кр.), администратор краснодарского кинотеатра «Победа» **С. Пальгунова**, директора кинотеатров **М. Ильина** (Кировск), **М. Мордохович**, (Новосибирск), **Я. Иоффе** (Днепропетровск), **Л. Таракановская** (Одесса), **Г. Бесантина** (Баку), ст. фильмопроверщица **В. Горохова** (Заозерновское отделение кинопроката Краснодарского кр.), начальник Черкасского областного управления кинофикации **Н. Топольский**, начальник Алтайского краевого управления кинофикации **К. Владимирский**, начальник Красноярского краевого управления кинофикации **Б. Лебедев**, Волгоградского областного — **Н. Паничкин**, управляющий Красноярской краевой конторой кинопроката **И. Емченко**, Ленинградской — **А. Юнисова** и многие другие. Всего же ордена и медали получили более 800 работников киносети и кинопроката.

Редакция и редколлегия журнала «Киномеханик» горячо поздравляют всех товарищей, отмеченных правительственными наградами, и желают им новых успехов. Внимание партии и правительства к нашей работе вдохновляет нас на еще большие усилия и поможет выполнить государственные задания 1968 г.

Киноплакат сегодня — одно из самых действенных средств привлечения людей в кинотеатры и на киноустановки. Над киноплакатом работают прекрасные художники, подлинники мастера своего дела. Рекламные материалы выпускают специальная фабрика «Рекламфильм» и организации кинопроката в союзных республиках и в областях.

История киноплаката в России началась около 70 лет назад. В конце 90-х годов XIX столетия с распространением кинематографа появились и рекламные киноплакаты. Вернее, сперва — шрифтовые афиши, просто извещавшие о демонстрации фильмов. Однако через некоторое время этого уже оказалось недостаточно и, чтобы привлечь внимание зрителей, шрифтовые афиши стали дополнять фотографиями — кадрами из фильмов — и печатать на ярких цветных фонах. Художники к созданию афиш еще, как правило, не привлекались. Но вскоре пришлось обратиться и к ним.

В то время в кинотеатрах в основном демонстрировались заграничные фильмы. Картин отечественного производства было тогда немного. Первые плакаты к русским лентам «Степан Разин» (1909 г.) и «Богдан Хмельницкий» (1910 г.), выполненные неизвестными художниками, напоминали народный лубок. Листы состояли из нескольких не связанных между собой изображений — раскрашенных перовых рисунков. Только накануне Великого Октября появились более интересные плакаты, но их было еще очень мало.

После свершения Октябрьской социалистической революции, хотя кинематография и прокат еще находились в частных руках, деятельность акционерных кинематографических обществ оживилась. В городах Советской России появлялось

все больше киноплакатов и афиш. Выпуск их в то время не был централизован, и большая часть выполнялась по старым, дореволюционным образцам.

Частная фирма «Нептун» тогда была самой популярной среди киноорганизаций. Следует отметить, что в ее деятельности принимал участие В. В. Маяковский, который создал несколько плакатов к фильмам («Ток любви», «Не для денег родившийся» и др.). Работали над киноплакатами (правда, эпизодически) и такие крупные художники, как Р. Апит, В. Сварог, И. Бродский.

Дальнейшему развитию советской кинематографии, а также и кинорекламы помог подписанный В. И. Лениным декрет от 27 августа 1919 г. «О национализации всей фотографической и кинематографической промышленности». В этот период стали появляться на экранах первые историко-революционные кинокартины; плакаты, выпущенные к ним, приближались уже к политическим плакатам тех лет. Но в основном художественный уровень кинорекламы оставался еще низким.

В 1924 г. было создано общество «Госкино», куда вошли все прокатные организации. Это привело к улучшению централизованного выпуска кинорекламы. К созданию ее привлекли целый отряд молодых художников — Я. Руклевского (он же художник-консультант при эксплуата-

ционном отделе «Госкино»), И. Герасимовича, Г. Рычкова, братьев Г. и В. Стенбергов, А. Бельского, Н. Прусакова, А. Наумова, И. Бограда и других. Многие из них хорошо владели литографским производством.

В 1925 г. была создана литография при «Госкино» (позднее — «Совкино»). Благодаря тесному сотрудничеству художников с производственниками это предприятие успешно справлялось с выпуском рекламы.

Внимание общественности к кинорекламе продолжало расти, и весной 1925 г. была организована первая выставка советского киноплаката (на ней экспонировались также образцы зарубежной кинорекламы). В 1927 г. советские киноплакаты впервые участвовали в международной выставке декоративного искусства в Монце-Милане (Италия), где наши лучшие работы были отмечены дипломами. В Москве, Ленинграде и других больших городах уже регулярно стали устраиваться выставки плакатов с их обсуждением.

Постановления ЦК ВКП(б) о плакатно-картинной продукции (1931 г.) и о перестройке литературно-художественных организаций (1932 г.) помогли художникам разобраться в назначении советской кинорекламы, твердо стать на путь социалистического реализма. В 30-е гг. семья киноплакатистов пополнилась молодыми талантливыми художниками — В. Климашиным, Н. Смоляком, Н. Хомовым, Л. Фрайманом, Б. Зеленским и другими. Над киноплакатами работали и такие мастера, как Кукрыниксы и Ю. Пименов. В этот период киноплакатисты в

Визитная карточка фильма



К 50-ЛЕТИЮ СОВЕТСКОЙ ВЛАСТИ

Художник В. Самодеянко ►

Художник С. Дацкевич
▼



На этих страницах представлены некоторые из плакатов, выпущившихся в разные годы. Так, плакаты к фильмам «Кастусь Калиновский» и «Человек с киноаппаратом» сделаны в 1928—1929 гг.



▲
Художник М. Хазановский

Художник С. Дацкевич ►





Художник
А. Лемешенко ▶



◀ Художник
М. Длуган

Художники бр. Стенберги ▶

а к картинам «День счастья», «Пылающий остров», «Пассажирка» — в 60-е гг. Плакаты разнообразны по использованию средств (графика, живопись, фотомонтаж).



Художник М. Хазановский ▶



◀ Художник
Никитин



Художник
А. Лавинский ▶



основном уже отказались от чисто монтажного приема, случайного копирования кадров. Теперь они стремятся разнообразить композиционные решения, создавать правдивые, реалистические образы, точно передавать идею фильма. К наиболее удачным работам можно отнести плакаты к картинам «Пышка» (художник Ю. Пименов), «Тихий Дон» (Г. Рычков), «Член правительств» и «Щорс» (Н. Хомов), «Гроза» и «Чапаев» (А. Бельский), «Волга-Волга» (Б. Зеленский).

В 40-е гг., во время Великой Отечественной войны, сократился выпуск фильмов на экраны и, естественно, кинорекламы. Все силы, вся творческая энергия художников были отданы политическому плакату.

После войны многие художники вновь обратились к киноплакату. Повышению его качества способствовало постановление ЦК нашей партии «О недостатках и мерах улучшения издания политических плакатов» (1948 г.). Возобновились регулярные выставки киноплаката.

В начале 50-х гг., после рождения фабрики «Рекламфильм», к работе над киноплакатом приступила новая группа талантливых художников. Среди них — М. Хазановский, С. Дацкевич, А. Лемешенко, А. Шамаш, М. Хейфиц, В. Кононов, Е. Гребенщиков. «Рекламфильм» совместно с Союзом художников СССР стали регулярно устраивать выставки киноплаката, широкое обсуждение продукции фабрики. В газетах и журналах начали появляться статьи о киноплакате. «Рекламфильм» постоянно привлекал молодых художников. Многие из них уже получили известность. Это В. Островский, В. Каракашев, Ю. Смирнов, В. Соловьев, А. Федорова, Ю. Царев.

В последние годы на экранах кинотеатров появляется все больше и больше картин. Долг кинопроката — дать зрителю возможность разобраться в их потоке, выбрать лучшие фильмы. И здесь на помощь приходит кинореклама, основ-

ной формой которой и сейчас является плакат — визитная карточка кинокартины. Но плакат нельзя оценивать только по его рекламным качествам. Ведь он должен отражать замысел, идею фильма. А кроме того, киноплакат — произведение графического искусства, которое помогает формированию эстетического вкуса советских людей.

Периодические выставки плакатов, в обсуждении которых принимает участие широкая общественность, помогают улучшить качество кинорекламы. Только за последние два года киноплакаты экспонировались на выставках на ВДНХ, в Центральном Доме кино, в парке культуры имени М. Горького, в Центральном Доме работников искусств, в Союзе кинематографистов СССР, в московских кинотеатрах «Художественный» и «Рекорд», в телевизионном клубе «Кино и я», а также в Ташкенте, Душанбе, Житомире. Работы художников М. Хазановского, С. Дацкевича, Л. Левшуновой, В. Каракашева, Ю. Царева, В. Соловьева, В. Золотаревского, А. Есеева и некоторых других отмечались дипломами.

В 1962 г. советский плакат получил высокую оценку на кинофестивале в Карловых Варах. Так, плакат М. Хазановского к фильму «В начале века» удостоен диплома I степени. За последние два года наши плакаты выставлялись в Болгарии, Польше, Бельгии, Дании, Мексике, Таиланде, Японии. И везде они пользовались успехом.

Советский киноплакат реалистичен. Главное в нем — человек, герой фильма. Через него и через атрибуты картины художник старается передать идею произведения выразительно и лаконично. Современные плакаты разнообразны: от многофигурных живописных композиций до сжатых графических форм, решенных символом, метафорой, создающих сконцентрированный образ. Выбор формы зависит от поставленной задачи.

Фабрика «Рекламфильм» была создана в 1950 г. на

базе двух предприятий — мастерской «Рекламфильм», до того времени выпускавшей только плакаты, и фабрики фотопечати № 1, производившей лишь фоторепродукцию. Это объединение послужило улучшению рекламного дела, увеличению рекламных форм.

С 1951 г. на «Рекламфильме» начали внедрять новые, усовершенствованные технологические процессы. Это дало художникам возможность пользоваться при создании плаката всей палитрой красок. Плакаты стали ярче, интереснее, своеобразнее.

Сейчас фабрика выпускает 25 видов рекламы. Среди них несколько совсем новых. Прежде всего, это стендовая офсетная реклама на ткани размером в три листа. Выполняется она, как правило, в живописной манере с развернутым сюжетным решением; может быть использована поочередно многими киноустановками, так как этот вид рекламы долговечен. Много внимания уделяют работники «Рекламфильма» пропаганде киноискусства на селе. Массовым тиражом издаются шрифтовые наборные афиши, которые печатаются типографским способом в две краски. В композиции их предусмотрено место (пробел) для указания времени и места показа фильма. Эти афиши выполняются фотонаборным способом по методу директора фабрики А. Алешко.

«Рекламфильм» рассылает свою продукцию всем прокатным организациям страны. Но непрерывно растущая киносеть требует все больше рекламных материалов, и мы уже не в состоянии даже с помощью местных прокатных организаций удовлетворить ее запросы. Поэтому сейчас разрабатывается проект расширения фабрики «Рекламфильм», увеличения ее полиграфической базы. Осуществление его даст возможность полностью обеспечить рекламными изданиями все киноустановки нашей страны.

И. ЮДИН,
гл. редактор
«Рекламфильма»

СЛОВО КИНОФИКАТОРОВ КРЕПКО



Кинотеатр «Россия»

Два ордена Ленина на знамени Киргизской ССР — свидетельство огромных достижений республики в области хозяйства, культуры и искусства, которых она добилась с помощью братских народов страны за 50 лет Советской власти.

Уarakterны также цифры роста киносети. До революции в республике была одна киноустановка, теперь их — 1482. Из них 1000 — с платным показом, остальные — школьные, высших и средних учебных заведений и т. д. Поистине гигантский скачок!

Кино прочно вошло в быт народа. Почти 100 тыс. зрителей ежедневно посещают клубы и кинотеатры, а всего в 1966 г. на сеансах побывало около 37 млн. человек, что в четыре раза больше, чем в 1950 г. В среднем каждый житель Киргизии в прошлом году побывал в кино 14 раз.

Особенно быстро развивалась киносеть с середины 50-х гг., когда возникла возможность в массовом порядке строить типовые кинотеатры и клубы. За последнее десятилетие в республике построено в основном за счет ссуд Госбанка около 80 кинотеатров более чем на 40 тыс.

мест. В юбилейном году вводится в строй шесть кинотеатров, уже построено пять летних киноплощадок. К концу текущей пятилетки планируется сдать в эксплуатацию около 20 постоянно действующих кинотеатров и столько же летних киноплощадок. Таким образом, к концу 1970 г. почти во всех райцентрах будут кинотеатры. За этот же период будет построено не менее 50 клубов за счет средств колхозов, совхозов и других организаций, что позволит значительно улучшить кинообслуживание сельского населения.

Резко улучшилась и техническая оснащенность киноустановок. Если еще совсем недавно показ широкоэкранных фильмов был редкостью, то теперь их смотрят во всех городах и районах республики. К 100-летию юбилею воссоединения Киргизии с Россией, который отмечался в 1963 г., во Фрунзе был открыт первый в Средней Азии панорамный и широкоформатный кинотеатр «Россия» на 1000 мест. Теперь широкоформатные ленты демонстрируются также в столичном кинотеатре «Манас» и в летнем кинотеатре г. Токмака. Хороший подарок жителям

г. Оша приготовили кинофикаторы к 50-летию Советской власти. Теперь можно смотреть широкоформатные картины и в кинотеатре «Киргизия».

Работники киносети и кинопроката Киргизии проводят большую работу по использованию кино в коммунистическом воспитании трудящихся. Кинофестивали, тематические показы фильмов, посвященные 50-летию Советской власти, регулярная демонстрация хроникально-документальных и научно-популярных картин привлекают большое количество зрителей. Киноуниверситеты, киноклубы, кинолектории на различные темы прочно укоренились в республике, как и другие многообразные формы и методы привлечения зрителей и пропаганды достижений передового опыта, науки и техники средствами кино.

Много внимания уделяется повышению уровня знаний киноработников. В этом году проведены республиканские и областные семинары руководителей городской и сельской киносети, бригадиров киномехаников, бухгалтеров и технорук. Широко развернуто социалистическое соревнование. Регулярно проводятся



Кинотеатр «Манас»

взаимопроверки хода соревнований, итоги их обсуждаются на собраниях киноработников. Одна из популярных у нас форм социалистического соревнования — смотры-конкурсы на лучший кинотеатр, бригаду киномехаников, сельскую киноустановку, кинопередвижку и т. д. Победители награждаются путевками в дома отдыха, на ВДНХ, вымпелами, грамотами, командировками по обмену опытом в другие республики. А лучшие кинотеатры и киноустановки — автомашинами, мебелью, оборудованием. Безусловно, система личного стимулирования работников способствует улучшению кинообслуживания.

В киносети и кинопрокате Киргизии выросло много подлинных энтузиастов своего дела. Более ста из них награждены значками «Отличник кинематографии СССР» и грамотами Комитета по кинематографии при Совете Министров СССР. Среди передовиков — киномеханик Узгенского района Я. Ишматов, награжденный орденом «Знак почета». За 33 года работы он подготовил более 50 киномехаников. Этот неутомимый труженик пользуется всеобщим уважением и лю-

бовью окружающих. Настоящий трудовой подвиг совершил киномеханик Р. Алимов из Сузакского района. Он сам, без посторонней помощи построил летнюю киноплощадку на 200 мест. Его почин подхвачен многими киномеханиками республики. Таких примеров можно привести немало. В сентябре первыми выполнили план юбилейного года И. Мазин, А. Кислинский, С. Коломейцев, Т. Сыргабаев, Т. Коржов и еще многие киномеханики. Более десяти лет работают в кино и добились хороших успехов А. Садыков, братья Сакеновы, М. Барац, Н. Ушлик, А. Мещерякова, А. Эрматов, С. Кабылкбеков. Энергичными руководителями зарекомендовали себя директора сельской киносети В. Яценко, А. Сыбырахунов, Н. Жевняк, К. Молуалиев, М. Вундизов, Д. Алибеков. Любовь к делу, высокое чувство ответственности, большие организаторские способности обеспечивают им успех в работе. Большим уважением среди зрителей пользуются директора столичных кинотеатров О. Кунурбаев, Л. Ширяева.

(Окончание статьи см. на стр. 16.)

КИНОЛЕТОПИСЬ

ДЕКАБРЬ

1920 г. Коллегия ВФКО признала необходимым организовать производство собственной киноплёнки, чтобы не зависеть от зарубежных стран.

1920 г. Для делегатов VIII съезда Советов по указанию В. И. Ленина организован показ фильмов о гидродобыче торфа.

1921 г. В. И. Ленин предложил создать комиссию по реорганизации кинодела в РСФСР.

1926 г. Выпущен документальный фильм Дзиги Вертова «Шестая часть мира» — о достижениях страны Советов.

1927 г. Вышли на экраны художественные фильмы «Конец Санкт-Петербурга» (режиссер В. Пудовкин) и «Бабы рязанские» (режиссеры О. Преображенская и И. Правов).

1928 г. Совнарком СССР принял Постановление о создании Кинокомитета при СНК СССР и об организации Научно-исследовательского кинофотоинститута (НИКФИ).

1930 г. Закончено сооружение восьми корпусов фабрики киноплёнки в Шотке.

1931 г. Оператор Б. Небылицкий впервые снял кинохронику на отечественной негативной плёнке.

1932 г. Президиум ЦИК СССР принял Постановление об организации Центрального государственного архива звуковых записей, тонфильмов, имеющих историко-революционное, политическое и социально-культурное значение.

1934 г. Опубликовано Постановление СНК СССР об организации до 1 июля 1935 г. в крупных районных центрах страны 900 звуковых кинотеатров.

1934 г. Вышла на экраны кинокомедия Г. Александрова «Веселые ребята» с участием Л. Утесова и Л. Орловой.



1935 г. Начался Всечувашский республиканский конкурс на лучшее кинообслуживание села.

1935 г. Вышел на экраны первый дублированный художественный фильм — американская картина «Человек-невидимка». Режиссер дубляжа М. Донской.

1937 г. Началась демонстрация документального фильма Э. Шуб «Страна Советов».

1938 г. На экранах появился историко-биографический фильм «Александр Невский» (режиссер С. Эйзенштейн, музыка С. Прокофьева, в заглавной роли Н. Черкасов).

1939 г. Выпущена лента С. Герасимова «Учитель» (в главных ролях Б. Чирков, Т. Макарова).

1940 г. Началась демонстрация документального фильма «День нового мира», созданного по инициативе А. М. Горького.

1941 г. Вышла на экраны документальная картина «Парад наших войск на Красной площади в Москве 7 ноября 1941 года» (режиссер Л. Варламов).

1943 г. Выпущен художественный фильм «Фронт» (поставлен братьями Васильевыми по одноименной пьесе А. Корнейчука, в ролях П. Герага, Б. Бабочкин, Л. Свердлин, Б. Чирков и другие).

1951 г. Началась демонстрация биографической картины «Тарас Шевченко» (сценарий и постановка И. Савченко, в заглавной роли С. Бондарчук).

1956 г. Закончился Всесоюзный конкурс на лучший сценарий художественных фильмов. Первую премию получил И. Ольшанский за «Дом, в котором я живу».

1958 г. Создан первый производственный образец киносъемочного аппарата «Украина» для синхронных съемок на 35-мм пленке.

1966 г. Состоялся Первый Всесоюзный фестиваль спортивных фильмов.

Поздравляем!

Комитет по кинематографии при Совете Министров СССР и Президиум ЦК профсоюза работников культуры наградили почетными дипломами в честь 50-летия Великой Октябрьской социалистической революции за активное участие в развитии советской кинематографии киносеть Казахской ССР, Москвы и Ленинграда.

Поздравляем всех работников киносети, отмеченных почетной наградой, и желаем им новых успехов в кинообслуживании населения.

Подарки юбилею

Все новые и новые коллективы работников киносети и сельские киномеханики рапортуют о досрочном выполнении социалистических обязательств в честь 50-летия Великого Октября. Среди них: коллектив пятигорского широкоформатного кинотеатра «Космос», который 26 октября завершил годовой план; кинофакторы Ленинградской области, досрочно выполнившие задание десяти месяцев; киномеханик сельской кинопередвижки Кляпедского района Литовской ССР И. Байвада, с помощью киноорганизаторов справившийся с двумя годовыми планами; Копышевская районная дирекция киносети Курской области, завершившая задание юбилейного года 19 октября.

Б. Г.

Вклад лучших

Два киномеханика Погарской дирекции киносети Брянской обл. — Л. Юрман и И. Немако — к 1 октября завершили годовой план. А киномеханики А. Буханик, И. Жуков, В. Кулешов и В. Чернявский выполнили к этому сроку задание 11 месяцев. Таков вклад наших лучших киноработников во всенародную подготовку к славному юбилею.

С. МОИСЕНКО
директор киносети

Десятимесячный план — досрочно

Выполняя обязательства, взятые в честь 50-летия Великого Октября, работники профсоюзной киносети Киргизской ССР 20 октября 1967 г. выполнили десятимесячный план кинообслуживания населения.

Секретарь ВЦСПС Т. Николаева поздравила работников профсоюзной киносети республики с успехами в социалистическом соревновании, посвященном юбилею нашего государства, и пожелала дальнейших трудовых достижений.

А. ДАЛЬДЕР

План юбилейного года завершен

Четыре года работает в дирекции Вельской киносети киномеханик села Георгиевское М. Крылов. План юбилейного года он обязался выполнить к 50-летию Октября, а справился с ним еще 1 октября.

За досрочное выполнение социалистических обязательств в честь 50-летия Советской власти М. Крылов награжден Почетной грамотой обкома КПСС, облисполкома и облсовпрофа.

Н. ПРИВЫТКОВ

Архангельская обл.

Рапортуют передовики

В течение всего юбилейного года киносеть Ровенской области успешно справляется с заданием, выполняет обязательства, принятые в честь юбилея Октября. Уже 1 августа рапортовали о завершении годового задания сельские киномеханики В. Бондарчук, И. Сидорчук, И. Мартынюк, П. Кунденко.

Н. СНЯТКОВ

Украинская ССР

КИНОАППАРАТУРА И ЭКОНОМИКА

Население страны обслуживается различными видами киноустановок — от больших комфортабельных городских кинотеатров до мелких сельских киноустановок. Эти различия в какой-то мере обуславливают затраты по эксплуатации киноустановок, что в конечном итоге определяет уровень их рентабельности.

Величина эксплуатационных расходов киноустановок непосредственно зависит от следующих факторов: числа рабочих дней, сеансов, вместимости залов, типов киноаппаратуры. В больших городских кинотеатрах решающее влияние на уровень эксплуатационных расходов оказывают режим работы и вместимость зрительных залов.

На сельских же клубных киноустановках, составляющих основную часть киносети, существенное влияние на конечный результат финансовой деятельности зачастую оказывают тип аппаратуры и связанные с ним затраты по эксплуатации. Ведь доходы значительной части сельской киносети невелики из-за малого количества жителей в населенных пунктах. Поэтому работники кинофикации при оборудовании сельских киноустановок должны выбирать такие типы аппаратуры, которые обеспечивали бы хорошее качество кинопоказа при минимальных затратах по их эксплуатации.

До настоящего времени сельские киноустановки оснащались главным образом проекторами КН-11 и КН-12 (52,9%), 35-ОСК-1 (22,8%), «Украина» (23,7%). Кинопроекторами КПТ-1, КПТ-2, КПТ-3 и 35-СКПШ оборудовано незначительное количество киноустановок со зрительными залами более чем на 200 мест, находящихся, как правило, в самых крупных селах, в которых проживает в основном свыше 1000 человек. Узкопланочные киноустановки размещаются преимущественно в мелких селах (в среднем 200—300 жителей), около 86% их имеют зрительные залы до 100 мест.

Аппаратура для кинотеатров различной вместимости выбирается с таким расчетом, чтобы была обеспечена установленная нормами яркость киноэкранов. Чем больше зрительный зал, тем большим световым по-

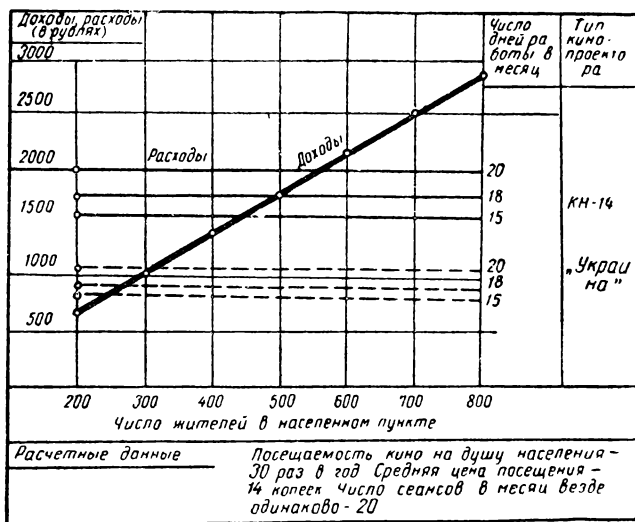

током должен обладать кинопроектор. В связи с этим повышается и его стоимость. Самые дорогие проекторы, применяемые в сельской киносети, — КПТ-3 (1500 руб.) и 35-СКПШ (1900 руб.), а самый дешевый — «Украина» (179 руб.). Но для киноустановки требуются помимо проекторов звуковоспроизводящие, электропитающие и распределительные устройства автозаслонки, фильмоштаты, экраны. И чем выше класс кинопроектора, тем сложнее и дороже дополнительное оборудование. Удельный вес стоимости дополнительного оборудования при использовании проекторов высокого класса достигает 60%. Это соотношение зависит также от числа постов и различных типов звуковоспроизводящих устройств, используемых с одним и тем же типом проектора. Например, по трехпостной киноустановке, оснащенной кинопроекторами КПТ-3 и звуковоспроизводящим устройством КЗВС-3 (3500 руб.), общая стоимость основного оборудования составит 10 971 руб. Эта сумма снижается до 9171 руб., если установка использует 25-УЗВС-1 (1700 руб.), и до 8031 руб. — при использовании усилительного устройства 10-УДС-4. При этом удельный вес стоимости дополнительного оборудования в первом варианте составляет 59%, во втором — 51%, в третьем — 46%.

Оценивая экономические выгоды использования того или иного типа проектора, необходимо кроме его стоимости также

иметь в виду следующие факторы: срок службы аппарата, периодичность и стоимость его ремонта и расходы, связанные с эксплуатацией. Например, чем меньше срок службы оборудования при одинаковой стоимости, тем больше будет среднегодовая сумма амортизационных отчислений, которая является одним из элементов затрат сметы эксплуатационных расходов.

Эксплуатационные расходы по различным типам кинопроекторов связаны в основном со следующими статьями затрат: амортизационные отчисления, текущий ремонт и содержание аппаратуры (угли, лампы, смазочные материалы и т. п.). Необходимо также заметить, что затраты по текущему ремонту в настоящее время складываются почти полностью из стоимости запчастей, так как сам ремонт выполняется мастером-ремонтником районной дирекции киносети и киномеханиками.

Для сравнения приведем расчетные суммы эксплуатационных расходов трех киноустановок, оснащенных проекторами КПП-3, КН-14 и «Украина», по статьям: амортизационные отчисления, текущий ремонт и содержание аппаратуры. В данный расчет не включаются затраты по электроэнергии ввиду больших различий в стоимости одного киловатт-часа по районам страны.

Режим работы проекторов принимаем для расчета соответственно 900, 300—400 и 200—300 сеансов.

Кинопроекторами КПП-3, как отмечалось выше, оснащаются кинотеатры в наиболее крупных селах, со зрительными залами более чем на 300 мест, в которых проводится свыше 50 сеансов в месяц. Для этих кинотеатров общая норма амортизационных отчислений установлена в размере 11% (1108 руб.) от стоимости оборудования. Затраты на содержание и текущий ремонт аппаратуры составляют 650 руб. Общие расходы по этим статьям — 1758 руб.

По киноустановкам с аппаратурой КН-14 и «Украина» амортизационные отчисления производятся в размере 15%. Общие расходы соответственно равны 196 и 77 руб., в том числе на содержание и текущий ремонт аппаратуры — 50 и 30 руб.

При вводе новых киноустановок необходимо стремиться к тому, чтобы они были рентабельными, т. е. чтобы эксплуатационные расходы полностью возмещались за счет той части валового сбора, которая остается в распоряжении киноустановок после обязательных отчислений.

Эксплуатационные расходы сельской киноустановки при определенных режимах работы и типе кинопроекционной аппаратуры являются величиной относительно стабильной для того или иного конкретного района. Сумма же валового сбора зависит прежде всего от количества жителей в населенном пункте и уровня посещаемости кино. Чем крупнее населенный пункт, тем больше средств может получить киноустановка. В зависимости от того, какая часть валового сбора (в абсолютном выражении) остается в распоряжении киноустановки, устанавливаются и допустимые эксплуатационные расходы, с учетом которых могут

быть выбраны наиболее экономичные типы проекционной аппаратуры, при обязательном соблюдении норматива качества кинопоказа.

Особенно важно определить, где целесообразнее использовать узкоплечную аппаратуру, так как она наиболее экономична в условиях сельской киносети. Это необходимо делать на основе технико-экономического расчета работы киноустановки в данном населенном пункте или районе города с учетом условий фильмоснабжения.

Соотношение возможных доходов и расходов киноустановки за год в различных по величине населенных пунктах показано на графике.

Возрастающая прямая показывает величину возможных доходов киноустановки за вычетом налога с кино и прокатной платы. Эксплуатационные расходы представлены в соответствии с различными режимами работы и типами проекционной аппаратуры.

Как видим, при заданной посещаемости кино и использовании проектора КН-14 обеспечивается рентабельная работа в пункте с населением 500 человек. Для узкоплечной киноустановки эта граница начинается с 250 жителей. Если же мы добиваемся увеличения посещаемости кино при одном и том же режиме работы, то тем самым сокращаем зону убыточности и расширяем зону рентабельности, т. е. киноустановки могут быть рентабельными и в более мелких населенных пунктах.

Аналогичный график может быть составлен в каждой дирекции районной киносети с указанием конкретных населенных пунктов и различного уровня посещаемости кино. Отсюда нетрудно будет рассчитать, какая аппаратура наиболее экономична (не в ущерб качеству кинопоказа) при конкретных условиях эксплуатации и величине возможных доходов.

До последнего времени киносеть не располагала необходимой линейкой кинопроекционной аппаратуры, которая наиболее эффективно (с точки зрения качества кинопоказа и эксплуатационных расходов) могла быть использована в кинотеатрах различной вместимости.

В кинотеатрах на 180—300 мест органы кинофикации вынуждены были устанавливать или передвижную аппаратуру, которая не может обеспечить высокого качества кинопоказа в таких залах, или аппаратуру КПП, заведомо идя на неэкономичное ее использование и неоправданное увеличение эксплуатационных расходов. Неправильный выбор аппаратуры допускали и отдельные управления кинофикации. По имеющимся данным, 13% аппаратов типа КПП-1 и КПП-2 установлены в кинотеатрах вместимостью до 100 зрителей. Это не оправдано технической необходимостью, так как на этих установках могла быть использована аппаратура типа К, и приводит к излишней затрате средств.

В 1967—1970 гг. намечается широкая программа технического перевооружения городской и сельской киносети. Для этого промышленностью будет выпускаться ли-

нейка проекционной аппаратуры с различными световыми потоками для установки в залах различной вместимости. Особенно важно отметить, что для оснащения киноустановок будет выпускаться аппаратура с ксеноновыми лампами в качестве источника света. О преимуществах этих ламп подробно сообщалось в ряде статей журнала «Кинемеханик» № 2 за 1967 г. Ксеноновые источники света, способствуя повышению качества кинопоказа, оказываются экономичными в эксплуатации. Например, при режиме работы киноустановки 400 сеансов в год затраты по эксплуатации кинопроекторов с ксеноновыми осветителями мощно-

стью 1 кет по сравнению с дуговыми меньше на 35%. Эта экономия повышается до 60%, если режим увеличивается до 1000 сеансов в год.

Таким образом, органы кинофикации будут иметь возможность выбрать аппаратуру с нужным световым потоком и с учетом экономических показателей.

В целях большого развития и массового переоснащения сельской киносети серьезный подход к выбору типа кинопроекторной аппаратуры приобретает особо важное значение.

Т. СЫРНИКОВ

ВЫПОЛНЕНИЕ ПЛАНА ОКТАБРЯ 1967 Г. КИНОСЕТЬЮ СОЮЗНЫХ РЕСПУБЛИК

Республики	Сеансы (в %)			Зрители (в %)			Валовой сбор (в %)		
	город	село	всего	город	село	всего	город	село	всего
РСФСР	105,7	102,3	103,2	102,6	88,7	97	104,5	87,2	100,4
УССР	107,8	111,1	110,1	105,5	98,1	102,4	109,5	94,5	105,9
БССР	109,2	112,1	111,6	99,4	89,8	94,8	103,7	86,6	98,4
Узбекская ССР	110,2	101,4	104,1	97,5	105,1	101,7	105,1	98,6	102,6
Казахская ССР	104,5	102,4	103,4	100	100	100	105,8	96,5	103,7
Грузинская ССР	105,3	94,7	99,2	88,3	110,2	94,2	81,8	98,7	84,2
Азербайджанская ССР	115,8	104,5	108,5	86,2	98,2	90,5	82,6	96,7	85,2
Литовская ССР	108,3	103,7	104,8	106,4	102,7	105,2	107,2	102,2	106,4
Молдавская ССР	100,2	107,4	105,6	104,6	109,5	107,2	108,4	104,5	107,2
Латвийская ССР	106,9	115,2	111,5	107	86,6	103,3	107,1	84,1	104,8
Киргизская ССР	107,9	100,9	103,2	112,3	94,5	104	120,4	95,2	112
Таджикская ССР	104,9	95,4	98,8	86,5	106,7	94,5	91,9	107,6	96,4
Армянская ССР	103,6	79,5	88,4	94,4	77,6	88,6	91,9	81,1	90,3
Туркменская ССР	103,2	108,1	106	105,6	116,1	109,2	110	115,8	111,4
Эстонская ССР	108,2	104,8	106,4	109,6	90,4	105,8	106,1	88,2	104,2
Итого	106,4	104,5	105	102,5	92,8	98,6	104,8	90,4	101,4



ОТВЕЧАЕМ ЧИТАТЕЛЯМ

Вопрос. Какие кинотеатры относятся к детским специализированным кинотеатрам?

Ответ. В конце августа 1967 г. Комитет по кинематографии при Совете Министров СССР по согласованию с Министерством финансов СССР утвердил типовое положение о специализированном детском кинотеатре. В нем записано, что к специализированным детским кинотеатрам относятся такие, которые организуют не менее четырех

детских киносеансов в день, а также кинотеатры типа «Малютка».

Основной задачей специализированного детского кинотеатра является показ детям художественных, научно-популярных, хроникально-документальных, видовых и учебных фильмов с продажей билетов. Помимо этого детский кинотеатр обязан вести среди детей культурно-массовую и воспитательную работу по планам, согласованным с органами народного образования и комсомольскими организациями.

Для создания более благоприятных условий работы этих кинотеатров Указом Президиума Верховного Совета СССР от 29 апреля 1967 г. специализированные детские кинотеатры освобождены от уплаты налога со зрелищ.



ЗАСЛУЖЕННЫЙ ЧЕЛОВЕК

Ежедневно после полудня по улицам поселка Лопарево проходит невысокая женщина. «Здравствуйте, Мария Анатольевна», — слышится то и дело. Приветствуют ее старики и дети, расспрашивают о здоровье, о семье встречающиеся. Кто же эта женщина? Почему ей оказывают такое внимание? Это киномеханик Шевцова идет на работу, идет человек, который приносит людям радость.

В сорок три года умер отец Марии Анатольевны. Смерть настгла его прямо на колхозной молотье. Долго еще вспоминали однопосельчане трудолюбивого тракториста. Соседи, встретившись друг с другом, вздыхали и качали головами: «Анне-то каково теперь достанется? Ведь шестеро осталось у нее...»

Старшей, Марии, тогда едва минуло восемнадцать, а остальные были мал мала меньше. Смерть отца застала Машу в Галиче, где она, после окончания Кабановской семилетней школы, начала учиться в сельскохозийственном техникуме. Мать сказала дочери: «Трудно мне теперь учить тебя в городе, дочка. Одной-то, как всех вас одеть, обувь да прокормить?»

И забыть бы, может быть, Марии на несколько лет об учебе, да подвернулся. можно сказать, счастливый случай. Как-то прослышала она, что набирают желающих на краткосрочные курсы киномехаников. А кино, надо сказать, давно влекло девушку. Бывало, хлебком не корми, а в кино отпусти. И когда, наконец, мать вступила настоятельным просьбам дочери, Мария уехала учиться в Загорск.

Старательно училась девушка, жадно схватывала все новое, интересное, необходимое для будущей работы. А вечерами в письмах матери сообщала, что дела у нее идут хорошо, что скоро она вернется домой и поможет растить сестренку и братишек.

Завершение ее учебы совпало с тяжелейшим испытанием для нашей Родины. Злейшие враги всего человечества — немецкие фашисты — топтали русскую зем-

лю, расстреливали и вешали стариков, женщин и детей. Вся страна поднялась на защиту завоеваний Октября.

Хотя и прошло уже с той поры много лет, но, как сейчас, помнит Мария Анатольевна начало своей работы. Вот она проводит первые сеансы в железнодорожном клубе в Николо-Поломе, а почти рядом с грохотом проходят эшелоны. Одни — доставляют на фронт боеприпасы, продовольствие, другие — увозят с фронта раненых солдат и офицеров.

А потом ее можно было видеть на больших и маленьких станциях Северной железной дороги. За десять лет работы в вагоне-клубе Мария Анатольевна снискала уважение многочисленных зрителей. С годами рос практический опыт киномеханика, но не утрачивалось чувство ответственности за порученное дело. Как и раньше, она тщательно готовится к проведению каждого киносеанса — теперь уже в селах Галичского района. Прошло почти десять лет, как Мария Анатольевна связала свою трудовую судьбу с жителями поселка Лопарево. Здесь ее знают и любят все.

Клуб в поселке мал, находится он в стороне от места жительства большинства лесозаготовителей. Но Мария Анатольевна сумела организовать бесперебойный показ фильмов. Ежедневно — два сеанса, в выходные дни — три. И каждый начинается точно в назначенное время. Зал всегда переполнен.

Как-то, года три назад, Мария Анатольевна подумала: а что если перед показом некоторых картин кто-нибудь прочтет лекции? Тематику их можно увязывать с содержанием кинолент. Посоветовалась она в



дирекции киносети, поговорила с учителями местной школы. Везде ее поддержали, сказали, что это будет очень хорошо. Так по инициативе киномеханика при клубе был создан кинолекторий. При демонстрации, например, фильма «Член правительства» была прочитана лекция «Роль женщины в строительстве коммунизма», а перед показом картин о В. И. Ленине многие жители поселка прослушали лекцию «Великий и простой Ильич». Лекторская группа средней школы организовала в клубе лекции «Семья и школа в воспитании детей», «Боевые традиции и моральная стойкость советских людей в защите Родины», «Честность и правдивость, простота и скромность молодого человека» и ряд других. А затем — обязательно демонстрируются фильмы.

По инициативе М. А. Шевцовой при клубе был организован и работает уже третий год пионерский кинотеатр «Юность». В определенные дни и часы клуб заполняют ребята. Все сеан-

сы проходят организованно, за порядком следят сами школьники.

Кинемеханик Шевцова постоянно перевыполняет планы по всем показателям. Так, задание первой половины текущего года было завершено на 15 дней раньше срока. Мария Анатольевна — бригадир. Ее бригада неоднократно занимала первенство в районном соцсоревновании и награждалась переходящим Красным знаменем исполкома районного Совета. Шевцова —

член областного Совета управления кинофикации.

В апреле прошлого года кинемеханику Шевцовой был вручен значок «Отличник кинематографии СССР». А вот нынешний год для Марии Анатольевны особенно примечателен: ей присвоено звание заслуженного работника культуры РСФСР. А в канун юбилея Октября М. Шевцова награждена орденом «Знак почета».

В этом году в поселке лесозаготовителей начина-

ется строительство нового, просторного клуба. «Вот тогда поработаем! И широкоэкранные фильмы будем показывать, — увлеченно говорит Мария Анатольевна, — да многое еще можно сделать!»

Да, эта трудолюбивая, исключительно инициативная женщина многое еще сделает по распространению культуры на селе, по дальнейшему улучшению кинообслуживания населения

В. БАТУРКИН
Костромская обл.

Типовые штаты утверждены

Комитет по кинематографии при Совете Министров РСФСР по согласованию с Министерством финансов РСФСР утвердил штаты административно-управленческого персонала постоянно действующих и летних кинотеатров, находящихся на территории Российской Федерации (кроме Москвы и Ленинграда).

Кинотеатры, в зависимости от количества смен работы и количества сеансов в день по годовому плану, разделены на три категории. К первой отнесены кинотеатры, работающие в две смены, которые демонстрируют фильмы более чем на шести сеансах. Для них установлен следующий штат работников: директор, администратор и 0,5 единицы старшего бухгалтера. Ко второй категории относятся кинотеатры, работающие в полторы смены (от четырех до шести сеансов включительно в день по го-

довому плану). Для них положены: директор, по 0,5 единицы администратора и старшего бухгалтера. К третьей категории отнесены кинотеатры, работающие в одну смену. Штатнымписанием им предусмотрены директор и 0,5 единицы старшего бухгалтера.

Предусмотрены и дополнительные штаты. В широкоформатных и панорамных кинотеатрах вводятся должность заместителя директора и по одной единице технического руководителя на смену. Должность техника устанавливается также в штатах кинотеатров с обычным экраном, имеющих два и более зрительных залов и проводящих в среднем шесть и более сеансов в день; с обычным экраном, проводящих три сеанса в среднем в день, если к этому кинотеатру прикреплено три и более киноустановок; в широкоэкранных и стереофонических кинотеатрах.

При создании единой дирекции на два и более кинотеатров устанавливается должность заместителя директора, а в штатах каждого из объединяемых кинотеатров вместо должности директора — по одной единице администратора при условии работы этих кинотеатров в течение полного месяца с числом сеансов три и более в среднем в день по годовому плану.

В кинотеатрах с количеством мест свыше 400 и числом сеансов пять и более в среднем в день или имеющих филиалы, а также в объединенных дирекциях кинотеатров устанавливается целая единица должности старшего бухгалтера.

Штаты для летних кинотеатров определяются на сезон работы. В зимний период наблюдение за ними осуществляется одним из директоров постоянно действующих кинотеатров.

Слово кинофикаторов крепко

(Начало статьи см. на стр. 9)

Много новшества в работу со зрителями вносят директор кинотеатров: г. Пржевальска — Г. Дитковский, г. Оша — П. Прошенкова, г. Джалал-Абада — Е. Савенкова.

Кропотливая организационная работа, которая проводится Комитетом по кинематографии и его органами на местах, дала положительные результаты.

Это позволило пересмотреть ранее взятые социальные обязательства и принять новые. Годовой эксплуатационно-финансовый план решено завершить к 5 декабря. А киноработники столицы и шести районов Чуйской долины, прилегающих к ней — Калининского, Московского, Сокулукского, Кантского, Чуйского, Кеминского, — обяза-

лись завершить годовое задание к 50-летию Советской власти. Слово свое они сдержали.

А. КНИЖНИК,
нач. управления
кинофикации и кинопроката
Комитета
по кинематографии
при Совете Министров
Киргизской ССР

Рекламный стенд «Колосса»



Ижевский ремонтно-производственный комбинат соорудил для кинотеатра «Колосс» рекламный стенд. Общая длина его 12 м. Стенд изготовлен из газовых труб \varnothing 50 мм. Крыша сделана из дюралевого листа толщиной 2 мм, торцовая часть и нижняя рейка облицованы оргстеклом. Освещается стенд обыкновенными лампами, укрепленными под декоративной верхней рейкой. Новые щиты рекламы устанавливаются сверху вниз. Рекламный щит вначале заводится под верхнюю декоративную планку (она шире нижней), а затем опускается в паз нижней опорной планки. Особого крепления щитов не требуется, они надежно удерживаются за счет пазов верхней и нижней планок.

Новый стенд не только удобен, но и красив.

И. КРАСНОПЕРОВ

Удмуртская АССР

Равнодушных нет!

— Приехал вагон технической пропаганды. Значит, сегодня будут лекция и кино! — так обычно слышишь от жителей пристанционных поселков колхозников.

Основное назначение нашего вагона — поднять уровень технических знаний, помочь в изучении правил и инструкций, новой техники и технологии, в научной организации труда работникам Одесско-Кишиневской железной дороги.

Передвигаясь от одной станции к другой, коллектив вагона проводит большую работу. В нее входят лекции, производственные собеседования и консультации, изучение и обобщение опыта новаторов производства, показ технических фильмов, распространение литературы. Взяли мы на себя и дополнительную нагрузку — воспитательную работу с населением пристанционных поселков.

Фильмы «Осторожно! Поезда!», «Следствием установлено», «Берегись поезда», «Он не приехал», «Опасные шаги», «15-е место осталось свободным», созданные по заказу Министерства путей сообщения, заставляют людей понять, как важна осторожность. С поездами шутки плохи!

Вагон наш невелик, а зрителей набирается сотни. Как быть? И мы, взяв фильмы, пошли в сельские и рабочие клубы, дворцы культуры, кинотеатры. Лишь за один 1966 г. обслужено более 36 тыс. человек. Показали мы им немало научно-популярных и документальных картин разнообразной тематики. Трудно перечислить всех кино-механиков и директоров клубов, кто ревностно и с огромным желанием помогает нам в этой большой и нужной работе. Равнодушных нет!

А. НОВИКОВ,
нач. вагона технической пропаганды

Заглянем в завтра

Итак, в течение целого года мы вели разговор о киноискусстве — его выразительных средствах, художественных особенностях, жанрах и видах, героях и сюжете, о связи кино с другими искусствами.

А каким будет кино завтра?

Надо сказать, что это достаточно традиционный для кинематографа вопрос. История киноискусства — это непрерывное развитие и совершенствование его художественных и технических средств. Если представить себе движение киноискусства во времени, то получится сплошная круто восходящая линия. Особенно это относится к советскому кино.

Когда 70 лет назад в Париже на бульваре Капуцинов братья Люмьеры показывали свои первые работы, это были не более чем эксперименты, в перспективность которых мало кто верил. И уж совсем никто не мог бы предсказать, к чему они приведут. Сегодняшний фильм — это произведение искусства с глубокой мыслью, с анализом душевного состояния людей, с постановкой сложных и значительных проблем общественной и личной жизни. Это художественное отражение жизни, способ исследования человека и общества.

Прошло всего 70 лет, а как изменилось за эти годы киноискусство! От техники оно получило звук, свет, широкий экран, стереофоно и стереоскопию, вариозекран и полизекран, от искусства — возможность глубоко и разносторонне изображать дела, мысли, чувства человека. Эта стремительность развития, связанная с техническим прогрессом и творческим



«Взорванный ад»

углублением, неизменно побуждает людей заглядывать в кинематографическое завтра.

Когда появился в кино звук и одержал победу над «великим немым», казалось, что отныне люди на экране будут непременно говорить, что каждый фильм будет полон природных шумов, музыки и т. п. Когда появился встречный с энтузиазмом цвет, казалось, что в скором времени все кинокартины будут только цветными. Когда изобрели широкий экран, возникли прогнозы, что полотно его будет все больше и больше раздвигаться.

Сейчас, когда техника кино достигла значительного разнообразия, многие считают, что фильмы завтрашнего дня — это прежде всего соединение всех технических новинок, дающих наибольшую иллюзию жизни. Иными словами, фильм завтрашнего дня — это фильм грандиозного по размерам экрана, цветной, стереоскопический, стереофонический. Но думается, что такой вывод был бы слишком поспешным.

Да, звук пришел в кино давно и прочно. Но и сейчас появляются фильмы, где речь человеческая сведена к минимуму или не звучит вовсе (например, япон-

ский «Голый остров», наши «Свадьба» и «Зонтик»). Более 30 лет существует цветное кино, однако не исчезли и черно-белые кинокартины. Далеко не во всех случаях требуется широкое полотно экрана. Словом, кинематографическая поэтика не хочет расставаться с выразительными средствами и приемами, которые с технической точки зрения вроде бы знаменуют собой вчерашний день. У нас есть все основания предполагать, что и впредь наряду с любимыми новинками, обогащающими и расширяющими возможности кинематографа, останутся фильмы, успешно использующие прежние способы выразительности. И это не ретроградство, не слепая приверженность к старому. Дело в том, что в этих сложившихся формах уже есть все предпосылки, делающие кино искусством и, значит, оправдывающие его существование в таком виде. Как не умирает графика, хотя есть живопись, как рядом с симфоническими оркестрами и электронными инструментами продолжают жить баян и балалайка, — так же в кино отчетливо намечаются тенденции не к вытеснению различных его разновидностей какой-либо одной, более «совершенной», а к расцвету многообразия форм и видов.

Конечно, будут меняться и совершенствоваться способы съемки и воспроизведе-



КАК СМОТРЕТЬ ФИЛЬМЫ



«Анна Каренина»



«Мятежная застава»



«Дикий мед»

дения изображения, конечно, появятся неизвестные сегодня выразительные возможности, но сохраняют всю свою силу и значение законы, по которым мы и сейчас судим произведение киноискусства, будь оно цветным или черно-белым, широкоформатным или снятым для обычного экрана. Это законы идейности и художественности, эстетические законы, определяющие направленность и достоинство фильма, его цель и успешность ее воплощения. Эти законы — принципы искусства социалистического реализма — определяют верность художественного творчества высоким идеалам гуманизма, идеям светлым и благородным. Эти законы требуют, чтобы произведение искусства, в данном случае кинофильм, глубоко и правдиво отражало явления действительности во всей их сложности или даже противоречивости, чтобы оно показывало все многообразие духовного мира человека, верно соотносило отдельные личности и общество в целом, смело и решительно глядело в лицо реальности, не боясь со всей остротой ставить насущные и злободневные вопросы времени. Настоящее, подлинное искусство должно быть проникнуто верой в человека, в его высокое предназначение, верой в торжество великих коммунистических идеалов. Именно таким и видится нам советское кино завтрашнего дня.

И когда мы говорим об умении отличать искусство от более или менее ловких поделок, когда мы хотим понять эстетическую и воспитательную ценность фильма, когда мы стремимся постигнуть то прекрасное, что несет нам кинокартина, мы исходим из того, чему служит это произведение, какими мыслями и чувствами оно вдохновлено. Эти критерии, выработанные веками существования художественного творчества, связываемые нами с ленинским определением кино как важнейшего из искусств, мы и берем с собой в завтра,

ЕЛ. БАУМАН



О РЕМОНТЕ КИНОПРОЕКЦИОННОЙ ТЕХНИКИ

(В дискуссионном порядке)

Кинопромышленность нашей страны за последнее десятилетие совершила огромный скачок вперед. Появились новые, более мощные кинопроекторы, способные обслужить большую аудиторию. В настоящее время у нас разрабатываются новые конструкции киноаппаратов, способные дать световой поток в два раза больший, чем современный аппарат КП-30В.

Наша промышленность продолжает выпускать также надежные в эксплуатации кинопроекторы для обслуживания меньшего числа зрителей. Они обеспечивают яркость экрана в пределах, соответствующих установленным нормам. В нашей стране проведена и продолжает проводиться большая работа по техническому оснащению и переснащению киносети. Все больше появляется кинотеатров, оборудованных новой, современной техникой. Одновременно совершенствуется и передвижная кинопроекционная аппаратура, увеличиваются ее световые потоки, улучшается качество звуковоспроизведения и проекции.

В эксплуатации находятся широкоэкранные кинопередвижки, обеспечивающие показ фильмов на высоком уровне. Однако мы, работники эксплуатации, не все сделали для достижения максимального качества демонстрации фильмов на каждой киноустановке. Наша задача — быстрее осваивать новую технику и улучшать работу имеющейся. Ее необходимо проводить повсеместно и в конкретных условиях каждой киноустановки.

Это сложный комплексный процесс, включающий в себя регулировку, отладку и юстировку всех видов киноаппаратуры и сопряженных с ней других устройств.

Устранение помех в проекции и звуковоспроизведении, создание оптимальных акустических условий, поддержание режимов работы в процессе всего периода эксплуатации, достижение идентичности в работе проекторов — не менее важная задача.

Надо помнить, что хорошая работа киноустановки и качество кинопоказа зависят от правильного и регулярного технического обслуживания, своевременного ремонта, мастерства и дисциплины обслуживающего персонала. Без этого немислимы хорошие результаты. Несмотря на наличие большого количества кинопроизводственных мастерских, специальных высших и средних учебных заведений вопрос о научной организации ремонта аппаратуры и оборудования до сих пор не решен.

В настоящее время в органах кинофикации принята система планово-предупредительного ремонта, которым предусматривается только наблюдение за состоянием кинопроекционных аппаратов, но не учитываются состояние и работоспособность всех остальных агрегатов, обеспечивающих работу киноустановки.

Нет сомнения, что организация ремонта по планово-предупредительной системе — наиболее современный, прогрессивный метод. Однако в настоящее время эта система является тормозом в достижении основной цели — повышения качества демонстрации фильмов и снижения денежных затрат на поддержание киноустановки в работоспособном состоянии.

Введенная несколько десятилетий тому назад, когда высшим достижением тогдашнего технического уровня развития кинопромышленности были первые стационарные звуковые кинопроекторы ТОМП-3 и ТОМП-4, система ремонта не совершенствовалась и ее схема не изменялась. Это привело к тому, что в настоящее время она служит только мерилom для составления заявок на запасные части и графиков ремонта, которые никем в должной мере не выполняются. Существующая система планово-предупредительного ремонта предполагает плановое поступление киноаппаратуры в ремонт через строго определенное время. Периодичность поступления в ремонт определяется циклом от одного капитального ремонта до другого. В зависимости от срока службы деталей, ремонтный цикл разбивается на три части: № 1 — текущий, № 2 — средний и № 3 — капитальный. Циклом предусматривается чередование ремонтов от № 1 к № 2, повторный № 1 и заключительный № 3. В межремонтные сроки система обязывает проводить осмотры: 01 — ежедневно, 02 — через 100 час и 03 — через 200 час работы.

Очевидно, раньше эта схема имела свои достоинства и отвечала требованиям, которые к ней предъявлялись. Как видно, планово-предупредительная система учиты-

вала только ремонт кинопроекторных аппаратов, но не сложные усилительные устройства широкоэкранный и широкоформатного кино, мощные и сложные выпрямители, обеспечивающие огромные световые потоки и другое не менее сложное звуковоспроизводящее и комплектующее оборудование.

В современных условиях при значительном усовершенствовании киноаппаратуры термин «осмотр» потерял свое значение и не отвечает тем требованиям, которые предъявляются обслуживающему персоналу. Поэтому этот термин следует заменить новым, в смысл которого вкладывался бы ежедневный контроль за состоянием оборудования, выполнение точно определенных работ и устранение обнаруженных недостатков. Эта работа должна проводиться перед демонстрацией каждой части, а также после киносеанса и в конце рабочего дня. Такой термин, как «ежедневный технический контроль и обслуживание», с нашей точки зрения, наиболее близко подходит и по смыслу и по задачам проведения киносеанса на высоком уровне.

В связи с усовершенствованием конструкции кинопроекторов и других систем потеряли целесообразность также термины «осмотр 02» и «осмотр 03». Их также следует заменить новыми, отвечающими современным требованиям. Должны быть пересмотрены и сроки проведения осмотров, согласованы с новым, современным качеством деталей, их прочностью, качеством смазывающих веществ, прочностью и надежностью радиоламп, конденсаторов и других деталей.

Если осмотры 01, 02, 03 не учитывали применения и использования измерительных приборов и приспособлений, то по новой схеме плано-предупредительной системы ремонта обходиться без измерительных приборов и приспособлений невозможно.

Чтобы применяемая киноаппаратура была идентична, унифицирована и правильно по своим параметрам, т. е. чтобы она отвечала всем нормам и стандартам, установленным в нашей стране, организация технического контроля и обслуживание должны быть обеспечены соответствующей методикой проверок и современной измерительной техникой, прошедшей обязательную государственную проверку.

Технический контроль и обслуживание должны слагаться из:

1) ежедневного технического контроля и обслуживания киноустановки в целом, начиная от проверки режимов работы усилительных и выпрямительных устройств по приборам, встроенным в их схемы, до зарядки киноустройств в фанари, наблюдения за работой всех систем в период демонстрации фильма и обеспечения высокого качества изображения на экране;

2) первого технического обслуживания и контроля основных параметров киноустановки с применением необходимого количества измерительной техники и приспособлений. Техническое обслуживание должно проводиться в зависимости от загрузки аппаратуры, но не реже одного раза в три или шесть месяцев (в зависимости от состояния аппаратуры) силами обслуживающего персонала киноаппаратной, технорука, сменного инженера и др.;

3) второго технического обслуживания и контроля всех параметров киноустановки и проверки контактной сети с применением дополнительной измерительной техники — раз в год. Обнаруживаются и устраняются возникшие отклонения от норм и стандартов комплексной бригадой, обеспечивающей проверку и наладку всех систем установки.

В процессе эксплуатации киноаппаратура, естественно, изнашивается, появляются неустранимые технические дефекты. Эти дефекты, обнаруженные как при первом, так и при втором техническом обслуживании, устраняются одновременно с производством контроля. В результате самостоятельная организация текущего ремонта в существующем цикле отпадает.

Такая организация обслуживания создаст условия для унификации установок, упорядочит расход запасных частей и значительно сэкономит государственные средства на эти виды ремонта. Киноаппаратура по данной схеме контроля в течение всего времени остается в действующем состоянии.

Несмотря на принимаемые меры при техническом обслуживании, естественный износ и старение отдельных деталей продолжается, появляются не устранимые в условиях киноаппаратной дефекты. Работоспособность машин и устройств в данном случае восстанавливается киноремонтной мастерской. Так как не все детали одновременно изнашиваются, то и ремонт при этом должен быть частичным. Частичный ремонт или, как предусматривает плано-предупредительная система, средний ремонт необходимо полностью сохранить. Особенно это касается механической части кинопроектора, перематывателей и других механических вращающихся узлов. Также необходимо сохранить в схеме и капитальный ремонт, который можно будет проводить после весьма длительной эксплуатации кинооборудования.

За эти годы наша промышленность совершила гигантский прыжок вперед, появились новые, прочные и сверхпрочные металлы и пластмассы, значительно улучшилось и качество ранее выпускаемых металлов. Расширилась номенклатура металлов и пластмасс, применяемых в нашей кинопромышленности. Технологические процессы изготовления отдельных деталей переработаны и усовершенствованы. Для увеличения прочности при износе стали применять различного рода твердые покрытия и т. д. Весь этот комплекс усовершенствований должен быть отражен в новой схеме плано-предупредительного ремонта.

Практика работы показывает, что современная аппаратура изнашивается в значительно большие сроки, чем предусмотрено действующей ныне схемой ремонта. Так, например, в кинематической схеме кинопроекторов валы, шестерни, шариковые подшипники и пр. работают по 10 000—15 000 час и не требуют замены. Сделанное московскими киномеханиками усовершенствование фильмового канала аппаратов типа КПТ полностью исключает износ вкладыша и значительно повышает качество демонстрации фильма. Следовательно, организация ремонтного цикла по старой схеме уже нецелесообразна и чередование капитального ремонта через два текущих и один средний приводят только к излишнему расходованию денежных и материальных средств.

Во всех случаях капитальный ремонт, если он действительно требуется, должен проводиться в условиях стационарных киноремонтных мастерских, имеющих станковое оборудование, разнообразный инструмент и приспособления. Кроме того, стоимость ремонта в мастерской значительно ниже, а время простоя аппарата во много раз уменьшается. Средний же ремонт, не требующий сложного оборудования, можно проводить в условиях киноаппаратной силами и средствами киноремонтных мастерских. В этом случае простой кинопроекторного оборудования значительно сократится, а качество ремонта улучшится. Надо обязать ремонтные органы в полной мере освоить индивидуальный метод ремонта, совмещающийся с агрегатно-узловым. Следует не только заменить схему плано-предупредительного ремонта, но коренным образом решить вопрос обеспечения ремонтных органов не только запасными частями к киноаппаратам, но и отдельными узлами. Заводы-изготовители совершенно прекратили производство ремонтных деталей или выпускают их в количестве, не достаточном для восстановления существующего парка аппаратуры. Поэтому ремонт в основном проводится не по плано-предупредительной схеме, а в случае крайней необходимости, т. е. когда киноаппарат нельзя эксплуатировать. Кроме того, разработка новых систем кинопроекторов и их серийный выпуск не согласуются с ремонтными потребностями. При эксплуатации каждая выпущенная заводом серия иногда резко отличается от предыдущей и размерные детали одной серии не подходят к другой. Так, например, размеры деталей КП-15В в большинстве своем не подходят для ремонта КП-5А или КП-15А, а завод-изготовитель запасных частей не выпускает. Поэтому после продолжительной эксплуатации (около пяти лет) без существенного ремонта киноаппараты этой марки ранее выпущенной серии приходится выбрасывать и закупать новые. Конечно, заводу это выгодно — на его аппаратуру имеется большой спрос, но если посмотреть глубже, то в конечном счете государству это приносит вред.

При ремонте индивидуально-узловым методом простой кинооборудования сводится лишь ко времени, необходимому для снятия износившегося узла и установки нового или ранее отремонтированного в мастерской. Следовательно, те износившиеся детали, которые заменяются при первом или втором техническом обслуживании, ремонтируются индивидуально, а узлы заменяются исправными, взятыми из мастерской. Неисправные ремонтируются и идут на пополнение оборотного фонда. Такой подход к выполнению ремонтных работ в значительной степени сократит непродуманный расход денежных средств.

Задачи технического обслуживания — длительное поддержание работоспособности кинооборудования, уменьшение интенсивности износа деталей, выявление возникающих неисправностей и своевременное предупреждение их появления.

Однако многие техноруки не осуществляют достаточного надзора за состоянием кинопроекторной техники, за очередностью необходимых работ и их качеством, поэтому, очевидно, нужно специальное положение о техническом обслуживании и ремонте.

Ежегодно киноустановка должна проверяться какой-то компетентной квалифицированной комиссией для выявления погрешностей в юстировке и регулировке, в нарушении режимов и в выдаче конкретных рекомендаций по приведению аппаратуры в нормальное рабочее состояние.

Новая схема плано-предупредительного ремонта должна быть разработана на научной основе с учетом существующей практики. Поэтому мы считаем желательным, чтобы Комитет по кинематографии обязал НИКФИ включить в свой план научно-исследовательских работ самостоятельную тему об организации новой системы плано-предупредительного ремонта.

В свою очередь, органы кинофикации, накопившие большой опыт эксплуатации киноустановок, должны принять в этой работе деятельное участие. Мы считаем, что поднимаемый нами вопрос — актуальный и своевременный и в случае его разрешения можно значительно улучшить обслуживание кинозрителей и уменьшить денежные затраты на производство работ. Это даст возможность также предъявить заводам-изготовителям требования по дальнейшему повышению качества выпускаемого оборудования и запчастей.

Просим всех работников кинофикации принять участие в обсуждении поставленного в статье вопроса,

А. СИМАНОВСКИЙ, Л. СИМАНОВСКАЯ

Ленточный транспортер

Заводы фирмы «Оргсвязьмеханизация» Министерства связи СССР выпускают различные виды транспортеров, используемых на погрузочно-разгрузочных работах при обмене почтой между предприятиями связи и автомашинами.

В 1967 г. один из серийных транспортеров ТПТ-2 (телескопический передвижной) был опробован в конторе кинопроката. Испытания показали, что он полностью удовлетворяет требованиям эксплуатации, и управлением кинотехники и кинопромышленности в июне 1967 г. транспортер был рекомендован для оснащения контор и отделений по прокату фильмов.

Кроме того, некоторые конторы кинопроката через фирму «Оргсвязьмеханизация» ранее приобрели несколько десятков транспортеров ТВ-1 и ТВ-2 (транспортер с выдвижной секцией). Эксплуатация указанных транспортеров показала, что они также вполне пригодны для использования их в кинопрокатных организациях при погрузочно-разгрузочных работах по выдаче и приемке фильмокопий. В настоящее время транспортеры ТВ-1 и ТВ-2 модернизированы и выпускаются под шифром ТВ-2М. Централизованная поставка указанных транспортеров будет, начиная с 1968 г., осуществляться через Главснаббыт Комитета по кинематографии при Совете Министров СССР. На 1968 г. уже закуплено 52 транспортера.

К сожалению, некоторые республиканские конторы кинопроката — Украинская, Казахская, Грузинская, Узбекская и Азербайджанская — не подали заявки Главкиноснаббыту на 1968 г. ни на один транспортер, хотя погрузка и разгрузка фильмокопий с автомашин остается одной из наиболее трудоемких операций в конторах кинопроката.



Рис. 1. Передвижной телескопический транспортер ТПТ-2

ТРАНСПОРТЕР ПЕРЕДВИЖНОЙ ТЕЛЕСКОПИЧЕСКИЙ ТПТ-2

Транспортер передвижной телескопический ТПТ-2 (рис. 1) предназначается для перемещения штучного распределенного груза весом до 100 кг и может быть применен как внутри помещения, так и вне его для погрузки и разгрузки ящиков с фильмокопиями с автомашин в экспедицию и обратно. Транспортер — реверсивный и может работать как в горизонтальном, так и в наклонном положении с углом подъема от 0 до 15°. Основные габаритные размеры и различные рабочие положения транспортера показаны на рис. 2.

Изменение угла наклона, движение ленты и выдвижение секции транспортера осуществляется от одного электродвигателя. Конструкция транспортера позволяет изменять его длину во время движения ленты. С максимально выдвинутой секцией лента транспортера входит в кузов автомашины на расстояние до 1 м.

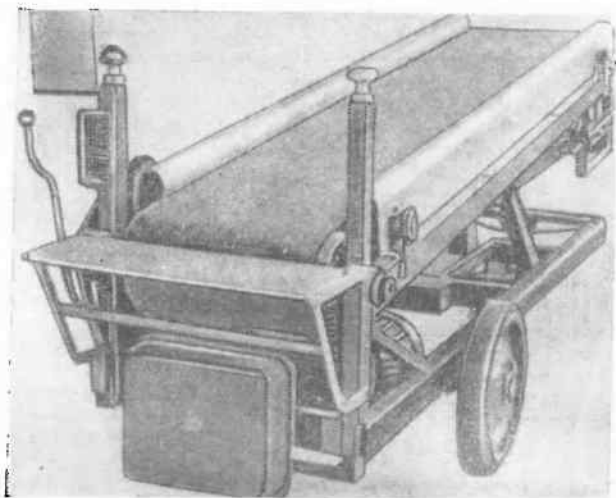
Транспортер смонтирован на тележке с четырьмя колесами, два из которых (передние) — поворотные. Поворотные колеса укреплены в вилке с вертикальной осью, поворачивающейся в двух опорных шарикоподшипниках. В передней части транспортера установлено прицепное устройство, позволяющее при необходимости буксировать или передвигать транспортер. Усилие, необходимое для передвижения транспортера по ровной местности, равно 16 кг. Включается транспортер в трехфазную электрическую сеть переменного тока напряжением 220—380 в с помощью гибкого четырехжильного шланга. Мощность электродвигателя — 0,6 квт, скорость движения ленты — 0,6 м/сек, высота боковых ограждений — 70 мм, ширина транспортерной ленты — 400 мм. Транспортер оборудован приспособлением для натяжения ленты с длиной хода до 120 мм. Механизм подъема и выдвижения включается при помощи кнопочной станции и рычага. Справочный вес транспортера — 390 кг. Стоимость — 688 руб.

**ТРАНСПОРТЕР
С ВЫДВИЖНОЙ
СЕКЦИЕЙ ТВ-2М**



Рис. 2. Различные рабочие положения транспортера

Транспортер ТВ-2М, как и ТПТ-2, предназначается для перемещения штучного груза до 100 кг, равномерно распределенного по поверхности транспортерной ленты, — при невыдвинутой секции или до 80 кг — при выдвинутой секции. В отличие от ТПТ-2 транспортер ТВ-2М — стационарный с постоянным углом наклона в пределах от 0 до 15° и рассчитан на эксплуатацию в закрытом помещении при температуре окружающего воздуха от +5 до +35° С. Транспортеры устанавливаются в люковых окнах в горизонтальном или наклонном положении. При погрузке или разгрузке грузов выдвижную часть транспортера можно, по мере надобности, укорачивать или удлинять в пределах от 2220 до 3720 мм, не прекращая движения ленты.

После окончания погрузочно-разгрузочных работ выдвижную секцию задвигают, и люк можно закрыть, что особенно важно в зимнее время.

Внешний вид и габаритные размеры привода показаны на рис. 3.

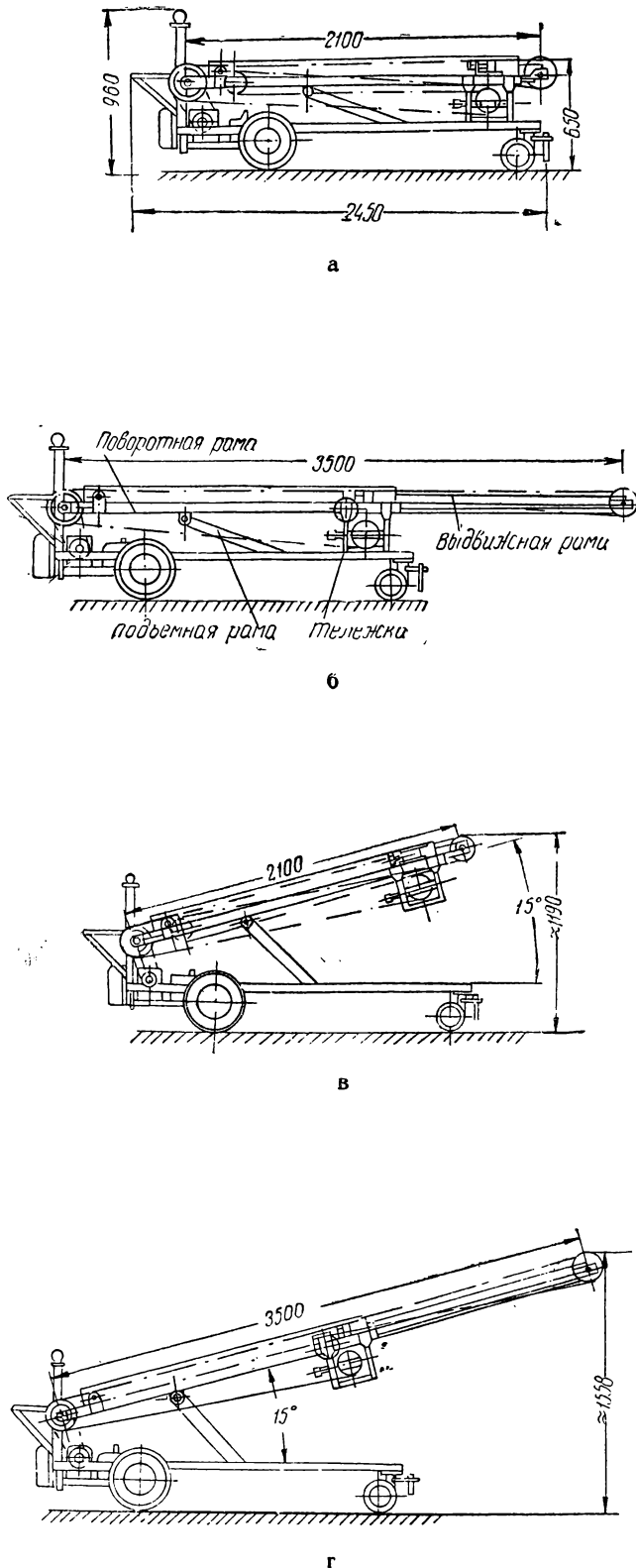
Транспортер ТВ-2М, в отличие от ТПТ-2, имеет две моторные группы, одна из которых предназначена для движения ленты, вторая — для перемещения выдвижной секции. Ширина транспортерной ленты ТВ-2М — 500 мм. Стоимость — 880 руб.

Учитывая, что потребность в транспортерах заводы-изготовители удовлетворяют полностью, комитеты по кинематографии союзных республик и республиканские конторы по прокату

8 МАРТА

Международный женский день

Художественные фильмы

«Авдотья Павловна», «Айна», «Аннушка», «Аринка», «Богатая невеста», «Ботогоз», «Верность матери», «Весна», «Весна на Заречной улице», «Возвращение Вероники», «Волга-Волга», «Время летних отпусков», «В степной тиши», «Встреча с прошлым», «Грешница», «Далекая невеста», «Девичья весна», «Девушка без адреса», «Девушка-джигит», «Девушка с гитарой», «Девушка с характером», «Девушка Тянь-Шаня», «Девчата», «Дело было в Пенькове», «День, когда исполняется 30 лет», «Дикий мед», «Евдокия», «Екатерина Воронина», «Жди меня», «Женщины», «Заблудший», «Заноза», «Зоя», «Зумрад», «Иванна», «Илзе», «Киевлянка» (2 серии), «Крылья», «Любовь Прованская» (2 серии), «Манана», «Марите», «Мать», «Машенька», «Моя любовь», «На семи ветрах», «Наш корреспондент», «Наш милый доктор», «Неоконченная повесть», «Неподдающиеся», «Ниссо», «Она защищает Родину», «Отчий дом», «Ох, уж эти девушки», «Пассажирка», «Песнь Этери», «Повесть об одной девушке», «Подруги», «Простая история», «Птичка-невеличка», «Радуга», «Рита», «Сверстницы», «Светлый путь», «Сельская учительница», «Сердце матери», «Сказ о матери», «Солдатка», «Сорок первый», «Софья Ковалевская», «Спасенное поколение», «Среди добрых людей», «Старшая сестра», «Стрекоза», «Строгая женщина», «Судьба Марины», «Телефонистка», «Укротительница тигров», «Хочу верить», «Часы остановились в полночь», «Член правительства», «Чужая в поселке»

Фойе киноустановки советуем оформить портретами лучших тружениц вашего района. Вместе с общественностью предприятий подумайте о торжественном чествовании передовых женщин перед началом киносеанса, отведите для них лучшие места.

14 МАРТА

85 лет со дня смерти (1883) Карла Маркса

Художественный фильм «Год, как жизнь» (2 серии)

Документальный фильм «Страницы великой жизни»

27 МАРТА

Международный день театра

Художественные фильмы

«Актер», «Актер Йоллер», «Актриса», «Антон Иванович сердится», «Аркадий Райкин», «Вез вины виноватые», «Быть или не быть», «Встречи с Игорем Ильинским», «Даркэлз», «Зеленая карета», «Звезда балета», «История моей глупости», «Крепостная актриса», «Любовь актера», «Мастера грузинского балета», «Мастера русского балета», «Майя Плисецкая», «Музыкальная история», «На подмостках сцены», «Родившийся в грозу», «Солистка балета», «Старшая сестра», «Таланты и поклонники», «Третья молодость»

Документальные и научно-популярные фильмы

«Амвросий Бучма», «Валерина Бибисара Вейшеналиева», «Балет Большого театра», «Борис Щукин», «Вахтангов», «Ваш друг — Жан-Луи Барро», «Верико Анджапаридзе», «Галина Уланова», «Диалог с актером», «Дочь Малого театра», «Друг Горького — Андреева», «Иван Козловский», «Искусство большой правды», «Качалов», «Концерт артистов Ленинградской эстрады и театров», «Королевский балет Камбоджи», «Малый театр и его мастера», «Марко Кропивницкий», «Михаил Романов», «М. С. Щепкин», «Народный артист», «Наш театр», «Пионеры казахского театра», «Представление продолжается», «Работает волшебником», «Сергей Лемешев», «Станиславский», «Там, за дверью», «Театр зовет», «Театр «Кабуки» в СССР», «Театр, рожденный революцией», «Цыганские напевы», «Юрий Толубеев», «Юрий Шумский»

28 МАРТА

100 лет со дня рождения М. Горького (А. М. Пешков) (1868—1936) — великого советского писателя

Художественные фильмы

«Академик Иван Павлов», «Аппassionата», «Варвары» (2 серии), «Васса Железнова», «Враги», «Дачники», «Дело Артамоновых», «Дети солнца» (2 серии), «Детство Горького», «Достигаев и другие», «Егор Булычев» (2 серии), «Как поймали Семагу», «Ленин в 1918 году», «Мальва», «Мать», «Мои университеты», «На дне» (2 серии), «Педагогическая поэма», «Пролог», «Фома Гордеев», «Челкаш», «Яков Свердлов»

Документальные фильмы

«Горький», «Друг Горького — Андреева», «По горьковским местам», «Строки Горького»

Мультимедийный фильм «Песнь о Соколе»

Как лучше отметить 100-летие со дня рождения М. Горького, посетуйте с педагогическим активом ближайшей школы. Старшеклассники могут подготовить интересный разбор его творчества, отрывки из пьес писателя, чтение глав из его произведений.

Заканчивающийся юбилейный год принес зрителям немало радостных встреч с героями новых фильмов. И детям и взрослым полюбился широкоэкранный цветной фильм «**Неуловимые мстители**». Выпуск в январе нового года обычного варианта картины значительно увеличит число почитателей этой романтико-приключенческой ленты. Большой успех выпал и на долю широкоформатного цветного фильма «**Сказка о царе Салтане**». В январе киносетью получит вариант этой ленты для обычного экрана.

Новый год начинается веселыми зимними школьными каникулами. Естественно, работники киносетей и кинопроката готовят для детей интересный, увлекательный кино-репертуар. Наряду с фильмами «**Неуловимые мстители**» и «**Сказка о царе Салтане**» будут тиражироваться широкоэкранный вариант широкоформатной картины «**Айболит-66**», новые детские фильмы: киностудии «Ленфильм» — «**День солнца и дождя**» (7 ч.) и киностудии имени М. Горького — «**Пробуждение**» (7 ч.).

Герои картины «**День солнца и дождя**» (постановщик В. Соколов) — семиклассники Коля Мухин и Алеша Кронов. Один из них — отличник, примерный в дисциплине, второй — троечник и нарушитель порядка. Не любят ребята друг друга, но случилось так, что этим совсем разным мальчишкам пришлось провести вместе целый день. И оказалось, что в их характерах много общего: доброта, чувство товарищества, потребность в дружбе. Более близкое знакомство изменило их жизнь: она становится интереснее, богаче и сложнее.

На экраны выйдет и обычный вариант фильма.

Киноальманах «**Пробуждение**» состоит из трех новелл — «**Баллада о винтовке**», «**День Икара**» и «**Лелька**», — повествующих о детях. Все новеллы поставлены молодыми режиссерами. Печтается фильм на широкой и узкой пленке.

Детский экран января пополнится повторно тиражируемой картиной «**На графских развалинах**», поставленной на киностудии «Мосфильм» по одноименной повести А. Гайдара режиссером В. Скуйбиным.

В числе документальных и научно-популярных фильмов, которые должны быть широко показаны ребятам. — «**Лесная симфония**» (6 ч., «Центрнаучфильм»), «**Младший брат**» (2 ч.), «**Иван Котляревский**» (2 ч.), «**Наша Украина**» (7 ч., все производства Киевской студии научно-популярных фильмов), «**Вечно живые строки**» (2 ч., «Леннаучфильм»), «**Дмитрий Кабалевский**» (3 ч., «Центрнаучфильм»), «**Предшественник**» (3 ч., «Таллинфильм») и др.

В конце декабря 1967 г. исполняется 50 лет органов ВЧК. Славным чекистам, их бессмертным подвигам в годы Отечественной войны посвящается двухсерийная картина, поставленная по роману В. Ардаматского «**Сатурн**» почти не виден». Фильм выйдет двумя самостоятельными частями: I — «**Путь в «Сатурн»**», II — «**Конец «Сатурна»**». Об этой широкоэкранный картине, которая должна занять центральное место в репертуаре января, рассказывается на стр. 41. Обычный вариант фильма выйдет в следующем месяце.

Известный казахский режиссер и актер Ш. Айманов поставил картину «**Земля отцов**» (9 ч.). Она выходит в широкоэкранный и обычном вариантах. Читайте о ней на стр. 42. Там же рассказывается о фильме, созданном по сценарию известной писательницы В. Пановой «**Четыре страницы одной молодой жизни**» (9 ч., «Ленфильм»). Эта широкоэкранный лента выпускается и в обычном варианте, демонстрация ее на специальных детских сеансах не разрешается.

Уже давно стало традицией новогодний месяц начинать веселым комедийным фильмом. Традиция эта не будет нарушена и в 1968 г. Центральная студия документальных фильмов выпускает полнометражный фильм «**Аркадий Райкин**» (8 ч.). Он должен демонстрироваться как художественная лента — с продажей билетов по соответствующим ценам. Читайте о картине на стр. 43.

Старейший узбекский кинорежиссер К. Ярмагов на основе восточных легенд и бессмертной поэмы таджикского поэта XVII века Бедия поставил цветной широкоэкранный фильм «**Поэма двух сердец**» (10 ч., «Узбекфильм»). Тема ее стара как мир: любовь нельзя убить, любовь сильнее смерти.

Авторы сценария К. Ярмагов и В. Виткович. В главных ролях Б. Ватаев, Ж. Смелянская, Г. Агзамов, Т. Реждаметов, А. Бакиров. Обычный вариант картины выйдет в течение следующего года.

Сценарист А. Спешнев после успешного дебюта в роли режиссера фильма «**Москва — Генуя**» поставил на киностудии «Беларусьфильм» по своему сценарию еще одну картину — «**Тысяча окон**» (8 ч.). Она рассказывает о студентах Университета дружбы народов. В фильме снимались советские актеры и студенты из-за рубежа: В. Погорельцев, А. Чернова, Анна Винья, Бернгард Шефан, А. Эйбоженко, Р. Куркина. Лента печтается на широкой и узкой пленках.

Роман Ю. Трифонова «**Утоление жажды**» широко известен читателям. На «Туркменфильме» по этой книге поставлен одноименный двухсерийный фильм (I серия — 8 ч., II — 7 ч.). События картины разворачиваются на строительстве Кара-Кумского канала. Кинолента, как и роман, многопланова. Судьбы многих людей прослеживаются в ней,



Мелешки уотик







широк круг поднимаемых проблем. В фильме зрители встретятся с киноактерами О. Жаковым, А. Хандурдыевым, Л. Сатановским, А. Кубацким, Р. Недашковской. Сложную роль исполнил П. Алейников. Эта картина оказалась последней в его жизни. Интересно отметить, что в этой ленте снялись также дети П. Алейникова — Арина и Тарас.

Обычный вариант фильма тиражируется. Демонстрация картины детям до 16 лет не разрешена.

Лента «Короткие встречи» (10 ч., Одесская киностудия) — о любви, о поиске человеком своего места в жизни. Героини фильма — две девушки: Надя и Люба — едут из села в город, чтобы найти «настоящую» жизнь, которой, как им кажется, нет на селе. Люба, не очень задумывающаяся о жизни, быстро устроилась продавщицей в магазин. Сложнее складывалась жизнь Нади...

Фильм поставлен режиссером К. Муратовой. Роли исполняют Н. Русланова, В. Высоцкий, К. Муратова, Л. Базильская, В. Исаков. Картина печатается на широкой и узкой пленках. Демонстрация ее на специальных детских сеансах не разрешена.

Широкоформатный фильм «Первороссияне» (9 ч.) поставлен на киностудии «Ленфильм» режиссером А. Ивановым. В основе сценария, написанного поэтессой Ольгой Берггольц, лежит подлинная история: рабочие Обуховского завода в Петрограде решили создать первое в России общество земледельцев-коммунаров и поехали для этого на Алтай. Почин обуховцев получил одобрение В. И. Ленина.

В фильме снимались артисты В. Честноков, В. Заманский, Л. Долинина, Г. Нилов. На специальных детских сеансах демонстрация картины не разрешена. Выпускается она только в широкоформатном варианте.

Повторно выпускается на экраны фильм «Мечта» (12 ч., «Мосфильм», 1941 г.). Постановщик М. Ромм, в главных ролях Е. Кузьмина, Ф. Раневская, А. Войцик, М. Астангов, М. Болдуман, Р. Плятт, В. Соловьев.

В январе на наши экраны выйдут два фильма ГДР: «Черная пантера» и «Из дневника несовершеннолетнего». Широкоэкранный фильм «Черная пантера» (9 ч.) — история молодой артистки цирка, нашедшей свое призвание в дрессировке зверей. Фильм выходит в широкоэкранный и обычном вариантах.

Лента «Из дневника несовершеннолетнего» (7 ч.) состоит из четырех новелл — «Обман», «Блузка», «Прозвище», «Алкоголь». Герои фильма проходят через все новеллы. Основная идея картины — родители должны служить примером для детей. Ведь в конце концов дети начинают задумываться над поведением взрослых и подражать им. Картина печатается только на широкой пленке.

«Несостоявшаяся дуэль» (8 ч.) — польский вариант экранизации повести А. С. Пушкина «Выстрел». Фильм будет тиражироваться на широкой и узкой пленке.

Румынская широкоэкранный лента «Фауст XX века» (8 ч.) в комедийном жанре повествует о Фаусте наших дней, вооруженном достижениями современной науки. История, которая происходит с героями фильма, носит научно-фантастический характер.

Картину поставил известный румынский режиссер И. Попеску-Гопо. Обычного варианта ее не будет.

Главный персонаж венгерского фильма «Переулок» (8 ч.) — Винце — приехал в Будапешт из деревни, поступил на завод, хорошо зарабатывает. Думает он только о своем благополучии. Даже на любимой женщине Винце не решается жениться, подозревая, что она стремится перейти на его содержание. Трагичен финал картины — та, которой он отказал в семейном счастье, погибает от руки бывшего друга, ставшего ее мужем.

В этом фильме одну из главных ролей сыграла известная актриса Мари Теречик. Картина печатается на широкой и узкой пленках. Показ ее детям до 16 лет не разрешен.

Эти же ограничения имеет и югославский фильм «Опечаленная родня» (7 ч.), поставленный по мотивам комедий Б. Нушича, критикующих общественный строй, социальные и моральные принципы капиталистической Югославии. Комедия тиражируется на широкой и узкой пленке.

Основу сюжета чехословацкого фильма «Убийца с того света» (10 ч.) составляет история расследования убийства ревизора продуктовых магазинов и ресторанов Петра Буриана. Картина выйдет на широкой и узкой пленке.

Долгие годы народ Египта находился во власти англичан и местных богачей, которые беспощадно эксплуатировали трудящихся. Бесправие и нищета вызвали в разных частях страны взрывы революционного движения. Одному из таких эпизодов посвящен фильм ОАР «Возмездие» (8 ч.). Он печатается на широкой пленке.

События американского широкоэкранный фильма «Ключ» (10 ч.) происходят в Англии, в военном порту, в период второй мировой войны. В центре повествования — история молодой женщины, невесты офицера военно-морского флота, погибшего во время сражения. Главную роль исполняет Софи Лорен.

Картина не разрешена для демонстрации детям до 16 лет. Обычного варианта не будет.



Первая ежегодная

В конце октября ЦК ВЛКСМ, Комитет по кинематографии при Совете Министров СССР и Союз кинематографистов СССР провели первую Всесоюзную неделю молодежного фильма. Отныне она станет ежегодной.

Для фильмов Недели были предоставлены экраны всех кинотеатров, клубов, домов и дворцов культуры, учебных заведений. Много пришлось поработать в эти дни членам клубов друзей кино, участникам любительских киностудий, киноактивистам. Ведь кроме широкого показа фильмов молодежной тематики Неделя изобиловала встречами зрителей с творческими работниками, отчетами киностудий, конференциями, выступлениями ветеранов революции, партии и комсомола, героями Великой Отечественной войны и трудовых будней. Ведущие мастера экрана приняли участие в народном кинофестивале на родине В. И. Ленина — в Ульяновске.

Мастера экрана порадовали молодежь целым рядом интересных работ. В репертуар Недели были включены новые картины «Твоя большая Сибирь» режиссера А. Ниточкина, «Мятежная застава» («Ленфильм»), «Я вас любил...» (киностудия имени М. Горького), «Измена» («Таджикфильм»), «Треугольник» («Арменфильм») и другие, а также лучшие фильмы о нашей молодежи, созданные в прошлые годы.

Отчет киностудии

В октябре в Свердловской области был проведен кинофестиваль — творческий отчет Свердловской киностудии, посвященный 50-летию Великого Октября. Кинематографисты показали зрителям свои лучшие художественные, научно-популярные и документальные фильмы, в том числе и новую двухсерийную ленту «Сильные духом», рассказывающую о подвигах героя-свердловчанина Николая Кузнецова.

Восемь групп творческих работников киностудии выехали в 34 населенных пункта области: Нижний Тагил,

Серов, всесоюзные ударные стройки Асбест и Качканар, колхоз «Путь к коммунизму», совхозы «Валаир» и «Петрокамский» и др. Более 75 раз встречались кинематографисты со зрителями. На встречах присутствовало свыше 30 тыс. человек. С огромным интересом кинозрители слушали выступления гостей, особенно автора сценария фильма «Сильные духом», бывшего командира Н. Кузнецова А. Лукина, брата героя В. Кузнецова, актеров В. Чекмарева и В. Владимировой.

Первый за время существования киностудии отчет перед зрителями стал подлинным праздником для многочисленной армии любителей кино.

М. ШИФРИН

Киев встречает Россию

Четвертой серией фильма «Война и мир» — «1812 год» — в столице Украины Киеве открылся фестиваль фильмов РСФСР, проходивший в октябрьскую декаду культуры и искусства России. На фестивале были показаны новые картины, созданные на киностудиях республики: «Журналист», «Мятежная застава», «Пароль не нужен», «Сильные духом» и др.

Так держать, товарищи!

По-деловому отнеслись к подготовке фестиваля фильмов РСФСР работники аппаратных кинотеатра «Киев» в столице Украины. Старшие киномеханики А. Пацера и В. Войнолович тщательно проверили аппаратуру, привели в порядок заэкранное и микрофонное хозяйство. Бригады киномехаников аппаратной Красного зала Э. Гальченко и Голубого — М. Киригодский провели специальные совещания с членами бригад, нацелив их на отличную работу. И вот фестиваль позади, испытание выдержано. «С удовольствием отмечаю отличную работу проекционных аппаратных этого кинотеатра. Как проекция, так и звук находятся на высоком уровне. Так держать, товарищи!» — записал в наш журнал режиссер «Ленфильма» Ян Фрид.

И. ГРОМОВ,
технорук кинотеатра
«Киев»

Родине Джамбула

Весной нынешнего года кинематографисты Казахстана побывали на родине Айни — в Таджикистане. А осенью с ответным визитом приехали в Алма-Ату посланцы Памира. Делегация таджикских мастеров киноискусства представляли председатель Государственного комитета по кинематографии при Совете Министров Таджикской ССР С. Мирзошоев, первый секретарь Союза кинематографистов республики народный артист Таджикской ССР Б. Кимягаров, народные артисты СССР А. Касымов, А. Рахимов, С. Туйбаева, молодые актеры, режиссеры, критики.

На экранах Алма-Аты, Чимкента, Джамбула с большим успехом прошли фильмы «Измена», «Под пеплом огонь», «Смерть ростовщика», «Дети Памира», «Зумрад» и многие документальные киноленты.

Прошедший фестиваль, посвященный 50-летию Советов, — еще одно свидетельство нерушимой дружбы народов нашей многонациональной Родины.

На экранах Монголии

Недавно работники культуры и искусства Азербайджана стали гостями Монгольской Народной Республики. Кинематографисты во главе с председателем Комитета по кинематографии при Совете Министров Азербайджанской ССР М. Курбановым показали монгольским зрителям свои новые документальные и научно-популярные картины, а также художественные ленты «Кендилиляр», «Лейли и Меджнун», «На дальних берегах». Фильмы получили высокую оценку зрителей.

«Октябрьская революция» во Франции

Французский кинорежиссер Ф. Россиф закончил работу над документальным фильмом «Октябрьская революция». Языком кинодокументов рассказано в этой ленте о событиях, происходивших в России в 1896—1924 гг.: о развале царизма, становлении государства рабочих и крестьян, гражданской войне.

Выход на экраны фильма Ф. Россифа — одно из интереснейших событий культурной жизни Франции.



Рис. 3. Внешний вид и размеры привода:

1 — задний лоток, 2 — обратный барабан 3 — стационарная часть, 4 — приводной барабан, 5 — передний лоток, 6 — правый борт, 7 — транспортёрная лента, 8 — левый борт, 9 — моторная группа вращающегося ведущего барабана, 10 — моторная группа выдвигания секции, 11 — выдвигная секция, 12 — конечный выключатель, 13 — панель с магнитными пускателями

фильмов должны изыскать возможность в течение ближайших двух-трех лет полностью оснастить все конторы и их отделения транспортерами.

А. НОСОВ

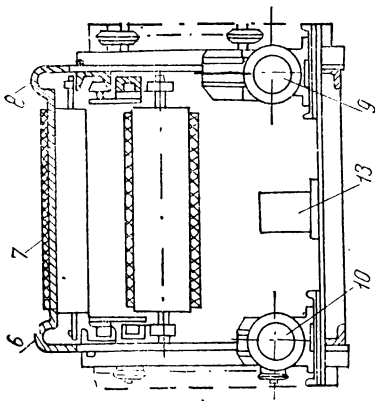
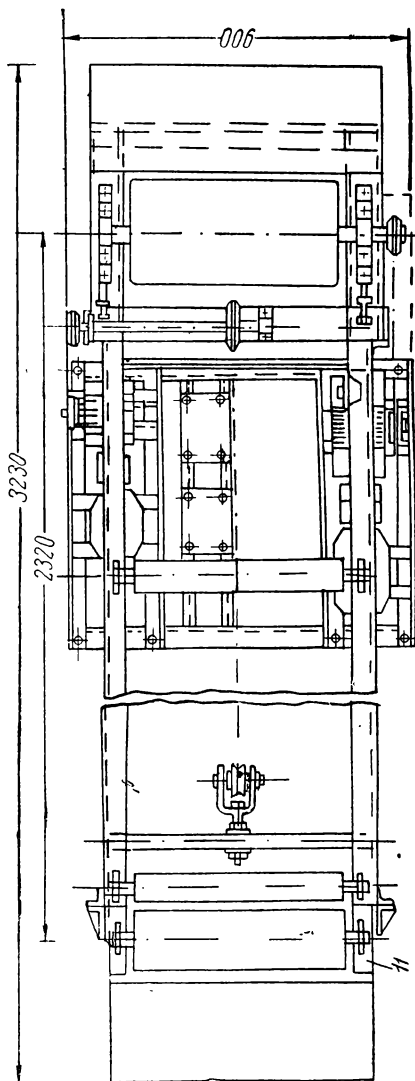
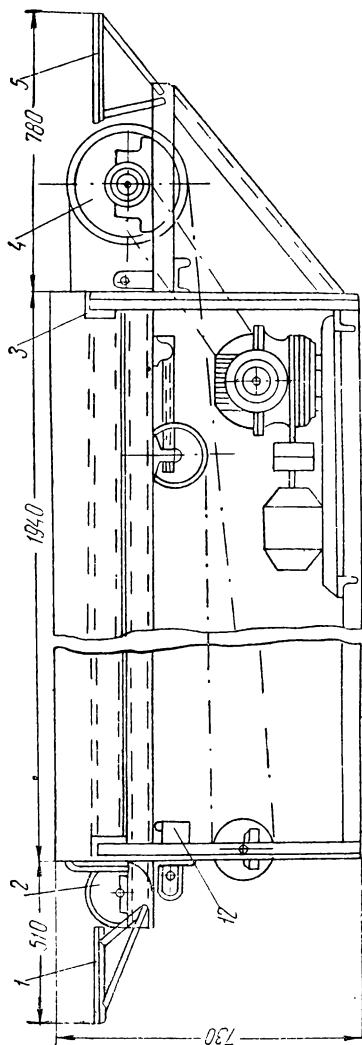

Диаприставка к мощным кинопроекторам КП-15 и КП-30

Мощные 70- и 35-мм кинопроекторы КП-15 и КП-30 нередко работают в залах универсального назначения и используются не только для демонстрации фильмов, но и для показа различных киноставок, фонов к концертам, спектаклям и т. д. Однако для проецирования с помощью кинопроекторов КП-15 или КП-30 таких фонов они должны быть отсняты на кинолентку, что не всегда возможно, требует много времени и средств.

Гораздо проще, экономичнее и быстрее изготовлять проекционные фоны в виде диапозитивов при помощи обычного фотоаппарата. Но, как известно, отечественные кинопроекторы не приспособлены для показа диапозитивов, хотя такая возможность была бы очень полезной и для рекламы новых фильмов и для демонстрации различных объявлений, плакатов, световых газет.

В журнале «Кинотехника» нередко описывались различные предложения по осуществлению диапроекции на кинопроекторах типа КПТ, К-303, КН, «Украина». К сожалению, эти предложения не могут быть использованы для кинопроекторов КП-15 и КП-30 вследствие их исключительно большой световой мощности. Чрезвычайно высокая температура нагрева диапозитива при проекции приводит к его немедленной порче. Многократное снижение светового потока кинопроекторов КП-15 и КП-30, например, путем сильной расфокусировки осветительной системы может позволить демонстрировать диапозитивы, однако размеры изображения на экране в этом случае также должны быть в несколько раз уменьшены,



Рис. 1. Схема работы прозрачной водяной кюветы:

а — давление воды в кювете отсутствует; **б** — в кювете давление воды 0,5–0,8 атм;
1 — водяная кювета; **2** — эластичная стенка из лавсановой пленки; **3** — входной патрубок; **4** — выходной патрубок;
5 — манометр; **6** — вентиль регулировки давления воды в кювете; **7** — заслонка; **8** — кран; **9** — вентиль регулировки расхода воды через кювету; **10** — диапозитив; **11** — опорная стеклянная пластинка

что нежелательно в крупных залах.

В НИКФИ предложен новый метод эффективного охлаждения диапозитивов, позволивший сконструировать диаприставку к кинопроекторам КП-15 и КП-30. Световой поток, пропускаемый диаприставкой через фотографический пленочный диапозитив с размером изображения 22×48 мм (кадровое окно 70-мм фильмового канала), достигает 30 000 лм, что обеспечива-

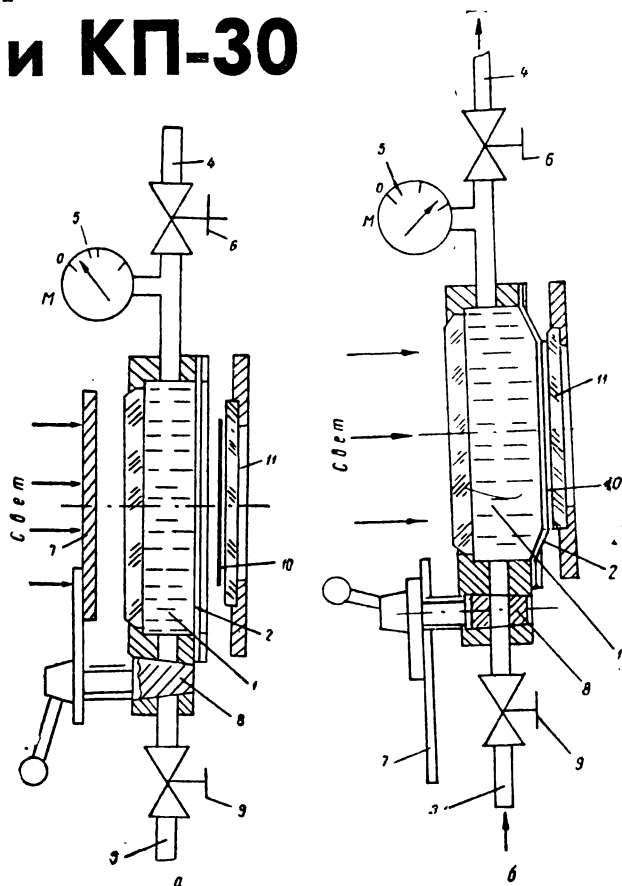
ет возможность получения изображения на экране шириною более 20 м.

Новый метод охлаждения основан на контактировании эмульсионного слоя диапозитивов с тонкой эластичной прозрачной пленкой, являющейся одной из стенок охлаждающей водяной кюветы с циркулирующей или проточной водой. На рис. 1 показана схема конструкции водяной кюветы и охлаждения диапозитива.

Герметичная водяная кювета имеет прозрачные стенки (одну — из стекла, другую — из эластичной пленки) и два патрубка — для ввода и вывода охлаждающей воды. На вводном патрубке установлен кран, рукоятка которого заблокирована со световой заслонкой; на выводном патрубке расположены манометр и вентиль, с помощью которого можно регулировать давление воды в кювете.

Когда световая заслонка закрыта, одновременно закрыт и кран, избыточное давление воды в кювете отсутствует и диапозитив не контактирует с эластичной стенкой кюветы (рис. 1,а). Его можно легко заменить. В начале открытия заслонки открывается кран и вода начинает течь через кювету, создавая в ней избыточное давление, которое выпучивает эластичную пленку. Последняя касается диапозитива и прижимает его к опорной стеклянной пластинке, дополнительно устанавливаемой в фильмовом канале кинопроектора (рис. 1,б).

Так как толщина эластичной пленки невелика (0,03—0,05 мм), она хорошо проводит тепло от освещенного диапозитива к охлаждающей воде и в то же время предохраняет диапозитив от увлажнения, препятствует набуханию и сползанию эмульсионного слоя, как это происходило бы при непосредственном погружении диапозитива в водяную кювету. Кроме того, эластичная пленка, прижимая диапозитив к опорному стеклу, расправляет его и устраняет любое возможное коробление диапозитива в момент проекции. Таким образом, демонстрация диапозитива может практически длиться сколько угодно времени. Для смены диапозитива заслонка закрывается, и избыточное давление в кювете исчезает.

Наилучший материал для эластичной пленки — лавсан. Он прозрачен, прочен и выпускается отечественной промышленностью в виде пленок с различной толщиной. Опорная стеклянная пластинка и стеклянная стенка водяной кю-



Рис. 2. Корпус диаприставки с водяной кюветой и сменный вкладыш фильмового канала с опорной стеклянной пластинкой, устанавливаемые в кинопроектор КП-15 или КП-30



Рис. 3. Модернизация сменного вкладыша фильмового канала для демонстрации пленочных диапозитивов в картонной оправе:

1 — вкладыш; 2 — опорная стеклянная пластинка; 3 — направляющие для диапозитива; 4 — диапозитив; 5 — проецируемое изображение; 6 — упоры; 7 — маркировка диапозитива; 8 — скос, облегчающий правильную установку диапозитива в кадровое окно (скос должен находиться сверху)

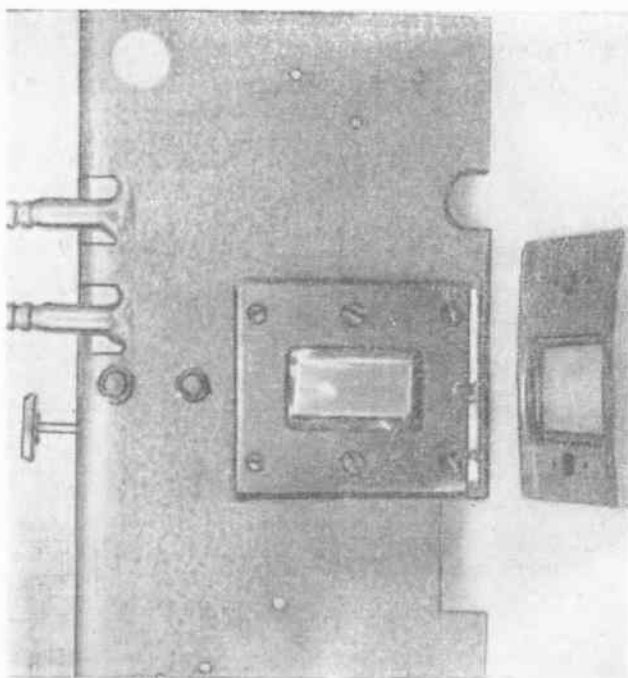

Рис. 4. Проекционная головка кинопроектора КП-30 с установленной диаприставкой

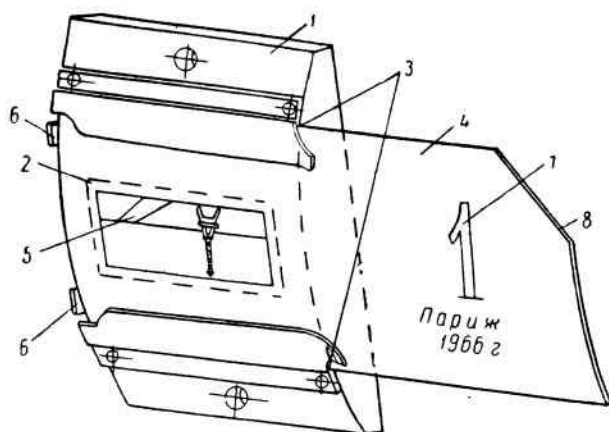
веты выполнены из термостойкого стекла. Как показали опыты, оптимальное избыточное давление воды внутри кюветы, обеспечивающее достаточное охлаж-

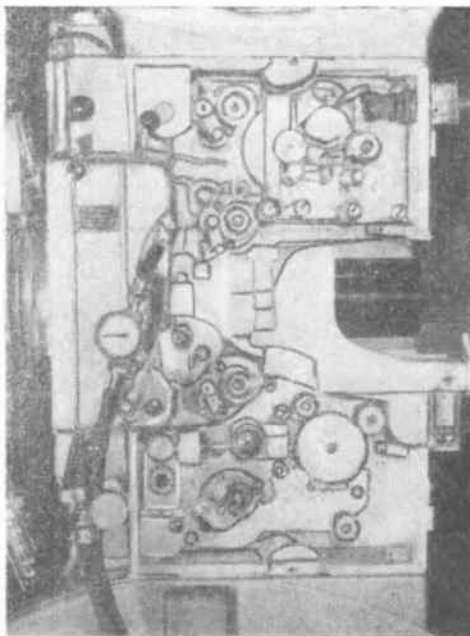

Рис. 5. Опытный образец диаприставки и циркуляционной установки водяного охлаждения (подготовлен к транспортировке):

1 — диаприставка; 2 — циркуляционная установка

дение и выравнивание диапозитива, находится в пределах 0,5—0,7 атм. Давление регулируется, как указывалось, вентилем на входном патрубке кюветы.

Водяная кювета (рис. 2) устанавливается в кинопроектор КП-30 или КП-15 взамен легкоъемной откидной платы фильмового канала. При этом не требуется разъединять существующие линии водяного охлаждения кинопроектора, так как в водяную кювету вода поступает непосредственно из водопровода. Время перехода от кинопроекции к диапроекции составляет всего несколько минут. Для диапроекции используется тот же объектив, что и для кинопроекции. Демонстрируемые диапозитивы могут представлять собой, 35- или 70-мм диафильмы, которые заряжаются в лентопротяжный тракт кинопроектора подобно 35- и 70-мм фильмам.

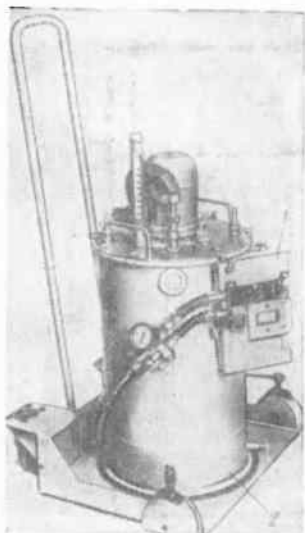
В этом случае кадры диафильма сменяются рукояткой ручного поворота кинопроектора. На смену кадра уходит 10—15 сек.

Более удобно использовать диапозитивы в виде

одиночных кадров в картонной оправе. В этом случае требуется небольшая переделка легкоъемного вкладыша фильмового канала, как показано на рис. 3: установка направляющих и ограничителей диапозитива, а также опорной стеклянной пластинки. Картонную оправу обрезают по специальному шаблону, обеспечивающему при введении диапозитива в направляющие вкладыша совпадение оптических осей изображения и кинопроектора. На картонную оправу можно нанести наименование и порядковый номер диапозитива, облегчающие правильную зарядку диапозитива в кинопроектор.

На рис. 4 показана проекционная головка проектора КП-30 с установленной на нем диаприставкой.

При отсутствии возможности прямого подсоединения водяной кюветы к водопроводу для обеспечения тока воды можно использовать замкнутую циркуляционную систему с баком (емкостью 20—40 л) и насосом. Для удобства транспортировки такой бак целесообразно снабдить колесами или установить на тележку, позволяющую быстро подводить циркуляционную систему к любому кинопроектору, предназначенному для диапроекции. На рис. 5 показана циркуляционная установка с диаприставкой, подготовленная к транспортировке.

В настоящее время в ОКБК (Одесса) разработаны и изготовлены опытные образцы диаприставок к кинопроекторам КП-15 для Всемирной выставки «ЭКСПО-67» в Монреале. В НИКФИ разработана конструкция аналогичной диаприставки и к кинопроекторам типа КПТ.

Л. КРИВОШЕЙ,
Л. ТАРАСЕНКО

Новый типовой проект кинотеатра на 300 мест



Рис. 1

В № 5 журнала «Кинотехника» за 1966 г. в статье М. Крыловой и Н. Скавронского «Типовые проекты кинотеатров для крупных сел» сообщалось о ведущейся в Центральном научно-исследовательском институте типового и экспериментального проектирования зрелищных зданий и спортивных сооружений разработке нового типового проекта широкоэкранного кинотеатра на 300 мест со стенами из местных материалов для применения во II и III строительноклиматических зонах.

В апреле 1967 г. эта работа была закончена.

Проекту присвоен № 264-13.10. Распространяет его Новосибирский филиал Центрального института типовых проектов, куда и следует обращаться с заявками. Адрес филиала: г. Новосибирск, 51, проспект Дзержинского, 81.

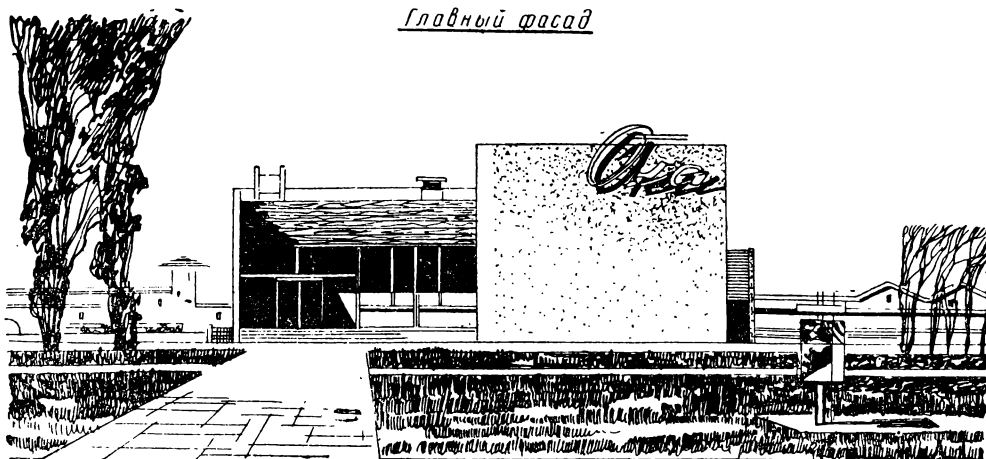
Представление об объемно-планировочном решении кинотеатра дают рис. 1, 2 и 3.



Рис. 2:

1 — зрительный зал (230 м²); 2 — кассовый вестибюль (28 м²); 3 — комната администратора (9 м²); 4 — фойе и буфет с подсобным помещением (175 м²); 5 — кухня (22 м²); 6 и 7 — туалеты (по 11 м²); 8 — плакатная (20 м²); 9 — кладовая (1 м²)

(Окончание см. на стр. 32)

НОРМАТИВЫ ГОСТа—

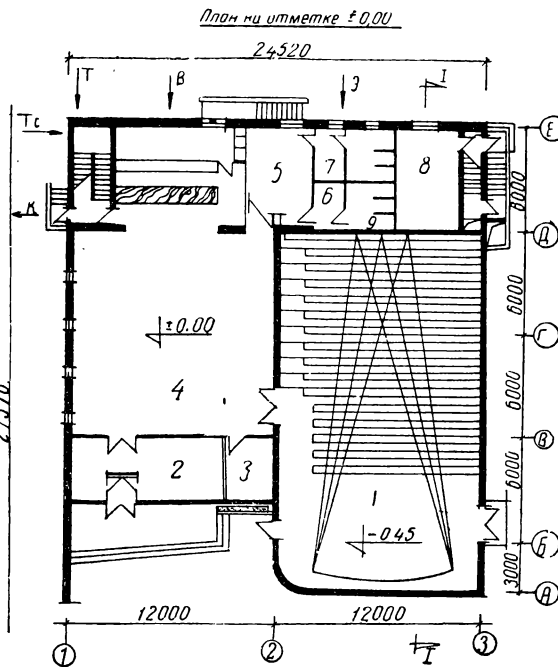
Оснащение кинесети новой, современной кинотехникой и возросшие требования, предъявляемые к качеству кинопоказа, вынуждают работников кинесети искать новые методы обслуживания кинооборудования. Теперь уже недостаточно регулировать аппаратуру «на глаз» и «на слух». Нужны другие, более объективные и технические способы контроля, основанные на широком применении измерительных приборов, контрольных фильмов и фонограмм.

Возникают вопросы: какими критериями следует руководствоваться и какова должна быть конечная цель?

На заседании Технического совета при Мурманском управлении кинофикации, которое состоялось в конце 1965 г., было принято решение регулярно проверять оборудование на соответствие требованиям ГОСТа и отраслевых нормалей. Для этого разработаны и отпечатаны типографским способом бланки протоколов, в которые заносятся фактические данные замеров и для сравнения указаны значения измеряемых величин по ГОСТу.

В кинопроекторах (см. протокол) проверяются следующие технические данные:

- 1) световой поток при обычной и широкоэкранной проекции;
- 2) резкость изображения при демонстрации контрольного фильма;
- 3) неустойчивость фильма в кадровом окне в горизонтальном и вертикальном направлениях;
- 4) равномерность освещенности читающего штриха;
- 5) пусковой период стабилизатора скорости;
- 6) яркость экрана в центре;
- 7) равномерность яркости.

В усилительных устройствах замеряются электрические режимы и снимаются частотные характеристики.

В выпрямителях для дуговых ламп измеряются напряжение сети на входе выпрямителя, напряжение на входе главного моста, выпрямленное напряжение холодного хода и выпрямленное напряжение на столбах главного моста.

Замеры в усилительных и выпрямительных устройствах регистрируются в других протоколах.

Для выполнения всей программы обследования кинотеатры снабжены нормативно-технической документацией (действующие ГОСТы, РТМ и Норм-кино), люксметрами (по одному на два кинотеатра), электроизмерительными приборами, контрольными звуковыми и проекционными фильмами, контрольными фонограммами с записью частоты 1000, 7000 *гц*, «Маяк» и «Бегающая». В связи с быстрым износом контрольных фонограмм (1000, 7000 *гц*, «Маяк» и «Бегающая»), мы ежегодно получаем через опытное производство НИКФИ до 150—200 м этой пленки. Техноруки кинотеатров ежеквартально высылают в управление кинофикации все данные по проверке работы оборудования на соответствие требованиям ГОСТа и отраслевых нормалей, а на заседании Технического совета подводятся итоги этой работы за каждый квартал в целом по кинесети области, что является одной из главных задач Техсовета.

Что дает такая система технического обследования работы киноустановок?

ПРО ПРОВЕРКИ РАБОТЫ КИНОПРОЕКТОРОВ НА СООТВЕТСТВИЕ ТРЕБОВАНИЯМ

№ постов	Тип кинопроекторов	Вид кинопроекции	Марка углей и сила тока	Состояние огранижателя	Яркость экрана в центре (в <i>асб</i>)		Равномерность яркости		Световой поток кинопроекторов (в <i>лм</i>)	
					факт.	по ГОСТу	факт.	по ГОСТу	факт.	по ГОСТу
Пост № 1		Обычная				80—160		0,65		
Пост № 2						80—160		0,65		
Пост № 3						80—160		0,65		
Пост № 1		Широкоэкранная				80—160		0,65		
Пост № 2						80—160		0,65		
Пост № 3		То же				80—160		0,65		
		„ „				80—160		0,65		

ЗАКОН

1. Перед обслуживающим персоналом поставлена конкретная задача — довести качество кинопоказа до уровня действующих ГОСТов. Насколько близка эта цель, показывают данные измерений.

2. Управление кинофикации, где централизуются все материалы (на каждый кинотеатр заведена отдельная папка), имеет полное представление о техническом состоянии кинооборудования в кинотеатрах области.

3. Повышается квалификация технорук и старших киномехаников кинотеатров, так как им больше приходится иметь дело с нормативно-технической документацией, контрольно-измерительной техникой и производить довольно сложные расчеты, например перевод частотной характеристики в децибелы с помощью таблиц логарифмов.

В процессе этой работы накоплен интересный экспериментальный материал.

Выяснилось, что частотная характеристика звуковоспроизводящего устройства 25-УЗС-1 не соответствует техническим условиям и имеет «завал» на частоте 8000 *гц* до 3—5 *дб* при норме ± 2 *дб*. Во многих кинотеатрах в паре с усилителями 25-УЗС-1 работают усилители 10-УДС и КУСУ-52С, которые имеют отличные частотные характеристики.

Примеры. В кинотеатре «Родина» (Мурманск) напряжение на выходе усилителя КУСУ-52С на частоте 8000 *гц* с первого проектора 0 *дб*, а с усилителя 25-УЗС-1 — завал —4 *дб*. В кинотеатре «Аврора» (Мурманск) частотная характеристика усилителя КУСУ-52С со второго проектора имеет на частоте 8000 *гц* подъем +1 *дб*, а с усилителя 25-УЗС-1 — завал —3 *дб*.

Так как звуковая оптика и фотошланги общие для обоих усилителей, то источником неудовлетворительной частотной характеристики является усилитель 25-УЗС-1.

На наш запрос самаркандский завод «Кинап» ответил, что частотная характеристика от звукового генератора с учетом всех эквивалентов (читающая оптика, фотошланги) соответствует норме. В условиях эксплуатации усилитель работает не от звукового генератора, а от фотоумножителя. Поэтому, возможно, следует предусматривать больший запас усиления на высоких частотах, чтобы скомпенсировать неточность изготовления заводом звуковой оптики и фотошлангов. Усилители КУСУ-52С и 10-УДС такой запас имеют, а усилитель 25-УЗС-1, очевидно, рассчитан на предел.

Выявлен брак в изготовлении ряда деталей и узлов кинопроекционной аппаратуры и контрольных фильмов. Так, в одной из пленок с фонограммой «Бегающая» обнаружено, что уровень записи по длине ленты неодинаков.

После трех-четырёхлетней эксплуатации коэффициент яркости павиоловых экранов снижается с 1,6—1,3 до 0,7—0,8, что объясняется вкраплением частиц пыли в структуру отражающего слоя.

Мы вынуждены заменять в эти сроки широкие экраны во всех кинотеатрах.

Для перевода освещенности экрана в единицы яркости используется яркоммер управления кинофикации, с помощью которого раз в год определяется коэффициент яркости экранов в кинотеатрах области. Зная коэффициент яркости экрана, технорук

ТОКОЛ

ГОСТА И ОТРА СЛЕВЫМ НОРМАЛЯМ

Резкость изображения при демонстрации контр. фильма		Неустойчивость фильма в кадровом окне (в мм)			Пусковой период стабилизатора скорости (в сек)		Равномерность освещенности читающего штриха	
факт.	по ГОСТу	факт. верт.	факт. horiz.	по ГОСТу	факт.	по ГОСТу	факт.	по ГОСТу
	Резкое изображение всех цифр по вертикали, горизонтали и диагонали контрольного фильма	×	×	0,025 0,025 0,025	×	6 6 6	×	0,9 0,9 0,9
		×	×	×	×	×	×	×
		×	×	×	×	×	×	×

легко определяет истинную яркость экрана по формуле:

$$B = PE,$$

где P — коэффициент яркости экрана; E — освещенность экрана; B — яркость экрана.

Кинопоказ — конечное звено кинематографического процесса, где дефекты в изготовлении киноаппаратуры, киноматериалов (угли, зеркала и т. д.) и фильмокопий (переменная резкость, плотный сюжет, плохая фонограмма) суммируются. Все это создает дополнительные трудности в обеспечении качественного кинопоказа.

В течение двух лет полностью выполняются требования ГОСТа кинотеатр «Мир» в Мурманске (технорук В. Малахов). Близки к этой цели кинотеатры «Волна» в п. Кола (технорук О. Баскаков), «Полярный» в г. Апатиты (технорук В. Дерябин), «Северное сияние» в Мурманске (технорук С. Чистяков) и др.

Мы считаем, что проводимые мероприятия — только начало большой и трудоемкой работы, которую нужно проделать, чтобы качество кинопоказа соответствовало требованиям современных ГОСТов.

М. ПОПОВ,

гл. инженер Мурманского управления кинофикации

НОВЫЙ ТИПОВОЙ ПРОЕКТ КИНОТЕАТРА НА 300 МЕСТ

(Начало статьи см. на стр. 29)

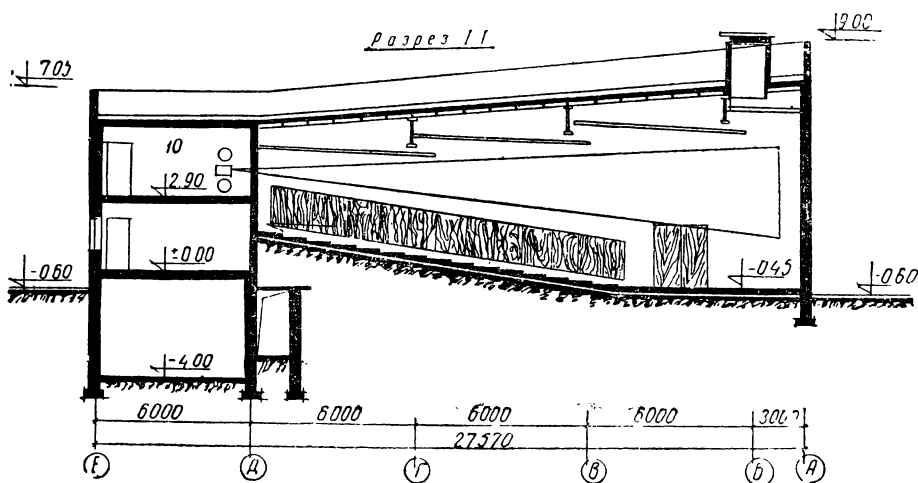

ОСНОВНЫЕ ТЕХНИКО-ЭКОНОМИЧЕСКИЕ ПОКАЗАТЕЛИ КИНОТЕАТРА

Рис. 3

Общий строительный объем	— 4580 м ³
Объем подвала	— 590 м ³
Объем на одного зрителя	— 14,8 м ³
Площадь застройки	— 620 м ²
Полезная площадь	— 733 м ²
Рабочая площадь	— 591 м ²
Площадь на одного зрителя	— 1,9 м ²
Общая сметная стоимость	— 118,01 тыс. руб.
Стоимость строительно-монтажных работ	— 93,42 тыс. руб.
Стоимость оборудования	— 17,09 тыс. руб.
Стоимость 1 м ³ здания	— 25,77 руб.
Стоимость 1 м ² рабочей площади	— 200 руб.
Стоимость одного зрительского места	— 380,68 руб.

Технико-экономические показатели приведены по варианту, разработанному для расчетной наружной температуры —30°С без встроенной котельной.

А. РОДКИН

ХРАНЕНИЕ И ТРАНСПОРТИРОВКА ФИЛЬМОКОПИЙ

Данная тема рекомендуется для изучения (или повторения) на одном-двух семинарских занятиях фильмопроверщиц, экспедиторов и фильмокладовщиков фильмобаз контор и отделений кинопроката, в особенности новыми работниками.

Проводит занятия старший кинотехнический инспектор (в конторе) или кинотехнический инспектор (в отделении кинопроката).

СИСТЕМА УЧЕТА И ХРАНЕНИЯ ФИЛЬМОКОПИЙ

Четкая работа фильмохранилища и экспедиции, совершенный учет фильмофонда и надлежащее его хранение на складе во многом определяют работу конторы или отделения кинопроката по бесперебойному снабжению фильмами киносети и продвижению кинокартин.

Фильмохранилище с экспедицией — важный технологический участок каждой фильмобазы.

Но, к сожалению, этой функции фильмобазы и его работникам не всегда и не везде уделяется надлежащее внимание.

Хранение фильмокопий на складах необходимо систематизировать. Фильмокопии, отпечатанные на огнеопасной и пожаробезопасной киноленте, следует хранить в отдельных боксах: в каждом — не свыше 1000 частей (в среднем, 100 полнометражных фильмокопий) на нитроцеллюлозной киноленте. Количество частей фильмокопий, отпечатанных на триацетатной киноленте, а также 16-мм фильмокопий на диацетатной и триацетатной основах при хранении не нормируется.

Копии фильмов, окончательно или временно снятых с демонстрации по распоряжению отдела по контролю за кинорепертуаром, должны храниться в отдельном, изолированном боксе с запортой и опечатанной дверью.

Технически изношенную (битую) пленку в отсортированном виде (раздельно на нитроцеллюлозной, триацетатной и диацетатной пленках) следует содержать в отдельных, изолированных помещениях впредь до ее реализации.

35-мм фильмокопии, заключенные в металлические частевые коробки, располагаются на стеллажах стопками: в каждой — вся

фильмокопия, от первой до последней части. Короткометражные фильмы в целях рационального использования стеллажей при большой загрузке фильмохранилища, как исключение, могут составлять несколько копий в стопке, но не более 12 рулонов (частевых коробок).

Каждая фильмокопия имеет свой инвентарный номер, технический паспорт, заполняемый после получения фильмокопии от кинокопировальной фабрики, и дефектную карточку, в которую заносятся все повреждения, наносимые фильмокопии в процессе ее эксплуатации, а также операции АВР и ППР. Технический паспорт должен всегда находиться в коробке первой части фильмокопии, а дефектная карточка — в картотеке фильморемонтной мастерской.

На крышку каждой частевой коробки наклеивается круглая этикетка, на которой указаны: название фильма, количество частей, номер данной части, цветная или черно-белая копия, ее инвентарный номер и пленка, на которой часть отпечатана. Помимо этого этикетка обведена красной полосой, если часть отпечатана на нитроцеллюлозной пленке, и зеленой, — если часть отпечатана на триацетатной пленке.

Смешивать пленки категорически воспрещается, т. е. в одной фильмокопии не должно быть частей, отпечатанных на нитроцеллюлозной и триацетатной пленках.

16-мм фильмокопии хранятся в фильмоносках, вертикально установленных на стеллажах. На фильмоносках должны быть наклеены этикетки с наименованием фильма, количества частей, инвентарного номера копии и с указанием, черно-белая эта копия или цветная, с оптической или магнитной фонограммой. Отдельные 16-мм фильмокопии (короткометражные, кинохроника и пр.) могут храниться в 120-м коробках, снабженных этикетками, без фильмоносков.

Такой порядок размещения фильмофонда на стеллажах фильмохранилищ дает возможность быстро найти требуемую фильмокопию и значительно облегчает инвентаризацию фильмофонда. Размещение частевых коробок и фильмоносков на стеллажах должно исключать возможность их случайного падения.

Учет фильмофонда ведется по складским карточкам, хранящимся в картотеке филь-

мохранилища и заполняемых на каждую фильмокопию. В них указываются: название фильма, инвентарный номер фильмокопии, дата поступления, количество частей, метраж, номера места на стеллаже, бокса, фильмопрроверщицы, к которой прикреплена копия, прокатных накладных и абонентов, даты поступления и возвращения и срок выдачи.

Таким образом, по складской карточке всегда можно определить, у каких абонентов была фильмокопия и где она находится в данное время.

Складские карточки хранятся в двух картотеках: в одной — карточки фильмокопий, находящихся в данное время на фильмобазе, а во второй — карточки фильмокопий, отправленных на киноустановки.

При списании фильмокопии в битую пленку или при отправке ее в другую контору (отделение) кинопроката в складской карточке делается соответствующая пометка, и она перемещается в третью картотеку — окончательно выбывших фильмокопий. Если фильмокопию отправляют в другую контору (отделение) кинопроката, ее надо сопроводить техническим паспортом и дефектной карточкой.

Накануне дня выдачи или отправки фильмокопий на киноустановки заведующий фильмохранилищем (кладовщик фильмов) получает от составителя программ список фильмов, инвентарных номеров фильмокопий и абонентов, которым они предназначены. Заведующий фильмохранилищем (кладовщик фильмов) отбирает эти фильмокопии, делает соответствующие отметки в складских карточках и на следующий день утром передает их для отправки по назначению.

Принимаются фильмокопии, как правило, через фильморемонтную мастерскую, куда они поступают из киносети через экспедицию.

При фильмохранилище в отдельном помещении находится склад кинорекламы. Плакаты, афиши, фото, либретто, аннотации и пр. размещаются в специальных шкафах или на стеллажах по начальным буквам названий фильмов, обозначенным на ячейках или полках стеллажей. Реклама на киноустановки выдается вместе с фильмокопиями.

УПАКОВКА И ТРАНСПОРТИРОВКА ФИЛЬМОКОПИЙ

Эксплуатация фильмокопий начинается с укладки рулона фильма в частевую коробку или в фильмоноску. Это предшествует транспортировке.

В частевые коробки укладываются рулоны 35-мм фильмокопий, намотанные концом наружу для того, чтобы кинемеханик проверил техническое состояние фильмокопии и сопоставил его с записями в техническом паспорте при перематке с конца на начало.

Если фильмокопии предназначены для продвижения по маршрутному кольцу в сельской местности, то на дне каждой частевой коробки размещают увлажненную ткань и покрывают ее порфорирующим диском.

Частевые коробки должны быть недеформированными и без ржавчины. Их плотно закрывают крышками и размещают в стандартных металлических фильмоновых ящиках. Фильмоновые ящики и фильмоноски должны быть чистыми, иметь внутреннюю и внешнюю антикоррозийную окраску, исправные замки и ручки. Следует помнить, что грязь и ржавчина — злейшие враги фильмокопии, а в деформированную, помятую фильмотару попадают пыль и влага. К такой фильмотаре и отношению соответствующее — небрежное, а это ведет к такому ее износу и порче, которые нельзя устранить никаким ремонтом. В результате фильмотара преждевременно списывается в металлолом, а фильмобаза начинает испытывать большие затруднения из-за ее недостатка.

В фильмоноску укладываются две 600-м бобины, две-три 120-м бобины с фильмом, которые также намотаны концом наружу.

В последнем типе фильмоноски, применяемой для хранения и транспортировки 16-мм фильмокопий, имеется увлажнитель, который постоянно должен быть в увлажненном состоянии, независимо от того, хранится ли фильмокопия на фильмобазе или отправляется в киносеть. Это объясняется повышенной хрупкостью диацетатной и триацетатной пленок, на которых печатаются 16-мм фильмокопии.

В коробку первой части 35-мм фильмокопии и в «карман» фильмоноски 16-мм фильмокопии вкладывают их технические паспорта.

Для предохранения рулонов фильма от самопроизвольного разматывания в пути, что ведет к порче концов фильмокопии, наружные концы пленки подклеивают лейкопластырем к окружности рулонов или на каждый рулон надевают резиновое кольцо.

На крышке каждой частевой коробки должен быть стандартный ярлык (этикетка) с указанием названия фильма, типа основы пленки, номера фильмокопии и части. На фильмоновых ящиках, в которые заключены фильмокопии на нитроцеллюлозной кинопленке, наклеивают ярлыки (этикетки) с четкой красной надписью: «Огнеопасно!»

Для перевозки фильмокопий на территории и внутри фильмобазы применяются:

а) металлическая с обрешеченными колесами тележка ТГ-130 грузоподъемностью 130 кг, имеющая высоту платформы 300 мм и размеры 1019×600 мм при высоте 860 мм. Вес тележки — 25 кг. Наклон платформы при передвижении тележки — 10°. На платформе размещаются четыре полнометражные 35-мм фильмокопии, или четыре фильмоновых ящика с фильмокопиями, или девять полнометражных 16-мм фильмокопий. Эти тележки изготавливаются промышленностью для торговых предприятий и могут быть приобретены фильмобазами через областные, краевые и республиканские снабжающие организации;

б) механизированная фильмовозка, имеющая специальное захватывающее устройство и позволяющая при незначительном применении физической силы снимать с пола, перевозить и складывать на пол до 20 частевых коробок с 35-мм фильмами. Ее габари-

ты: высота — 1115 мм, ширина — 450 мм, глубина — 375 мм. Состоит фильмовозка из рамы, сваренной из тонкостенных стальных труб, к которой прикрепляется ось с двумя обрезиненными колесами \varnothing 250 мм, вращающимися на шариковых подшипниках.

На раме монтируется захватное устройство, которое быстро и легко поднимает с пола стопу коробок и также быстро освобождает фильмовозку от груза в нужном месте. Осуществляется это при помощи двух серпов-захватов. На осях размещены специальные пружины и пальцы, входящие в овальные отверстия вилки, жестко укрепленной на рычаге, который оканчивается удобной шариковой рукояткой.

Фильмовозка окрашивается нитроэмалью светлого тона и во время эксплуатации почти не требует никакого ухода и смены частей. Следует только один раз в год смазывать солидолом шариковые подшипники и трущиеся сочленения. Вес фильмовозки — 13 кг. Изготовитель — Новгородский ремпркомбинат.

Для погрузки и разгрузки фильмокопий используется транспортер ТВ-2 с выдвигной секцией производства Барабинского завода. Эти транспортеры устанавливаются в люковых окнах (проемах) в горизонтальном или наклонном положении, внутри здания — при необходимости транспортировки фильмовых ящиков с фильмами через двери, и у автомашин. Выдвигная секция у транспортера, которую можно вдвигать в кузов автомашины до 1,5 м, сокращает переноску ящиков с фильмами, облегчает труд экспедиторов и рабочих и ускоряет процесс погрузки и разгрузки фильмокопий. Выдвигную секцию транспортера с помощью рукоятки можно, по мере необходимости, укорачивать или удлинять, не прекращая движения транспортирующей ленты.

Скорость движения ленты — 0,7 м/сек. Габариты: наибольшая длина — 3720 мм, наименьшая длина — 2220 мм, ширина — 890 мм, высота с бортами — 730 мм, максимальный угол наклона к горизонту — 15°, производительность — до 700 ящиков с фильмами в час.

Лента транспортера получает движение от ведущего барабана, который вращается посредством цепной передачи от редуктора и трехфазного электродвигателя мощностью 0,6 квт, работающего от сети с напряжением 220/380 в.

Транспортер укомплектован двумя стойками, которые позволяют приподнимать транспортер, устанавливая его наклонно под углом 15°.

Натягивается лента обратным барабаном, установленным в подвижных втулках, перемещаемых в продольных пазах выдвигной секции и с помощью натяжных винтов.

Ход ленты регулируется перемещением барабанов и поддерживающих роликов, крепежные скобы которых имеют удлиненные пазы. После окончания регулировки и натяжения ленты следует закрепить гайками подвижные втулки, во избежание среза ниток резьбы во втулках и натяжных винтах.

Натяжение приводной цепи регулируется

за счет перемещения электродвигателя с помощью натяжных винтов.

Натяжение цепи механизма выдвижения регулируется перемещением натяжной вилки, закрепленной на трубе выдвигной секции. Следует иметь в виду, что выдвижение секции противоположно движению ленты. Поэтому, если нужно выдвинуть секцию в переднее положение, необходимо ленте дать заднее движение и взять ручку полуавтоматического включения на себя. Секция будет выдвигаться вперед. Чтобы приостановить движение секции, надо ручку толкнуть от себя. А если нужно полностью выдвинуть секцию, ручку не следует трогать — выключение произойдет механически. После этого ручку включать на себя не требуется, так как секция находится в крайнем переднем положении. Чтобы убрать секцию, нужно дать переднее движение ленте и проделать все, как в первом случае.

Работать на транспортере могут специально выделенные и протренированные работники. В момент включения транспортера на ленте не должно быть никаких предметов. Во избежание затора поступающие с транспортера фильмовые ящики с фильмами должны следовать с интервалом не менее 1 м и немедленно разбираться. Не разрешается работа транспортера вхолостую, хождение по его ленте, устранение неисправностей, а также чистка и смазка во время эксплуатации транспортера.

Перевозить фильмокопии вне фильмобазы разрешается на специальных автомашинах, обеспеченных огнезащитными средствами: углекислотными огнетушителями, асбестовыми или шерстяными тканями размером 1,5×1,5 м. Автомашинка должна иметь исправный мотор, управление и ходовую часть и тщательно отрегулированный карбюратор. Заправлять машины горючим разрешается только до погрузки фильмокопий. Категорически запрещается открытым огнем отогревать мотор и другие узлы автомашины, груженной фильмокопиями. Перед погрузкой и разгрузкой фильмокопий мотор должен быть заглушен.

Категорически запрещается курить в автомашине и около нее во время погрузки, разгрузки и перевозки фильмокопий.

Нельзя перевозить в кузове автомашины вместе с фильмокопиями другие предметы и материалы, особенно аккумуляторы и различные кислоты: аккумуляторы при случайном коротком замыкании клемм металлической фильмотарой могут вызвать пожар, а кислоты — испортить фильмокопии.

В автомашинах, груженных фильмокопиями, нельзя находиться лицам, не имеющим прямого отношения к транспортировке.

Если фильмокопии размещаются в открытом кузове автомашины, то для предохранения их от пыли, солнца и осадков фильмовые ящики и фильмоноски покрывают брезентом.

Нельзя допускать, чтобы фильмовые ящики и фильмоноска с фильмами при разгрузках, погрузках и перегрузках на железнодорожных станциях, пристанях и в аэропортах находились на солнце или под дождем.

В. КОРОВКИН



ФОНОГРАФ ЭДИСОНА

(К 90-ЛЕТИЮ ИЗОБРЕТЕНИЯ ПЕРВОГО АППАРАТА ДЛЯ ЗАПИСИ И ВОСПРОИЗВЕДЕНИЯ ЗВУКОВ)

В 1899 г. известный американский изобретатель Эдисон* создал фонограф (от греческих слов «фонос» — звук и «графо» — записываю) — аппарат, впервые позволивший записывать и воспроизводить речь, музыку и другие звуки.

Разберем схему такого фонографа. Латунный цилиндр 1 с выгравированной на нем спиральной дорожкой обернут оловянной фольгой (станиолем) и может приводиться во вращение ручкой. Если перед рупором 2 разговаривать или производить другие звуки, то звуковые колебания будут передаваться тонкой слюдяной пластинке 3, к которой прикреплены несколько притупленная игла (штифт) 4. При вращении барабана 1 игла 4, проходя по бороздкам цилиндра 1, образует в мягкой фольге канавки разной глубины и формы, в зависимости от громкости и частоты записываемых колебаний.

Для воспроизведения зафиксированного на бороздках звука нужно привести во вращение латунный цилиндр 1 с той же примерно скоростью, что и при звукозаписи. Тогда игла передаст слюдяной мембране колебания, и из рупора будет слышен записанный ранее звук.

Эдисон так говорил о своем изобретении: «У него нет ни губ, ни горла, ни голосовых связок. Это мертвая, лишенная жизни и звуков машина, и все же она подражает твоим звукам, говорит твоим голо-

сом, воспроизводит твои слова, и спустя столетия после твоей смерти она способна будет передать одному из твоих потомков каждое твое беглое слово, каждую твою беглую мысль, каждую любимую идею, которую ты доверил ей».

Эдисон объясняет изобретение фонографа случайностью. Он рассказывает об этом следующее: «Однажды, когда я еще работал над улучшением телефона, я как-то запел над мембраной телефона, к которой была припаяна стальная игла. Благодаря дрожанию мембраны игла уколола мне палец, и это заставило меня задуматься. Если бы можно было записать эти колебания иглы, а потом снова провести иглой по такой записи, отчего мембране не заговорить?»

Я попробовал сначала пропустить обыкновенную телеграфную ленту под острием телефонной мембраны и заметил, что получилась какая-то азбука. Пропуская ленту второй раз, я крикнул в телефон: «Алло, алло», и потом, когда я заставил ленту с записью вновь пройти под иглой, мне послышалось, правда, очень слабо: «Алло, алло». Тогда я решил построить прибор, который работал бы отчетливо, и дал указания моим помощникам, рассказав, что я придумал. Они надо мной посмеялись. Вот и вся история: не уколол я палец — не изобрел бы фонографа».

Возможно, что случай и послужил стимулом к изобретению фонографа. Но такие «случайности» не всегда возникают внезапно.

Дело в том, что мысли о возможности зафиксировать звуковые колебания



Схема устройства фонографа

давно уже высказывались многими учеными и изобретателями. Еще в 1589 г. физик Порта писал: «Звук не исчезает бесследно, и его можно как-то сохранить». В 1807 г. другой ученый, Юнг, зафиксировал следы звуковых колебаний на закопченной бумаге. Через полвека Скотт создал аппарат фоноавтограф, который записывал (но не воспроизводил) человеческую речь. То же сделал в дальнейшем немецкий ученый Кениг.

Принцип воспроизведения записанных звуков, по-видимому, впервые открыл французский поэт Шарль Кро, который 3 апреля 1877 г. представил во Французскую Академию наук рукопись «Процесс записи и воспроизведения явлений, воспринимаемых слухом». В ней он писал: «В основном мой способ состоит в получении следа переменного движения вибрирующей мембраны так, чтобы можно было воспользоваться этим же следом для воспроизведения ее первоначальных колебаний. Если мембрана, оснащенная острием (резцом), вырезает канавку под дей-

* См. статью Е. М. Голдовского «Томас Альва Эдисон» («Кинотехник» № 10 за 1961 г.).

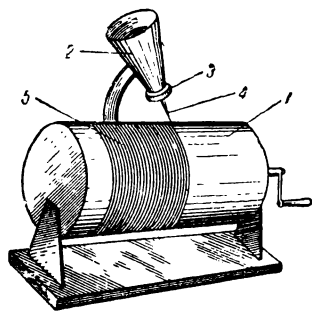
ствием звука, то эта канавка приведет в колебание мембрану, когда острие реза пройдет снова по канавке, и будет воспроизведен начальный звук».

Письмо Кро, в котором описывался, по существу, принцип работы фонографа, во Французской Академии наук было вскрыто лишь 3 декабря 1877 г., когда Эдисон уже сделал заявку на фонограф. И так как Эдисон был не только изобретателем, но и энергичным предпринимателем, он быстро реализовал в США свой фонограф, который уже в начале 1878 г. появился в Европе.

24 марта 1878 г. фонограф Эдисона демонстрировался в Париже на заседании Академии наук. Когда стали вертеть ручку аппарата, из его рупора внятно послышалось: «Фонограф свидетельствует свое почтение Академии наук». Любая произнесенная перед фонографом фраза немедленно могла быть воспроизведена. Это вызвало понятный восторг присутствующих, исключая академика Бульо, который бросился к представителю Эдисона, схватил его за горло и закричал: «Негодяй, плут! Вы думаете, мы позволим какому-то чревоушателю надуть высшее учебное учреждение!»

Впрочем, в дальнейшем этот академик изменил свое мнение, однако все же счел нужным заявить: «Фонограф является лишь акустической иллюзией. Нельзя допустить, чтобы низкий металл заменил благородный аппарат человеческого голоса».

Как видим, даже некоторые ученые с недоверием отнеслись к фонографу. Поэтому ничего удивительного нет в том, что, например, первого владельца фонографа в царской России присудили к трем месяцам тюрьмы за демонстрацию «механического зверя».

В дальнейшем фонограф прочно вошел в жизнь, чему способствовало его непрерывное совершенствование. Сначала Эдисон для обеспечения постоянства вращения цилиндра ввел в фонограф часовой механизм, затем электродвига-



Эдисон со своим первым фонографом

тель и, наконец, полностью изменил его конструкцию. Установив, что восковая масса, покрывающая цилиндр, значительно лучше, чем оловянная фольга, Эдисон перешел к восковым валикам, купив патент на их применение у другого изобретателя — Тейнтера. Заметим, кстати, что в дальнейшем лучший рецепт восковой мастики для валиков фонографа разработал для Эдисона русский химик Розанов.

В конце XIX и начале XX века фонограф сыграл огромную роль в культурной жизни человечества. Благодаря ему удалось сохранить для потомства голоса людей, музыку и другие ценные звукозаписи.

Так, в России были записаны голоса Л. Н. Толстого, А. П. Чехова и многих крупнейших деятелей русской сцены, а знаменитый русский путешественник Н. Н. Миклухо-Маклай привез из одной своей поездки валики фонографа с записью диалектов племен, населяющих некоторые острова Тихого океана.

Фонограф был любимым изобретением Эдисона. Используя идею, заложенную в фонографе, — последовательную запись звуковых колебаний, Эдисон решил создать аппарат для записи и воспроизведения движений предметов. «Я хочу создать прибор, — говорил он, — который служил бы для зрения так же, как фонограф для слуха».

Уже 14 марта 1893 г. Эдисон получил патент на первый киноаппарат для показа движущихся изображений — кинетоскоп. Успех этого изобретения был так велик, что во многих городах Америки и Европы открылись кинетоскопические салоны, где показывались фильмы, снятые на студии Эдисона.

В конце 1899 г. Эдисон выпустил кинетофон — соединение кинетоскопа с фонографом, что обеспечило возможность просмотра звуковых «картин».

Несовершенства фонографа были ясны Эдисону. Главнейшие из них заключались в небольшом частотном диапазоне звукозаписи и малой громкости звучания. Но изобретатель не оставлял мысли об улучшении своего любимого детища. В 1922 г., через 45 лет после создания фонографа, 75-летний Эдисон снова занялся фонографом. «Я задался целью, — заявил он, — достигнуть совершенной передачи Девятой симфонии Бетховена в исполнении оркестра из 70 человек. Когда это будет достигнуто, я скажу, что выполнил свою задачу». Эта мечта изобретателя так и осталась не реализованной.

Фонограф Эдисона был вытеснен более совершенным процессом механической звукозаписи на диск, и первый граммафон был продемонстрирован Берлинером в 1888 г. В дальнейшем граммафонные пла-



Салон кинетоскопа. Каждый аппарат включается автоматически при вбрасывании монеты. Аппараты соединены с фонографами

стинки были значительно усовершенствованы, а с 1958 г. выпускаются высококачественные долгоиграющие пластинки со стереофонической записью звука. Одновременно широкое распространение получили магнитофоны, в которых звук записывается и воспроизводится с помощью магнитной ленты.

Одно время для озвучивания фильмов использовались граммофонные пластинки, сменившие фонограф, но позже, в 30-х гг., от них отказались, так как трудно было добиться синхронности изображения и звука.

Наш соотечественник И. Поляков в 1900 г. впервые указал на возможность применения фотографической фонограммы, взяв патент на воспроизведение звука с помощью читающей лампы и фотоэлемента. Фотографическая фонограмма обеспечивала возможность совмещения на одной киноплёнке как изображения, так и соответствующей записи звука, что является важнейшим требованием звукового кинематографа. В дальнейшем в кинематографе получили применение магнитная запись и воспроизведение звука.

✱ *
✱

Фонограф Эдисона, даже в его последних моделях представлявший собой громоздкий, а главное несовершенный прибор, сейчас — только музейный экспонат. Однако он был первым, практически реализованным аппаратом, позволившим записать и воспроизвести звук. И если не был бы изобретен фонограф, звукозапись не получила бы столь стремительного развития, в частности в области кинотехники.

проф. Е. ГОЛДОВСКИЙ

Если вы по-настоящему любите кино...

Хочется ли вам поразмыслить о замечательном искусстве кино, услышать мнение квалифицированного критика, прочитать сценарий будущей картины, перелистать дневники крупнейших режиссеров, актеров и сценаристов, узнать, что нового за рубежом, поразмыслить о судьбах кино в будущем и воскресить в памяти замечательные страницы его прошлого?

Если «да», если вы любите кино серьезно, если хотите стать зрителем, хорошо разбирающимся в киноискусстве, — читайте журнал «Искусство кино».

Это литературный, критико-теоретический иллюстрированный журнал, широко освещающий вопросы художественной, документальной, научно-популярной и мультипликационной кинематографии. Его авторы — виднейшие писатели, критики, теоретики, творческие работники советского и зарубежного кино.

Подписная цена:

на месяц — 1 руб.,
на год — 12 руб.



В нашем районе вот уже полгода завышено напряжение электрической сети. Междофазное напряжение сети составляет 440—450 в, а иногда, в воскресные дни,— 460—465 в. Соответственно напряжение между нулем и фазой достигает 250 в и более.

Автотрансформатор же усилителя 25-УЗС-1 не рассчитан на такое напряжение. В результате «летят» предохранители, выходят из строя лампы Г-807, однажды сгорел силовой трансформатор.

Существенное расширение диапазона регулировки достигается простым изменением схемы. В разрыв обмотки I автотрансформатора ставится дополнительный выключатель Вк (см. рисунок). При включенном дополнительном выключателе автотрансформатор работает, как обычно. При выключенном дополнительном выключателе автотрансформатор превращается в секционированное индуктивное сопротивление, включаемое последовательно с силовым трансформатором усилителя. Вольтметр в обоих случаях показывает величину напряжения, подаваемого на усилитель.

Следует заметить, что в первом положении выключателя напряжение увеличивается вращением регулятора по часовой стрелке, во втором — против часовой стрелки.

Если в сети перенапряжение

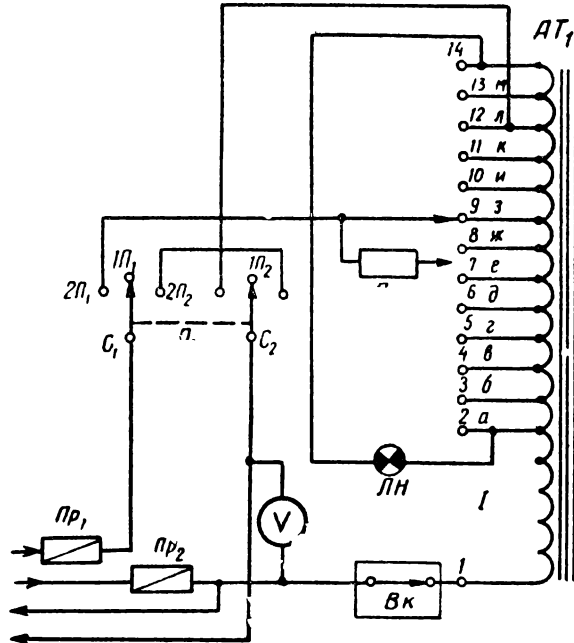

Предлагаемая схема проверялась в условиях эксплуатации в течение четырех месяцев и позволяла поддерживать во всех слу-

чаях номинальное напряжение питания усилителя

В. ЛУПЕНКОВ

**Г. Пружаны
Брестской обл.**

О вспомогательном освещении

При зарядке фильма в кинопроекторы типа КПТ, для того чтобы установить кадр в рамку, включается вспомогательное освещение (лампочка 110 в 8 вт).

Однако при опущенной шторке светового клапана кадровое окно не освещается, а приподнимать шторку вручную неудобно, да и заряжать фильм при этом труднее, так как одна рука полностью или частично занята.

Таким образом, практически вспомогательное освещение не может быть использовано. Многие киномеханики заряжают фильм в кинопроектор, пользуясь межкадровыми промежутками, которые ориентируют по верхнему краю фильмового канала.

Поэтому я предлагаю перенести лампочку вспомогательного освещения в другое место. Было бы удобнее заряжать фильм, если освещать

верхнюю часть ролика поперечного положения фильма в фильмовом канале. Тем или иным путем заводу следует устранить этот недостаток.

В. БОЙКО

Гурзуф

От редакции. На недостаток освещения кадрового окна проекторов КПТ-2 и КПТ-3 при зарядке фильма указывают многие киномеханики, о чем редакция поставила в известность ЛОМО.

В проекторах типа КПТ у скачкового барабана установлен щиток, предохраняющий от захвата пленки барабаном во время ее обрыва или расклейки.

Наблюдая за пульсацией петли фильма после скачкового барабана, можно видеть периодическое уменьшение и увеличение ее. Если петля больше нормального размера, то при выключенном проекторе она не касается щитка. При работе же проектора петля периодически касается щитка, что бывает не только при неправильной зарядке проектора, но и после установки кадра в рамку, если петля значительно увеличивается. Соприкосновение петли фильма со щитком вызывает на матовой его стороне потертости, которые постепенно загрязняются и становятся сильно заметными, особенно на цветных фильмокопиях. Опытный киномеханик в таких случаях быстро уменьшит петлю на ходу проек-

Замшу — на щиток

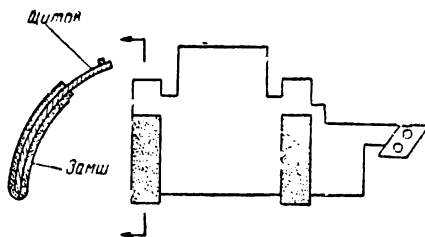

тора. Но не все смогут так сделать или просто не обращают на это должного внимания.

Чтобы избежать подобного явления, я предлагаю снять щиток с проектора и на нижние его края (см. рисунок) наклеить замшевые полоски длиной 45 мм, шириной 5 мм. Петля в случае ее увеличения будет касаться щитка только перфорационными дорожками, а не всей поверхностью.

Замшевые полоски надо приклеить клеем БФ-2 или БФ-4, причем место приклейки замши на щитке предварительно слегка зашкурить, а затем положить щиток в тепло. Щиток с замшей эксплуатируется мною на проекторах КПТ-3 уже более одного года и отлично себя зарекомендовал.

В. РОМАНОВ,
киномеханик

г. Владимир

Зарядка фильма в кадровое окно

Редакция получила много откликов на заметки Ф. Сильванского и В. Колесникова об удобной зарядке фильма (№ 1 и 6 журнала за 1967 г.).

Киномеханик **Талалаев** (ст. Глазуновка Орловской обл.) считает, что описанные способы непрактичны, так как метки, нанесенные на торце скачковых барабанов, постепенно при чистке проекторов стираются. Он предлагает испытанный способ зарядки кадром в рамку, используя межкадровый промежуток, который располагается против верхнего изгиба кадровой рамки.

В. Метальников из Баку также заряжает фильм по межкадровому промежутку и по верхнему краю филь-

мового канала, при этом он следит, чтобы от верхнего края межкадрового промежутка до верхнего края фильмового канала располагались три перфорации.

Ст. киномеханик **Ф. Коваленко** (кинотеатр «Казахстан» в Джамбуле) заряжает фильм непосредственно по кадровому окну проектора, предварительно включая лампочку вспомогательного освещения и поднимая рычажком заслонку светового клапана. Если свет перекрывается obturatorом, то механизм кинопроектора проворачивается от руки до открывания лопастью светового пучка. При открытом кадровом окне палец эксцентрика находится вне прорезей креста.

Однако при таком способе зарядка затрудняется, так как одна рука полностью или частично занята тем, что удерживает заслонку светового клапана, а рассматривать кадр в кадровом окне неудобно, о чем нам пишет киномеханик **В. Бойко** (Гурзуф).

Крепление рекламных листов

На селе основным видом рекламы служат безымянки (рекламные листки). К щиту, изготовленному из фанеры или прессованной изоляционной плиты, кнопками прикреплять безымянки невозможно (они ломаются).

Я сделал несложное приспособление для крепления их на щите. Из достаточно упругой проволоки $\varnothing 2-3$ мм изготавливаются скобки длиной, равной высоте безымянки, и имеющие в середине один-два витка для упругости. Скобки за пружинящие спирали оттягиваются от щита, под них подкладываются края безымянки. Крепление надежно и удобно.

А. КУЗНЕЦОВ,
киномеханик

Вологодская обл.

ПУТЬ В «САТУРН» КОНЕЦ «САТУРНА»

Глубокой ночью в небе над подмосковным военным аэродромом зазвонили цветные огоньки, послышался глухой рокот моторов. Он быстро нарастал, и вот уже в лучах прожекторов возник скользящий к земле воздушный корабль. Пробежав по бетонной полосе, он погасил разбег. Моторы умолкли. Дверь в самолете открылась, и из нее спустились лестницу...

А на земле прибывших с нетерпением ожидали представители органов Госбезопасности, контрразведки. Что предстоит им узнать от только что захваченного и доставленного в Москву немецкого шпиона? Кто именно и с какой целью забросил его в нашу страну?

Немец запирался недолго. Угроза немедленного расстрела подействовала. И вот впервые прозвучало это слово — «Сатурн». Но в то же самое время над аэродромом оглушительно завыла сирена. Тревога? Нет, это началась война...

Гитлеровцы рассчитывали на молниеносную победу. Обеспечить ее при огромных расстояниях России должен был не только бронированный кулак армии, но и удар в спину Кремля, подготовленный абвером — германской военной разведкой. Для этого перед самым нападением на СССР и был создан разведцентр «Сатурн», нацеленный на Москву. Во главе его шеф абвера адмирал Канарис поставил своих лучших работников.

Самой серьезной проблемой, немедленно ставшей перед ними, была проблема

агентуры, которую предстояло засылать в советский тыл. Все надежды связывались с началом войны, с появлением пленных. И вот уже в лагерях отбирают людей, согласных сотрудничать с гитлеровцами, тщательно проверяют их в разведывательных школах, а затем приступают к всесторонней подготовке шпионов. Прошедших курс обучения агентов «Сатурна» забрасывают в район Москвы.

Советская контрразведка выслеживает и обезвреживает вражеских шпионов и диверсантов. Но еще важнее — проникнуть в разведывательные центры абвера, ведущие подрывную работу, добыть данные об их агентах и тем самым заранее обречь их на провал.

О сложнейшей работе советских разведчиков, героически действовавших на этом незримом фронте Великой Отечественной войны, рассказал писатель В. Ардаматский. Его документальная повесть «Сатурн» почти не виден» быстро завоевала широкую популярность. Экранизируя ее, авторы сценария В. Ардаматский, М. Блейман и режиссер В. Азаров (он известен зрителям как постановщик картин «Взрослые дети», «Это случилось в милиции» и «Зеленый огонек») использовали лишь основные сюжетные линии.

Тщательно воспроизведен в этом приключенческом двухсерийном фильме (его первая часть называется «Путь в «Сатурн», вторая — «Конец «Сатурна») вся история немецкого разведцентра «Сатурн». Создатели картины детально изучили архивные материалы, хранящиеся в Комитете Госбезопасности ГДР, просмотрели множество гитлеровских хроникальных лент. «За нашим фильмом, — говорит В. Азаров, — высятся поистине горы документального материала. Нас волновала

каждая деталь, подробность, мелочь».

Основное внимание автору картины уделили образу советского разведчика Сергея Крылова. Это ему удалось под именем Крамера проникнуть в «Сатурн», закрепиться там, завоевать доверие руководителей фашистского разведцентра. Он сумел использовать сложившуюся ситуацию, чтобы в течение всей войны систематически выполнять задания своего командования. В центре фильма — будни разведчика, его повседневная напряженная, изматывающая работа, в которой каждая мелочь имеет огромное значение, а малейший просчет грозит гибелью. И все же Крылову удалось одержать победу над своим многоликим врагом — «Сатурном». Советский разведчик оказался сильнее и талантливее своих противников. Им руководила безграничная любовь к Родине, ему помогала вера в торжество нашего дела.

Ролью Крылова — Крамера успешно дебютирует в кино артист Ленинградского Большого драматического театра М. Волков, создавший на сцене много интересных образов. Генерала Тимерина играет Г. Жженов. В роли адмирала Канариса снялся Б. Фрейндлих. В картине заняты также актеры Г. Гай, Е. Кузнецов, А. Толбузин, В. Кашпур, В. Покровский, Г. Юхтин, В. Талызина, Л. Максимова, М. Глузский, Н. Прокопович и другие.

Оператор фильма М. Дятлов. Съёмки велись в Смоленске, Борисове, поселке Печи, в Москве — в тех местах, где происходили события, послужившие основой картины. Художник фильма С. Ушаков. Композитор А. Флярковский.

Создатели этой картины посвятили свою работу 50-летию органов ВЧК.



РАССКАЖИ ЗРИТЕЛЯМ



Четыре страницы одной молодой жизни

Захотелось парню прос- тора, захотелось изве- дать, чем люди живы, захо- телось протоптать соб- ственную дорожку в жиз- ни. И ушел мальчишка с ясными, открытыми радости глазами, с горячим и доб- рым сердцем из родного села. «Самое главное, са- мое главное, будь чест- ным», — напутствовала мать. Ах, как трудно оказалось Саше шагать весело и твердо по жизни — порой пре- красной, порой злой, но всегда обещающе манящей.

Работая на стройке, Саша встретил Лизу. Встретил в тот момент, когда, наконец, получил ордер на комна- ту. А у дверей жилотдела одиноко и жалко стояла девушка с мокрыми от слез глазами. Не хотелось ей уезжать из города домой в деревню, а жить здесь бы- ло негде. Ну, почему бы не помочь человеческому го- рю? Пусть девушка посели- тся вместе с ним, он согласен и на фиктивный брак. По- том, конечно, полюбил Са- ша Лизу, такую милую, смешливую и трогательно беззащитную. А когда од- нажды приехал из отпуска, то в его комнате жили уже двое. И Лиза с прежней очаровательной непосред- ственностью объявила, что этот красивый мужчина — ее горячо любимый муж. Что ж, с чувствами надо считаться... И Саша ушел из дома.

В поезде на Мурманск по- знакомился с молодой жен- щиной, поразившей его сво- ей гордой красотой. А потом случайно увидел ее в ав- тобусе, водителем которого был, новогодней ночью сре- ди шумной компании. С мо- лодой горячностью привя- зался Саша к Полине. Она казалась ему такой пти- цей счастья, летящей в клетке за золотыми прутья- ми, которую он должен открыть, сломать, чтобы улететь вместе с дивной пленницей в большой мир. И Полина поддерживала в нем эти грезы, но до тех

пор, пока из дальнего пла- вания не вернулся муж. Снова — горечь разоча- рования, испепеляющая серд- це. Еще раз отрезвила, за- ставила крепко призаду- маться Сашу жизнь.

Но были в его дальних странствиях и встречи с на- стоящими людьми, была большая мужская дружба. И те зерна чуткости и чест- ности, которые заложило в нем детство, еще сильнее проросли в созревшей и окрепшей в невзгодах и радостях душе. Теперь Са- ша не обожжет крылышки, как мотылек, бездумно по- тянувшийся к огню, но и не сложит их. Теперь он — сознательный и убежденный сеятель добра. С таким чувством расстаемся мы с героем фильма «Четыре страницы одной молодой жизни», в роли которого дебютировал студент ВГИКа Б. Руднев.

Это вторая работа режис- сера Р. Эсадзе (предыду- щей была картина «Фро»). Главный оператор — Э. Яковлев. Сценарий напи- сала В. Панова, взяв за ос- нову свою пьесу «Как по-

живаешь, парень?». Завид- ная кинематографическая судьба у этой талантливой писательницы. По ее произ- ведениям поставлены кино- ленты «Високосный год», «Серезжа», «Вступление», «Рабочий поселок».

При рекламировании кар- тины «Четыре страницы од- ной молодой жизни» сде- лайте акцент на том, что в женских ролях заняты за- воевавшие симпатии зрите- лей актрисы. Лизу играет Н. Величко, снявшаяся в фильмах «Тишина», «Первый снег», «Третья молодость», «Друзья и годы». В роли Полины — А. Завьялова, ко- торую мы видели в карти- нах «Все начинается с доро- ги», «Алешкина любовь», «Ждите писем», «Люди на мосту», «Клятва Гиппокра- та».

Новую работу ленфиль- мовцев можно рекомендо- вать для молодежного дис- пута. С каких позиций утверждать себя в жизни, как противостоять злomu и случайному, — эти вопро- сы, несомненно, волнуют начинающих свой самостоя- тельный путь.

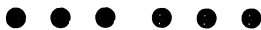

В далекий казахский аул пришла похоронная. В боях под Ленинградом погиб сын старого кузне- ца. Вскоре после войны отец решил похоронить прах сына в родной зем- ле — так велит старый обы- чай, — и отправился в село Носакино вместе с четыр- надцатилетним внуком.

Долг путь из казахских степей к берегам Балтики. Много было встреч на этом пути, и когда дед и внук добрались, наконец, до братской могилы, они уже отказались от своего перво- начального намерения. Ведь в этой могиле — не только дорогой им человек, здесь многие, отдавшие жизнь за Родину. Подвиг каждого из них — защита общей ге- роической битвы. Вся наша



огромная страна, которую старик и мальчик только что пересекли на поезде, — это земля наших отцов. И перелесок на берегу хо- лодного северного моря, кусочек земли, спасенный от врага ценой жизни сына и его друзей, теперь так же дорог старику, как сте- пи и горы отчего края...

Таково краткое содержа- ние новой работы казах-

ских кинематографистов. Киноповесть поставлена по сценарию поэта О. Сулейманова режиссером Ш. Аймановым. Это — известный актер и режиссер казахского театра и кино. Зрители помнят сыгранные им роли в фильмах «Песни Абая», «Безбородый обманщик», «Джамбул», знают поставленные им картины «Поэма о любви», «Дочь степей», «Перекресток», «Мы здесь живем», «В одном районе», «Наш милый доктор». Ш. Айманов — художник широкого творческого диапазона, умеющий видеть действительность в самых разнообразных проявлениях. Его картины характерны ярким национальным колоритом, полны чувства любви к родному народу, к его обычаям и традициям.

Оператор фильма — сын Шакена Айманова Мурат. «Земля отцов» — его дипломная работа (он окончил ВГИК).

В фильме «Земля отцов» много людей, много жизненных историй, много глубоких мыслей и поэзии в самом высоком значении этого слова. И хотя сюжет его не изобилует какими-либо драматическими происшествиями, зрители будут с неослабевающим вниманием следить за развитием и становлением характеров главных героев, откроют для себя немало важного о внутреннем мире человека, о диалектике его души.

Впечатляющий образ старого казаха создал артист Е. Умурзаков. Его герой — мудрый и добрый человек, поборник долга и справедливости. Убедительно передает актер, как рутшатся в душе старика привычные, давно устоявшиеся представления о жизни, ее законах, как недоверчивость к окружающим сменяется сознанием близости ко всем людям своей страны. Е. Умурзаков — один из ветеранов казахской кинематографии, около 30 лет назад он сыграл главную роль в фильме «Амангельды».

Мальчика, познающего мир и людей, сыграл алматинский школьник М. Ахмадиев.

Ленинградский театр миниатюр, или, как его обычно называют, «Театр Райкина», знает весь Советский Союз, да и другие страны мира.

Этот маленький коллектив чрезвычайно популярен. Где бы ни гастролировал театр, попасть на его спектакли всегда трудно. Залы переполнены. Как же удовлетворить всех желающих увидеть и услышать ленинградцев? Это может сделать только кино.

И вот режиссер В. Катанян и сценарист Р. Рома начинают работу над картиной «Аркадий Райкин».

Это документальный фильм-концерт, составленный из лучших номеров программы театра.

Зритель в новой картине сможет не только увидеть, как блестяще Аркадий Райкин и его партнеры играют свои интермедии, сценки. На экране перед нами пройдет напряженная повседневная работа всего театрального коллектива, творческая и многотрудная.

Театр и эстрада переплелись в жизни А. Райкина.

После окончания Ленинградского театрального института артист выступает на драматической сцене и одновременно как концертант на эстраде. Именно эстрада приносит ему признание и популярность. Райкин становится актером, а затем художественным руководителем Ленинградского театра миниатюр.

В каждом спектакле Райкин играет несколько ролей. Вот сухая статистика: 27 сезонов, 27 новых спектаклей, более 500 созданных Аркадием Райкиным образов.

Необыкновенный дар художника — это моментальное перевоплощение, искусство трансформации. Удивительно редкое явление на эстраде! Талант делает Райкина человеком, умеющим разговаривать языком разных поколений, разных профессий. Кинозритель увидит его во многих знаменитых ролях: лектора, официанта, профессора и других.

Ленинградский театр миниатюр часто называют



«театром одного актера», но справедливо здесь только первое слово — «театр». Ведь понятие «театр» подразумевает искусство контакта, искусство душевного взаимодействия. И счастлив тот талант, который окружен слаженным и ярким актерским коллективом. Это счастье выпало на долю Аркадия Райкина.

Один из интереснейших эпизодов фильма — киноинтервью Райкина, его рассказ о главной линии своего творчества.

«Образ возникает из множества различных наблюдений, — говорит он, — что-то важное, существенное отстает в памяти и появляется на сцене в совершенно новом качестве, оно похоже и не похоже на увиденное в жизни.

Потому что недостаточно только умения видеть, надо еще воспроизвести увиденное, не имитировать, это как раз легче, гораздо труднее, но эффективнее отобрать из всех подсмотренных черточек, манер, привычек наиболее интересные для того, чтобы этот персонаж изобразить как можно более выпукло».

Сценическая жизнь актера, к сожалению, очень коротка. Отзвучат аплодисменты, закроется занавес — и нет больше блестяще сыгранных пародий, интермедий и сатирических сценок. А фильм надолго сохранит искусство блестящего мастера эстрады наших дней, позволит познакомиться с его творчеством всем жителям городов, сел и деревень. Всем, кто понимает сатиру и любит смеш.

Указатель статей и материалов, опубликованных в журнале «Кинемеханик» в 1967 году

(римскими цифрами обозначены номера журналов, арабскими — страницы)

Внимание — пятидневка! V—2.
Дело чести. Ф. Белов. VII—2.
День рождения дружбы. I—15.
До новой встречи. IX—9.
Дорогу мультипликации! II—10.
Журналу «Кинемеханик» 30 лет. IV—45.
И интересно и полезно. I, II, III, IV, V, VI, VII, VIII, IX X, XI, XII—3-я стр. обл.
Итоги и перспективы. XII—3.
Награды заслужены. IV—3.
Первый слет. Т. Д. VII—8.
Поздравляем с 8 Марта! III—2.
Фильмы о Ленине — в массы. IV—2.
Якутский методкабинет. А. Павлов. II—11.

К 50-ЛЕТИЮ СОВЕТСКОЙ ВЛАСТИ

Больше внимания технике киносети. Л. Ларионов. I—5.
Визитная карточка фильма. И. Юдин. XII—5.
В кино пришел звук. П. Тагер. XI—33.
В одном районе. А. Зайцев. XI—43.
Впереди много дел. Н. Кудрявцева. VII—7.
В Таджикистане за полвека. Д. Хасанов. VIII—2.
Вчера и сегодня киносети Карелии. Л. Лужинская. VIII—4.
В честь юбилея. В. Руин. X—11.
Городской кинолекторий. В. Мухортов. XI—44.
Готовясь к юбилею. В. Салько. IV—8.
Делегат съезда. В. Запорожцев. XI—42.
Депутат горсовета. Ю. Христинин. XI—6.
Десятимесячный план — досрочно. А. Дальдер. XII—11.
Добрая слава. М. Вудько. X—6.
Есть годовой план! XI—7.
Есть на кого равняться. Б. Богорад. VI—5.
«За власть Советов». И. Моргунов. III—15.
Задачи важные, неотложные. II—2.

За рулем — В. Зозуля. И. Моргунов. XI—32.
Зрители благодарны. Н. Гуляев. II—9.
Издания юбилейного года. Ю. Белоусов. XI—29.
Кинематограф и «ЭКСПО-67». В. Комар, М. Лисогор. XI—33.
Кинематография Азербайджана в юбилейном году. К. Аллахвердиев. VI—2.
Кино в Армении раньше и теперь. В. Смбатян. V—4.
Кино в России и Октябрь. Ф. Крейль. X—2.
Кинемеханик в Узбекистане — желанный гость. Э. Корсунова. VI—4.
Киносетью Белоруссии накануне юбилея. Н. Парамонов. IX—2.
Киносетью за полвека. Т. Сырников. III—12; IV—4.
Киносетью сегодня и завтра. В. Головня. XI—3.
К расцвету национального кино. III—15.
Крымчане — юбилею. И. Потехин, В. Салько. XI—44.
Латвия 1940—1967 гг. А. Сорвачев. IX—4.
Лично ответственный. С. Петрова. X—7.
Маяк Геокчайской зоны. А. Мамедов. X—10.
На всю жизнь. Т. Казакова. VII—6.
На просторах Казахстана. Р. Ибрагимов. VII—5.
Национализация кинопромышленности в России. Е. Голдовский. I—12; II—6.
Наши задачи. В. Коровкин. I—10.
На экранах Москвы. XI—40.
Неутомимый человек. П. Прокопец. XI—45.
НИКФИ и прогресс в кинотехнике. XI—26.
Новые экраны столицы. III—15.
Одесса, «Кинап». И. Флорент. X—15.

Список фильмов по гражданской обороне

В пропаганде знаний по гражданской обороне нашей страны большое значение имеет ознакомление населения со специальными учебными и пропагандистскими фильмами, в которых показаны способы и средства защиты от оружия массового поражения.

Широкий показ картин этой тематики следует организовать в государственной, профсоюзной и ведомственной киносети, а также по телевидению, увязав эту работу с местными штабами гражданской обороны.

«Быть всегда наготове» (3 ч.)
«Внимание! Радиоактивная опасность!» (2 ч.)
«Все может случиться» (2 ч.)
«Гражданская оборона в колхозе» (3 ч.)
«Если возникнет опасность» (2 ч.)
«Если прозвучит тревога» (2 ч.)
«Защита продовольствия» (2 ч.)
«Защита продовольствия, фуража и воды от заражения» (2 ч.)
«Изучайте гражданскую оборону» (1 ч.)
«Каждому и всем» (2 ч.)
«Населению о гражданской обороне» (4 ч.)
«Невидимый, но грозный враг» (2 ч.)

«Отнеситесь к этому серьезно» (1 ч.)
«Первая помощь при ожогах» (1 ч.)
«Правила использования убежищ населения» (1 ч.)
«Простейшие способы дезактивации одежды и санитарной обработки людей» (1 ч.)
«Противобактериологическая защита населения» (3 ч.)
«Разведка очага ядерного поражения» (3 ч.)
«Солнце нужно живым» (2 ч.)
«Это должен уметь каждый» (1 ч.)
«Это можно предупредить» (1 ч.)
«Школьник, будь готов к гражданской обороне» (2 ч.)

Один из первых. М. Шифрин. VI-6.
 О моем отце. Н. Токовой. IV-7.
 От газовой горелки до газоразрядной лампы.
 Г. Ирский, Т. Дербишер. XI-30.
 Отечественная киноплёнка. Е. Геллер.
 XI-37.
 План всегда перевыполнен. А. Розенштейн. V-8.
 План за десять месяцев. В. Лавникович.
 III-15.
 План юбилейного года завершен. Н. Прибытков. XII-11.
 Планы НИКФИ. В. Комар, В. Чернов.
 I-9.
 Победители определились. В. Бравов.
 XI-43.
 Подарки юбилею. Б. Г. XII-11.
 Поздравляем! XII-11.
 Посвящается юбилею. II-9.
 Праздничный марш Литвы. С. Петрова.
 IV-5.
 Рапортуют передовики. Н. Снятков.
 XII-11.
 Растет киносеть Грузии. А. Кевлишвили.
 VII-6.
 Слово кинофикаторов крепко. А. Книжнич.
 XII-9.
 Советское кино за рубежом. П. Чепурной.
 XI-16.
 Специалисты готовят ЛИКИ. С. Проворов, Е. Якунинский. X-12.
 С праздником, друзья! XI-2, 8.
 Столичные кинотеатры. Т. Ломасова.
 XI-20.
 С экрана — в жизнь. М. Сербер. XI-11.
 Так готовятся кадры. А. Дворина. XI-41.
 Фестиваль — Октябрю. Н. Прибытков.
 III-15.
 Эстафета добрых дел. II-8.
 Эстония готовится к празднику. В. Калда.
 X-5.
 Юбилею Октября — достойную встречу.
 Е. Курдин, Ю. Александров. I-2.
 Я его хорошо знаю. А. Гришин. XI-42.
 Ян Зариньш, кинемеханик. К. Григорьева, А. Каарик. XI-23.

КИНОЛЕТОПИСЬ

Январь. I-10.
 Февраль. II-10.
 Март. III-15.
 Апрель. IV-6.
 Май. V-6.
 Июнь. VI-6.
 Июль. VII-6.
 Август. VIII-8.
 Сентябрь. IX-4.
 Октябрь. X-4.
 Ноябрь. XI-12.
 Декабрь. XII-10.

С ЗАСЕДАНИЯ

КОМИТЕТА ПО КИНЕМАТОГРАФИИ ПРИ СОВЕТЕ МИНИСТРОВ СССР

Главное — призвание зрителей. IV-18.
 Положение неудовлетворительно. IV-18.

С ЗАСЕДАНИЯ

КОМИТЕТА ПО КИНЕМАТОГРАФИИ ПРИ СОВЕТЕ МИНИСТРОВ РСФСР

Волгоградцы — молодцы! X-21.
 Полезное дело. VI-10.
 Пропаганда научного атеизма. X-21.
 Своевременное решение. II-15.
 Эксперимент следует расширить. VI-10.

ЭКОНОМИКА И ОРГАНИЗАЦИЯ

Выполнение плана ноября 1966 года киносетью союзных республик. I-14.
 Выполнение плана декабря 1966 года киносетью союзных республик. II-17.
 Выполнение плана января 1967 года киносетью союзных республик. III-3.
 Выполнение плана февраля 1967 года киносетью союзных республик. IV-17.
 Выполнение плана марта 1967 года киносетью союзных республик. V-3.

Выполнение плана апреля 1967 года киносетью союзных республик. VI-19.
 Выполнение плана мая 1967 года киносетью союзных республик. VII-3.
 Выполнение плана июня 1967 года киносетью союзных республик. VIII-20.
 Выполнение плана июля 1967 года киносетью союзных республик. XI-8.
 Выполнение плана августа 1967 года киносетью союзных республик. X-4-я стр. вкладки.
 Выполнение плана сентября 1967 года киносетью союзных республик. XI-4-я стр. вкладки.
 Выполнение плана октября 1967 года киносетью союзных республик. XII-14.
 Да, эффективна! IX-6.
 Зрители и «вал». А. Анашкин. V-9.
 Какой кинотеатр нужен вашему городу? Ю. Калистратов. IV-9.
 Киноаппаратура и экономика. Т. Сырников. XII-12.
 Кинопрокат и хозрасчет. С. Пономарев. I-26.
 Кинопрокат под огнем. П. Хромушин. VII-10.
 Новое на пороге. Г. Беркович. II-16.
 Рационально использовать фильмофонд. В. Куваев. III-16.
 Типовые штаты утверждены. XII-16.
 Эффективна ли новая система? IV-8; VII-9; VIII-10.

ИЗ ОПЫТА РАБОТЫ

Акбол. А. Галкин. III-5.
 Беспокойная наша профессия. М. Корovin. VI-15.
 Выбирайте кинотеатр. Ю. Ф. V-17.
 Главные рычаги. М. Насинник. I-22.
 Готовим кадры сами. К. Курочкин. I-25.
 Декада русской культуры в Таджикистане. IX-19.
 Для нашей смены. Ю. Востриков. VII-17.
 Дом на Арбате. А. Трошин. I-17.
 Есть такой кинотеатр. Н. Тарадай. X-27.
 Женщина с Чукотки. И. Иванов. III-4.
 Живет в Воронеже человек. С. Петрова. III-6.
 Залог успеха. М. Шифрин. VIII-13.
 Заслуженный человек. В. Батуркин. XII-15.
 Зовут огни кинотеатров (обзор писем). VII-16.
 Из искры — пламя. В. Чудновец. VII-15.
 Имени Ленинского комсомола. С. Пейсахович, В. Харченко. VII-11.
 Инженеры повышают квалификацию. IV-17.
 Кино приехало! В. Мухортов. V-17.
 К новым успехам. В. Бравов. IV-14.
 Конкурс на лучшую рекламу. В. Давыдов. I-24.
 Кто славит твою профессию (обзор писем). IV-15.
 Лучший в Приамурье. И. Иванов. VI-16.
 «Магнит» в Магнитке. Т. Акуньянов. III-5.
 Местные новости — на экран. М. Аверин. V-15.
 На берегах Иссык-Куля. И. Пивоварова. II-12.
 Надежная опора. Т. Данченко. V-13.
 Накануне юбилея. Н. Марков. VI-11.
 На повестке дня — документальное кино. X-22.
 Обязательства приняты. С. Даудов. V-17.
 Огоньки над поселком. П. Елисеев. VI-12.
 Ориентир — лучшие фильмы. Т. Данченко. VIII-11.
 «Орленок». С. Рахматулин. I-25.
 Первый вестник. Л. Розенберг. VIII-15.
 Пермская пятнадцатка. П. Иноземцев. III-10.
 Почти полвека в кино. А. Исаев. I-23.
 Программа повышения квалификации директоров кинотеатров. VII-19.
 Пропагандисты киноискусства. Н. Тарадай. I-20.
 Пусть всегда будет праздник. Л. Лужинская. IX-12.
 Пятница — день романтиков. VII-18.

Равнодушных нет! В. Новиков. XII-17.
Рекламный стенд «Колосса». И. Красноперов. XII-17.
Ровесник Октября. А. Галкин. V-18.
Сельский киномеханик сегодня. А. Сергеева. III-9.
45 — есть, 48 — будет! С. Царев. VIII-14.
130 друзей кинопроката. З. Бендруп, А. Афанасьева. X-22.
Трудовые подарки. И. Чернов. V-17.
Туркменские контрасты. В. Давыдов. X-25.
У друзей экрана. В. Цепелев. IV-12.
Учителя и ученики. Ю. Христинин. IX-18.
Хабаровск — далекий и близкий. В. Зуев И. Иванов. IX-16.
Ценный резерв. С. Чингин. V-16.

НАША ПОЧТА

Вступая в юбилейный. А. Рудзинский. III-43.
Зал заполнен и днем. Ю. Ф. III-43.
100 посещений в год. III-43.

ПО СИГНАЛУ В РЕДАКЦИЮ

А возможности были... V-4 стр. *вклады.*
Выполняйте обещание. VIII-4 стр. *вклады.*
Задержек больше не будет. I-4 стр. *вклады.*
Кинемеханик бьет тревогу. I-4 стр. *вклады.*
Клубы отремонтрованы. V-4 стр. *вклады.*
Критика была справедливой. VII-4 стр. *вклады.*
Претензии к директору и реммастеру. I-4 стр. *вклады.*

ПО СЛЕДАМ НАШИХ ВЫСТУПЛЕНИЙ

Завод отвечает. III-43.

КОРОТКО

Агитбригада приехала в село. П. Юрьев. I-45.
Актив действует. М. Бедельян. IV-13.
Большая семья. Г. Казаков. IV-4 стр. *вклады.*
Выпускники юбилейного года. Г. Нестер. А. Власов, М. Манашиев, Э. Букатов. IX-4 стр. *вклады.*
Деловой разговор. И. Моргунов. VIII-17.
Докладывают профсоюзы. X-29.
Дружба народов. А. Павлов. IX-4 стр. *вклады.*
Желаем успеха! Н. Назаренко. III-4 стр. *вклады.*
За высокие показатели. Л. Валашова. IX-4 стр. *вклады.*
Иркутск — Кемерово. Е. Ефимов. I-45.
Кинолекторий для женщин. И. Потехин. IV-13.
Лучшая в районе. М. Гарбарчук. I-45.
Новый Дом культуры. В. Цыбарев. IV-4 стр. *вклады.*
Нужные издания. IV-4 стр. *вклады.*
О моем друге. Н. Занько. I-45.
Они помогают кинемеханикам. I-45.
Опыт новосибирцев — в Якутии. А. Клецкин. III-4 стр. *вклады.*
Первый слет бригадиров. В. Мухортов. III-4 стр. *вклады.*
Подарок юбилею. Н. Прибытков. VII-17.
Привет с Сахалина. Е. Семенюк. VII-14.
Прощальный сеанс. В. Каминский. I-45.
Растут наши ряды. Ж. Киселева. IX-4 стр. *вклады.*
«Россия» — к празднику. Д. Трофимов. XI-15.
Семинар киноинженеров Украины. Ф. Маслянская. VIII-17.
Смотр киноискусства Украины. О. Пелагенок. I-45.
Фонотека В. Антилова. А. Казанский. VIII-17.
«Юный кинемеханик». М. Жачатурян. IV-4 стр. *вклады.*

ХРОНИКА

«Арменфильм» — бакинским зрителям. XI-4 стр. *вклады.*
«Большой янтарь» снова в Вильнюсе. VI-4 стр. *вклады.*

Всесоюзное совещание главных инженеров. Е. А. III-39.
День дружбе. I-4 стр. *вклады.*
10 миллионов зрителей. I-4 стр. *вклады.*
Еще один кинотеатр столицы. X-4 стр. *вклады.*
Еще одна награда «Гамлету». VII-4 стр. *вклады.*
Журналу «Техника кино и телевидения» — 10 лет. III-11.
«Золотое солнце» — советской картине. IX-4 стр. *вклады.*
«Золотой голубь» — в СССР. I-4 стр. *вклады.*
Итоги фестиваля народов. IV-4 стр. *вклады.*
К 25-летию подвига. I-4 стр. *вклады.*
Киев встречает Россию. XII-4 стр. *вклады.*
Кинокамера на службе мира. X-28.
Киностудия... в кинотеатре. И. Ладыгин. X-4 стр. *вклады.*
Кинофестиваль в Локарно. XI-4 стр. *вклады.*
Конкурс телефильмов. II-4 стр. *вклады.*
Лауреаты Туркмении. II-4 стр. *вклады.*
Международный молодежный. III-45.
Москвичи — к юбилею. VI-4 стр. *вклады.*
На Дальнем Востоке. X-4 стр. *вклады.*
Народные кинофестивали. V-4 стр. *вклады.*
Наш кинемеханик. Е. Финогенов. XI-4 стр. *вклады.*
На экранах Монголии. XII-4 стр. *вклады.*
Недели детского и молодежного фильма. VII-4 стр. *вклады.*
Новое свидетельство заботы о детях. VII-4 стр. *вклады.*
«Октябрю посвящается». XI-4 стр. *вклады.*
«Октябрьская революция» во Франции. XII-4 стр. *вклады.*
Отчет киностудии. М. Шифрин. XII-4 стр. *вклады.*
Первая ежегодная. XII-4 стр. *вклады.*
Первый всесоюзный. II-4 стр. *вклады.*
Первый всесоюзный фестиваль учебных фильмов. VI-4 стр. *вклады.*
Победители названы. VI-4 стр. *вклады.*
Под девизом «Наш XX век». X-4 стр. *вклады.*
Премии — лучшим. IV-4 стр. *вклады.*
Премия — фильму «Гадюка». VI-4 стр. *вклады.*
Призы Душанбе. VII-4 стр. *вклады.*
«Прометей». VIII-4 стр. *вклады.*
Пятый международный. IV-4 стр. *вклады.*
Родине Джамбула. XII-4 стр. *вклады.*
Семьсот экспонатов. VIII-4 стр. *вклады.*
Стандарты в кино. VIII-4 стр. *вклады.*
Так держать, товарищи! И. Громов. XII-4 стр. *вклады.*
Убедительная победа. V-4 стр. *вклады.*
«Уран-2». VIII-4 стр. *вклады.*
Успех советских кинематографистов. IX-4 стр. *вклады.*
Фестиваль детских фильмов. Г. Уриц. III-45.
Фестиваль кинолюбителей. IX-15.
Фильм — прокат — зритель. III-45.
Фильмы днем. Ю. Ф. X-4 стр. *вклады.*
Это было интересно. X-4 стр. *вклады.*
Юбилейный смотр Грузии. XI-4 стр. *вклады.*

КАК СМОТРЕТЬ ФИЛЬМЫ

Герой нашего времени. Ел. Бауман. VI-20.
Герой — революционный народ. Ел. Бауман. XI-24.
Заглянем в завтра. Ел. Бауман. XII-18.
И еще об языке образов. Ел. Бауман. VIII-18.
Искусство быть зрителем. Ел. Бауман. I-28.
Искусство миллионов. Ел. Бауман. II-18.
Наш общий друг — кинокомедия. Ел. Бауман. X-30.
Поговорим о жанрах. Ел. Бауман. IX-20.
Правда и правдоподобие. Ел. Бауман. III-18.
Послушайте к голосу автора. Ел. Бауман. IV-19.

Человек на экране. Е. Л. Бауман. V—20.
Язык образов. Е. Л. Бауман. VII—20.

КИНОТЕХНИКА И ЭКСПЛУАТАЦИЯ

- Вариоскопический кинематограф. В. Комар, А. Болтынский, Н. Бернштейн. I—30.
Вести с завода. В. Блохин. II—46.
В киносети РСФСР. В. Коровкин. II—40.
Внимательно относиться к акустике залов кинотеатров. Стефан Басинский. IX—23.
Диаприставка к мощным кинопроекторам КП-15 и КП-30. Л. Кривошей, Л. Тарасенко. XII—26.
Звукопроизводящая аппаратура «Звук 6-50/100». В. Орденко. III—20.
«Звук 6-50/100». В. Орденко. IV—21.
Кинопроекционная аппаратура для села. В. Петров, Н. Бернштейн. VIII—35.
Ленточные транспортеры. А. Носов. XII—23.
Монтаж, эксплуатация и ремонт аппаратуры «Звук». Г. Волошин. VI—22; VII—32.
Москвичи делаются опытом. Л. Симановская. II—41.
Мы — за ксеноновую лампу. II—44.
Навстречу новому. II—20.
Новые осветители на Украине. М. Пекарский, М. Аптекарь. II—42. *Рисунки 1-6*
Новые руководящие материалы по техническому оснащению и переоснащению киноустановок. В. Романов. VIII—21.
Новый проект кинотеатра на 150 мест. П. Ниц, А. Родкин. IV—27.
Новый типовой проект кинотеатра на 300 мест. А. Родкин. XII—29.
Нормативы ГОСТа — закон. М. Попов. XII—30.
Об электрорадиаторе. I—33.
О ремонте проекционной техники. А. Симановский, Л. Симановская. XII—20.
Освещение БУ-600М. В. Гордеев. IV—30.
Освещение для безопасности в кинотеатре. Я. Усятинский. X—32.
Осторожно, анаморфот! А. Лапаури. VII—27.
Переделка узла очистки основы фильмокопий. Н. Скупков. VI—31.
Повысить качество ксеноновых ламп. А. Бурарев. II—46.
Подвесная дорожка для предэкранного занавеса. В. Пигунов. III—35.
Пока не грянет гром. И. Марченко, В. Скоробогатко. X—39.
По методу кашетированного кадра. Л. Улицкий, М. Аптекарь. IV—25.
Предэкранный занавес движется по дуге. Грушевский, Жбанов. III—32.
Преимущества ксеноновых ламп. II—23.
Проекты утверждены. IV—30.
Рекламные киоски. А. Горилловский, Г. Подмошковнов, А. Коханов. IV—31.
Рекомендации по эксплуатации ксеноновых осветителей. II—31.
Светотехнические характеристики сельских киноустановок. Т. Дербишер. III—26.
Сглаживающие фильтры типовых выпрямителей для ксеноновых ламп. В. Юдовский. X—35.
Смазка кинопроекторов КП-30 и КП-15. К. Коршаков, Л. Симановская, А. Симановский. VII—22.
Типовое проектирование кинотеатров. А. Родкин. IX—29.
Типы и устройства ксеноновых кинопроекторных ламп. II—21.
Устройство для автоматизации кинопоказа. В. Мунькин. VIII—31.
Устройство осветителей. II—25.
Учет электроэнергии на киноустановках. Я. Усятинский. VI—26.
Фильмовые каналы кинопроекторов для 35- и 70-мм фильмов. И. Фонарь. V—22.
Четырехканальная звукопроизводящая аппаратура «Звук 4-25/50». Г. Волошин, В. Сельников. V—36.
VI сессия ИСО/ТК-36. Г. О. IX—22.
Электронизирующая аппаратура ксеноновых ламп. Л. Сажин. III—27.

Юстировка стационарных кинопроекторов. Т. Дербишер, В. Пискунов. V—29.

НА ЗАВОДАХ, В КБ И ЛАБОРАТОРИЯХ

- Вспомогательное кинооборудование выпускает Украина. З. Чесский. IV—33.
Высококачественные рупоры двухполосных громкоговорителей аппаратуры «Звук». И. Храбан. IX—32.
Кинопроектор КН-15. П. Исаев. VII—34.
«Колос» будет модернизирован. VII—37.
Комплект звукопроизводящей аппаратуры «Звук 1-25». В. Сельников. I—34.
«Меопта УМ-70/35». В. Коровкин. VII—37.
Промышленное освоение ксеноновых ламп. М. Левчук. III—36.
Сельский кинотеатр на 150 мест для IV зоны. А. Родкин. VI—33.
Установка для непрерывной демонстрации фильмов. А. Куперман, Л. Тарасенко. IX—34.

ПОВЫШЕНИЕ КВАЛИФИКАЦИИ

- Демонстрация фильмов и зрительные иллюзии. Е. Голдовский. VI—36.
Держатель с теплофильтром. Н. Золотарев. IV—40.
Диапроекционная аппаратура. Л. Тарасенко. IV—34.
О принципиальных и монтажных схемах. Н. Сафрошин. III—27.
Организация труда фильмопроверщиц и реставраторов. VI—40.
Передаточные механизмы кинопроекторов и их эксплуатация. А. Сухов. VII—38.
Ремонт фильмокопий. В. Коровкин. VIII—43.
Хранение и транспортировка фильмокопий. В. Коровкин. XII—33.

ЧИТАТЕЛИ ПРЕДЛАГАЮТ

- Автоматическая установка. IX—44.
Автоматическое изменение режима горения дуги. Н. Тараненко. III—40.
Анаморфот — на КН-13. Я. Грушев. X—44.
Внимательно изготовителей. А. Лабутов. IX—44.
В целях экономии. Н. С. III—42.
Давление воды поддерживает автоматически. Н. Дацык. III—41.
Динамическая реклама. Н. Сазонов. VI—45.
Если в сети перенапряжение. В. Лупенков. XII—39.
Еще о контрольном усилителе 25-КУ-1. Д. Васкутис. I—42.
Закруглить полочки. А. Калинин. VII—36.
Замена скачкового барабана. И. Ткачев. III—42.
Замшу — на щиток. Б. Романов. XII—40.
Зарядка фильма в кадровое окно. XII—40.
Защита ФЭУ от засветки. М. Шадрин. IX—44.
Защитные шторы. Б. Белоцерковский. VI—44.
Как устранить течь масла. А. Баклин, А. Алексашкин. VII—36.
Контроль за электрической цепью двигателя. IV—44.
Крепление рекламных листов. А. Кузнецов. XII—40.
Крепление фонаря. Образумов. VII—45.
Надписи на розетках. В. Давиденко. X—45.
Недостатки КН-13 и КН-14. Твердовский. V—44.
Недостатки узла фотоумножителя кинопроекторов КН-14. Л. Шевчук. I—42.
Нужен колпачок. И. Пинаев. IX—44.
Об инструментальном ящике НИП-3. А. Журук. V—43.
О вспомогательном освещении. В. Войко. XII—39.
Оклейка зеркала. В. Рыбаков. I—42.
О шланге магнитной головки к 74-17. В. Туманов. I—43.
Передвижной экран. В. Ильченко. IX—42.
Переходная втулка В. Савельев. X—44.
Полуавтоматическое включение водяного охлаждения. В. Кононенко. V—42.

Приставка к проекторам КН-13. В. Белоцерковский. IX-45.
 Проверка установки придерживающих роликов. Р. Векентьев. X-45.
 Регулировка осветительной системы проектора КИТ-2. В. Бурнашов. V-43.
 Реставрация деталей. В. Барышевский. X-42.
 Световая реклама. А. Степанов. VII-45.
 Схема включения аварийного света. В. Котов. IV-43.
 Схема включения темнителй света. В. Гарбузов. VII-44.
 Съёмные ползки. Н. Ящук. II-42.
 Тумблер для магнитной фонограммы. В. Лахтин. I-44.
 Удобная зарядка. В. Колесников. VI-45.
 Удобная зарядка фильма. Ф. Сильванский. I-44.
 Удобное крепление крышки полуавтомата. Д. Сидоренко. V-42.
 Устранение засветки фотоэлемента. I-33.
 Устранение нагара в проекторах 35-СК-1. В. Шимчук. X-43.
 Фасонные болты. В. Строкин. V-44

ОТВЕЧАЕМ ЧИТАТЕЛЯМ

Для чего в некоторых кинопроекторах (например, «Меоплон-IVС») имеется прикадровая линза и когда ее нужно применять? V-44.
 Какие кинотеатры относятся к детским специализированным кинотеатрам? XII-14.
 Как начисляется прокатная плата при показе художественных, хроникально-документальных и научно-популярных фильмов и программ? VI-19.
 Какова должна быть продолжительность сеансов? V-12.
 Как оплачивается труд учеников в киносети и кинопрокате? IX-36.
 Как правильно установить отражатель в кинопроекторе КИТ? VIII-42.
 Как премируются шоферы, работающие в организациях системы кинематографии? I-27.
 Почему иногда при зажигании лампы ДКСШ-1000 разряд отклоняется в сторону и лампа горит нестабильно? IV-32.
 Создается ли стабильная освещенность при работе на положительных углях? IX-38.

ИЗ ИСТОРИИ КИНОТЕХНИКИ

Фонограф Эдисона. Е. Голдовский. XII-36.

НОВОСТИ КИНОТЕХНИКИ

Стерекино на принципах лазерной голографии. В. Щекочихин. IV-41.

НОВЫЕ КНИГИ

Нужный учебник. А. Гуртов. V-45.
 Точный адрес. П. Н. III-44.

РАСКАЖИ ЗРИТЕЛЯМ

«Айболит-66». VI-47.
 «Аркадий Райкин». XII-43.
 «Бурьян». VII-46.
 «В городе С». IV-47.
 «В 26-го не стрелять». V-47.
 «Вертикаль». VI-47.
 «Взорванный ад». VII-47.
 «Вий». IX-48.
 «Встреча в горах». VI-48.

Редколлегия: Фадеев М. А. (гл. редактор).

Анашкин А. А., Белов Ф. Ф., Волосков Н. Я., Голдовский Е. М., Голубев Б. П., Журавлев В. В., Коровкин В. Д., Коршаков К. И., Ларионов Л. Г., Лисогор М. М., Осколков И. Н., Пивоварова И. Л. (отв. секретарь), Полтавцев В. А., Соболев А. Н., Улицкий Л. С., Ушаков А. К., Фокин Н. Д.

Рукописи не возвращаются

Москва, М-49, Житная ул., д. 29
 Телефон В 1-36-77

Художественный редактор
 Н. Матвеева

А04067 Сдано в производство 4/XI 1967 г. Подписано к печати 12/XII 1967 г.
 Объем 3,5 п. л. Тираж 91 240 экз. Формат 70x108¹/₁₆ Заказ 518 Цена 30 коп.

Московская типография № 13 Главполиграфпрома Комитета по печати при Совете Министров СССР. Москва, ул. Баумана, Денисовский пер., д. 30.

«Встреча с прошлым». V-46.
 «Горькие зерна». V-48.
 «2 билета на дневной сеанс». V-47.
 «Два года над пропастью». IV-48.
 «Десять шагов». XI-47.
 «Дикий мед». VIII-47.
 «Железный поток». X-46.
 «Женя, Женечка и «катюша». VII-47.
 «Журналист». IX-46.
 «Зеленая карета». IX-47.
 «Земля отцов». XII-42.
 «Зося». VIII-47.
 «Их знали только в лицо». I-48.
 «Кавказская пленница». III-47.
 «Катерина Измайлова». III-46.
 «Колокол Саята». XI-48.
 «Лестница в небо». XI-47.
 «Маленький берег». VI-46.
 «Мятежная застава». X-47.
 «На диком берегу». I-47.
 «Начальник Чукотки». IV-47.
 «Невидимый фронт». VII-48.
 «Не самый удачный день». III-47.
 «Неуловимые мстители». IV-46.
 «Ниссо». II-47.
 «Пароль не нужен». XI-46.
 «Путь в „Сатурн“», «Конец „Сатурна“». XII-41.
 «Свадьба в Малиновке». VIII-46.
 «Свет за шторами». II-48.
 «Сердце друга». IX-47.
 «Сильные духом». X-48.
 «Сказка о царе Салтане». II-47.
 «Старшая сестра». I-47.
 «Такой большой мальчик». VIII-48.
 «Туннель». I-46.
 «Четыре страницы одной молодой жизни». XII-42.
 «Цыган». X-47.
 «Я все помню, Ричард!» III-48.

НА ВКЛАДКАХ

(в этом и последующих разделах римскими цифрами обозначены номера журналов, арабскими — страницы вкладок)
 Январский экран. XII-2.
 Февральский экран. II-2.
 Мартовский экран. II-2.
 Апрельский экран. III-2.
 Майский экран. IV-2.
 Июньский экран. V-2.
 Июльский экран. VI-2.
 Августовский экран. VII-2.
 Сентябрьский экран. VIII-2.
 Октябрьский экран. IX-2.
 Ноябрьский экран. X-2.
 Декабрьский экран. XI-2.

СПИСКИ ФИЛЬМОВ

Список фильмов по гражданской обороне.
 XII-44.

КИНОКАЛЕНДАРИ

Январь. X-1.
 Февраль. XI-1.
 Март. I-1; XII-1.
 Апрель. II-1.
 Май. III-1.
 Июнь. IV-1.
 Июль. V-1.
 Август. VI-1.
 Сентябрь. VII-1.
 Октябрь. VIII-1.
 Ноябрь. IX-1.
 Декабрь. X-1.

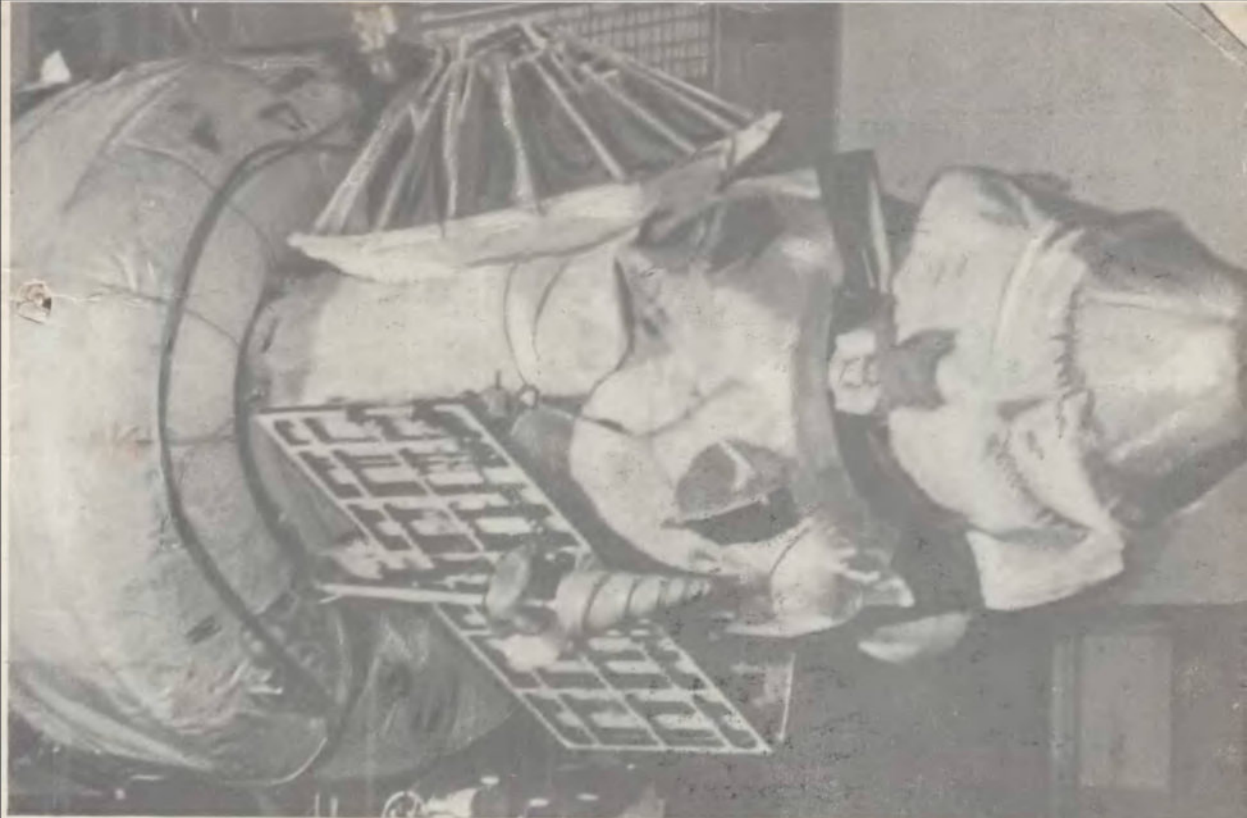

и интересно и полезно

Фильм «Мы шли с Ильичем» («Зарево») рассказывает о зарождении Коммунистической партии Латвии. На примере революции 1905 г. в России и Латвии, IV съезда социал-демократии Латвии в 1914 г. в Брюсселе, на котором был В. И. Ленин, участия красных латышских стрелков в борьбе за победу Великого Октября раскрывается монолитность коммунистов России и Латвии. Картина (2 ч., Рижская киностудия) поставлена режиссером М. Шнейдеровым по сценарию Г. Курпниека и В. Раевского.

«Слово о Советской державе» — так называется полнометражный фильм о становлении и главных направлениях деятельности Советского государства. Создана картина на Свердловской киностудии режиссерами В. Волянской и Л. Рымаренко по сценарию А. Севортына.

Фильм «Земля, которую я люблю» (6 ч., «Центрнаучфильм»), поставленный по сценарию В. Крепса и Д. Радовского режиссером Д. Радовским, рассказывает о борьбе советских людей с непокорной и суровой природой, о преобразованиях, которые произошли в стране за 50 лет Советской власти.

Лента «Декрет о земле» (2 ч., «Центрнаучфильм», автор сценария Е. Осликовская, режиссер Л. Попов) посвящена одно-

му из первых законов Советской власти — Ленинскому декрету о земле, положившему начало социалистическому преобразованию деревни.

Фильм «Крылья Октября» (5 ч., ЦСДФ) — о праздновании Дня Воздушного Флота СССР, проходившем 9 июля 1967 г. на аэродроме в Домодедово, о могуществе советского воздушного флота, о его развитии от первых летательных аппаратов до могучих сверхреактивных лайнеров. Картина поставлена режиссером В. Бойковым по сценарию Е. Кригера.

Картина «Здравствуй, Венера!» (2 ч., «Центрнаучфильм») рассказывает о ближайшей соседке Земли — планете Венере, о ее исследованиях, о запусках автоматических межпланетных станций «Венера-1», «Венера-2» и «Венера-3», а также о разработке, полете и посадке на поверхность планеты станции «Венера-4».

Автор сценария П. Баращев, режиссер Е. Кузис.

Широкоэкранный фильм «Память» (2 ч., ЦСДФ) поставлен по сценарию И. Горелика и В. Трошкина режиссером-оператором В. Трошкиным. Он напоминает о героическом революционном прошлом рабочей Красной Пресни и о сегодняшней жизни этого района Москвы.



Перед началом сеанса в «Родине»