

SEIZOEN 2021-2022

# HOCKEY BELGIUM

---



## OUTDOOR SPELREGELS

---





# Hockey Spelregels

Bevat ook de toelichtingen

**Geldig met ingang van 1 januari 2019**  
**Bijgewerkt vanaf 1 januari 2021**

Gereproduceerd met toestemming van de FIH  
Alle rechten voorbehouden – KBHB, Brussel

Koninklijke Belgische Hockey Bond  
Charles Schallerlaan, 52  
1160 Brussel (België)

Tel: 32-2-663.66.99  
E-mail: [info@hockey.be](mailto:info@hockey.be)  
Internet: [www.hockey.be](http://www.hockey.be)

## **Verantwoordelijkheid en aansprakelijkheid**

Deelnemers aan het Hockey moeten op de hoogte zijn van de Hockey Spelregels en de andere informatie vermeld in deze publicatie. Van hen wordt verwacht dat zij deze Spelregels naleven.

De Spelregels en de aanwijzingen voor toepassing gelden voor alle hockeydeelnemers: spelers, scheidsrechters, teambegeleiders, clubverantwoordelijken enz. Daarbij geldt geen verschil tussen dames en heren, meisjes en jongens. Voor het gemak en de duidelijkheid is in de tekst van deze Spelregels de mannelijke vorm gebruikt.

De nadruk ligt op veiligheid. Iedereen die betrokken is bij het spel dient rekening te houden met de veiligheid van anderen. De toepasselijke nationale wetgeving moet in acht worden genomen. Spelers moeten zich ervan verzekeren dat hun uitrusting geen gevaar oplevert voor henzelf of anderen door de staat, het materiaal of ontwerp van deze uitrusting.

De KBHB kan niet verantwoordelijk worden gesteld voor het gebruik van wedstrijdvoorzieningen die gebreken vertonen of niet voldoen aan de gestelde eisen, en is niet aansprakelijk voor de gevolgen van het gebruik hiervan. De controle van de infrastructuur en uitrusting voor een wedstrijd plaatsvindt is beperkt tot het beoordelen of deze in het algemeen conform zijn en voldoen aan de gestelde eisen.

Scheidsrechters vervullen een belangrijke rol door het spel te controleren en fair play te bevorderen.

### **Toepassing en autoriteit**

Deze Spelregels zijn van toepassing voor alle hockeyspelers en officials. De datum van invoering van het internationale reglement is 1 januari 2019. Deze uitgave van de Belgische Spelregels is van kracht met ingang van 1 september 2019.

De internationale Spelregels worden opgesteld door het FIH Rules Committee onder gezag van de Internationale Hockeyfederatie (FIH). Het auteursrecht op deze Spelregels behoort toe aan de Internationale Hockeyfederatie (FIH).

De Belgische Hockey Spelregels worden opgesteld door en onder het gezag van de Koninklijke Belgische Hockey Bond, de Vlaamse Hockey Liga en de Ligue Francophone de Hockey. Het auteursrecht op deze Spelregels behoort toe aan de KBHB .

# Inhoud

<b>INLEIDING</b> .....	<b>2</b>
Spelregelscyclus .....	2
Herziening van de spelregels .....	2
Regelgeving voor internationale wedstrijden.....	2
Wijziging van de spelregels .....	3
Toepassing van de regels .....	4
Ontwikkeling van spelregels.....	4
Samenstelling van de FIH Rules Committee - 2019 .....	5
<b>TERMEN EN BEGRIPPEN</b> .....	<b>1</b>
<b>HET SPELEN VAN DE WEDSTRIJD</b> .....	<b>3</b>
1.    Speelveld.....	3
2.    Samenstelling van teams .....	4
3.    Aanvoerders.....	6
4.    Kleding en uitrusting van spelers.....	6
5.    Wedstrijd en resultaat .....	9
6.    Begin en hervatting van de wedstrijd.....	10
7.    Bal buiten het speelveld .....	11
7.    Scoren van doelpunten.....	12
8.    Spelregels: spelers .....	12
9.    Spelregels: goalkeepers .....	15
10.   Spelregels: scheidsrechters.....	15
11.   Straffen .....	16
12.   Uitvoering van straffen .....	18
13.   Persoonlijke straffen.....	24
<b>ARBITRAGE</b> .....	<b>27</b>
1.    Doelstellingen .....	27
2.    Toepassen van de Spelregels .....	28
3.    Vaardigheden van de scheidsrechters.....	30
4.    Signalen.....	32
<b>TECHNISCHE SPECIFICATIES</b> .....	<b>34</b>
1.    Speelveld en velduitrusting .....	34
2.    De stick.....	39
3.    De bal .....	44
4.    Uitrusting voor de goalkeepers .....	44
<b>BESCHIKBARE AANVULLENDE INFORMATIE</b> .....	<b>45</b>

# INLEIDING

## Spelregelscyclus

De Hockey Spelregels die in deze nieuwe editie zijn opgenomen zijn op internationaal niveau van toepassing vanaf 1 januari 2019. Nationale Associaties kunnen naar eigen goeddunken de datum van implementatie op hun niveau bepalen.

Zoals gewoonlijk wordt een datum voor de inwerkingtreding van de Spelregels gespecificeerd, maar geen datum voor het einde van de toepassingsperiode van deze Spelregels. De Internationale Hockeyfederatie (FIH) zal geen grote wijzigingen in deze Spelregels aanbrengen tot na de volgende Olympische Spelen. In uitzonderlijke omstandigheden behoudt de Internationale Hockeyfederatie (FIH) zich het recht voor om wijzigingen aan te brengen die worden meegedeeld aan Nationale Associaties en gepubliceerd op haar website: [www.fih.ch](http://www.fih.ch).

## Herziening van de spelregels

Het FIH Rules Committee bekijkt op regelmatige tijdstippen alle Hockey Spelregels. Het houdt rekening met informatie en observaties afkomstig van een uitgebreid aantal bronnen, waaronder Nationale Associaties, spelers, coaches, officials, media, toeschouwers, alsook wedstrijdverslagen, video analyses en Spelregeltests. Ideeën die – na akkoord van het FIH Rules Committee - al werden geïmplementeerd in lokale en beperkte context zijn bijzonder interessant gebleken. Spelregels kunnen dan worden herzien op basis van ervaring uit de praktijk.

## Regelgeving voor internationale wedstrijden

Het is de bedoeling van de Rules & Competition Committees van de FIH om te proberen het aantal variaties op de Spelregels zo veel mogelijk te beperken door middel van het toernooireglement. Deze verschillen hebben in het verleden geleid tot enige verwarring bij spelers, officials, toeschouwers en televisiepubliek.

De Hockey Spelregels en het FIH Toernooireglement zijn van toepassing op alle internationale hockeycompetities. Het bestuur van de FIH heeft beslist dat dezelfde Spelregels en het FIH-toernooireglement, dat de variaties op de Hockey Spelregels vastlegt, ook van toepassing zijn op het hoogste niveau van de Nationale competities. Dit zal vanaf 1 januari 2019 verplicht zijn op het hoogste niveau van de nationale competities, tenzij een nationale Associatie, met toestemming van de FIH, beslist om bepaalde Spelregels of reglementen die de Spelregels wijzigen niet toe te passen.

De Hockey Spelregels zijn van toepassing op alle niveaus van het spel en gelden vanaf 1 januari 2019 op internationaal niveau. Het is belangrijk om op te merken dat de nationale Associaties zelf kunnen beslissen over de datum van invoering op nationaal niveau. Bovendien kunnen de nationale Associaties de FIH om een uitzondering vragen voor bepaalde Spelregels voor competities lager dan de nationale topliga's en/of voor bepaalde leeftijdsgroepen, indien zij dat wensen.

Deze aanpak helpt om de Spelregels en Reglementen dichter bij elkaar te brengen en maakt het gebruik van verplichte of niet-verplichte experimentele Spelregels of Spelregeltesten niet meer nodig.

Een beperkt aantal variaties in de speelomstandigheden door middel van het Toernooireglement zal blijven bestaan voor internationale topwedstrijden die op FIH-toernooien worden gespeeld. Deze betreffen o.a. de aftelklok voor penalty corners, en de indeling van de wedstrijd in 4 periodes, waarvoor specifieke technische tafeluitrusting en middelen vereist zijn. Eveneens zal de video-scheidsrechter alleen worden gebruikt in FIH-toernooien waar de gecontracteerde televisie-uitzendingen en -faciliteiten een haalbaar systeem mogelijk maken. Alle andere wedstrijden moeten worden gespeeld in overeenstemming met de Hockey Spelregels, tenzij het FIH Rules Committee, op vraag van een nationale Associatie, een uitzondering heeft toegestaan.

De procedure voor nationale bonden en continentale federaties om bij de FIH een uitzondering aan te vragen op bepaalde Spelregels of Reglementen die afwijken van de Hockey Spelregels, is beschikbaar op de website van de FIH.

## Wijziging van de spelregels

De FIH heeft ervoor gekozen om het wedstrijdformaat van 4 spelperiodes als standaard in te voeren. In internationale wedstrijden spelen teams al enkele jaren in 4 spelperiodes en men vindt dat er meer uniformiteit kan worden bereikt als alle competities gebaseerd zijn op het principe van 4 periodes. Net als bij internationale wedstrijden wordt de tijd gestopt tussen het toekennen en het nemen van een penalty corner. Anders dan bij internationale wedstrijden waar dit in het FIH-toernooireglement is geregeld, wordt de tijd niet stilgezet om doelpunten te vieren, omdat dit vooral werd ingevoerd voor televisie-uitzendingen. **(De KBHB heeft voor een specifiek wedstrijdformaat gekozen – zie SR Artikel 32).**

Met ingang van 1 januari 2019 wordt een verplicht experiment ingevoerd waarbij de mogelijkheid die teams hadden om met een veldspeler met goalkeepersprivileges te spelen wordt afgeschaft. De teams hebben nu 2 opties: ofwel spelen ze met een goalkeeper die een beschermende uitrusting draagt, bestaande uit ten minste een helm, legguards en kickers, en die ook handbeschermers en andere beschermende uitrusting mag dragen, ofwel spelen ze alleen met veldspelers. Elke wijziging tussen deze opties moet worden beschouwd als een vervanging.

Dit verplichte experiment leidt tot de aanpassing van veel andere Spelregels omdat de optie om met een Veldspeler met goalkeepersprivileges te spelen verdwijnt.

De uitleg over hoe vrije slagen voor de aanvaller in de buurt van de cirkel moeten worden beoordeeld is aangepast in Spelregel 13.2.f. Het is nu duidelijk dat alle spelers (ook wanneer ze zich in de cirkel bevinden), zich op 5 meter afstand moeten bevinden van een aanvaller die de vrije slag neemt. Als de aanvaller er echter voor kiest om vrije slag onmiddellijk te nemen, dan mogen verdedigers die zich binnen de cirkel en binnen 5 meter van de bal bevinden, langs de binnenzijde van de cirkel schaduwen.

Net als bij het Indoor Hockey mag een verdediger nu een vrije slag, toegekend in de cirkel, op elke plaats binnen de cirkel of tot 15 meter van de achterlijn in lijn met de plaats van de overtreding, parallel aan de zijlijn, nemen.

Regel 13.6 betreffende de beëindiging van een penalty corner voor wissels, en van een penalty corner aan het einde van een spelperiode, werd geschrapt. De optie waarbij een penalty corner is afgelopen wanneer de bal voor de 2de keer buiten de cirkel komt, bestaat niet meer. De overige wijzigingen van de Spelregels zijn in essentie cosmetisch van aard.

Alle andere wijzigingen in deze editie van de Spelregels zijn toelichtingen bij bestaande Spelregels. Om de aandacht te vestigen op alle wijzigingen en kleine verduidelijkingen verschijnt er een lijn in de kantlijn bij elke gewijzigde tekst ([enkel in de Engelstalige versie](#)).

## **Toepassing van de regels**

Het FIH Rules Committee blijft bezorgd over het feit dat sommige regels niet consequent worden toegepast.

Spelregel 7.4.c: de bal wordt opzettelijk over de achterlijn gespeeld door een verdediger zonder dat er een doelpunt wordt gemaakt. Als het duidelijk is dat de actie opzettelijk is, moeten scheidsrechters niet aarzelen om een penalty corner toe te kennen.

Regel 9.10: spelers mogen niet dichterbij dan 5 meter komen van een tegenstander die een vallende hoge bal ontvangt totdat deze is ontvangen, gecontroleerd en op de grond ligt: waar de eerste ontvanger onduidelijk is, moet het team dat de hoge bal heeft gespeeld de tegenstander de bal laten spelen.

Spelregel 9.12: Obstructie. Scheidsrechters moeten het afschermen van de bal met de stick strikter bestraffen. Ze moeten ook uitkijken voor een tackelende speler die door duwen of leunen op een tegenstander er voor zorgt dat deze de bal verliest.

Spelregel 13.2.a: bal moet stilliggen bij het nemen van een vrije slag. Scheidsrechters zijn soms niet streng genoeg over de vereiste dat de bal stilligt (zij het heel kort), bij het nemen van een vrije slag, vooral als deze bal met een self-pass wordt gespeeld.

## **Ontwikkeling van spelregels**

Hockey is aangenaam om te spelen, te fluiten en naar te kijken. We blijven echter zoeken naar manieren om het spel nog aangenamer te maken voor alle deelnemers, met behoud van haar unieke en aantrekkelijke kenmerken. Dit laat toe dat onze sport zich kan ontwikkelen, wat noodzakelijk is in een wereld die hoge eisen stelt i.v.m. persoonlijke beschikbaarheid en waarin ontspanning en sport kunnen bijdragen aan persoonlijk welzijn.

Het FIH Rules Committee zal daarom suggesties voor de ontwikkeling van de Spelregels of verduidelijkingen van de huidige Hockey Spelregels blijven overwegen, met name indien voorgedragen door Nationale Associaties. Deze laatste zijn de belangrijkste bron voor advies en richtlijnen, maar suggesties of vragen kunnen per e-mail worden gestuurd naar [info@fih.ch](mailto:info@fih.ch) of per post naar de FIH.

Vragen en suggesties voor wijzigingen i.v.m de Spelregels kunnen worden gesteld aan het Spelregelscomité van de KBHB (arbitrage@hockey.be). Indien realistisch worden goede suggesties, na bespreking binnen het Spelregelscomité, onder de aandacht van het FIH Rules Committee gebracht.

## **Samenstelling van de FIH Rules Committee – 2021**

Voorzitter: David Collier

Secretaris: André Oliveira

Leden:

Ahmed Essmat Youssef

Harcharn Dillon

Margaret Hunnaball

Katrina Powell

Steve Horgan

Scott Tupper



# TERMEN EN BEGRIPPEN

## **Speler**

Eén van de leden van een team.

## **Team**

Een team bestaat uit maximaal 16 personen, waarvan ten hoogste 11 spelers op het speelveld en de overige als wisselers op hun teambank. *Dit aantal kan door een specifiek Reglement worden verhoogd tot maximum 18 personen.*

## **Veldspeler**

Eén van de spelers op het veld die niet de goalkeeper is.

## **Goalkeeper**

Eén van de spelers van elk team, die beschermende uitrusting draagt, tenminste bestaande uit hoofdbescherming, beenbeschermers (legguards) en klompen en die eveneens beschermende goalkeepershandschoenen en elke andere beschermende uitrusting mag dragen.

## **Aanval / Aanvaller**

Het team dat een doelpunt probeert te scoren, dan wel een speler van dat team.

## **Verdediging / Verdediger**

Het team dat probeert te voorkomen dat een doelpunt wordt gescoord, dan wel een speler van dat team.

## **Achterlijn**

De korte grenslijn (55 meter) van het speelveld.

## **Doellijn**

De achterlijn tussen de 2 doelpalen.

## **Zijlijn**

De lange grenslijn (91,40 meter) van het speelveld.

## **Cirkel**

Het gebied aan beide kanten van het veld, dat wordt begrensd door de lijnen van de 2 kwartcirkels, met de binnenste hoekpunten aan de voorzijde van de doelpalen als middelpunt, en de verbindingslijnen tussen de kwartcirkels; de lijnen zijn onderdeel van de cirkel.

### **23-metergebied**

Het gebied dat wordt begrensd door de lijn op 22,90 meter van elke achterlijn en de aansluitende delen van de zijlijnen en achterlijn, de lijnen zelf meegerekend.

### **Spelen van de bal (door een veldspeler)**

Stoppen, laten afkaatsen of in beweging brengen van de bal met de stick.

### **Schot op doel**

De actie van een aanvaller die probeert te scoren door de bal van binnen de cirkel in de richting van het doel te spelen.

*Indien het duidelijk de intentie van de speler is om een doelpunt te maken door de bal in de richting van het doel te spelen, is er ook als de bal het doel mist sprake van een 'schot op doel'.*

### **Slag**

Spelen van de bal door middel van een zwaaiende beweging van de stick naar de bal.

*Het spelen van de bal met een "slapshot" of een "flats" (een langer durende schuif- of veegbeweging met de stick voor die in contact komt met de bal) wordt beschouwd als een slag*

### **Push**

Verplaatsen van de bal over de grond met een duwende beweging van de stick, nadat de stick eerst dicht bij de bal is geplaatst. Wanneer een push wordt uitgevoerd, zijn zowel de bal als de haak van de stick in contact met de grond.

### **Flick**

Zodanig pushen van de bal dat deze van de grond afkomt.

### **Scoop**

Omhoog brengen van de bal van de grond door de haak van de stick onder de bal te plaatsen en vervolgens een optillende beweging te maken.

### **Forehand**

Spelen van de bal in voorwaartse richting, terwijl deze aan de rechterzijde van de speler is.

### **Speelafstand**

De afstand waarbinnen een speler in staat is om de bal te bereiken om deze te kunnen spelen.

### **Tackle**

Een actie waarmee men probeert een tegenstander de bal te ontnemen.

## **Overtreding**

Een actie begaan jegens de tegenstander die indruist tegen de Spelregels en die door een scheidsrechter kan worden bestraft.

# **HET SPELEN VAN DE WEDSTRIJD**

## **1. Speelveld**

*Meer details betreffende speelveld en uitrusting zijn opgenomen in de Technische Specificaties. Daar zijn tevens tekeningen opgenomen van het speelveld, het doel en de stick.*

- 1.1 Het speelveld is rechthoekig, 91,40 meter lang en 55,00 meter breed.
- 1.2 Zijlijnen markeren de lange buitenzijden; achterlijnen markeren de korte buitenzijden van het veld.
- 1.3 De doellijnen zijn de delen van de achterlijnen die zich tussen de 2 doelpalen bevinden.
- 1.4 Een middenlijn is over de breedte van het speelveld getrokken.
- 1.5 23-meterlijnen worden op 22,90 meter van de buitenzijde van de achterlijnen.
- 1.6 Met cirkels worden de gebieden bedoeld die zich in het veld, centraal ten opzichte van de achterlijn, rond het doel bevinden.
- 1.7 Een penalty strokestip met een diameter van 150 mm is recht voor elk doel aangebracht, met het midden van de stip op 6,40 meter van de binnenzijde van de doellijn.
- 1.8 Alle lijnen zijn 75 mm breed en maken deel uit van het speelveld.
- 1.9 Hoekvlaggen van tussen de 1,20 en 1,50 meter hoog zijn op elke hoek van het speelveld geplaatst.
- 1.10 Doelen staan buiten het speelveld in het midden van elke achterlijn, tegen de buitenzijde van de achterlijn. Geen enkele andere uitrusting, zoals hoofdbescherming, gezichtsmasker, handbescherming, handdoek, waterfles, enz. mag zich in het doel bevinden

## 2. Samenstelling van teams

- 2.1 Een wedstrijd wordt gespeeld tussen 2 teams met niet meer dan 11 spelers van elk team tegelijk in het speelveld.

*Als een team meer dan het toegestane aantal spelers op het veld heeft staan wordt de tijd stilgezet om dit te corrigeren.*

*Een persoonlijke straf kan gegeven worden aan de aanvoerder van het betrokken team voor een onopzettelijke overtreding. Voor een opzettelijke overtreding moet een persoonlijke straf toegekend worden. Beslissingen die genomen zijn voordat de tijd werd stilgezet kunnen niet teruggedraaid of veranderd worden.*

*KBHB: SR Artikel 6.6.: Een team dat minder dan 7 of meer dan 16 spelers opstelt, verliest de wedstrijd met forfait.*

- 2.2 Elk team stelt tijdens de wedstrijd een goalkeeper op, of speelt enkel met veldspelers.

*Elk team mag spelen met:*

- *een goalkeeper die een hemd in een afwijkende kleur draagt en beschermende kleding die ten minste bestaat uit hoofdbescherming, beenbescherming (legguards) en klompen; deze speler wordt in de Spelregels goalkeeper genoemd; of*
- *enkel veldspelers; geen enkele speler beschikt over goalkeepersprivileges of draagt een hemd in een afwijkende kleur; geen enkele speler mag hoofdbescherming dragen, behalve een gezichtsmasker bij het verdedigen van een penalty corner of penalty stroke; alle teamspelers dragen een hemd van dezelfde kleur.*

*Elke wijziging tussen deze opties wordt beschouwd als een wissel.*

- 2.3 Elk team mag wisselen met de spelers die niet in het veld staan.

- a. Wisselen van spelers mag op ieder gewenst moment, behalve tijdens de periode tussen het toekennen en het voltooien van een penalty corner; in die periode mag uitsluitend een geblesseerde of een geschorste goalkeeper van het verdedigende team worden vervangen.

*Indien een nieuwe penalty corner wordt toegekend voordat de voorgaande penalty corner is afgelopen, mag er geen vervanging plaatsvinden behalve voor een geblesseerde of geschorste verdedigende goalkeeper, tot de nieuwe penalty corner is voltooid.*

*Tijdens een penalty corner mag een verdedigende goalkeeper (met volledige beschermende uitrusting) die geblesseerd of geschorst is, worden vervangen*

*door een andere goalkeeper met volledige beschermende uitrusting of een veldspeler.*

*Als een team enkel met veldspelers speelt is het niet toegestaan om te wisselen bij een penalty corner, totdat deze is voltooid.*

*Als de goalkeeper wordt geschorst, speelt het overtredende team met een speler minder.*

- b. Het aantal spelers dat op hetzelfde moment mag worden gewisseld, of het aantal keren dat een speler mag worden gewisseld, is onbeperkt.
- c. Wisselen van een speler kan pas als de te wisselen speler het speelveld heeft verlaten.
- d. Een wissel is niet toegestaan voor geschorste spelers gedurende hun straftijd.
- e. Als de duur van een schorsing is verstreken mag de betrokken speler worden gewisseld zonder dat hij in het speelveld terug is geweest.
- f. Veldspelers die wisselen, moeten het veld verlaten of betreden binnen 3 meter van de middenlijn aan de zijde van het veld zoals vooraf beslist door de scheidsrechters.
- g. De wedstrijd wordt stilgezet voor het wisselen van goalkeepers in volledige uitrusting maar niet voor overige wissels.

*De tijd wordt kort stilgezet om een goalkeeper met volledige beschermende uitrusting te wisselen. Indien bij een beoogde wissel de vervangende goalkeeper nog geen volledige beschermende uitrusting draagt, wordt de tijd niet stilgezet om deze uitrusting aan of uit te trekken, ook niet nadat een goalkeeper geblesseerd is of geschorst werd.*

- 2.4 Veldspelers die het veld verlaten om te worden behandeld voor een blessure, om te drinken, om van uitrusting te wisselen of te veranderen, of om enige andere reden dan voor een wissel, mogen enkel het veld opnieuw betreden tussen de 23-meterlijnen aan de zijde van het speelveld die gebruikt wordt voor de spelerswissels.

*Het verlaten en opnieuw betreden van het veld als onderdeel van het spel (bv. wanneer een verdediger bij een penalty corner een masker opzet) vindt plaats op elke geschikte plek van het veld.*

- 2.5 Met uitzondering van veldspelers, goalkeepers en scheidsrechters mag niemand zich tijdens de wedstrijd zonder toestemming van een scheidsrechter op het speelveld bevinden.
- 2.6 Spelers op en buiten het speelveld staan gedurende de gehele wedstrijd, dus ook tijdens de rust, onder het gezag van de scheidsrechters.

- 2.7 Een speler die geblesseerd is, of bloedt, moet het veld verlaten, tenzij medische redenen dit verhinderen, en hij mag niet terugkeren voordat zijn wonde is afgedekt; spelers mogen geen kleding met bloedvlekken dragen.

### **3. Aanvoerders**

- 3.1 Eén speler van elk team moet als aanvoerder worden aangeduid.
- 3.2 Indien de aanvoerder wordt geschorst, moet een vervangende aanvoerder worden aangeduid.
- 3.3 Aanvoerders zijn verplicht een onderscheidende armband of een ander onderscheidend teken te dragen aan de bovenarm, schouder of om de bovenkant van de kous.
- 3.4 Aanvoerders zijn verantwoordelijk voor het gedrag van alle spelers van hun team en moeten er voor zorgen dat wissels van hun team correct worden uitgevoerd.

*Een persoonlijke straf wordt toegekend aan een aanvoerder die zijn verantwoordelijkheden niet nakomt.*

### **4. Kleding en uitrusting van spelers**

*De KBHB heeft voor officiële wedstrijden de bepalingen voor de uitrusting van wedstrijddeelnemers, persoonlijke uitrusting en reclame vastgelegd in het sportief reglement.*

- 4.1 Veldspelers van een team moeten een uniforme uitrusting dragen.

**KBHB SR Artikel 35: Als de kleuren van de uitrusting van de teams kunnen worden verward, is het aan het bezoekende team om van kleur te veranderen.**

#### 4.2 Spelers mogen niets dragen dat gevaarlijk kan zijn voor andere spelers.

##### *Veldspelers*

- *mogen handbescherming dragen, mits deze de natuurlijke grootte van de hand niet aanmerkelijk vergroot; handbescherming die wordt gebruikt tijdens het normale spel en/of tijdens het verdedigen van een penalty corner moet (zonder*

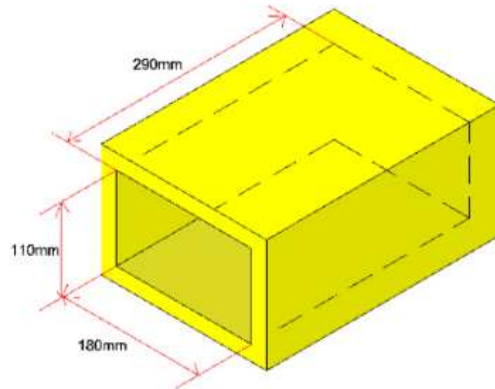

*druk uit te oefenen) binnen een doos met als lengte 290 mm, breedte 180 mm, hoogte 110 mm passen;*

- *worden sterk aangeraden scheen- en mondbeschermers te dragen ;*

**KBHB SR Artikel 36: het dragen van scheen- en mondbeschermers is verplicht.**

- *mogen elke vorm van lichaamsbescherming (inclusief beenbescherming of kniebeschermers bij het verdedigen van een penalty corner) onder normale wedstrijdkleding dragen; kniebeschermers die voor dit doel worden gebruikt, mogen buiten de kousen worden gedragen op voorwaarde dat de kleur ervan exact dezelfde is als de kleur van de kousen of zwart is;*
- *mogen, enkel wegens medische redenen, een glad, bij voorkeur transparant of wit of anders eenkleurig gezichtsmasker dat nauw aansluit op het gezicht, zachte beschermende hoofdbedekking of oogbescherming in de vorm van een plastic bril (d.w.z. van soepel materiaal en met plastic glazen) dragen; de medische redenen moeten door een bevoegde autoriteit zijn vastgesteld en de betrokken speler moet de mogelijke consequenties van het spelen met de medische aandoening begrijpen;*

**KBHB SR Artikel 35: Spelers die met een bijkomende bescherming spelen, moeten over een goedkeuring van de KBHB beschikken en deze voorleggen aan de Scheidsrechters.**

- *mogen bij het verdedigen van een penalty corner of penalty stroke een glad masker of masker met metalen rooster dragen dat transparant, wit, of éénkleurig is en dat aansluit bij de vormen van het gezicht, zolang deze penalty corner of penalty stroke duurt, en ook om onmiddellijk een vrije slag*

*voor de verdediging na een penalty corner te nemen, enkel om een pass te geven aan een medespeler. Het eerste doel van het dragen van een masker tijdens een penalty corner is de veiligheid; het dragen van gezichtsmaskers die stroken met de onderliggende geest van deze aanbeveling moet worden toegestaan;*

- *mogen zich, bij het dragen van een gezichtsmasker, niet dermate gedragen dat dit gevaarlijk is voor andere spelers door voordeel te halen uit de beschermende uitrusting die zij dragen*
- *mogen in geen enkel ander geval hoofdbescherming dragen (gezichtsmasker of andere hoofdbescherming).*

4.3 Goalkeepers moeten een shirt of kledingstuk dragen dat in kleur duidelijk afwijkt van beide teams.

*Goalkeepers moeten dit shirt of kledingstuk over de bescherming van hun bovenlichaam dragen. Elleboogbescherming moet niet onder het hemd of kledingstuk worden gedragen*

4.4 Goalkeepers zijn verplicht om beschermende uitrusting te dragen die ten minste bestaat uit hoofdbescherming, beenbeschermers (legguards) en klompen. De hoofdbescherming en de eventuele handbeschermers mogen worden afgedaan als de goalkeeper een penalty stroke neemt.

*De volgende uitrustingsstukken mogen uitsluitend gebruikt worden door goalkeepers die spelen met een volledige beschermende uitrusting: bescherming voor lichaam, bovenarm, elleboog, onderarm, hand, dijbeen en knie, legguards en klompen.*

4.5 Kleding en beschermende uitrusting die de natuurlijke omvang van het lichaam van de goalkeeper of de te beschermen delen van zijn lichaam aanzienlijk vergroten of verbreden, zijn niet toegestaan.

4.6 De stick heeft een traditionele vorm, met een steel en een gebogen haak, die aan de linkerzijde plat is:

- a. de stick moet glad zijn, zonder ruwe en scherpe uitstekende delen.
- b. inclusief aangebrachte omwikkelingen moet de stick door een ring met een binnendiameter van 51 mm kunnen.
- c. iedere gebogen of schuine afwijking over de lengte van de stick moet een doorlopend glad profiel over de gehele lengte hebben en mag ofwel aan de platte zijde ofwel aan de achterzijde afwijken tot maximaal 25 mm, maar niet aan beide kanten van de stick.



- d. de stick moet voldoen aan de specificaties vastgesteld door het FIH Rules Committee.
- 4.7 De bal is rond, hard en wit (of een andere overeengekomen kleur die contrasteert met de ondergrond).

*Technische bepalingen van de stick, de bal en de keeperuitrusting zijn opgenomen in een apart hoofdstuk op het einde van deze Spelregels.*

**KBHB SR Artikel 37: scheidsrechters beslissen met welke balkleur gespeeld wordt.**

## 5. Wedstrijd en resultaat

- 5.1 Een wedstrijd bestaat uit 4 periodes van 15 minuten, een interval van 2 minuten tussen periode 1 en 2 en tussen periode 3 en 4, en een rustpauze van 5 minuten tussen periode 2 en 3.

*Teams kunnen andere afspraken maken over de duur van de wedstrijd en rust, behalve indien anders bepaald in het sportief reglement van de KBHB voor specifieke competities.*

*Als de speeltijd in een periode net is verstreken vooraleer een scheidsrechter een beslissing kon nemen, is het scheidsrechters toegestaan om die beslissing toch nog te nemen onmiddellijk na het einde van deze periode.*

*Als er zich net voor het einde van een periode een incident, waarvoor een herziening door de scheidsrechters is vereist, voordoet, mag deze herziening worden doorgevoerd, zelfs als de speeltijd ondertussen verstreken is en het signaal daarvoor is gegeven. Het overleg dient onmiddellijk plaats te vinden en actie dient te worden ondernomen om op een situatie terug te komen en deze te corrigeren, indien nodig.*

**KBHB: Artikel 32 RS beschrijft de duur van wedstrijden en rustpauzes in de nationale competitie. Kort samengevat bestaan wedstrijden uit 2 spelperiodes van elk 35 minuten en een rust van 5 minuten (10 minuten voor wedstrijden geleid door nationale scheidsrechters), met afwijkingen voor de Ereklasse Dames en Heren van de Belgische Liga (4 periodes van 17 ½ minuten, 2 minuten rust tussen de 1<sup>e</sup> en 2<sup>e</sup>, en 3<sup>e</sup> en 4<sup>e</sup> periode, en 10 minuten rust tussen de 2<sup>e</sup> en de 3<sup>e</sup> periode) en een aantal andere categorieën**

- 5.2 Het team dat de meeste doelpunten heeft gescoord, is de winnaar van de wedstrijd; als er geen doelpunten of een gelijk aantal doelpunten zijn gemaakt, eindigt de wedstrijd in een gelijkspel.

*Informatie over een penalty stroke of shoot-outcompetitie om te bepalen wie de*

*winnaar is van een wedstrijd die in een gelijkspel is geëindigd, staat in het sportief reglement en/of toernooireglement van de Internationale Hockeyfederatie (FIH), beschikbaar op [www.fih.ch](http://www.fih.ch).*

## **6. Begin en hervatting van de wedstrijd**

- 6.1 Voor aanvang van de wedstrijd wordt er getost.
- a. het team dat de toss wint heeft de keuze tussen de speelrichting in de eerste periode en eventueel de 2<sup>de</sup> periode of het nemen van de beginslag in de eerste periode en eventueel de 2<sup>de</sup> periode.
  - b. als het team dat de toss wint de speelrichting in de in de eerste periode en eventueel de 2<sup>de</sup> periode kiest, begint de tegenpartij de wedstrijd en eventueel de 2<sup>de</sup> periode.
  - c. als het team dat de toss wint ervoor kiest de wedstrijd en eventueel de 2<sup>de</sup> periode te beginnen, mag de tegenpartij de speelrichting in de eerste periode en eventueel de 2<sup>de</sup> periode kiezen.
- 6.2 De richting waarin teams spelen wordt omgekeerd in de 2de helft van de wedstrijd.
- 6.3 De beginslag wordt uitgevoerd:
- a. om de wedstrijd en eventueel de 2<sup>de</sup> periode te laten beginnen door een speler van het team dat de toss heeft gewonnen en voor deze optie heeft gekozen; anders door een speler van de tegenpartij.
  - b. om de 3<sup>e</sup> en eventueel de 4<sup>e</sup> periode opnieuw te laten beginnen door een speler van het team dat niet de beginslag heeft genomen waarmee de wedstrijd is begonnen.
  - c. na een doelpunt door een speler van het team tegen wie het doelpunt is gescoord.
- 6.4 Uitvoering van de beginslag:
- a. wordt genomen vanaf het midden van de middenlijn.
  - b. de bal mag in iedere gewenste richting worden gespeeld.
  - c. alle spelers behalve de speler die de beginslag neemt, moeten zich op de helft van het veld bevinden waarop het doel staat dat zij verdedigen.
  - d. de bepalingen voor het nemen van een vrije slag zijn van toepassing.

- 6.5 Een bully wordt genomen om het spel te hervatten wanneer de wedstrijd is onderbroken wegens een blessure of voor enige andere reden, waarbij geen straf wordt opgelegd.
- een bully wordt genomen nabij de plaats waar de bal zich bevond toen het spel werd onderbroken, maar niet binnen 15 meter van de achterlijn en niet binnen 5 meter van de cirkelrand.
  - de bal ligt tussen een speler van elk team, die met hun gezicht naar elkaar toe staan, ieder met het doel dat hij verdedigt aan zijn rechterzijde.
  - de 2 spelers beginnen de bully met hun stick op de grond rechts van de bal en tikken dan éénmaal boven de bal met de platte kant van hun stick tegen de stick van hun tegenstander, waarna beide spelers de bal mogen spelen
  - alle andere spelers moeten zich op minimum 5 meter afstand van de bal bevinden.
- Indien een bully wordt toegekend tijdens de uitvoering van een penalty corner zonder dat aan één van de voorwaarden van 13.5 a tot f is voldaan, wordt de strafcorner opnieuw genomen*
- 6.6 Als een penalty stroke werd genomen en er geen doelpunt is gescoord, wordt het spel hervat door een verdediger, 15 meter voor het midden van de doellijn;

## **7 Bal buiten het speelveld**

- 7.1 De bal is buiten het speelveld wanneer hij volledig over een zijlijn of achterlijn is gegaan.
- 7.2 Een speler van het team dat niet als laatste de bal aanraakte voordat deze buiten het speelveld kwam, hervat het spel. Wanneer de bal over de zijlijn gaat, wordt het spel hervat op de plaats waar de bal over die lijn ging; voor deze hervatting zijn de bepalingen voor het nemen van een vrije slag van toepassing.
- 7.3 Wanneer de bal over de achterlijn wordt gespeeld zonder dat een doelpunt is gescoord:
- als de bal werd gespeeld door een aanvaller, wordt het spel hervat met de bal niet verder dan 15 meter van de achterlijn recht tegenover het punt waar de bal over de achterlijn is gegaan; voor deze hervatting zijn de bepalingen voor het nemen van een vrije slag van toepassing.
  - als een verdediger de bal onopzettelijk heeft gespeeld of de bal is afgekaatst van de goalkeeper, wordt het spel hervat met de bal op de 23-meterlijn, recht tegenover de plaats waar de bal over de achterlijn is gegaan; voor deze hervatting zijn de bepalingen voor het nemen van een vrije slag van toepassing

*De spelhervatting vindt plaats op de 23-meterlijn, dus binnen het 23-metergebied, waardoor de bepalingen voor de aanvallende vrije slag voor overtredingen binnen het 23-metergebied van toepassing zijn.*

- c. als een verdediger de bal opzettelijk over de achterlijn heeft gespeeld, behalve als de bal werd afgekaatst door de goalkeeper, wordt het spel hervat met een penalty corner.

## **8. Scoren van doelpunten**

- 8.1 Een doelpunt wordt gescoord wanneer de bal, nadat hij binnen de cirkel door een aanvaller is gespeeld en daarna niet meer buiten de cirkel is gekomen, in zijn geheel over de doellijn en onder de doellat gaat.

*De bal mag door een verdediger gespeeld worden of zijn lichaam raken voor of nadat de aanvaller de bal in de cirkel heeft gespeeld.*

## **9. Spelregels: spelers**

*Spelers worden geacht zich steeds verantwoordelijk te gedragen.*

- 9.1 Een wedstrijd wordt gespeeld tussen 2 teams met elk niet meer dan 11 spelers tegelijk op het speelveld.
- 9.2 Spelers die op het veld staan moeten hun stick in de hand houden en deze niet op een gevaarlijke manier gebruiken.

*Spelers mogen hun stick niet over het hoofd van andere spelers tillen.*
- 9.3 Spelers mogen een tegenstander en hun stick of kleding niet aanraken, vastnemen of hinderen.
- 9.4 Spelers mogen een tegenstander niet intimideren of hinderen.
- 9.5 Spelers mogen de bal niet met de achterkant van de stick (“backstick”) spelen.
- 9.6 Spelers mogen de bal niet hard met de zijkant van de stick slaan bij een forehand slag.
- 9.7 Spelers mogen de bal stoppen, ontvangen en afkaatsen of op een gecontroleerde manier spelen, eender waar op het veld, op elke gewenste hoogte (ook boven de

schouder), zolang dit niet gevaarlijk is of leidt tot gevaarlijk spel.

- 9.8 Spelers mogen de bal niet spelen op een wijze die gevaarlijk is of die tot gevaarlijk spel kan leiden.

*Een bal wordt ook als gevaarlijk beschouwd wanneer deze leidt tot een terechte ontwijkende reactie van tegenstanders.*

*De vrije slag wordt genomen op de plaats waar het gevaarlijk spel heeft plaatsgevonden.*

- 9.9 Spelers mogen de bal niet opzettelijk met een slag van de grond omhoog spelen, behalve bij een schot op doel.

*Een omhoog geslagen bal moet expliciet worden beoordeeld op het feit of dit wel of niet met opzet gebeurde. Het is geen overtreding als de bal, waar ook in het veld, met een slag, zonder opzet en zonder dat de slag gevaar oplevert, van de grond gaat. Dit geldt ook voor een vrije slag. De bal over de stick van een tegenstander of over een op de grond liggende tegenstander heen spelen, is toegestaan, zelfs in de cirkel, tenzij de actie als gevaarlijk wordt beoordeeld.*

*Spelers mogen de bal met een flick of scoop omhoog spelen, mits dit geen gevaar oplevert. Een flick of scoop in de richting van een tegenstander die zich binnen een afstand van 5 meter bevindt, geldt als gevaarlijk. Indien de tegenstander duidelijk op de bal of de aanvaller inloopt zonder de intentie te hebben om de bal met zijn stick te spelen, dient hij bestraft te worden voor gevaarlijk spel.*

- 9.10 Spelers mogen niet binnen 5 meter komen van een tegenstander die een neerkomende bal probeert aan te nemen, totdat de bal door die tegenstander is ontvangen, onder controle is gebracht en zich op de grond bevindt.

*De in eerste instantie ontvangende speler heeft recht op de bal. Indien niet duidelijk is welke speler de eerste ontvanger is, moeten spelers van het team dat de bal omhoog heeft gespeeld de tegenstander de gelegenheid geven om de bal aan te nemen.*

- 9.11 Veldspelers mogen de bal met geen enkel deel van hun lichaam stoppen, schoppen, slaan, oppakken, met zich meedragen, gooien of voortbewegen.

*Het is niet altijd een overtreding wanneer de bal tegen voet, hand of lichaam van een veldspeler aankomt. De speler begaat alleen een overtreding wanneer hij de bal vrijwillig met zijn hand, voet of lichaam speelt of wanneer hij zich opstelt met de intentie de bal op deze wijze te stoppen.*

*Er is geen sprake van een overtreding wanneer de bal de hand raakt die de stick vasthoudt als hij anders de stick geraakt zou hebben.*

9.12 Spelers mogen een tegenstander die probeert de bal te spelen, niet blokkeren of het pad naar de bal versperren (afhouden).

*Spelers houden af wanneer zij:*

- *naar achteren toe tegen het lichaam van een tegenstander inlopen/leunen,*
- *het lichaam of de stick van een tegenstander hinderen;*
- *de bal met hun stick of met enig deel van hun lichaam afschermen tegen een geoorloofde tackle.*

*Een stilstaande speler die de bal ontvangt, mag zich daarbij in elke richting opstellen die hij wenst.*

*Een speler die balbezit heeft, mag zich met de bal in alle richtingen verplaatsen, mits hij niet tegen een tegenstander oploopt of zich plaatst tussen de bal en de tegenstander als deze én binnen speelafstand van de bal is én probeert om de bal te spelen.*

*Een speler die voor een tegenstander langs loopt of hem blokkeert en hem daardoor belemmert om de bal te (gaan) spelen, houdt af (indirect afhouden of "shadow obstruction"). Dit geldt ook als bij een penalty corner een aanvaller voor verdedigers (inclusief de goalkeeper) langs loopt of hen blokkeert.*

9.13 Spelers mogen niet proberen een tegenstander de bal te ontnemen (tackle) als zij de bal niet kunnen spelen zonder contact met het lichaam van de tegenstander.

*Roekeloos spel, zoals sliding tackles en andere overdreven fysieke acties van veldspelers, waarbij een tegenstander wordt gevloerd en met gevaar op blessures, moeten met de juiste sanctie en persoonlijke straf worden bestraft.*

9.14 Spelers mogen niet opzettelijk in het doel dat hun tegenstanders verdedigen komen, of achter één van de 2 doelen langslopen.

9.15 Spelers mogen niet van stick wisselen tussen het toekennen en voltooien van een penalty corner of een penalty stroke, tenzij deze stick niet meer aan de specificaties voldoet.

9.16 Spelers mogen geen enkel voorwerp of uitrustingsstuk op het veld, naar de bal of naar een andere speler, scheidsrechter of persoon gooien.

*Indien na een penalty corner de bal weggegooide uitrustingsstukken zoals een handbescherming, kniebeschermmer of gezichtsmasker raakt, wordt een vrije slag toegekend indien dit buiten de cirkel gebeurt; een penalty corner wanneer dit binnen de cirkel gebeurt; een penalty stroke indien hierdoor onomstotelijk een*

*doelpunt wordt voorkomen*

9.17 Spelers mogen het spel niet vertragen door tijdrekken om er voordeel uit te halen.

## **10. Spelregels: goalkeepers**

10.1 Goalkeepers met een volledige beschermende uitrusting, bestaande uit ten minste hoofbescherming, beenbescherming (legguards) en klompen, mogen tijdens de wedstrijd niet buiten hun eigen 23-meter gebied aan het spel deelnemen, behalve om zelf een penalty stroke te nemen.

*Goalkeepers moeten altijd hoofdbescherming dragen behalve als zij een penalty stroke nemen.*

10.2 Wanneer de bal binnen hun cirkel is en zij hun stick in de hand hebben:

- a. mogen de goalkeepers met hun stick, voeten, klompen, benen, legguards of elk ander deel van hun lichaam de bal over de achterlijn afkaatsen of de bal in elke andere richting spelen.

*Het is goalkeepers niet toegestaan zich te gedragen op een manier die gevaarlijk is voor andere spelers door voordeel te halen uit de beschermende uitrusting die ze dragen.*

10.3 Goalkeepers mogen niet op de bal liggen.

10.4 Wanneer de bal buiten hun cirkel is, mogen goalkeepers de bal alleen met hun stick spelen.

## **11. Spelregels: scheidsrechters**

11.1 2 scheidsrechters hebben de leiding over de wedstrijd, passen de Spelregels toe en oordelen over de fair-play.

11.2 Elke scheidsrechter is als eerste verantwoordelijk voor beslissingen op één helft van het speelveld, en dit gedurende de hele wedstrijd.

11.3 Elke scheidsrechter is als enige verantwoordelijk voor beslissingen over vrije slagen in de cirkel, penalty corners, penalty strokes en doelpunten op één helft van het speelveld.

11.4 Scheidsrechters zijn verantwoordelijk voor het schriftelijk noteren van gescoorde doelpunten en opgelegde waarschuwings- of schorsingskaarten.

11.5 Scheidsrechters zijn er verantwoordelijk voor dat de volledige tijd wordt gespeeld en moeten aangeven wanneer een periode eindigt en wanneer een aan het einde van een periode nog uit te spelen penalty corner is voltooid.

11.6 Scheidsrechters fluiten om:

- a. het begin en het einde van elke periode van de wedstrijd aan te geven;
- b. een bully te laten beginnen;
- c. een straf op te leggen;
- d. het begin en het einde van een penalty stroke aan te geven;
- e. een doelpunt aan te geven;
- f. het spel te hervatten nadat een doelpunt is gescoord;
- g. de wedstrijd te hervatten na het nemen van een penalty stroke als er geen doelpunt is gescoord;
- h. de wedstrijd te onderbreken voor het wisselen van een goalkeeper die van het veld of op het veld komt, en de wedstrijd weer te hervatten als deze wissel is uitgevoerd;
- i. de wedstrijd om enige andere reden te onderbreken en daarna weer te hervatten;
- j. indien nodig aan te geven dat de bal in zijn geheel buiten het speelveld is geraakt.

11.7 Scheidsrechters mogen tijdens de wedstrijd niet coachen.

11.8 Wanneer de bal een scheidsrechter, een niet-bevoegd persoon of enig los voorwerp op het speelveld raakt, wordt doorgespeeld behalve zoals beschreven in Spelregel 9.16.

## **12. Straffen**

12.1 Voordeel: er wordt alleen een straf opgelegd wanneer een speler of een team nadeel ondervindt van een overtreding door een tegenstander.

12.2 Een vrije slag wordt toegekend aan de tegenpartij voor:

- a. een overtreding van een speler in het gebied tussen de 23-meterlijnen;
- b. een overtreding van een aanvaller in het 23-metergebied van de tegenpartij;



- c. een onopzettelijke overtreding van een verdediger in zijn 23-metergebied, maar buiten zijn cirkel.

12.3 Een penalty corner wordt toegekend:

- a. voor een overtreding van een verdediger in zijn cirkel, waarbij het scoren van een doelpunt niet wordt voorkomen;
- b. voor een opzettelijke overtreding van een verdediger in zijn cirkel tegen een tegenstander die geen balbezit heeft, noch de mogelijkheid heeft de bal te spelen;
- c. voor een opzettelijke overtreding van een verdediger buiten zijn cirkel, maar binnen zijn 23-metergebied;
- d. voor het opzettelijk over de achterlijn spelen van de bal door een verdediger.

*Goalkeepers mogen de bal met hun stick, beschermende uitrusting of enig deel van hun lichaam in iedere gewenste richting laten afkaatsen, ook over de achterlijn.*

- e. wanneer de bal komt vast te zitten in de kleding of uitrusting van een speler in de cirkel die hij verdedigt.

12.4 Een penalty stroke wordt toegekend:

- a. voor een overtreding van een verdediger in zijn cirkel, waardoor het waarschijnlijk scoren van een doelpunt wordt voorkomen

*Een penalty stroke kan toegekend worden wanneer de bal een uitrusting (vb: masker, handbescherming,...) binnen de cirkel raakt en een doelpunt verhindert. Interpretatie KBHB: Als er zich nog een speler of keeper achter de uitrusting bevindt, zal er een penalty corner gefloten worden*

- b. voor een opzettelijke overtreding van een verdediger in zijn cirkel tegen een tegenstander die in balbezit is of die de mogelijkheid heeft om de bal te spelen

12.5 Als er sprake is van een nieuwe overtreding of van wangedrag vóór een opgelegde straf is uitgevoerd:

- a. kan een zwaardere straf worden opgelegd;
- b. kan een persoonlijke straf worden opgelegd;
- c. kan de straf worden omgekeerd (of ongedaan gemaakt) als de nieuwe overtreding wordt gepleegd door het team dat niet in eerste instantie werd bestraft.

## 13. Uitvoering van straffen

### 13.1 Plaats van de vrije slag:

- a. een vrije slag wordt genomen nabij de plaats waar de overtreding gebeurde.

*'Nabij' betekent binnen speelafstand van de plaats van de overtreding en zonder daar een aanzienlijk voordeel uit te verkrijgen.*

*De plaats waar een vrije slag wordt genomen moet strenger worden beoordeeld binnen het 23-metergebied.*

- b. een vrije slag voor de verdediging binnen 15 meter van de achterlijn mag, evenwijdig aan de zijlijn, worden verplaatst tot ten hoogste 15 meter van de achterlijn, recht tegenover de plaats van de overtreding.

*Een vrije slag voor de verdediging binnen de cirkel mag worden genomen op een willekeurig punt in die cirkel*

### 13.2 Bepalingen voor het nemen van een vrije slag, beginslag en voor hervatting van het spel nadat de bal buiten het veld is geweest:

*Alle onderdelen van Spelregel 13.2 gelden voor zowel een vrije slag als voor een beginslag of voor een spelhervatting nadat de bal buiten het veld is geweest.*

- a. de bal moet stilliggen.  
b. tegenstanders moeten op ten minste 5 meter afstand van de bal zijn.

*Indien een tegenstander binnen 5 meter afstand van de bal is, mag hij het nemen van de vrije slag niet beïnvloeden en de bal niet spelen of proberen te spelen. Als deze tegenstander de bal niet speelt, of niet probeert te spelen of het spel niet beïnvloedt, hoeft het nemen van de vrije slag niet te worden uitgesteld.*

- c. bij een vrije slag voor het aanvallende team binnen het 23-metergebied moeten alle spelers, behalve de speler die de vrije slag neemt, op ten minste 5 meter afstand van de bal zijn.  
d. de bal wordt gespeeld d.m.v. een slag, push, flick of scoop.  
e. de bal mag met een push, flick of scoop opzettelijk omhoog worden gespeeld, maar niet opzettelijk omhoog met een slag.  
f. Een vrije slag voor het aanvallende team binnen het 23-metergebied waar dat team aanvalt mag niet direct in de cirkel worden gespeeld, voordat de bal minimaal 5 meter is verplaatst, niet noodzakelijk in één richting, of is geraakt door een speler van het verdedigende team.

*Als de speler die de vrije slag neemt de bal verder speelt (dwz dat geen enkele*

*andere speler de bal heeft geraakt):*

- *mag deze speler de bal zo vaak spelen als hij wil, maar*
- *moet de bal minimaal 5 meter worden verplaatst voordat*
- *deze speler de bal de cirkel in mag spelen met een slag of push*

*Anderzijds:*

- *nadat een verdediger de bal heeft geraakt, mag de bal de cirkel in worden gespeeld door elke andere speler, inclusief de speler die de vrije slag genomen heeft.*

*Bij een vrije slag voor het aanvallende team op minder dan 5 meter van de cirkel, mag de bal de cirkel niet ingespeeld worden vooraleer de bal 5 meter heeft afgelegd of door een verdediger werd aangeraakt. Indien de vrije slag direct wordt genomen, mogen verdedigers die binnen de cirkel op minder dan 5 meter van de vrije slag staan, meelopen aan de binnenkant van de cirkel met de speler die de self-pass neemt, op voorwaarde dat ze de bal niet spelen, proberen te spelen of het spel niet beïnvloeden vooraleer de bal 5 meter heeft afgelegd of werd aangeraakt door een verdediger die de bal rechtmatig mag spelen. Als de aanvaller de vrije slag niet onmiddellijk neemt, moeten alle spelers op 5 meter van de bal staan voor de vrije slag wordt genomen.*

*In alle andere gevallen dan hierboven beschreven, geldt dat elke poging om de bal te spelen, daadwerkelijk de bal spelen, of op een andere wijze het spel beïnvloeden door een verdediger of aanvaller die binnen 5 meter van de bal staat, bestraft moet worden.*

*Het is toegelaten om de bal hoog over de cirkel van de tegenstander heen te spelen zodat deze buiten de cirkel op de grond komt, op voorwaarde dat hierdoor geen gevaarlijk spel ontstaat en dat de bal tijdens haar vlucht niet op reglementaire wijze door een andere speler in of boven de cirkel gespeeld kan worden.*

### 13.3 Bepalingen voor het nemen van een penalty corner :

- a. de tijd en het spel worden stilgezet na het toekennen van een penalty corner. De tijd en het spel worden hervat als beide teams klaar staan.

*Teams moeten zo min mogelijk tijd nemen om hun posities in te nemen voor het nemen van de penalty corner.*

**KBHB: deze regel is niet van toepassing in België, de tijd wordt niet gestopt voor een penalty corner. SR Artikel 32.7: In de Belgian League Ere Dames en Heren, wanneer een penalty corner gefloten is, hebben de teams 40 seconden om zich voor te bereiden. De tijd wordt niet stopgezet. Als een**

van de teams niet klaar is na 40 seconden zal de verantwoordelijke speler bestraft worden met een groene kaart. Deze Speler mag niet aan de penalty corner-fase deelnemen. Het verdedigende team mag deze speler niet vervangen. Indien een nieuwe penalty corner wordt toegekend tijdens de penalty corner-fase, moeten de teams zich zo snel mogelijk voorbereiden.

- b. de bal moet op de achterlijn binnen de cirkel geplaatst worden op ten minste 10 meter van de doelpaal, aan de kant van het doel waar het aanvallende team de voorkeur aan geeft.
- c. een aanvaller speelt de bal vanaf die plaats met een slag of push, zonder de bal opzettelijk omhoog te spelen.
- d. de aanvaller die de penalty corner neemt, moet minstens één voet buiten het speelveld hebben.
- e. de overige aanvallers moeten binnen het speelveld maar buiten de cirkel staan, zonder met stick, voeten of handen de grond binnen de cirkel aan te raken.
- f. geen andere verdediger of aanvaller dan de speler die de penalty corner neemt mag op minder dan 5 meter afstand van de bal zijn op het moment dat de bal gepusht of geslagen wordt.
- g. maximaal 5 verdedigers, met inbegrip van de goalkeeper, moeten achter de achterlijn staan, zonder met hun stick, handen of voeten de grond binnen het veld aan te raken.

*Als een team besloten heeft enkel met veldspelers te spelen, dan beschikt geen enkele verdediger hierboven vermeld over goalkeeperprivileges.*

- h. de overige verdedigers moeten zich aan de andere kant van de middenlijn bevinden.
- i. tot de bal is gespeeld, mag geen andere aanvaller dan diegene die de penalty corner neemt in de cirkel komen en mag geen enkele verdediger over de achterlijn of middenlijn komen.
- j. na het nemen van de penalty corner mag de aanvaller die de penalty corner heeft genomen de bal niet meer aanraken of binnen speelafstand benaderen, totdat deze door een andere speler is gespeeld.
- k. een doelpunt kan niet worden gescoord voordat de bal buiten de cirkel is geweest.
- l. om een geldig doelpunt te kunnen scoren mag, als het eerste schot op doel een slag is (en dus geen push, flick of scoop), de bal wanneer deze de doellijn passeert of zich op een traject bevindt dat erin zou resulteren dat hij, vóór enige afwijking, de doellijn zou passeren, een hoogte van 460 mm (hoogte van de achterplank) niet overschrijden.

*Deze regel geldt ook als de bal de stick of het lichaam van een verdediger raakt vóór het eerste schot op doel.*

*Als het eerste schot op doel een slag is en de bal te hoog over de doellijn gaat of zal gaan, moet het schot worden afgekeurd en bestraft, ook als de bal daarna van de stick of het lichaam van een andere speler afkaatst.*

*De bal mag op weg naar het doel boven 460 mm hoogte komen indien dit geen gevaar oplevert en als de bal vanzelf naar een lagere hoogte dan 460 mm zou dalen vooraleer over de doellijn te gaan.*

- m. voor een tweede of daaropvolgend schot op doel en voor doelpogingen d.m.v. een flick, tip-in of scoop gelden geen beperking van de hoogte, mits zij niet gevaarlijk zijn.

*Een verdediger die duidelijk op de bal of de aanvaller inloopt zonder de intentie te hebben om de bal met zijn stick te spelen, dient bestraft te worden voor gevaarlijk spel.*

*Anderzijds, indien een verdediger binnen 5 meter van het eerste schot op doel is en onder de knie wordt geraakt, moet opnieuw een penalty corner toegekend worden. Indien een verdediger binnen 5 meter van de bal is bij het eerste schot op doel, in een normale houding, en op of boven de knie wordt geraakt, wordt het schot op doel als gevaarlijk beoordeeld en moet een vrije slag aan de verdediging worden toegekend.*

- n. de regels voor het nemen van de penalty corner zijn niet langer van toepassing als de bal na het aangeven van de penalty corner meer dan 5 meter buiten de cirkel komt.

13.4 De wedstrijdtijd wordt aan het einde van iedere periode verlengd om een toegekende penalty corner, en iedere daaruit voortkomende penalty corner of penalty stroke, te kunnen uitspelen.

13.5 Een penalty corner is ten einde als:

- a. een doelpunt is gemaakt;
- b. een vrije slag is toegekend aan het verdedigende team;
- c. de bal meer dan 5 meter buiten de cirkel komt;
- d. de bal over de achterlijn is gespeeld en geen penalty corner wordt toegekend;
- e. een verdediger een overtreding begaat die niet tot het toekennen een nieuwe penalty corner leidt;
- f. een penalty stroke wordt toegekend;
- g. een bully wordt toegekend.

*Indien het spel tijdens een penalty corner aan het einde van een periode onderbroken wordt wegens een blessure of enige andere reden, en een bully*

*zou worden toegekend, moet de penalty corner opnieuw worden genomen.*

13.6 Bij een overtreding tijdens het nemen van een penalty corner :

- a. de aanvaller die een penalty corner neemt, heeft niet tenminste één voet buiten het veld: de penalty corner wordt opnieuw genomen.
- b. de aanvaller die de penalty corner aangeeft maakt een schijnbeweging bij het spelen van de bal, de aanvaller moet naar de middenlijn en wordt vervangen door een andere aanvaller: de penalty corner wordt opnieuw genomen.

*De verdediger die door deze schijnbeweging te vroeg over de achterlijn is gekomen hoeft niet naar de middenlijn gaan.*

- c. een verdediger, niet de goalkeeper, komt over de achterlijn voordat het is toegelaten, de verdediger moet naar de middenlijn en mag niet vervangen worden door een andere verdediger: de penalty corner wordt opnieuw genomen.

*Indien een verdediger bij deze of elke daaropvolgende penalty corner te vroeg over de achterlijn komt, moet deze verdediger ook naar de middenlijn gaan en mag hij niet worden vervangen.*

*Indien een verdediger over de middenlijn komt voordat dit is toegelaten: de penalty corner wordt opnieuw genomen.*

- d. een goalkeeper komt over de achterlijn voordat het is toegelaten, het verdedigende team verdedigt de penalty corner met een speler minder: de penalty corner wordt opnieuw genomen.

*Het verdedigende team wijst een veldspeler aan die achter de middenlijn moet gaan en die niet mag worden vervangen.*

*Indien het te vroeg over de lijn komen zich nogmaals herhaalt tijdens het nemen van de penalty corner: het verdedigende team wijst een volgende veldspeler aan die die zich achter de middenlijn moet begeven en niet mag worden vervangen.*

*Een penalty corner wordt beschouwd als opnieuw genomen totdat aan 1 van de voorwaarden van regel 13.5 is voldaan.*

*Een vervolgens toegekende penalty corner, in tegenstelling tot een opnieuw genomen penalty corner, mag met maximaal 5 verdedigers (inclusief goalkeeper) worden verdedigd.*

- e. een aanvaller komt in de cirkel voordat het is toegelaten: de aangever moet naar de middenlijn: de penalty corner wordt opnieuw genomen.

*Aanvallers die naar de middenlijn werden gestuurd mogen niet deelnemen aan opnieuw genomen penalty corners, maar wel aan een vervolgens toegekende penalty corner .*

- f. voor een andere overtreding door het aanvallende team: een vrije slag wordt toegekend aan het verdedigende team

*Behalve zoals hierboven bepaald, wordt een vrije slag, penalty corner of penalty stroke toegekend zoals elders in de Spelregels is bepaald.*

### 13.7 Het nemen van een penalty stroke:

- a. het spel en de tijd worden stopgezet wanneer een penalty stroke wordt toegekend.
- b. alle spelers op het veld, behalve de aanvaller die de penalty stroke neemt en de goalkeeper van het verdedigende team, moeten zich buiten het 23-metergebied bevinden; zij mogen geen enkele invloed uitoefenen op het nemen van de penalty stroke.
- c. de bal wordt op de penalty strokestip gelegd.
- d. de aanvaller die de penalty stroke neemt moet achter de bal en binnen speelafstand van de bal staan, voor hij de penalty stroke neemt.
- e. de verdedigende speler moet met beide voeten op de doellijn staan en mag niet van de doellijn komen of één van beide voeten verplaatsen voordat de bal is gespeeld .

Indien de verdediger van de penalty stroke als veldspeler deelneemt aan het spel, dan mag hij enkel een gezichtsmasker als bescherming dragen.

*Als het team dat een penalty stroke verdedigt ervoor heeft gekozen om enkel met veldspelers te spelen en geen vervangende goalkeeper te gebruiken om de penalty stroke te verdedigen, mag deze verdediger alleen zijn stick gebruiken om een redding te maken.*

- f. wanneer de aanvaller en de verdedigende speler klaar staan, geeft de scheidsrechter een fluitsignaal.
- g. de aanvaller mag de bal niet spelen voordat het fluitsignaal is gegeven.

*De speler die de penalty stroke neemt noch de verdedigende speler mogen het nemen van de penalty stroke ophouden of vertragen.*

- h. de aanvaller mag geen schijnbeweging maken bij het spelen van de bal.
- i. de aanvaller moet de bal met een push, flick of scoop spelen, en mag de bal op iedere hoogte spelen.

*Het is niet toegestaan de bal bij het nemen van een penalty stroke te slepen (dragging).*

- j. de aanvaller mag de bal slechts één keer spelen en mag na het spelen van de bal de verdedigende speler noch de bal benaderen.

13.8 Een penalty stroke is ten einde:

- a. als een doelpunt werd gescoord;
- b. als de bal in de cirkel tot stilstand komt, of komt vast te zitten in de uitrusting van de goalkeeper, of door een goalkeeper wordt gestopt, of buiten de cirkel komt.

13.9 Straffen voor een overtreding tijdens het nemen van een penalty stroke:

- a. De penalty stroke wordt genomen voordat het fluitsignaal is gegeven en er wordt een doelpunt gescoord: de penalty stroke wordt opnieuw genomen.
- b. De penalty stroke wordt genomen voordat het fluitsignaal is gegeven en er wordt geen doelpunt gescoord: een vrije slag wordt toegekend aan het verdedigende team.
- c. Voor een andere overtreding van de aanvaller die de penalty stroke neemt: een vrije slag wordt toegekend aan het verdedigende team.
- d. Voor een overtreding van de speler die de penalty stroke verdedigt, inclusief het verplaatsen van één van zijn voeten voordat de bal is gespeeld: de penalty stroke wordt opnieuw genomen.

*Als de speler die de penalty stroke verdedigt een doelpunt voorkomt, maar een voet had verplaatst voordat de bal werd gespeeld, mag deze speler (verbaal) worden vermaand en voor elke volgende overtreding worden geschorst (groene kaart en voor verdere overtredingen een gele kaart).*

*Indien er een doelpunt wordt gescoord ondanks een overtreding van de verdedigende speler, wordt het doelpunt toegekend.*

- e. Voor een overtreding door het verdedigende team en er wordt geen doelpunt gescoord: de penalty stroke wordt opnieuw genomen.
- f. Voor een overtreding door een andere aanvaller dan de speler die de penalty stroke neemt en er wordt een doelpunt gescoord: de penalty stroke wordt opnieuw genomen.

## **14. Persoonlijke straffen**

14.1 Voor elke overtreding kan de speler die de overtreding begaat:

- a. (verbaal) worden vermaand;
- b. tijdelijk uit het veld worden gestuurd voor 2 speelminuten (aangegeven met een groene kaart);
- c. tijdelijk uit het veld worden gestuurd, en wel voor minimaal 5 speelminuten (aangegeven met een gele kaart);



*Het bestrafte team speelt met één speler minder tijdens elke tijdelijke schorsing van één van zijn spelers op en buiten het veld .*

- d. permanent uit het veld worden gestuurd voor de resterende duur van de wedstrijd (aangegeven met een rode kaart).

*Het bestrafte team speelt met één speler minder tijdens de rest van de wedstrijd tijdens elke permanente opschorting.*

*Een persoonlijke straf kan apart of samen met de passende spelstraf worden opgelegd*

**KBHB: Artikel 38 SR**

De tijdelijke schorsing van 2 minuten wordt toegepast in geval van een groene kaart voor alle wedstrijden op een groot veld.

Tijdelijke schorsingen gaan om effectief spel, en starten wanneer de speler op de strafbank gaat zitten.

Bij wedstrijden met nationale scheidsrechters geven technische afgevaardigden of de MO deze toestemming. Voor wedstrijden zonder technische afgevaardigde of MO, moeten de scheidsrechters zelf de tijd van de 2 minuten controleren.

- 14.2 Tijdelijk geschorste spelers moeten op een aangewezen plaats blijven tot de scheidsrechter hen toestaan weer aan het spel deel te nemen.

- 14.3 Tijdelijk geschorste spelers is het toegestaan zich tijdens de pauze bij hun teamgenoten te voegen; als de wedstrijd weer wordt hervat moeten zij weer naar de hen toegewezen plaats gaan tot hun straftijd voorbij is.

- 14.4 De duur van de verwijdering van een tijdelijk geschorste speler kan worden verlengd als die speler zich tijdens zijn straftijd misdraagt.

- 14.5 Spelers die voor de resterende duur van de wedstrijd van het veld zijn gestuurd, moeten het veld en de directe omgeving daarvan verlaten.

**KBHB: SR Artikel 27.2**

**Tevens worden de volgende sancties toegepast:**

- Een niet-spielend persoon van de bank krijgt een gele kaart: het team moet 5 minuten met een speler minder op het veld spelen. Niemand moet op de strafbank. De gesanctioneerde persoon mag zijn taak verder uitvoeren.
- Een niet-spielend persoon op de bank krijgt een rode kaart: het team

moet 10 minuten met een speler minder op het veld spelen. Niemand moet op de strafbank. De gestrafte persoon moet de installaties onmiddellijk verlaten.

Modaliteiten: de kaarten worden getoond aan de betreffende persoon en vermeld op het wedstrijdblad.

# ARBITRAGE

## 1. Doelstellingen

- 1.1 Het leiden van een hockeywedstrijd is een uitdagende en gewaardeerde manier om aan een wedstrijd deel te nemen.
- 1.2 Scheidsrechters leveren hun bijdrage aan een wedstrijd door:
  - a. te helpen de wedstrijd op alle speelsterkten naar een hoger niveau te tillen, door ervoor te zorgen dat spelers zich aan de Spelregels houden;
  - b. zorg te dragen dat iedere wedstrijd in de juiste sportieve sfeer wordt gespeeld;
  - c. spelers, toeschouwers en anderen te helpen om meer plezier uit de wedstrijd te laten halen.
- 1.3 Deze doelstellingen kunnen door scheidsrechters bereikt worden door:
  - a. consistent te zijn: scheidsrechters worden door spelers gerespecteerd als ze consequent fluiten;
  - b. eerlijk te zijn: beslissingen moeten worden genomen met gevoel voor rechtvaardigheid en integriteit;
  - c. goed voorbereid te zijn: het maakt niet uit hoe lang een scheidsrechter al fluit, het is belangrijk om zich voor iedere wedstrijd goed voor te bereiden;
  - d. geconcentreerd te zijn: het is essentieel om goed geconcentreerd te blijven gedurende de hele wedstrijd; de scheidsrechter mag zich door niets laten afleiden;
  - e. benaderbaar te zijn: een goede kennis van de Spelregels moet worden gecombineerd met een goede verstandhouding met de spelers;
  - f. beter te zijn: scheidsrechters moeten ernaar streven elke wedstrijd beter te worden;
  - g. natuurlijk over te komen: een scheidsrechter moet altijd zichzelf zijn en niet iemand willen imiteren.
- 1.4 Scheidsrechters moeten:
  - a. een gedegen kennis van de Spelregels hebben, en zich altijd realiseren dat de geest van de regel en het gezonde verstand de interpretatie moeten bepalen;
  - b. technisch spel ondersteunen en stimuleren, tijdig en doortastend optreden bij overtredingen en de daarvoor passende straffen opleggen;

- c. de wedstrijd goed in de hand houden;
- d. alle beschikbare controlemiddelen gebruiken;
- e. de voordeelregel zoveel mogelijk toepassen om daarmee een soepel lopende en open wedstrijd mogelijk te maken, zonder daarbij de controle te verliezen.

## **2. Toepassen van de Spelregels**

### 2.1 Beschermen van technisch en behendig spel en bestraffen van overtredingen:

- a. de relatieve ernst van een overtreding moet worden onderkend en ernstige overtredingen zoals gevaarlijk of ruw spel moeten al vroeg in de wedstrijd en op een doortastende wijze worden aangepakt.
- b. opzettelijke overtredingen moeten resoluut worden bestraft.
- c. scheidsrechters moeten laten zien dat als spelers meewerken, technisch en behendig spel zal worden beschermd en dat het spel alleen zal worden onderbroken als dat voor een goed verloop van de wedstrijd nodig is.

### 2.2 Voordeel:

- a. het is niet noodzakelijk iedere overtreding te bestraffen als er geen voordeel voor de overtreder is; onnodige onderbrekingen van de wedstrijd veroorzaken onterecht oponthoud en ergernis.
- b. wanneer de Spelregels worden overtreden, moet een scheidsrechter voordeel geven als dit de zwaarste straf is.
- c. balbezit houden betekent niet automatisch dat er sprake is van voordeel; van belang is dat de speler of het team met balbezit daarvan ook daadwerkelijk gebruik kan maken.
- d. als besloten is in een situatie voordeel toe te kennen, kan daarop niet worden teruggekomen: geen tweede kans door alsnog een straf te geven.
- e. het is belangrijk op het verloop van het spel te anticiperen: verder te kijken dan de actie van het moment en zich bewust te zijn van mogelijke ontwikkelingen in de wedstrijd.

### 2.3 Controle:

- a. beslissingen moeten snel, overtuigend, duidelijk en consequent zijn.
- b. kordaat optreden vroeg in de wedstrijd ontmoedigt overtreders vaak om de overtreding te herhalen.

- c. het is onaanvaardbaar wanneer spelers hun tegenstanders, de scheidsrechters en andere officials verbaal of via hun lichaamstaal of houding beledigen. Scheidsrechters moeten streng optreden tegen dit soort wangedrag en indien noodzakelijk overgaan tot het geven van een vermaning, een waarschuwing (groene kaart), een tijdelijke (gele kaart) of permanente (rode kaart) schorsing. Vermaningen, waarschuwingen en schorsingen kunnen apart worden gebruikt, maar ook in combinatie met een andere straf.
- d. een vermaning kan worden gegeven aan spelers die in de buurt staan, zonder daarvoor de wedstrijd stil te leggen.
- e. het is mogelijk - maar het wordt afgeraden - dat een speler 2 groene of 2 gele kaarten krijgt voor verschillende overtredingen gedurende dezelfde wedstrijd, maar wanneer een overtreding wordt gemaakt waarvoor al een kaart is gegeven, mag dezelfde kaart niet meer worden gebruikt, en moet een strengere straf worden opgelegd .
- f. wanneer een tweede gele kaart aan dezelfde speler wordt gegeven, zal de tijdsduur van de schorsing beduidend langer moeten zijn dan tijdens de eerste schorsing.
 

KBHB interpretatie: een 2de gele kaart voor éénzelfde speler heeft tot gevolg dat deze speler niet meer mag deelnemen aan de wedstrijd (de scheidsrechter laat na de 2de gele kaart een rode kaart zien), zelfs als het om 2 verschillende overtredingen gaat (de geschorste speler hoeft de installaties niet te verlaten en mag in op de bank van zijn team plaatsnemen). Uitzondering: gele kaart kapitein en persoonlijke gele kaart.
- g. er moet bij een gele kaart een duidelijk verschil zijn tussen de tijdsduur van een tijdelijke schorsing na een lichte overtreding, en de tijdsduur van een tijdelijke schorsing na een ernstige en/of fysieke overtreding.
- h. wanneer een speler zich opzettelijk op een ernstige manier misdraagt ten opzichte van een andere speler, een scheidsrechter of andere official moet direct de rode kaart worden getoond.

#### 2.4 Straffen:

- a. er is een breed scala van straffen beschikbaar.
- b. een spelstraf en een persoonlijke straf kunnen tegelijkertijd worden opgelegd om ernstige of herhaalde overtredingen aan te pakken.

### 3. Vaardigheden van de scheidsrechters

- 3.1 De belangrijkste aandachtsgebieden voor de vaardigheden van een scheidsrechter zijn:
- a. wedstrijdvoorbereiding
  - b. samenwerking
  - c. mobiliteit en opstelling
  - d. fluiten
  - e. signalering.
- 3.2 Wedstrijdvoorbereiding:
- a. scheidsrechters moeten zich grondig op een wedstrijd voorbereiden onder andere door ruimschoots op tijd op het veld te zijn.
  - b. voor de wedstrijd begint moeten de scheidsrechters de markeringen, doelen en netten controleren en tevens controleren of er geen sprake is van gevaarlijke materialen of uitrustingen.
  - c. de 2 scheidsrechters moeten shirts van dezelfde kleur dragen en deze moeten duidelijk afwijken van die van de beide teams.
  - d. scheidsrechters moeten aan de omstandigheden aangepaste kleding dragen .
  - e. scheidsrechters moeten schoeisel dragen dat aangepast is aan het oppervlak van het speelveld en dat hun mobiliteit bevordert;
  - f. scheidsrechtersuitrusting omvat een exemplaar van de Spelregels in voege, een duidelijk hoorbaar fluitje, een stopwatch, gekleurde kaarten (groen, geel, rood) om persoonlijke straffen aan te geven en schrijfmateriaal om de details van de wedstrijd te kunnen noteren.
- 3.3 Samenwerking:
- a. goede samenwerking tussen de scheidsrechters is van essentieel belang
  - b. voor de wedstrijd moeten de scheidsrechters met elkaar afstemmen hoe zij gaan samenwerken en elkaar gaan helpen. Veelvuldig oogcontact tussen de scheidsrechters tijdens de wedstrijd is van groot belang.
  - c. scheidsrechters moeten hun verantwoordelijkheid nemen en bereid zijn om hun collega te helpen wanneer diens waarneming wordt belemmerd of hij moeite heeft om bepaalde delen van het veld te zien. Indien nodig en wanneer hun mobiliteit dit toelaat, moeten scheidsrechters bereid zijn om de middenlijn te passeren en op de helft van de collega te komen om deze te assisteren. Dit helpt de spelers te overtuigen dat de genomen beslissingen correct zijn.

- d. gescoorde doelpunten en gegeven kaarten moeten door beide scheidsrechters worden genoteerd en in de rust en aan het eind van de wedstrijd met elkaar worden afgestemd.

#### 3.4 Mobiliteit en opstelling:

- a. scheidsrechters moeten mobiel zijn, zodat zij gedurende de hele wedstrijd naar de meest geschikte positie kunnen gaan.
- b. minder beweeglijke scheidsrechters kunnen het spel niet duidelijk genoeg overzien om steeds de correcte beslissingen te kunnen nemen.
- c. fitte, beweeglijke en goed opgestelde scheidsrechters kunnen zich beter concentreren op de loop van het spel en de beslissingen die zij moeten nemen.
- d. iedere scheidsrechter opereert voornamelijk op zijn helft van het veld, met de middenlijn aan zijn linkerkant.
- e. over het algemeen is de meest geschikte positie voor scheidsrechters vóór en aan de rechterkant van het aanvallende team.
- f. wanneer het spel zich afspeelt tussen de middenlijn en het 23-metergebied, moeten scheidsrechters bij hun zijlijn blijven.
- g. wanneer het spel zich afspeelt in het 23-metergebied of in de cirkel, moeten scheidsrechters zich meer in het veld begeven, verder van de zijlijn en indien noodzakelijk tot in de cirkel zelf, om belangrijke overtredingen te kunnen waarnemen en om te kunnen beoordelen of schoten op doel reglementair zijn.
- h. bij een penalty corner en nadat de bal buiten het veld is geraakt, moeten scheidsrechters een positie innemen die hen een duidelijk zicht biedt op alle mogelijke acties.
- i. bij een penalty stroke moet de verantwoordelijke scheidsrechter zich rechts en achter de speler, die de penalty stroke neemt, opstellen; de andere scheidsrechter stelt zich op de achterlijn op, links naast het doel.
- j. scheidsrechters moeten voorkomen dat hun positie in het veld het spel hindert.
- k. scheidsrechters moeten zich altijd met hun gezicht naar de spelers gericht, opstellen.

#### 3.5 Fluiten:

- a. het fluitje is het belangrijkste middel waarmee scheidsrechters communiceren met spelers, met elkaar en met andere betrokkenen bij de wedstrijd.
- b. het fluitsignaal moet krachtig en luid genoeg zijn, zodat iedereen die bij de wedstrijd betrokken is het goed kan horen; dat betekent niet dat er altijd lang en luid moet worden gefloten.

- c. de toon en duur van een fluitsignaal moet worden gevarieerd, om daarmee de ernst van overtredingen duidelijk te maken.

### 3.6 Signalen:

- d. signalen moeten duidelijk en voldoende lang gegeven worden zodat alle spelers en de andere scheidsrechter zich bewust zijn van de beslissingen.
- e. alleen de officiële signalen mogen gebruikt worden.
- f. het is beter stil te staan op het moment dat een signaal wordt gegeven.
- g. bij het aangeven van de speelrichting moet de arm niet voor het lichaam langs gehouden worden.
- h. het is een slechte gewoonte om weg te kijken van de spelers na een signaal of een beslissing; volgende overtredingen kunnen worden gemist, de concentratie kan verslappen of het kan worden opgevat als een teken van onzekerheid.

## 4. Signalen

### 4.1 Tijd:

- a. de tijd starten: kijk naar de andere scheidsrechter met één recht omhoog gestrekte arm.
- b. de tijd stoppen: 2 armen, gekruist bij de polsen, recht omhoog strekken.
- c. nog 2 minuten speeltijd: steek met omhoog gestrekte armen de beide wijsvingers op.
- d. nog 1 minuut speeltijd: steek met omhoog gestrekte arm één wijsvinger op.

*Nadat een gegeven tijdsignaal is bevestigd, is geen nader tijdsignaal nodig.*

- ### 4.2 Bully:
- beweeg de handen afwisselend op en neer voor het lichaam, met handpalmen naar elkaar toe.

### 4.3 Bal buiten het veld:

- a. bal buiten het veld over de zijlijn: geef de richting aan met één horizontaal gestrekte arm.
- b. bal door een aanvaller buiten het veld over de achterlijn: strek, met het gezicht naar de middenlijn, de 2 armen horizontaal zijwaarts.
- c. Bal buiten het veld over de achterlijn, onopzettelijk door een verdediger: wijs met één arm, lager dan op schouderhoogte, een denkbeeldige lijn aan tussen het punt



waar de bal over de achterlijn is gegaan tot het punt op de 23 meter lijn waar het spel moet worden hervat.

4.4 Doelpunt: wijs met beide armen horizontaal naar voren gestrekt, naar de middenstip.

4.5 Overtredingen:

*Signalen voor overtredingen van Spelregels moeten worden gegeven als er twijfel bestaat over de reden voor een genomen beslissing.*

- a. gevaarlijk spel: houd één arm diagonaal voor de borst.
- b. wangedrag en/of agressief gedrag: stop het spel en maak een kalmerend gebaar door beide handen langzaam op en neer te bewegen voor het lichaam, met de handpalmen naar beneden gericht.
- c. kick: til één been iets op en raak dit met één hand aan vlakbij de voet of enkel.
- d. hoge bal: houd de handpalmen naar elkaar toe horizontaal voor het lichaam, ongeveer 15 cm boven elkaar.
- e. afhouden: kruis beide onderarmen voor de borst.
- f. indirect afhouden: open en sluit afwisselend het kruisen van de onderarmen voor de borst.
- g. stick afhouden: houd één arm gestrekt voor het lichaam, schuin naar beneden gericht en raak de onderarm vervolgens aan met de andere hand.
- h. 5 meter afstand: steek één arm recht omhoog met 5 gestrekte vingers.

4.6 Straffen:

- a. voordeel: strek één arm duidelijk boven de schouder in de speelrichting van het team dat voordeel krijgt.
- b. vrije slag: geef de richting aan met één arm horizontaal gestrekt.
- c. penalty corner: wijs met beide armen horizontaal voor het lichaam gestrekt naar het doel.
- d. penalty stroke: wijs met één arm naar de penalty strokestip en met de andere arm verticaal de lucht in; dit signaal geeft tevens aan dat de tijd is stopgezet.

# TECHNISCHE SPECIFICATIES

*De tekeningen die volgen helpen bij het begrijpen van de specificaties, mais zijn niet op schaal weergegeven. De teksten daarentegen zijn duidelijk.*

## 1. Speelveld en velduitrusting

1.1 Het speelveld is rechthoekig, begrensd door zijlijnen van 91,40 meter en door achterlijnen van 55,00 meter.

*Het speelveld moet minimum 2 meter verlengd worden achter de achterlijn (om zo een uitloopzone te creëren) en minimum 1 meter langs de zijlijnen, en daarbij nog eens voor beide gevallen een zone van 1m zonder obstakels (dit betekent een totaal van 3 meter achter de achterlijnen en 2 meter langs de zijkanten van het speelveld). Deze zijn de minimum vereisten, maar vrije zones van respectievelijk 3 plus 2m en 2 plus 1 m (wat een totaal is van 5 meter aan de achterlijnen en een totaal van 3 meter langs de zijlijnen) zijn aanbevolen.*

1.2 Markeringen:

- a. geen andere markeringen dan genoemd in deze regel mogen op het speelveld worden aangebracht.
- b. lijnen zijn 75 mm breed en moeten over de gehele lengte duidelijk zichtbaar zijn aangebracht.
- c. zijlijnen en achterlijnen en alle markeringen die zij omsluiten zijn deel van het speelveld.
- d. alle markeringen moeten wit zijn.

1.3 Lijnen en andere tekens:

- a. zijlijnen: grenslijnen van 91,40 meter lang.
- b. achterlijnen: grenslijnen van 55,00 meter lang.
- c. doellijnen: het deel van de achterlijnen tussen de doelpalen.
- d. middenlijn: in het midden van het veld, over de breedte getrokken.
- e. 23-meterlijnen getrokken over de breedte van het veld op 22,90 meter van de achterlijnen, gemeten vanaf de buitenzijden van die lijnen. Het gebied dat wordt begrensd door de lijn op 22,90 meter van elke achterlijn, de achterlijn en het

tussenliggende deel van de zijlijn, de lijnen zelf meegerekend, wordt het 23-metergebied genoemd.

- f. lijnen van 300 mm lang aan de buitenzijde van elke zijlijn, met de uiterste rand van de lijntjes op 14,63 meter van en evenwijdig aan de buitenzijde van de achterlijn.
- g. lijnen van 300 mm lang aan de buitenzijde van elke zijlijn, met de uiterste rand van de lijntjes op 5 meter van en evenwijdig aan de buitenzijde van de achterlijn.
- h. lijnen van 300 mm lang aan de buitenzijde van elke achterlijn aan beide zijden van het doel op 5,00 en 10,00 meter van de buitenzijde van de dichtstbijzijnde doelpaal, waarbij de afstand wordt gemeten tot de buitenzijde van de lijn.
- i. deze gewijzigde markeringen gelden voor nieuwe velden of velden die opnieuw van lijnen worden voorzien. Velden met de oude markeringen mogen gebruikt blijven worden.
- j. lijnen van 150 mm lang aan de buitenzijde van elke achterlijn op 1,83 meter van het midden van de achterlijn, gemeten vanaf de binnenzijde van deze lijnen (merktekens voor doelpalen).
- k. penalty strokestip met een diameter van 150 mm aangebracht recht voor elk doel met het midden van de stip op 6,47 meter van de binnenzijde van de doellijn.

#### 1.4 Cirkels:

- a. lijnen van 3,66 meter lang evenwijdig aan de achterlijn, zijn binnen het veld aangebracht, met het midden van de lijn ter hoogte van het midden van de achterlijn; de afstand tussen de buitenzijde van de lijn van 3,66 meter en de buitenzijde van de dichtstbijzijnde achterlijn is 14,63 meter.
- b. deze lijnen lopen in beide richtingen tot aan de achterlijn door met ononderbroken gebogen lijnen in de vorm van een kwartcirkel, met als middelpunt de binnenhoek van de dichtstbijzijnde doelpaal.
- c. de lijnen van 3,66 meter en de kwartcirkels heten samen de cirkellijn; de gebieden binnen deze lijnen, de lijnen zelf meegerekend, heten de cirkels.
- d. een onderbroken lijn is aangebracht met de buitenzijde van de lijn op 5,00 meter van de buitenzijde van elke cirkellijn; elke onderbroken lijn start met een getrokken deel ter hoogte van het middelpunt van de kop van de cirkel en elk getrokken deel is 300 mm lang, met onderbrekingen van 3,00 meter tussen de getrokken delen.

**Figuur 1: Het speelveld**

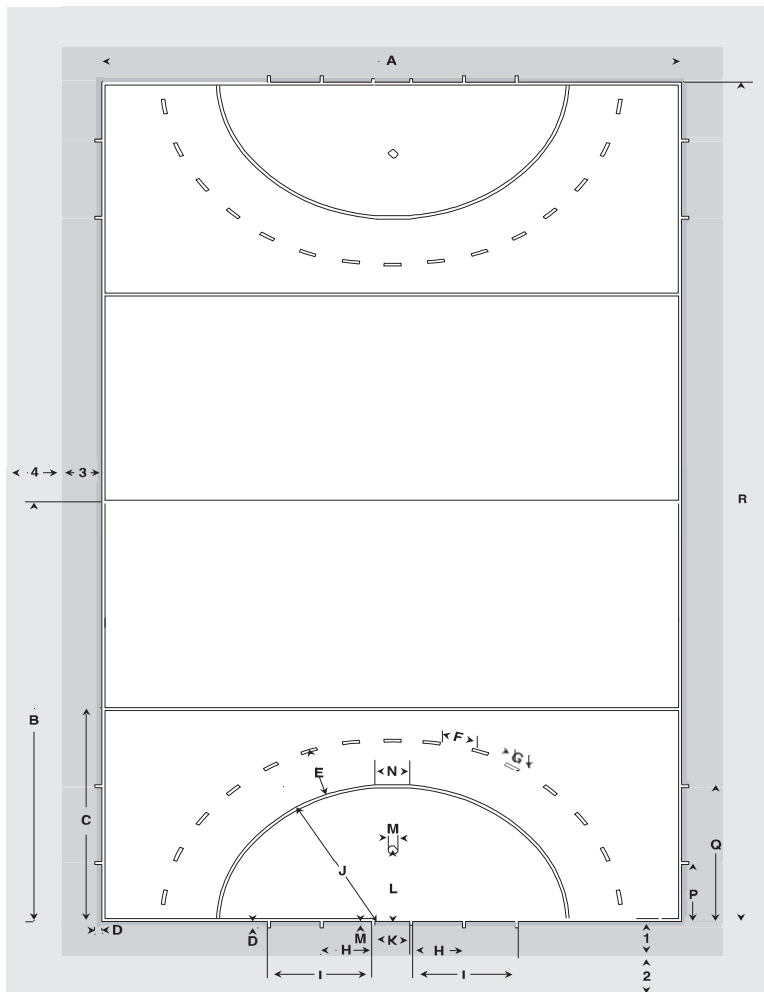

**Tabel 1: Afmetingen van het speelveld**

Code	Mètres	Code	Mètres
A	55.00	M	0.15
B	45.70	N	3.66
C	22.90	P	5.00
D	0.30	Q	14.63
E	5.00	R	91.40
F	3.00	1	minimum 2.00
G	0.30	2	1.00
H*	4,975*	(1 + 2)	minimum 3.00
I*	9.975*	3	minimum 1.00
J	14.63	4	1.00
K	3.66	(3 + 4)	minimum 2.00
L	6.475		

\* De afmetingen H en I worden gemeten vanaf de lijn van de doelpaal en niet vanaf de doelpaal zelf; de afstand vanaf de doelpaal zijn respectievelijk 5 en 10 meter.

### 1.5 Doelen:

- a. 2 verticale doelpalen verbonden met een horizontale doellat staan in het midden van elke achterlijn op de markeringen van 1.3.i.
- b. de doelpalen en de doellat zijn wit, rechthoekig in doorsnede, 50 mm breed en 50 tot 75 mm diep.
- c. de doelpalen mogen niet boven, voor of achter de doellat uitsteken en de doellat mag niet naast, voor of achter de doelpalen uitsteken.
- d. de afstand tussen de binnenzijden van de doelpalen is 3,66 meter en de afstand van de grond tot de onderzijde van de doellat is 2,14 meter.
- e. de ruimte buiten het veld, achter de doelpalen en de doellat en omsloten door het doelnet, de zijplanken en de achterplank is minimaal 0,90 meter diep ter hoogte van de doellat en minimaal 1,20 meter diep op de grond.

### 1.6 Zij- en achterplanken:

- a. zijplanken zijn 1,20 meter lang en 460 mm hoog.
- b. achterplanken zijn 3,66 meter lang en 460 mm hoog.
- c. zijplanken staan op de grond, haaks op de achterlijn en zijn vastgemaakt aan de achterzijde van de doelpalen zonder de palen te verbreden.
- d. achterplanken staan op de grond, haaks op de zijplanken en evenwijdig aan de achterlijn en zijn bevestigd aan het uiteinde van de zijplanken.
- e. zij- en achterplanken hebben aan de binnenzijde een donkere kleur.

### 1.7 Doelnetten:

- a. de mazen zijn maximaal 45 mm.
- b. zijn aan de achterzijde van de doelpalen en doellat bevestigd met tussenruimten van niet meer dan 150 mm.
- c. de doelnetten hangen buiten de zij- en achterplanken, op zodanige wijze dat de netten los hangen en er geen kans bestaat dat een bal via de netten terug het speelveld in kan kaatsen.
- d. de doelnetten zijn zodanig bevestigd dat de bal niet tussen het net en de doelpalen, de doellat of de zij- en achterplanken door kan.
- e. de doelnetten zijn dusdanig gespannen dat de bal niet terugkaatst.

**Figuur 2: Doel**

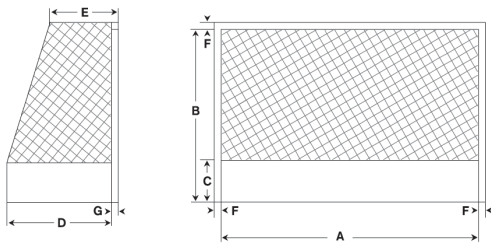

**Tabel 2: Afmetingen van het doel**

Code	Metres	Code	Metres
A	3.66	E	minimum 0.90
B	2.14	F	0.050
C	0.46	G	0.050 à 0.075
D	minimum 1.20		

### 1.8 Hoekvlaggen:

- vlaggenstokken zijn tussen 1,20 en 1,50 meter hoog.
- vlaggenstokken staan op iedere hoek van het speelveld.
- vlaggenstokken mogen niet gevaarlijk zijn.
- indien onbreekbaar, moeten vlaggenstokken een veer als basis hebben.
- vlaggenstokken dragen vlaggen, in lengte en breedte niet groter dan 300 mm.

## 2. De stick

*Specificaties voor de sticks: technische wijzigingen zijn aangebracht in de specificatie van de sticks. Ze zijn herschreven om meer duidelijk te verschaffen en de methode voor het meten van de boog of buiging werd gewijzigd.*

*De stickfabrikanten werden reeds enige tijd geleden op de hoogte gebracht van deze verandering opdat de sticks die onlangs op de markt werden gebracht volledig conform zouden zijn. Wij weten echter dat sommige spelers nog steeds gebruik maken van oude sticks.*

*Wij zullen daarom deze nieuwe specificaties met de nodige soepelheid toepassen voor de lagere categorieën.*

- 2.1 Dit hoofdstuk beschrijft de specificaties van de stick. Een stick is niet toegestaan indien niet aan de specificaties wordt voldaan. De FIH en de KBHB behouden zich elk recht voor om sticks te verbieden, die naar hun mening, gevaarlijk zijn of het karakter van het spel ongunstig beïnvloeden. De traditionele vorm van de stick moet gehandhaafd blijven. Er is geen specifieke vorm of ontwerp van de steel en de haak voorgeschreven, maar de invoering van extreme vormen of ontwerpen die niet aan de gespecificeerde parameters voldoen, zal niet worden toegestaan.

**Figuur 3: De stick**

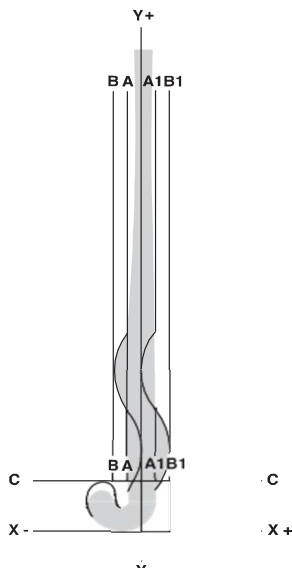

**Figuur 4: Haak van de stick**

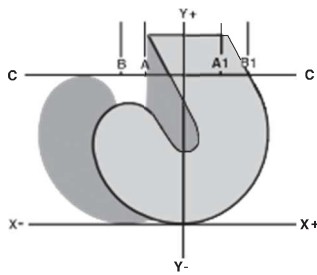

- 2.2 De vorm en afmetingen van de stick worden getest door de stick met de speelzijde naar beneden te leggen op een vlakke ondergrond gemarkeerd met lijnen zoals in figuur 3 en 4. De lijnen A, A1, B, B1 en Y zijn evenwijdig en staan loodrecht op de lijnen C en X. De afmetingen in figuur 3 en 4 zijn

<i>Lijn A tot lijn A1</i>	<i>51 mm</i>
<i>Lijn A à lijn B</i>	<i>20 mm</i>
<i>Lijn A1 à lijn B1</i>	<i>20 mm</i>
<i>Lijn A à lijn Y</i>	<i>25,5 mm</i>
<i>Lijn C à lijn X</i>	<i>100 mm</i>

- 2.3 De stick heeft een traditionele vorm die bestaat uit een steel en een haak.
- De stick is geplaatst in figuur 3 en 4 zodat lijn Y door het midden van de bovenkant van de steel gaat. De steel begint bij lijn C en gaat door tot het bovenste punt langs lijn Y+.
  - De onderkant van de haak is geplaatst zodat deze lijn X raakt. De haak begint bij lijn X en gaat door tot lijn C.
- 2.4 De stick is gemeten inclusief alle bedekking, verflagen en extra wikkelingen die deel uitmaken van de stick.
- 2.5 In alle van de hieronder genoemde specificaties zijn de volgende definities van toepassing:
- “Glad” betekent zonder oneffenheden of scherpe delen. Het oppervlak moet gelijk en regelmatig zijn, zonder waarneembare uitstekende delen. Ook mag het oppervlak niet ruw of gerimpeld zijn. De stick mag geen putjes, groeven of ingesneden lijnen hebben. Er mag geen rand een hoek hebben met een radius kleiner dan 3mm.
  - “Plat” betekent zonder buigingen, holle of bolle delen die een radius groter dan 2 mm hebben, en met een glatte overgang naar randen die een maximale radius



van 3 mm mogen hebben.

- c. “Effen” betekent dat het gespecificeerd deel van de stick over de gehele lengte geen bramen bevat.
- 2.6 De speelzijde van de stick is het hele oppervlak zoals in figuren 3 en 4 is afgebeeld inclusief de randen van het oppervlak.
- 2.7 De overgang van de grip naar de haak moet glad zijn en ononderbroken, zonder onregelmatigheden of andere onderbrekingen.
- 2.8 De krul van de haak heeft de vorm van een ‘J’ of ‘U’, waarvan de naar boven gerichte of open zijde van de haak gelimiteerd is door lijn C.
- 2.9 De lengte van de haak is niet gelimiteerd tussen de lijnen C en X in de richting van X- of X+.
- 2.10 De haak moet alleen aan de linkerzijde plat zijn (de zijde die links van de speler is wanneer hij de stick zo vasthoudt dat de haak vanaf de grond omhoog wijst; dit is de zijde van de stick die op de tekening getoond wordt).
- 2.11 Een enkele holle of bolle afwijking op de platte zijde van de stick is toegestaan mits deze op geen enkel punt meer dan 4 mm meet en een glad, effen oppervlak heeft.
- Afwijkingen kunnen getest worden door middel van een 53 mm recht profiel op de platte kant van de stick te plaatsen en vervolgens de afwijking te meten met een schuifmaat. Het meetinstrument, afgebeeld in figuur 6, kan ook gebruikt worden om de stick op afwijkingen te controleren. De diepte van een concaaf mag niet meer dan 4 mm afwijken van het rechte profiel.*
- Alle andere inkepingen of groeven zijn niet toegestaan op de speelzijde van de stick.*
- 2.12 De platte kant van de haak en de steel moeten glad zijn.
- 2.13 Een kronkel op de platte kant van de haak en steel is niet toegestaan: dat wil zeggen dat de platte kant van de steel en de platte kant van de grip evenwijdig moeten zijn met de platte kant van de haak en dus evenwijdig moeten zijn aan lijn C-C.
- 2.14 De grip mag zo gebogen zijn dat deze eenmalig lijn A doorkruist tot maximaal lijn B of de grip mag eenmalig lijn A1 doorkruisen tot maximaal lijn B1. Als lijn A doorkruist is mag lijn A1 niet doorkruist zijn en vice versa.

- 2.15 Een kromming in de lengte van de stick (kromming of helling) moet een effen, glad profiel langs de hele lengte hebben. Een kromming mag maximaal een diepte hebben van 25 mm. De stick mag de ene kant krom zijn evenals de andere kant, maar niet beiden. Het punt van maximale kromming moet minimaal 200 mm van het onderste van de haak (lijn X in figuur 3) verwijderd zijn. Meerdere krommingen zijn niet toegestaan.

*De stick wordt met de platte kant naar onderen op een plat oppervlak geplaatst zodat de stick zich in een rusttoestand bevindt zoals gezien in figuur 5. Het meetinstrument, gezien in figuur 6, wordt gebruikt om de kromming en helling van de platte kant van de stick te meten, door de voet van het meetinstrument op het platte oppervlak te plaatsen. Het verlaagde 25 mm deel van het meetinstrument mag niet meer dan 8 mm vrij heen en weer kunnen bewegen onder de stick, dat wil zeggen dat het lage deel van het meetinstrument niet mag kunnen bewegen zonder de stick aan te raken.*

**Figuur 5: Maximale boogafmetingen**

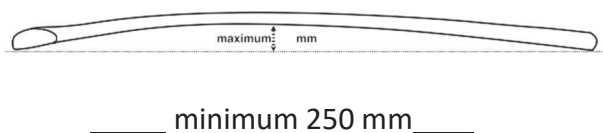

**Figuur 6: Instrument om buiging of helling van de stick mee op te meten**

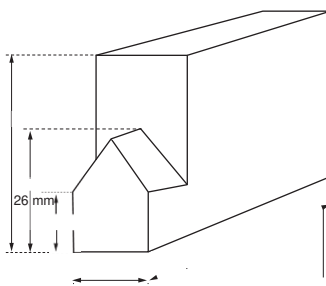

- 2.16 De randen en de bolle achterkant van de stick moeten afgerond zijn en moeten een glad effen profiel hebben. Platte oppervlakken op de randen van de platte kant en de bolle kant zijn niet toegestaan.

*Gladde en ondiepe golvingen of inkepingen tot een maximum diepte van 4 mm zijn toegestaan op de achterkant van de steel. Golvingen of inkepingen zijn niet toegestaan op de achterkant van de stick haak.*

- 2.17 De hockeystick moet, inclusief alle extra wikkelingen, door een ring met een binnendiameter van 51 mm passen.

- 2.18 Het totale gewicht van de stick mag niet meer dan 737 gram bedragen. De lengte van de stick gemeten tussen de bovenkant van de steel en de onderkant van de haak (lijn X op figuur 3) mag niet groter zijn dan 105 cm.

- 2.19 Tijdens een test mag de balsnelheid niet hoger dan 98% van de snelheid van de haak zijn.

*De balsnelheid wordt gemeten in een FIH goedgekeurde simulator door middel van een serie van 5 testslagen, waarbij de haak van de stick de bal met een snelheid van 80 km per uur raakt. De balsnelheid wordt berekend door het verschil in tijd tussen 2 meetpunten te vergelijken met de afstand en vervolgens wordt deze waarde als verhouding met de snelheid van de stick uitgedrukt. Bij de test wordt een FIH goedgekeurde hockeybal gebruikt. De test wordt uitgevoerd in een gecontroleerde testruimte waar de temperatuur ongeveer 20°C is en de luchtvochtigheid ongeveer 50% is.*

- 2.20 De hele stick moet een glad oppervlak hebben.

- 2.21 De stick en eventuele toevoegingen mogen van ieder materiaal gefabriceerd zijn, mits het materiaal geen metaal of samenstelling van metaal bevat, het materiaal geschikt is voor het spelen van hockey en het materiaal geen risico voor het spel vormt.

- 2.22 Het aanbrengen van tape of hars is toegestaan, mits ze geen risico voor het spel vormen en de stick aan alle eisen blijft voldoen.

### **3. De bal**

#### 3.1 De bal

- a. is rond;
- b. heeft een omtrek tussen 224 en 235 mm;
- c. weegt tussen 156 en 163 gram;
- d. is gemaakt van willekeurig materiaal en is wit gekleurd, maar een andere van het speelveld afwijkende kleur kan worden afgesproken;
- e. is hard met een gladde buitenzijde, maar kleine “deukjes” in het oppervlak zijn toegestaan.

### **4. Uitrusting voor de goalkeepers**

#### 4.1 Handbeschermers

- a. mogen elk niet breder zijn dan 230 mm en niet langer dan 355 mm wanneer de handprotector plat ligt met de palm naar boven;
- b. mogen geen voorzieningen bevatten die de stick aan de handprotector verbonden houdt als die niet met de hand wordt vastgehouden.

#### 4.2 Beenbeschermers: hebben, wanneer aan het been van de goalkeeper gedragen, elk een breedte van maximaal 300 mm.

*De afmetingen van de hand- en beenbescherming van goalkeepers wordt gemeten met mallen met de relevante afmetingen.*

## **BESCHIKBARE AANVULLENDE INFORMATIE**

De International Hockey Federation (FIH) verstrekt informatie over diverse onderwerpen om deelname aan de sport te ondersteunen.