

＼ 夢と感動のテーマシティ ／

# にらさき

平成25年  
2013.Aug.

8

No.787

## Contents 【目次】

- ② 駅前広場がリニューアルします
- ④ 健診結果報告会
- ⑧ 防災訓練に参加しましょう
- ⑩ 国文祭 市主催事業を開催
- ⑪ 市職員を募集
- ⑫ 夏の武田の里まつり



7月13日、アユのつかみ取りにチャレンジする一之瀬海音くん（釜無川河川公園）

# 駅前広場が リニューアルします

本市の玄関口にふさわしい景観形成と利便性の向上を図るため、荏崎駅前広場の改修工事を行います。



工事内容は、雨よけシエルトアーの設置、駐輪場の整備、歩道部のカラー平板舗装が主なものになります。詳細については、整備計画図、完成予想図及び市ホームページをご覧ください。

また、駅前の風物詩として親しまれているタカトウコヒガンザクラの景観に配慮し、バス降り場から市民交流センター側の約40mの間にはシエルトアーを設置せず、現存するサクラの風景を活かした良質な都市空間としての駅前広場を目指します。

工事は、秋ごろから本格化し、来年の3月末には完成する予定です。工事期間中は、交通規制など駅前広場の利用者をはじめ、多くの皆さまにご迷惑をおかけしますが、ご理解・ご協力をお願いいたします。

## ■お問い合わせ

建設課都市計画担当（内線250）

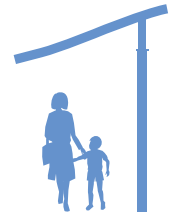

## 韮崎駅前広場整備計画図

### 整備の概要

- 1 雨よけシェルター設置 A=680㎡
- 2 駐輪場整備 3箇所(130台)
- 3 カラー平板舗装 A=1500㎡
- 4 その他関連工事 1-式

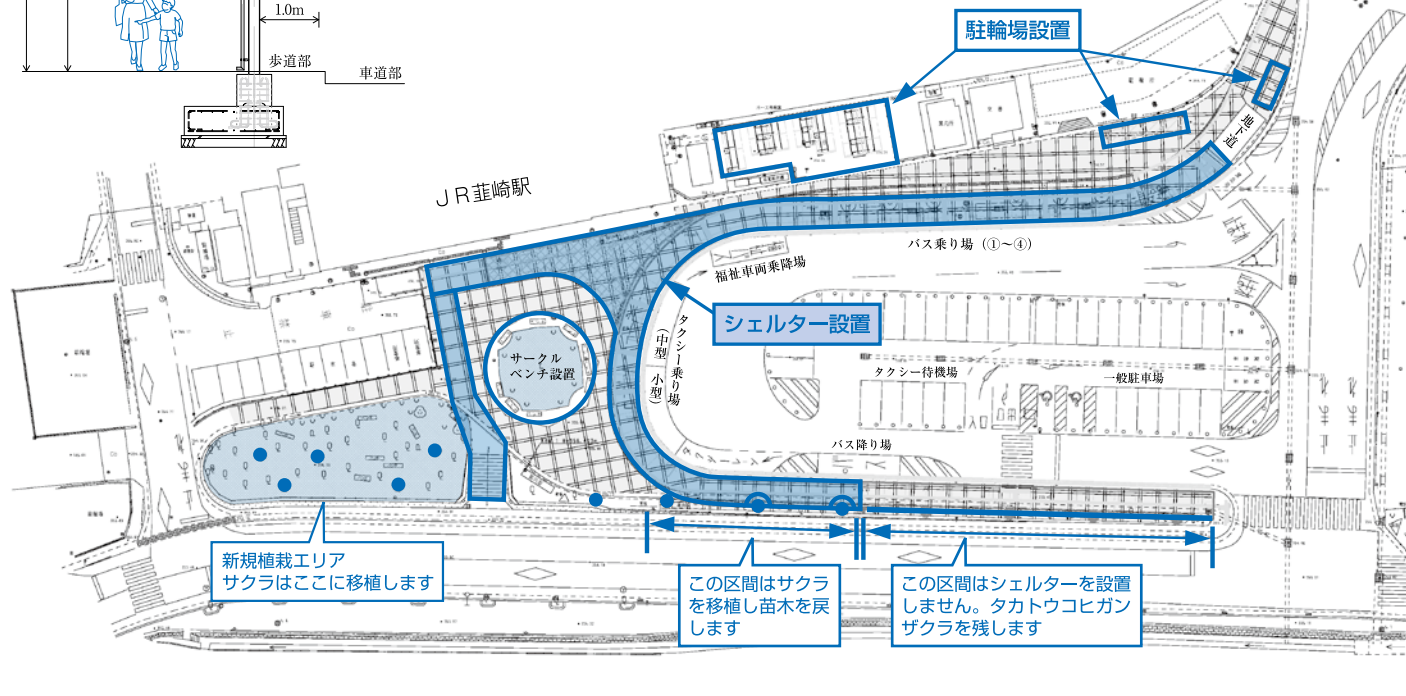
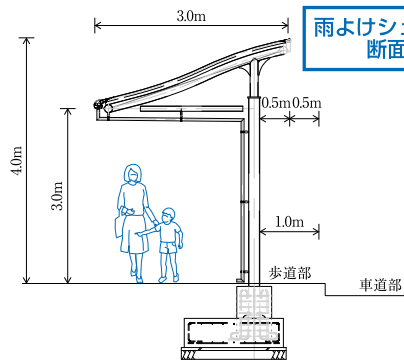

## 韮崎駅前広場整備事業 完成予想図



# 受診したからと安心しないで！ 健診結果報告会こそ大切です！



## 受診しました？総合健診

「時間が無い」「とくに悪いところはないから必要ない」「面倒くさい」という理由から、総合健診を受診してない方はいませんか？

病気は、ある程度進行するまでは症状として現れてこないことがあります。高血圧症、

糖尿病、高脂血症などの生活習慣病は、自覚症状が無いまま進行するため、『沈黙の殺人者（サイレントキラー）』と呼ばれています。だからこそ、体の中で起こっている小さな異常を、健診でしっかりとキャッチする必要があるのです。

健康な体はすべての基本です。いつまでも健康な自分で

## サインを見逃さないで！

いるためにも、年に1度は健診を受診し、自分の体とまっすぐ向き合う機会を作りましょう。

※健診の日程等の詳細は広報7月号P2～4を参照。

平成24年度に総合健診を受診した40歳～74歳までの方の、上位5項目の傾向は【表1】のとおりです。

【表1】受診者の傾向（H24年度）

項目	人数 (%)
1位 LDLコレステロールの異常 (120mg/dl以上)	1,862人 (49.5)
2位 最高血圧の異常 (130mmHg以上)	1,485人 (39.5)
3位 血糖値の異常 (空腹時血糖100mg/dl以上またはHbA1C5.2以上)	1,363人 (38.3)
4位 腹囲の異常 (男性85cm以上、女性90cm以上)	738人 (26.4)
5位 BMIの異常 (25以上肥満)	743人 (19.8)

【図1】総合健診結果（上位3項目）の推移【国民健康保険】

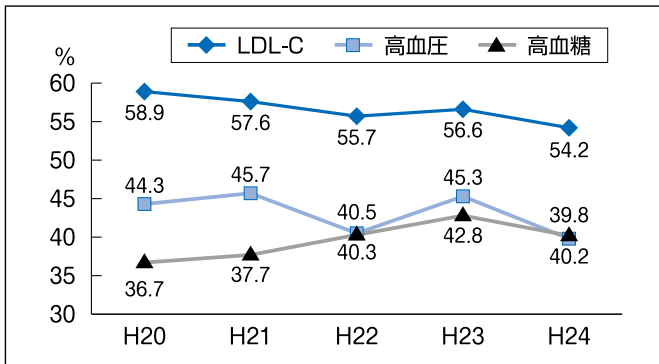

健診結果は、LDL（悪玉）コレステロール、血圧、血糖値において、年々数値が悪くなっている方や、数値が新たに悪化している方が増えてきているのが現状です。【図1】健診受診者の半数近くの方の数値に基準値以上という結果がみられる項目があります。

高血圧、高脂血症、糖尿病、内臓肥満の4つの症状は互いに合併しやすく、合併すると急速に悪化し、生死にかかわる心筋梗塞や、脳梗塞などの重い病気を発症させる原因となるため『死の四重奏』とも言われています。

## 総合健診結果報告会日程

健診		結果報告会				
場所	健診日	69歳まで		70歳以上		
		日程	場所	日程	場所	
円野	7月17日(水)	8月22日(木)	午前	8月22日(木)	午前	つぶらの会館
清哲	7月18日(木)	8月27日(火)	午前	8月27日(火)	午前	清哲会館
神山	7月19日(金)	8月28日(水)	午前	8月28日(水)	午前	武田の里ふれあいホール
葦崎①	7月20日(土)	8月29日(木)	午前	8月29日(木)	午前	保健福祉センター
旭	7月23日(火)	8月30日(金)	午前	8月30日(金)	午前	旭公民館
藤井	7月24日(水)	9月2日(月)	午前	9月2日(月)	午前	藤井公民館
中田	7月25日(木)	9月3日(火)	午前	9月3日(火)	午前	中田公民館
市全体①						
穴山	7月26日(金)	9月4日(水)	午前	9月4日(水)	午前	穴山町ふれあいホール
市全体②						
葦崎②	8月3日(土)	9月12日(木)	午前	9月12日(木)	午前	保健福祉センター
市全体③	8月4日(日)	9月13日(金)	午前	9月13日(金)	午前	保健福祉センター
龍岡	10月8日(火)	11月19日(火)	午前	11月19日(火)	午前	龍岡公民館
大草	10月9日(水)	11月21日(木)	午前	11月21日(木)	午前	大草ふれあいセンター
穂坂	10月10日(木)	11月22日(金)	午前	11月22日(金)	午前	穂坂コミュニティセンター
市全体④	10月19日(土)	11月28日(木)	午前	11月28日(木)	午前	保健福祉センター
市全体⑤	10月20日(日)	11月29日(金)	午前	11月29日(金)	午前	保健福祉センター
市全体⑥	10月24日(木)	12月3日(火)	午前	12月3日(火)	午前	保健福祉センター
市全体⑦	10月25日(金)	12月5日(木)	午前	12月5日(木)	午前	保健福祉センター
市全体⑧	10月26日(土)	12月6日(金)	午前	12月6日(金)	午前	保健福祉センター
市全体⑨	10月27日(日)	12月8日(日)	午前	12月6日(金)	午後	保健福祉センター

これらのサインを見逃さず  
ことなく、自分の生活習慣を  
見直す機会として結果報告会  
を活用しましょう。

**結果報告会に参加しよう！**

総合健診を受診した方への  
結果報告会の日程は前表のと

おります。

より効率的・効果的に健診  
結果をお伝えできるよう、時  
間帯・実施場所を健診結果及  
び年齢ごとに設定していま  
す。

詳しくは、健診受診者に後  
日、個別に通知をお送りしま  
すので確認してください。

**特定保健指導で  
脱メタボにチャレンジ！**

特定保健指導とは、メタボ  
リックシンドロームの予防・  
解消を目的とした生活習慣改  
善のための支援です。

市では、国民健康保険加入  
者の40〜74歳の方を対象に実  
施します。国民健康保険加入  
以外の方は、各医療保険者に  
お問い合わせください。

**脱メタボへの3つの支援**

特定健診の問診および検査  
結果をもとに、メタボリック  
シンドロームの危険度に応じ  
て、3つの支援レベルに分け、  
特定保健指導を実施します。

**① 情報提供**

\*健康な方を含めたすべての方

特定健診を受診された方全  
員に、健診結果から今の健康  
状態を把握し、生活習慣の見  
直し・改善のきっかけとなる  
情報を提供します。

**② 動機付け支援**

\*メタボのリスクがみられる方  
保健師や管理栄養士との面  
接を行い、『実行しやすい生  
活習慣改善のための計画』を  
立て、面接から6カ月後に取  
り組みの結果を確認します。

**③ 積極的支援**

\*メタボのリスクが高い方  
初回の面接において、『現  
在の生活習慣を振り返り、メ  
タボリックシンドローム解消  
のための行動目標』を立て、

保健師や管理栄養士等が、3  
〜6ヶ月間、継続的に生活習  
慣改善のための支援を行って  
いき、初回の面接から6カ月  
後に取り組みの結果を確認し  
ます。

**積極的支援・動機付け支援  
対象者に保健指導を実施**

平成24年度の特定保健指導  
の積極的支援・動機付け支援  
に該当した方は246名（40  
から74歳までの特定健診受診  
者の9.2％）で、そのうち  
205名（83.3％）の方  
に初回面接を実施していま  
す。

「保健指導」というと難し  
く考えて受診を避けてしま  
いがちですが、その人に合わせ  
た個別の食事や運動など、改  
善できそうな生活習慣を一  
緒に考え、行動し、生活習慣病  
を予防するものです。

この機会に、特定健診と保  
健指導をひとつのチャンスと  
とらえて、自分の生活習慣を  
振り返り、健康づくりをはじ  
めるきっかけにしてみませ  
んか。

**対象者以外で相談したい方**

特定保健指導の対象にはな  
らなかつたものの、個人的

に、健康に関して相談したい  
方は、保健福祉センターにお  
いて「健康相談」を実施して  
いますのでご利用ください。

**■日時**

毎週月曜日及び木曜日  
9時30分〜16時

**今年こそチャレンジ！**

**9月から『健康アップ教室』が始まります。**



また、陸上ウォーキング教  
室や、健康アップ教室などの  
運動教室もありますので、『韮  
崎市健康カレンダー』（広報  
4月号にて配布）でご確認く  
ださい。

この機会に、自分の体を見  
つめ直しましょう。

を取り戻してみませんか？  
特に毎年、健診結果等でコ  
レステロール値（脂質異常・  
高血糖・高血圧を指摘され、  
改善の見られない方は、ぜひ  
この機会にご参加ください。

**■日時**

9月18日（水）より開始  
毎週水曜日 9時30分〜

■場所 保健福祉センター

■参加費 無料

※詳しい日程等についてはお  
問い合わせください。

食生活や運動習慣を改善し  
たい、健康づくりを始めたい、  
メタボを解消したい、身体に  
いいことを始めても長続きし  
ない…そんなあなたにぴった  
りの教室があります。

ステップ台を用いた運動や、  
食生活などの生活習慣を見直  
すことで、健康的な体と日常

**■お問い合わせ・お申し込み**

保健課保健指導担当  
（保健福祉センター内）

☎ 23-43310  
☎ 23-43316

## 使つてためよう筋肉貯金 「いきいき貯筋クラブ」を開催

人から借りることができない筋肉。筋肉は自分で貯めるしかありません。筋肉を貯める唯一の方法は、『使つこと』です。

市では、気軽に運動ができる場として、各町の公民館で「いきいき貯筋クラブ」を開催します。

この教室は、筋力の維持・向上や地域の方々の触れ合いを目的に、1地区6回コースで行います。運動が苦手な方、長続きしない方、膝や腰が痛い方などでも、無理なく効果的な運動が行えます。皆さんで楽しく「貯筋」して、健康的な毎を送りましょう。

### ■対象

おおむね65歳以上の方

### ■日程表

全戸配布します。

### ■内容

体力測定・健康体操

コミュニケーションゲーム

### ■担当者

運動指導士・シニア健康サポーター・市保健師



### ■持物等

- ・水分補給ができるもの
- ・体操ができる服装
- ・室内用運動靴

### ■お問い合わせ・お申し込み

保健課介護支援担当  
(保健福祉センター内)

☎2314313

## それいけ！オレンジガール 第12回

### 知ってほしい… 早期発見・早期受診の大切さ！

家族が認知症かもしれない…。そう思った時、あなたならどうしますか？

今回は、認知症の方の介護を経験されている市内の方の体験談を紹介します。

### ■介護体験談

『現在91歳を迎える母の介護をしています。母は、20年以上前に市内のかかりつけ医で認知症の診断を受け、薬も処方してもらいました。母の変化に初めは戸惑いしました。急に発病した感じで、『その日のことが何もわからなくなってしまう』という状態でした。でも、その時の診断と薬の処方のおかげで母の症状もあまり進行せず、家で一緒に暮らして、家族との対話もできています。』

今でも、服薬を続けながら、介護保険のサービスとしてショートステイなどを利用して、在宅で元気に生活してい

ます。あの時、診療して下さった病院の先生には、本当に感謝しています。早めに受診し、治療を始めることの大切さを、母の介護をするなかで体験してきましたので、そのことを皆さんにも知ってほしいです。』

当時は、あまり認知症への理解がされておらず、いま以上に認知症に対する偏見があった時代にもかかわらず、早期受診・早期治療を行えたため、現在でも家族と一緒に自宅での生活が続けられているというお話でした。

### ■本人らしくあるために

認知症であることを受けとめるのは、本人はもとより、家族の方々もたやすいことではないかもしれません。

しかし、勇気を出して早めに専門医療機関へ受診することができれば、本人らしく、家族と一緒に生活を続けられ

る可能性が高くなります。

認知症は、発症すると完治の難しい病気ですが、進行を遅らせる薬があります。

また、このお話をしてくださった方は、受診後に「本人に対して家庭内での役割を与えた」ということも話されていました。本人にとって、残されている能力を活かしてもらうことも大切なことです。

家族の対応など、周りの環境によっても認知症の症状が改善される場合があります。

認知症は、誰もがかりつる病気です。他人事とは思わず、もしも家族や自分に認知症の兆候が見られた時に、自分ならどうするのかということを考えてみてはいかがでしょうか。

### ■お問い合わせ

もの忘れ相談センター  
(保健福祉センター内)

☎2314464

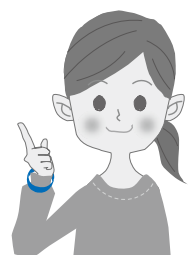

# 子宮頸がん予防ワクチンの接種について



予防接種法の改正により、本年4月1日から定期の予防接種の対象となつた子宮頸がん予防ワクチンですが、このたび、ワクチン接種後にワクチンとの因果関係を否定できない、持続的な痛み等が特異的に見られたことから、厚生労働省では、その発生頻度等がより明らかになり、適切な情報の提供ができるまでは、定期接種を積極的に勧奨すべきではない」としました。

これを受けて本市では、**子宮頸がん予防ワクチンの接種を積極的にはお勧めしない**こととしました。

なお、定期接種が中止されたものではありませんが、中学1年生から高校1年生相当の女子で、接種を希望される方は、これまでどおり無料で接種することができます。

接種にあたっては、接種する医療機関からワクチン接種の有効性及び安全性等について説明を受け、十分理解していただいたうえで接種してください。

**■お問い合わせ・お申し込み**  
保健課健康増進担当  
(保健福祉センター内)  
☎ 23-4310

# ひとり親家庭医療費助成受給者証の更新手続き

現在交付されています「**葦崎市ひとり親家庭医療費助成受給者証**」は、8月31日をもって有効期限が満了となります。更新のご案内を8月上旬に郵送させていただきますので、確認の上、手続きをお願いいたします。

また、新たにひとり親になられた方や、平成24年度に非該当だった方で、次の要件に該当する場合は、申請書を提出してください。

**■支給要件**

- ・18歳以下の児童（但し、満18歳に達する日以後の最初の3月31日までにある児童）を養育しているひとり親等。
- ・申請者等が市内に住所を有していること。
- ・申請者の平成24年分の所得税が非課税であること。
- ・扶養義務者と同居している場合は、その方にも所得制限があります。

**■提出書類**

- ・加入医療保険証（コピーも可）
- ・本籍が葦崎市以外の方は、戸籍謄本または児童扶養手当の証書の写し
- ・平成25年1月1日以降に転入された方は、所得の状況を証する書類（所得証明書等）

**■ご注意**

所得税法等の一部改正（16歳未満の扶養控除の廃止と特定扶養親族の範囲の縮小）により、平成25年度の所得税が課税されている方でも、これらの適用がないものとして計算した場合、所得税が非課税になる場合は受給ができますので、ご注意ください。

また、申請方法等についてご不明な点がありましたらお問い合わせください。



# 油断しないで熱中症！

例年より厳しい猛暑が続いています。熱中症を正しく理解し、早めの予防、対策に努めましょう！

## ■熱中症とは

高温多湿な環境下で、体内の水分や塩分のバランスが崩れ、体温調節機能がうまく働かないことにより、吐き気や倦怠感などの症状が現れます。重症になると意識障害も起こすこともあります。

## ■予防するには

こまめな水分・塩分補給



## \*屋内では

扇風機、エアコンなどを活用した室温調節

## \*屋外では

- ・日傘、帽子の着用
- ・通気性の良い衣服の着用
- ・炎天下での長時間の活動を避ける

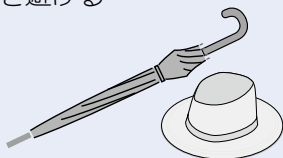

## ■お問い合わせ

保健課健康増進担当  
(保健福祉センター内)  
☎ 23-4310

**■お問い合わせ・お申し込み**  
市民課国保医療担当  
(内線1275~129・137)

## ■提出期間

8月1日(木)～15日(木)

## 日ごろの防災への備えを再確認

# 防災訓練に参加しましょう！

9月1日(日)「防災の日」に、大地震を想定した防災訓練を実施します。

当日は、8時に防災行政無線により、訓練用の「緊急地震速報」を放送しますので、あらかじめご承知おきください。

いつ起こるか分からない自然災害から、被害を最小限に食い止める(=減災)ため、「みんなのまちはみんなで守る」を合言葉に、お住まいの地区の訓練に、積極的に参加しましょう。



### ■訓練内容

- ①「休日の朝に大地震が発生した」ことを想定し、自主防災組織(地区)ごとに訓練を実施します。訓練の内容は、下表「自主防災組織訓練プログラム」の中から地域の実情により選択し、実施することとしています。  
※災害発生直後の初期の行動や、応急対応などを想定しておりますので、お住まいの地区の訓練に参加しましょう。
- ②発災後における各地区と、市災害対策本部との情報伝達訓練を実施します。  
各地区長からの住民の避難状況や被災状況の報告など、情報の発信・受信の訓練です。

### ■自主防災組織の訓練プログラム

市では、地域の自主的な防災・減災活動が実施できるよう訓練プログラムを見直しています。

区分	種別	番号	訓練プログラム	訓練内容
地域 (自主防災組織)	初動	1	初動規定の作成・改定	地域内初動規定の作成または改訂
		2	一時避難場所集合	率先避難、一人暮らし要援護者への共助
		3	避難誘導	指定避難場所・指定避難所等への誘導
		4	住民安否確認	避難者の受付と安否確認情報の集約
		5	建物安全確認	指定避難場所・避難所の建物の安全確認
		6	ケガ人の応急手当	AED・止血・骨折・搬送等
		7	要援護者優先措置	妊婦・乳幼児・要介護支援者等の優先処置
		8	消火訓練	消火訓練や消火栓からの放水訓練
		9	ハザードマップの活用	自主避難時等の適切な避難所、避難路の確認
	応急	1	生活環境の整備	トイレ・テント・燃料等の確保
		2	施設内トイレの利用	ビニールと凝固剤による利用法
		3	飲食物の確保と配給	水や食料の確保と配給
		4	要援護者生活支援	応急的支援、指定福祉避難所への移送
		5	避難者への情報伝達	掲示板、伝言板の設置と直接伝達
		6	地域の保安警護	避難後の地域の見回り
		7	宿泊体験	上下水道、電気の停止を想定した宿泊体験
8	炊き出し訓練	炊き出し用具、材料の確保の準備訓練		

※お住まいの地区によっては、9月1日とは別の日に訓練を行う場合もありますので、地区内で日程を確認していただけますようお願いいたします。

■お問い合わせ 総務課防災交通担当 (内線 339・399)

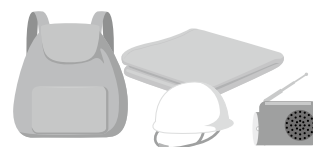





**災害時の  
情報収集にラジオも  
活用してください**

本市とエフエム八ヶ岳（NPO法人八ヶ岳コミュニティ放送運営）との間で、災害が発生した場合や発生が見込まれる場合の情報提供手段の一つとして、市がFM電波を利用して、災害発生予想情報や緊急避難情報などを優先的に放送することができ、「災害

**知っておこう！  
土砂災害警戒区域**

- 土砂災害とは
- ①土石流
- ②地すべり
- ③急傾斜地の崩壊（がけ崩れ）の3つの災害を言い、県が調査を行い、市民の皆さまの生命・身体に危害が生じる恐れがあると認められる区域（土砂災害警戒区域）を指定したものです。（※注1）

時における放送要請に関する協定」を結びました。  
ご家庭のラジオやカーラジオで聞くことができず、防災行政無線と併せて活用してください。

**ラジオ局 エフエム八ヶ岳  
周波数 82.2メガヘルツ**

■お問い合わせ  
総務課防災交通担当  
（内線3009・3099）

**8月30日より  
特別警報が始まります**

気象庁は、重大な災害の起こるおそれが著しく大きい場合に、特別警報を発表します。特別警報が発表されたら、ただちに命を守る行動をとってください。

■特別警報とは  
警報の発表基準をはるかに超える現象に対して、特別警報を発表します。

（例）

- ・「東日本大震災」における津波（2011年）
- ・平成23年台風第15号による豪雨（2011年）
- ・三宅島の噴火（2000年）

■特別警報が発表されたら  
避難所に避難するか、すでに外出することが危険な場合は、家の中の安全な場所に留まるなど、身を守るために最善を尽くしてください。

■お問い合わせ  
気象庁甲府地方気象台  
防災業務課  
055122219101

現在、韮崎市では、134箇所が指定されています。6月から出水期に入りますので、4月末に配布した「土砂災害（洪水）ハザードマップ」（※注2）で、自宅や職場が警戒区域内にあるかどうか、どのような土砂災害があるか、どの程度の浸水の可能性があるかを確認することも、避難所の場所や避難経路の確認もしましょう。

また、防災訓練時において、

■お問い合わせ

建設課管理担当  
（内線246・247）

※注2 「ハザードマップ」は市ホームページでもご覧いただけます。

※注1 区域外でも土砂災害が発生することがあります。

**環境課  
よりお知らせ**

**生ごみを捨てる前に  
ひと絞りにしてありますか？**

生ごみの約80パーセントは水分でできており、可燃ごみの約4割を占めています。生ごみを捨てる前にひと絞りして、水切りをしましょう。水切りすることで臭いの発生も防げますので、「捨てる前のひと絞り」にご協力をお願いします。

また、生ごみの中に、食べ残しや手付かずで捨てる食材が入っていませんか？

- ①食事を作るときは食べられる分だけ作る。
  - ②食材を買うときは献立の計画を立てて必要以上のものは買わない。
- 生ごみの減量は「もったいない」がスタートです。生ご



みの捨てる方をもう一度見直してみよう！

市では、家庭用の生ごみ処理機の購入補助（購入費の1/2上限25,000円）を行っておりますので、ホームページをご覧ください。環境政策担当までお問い合わせください。

**あなたの土地、きちんと  
と管理していますか!?**

市内のあちろちろで、雑草等が繁茂し、荒れてしまっている土地（空地等）を見かけることがあります。

こうした土地は、近隣者への迷惑になることはもとより、害虫の発生原因になります。また、土地が荒れてしまっている、ごみの不法投棄の原因にもなります。

あなたが所有している土地の管理は、あなたの責任です！適正な土地の管理を行い、住み良いまちづくりに心がけましょう！

■お問い合わせ

環境課環境政策担当  
（内線131・132）



第28回 国民文化祭やまなし2013

市主催事業

■お問い合わせ・お申し込み  
教育課国民文化祭担当  
(内線 265)

サッカーフェスティバル  
・スポーツ文化シンポジウムを開催

「スポーツで地域活性化へ」をテーマに、スポーツと文化の関わり、まちづくりについて考えるシンポジウムを開催します。

スポーツジャーナリストとして活躍する二宮清純氏による基調講演のほか、パネルディスカッションでは二宮氏をコーディネーターに、パネリストとして「ハギトモ」こと萩原智子氏等にご出演いただき、スポーツの魅力や地域における振興策などをディスカッションしていただきます。  
多くの皆様のご参加をお待ちしております。

- 日時 8月25日(日) 13時30分～16時
- 会場 東京エレクトロン葦崎文化ホール
- 講演・講師 「スポーツで地域活性化へ」  
スポーツジャーナリスト  
二宮 清純氏
- パネルディスカッション  
\*コーディネーター  
二宮 清純氏



二宮 清純氏



萩原 智子氏

- \*パネリスト  
佐久間 悟氏  
(ファンフォーレ山梨スポーツクラブGM)  
長倉 富貴氏  
(山梨学院大学准教授)
- 萩原 智子氏  
(山梨学院カレッジスポーツセンター研究員・元競泳日本代表)
- 入場料 無料  
電話での事前申し込みが必要です。

小林一三・保阪嘉内の世界展を開催

〔関連記念講演を開催〕

阪急電鉄、宝塚歌劇団の創設者である小林一三。盛岡高等農林学校で宮澤賢治と出会い、交流を深めた保阪嘉内。葦崎市出身の2人の偉人の業績をたどり、経済・文化の面から紹介する企画展です。

- 日時 9月1日(日)～11月10日(日)  
9時～17時  
月曜日休館  
(祝日の場合はその翌日)
- 場所 市民交流センター「ニコリ」  
1階 ふるさと偉人資料館  
※入場無料



小林 一三氏



保阪 嘉内氏

- ◇小林一三記念講演  
■日時 9月8日(日) 13時30分～15時
- 講師 伊井 春樹氏(逸翁美術館館長)
- 演題 「小林一三の文化構想―タカラヅカ歌劇から美術館・図書館の町あこしへ―」
- ◇保阪嘉内記念講演  
■日時 9月15日(日) 13時30分～15時
- 講師 牛崎 敏哉氏
- 演題 「花巻から葦崎へ―宮澤賢治から保阪嘉内へ―」
- ◇両講演共通事項  
■会場 市民交流センター「ニコリ」  
3階多目的ホール
- 入場料 無料(定員200名)  
観覧についてはお問い合わせください。

**葦崎大村美術館開館5周年記念特別企画展**  
**「鈴木信太郎展 -コロリストの旅-」(1階)**  
**「丹阿弥丹波子の世界展」(2階)**

■期間 9月29日(日)まで



鈴木 信太郎《青い人形》  
 油彩 40.0×31.0cm

1階企画展示室において、明治から昭和にかけて活躍し、色鮮やかな色彩と、親しみやすく愛らしい画風で知られる鈴木信太郎の作品を紹介します。各地の風景をはじめ、人形や桃やバラなど、色彩豊かで、独特の世界観の漂う観る人の心が温まるような作品を紹介します。油彩画、水彩画、挿絵の原画など約40点を紹介します。

2階特別展示室では、版画家「丹阿弥丹波子の世界展」を開催します。メゾチントという根気のいる、緻密な制作工程を経て描かれる作品約

20点を紹介します。漆黒の闇に浮かび上がる、花や野菜などの美しい姿をご覧ください。開館5周年を記念して葦崎市名誉市民の大村智博士の胸像も公開しております。ぜひご覧ください。



丹阿弥 丹波子《花・再》2008年  
 銅版画 メゾチント 42.0×36.5cm

■開館時間

10時～18時  
 (入館は17時半まで)

■休館日

水曜日(祝日の場合は翌日)

■入館料 大人500円 / 小・中・高200円

※年間何度でも入館できる大変お得な年間パスポート(大人1名3,000円)も随時受付中です。

■お問い合わせ(水曜日除く、10時～17時)

葦崎大村美術館 ☎23-7775  
 ホームページ: www.nirasakiomura.artmuseum.com

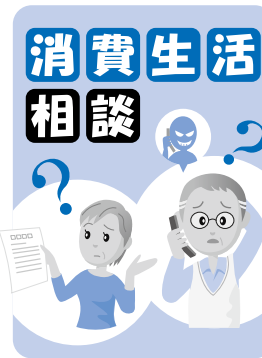

市民のみかた  
 消費生活相談窓口  
 おかしいな! ?と思ったらまずは相談!

**消費者トラブルにあったら**

商工観光課商工労政担当  
 ☎22-1111(内線216)

月～金曜日 8時30分～17時15分

毎週火曜日は消費生活相談員が市役所102会議室で相談を承ります。

**電気代が安くなるってホント!?**  
**太陽光発電システム**

太陽光発電システムとは、屋根に取り付けた太陽電池で、太陽の光から電気を作るシステムです。作った電気は家庭で使用して、余った電気は電力会社に売る(売電)ことができます。



訪問販売で、「国から補助金が出る」

「余った電力は電力会社に売電できるので元が取れる」  
 「環境にも優しい」

などと、勧誘を受けることがあります。

でも、ちょっと待って!

契約する前に、以下のポイントに気を付けましょう。

- ポイント1** ☆見積もりは複数社から取り、比較検討する。  
 1社だけの説明や見積もりだけで契約せず、複数の業者からも見積もりを取り、契約内容、補助金制度、アフターサービスなどを比較検討し、慎重に契約するようにしましょう。
- ポイント2** ☆補助金制度についてよく調べる。  
 補助金の支給額や条件は様々で、上限額や定員が決まっている場合もあります。契約前に必ず支給元の団体に確認しましょう。
- ポイント3** ☆平成21年11月から、太陽光発電で作られた電気のうち、余った電気を電力会社が買い取ることになりました。電力会社が買い取った費用は、電気利用者全員が負担しています。

もし契約をしても、万が一納得ができないときは、  
 訪問販売の場合は、8日間のクーリング・オフが適用できます。



**Q. 30代男性です。風疹にかかった記憶がなく、予防接種もしていないようです。風疹の予防接種について教えてください。**

**A.** 風疹は風疹ウイルスによる感染症で、日本では現在流行が確認されています。主な症状は発疹、発熱、リンパ節の腫れです。妊娠初期の女性が風疹にかかると、胎児が難聴、心疾患、白内障、精神運動発達遅滞などの症状を呈する先天性風疹症候群になる可能性があります。昔は「かかって当たり前」の疾患だったため、このような先天性の障害を持ったお子さんが多数いたと言われていました。

風疹の予防接種を行う第一の目的は、赤ちゃんが先天性風疹症候群にならないようにすることです。(風疹の定期接種対象が1994年まで女子中学生のみだったことから)現在の感染の多くが主に20～40代男性に起こっていて、風疹の予防接種は男性でも必要と考えられています。男性が感染すると、妊娠中の配偶者などにうつし、赤ちゃんが先天性風疹症候群になる可能性が生じます。

風疹に罹患歴がある人や予防接種をすでに受けている人に対し、さらに予防接種をしても特別な副反応が起こることはありません。また、現在風疹単独のワクチンは入手が困難で、麻疹との混合ワクチンが多く用いられていますが、麻疹に罹患歴がある人や麻疹の予防接種をした方でも接種可能です。妊娠している女性は風疹あるいは麻疹風疹混合ワクチンを受けることはできませんので、自分の家族を先天性風疹症候群から守るため、予防接種により周りから防いでいきましょう。



アドバイザー 葦崎市立病院  
 小児科医長 高橋 和也

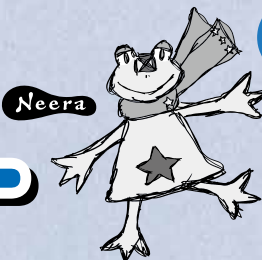

● 蕪崎市役所  
業務時間：8時30分～17時15分（月～金）  
〒407-8501 蕪崎市水神1丁目3番1号  
☎22-1111 FAX 22-8479

月	火	水	木	金	土	日	
<p><b>イベント・行事</b></p> <p>【毎週月曜日】 園ごとぶきルーム(蕪崎) 小学生対象 ※祝日は実施しません</p> <p>中央公園ミニSL運行日 8/4、11、18、25 10時～12時、13時～16時 大人、子ども共に1回100円 (3歳以下は保護者と同伴で無料)</p>	<p><b>相談等</b></p> <p>【毎週月・火・水曜日】 ■学校教育相談(第3月曜除く) 9時30分～16時 市民交流センター相談室2 問:☎23-5653</p> <p>【毎週月・木曜日】 ■母子健康手帳交付・妊婦・一般健康相談 9時30分～16時 保健福祉センター</p> <p>【第1・2月曜日】 ■行政相談(祝日の場合は翌週) 13時～15時 市役所1階102会議室 問:企画推進担当(内線356)</p> <p>【毎週火曜日】 ■消費生活相談 9時～16時 市役所1階102会議室 問:商工労政担当(内線216)</p> <p>※祝日は実施しません</p> <p>【随時・要予約】 ■家庭児童相談 予約:子育て支援担当 (内線179)</p> <p>■市民栄養相談 予約:☎23-4310</p>	<p><b>診察科目</b></p> <p>内科 小児科 外科 整形外科 眼科 脳神経外科 放射線科 リハビリテーション科</p> <p>麻酔科(ペイン:痛み) 泌尿器科 スポーツ外来 リウマチ外来</p> <p>診察日 月曜～金曜</p> <p>8月13日(火)午後 27日(火)午後 木曜 木曜(午後) 木曜(予約制)</p> <p>受付時間 午前8時30分～ 午前11時30分 ※小児科(午後) 午後3時30分～午後4時30分 ※眼科 金曜は午前8時30分～午前11時 ※麻酔科 左記診察日の午後2時～午後4時 ※スポーツ外来 木曜 午後1時30分～午後5時15分 ※リウマチ外来 木曜 午後1時～午後4時</p> <p>休診日 土曜・日曜・祝日・ 年末年始 (12/29～1/3) ※急患はこの限りでは ありません。 ※当院は院外処方を行 っています。 ※医師の日程変更によ る休診・代診につい ては、お問い合わせ ください。</p>	<p><b>今月の無料法律相談</b></p> <p>8月22日(木) 13時～16時 市役所4階401会議室 一人30分以内 定員6名 *予約受付日 8月12日(月) 8時30分～ 企画推進担当(内線356)</p>	<p><b>今月の納税</b></p> <p>納期限(口座振替日) 9月2日(月) *市民県税(普徴)第2期 *国民健康保険税 第2期 *介護保険料 第3期 *後期高齢者医療保険料 第2期 収納課徴収・管理担当 (内線163～166)</p>	<p><b>ゆ～ぶる蕪崎よりお知らせ</b></p> <p>8月31日(土)までの 夏休み期間中は 休まず営業します</p> <p>●大人の宝さがし ジオキャッシング 1 8月31日まで(月曜休園) 受付:10時～15時 場所・問合せ:穂坂自然公園 ☎37-4362 (P16参照) ☒夏休みスタンプラリー 9月1日(日)まで 缶バッジをGetしよう! (P18参照) 休館:園(午前)</p>	<p>8月3日 ☒折り紙遊び 2 14時～15時 【要事前申込】</p> <p>8月10日 ☒夜のこわ～いおはなし会 集合16時50分 【受付は終了しました】</p> <p>●総合健診(蕪崎地区) 3 受付:8時～10時30分 場所:保健福祉センター (広報7月号P3参照) ☒第2回ニコリ サマーフェスティバル 13時30分～15時30分 場所:市民交流センター 「ニコリ」 (P18参照) 休館:保</p> <p>●総合健診(市全体地区) 4 受付:8時～10時30分 場所:保健福祉センター (広報7月号P3参照) 休館:園 保 老</p>	<p>●非核平和パネル展 5 8月18日まで 9時～22時 場所:市民交流センター 「ニコリ」1階ロビー 戦時中の洋服、七里岩地下 壕パネルなどの資料展示 (広報7月号裏表紙) 休館:☒ 支 文 民 体</p> <p>☒戦争と平和を考える 6 読書展 8月18日まで 戦争と平和に関する書籍を 展示 (広報7月号裏表紙) ☒のびのび教室 対象児:平成23年7月生 受付:13時～13時15分 親子あそびや歯科相談など</p> <p>☒1歳6か月児健診 7 対象:平成24年1月生 受付:13時～13時15分 小児科医師・歯科医師の診 察など 休館:美</p> <p>●子ども議会 8 東・西中学校2年生の 代表が、市長や関係課長に 質問します。 14時～ 市議会議場(市役所4階) 【傍聴自由】 (7月号P9参照) 休館:園(午前)</p> <p>8月8日 ☒よちよち教室 9 対象児:平成24年9月生 受付:13時～13時15分 ブックスタート事業やお 子さんの事故防止など 場所:市立図書館 読み聞かせの部屋</p> <p>●平和や命の大切さを 考えるつどい 10 15時～ 市民交流センター「ニコリ」 第5・6会議室 講師:高見澤静佳氏 戦争中の体験談 (7月号裏表紙) ☒おはなし会 14時～14時30分 対象:幼児～小学校低学年 【申込不要】 休館:保</p> <p>8月4日 ●夏休みシネマ企画 「海洋天堂」上映 開場:13時15分 (14時上映) 東京エレクトロン蕪崎文 化ホール・大ホール (広報7月号P14参照) 休館:園 保 老</p>

<p>●<b>無料法律相談</b> 予約受付日 受付：8時30分～ 企画財政課 内線356 ※相談日22日</p> <p><b>12</b></p> <p>休館：図支文民体</p>	<p><b>13</b></p>	<p><b>14</b></p>	<p>●<b>第2回ふるさと歴史</b> <b>再発見ウォーク</b> 16時30分～20時 慈眼院 (岩下地区) 【要予約】(P16参照) 問合せ：中央公民館 ☎20-1115</p> <p><b>15</b></p> <p>休館：民 (午前)</p>	<p>●<b>夏の武田の里まつり</b> 「<b>武田陣没将士供養</b> <b>会・花火大会</b>」 18時～21時 会場：釜無川河川公園 (P12参照)</p> <p><b>16</b></p>	<p>図<b>大人のための朗読会</b> 朗読のつどい 14時～15時 対象：成人一般、学生、目 の不自由な方など 【申込不要】 (P18参照)</p> <p><b>17</b></p> <p>休館：保</p>	<p>●<b>新府桃狩りと</b> <b>穴山散策</b> 9時～13時 穴山さくら公園 (P16参照)</p> <p><b>18</b></p> <p>休館：児保老</p>
<p><b>19</b></p> <p>休館：交図支文民体</p>	<p>保<b>3歳児健診</b> 対象児：平成22年 7月生 受付：13時～13時15分 小児科医師及び歯科医師の 診察など</p> <p><b>20</b></p> <p>図<b>工作遊び</b> 14時～15時 【要事前申込】 (P18参照)</p>	<p>保<b>すくすく教室</b> 対象児：平成25年 1月生 受付 13時～13時15分 離乳食指導や離乳食の試食 など</p> <p><b>21</b></p> <p>保<b>パパ・ママ学級</b> Bコース2回目【要予約】 受付：13時30分～ 赤ちゃん抱っこ体験や母乳 栄養について</p> <p>休館：美</p>	<p>図<b>だっこの会</b> 11時～11時30分 わらべ歌、絵本の読み聞か せ、手遊びなど 対象：乳幼児【申込不要】</p> <p><b>22</b></p> <p>●<b>武田の里ライフカレッジ</b> 13時30分～15時30分 東京エレクトロン葦崎文化 ホール 「不況負けない！家計防衛術」 経済アナリスト 獨協大学 経済学部教授：森永卓郎氏</p> <p>休館：図 (午前)</p>	<p>保<b>にこにこ子育て</b> <b>相談室</b> 9時30分～16時 お子さんの成長発達・食事 などについて保健師や管理 栄養士が個別に相談に応じ ます。【要予約】</p> <p><b>23</b></p> <p>●<b>老壮大学カラオケ大会・歌</b> <b>謡ショー</b> 13時～15時15分 東京エレクトロン葦崎文化 ホール 小ホール 司会：雲井滝乃氏(演歌歌手)</p> <p>休館：保</p>	<p>●<b>NIRA</b> <b>マルシェ</b> 18時～21時 場所：市民交流センター 「ニコリ」1階 ナイトNIRAマルシェ開催！</p> <p><b>24</b></p> <p>休館：保</p>	<p>●<b>第28回国民文化祭</b> <b>やまなし2013</b> <b>サッカーフェスティバル</b> <b>スポーツ文化シンポジウム</b> 13時30分～16時 東京エレクトロン葦崎文化 ホール 講演：「スポーツで地域活 性化へ」 二宮清純氏ほか 【要事前予約】(P10参照)</p> <p><b>25</b></p> <p>休館：児保老</p>
<p><b>26</b></p> <p>子育て支援センター 利用時間のお知らせ</p> <p>8月30日(金)までの 【平日】</p> <p>夏休みの保育園・幼稚 園児のご利用時間は、 14時～17時です。</p> <p>休館：図支文民体</p>	<p>保<b>4か月児健診</b> 対象児：平成25年 4月生 受付：13時～13時15分 小児科医師の診察など</p> <p><b>27</b></p>	<p>支<b>誕生会</b> 13時30分 ～14時30分 8月生のお子さんを祝い 材料費100円 定員10組【要予約】</p> <p><b>28</b></p> <p>休館：美</p>	<p>休館：図 (午前)</p> <p><b>29</b></p> <p>休館：図</p> <p><b>30</b></p> <p>8月は経済産業省主催の <b>電気使用安全月間です!</b></p> <p>電気は 正しく安全に 使いましょう!</p> <p>使わない時 OFF!</p> <p>http://www.kdh.or.jp/</p> <p>関東電気保安協会</p>	<p>●<b>葦崎市12時間</b> <b>サッカー</b> 8時30分～20時30分 グリーンフィールド穂坂</p> <p><b>31</b></p> <p>休館：保</p>	<p>図<b>開館2周年記念祭</b> <b>NICORI祭</b> 9時～ (P18参照)</p> <p>●<b>第91回葦崎高校同窓会</b> <b>記念・招待サッカー</b> 13時キックオフ(雨天決行) 場所：中央公園陸上競技場 (P13参照)</p> <p>休館：児保老</p>	<p><b>1</b></p>

凡例

- 図：葦崎市民交流センター「ニコリ」  
開館時間：9時～22時  
☎22-1121 (代表) ☎22-1122  
・地域情報発信センター (9時～19時)  
・ふるさと偉人資料館 ☎21-3636  
/葦崎大村美術館サテライトスペース  
(9時～18時・休館：月曜日・休日の翌日)
- 図：葦崎市立図書館  
開館時間：10時～19時 (土日祝は9時～17時)  
☎22-4946 ☎22-4950
- 支：葦崎市子育て支援センター  
開館時間：9時～17時  
☎23-7676 ☎23-7678

- 児：児童センター 開館時間：13時～19時  
葦崎児童センター ☎☎22-7687  
北東児童センター ☎☎23-5550  
北西児童センター ☎☎22-1775  
甘利児童センター ☎☎23-1535
- 美：葦崎大村美術館  
開館時間：10時～18時(入館17時半)  
☎☎23-7775
- 文：東京エレクトロン葦崎文化ホール  
開館時間：8時30分～17時15分  
☎20-1155 ☎22-1919
- 老：葦崎市老人福祉センター  
開館時間：9時30分～16時30分

- ☎22-6944 ☎22-6980
- ゆ：葦崎市健康ふれあいセンター  
ゆ～びるにらさき  
開館時間：9時30分～21時  
☎20-2222
- 民：葦崎市民俗資料館  
開館時間：9時～16時30分  
☎22-1696
- 体：葦崎市営体育館  
開館時間：9時～22時  
(日曜日及び月曜日が祝日の場合  
9時～17時)  
☎☎22-0498

- 保：葦崎市保健福祉センター  
開館時間：  
8時30分～17時15分  
☎23-4310 ☎23-4316
- 乳幼児の健診  
場所 保健福祉センター  
持物 母子健康手帳、バスタオル、  
保険証、印鑑
- 子育て教室  
場所 保健福祉センター

- ※よちよち教室は、市民交流センター2階図書館内  
持物 母子健康手帳、筆記用具など
- 育児健康相談等  
場所 保健福祉センター  
持物 母子健康手帳
- 健康づくり教室  
場所 保健福祉センター  
持物 各種健康手帳、筆記用具、  
各教室にあった服装  
(体操のできる服装等)

8月のごみ収集日程 生ごみはしっかり水を切りましょう！ルールを守ってごみを出しましょう！（P9 参照）

対象地区	可燃	不燃	可燃粗大	不燃粗大	資源リサイクル		自己搬入の日
	原則週2回	原則月2回	年6回 (2月に1回)	年6回 (2月に1回)	地区	拠点	第4土曜日
葦崎 (祖母石・岩根を除く) 穂坂・藤井・中田・ 岩根	1日、5日 8日、12日 15日、19日 22日、26日 29日	7日、21日	14日	—	6日	●市役所裏駐車場 3日、10日、17日、 24日、31日 13時～16時 ●やまとフジミモール店 南側駐車場 10日、24日 13時～16時 ●龍岡公民館グラウンド 10日、24日 13時～16時	8月24日(土) 9時～11時 エコパークたつおか (☎22-3437)へ直接搬入。 運転免許証により、葦崎市民 であることを確認します。  ※お店や事業所から出たも のは搬入できません。 ※普通乗用車、軽自動車以 外での搬入はできません。
穴山・円野・清哲・ 神山・祖母石	2日、6日 9日、13日 16日、20日 23日、27日 30日	14日、28日	7日	—	20日		
旭・大草・龍岡			—	21日	27日		

休日・夜間の救急医療連絡先

- 峡北消防本部テレホンガイド**  
☎0551-22-8181  
平日 午後5時15分～翌朝8時30分  
土日祝 24時間対応
- 山梨県小児救急電話相談**  
☎#8000 (短縮ダイヤル)  
毎日午後7時～午後11時
- 山梨県小児初期救急医療センター**  
甲府市幸町14-6  
☎055-226-3399  
平日 午後7時～翌朝午前7時  
土 午後3時～翌朝午前7時  
日祝・12/29～1/3  
午前9時～翌朝午前7時  
※対応は、中学生までです。  
※外科的疾患の対応はできません。

文化ホールインフォメーション



◇親子のためのキャンディコンサート  
フルート・ピアノ トリオコンサート

9月1日(日)  
14時開演・エントランスホール  
キャンディコンサートはお子様  
メインのコンサートです！キャン  
ディを食べながら気軽に生の音  
楽をお楽しみいただけます。ぜ  
ひ、ご家族でご来場ください。  
【全席自由】入場無料(要入場整  
理券・先着150枚)

◇東京エレクトロン葦崎文化ホール  
文化ホールまつり2013  
参加者募集!!

9月23日(月・祝)  
に開催。  
詳細は、今月号の  
P16を参照してく  
ださい。



◇左手のピアニスト  
舘野泉 ピアノ・リサイタル

9月16日(月・祝)  
14時30分開演・大ホール  
ピアニストの舘野泉が山梨に  
やってきます。2002年、脳  
出血により右半身不随となりま  
すが、2004年「左手のピア  
ニスト」として復帰し、世界中  
の聴衆から熱い支持を得いま  
す。孤高の鍵盤詩人が紡ぎだす  
美しく感動的な音色をお楽し  
みください。  
【全席指定】3,500円  
※未就学児入場不可



©武藤章

◇第19回武田の里音楽祭  
合唱出演者募集!!

東京エレクトロン葦崎文化ホール  
および市教育委員会では、12月  
15日(日)に第19回武田の里音  
楽祭を開催します。現在、一般  
合唱及びジュニア合唱の出演  
者を募集中です。オーケストラ  
をバックに歌える貴重な機会  
ですので、初めての方も  
ふるってご参加下さい。  
詳しくは当ホールまでお問い  
合わせ下さい。



■お問い合わせ

東京エレクトロン葦崎文化ホール  
☎20-1155  
☎22-1919

こびし号 老人福祉センターバス (8月巡回日程)

- 祖母石、一ツ谷、水神1～2、若宮、旭、日の出、西町、  
富士見ヶ丘、中島、高河原 8日(木)・26日(月)
- 富士見、岩下、上の山 9日(金)・27日(火)
- 穂坂町、権現沢、上の原、上今井、原、長久保  
12日(月)・28日(水)
- 穂坂町、日の城、三之蔵、三ツ沢上下、飯米場、柳平、  
宮久保、鳥の小池 13日(火)・29日(木)
- 藤井町全区 14日(水)・30日(金)
- 中田町全区・穴山全区 1日(木)・15日(木)
- 円野町全区 2日(金)・16日(金)
- 清哲町全区・神山町全区 5日(月)・19日(月)
- 旭町全区 6日(火)・20日(火)
- 大草町全区・竜岡町全区 7日(水)・22日(木)
- 老壮大学 23日(金)
- 静心寮 21日(水)

巡回日程に変更がある場合は、区長を通じて連絡します。

■お問い合わせ 老人福祉センター  
(☎22-6944/☎22-6980)

第4回 韮崎市議会報告会を開催



より良いまちづくりを進め、効率的な行政運営を図るためには、市議会が住民に信頼され、住民と議会が連携することが最も大切であると考えています。

市議会では、議会の活動を皆さまに知っていただくため、本年も「議会報告会」を次の日程により開催します。

■共通報告テーマ

- ①議会改革推進について
- ②市財政について

■日時・会場・テーマ

◇甘利地区 8月21日(水)  
 時間 19時30分  
 会場 大草ふれあいセンター

「公共物の耐震調査等の実施促進について」他

◇北西地区 8月24日(土)

時間 19時30分  
 会場 清哲会館  
 「県営中山間地域総合整備事業について」他

◇穂坂地区 8月26日(月)

時間 19時30分  
 会場 穂坂コミュニティセンター  
 「快適に暮らすための生活環境の整備について」

「七里岩台上の水路整備について」他

◇北東地区 8月27日(火)

時間 19時30分  
 会場 藤井公民館  
 「七里岩台上の水路整備について」他

◇韮崎地区 8月30日(金)

時間 19時  
 会場 市民交流センター  
 「二ノリ」  
 「富士見ヶ丘地区内の市道(韮崎)1号線拡幅と環境整備について」他

■お問い合わせ

議会事務局(内線513)

韮崎市職員を募集します。

平成26年4月採用

採用職種	採用者数	採用日	募集受付	試験日			試験種目	要件等	
				1次	2次	3次			
行政(一般事務)	5名程度	平成26年4月1日 ※4月1日以降に資格免許取得見込の者は、この日以降になる場合があります。	8月5日(月)～8月28日(水)	9月22日(日)	10月27日(日)	11月15日(金)	[1次試験] 筆記試験 [2次試験] 面接試験 [3次試験] 面接試験	[住所要件] 平成25年4月1日以降引き続き山梨県内に住所(住民登録)を有する者。ただし、就学、就労等のため一時的に県外に居住している者を含む。 [資格] 採用職種により、受験資格が異なるので、詳細は職員採用試験案内で確認してください。 [職員採用試験案内] 市ホームページに掲載。市役所1階受付、保健福祉センター、市立病院事務局にて配布。	
行政(一般事務)	身体障害者対象選考1名								
行政(保育士)	1名								
行政(土木)	2名								
行政(建築)	1名								
医療(保健師)	1名								
医療(診療放射線技師)	1名								11月15日(金)
医療(看護師)	10名程度								

■お問い合わせ 政策秘書課政策人事担当(内線321・325) <http://www.city.nirasaki.lg.jp>

韮崎市社会福祉協議会職員を募集します。

平成26年4月採用

採用職種	採用者数	採用日	募集受付	試験日等			資格要件等
				1次	2次	3次	
社会福祉士	1名	平成26年4月1日	8月5日(月)～8月28日(水)	9月22日(日) 筆記試験	10月27日(日) 面接試験	11月15日(金) 面接試験	詳細については、「試験案内(市社会福祉協議会で配布)」をご覧ください。

■お問い合わせ・お申し込み 韮崎市社会福祉協議会 ☎22-6944

# 夏の武田の里まつり 武田陣没将士供養会・花火大会 ～ 夢からはじまる未来～



★日時 8月16日(金)  
★会場 釜無川河川公園  
※雨天翌日

今年は、小林一三翁生誕140周年記念の年です。

一三翁は幼少期に描いた夢を、夢のままに終わらせることなく、地道な努力を重ね、阪急電鉄や宝塚歌劇団の創設など数々の偉業を成し遂げました。

これからの日本を担う子供たちにも、多くの夢を持ってもらい、一三翁の精神を受け継ぎ、素晴らしい未来を創造してもらいたいとの願いをこめて「夢からはじまる未来」をテーマに、夏の武田の里まつりを開催いたします。

松明に照らされ、厳かに行われる信義公以来、累代陣没将士の精霊を慰める供養会や、音楽と連動した葦崎市オリジナルの大型仕掛け花火やスターメインなど、5,000発を超える華麗な大輪の花が夜空に打ち上がります。皆さま、ご期待ください！

## ★募集します

- ①メッセージ花火 (先着10名)  
あなたが思い描く、未来への夢や希望がこめられたメッセージ花火を募集します  
協賛金 10,000円～ (花火の内容による)  
締切 8月5日(月)
- ②灯籠流し参加者 (先着20名程度)  
当日会場で受付 (参加賞あり)
- ③盆踊り大会参加者  
どなたでもご参加ください。当日の飛び入り大歓迎。
- ④ドリームステーション～葦崎発未来行き～  
未来の自分へ夢を届けませんか？当日、会場で行います。10年後、夢をあなたにお届けいたします。  
\*専用はがきに『住所・氏名・郵便番号・夢』を記入のうえ、会場に設置してあるドリームステーションの改札へ入れてください。

## ★ご協力をお願いします

- \*お車で越しの方は、会場付近が大変混雑しますので、中央公園・市営運動場からのシャトルバスをご利用下さい。  
運行時間 18時～22時30分
- \*会場内のゴミのお持ち帰りにご協力下さい。

### ■お問い合わせ

武田の里まつり実行委員会 (商工観光課内)  
☎22-1991

## ★スケジュール

- \*国文祭まちなかステージ 16時30分～
- \*盆踊り大会 18時～
- \*採火式 18時～
- \*提灯行列 18時15分～19時15分  
(大松明点火19時15分ごろ)
- \*武田の里供養会 19時～19時55分
- \*灯籠流し 19時30分～19時55分
- \*花火大会 20時～20時45分

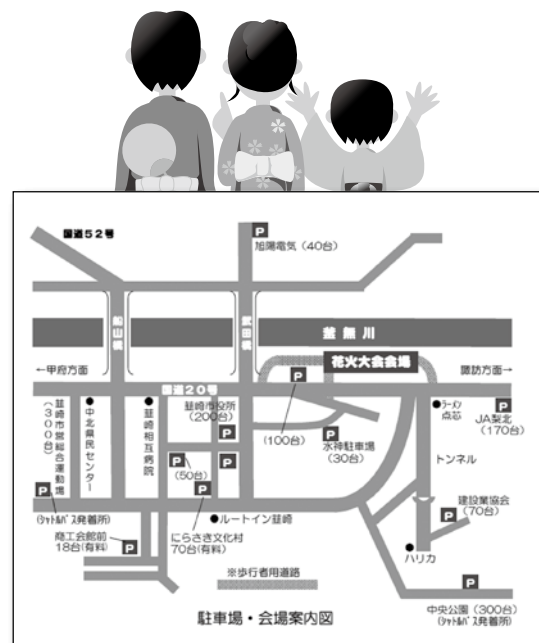



9/14  
[土]

## 鹿島アントラーズ戦・ホームタウンサンクスデー 観戦希望者・エスコートキッズ等を募集



### 招待チケットの配布

市内に住所のある方を対象に、8月19日(月)から次により先着順にて配布します。

- 市役所3階企画財政課  
月～金 8時30分～17時
- 市宮総合運動場体育館  
火～日 9時～17時30分
- お一人様2枚まで
- ※招待券がなくなり次第終了
- ※席を確保して観戦する場合は、子どもでもチケットが必要となります。

### エスコートキッズ・フェアプレイフラッグの募集

- 募集人員等
- エスコートキッズ 22名  
(年長児～小学校2年生)
- ※記念品を贈呈します。
- ※チームおよび選手の選択はできません。

※応募者多数の場合は、一世

- 帯1名とさせていただきます。
- 抽選により決定します。
- フェアプレイフラッグ 6名  
(小学校4～6年生)
- ※参加者にはTシャツを贈呈(当日着用)します。
- ※応募者多数の場合は、抽選により決定します。

### ■申込受付・抽選日(共通)

8月20日(火) 19時まで  
市役所別館2階201会議室に集合してください。  
※時間においでにならない場合は無効となります。

### ■その他の注意事項(共通)

※試合当日は保護者同伴で、現地集合・解散となります。  
※スタンドで観戦する際には別にチケットが必要です。



### ■お問い合わせ

企画財政課企画推進担当  
(内線3555～357)



## 第91回 韮崎高等学校同窓会記念 招待サッカー

韮崎高等学校同窓会では、毎年、同窓会記念事業の一つとして招待サッカー試合を実施しています。

今年は、静岡県清水東高等学校を迎え、招待試合を行います。

清水東高等学校は、往年の名プレイヤー 杉山隆一氏や、元ヴァンフォーレ甲府監督の大木武氏、中田英寿氏とともに活躍した高原直泰氏、現在ドイツで活躍している内田篤人選手をはじめとする、日本を代表するトップレベルの選手を数多く輩出してきた歴史ある学校です。

日本のトップレベルのチームと韮崎高等学校の実力を見る絶好の機会です。

入場は無料ですので、多くの方々に観戦していただき、ご声援をお願いします。



- ◆日時 9月1日(日) 13時キックオフ ※雨天決行
- ◆場所 韮崎中央公園陸上競技場
- ◆対戦 韮崎高等学校 VS 清水東高等学校
- ◆お問い合わせ 韮崎高等学校同窓会事務局  
☎22-2415 (保坂)

## 平成24年度情報公開、個人情報保護制度及び審議会等の会議の公開実施状況

### 〈情報公開制度〉

市の実施機関が所有している様々な情報（個人情報や法令等の規定により公にすることができないものを除く。）について、請求に応じて閲覧や写しの交付を行う制度です。市は、積極的に情報を公開することで、透明性の高い開かれた市政の実現を推進しています。

### ■請求方法

総務課窓口ほか、FAX・メールによる請求も可能です。

### 〈個人情報保護制度〉

個人情報の開示、訂正及び利用停止を求める等の個人の権利を明らかにすること、個人の権利利益を保護する制度です。

### ■請求方法

本人確認のため、運転免許証・旅券・住民基本台帳カード等をご持参の上、総務課窓口へ直接ご請求下さい。  
 ※口頭、電話、郵送、FAXまたはメールによる請求はできません。

情報公開請求書・個人情報開示請求書は、市ホームページ

ジから直接ダウンロードすることができます。

### ■実施機関別請求件数及び内訳 【表1参照】

### 〈審議会等の会議公開制度〉

公正で、開かれた市政運営の実現のため、審議会等の会議を公開し、市の政策形成に関する審議の過程を市民の皆さんが知ることができるよう、審議会等の会議を公開する制度です。

### ■審議会等の会議公開運用状況

【表1】

請求区分	実施機関 (開示の決定を行う機関)	請求件数	開示・非開示の内訳			
			全部開示	部分開示	非開示	文書不存在
情報公開 (公文書等)	市長	12	6	5	0	1
	議会	3	3	0	0	0
	合計	15	9	5	0	1
個人情報保護	市長	1	0	1	0	0
	合計	1	0	1	0	0

\*文書不存在…請求のあった公文書を保有していない。

【表2】

公開を行っている審議会等のうち、開催された会議の件数	公開件数		傍聴人数
	公開件数	非公開件数	
44件	42件	2件※	9人

※公正な審議が阻害されることとなるため。

【表2参照】

### ■会議開催案内

審議会等の会議の開催に当たっては、会議の公開・非公開にかかわらず、当該会議の開催7日前までに日時、場所、傍聴人の定員、審議会等を所管する課などの情報を、ホームページに掲載することにも、市役所1階案内掲示板に掲示しています。

### ■お問い合わせ・お申し込み 総務課総務担当

☎ 22-18479  
 (内線334)

✉ sounu@city.nirasaki.lg.jp

## ユネスコ世界文化遺産登録記念 韮崎から見える 私の好きな富士山 フォトコンテスト



こらさきには七里岩を挟んで流れる釜無川や塩川、新府桃源郷、甘利山から望む富士山など、数々の富士山絶景ポイントがあります。

このたび富士山が世界文化遺産に登録されたことを記念して、皆さんが一押しポイントから撮影した富士山の写真を募集します。

### ■募集部門

●私の好きな富士山部門  
 皆さん一押し市内の富士山絶景ポイントから撮った写真作品

●私の好きな富士山写メ部門  
 市内から見える富士山をカメラ付き携帯電話等で撮影した、ユニークで個性あふれる写真作品（画素数4・5Mバイト以内）

### ■募集期限 平成26年1月31日（金）

### ■応募先

・山梨フジカラー取扱店  
 ・韮崎市観光協会

※写メ部門は、作品エントリーシートの内容をご記入のうえ、次のアドレスまでメールにてご応募ください。  
 ✉ takedarosato@nirasaki-kankou.jp

### ■応募資格

プロ、アマ、年齢、その他を問いません。

### ■表彰（予定）

・最優秀賞（市長賞）1点  
 賞金5万円  
 ・優秀賞1点、佳作2点  
 （部門により賞金・賞品が異なります。）

### ■主催

韮崎市・韮崎市観光協会・全日本写真連盟韮崎支部

### ■後援

山梨フジカラー

### ■お問い合わせ

市観光協会 ☎ 22-11991

# まちかどトピックス

MA / CHI / KA / DO / TOPICS

■お問い合わせ

企画財政課企画推進担当

☎22-1111 (内線356)

✉koho@city.nirasaki.lg.jp

## 毎年、焼きそばと歌が楽しみです。



6月18日、静心寮において、今年で8回目を迎える「うたおう会」による慰問が行われました。

会のメンバーでもある「青竹食堂」の円道さんより、「焼きそば」や果物などが振舞われ、寮生たちは「おいしい、おいしい」と美味を堪能していました。

また、歌手の小島加奈さんによる歌の披露もあり、寮生と一緒に楽しく歌う姿が見られました。

円道さんは「昔の顔なじみの方がいたり、喜んで食べてもらえる姿を今年も見ることができて、とても嬉しいです。」と喜びを語ってくれました。



6月12日、北東小学校体育館において、小田川区ホタル愛護会の皆さんによる「小田川ホタル祭りについて知ろう」と題した全校集会が行われました。

講義のなかで、「27年前、きれいな環境をつくることから活動を始めたことや、環境をきれいにするのもよごすのも、人間がすることであり、まずはみんなの身の回りからきれいにしたい」とホタルの住みやすい環境への想いを伝えました。

講義をきいて、6年生の五味泰雅くんは「ホタルの生態を始めて知り、ホタルのことがよく分かりました」。齊藤聖奈さんは「あらためてホタルが貴重な動物なんだと感じました」と、それぞれ感想を述べてくれました。

## もっと、ホタルが住みやすい環境へ



## 韮崎なでしこプロジェクト始動 集まれ！サッカーに興味のある女の子！

もっとサッカーがうまくなりたい！、サッカーをやったことないけどやってみたい！ぜひこの機会に女の子だけのサッカーをはじめませんか？初心者の方も大歓迎です。

※この事業は、文部科学省の委託事業「運動部活動地域再生構築事業」と併せて実施するものです。

- 対象者 市内に就学する小学生4年生～高校生までの女の子
- 練習日 毎週土曜日・日曜日のいずれかを予定
- 内容 指導員によるサッカートレーニング、サッカースクール、交流試合など
- 練習会場 韮崎市営総合運動場 他
- 主催 韮崎市・韮崎市教育委員会・韮崎市サッカーのまちづくりPT
- 協力団体 韮崎市サッカー協会・韮崎スポーツクラブレディース他
- お問い合わせ 韮崎市サッカーのまちプロジェクト推進委員会事務局（韮崎市営体育館内）  
☎22-0498



# もっとチャリンジャー!

## 夏のイベント



### 歩いてみよう

#### 新府桃狩りと穴山散策

穴山町ふれあいホール運営協議会とフットパス楽校穴山は、旬の果物である桃狩りと、穴山の史跡等を巡るフットパス教室を開催します。

■日時 8月18日(日)  
9時～13時

- 場所 穴山さくら公園
- 定員 20名
- 費用 1,500円(入園料、ガイドブック代、昼食代)
- 持物 散策のできる服装
- 申込期限 8月13日(火)
- お問い合わせ・お申し込み 商工観光課観光担当 (内線213)

#### 第2回ふるさと歴史再発見ウォーク水の祭り「石尊権現祭」を訪ねるウォーク

岩下地区では江戸時代から続く「石尊権現祭」が、毎年8月15日の夕刻に開催されています。今回は、祭りの舞台となる岩下地区に隣接する上ノ山地区を巡り、最後にお祭

りを訪ねるウォーキングです。※雨天中止

- 日時 8月15日(木)  
集合 16時30分  
解散 20時頃
- 集合場所 慈眼院(岩下地区)
- 主要見学場所 勝手神社・石尊権現祭(はだか祭り) など
- 定員 30名(要申込)
- その他 熱中症対策は各自で準備してください。
- 受付期間 8月1日(木)～13日(火)  
(平日9時～17時)
- お問い合わせ・お申し込み 中央公民館 2011115

#### 山梨百名山の夏山にいらっしやう! 甘利山く千頭星トレッキング

夏から秋にかけて、貴重な高山植物など、様々な花が咲き誇る甘利山。地元ガイドが同行しますので、初心者の方でも安心してご参加いただけます。

さわやかな高原の空気をあ楽しみください。

■日時 (市役所集合・出発) 8月18日(日) 8時30分  
※中型バスにて送迎あり

■コース 市役所く甘利山く千頭星山く甘利山く市役所

■定員 25名(先着順)

■参加費 1,500円(保険料・記念品付) 当日徴収

■申込締切 8月9日(金)

■持物 昼食・雨具等

■お問い合わせ・お申し込み (社)やまなし観光推進機構 055-1231-1272

#### 「大人の宝探し」 ジオキャッシング

GPSを使った大人も楽しめる宝探しです。GPSが示す宝箱の方向へ向かい、宝箱を見つけたらキーフォードを記入し、答えが合うと豪華賞品がもらえます。※汚れてもいい服装でご参加ください。

■開催期間 (※月曜日休園) 8月31日(土) まで

受付 10時～15時

■参加費

GPSの有無	
持参の方	100円
持参されない方	200円

### 投票しよう

#### お気に入りを見つけて投票しませんか?

#### 第20回円野町かかし祭り

のどかな田園風景が広がる円野町の恒例「かかし祭り」。今年も20回目の記念大会で盛大に開催されます。

会場には、世相を反映したユニークなかかし、応募された皆さまの思いが込められたかかしが立ち並びます。

また今年からは、新しくかかしの人気投票(8月31日(土)まで)をすることができ

- お問い合わせ 穂坂自然公園 穂坂町三ツ沢3507-1 0371-43362
- 前夜祭 8月11日(日) 19時～
- 展示期間 8月12日(月) 9月8日(日) 14時～
- 表彰式 9月8日(日) 13時～14時
- 会場 つぶらの会館
- お問い合わせ 円野町かかし祭り実行委員会 0271-22223



### 参加しよう

#### 東京エレクトロン・藤崎文化ホール文化ホールまつり2013参加者募集!!

9月23日(月・祝)に文化ホールまつりを開催します。お子様向けのイベントや落語、演芸、カラオケ大会、フリーマーケット、模擬店など様々な企画を予定しています。そこで、次の企画の参加者を募集いたしますので、ふるってご応募ください。

#### カラオケ大会出場者募集

「我こそは!」というのど自慢のみならず、個人でもよし、グループでもよし、大ホールステージで思いっきり歌ってみませんか!

- 開場 12時30分  
開演13時(リハーサル午前)
- 会場 大ホール
- 募集 市内に在住または勤務する13歳以上の個人、または5名以下のグループ
- ※応募者多数の場合は抽選とさせていただきます。
- 参加費 1組2,000円
- 審査員(予定) 矢巻令一(当ホール館長、岸ユキ(女優・元文化ホール館長)、小林かつこ(日本クラウン所属歌手)、雲井滝乃(日本コロムビア所属歌手)、小林久(スパーやまと社長)
- 表彰 大賞1本(商品券3万円分)、特別賞3本(商品券1万円分)
- 応募 申込書に必要事項を記載のうえ、文化ホール窓口またはFAXでお申し込みください。
- 申込期限 9月1日(日) 17時まで
- ※音源はテープ・CD・MDいずれかの素材(カラオケバージョン)を各自ご用意ください。

フリーマーケット者募集

ご家庭にある古着やおもちゃ、手作り品やアウトレット品などをフリーマーケットで有効活用してみませんか!

- 出店時間 10時~16時  
※搬入9時~10時、搬出16時~17時
- 場所 ホール北側駐車場
- 募集 20店舗予定  
(18歳以上の個人・グループ)
- 出店料 無料
- 区画(駐車場車2台分)  
1区画4.6m×3.6m
- 応募 申込書に必要事項を記載のうえ、文化ホール窓口またはFAXでお申し込みください。
- 申込期限 9月1日(日) 17時まで
- その他  
※応募多数の場合は締め切りとさせていただきます。  
※飲食物の出店はできません。  
※雨・風をしのげる設備はございません。また、用具その他の貸出はいつさい行いませんので、机、シートなど必要なものは各自でご用意ください。  
※悪天候による出店キャンセルについては、出店者がご判断ください。  
※会場に電源はありません。
- お問い合わせ  
東京エレクトロン  
葦崎文化ホール  
2011155  
2211919



2013ヒルクライム  
チャレンジシリーズ  
「葦崎甘利山大会」



自転車競技イベントによる地域活性化の実現と「自転車」とともにある新しい社会の創造を目的に、昨年からスタートした『ヒルクライムチャレンジシリーズ』を今年も開催します。  
富士山を望む雄大な景色の甘利山山頂目指して、標高差1,146m、平均斜度9.6%の国内屈指のヒルクライム大会です。

- 開催日 11月9日(土)・10日(日)
- ※9日は受付日
- 会場  
\*イベント会場(開・閉会式会場) 御勅使公園自由広場(社会福祉村グラウンド)  
\*パレードコース  
御勅使公園自由広場  
甘利山入口ゲート
- \*計測コース  
甘利山入口ゲート(スタート)~甘利山駐車場(ゴール)
- 申込期限 10月11日(金)まで
- 主催 ヒルクライム  
チャレンジシリーズ  
葦崎甘利山大会実行委員会
- お申し込み ヒルクライム  
チャレンジシリーズHP  
<http://hill-challenge.jp/>

「おもてなし隊」  
ボランティアを募集

大会期間中の「おもてなし隊」としてボランティア活動

をお手伝いいただける方を募集します。

■活動内容

- イベント会場及びゴールでのボランティア活動
- パレード及び計測コースでの安全対策と交通誘導
- 参加者の受付・完走証の引渡し・計測チップ回収作業
- その他  
※詳細な打合せ会を開催する予定です。開催日等は後日 応募者へ通知します。
- 活動場所 上記会場
- 活動日 11月9日(土)・10日(日)
- ※どちらか一日だけの応募も可能です。
- 応募資格 高校生以上の健康な方
- 応募締切 8月30日(金)
- 応募方法 電話またはFAX  
※FAXの場合は、氏名・住所・性別・年齢・電話番号を記入

■お問い合わせ・お申し込み

商工観光課観光担当  
(内線213・214)  
2311215



# おうちでいるのがもったいない…。 『ニコリ』のイベントに行ってみよう！



## ニコリ 総合受付

### 第2回ニコリサマー フェスティバル開催

ニコリで小さな夏祭りを開催します。かき氷、人形すくい、くじ引きや輪投げなどのお店(有料50円〜100円)がニコリに出現！ぜひ、遊びに来てください！

■日時 8月3日(土)  
13時30分〜15時30分

※品物がなくなり次第終了

■場所 1階エスカレーター横  
共用スペース

※内容は変更になる場合もあります。ご了承ください。

### 市民交流センターニコリ 開館2周年記念 NICORR祭開催！

2周年を記念し、1階から3階までの全館でイベントを開催します。多くの皆さんのご来館をお待ちしています！

■日時 9月1日(日)  
9時〜19時

\*イベント終了時間は、施設により異なります。

\*イベントの詳細はHP、または各世帯配布のチラシをご覧ください。(内容が変更になる場合もあります。)

### お問い合わせ

総合受付(1階)  
☎22-1121



### 市立図書館 課題図書の出だしについて

「青少年読書感想文全国コンクール課題図書」「山梨県・すいせん図書」「山梨県夏休みの友紹介図書」の夏休み期間中の貸出については、利用者が集中するため次のとおりです。多くの方が利用できるようご協力をお願いします。

■期間 8月22日(木)まで

■貸出数・期間 1人につき、いずれか1冊1週間まで

※予約可能ですが延長はできません。

### 「夏休みスタンプラリー」(無料)

ミッションをクリアしてスタンプをためると景品などがもらえます。また、緊急ミッ

ションをクリアすると「サッカーのまち韮崎」の缶バッジがもらえます。(数に限りがあります。)

クイズは小学生を対象としています。年齢制限はありませんので、お気軽にご参加ください。

■実施期間 9月1日(日)まで

■場所 市立図書館

■対象 興味のある方

■参加方法 図書館カウンターでスタンプカードをお受け取りください。

### 「国民文化祭in図書館」展示

8月25日の「サッカーフェスティバル・スポーツ文化シンポジウム」から、国民文化祭やまなし2013における市主催事業が幕を開けます。

■対象 韮崎が生んだ偉人、小林一三や保阪嘉内、漢詩、サッカー等の関連資料展示を行います。

これを機に知識を深めませんか？

■展示期間 8月1日(木)〜29日(木)

### 朗読のついで(無料)

8月は韮崎の皆さんにご出演いただきます。参加自由です。耳からの読書の世界に浸ってみませんか？

■日時 8月17日(土)  
14時〜15時

■場所 図書館大会議室

■内容(作品名・朗読者)

\*「満願」太宰治作

朗読 小林久子氏

\*「杜子春」芥川龍之介作

朗読 保阪芳子氏

\*「銀河鉄道の夜」(その3)

朗読 宮沢賢治作

朗読 新村美佳氏

### 「工作遊び」(無料)

毎年悩む、夏休みの工作課題！図書館のイベントを利用して「万華鏡」を作ってみませんか？ぜひご参加ください。

■日時 8月20日(火)  
14時〜15時

■場所 図書館おはなしコーナー

■対象 小学生以下(小さいお子さまは保護者同伴)

■定員 各30名(保護者除く)

■申込 先着順

■お問い合わせ・お申し込み 市立図書館(2階)

☎22-14946

### 韮崎大村美術館

### ニコリ1階 サテライトスペース

バーナード・リーチや日本を代表する彫刻家、桑原巨守とその教え子たちのブロンズ像等の作品を無料でご覧いただけるスペースです。お気軽にお立ち寄りください。

■開館時間 9時〜17時

※休館日等はお問い合わせください。

■お問い合わせ 韮崎大村美術館

☎23-17775



### ふるさと偉人資料館 民俗資料館共同企画 坂井遺跡と志村滝蔵展

遺跡保存を始めた滝蔵の生涯を学びませんか？

■期間 8月25日(日)まで

時間・休館日等は各施設にお問い合わせください。

■会場・お問い合わせ ちふるさと偉人資料館(1階)

☎21-13636

\*民俗資料館(藤井町坂井)

☎22-11696

# くらしの 情報

information



## お知らせ

### 葦崎市例規集について

葦崎市の条例や規則等が集録されている、葦崎市例規集の書籍版を、庁舎及び葦崎市立図書館に設置しましたのでご利用ください。

■お問い合わせ  
総務課総務担当  
(内線334)

## 募集

### 平和を仕事にする！ 平成25年度自衛官募集

自衛隊山梨地方協力本部では、平成25年度自衛官を募集しています。あなたも自衛官を目指しませんか？自衛官に

なるには、いろいろなコースがあります。詳しくはお問い合わせください。

■お問い合わせ・お申し込み  
自衛隊山梨地方協力本部  
南アルプス募集センター

☎ 055128315150

### 農業支援員養成講習会

有機野菜を栽培する技術を、実習を通して習得し、農業法人等の労働力の需要に即応できる人材の育成を目指します。

■日時

9月17日(火)～

10月18日(金)の間の10日間

■会場 農場(高根町下黒澤)

■対象者 就職を希望する55歳以上の高年齢者

※公共職業安定所に事前の求職登録が必要です。

■定員 20名

■受講料 無料

■申込期限 9月6日(金)

■お問い合わせ・お申し込み  
(公社) 山梨県シルバー人材センター連合会

☎ 055122818383

### 身体障害者福祉会 会員募集

身体障害者手帳をお持ちの方で、スポーツや文化活動に興味のある方、仲間同士のコミュニケーションをしてみたいと思っっている方はご連絡ください。

■年会費 500円

■お問い合わせ

山梨市身体障害者福祉会  
事務局

☎ 2216944

### 放送大学10月生募集

平成25年度第2学期(10月入学)の学生を募集中です。放送大学はテレビ等の放送やインターネットを通して学ぶ通信制の大学です。

■日時

心理学・福祉・経済・歴史・文学・自然科学など、幅広い分野を学べます。

■出願期限

8月31日(土)

※資料請求は無料です。

※放送大学HPでも受付

■お問い合わせ・ご請求先

放送大学山梨学習センター  
☎ 055125112238

### 「公共職業訓練」受講者募集

■対象 再就職を目指し、技術を身につけたい方

■コース テクニカルオペレーション、金属加工、電気設備、建築CADサービス

■期間 10月3日(木)

～平成26年3月28日(金)

■受講料 無料(テキスト代別)

■申込期限 9月4日(水)

■お問い合わせ・実施場所

山梨県職業訓練支援センター  
☎ 055124213066

## 相談

### 県下一斉無料法律相談会

山梨県弁護士会では、無料法律相談会を実施します。法律に関する悩みをお持ちの方は、弁護士にご相談ください。

■日時 9月5日(木)

13時～16時

■場所 市役所401会議室

■定員 6名

(定員になり次第締切)

■相談時間 一人30分以内

■申込期限 9月3日(火)

※電話でお申し込みください。

■お問い合わせ・お申し込み

企画財政課企画推進担当  
(内線356)

### エンディングノート

最近、テレビや新聞などで目にしませんか？このノート、もしもの場合に備えて、家族にご自身の願いを伝えるメッセージノートなんです。

でも試しに書いてみると、意外と記入する事が多いのに驚くはず。一度に全項目記入するとなると、相当に手強く感じるのではないのでしょうか。まずは書ける所から、記入してみたいかがですか？

■お問い合わせ

山梨県南アルプス市百々181914  
〒40010214

山岸行政書士事務所

☎ 055128716583

〒40010214  
山梨県南アルプス市百々181914

### 市の人口(7月1日現在)

男	15,547人	世帯数	12,421世帯
女	15,765人	前月比	6人
計	31,312人	前月比	2世帯

### 葦崎市国民健康保険より

7月に葦崎市国民健康保険で支払った額(保険者負担額)は、160,106,218円で、一人あたりの保険者負担額は、19,209円(前年同月比1.75%増)でした。引き続き健康に気をつけ、医療費の節約にご協力ください。

## 「にらさき写真掲示板」—photo message—

7月7日の七夕の日、穴山さくら公園において、穴山町（旧北巨摩郡穴山村伊藤窪）出身で、童謡「たなばたさま」を作詞した、童謡詩人・権藤はなよ氏（旧姓伊藤）の詩歌除幕式が行われました。

当日はたくさんの関係者が見守るなか、横内公明葦崎市長、伊藤まなみ氏、栗原徳昌氏、伊藤正大氏による除幕が行われ、続いて、葦崎シティ・ジュニアコーラスの子どもたちにより「たなばたさま」などの歌が披露されました。

また、伊藤まなみ氏の講演では「女性であり、母親であったからこそ生まれた詩であり、今日の除幕で、はなよはやっと故郷にかえることができました。まるで、今日のために作られた詩のように思えます。詩のなかにもあるように、今日のことを『空からみて』喜んでいると思います」とお話をされました。

### 童謡「たなばたさま」の作詞者 権藤はなよ生誕の地をPR



### 「きれいな景色で、お腹がいっぱいです」

6月22日、甘利山山頂にはレンゲツツジを堪能しようと、全国各地より観光客が押し寄せました。東京から訪れた雨蔵さんは「20年前に来たときより、レンゲツツジが少し小さいけれど、これから大きくなっていくのが楽しみです。また、富士が顔をだしてくれてとてもうれしいです。」静岡県菊川市の加藤さんは「富士山と盆地とツツジがきれいに見れて、盛りだくさんでお腹いっぱいです。」とうれしそうに感想を話してくれました。

### 「にらまん」が家庭の一品に…

6月22日、「ニコリ」調理室において、にらの会のメンバーによる葦崎のB級グルメ「にらまん」をつくる料理教室が開催されました。

参加した親子20名は、講師からつくり方の指導をうけながら、にらまんづくりに悪戦苦闘していました。参加した瀧口由季乃ちゃんは「最後にタマゴをのせるところがむずかしかった。でも、焼くところが楽しかった。またつくりたい。」と感想を話してくれました。

