

Академия наук Республики Татарстан
Институт истории им. Ш.Марджани
Центр исследований истории Золотой Орды им. М.А.Усманова

Золотоордынская цивилизация

Выпуск 5

Казань – 2012

Редакционная коллегия:

Р.С.Хакимов – шеф-редактор (Казань)
И.М.Миргалеев – главный редактор (Казань)
М.Г.Крамаровский (Санкт-Петербург)
Иштван Вашари (Венгрия, Будапешт)
В.В.Трепавлов (Москва)
Юлай Шамильоглу (США)
И.В.Зайцев (Москва)
Д.В.Колодзейчик (Варшава, Польша)
Э.С.Кульпин-Губайдуллин (Москва)
Д.М.Исхаков (Казань)
Г.Ф.Валеева-Сулейманова (Казань)
В.А.Иванов (Уфа)
Н.Н.Крадин (Владивосток)
Чжао Чжу-ченг (Тайбей, Тайвань)
Н.Д.Руссев (Кишинев, Молдова)
М.И.Ахметзянов (Казань)
Г.В.Владимиров (София, Болгария)
Р.Ю.Почекаев (Санкт-Петербург)
Хироюки Нагамине (Саппоро, Япония)
Ильяс Кемалоглу (Анкара, Турция)
Канат Ускенбай (Алмата, Казахстан)
Содномын Цолмон (Улан-Батор, Монголия)
М.С.Гатин (Казань)

Редактор издания:

кандидат исторических наук *И.М.Миргалеев*

Золотоордынская цивилизация. Сборник статей. Выпуск 5. – Казань: ООО «Фолиант»; Институт истории им. Ш.Марджани АН РТ, 2012. – 440 с. + 12 с. цв. вкл.

ISBN 978-5-905576-26-3

© Центр исследований истории Золотой Орды
им. М.А.Усманова ИИ АН РТ, 2012
© Институт истории АН РТ, 2012
© ООО «Фолиант», 2012

Содержание

От редакции	7
-------------------	---

ИСТОЧНИКОВЕДЕНИЕ, ИСТОРИОГРАФИЯ И МЕТОДОЛОГИЯ

Гатин М.С. Бертольд Шпулер о питании в Золотой Орде	8
Зайнуддинов Д.Р. Сведения Изз ад-дина Ибн Шаддада о Золотой Орде	13
Зайнуддинов Д.Р. Обстоятельства, в которых проходили дипломатические отношения между мамлюкскими султанами и золотоордынскими ханами (к вопросу анализа переводов арабских источников В.Г.Тизенгаузена)	21
Миргалеев И.М. Изучение османско-турецких средневековых сочинений по золотоордынской истории	31
Пашаоглу Дерья Дерин. «Умдат ат-таварих» с точки зрения «Умдат ал-ахбар»	38
Тулибаева Ж.М. «Муджмал-и Фасихи» как источник по изучению истории Золотой Орды.....	45

ИСТОРИЯ И КУЛЬТУРА

Беспалов Р.А. Хан Улу-Мухаммед и государства Восточной Европы: от Белева до Казани (1437–1445 гг.)	53
Возный И.П. Политическая ситуация на территории между Верхним Сиретом и Средним Днестром во второй половине XIII–XIV вв.	71
Вольфрам фон Шелиха. Основание православного епископства в Сарае в 1261 году	83
Гагуа Р.Б. Участие татар в 1410 году в прусской кампании объединенных войск Польши и Великого княжества Литовского в западноевропейском летописании XV столетия	91
Гаркавец А.Н. Откуда есть пошли кыпчаки и кимаки	99
Гарустович Г.Н. Еще раз о датировках мусульманских кирпичных мавзолеев степной полосы Волго-Уральского региона	126
Гарустович Г.Н. Католическая миссионерская деятельность на Южном Урале в XIV веке	137
Исхаков Д.М. Еще раз о личностях исламизаторов Улуса Джучи в XIV в.	149
Кулешов Ю.А. «Монгольская латная конница» – историческая реальность или научная спекуляция? (К вопросу о тактике монголо-татар в период Великого завоевания)	153
Кушкумбаев А.К. Значение засады в монгольской стратегии и тактике ведения боевых действий	181
Майоров А.В. Монголы, Никея и Рим в середине XIII столетия	193
Оллсен Т. Царевичи левой руки: введение в историю улуса Орды XIII – начала XIV в.	209
Пачкалов А.В. Города Нижнего Поволжья в эпоху «Великой замятни»	229
Петров П.Н., Бугарчев А.И. Медные монеты из Дев-кескен-кала.....	237

Пилипчук Я.В. Последствия монгольских завоеваний: кыпчаки в Венгрии	246
Почекаев Р.Ю. Придворный этикет и протокол как средство формирования образа монарха в Золотой Орде и поздних тюрко-монгольских государствах	264
Сабитов Ж.М. Политическая система Золотой Орды: генезис основных политических институтов	269
Савельев Н.И. Водоснабжение Царевского городища	276
Селиверстов Д.А. Белевская битва 1437 года (1)	303
Стародубцев Г.Ю. Городище Царский Дворец – замок Великого княжества Литовского на границе с Золотой Ордой (находки в ходе исследований 1997–2010-х гг.)	317
Тимохин Д.М. Первое сражение хорезмийцев и монголов на Тургайской равнине в 1218 г. и его последствия	326
Хайдаров Т.Ф. Торговые отношения Ганзейского союза и Золотой Орды (1262–1357 гг.)	335
Хаутала Р. Идеологические предпосылки и цели первых папских посольств к монголам в 1245–1248 гг.	340
Хрипунов Н.В. Одежда знати Великой империи монголов в 1207–1266 гг.	363
Шереметьев А.Г. Личные статусные подвески с джучидскими тамгами: вопросы хронологии, интерпретации и использования	394

НОВЫЕ КНИГИ. ОТЗЫВЫ И РЕЦЕНЗИИ

Книги , изданные Центром исследований истории Золотой Орды им. М.А.Усманова в 2011 г.	403
Иванов В.А. Четыре монеты, как эквивалент наличия городов в Башкирии в эпоху Золотой Орды (пример современного археологического мифотворчества по материалам городища Уфа-II)	404
Исхаков Д.М. Рецензия на книгу: Kołodziejczyk D. «The Crimean Khanate and Poland-Lithuania. International Diplomacy on the European Periphery (15 th –18th Century)»	415
Почекаев Р.Ю. Как «жестокий завоеватель» попал в компанию «замечательных людей» (рецензия на книгу: Карпов А.Ю. Батый. – М.: Молодая гвардия, 2011. – 347 [5] с.; ил. («Жизнь замечательных людей»: сер. биопр.; вып. 1315))	418
Сабитов Ж.М. Рецензия на книгу: Храпачевский Р.П. «Армия монголов периода завоевания Древней Руси»	424
Ускенбай К.З. Рецензия на книгу: Трепавлов В.В. «Большая Орда»	429
Хаутала Р. Рецензия на книгу: May T. The Mongol Conquests in World History. – London, Reaktion Books, 2011. – 319 p.	433
Список сокращений	436
Сведения об авторах	437

Sh. Marjani Institute of History of the Academy of Sciences of the Republic of Tatarstan
M.A. Usmanov Centre of Research of the Golden Horde History

Collected articles “The Golden Horde Civilization”. No 5

Table of Contents

Editor’s word

SOURCE STUDIES, HISTORIOGRAPHY AND METHODOLOGY

Marat S. Gatin. Bertold Spuler about nutrition in the Golden Horde.

Damirjan R. Zaynuddinov. Iz ad-Din Ibn Shaddad’s (613 y.h./1217 – 684 y.h./1285) information about the Golden Horde.

Damirjan R. Zaynuddinov. Circumstances of diplomatic relations between mamluk sultans and khans of the Golden Horde (*concerning analysis of translations of V.G.Tisenhausen’s arabic*).

Ilnur M. Mirgaleev. Research of Ottoman-Turkish medieval essays about the Golden Horde history.

Derya Derin Paşaoğlu. Umdetu’t-tevarih versus umdetu’l-ahbar.

Zhuldiz M. Tulibaeva. «Mujmal-i Fasihi» as a source of study of the Golden Horde history.

HISTORY AND CULTURE

Roman A. Bepalov. Khan Ulu-Mohammed and states of Eastern Europe: from Belyov to Kazan (1437–1445).

Igor P. Vozniy. The political situation in the territory between the Upper Siret and the Middle Dnister in the Second Half of the 13th – 14th Centuries.

Wolfram von Scheliha. The establishment of the Sarai eparchy in 1261.

Ruslan B. Gagau. The Tatar’s participation in Prussian Company of united armies of the Poland and the Great Duchy of Lithuania in 1410 in evidences of West European’s chronicles.

Alexander N. Garkavets. Whence origin Kipchaks and Kimaks.

Gennadiy N. Garustovich. Once more on dating of Moslem brickwork mausoleums from the steppe belt of the Volga-Ural region.

Gennadiy N. Garustovich. Catholic missionary activity in South Urals in 14th century.

Damir M. Iskhakov. One more time about personalities, who were islamizators of Jochi’s ulus in the 14th century.

Yuriy A. Kuleshov. «Mongol heavy-armoured cavalry» – scientific speculations or reality? (On tactics of mongol-tatars during the Great Conquest period).

Aybolat K. Kushkumbaev. Value of an ambush in the Mongolian strategy and combat operations tactics.

Alexander V. Mayorov. The Mongols, Nicaea and Rome in the middle of 13th century.

Thomas Ollsen. Left handed tsareviches: introduction into the history of the Horde’s ulus of 13th – early 14th c.

Alexander V. Pachkalov. Towns of the Lower Volga region during the period of “The great revolt”.

Pavel N. Petrov, Aleksey I. Bugarchev. Copper coins from Dev-kesken-kala.

Yaroslav V. Pilipchuk. The consequences of the Mongol conquests: Qipchaq diaspora in Hungary.

Roman Yu. Pochekaev. Court etiquette and protocol as a way of monarch image making in the Golden Horde and later Turkic-Mongol states.

Zhaksilik M. Sabitov. The political system of the Golden Horde: the genesis of the major political institutions.

Nikita I. Savelyev. Water supply system of Tsarevskiy settlement.

Dmitriy A. Seliverstov. Battle at Belev in 1437 (1).

Gennadiy Ju. Starodubtsev. Site of ancient settlement the Imperial Palace – the castle of Grand duchy Lithuanian on border with the Golden Horde (finds during researches 1997–2010).

Dmitriy M. Timokhin. The first battle between khorezmians and mongols on Turgaysky plain in 1218 and its consequences.

Timur F. Khaydarov. Trade relations of the Hanseatic union and the Golden Horde (1262–1357).

Roman Hautala. The ideological preconditions and purposes of the first papal embassies to the Mongols in 1245–1248.

Nickolay V. Khripunov. Clothes of nobility in a period of the Great empire of Mongols in 1207–1266.

Alexander G. Sheremetyev. Personal status pendants with Jochid Tamghas: questions of chronology, interpretation and employment.

NEW BOOKS. RATINGS AND REVIEWS

Books published by M.A. Usmanov Centre of Research of the Golden Horde History in 2011.

Vladimir A. Ivanov. Four coins, as an equivalent of existence of the cities in Bashkiria during an era of the Golden Horde (one more example of a modern archaeological myth creation on materials of the ancient settlement Ufa-II).

Damir M. Iskhakov. Book review: Kołodziejczyk D. “The Crimean Khanate and Poland-Lithuania. International Diplomacy on the European Periphery (15th–18th Century)”.

Roman Yu. Pochekaev. How “cruel conqueror” joined the company of “outstanding people” (Book Review: Karpov A. Yu. Batiy. – Moscow: Molodaya Gvardiya, 2011. – 352 p.).

Zhaksilik M. Sabitov. Book review: Khrapachevskiy R.P. “The army of Mongols in the period of conquest of Ancient Russia”.

Kanat Z. Uskenbay. Book review: Trepavlov V.V. “The Great Horde”.

Roman Hautala. Book review: May T. “The Mongol conquests in world history”.

The list of abbreviations

Data on authors

От редакции

Данный выпуск вобрал в себя очень интересные материалы. К сожалению, не все планируемые и заказанные темы получается осветить. Но работа идет по многим направлениям. Мы бы больше нацелили коллег, наших будущих авторов, на источниковедческие темы. Также мы публикуем работы молодых коллег, которые, по нашему мнению, привносят в поднятые ими темы новый взгляд.

В этом году члены нашей редколлегии Дамир Мавляевевич Исхаков и Гузель Фуадовна Валеева-Сулейманова отметили свои юбилеи, с чем мы их от имени редколлегии ежегодника и поздравляем. Также 15 декабря 2011 г. известному казахстанскому ученому, историку и преподавателю Амантаю Исаевичу Исину исполнилось 60 лет. Его труды широко известны среди специалистов, также он много лет руководит археологическими раскопками в регионе. От имени татарстанских коллег поздравляем его с юбилеем и желаем крепкого здоровья и новых научных открытий.

Наши контакты с украинскими коллегами год от года укрепляются. Впереди совместные проекты. К сожалению, 4 мая 2012 г. перестало биться сердце известного украинского ученого Феликса Михайловича Шабульдо. Он был известен, в первую очередь, как исследователь истории Центрально-Восточной Европы XIII–XIV вв. Также он много писал и по Золотой Орде. Однако Феликс Михайлович успел прислать статью в готовящуюся в нашем Центре коллективную монографию по проблеме Синеводской битвы.

Пятый выпуск получился насыщенным. Членов редколлегии хотим поблагодарить за их труд и активное сотрудничество с нами в подготовке очередного выпуска к изданию. От коллег ждем новых и оригинальных исследований.

ИСТОЧНИКОВЕДЕНИЕ, ИСТОРИОГРАФИЯ И МЕТОДОЛОГИЯ

М.С.Гатин

Бертольд Шпулер о питании в Золотой Орде

Изучение питания жителей Золотой Орды относится к истории культуры повседневности, которая позволяет нам глубже понять, как и чем жили люди прошлого.

Одним из первых историков, обративших свое внимание на питание жителей Улуса Джучи, был выдающийся австрийский ориенталист Йозеф Хаммер фон Пургшталь (1774–1856)¹. Дореволюционных русских и советских историков, увлеченных в основном социально-политическими проблемами, вопросы повседневной жизни золотоордынцев интересовали мало, поэтому, видимо, не случайно, что последующее обращение к данной проблеме можно обнаружить в труде 1943 года немецкого ученого Бертольда Шпулера «Золотая Орда. Монголы в России: 1223–1502 гг.»². Личность Б.Шпулера достаточно известна исследователям Золотой Орды, поэтому, как мне кажется, здесь нет особой нужды подробно останавливаться на жизнеописании немецкого ученого³. Ниже представлен перевод раздела о питании из второго расширенного издания книги⁴.

Питание

Решающее значение для питания татар на всем протяжении существования Золотой Орды, другого странно было бы ожидать, имели продукты животноводства. Особо предпочитаемым было кобылье молоко⁵, которым наслаждались как в свежем виде, так и в перебродившем состоянии (в виде кумыса). Кобылье молоко было народным напитком монголов и играло в Кыпчаке такую же роль, как, например, и в Иране⁶. Кумыс всегда присутствовал в большом количестве, во время пиршеств его хватало всем⁷. Во время больших праздников народ обеспечивался им и со стороны государства, предлагали его и иностранным гостям, но те от него часто отказывались. Религиозных предрассудков в отношении этого напитка у татар никогда не возникало.

О приготовлении кумыса Вильгельм де Рубрук сообщает следующее⁸: лошадей доили, привязав прежде для их успокоения жеребят где-нибудь поблизости. При доении к особо беспокойным животным подпускали немного пососать молока молодняк. После доения молока оно в достаточном количестве выливалось в бурдюки или бутылковидные сосуды и взбивалось там палкой с утолщением на конце до тех пор, пока не выделялось масло, а молоко не приобретало кис-

¹ Hammer-Purgstall J. von. Geschichte der goldenen Horde in Kiptschak, das ist: der Mongolen in Russland. – Pesth: C.A.Hartleben's Verlag, 1840. – S. 45–47.

² Spuler B. Die Goldene Horde. Die Mongolen in Rußland, 1223–1502. – Leipzig: Otto Harrassowitz, 1943. – S. 439–446; второе дополненное издание вышло в 1965 г.: Spuler B. Die Goldene Horde. Die Mongolen in Rußland, 1223–1502. 2., erweiterte Auflage XVIII. – Wiesbaden: Otto Harrassowitz, 1965. – S. 439–446.

³ О Бертольде Шпулере см.: Гатин М. Проблемы истории Улуса Джучи и позднезолотоордынских государств Восточной Европы в немецкой историографии XIX–XX вв. – Казань: Хэтер, 2009; Его же. Немецкие историки о Золотой Орде. – Казань, 2011.

⁴ Spuler B. Die Goldene Horde. Die Mongolen in Rußland, 1223–1502. 2., erweiterte Auflage XVIII. – Wiesbaden: Otto Harrassowitz, 1965. – S. 439–446. Перевод был осуществлен благодаря финансовой помощи «Фонда поддержки научных и культурных программ им.Ш.Марджани». Научный аппарат и написание имен золотоордынских исторических персоналий намеренно сохранены как в оригинале. В переводе используется минимальное количество диакритических знаков. Дополнения второго издания и внутритекстовые ссылки на другие разделы книги не указаны.

⁵ Wilhelm von Rubruck / Risch 46; Strykowski II 282f. (XV век); Chalkokondyles 136. – Ср. по этому вопросу: Hammer 45–47.

⁶ См.: Spuler 442.

⁷ В том числе и послам: Тизенгаузен Т. I 182 (Mufaddal).

⁸ Wilhelm von Rubruck / Risch 48–50.

лый вкус. Затем молоко бродило и приобретало опьяняющий и мочегонный эффект. Особенно высоко ценился «черный кумыс» (*qara qumys*), который готовился для знатных персон. При его приготовлении кобылье молоко взбивалось до тех пор, пока не выделялись все твердые фракции, считавшиеся сильным снотворным средством, и которые отдавались прислуге и рабам. Водянистую, сыворотковидную жидкость пили после переброжения. По-видимому, Бату содержал вблизи своего военного лагеря 30 ферм с лошадьми по сто голов в каждой, которые осуществляли поставки для нужд двора.

Пили также коровье и козье молоко. Но так как его потребление не отличалось ничем примечательным, то об этом отмечалось чужеземцами реже⁹. Татары ели много простокваши – Вильгельм де Рубрук находил ее очень кислой¹⁰ – как без добавок, так и в форме приправы к другим блюдам. Так же готовили и масло, его, как и пахту, откладывали на зиму¹¹. То, что производился и сыр, вряд ли подлежит сомнению, если даже об этом и нет прямых свидетельств. Следует ли часто упоминаемое в русских летописях выражение «сыроядцы»¹² в отношении татар рассматривать как подтверждение этого, вопрос спорный. Возможно, что под ним следует понимать не «едоков сыра», а тех, кто «кормится сырым мясом»¹³ (=сыроедцы), чего, во всяком случае, о татарах сказать было бы нельзя¹⁴.

Мясо, наряду с молочными продуктами, составляло основу питания татар. Более всего ценилась конина, которая в основной период забоя стоила дешево, но продавалась не всеми степными жителями¹⁵, так как ее также вялили и сохраняли в качестве запасов. Получение вяленого мяса должно было, согласно Вильгельму де Рубруку, происходить только на солнце и на ветру без использования соли; «дурной запах» при этом не возникал¹⁶. Охотно ели также говядину и баранину¹⁷; и это мясо с удовольствием резали на длинные тонкие куски, чтобы его высушить¹⁸. Среди отбросов были обнаружены даже свиные кости¹⁹. О потреблении верблюжьего мяса сообщается только в XV столетии²⁰.

На званных обедах нарезчик мяса (*bawurǵu*), которого имел у себя каждый эмир, заботился о том, чтобы при разделке мяса каждый кусок был с косточкой, так как татары, вероятно, ели мясо только таким образом. Эти сведения, кажется, подтверждает сообщение Вильгельма де Рубрука, о том, что ему к лопатке ягненка подали и ребрышки²¹. При необходимости в качестве приправы подавали соленую воду²².

Обычно мясо варили. Вильгельм де Рубрук определенно отмечает, что во время путешествия из Сарая в Каракорум он получил полусырое мясо лишь потому, что не хватало топлива, чтобы как следует приготовить обед²³; а Иоанн Шильтбергер подтверждает²⁴, что татары около 1410 года только в дальних конных походах, если у них не было времени сварить мясо, размягчали его под седлом и ели, во всяком случае, соленым. Во время крайне бедственного положения татары

⁹ См.: Hurmuzaki I, 1. – P. 549, № 439 (сообщение анонима, относящееся к Золотой Орде). (Это сообщение перепечатано в: Wenzel XII 546–548.)

¹⁰ Wilhelm von Rubruck / Risch 80, 87.

¹¹ Ebd. 51 (масло наполняли в овечьи желудки и оно не становилось прогорклым, так как оно было хорошо вытоплено).

¹² ПСРЛ Т. III 56 (Новгородская Первая); Т. IV, 1, 233 (Новгородская Четвертая); Т. V¹ 189 (Софийская Первая); Т. VII 162 (Воскресенская; относительно 1259 года).

¹³ Действительно, Софийская Первая летопись (ПСРЛ Т. V¹ 215, под 1238 годом) называет татар «плотоядцами» = «едоками мяса».

¹⁴ См.: Павловский. С. 1591, в словарной статье «сыроед» и «сыроедец».

¹⁵ Hurmuzaki I, 1. P. 549, № 439; Тизенгаузен Т. I 210 (al-'Umarī); Ibn Battūta II 366, 407; Chalkokondyles 136.

¹⁶ Wilhelm von Rubruck / Risch 46.

¹⁷ То, что конина и баранина действительно составляли основное питание татар, подтверждает и исследование кухонных отбросов в Мечетном городище: Баллод, Прив., 29.

¹⁸ Schiltberger 62.

¹⁹ В Даниловке на Волге: Баллод, Прив., 65 (из доисламского периода?).

²⁰ Schiltberger 61. (Здесь же указано о потреблении верблюжьего молока.)

²¹ Wilhelm von Rubruck / Risch 135.

²² Ibn Battūta II 407.

²³ Wilhelm von Rubruck / Risch 136.

²⁴ Schiltberger 62.

ели и маленьких полевых зверьков, мышей²⁵, сонь-полчков, сурков и кроликов разных видов²⁶, а также собак. Во время зимнего похода в 1286/87 гг. в Галиции в войсках, вероятно, начался такой голод, что они наряду с собачьим мясом ели и умерших от голода татар²⁷, в такое время ели также заболевших и павших животных²⁸.

В то время как птица²⁹, очевидно, уходила на второй план, рыба – свежая и соленая – становилась любимым продуктом питания у татар и русских³⁰. Рыболовством занимались в больших масштабах на черноморском побережье и его продукты составляли немалую долю кыпчакского экспорта. В Сарае были найдены рыболовные крючки³¹, да и в других случаях нам известно, что наряду с морской рыбой потреблялась и речная³². Сбор икры, которая шла и на засолку, играл в XV столетии в потреблении в Золотой Орде и для экспортной торговли огромную роль³³.

При варке мяса с добавлением соли татары получали своего рода мясной бульон³⁴. Коренные народы, как, например, башкиры, вываривали и кости (якобы варили семь раз)³⁵. Древнемонгольский обычай пить конскую кровь широко был распространен до начала XV столетия в Кыпчаке только во времена голода, причем кровь перед употреблением варили³⁶.

По сравнению с мясом и молоком выпечка по своему значению была на втором плане. Хлеб, как сообщают европейские³⁷, так и восточные³⁸ авторы, был татарам неизвестен. Основным продуктом питания с использованием зерна была пшенная (duqi) каша, которую часто охотно ели с простоквашей, но чаще без добавок³⁹. В просяное месиво перед варкой часто добавляли мелко нарезанное мясо. Пекли и своего рода лепешки⁴⁰. Потребление ячменя, пшеницы и некоторых других видов зерна занимало второе место после проса, однако оно, как подтверждают наряду с некоторыми письменными свидетельствами и археологические раскопки⁴¹, также имело место⁴². Бедные слои населения были вынуждены зимой выменивать муку на шкуры и овец⁴³. Среди отходов был обнаружен также и рис⁴⁴.

Хотя в письменных источниках и не упоминается, но по результатам раскопок видно, что к наиболее потребляемым в Орде продуктам питания относились и овощи (среди них – щавель), и фрукты (изюм, дикая и домашняя слива, виноград, персики), а также миндаль, грецкие и лесные орехи⁴⁵, горох, бобы и желуди. Из приправ были обнаружены фисташки, пряная гвоздика, перец и мак⁴⁶.

Так как в зимнее время доение кобыльего молока, естественно, снижалось, а накопленных запасов, очевидно, на весь год не хватало, то зимой из просяного зерна усиленно производился алкогольный напиток⁴⁷, называемый Ибн Баттутой «nabīd», его потребление татарам «как хана-

²⁵ Вероятно, длиннохвостых мышей татары не ели.

²⁶ Wilhelm von Rubruck / Risch 53f.

²⁷ Тизенгаузен Т. I 84 (Baibars); Т. I 369 (Ibn Haldūn). – И в Сибири зимой ели собачье мясо: Schiltberger 40.

²⁸ Тизенгаузен Т. I 210 (al-‘Umarī); Wilhelm von Rubruck / Risch 46.

²⁹ Во время раскопок обнаруживались куриные кости: Терещенко, Арх. 381; кости прочих птиц были найдены в Даниловке на Волге: Баллод, Прив. 65.

³⁰ Терещенко, Арх. 381; Barbaro 13.

³¹ Якубовский, Феод. 22 (с фотоснимками).

³² Wilhelm von Rubruck / Risch 94 (что касается русских). – В Даниловке было найдено много рыбьих костей: Баллод, Прив. 65.

³³ Barbaro 13 (1437 г.).

³⁴ Wilhelm von Rubruck / Risch 46f.

³⁵ Тизенгаузен Т. I 217 (al-‘Umarī).

³⁶ Schiltberger 62.

³⁷ Ebd. 61.

³⁸ Ibn Battūta II 364.

³⁹ Тизенгаузен Т. I 209 (al-‘Umarī); Ibn Battūta II 364f., 416; Wilhelm von Rubruck / Risch 53.

⁴⁰ Ibn Battūta II 365.

⁴¹ Терещенко, Арх. 380, 403.

⁴² Тизенгаузен Т. I 220 (al-‘Umarī).

⁴³ Wilhelm von Rubruck / Risch 53.

⁴⁴ Терещенко, Арх. 381, 403. – Ср.: Якубовский. Воп. 12.

⁴⁵ Терещенко, Арх. 376.

⁴⁶ Там же. 380 и далее, 384.

⁴⁷ Wilhelm von Rubruck / Risch 43f.

фитам» не было запрещено⁴⁸. Конечно, название «nabīd» (алкогольный напиток, в частности финиковое вино) появилось с учетом запрета вина⁴⁹ в Коране и учения ханафитской правовой школы⁵⁰. Делали и медовуху («набид из меда»)⁵¹. О чрезмерном употреблении этих напитков сообщается редко. Просто чистую воду татары не пили⁵².

Вино играло определенную роль в первые десятилетия после прихода татар в Кыпчак. Его пили в праздничной обстановке⁵³; татары требовали себе от чужеземцев дарить вино⁵⁴. Чтобы на пиршествах усилить жажду у колеблющихся, разные участники пира протягивали им полный кубок, чтобы перед передачей несколько раз быстро отвести его, пока не будет таким образом вызвана жажда⁵⁵. Однако суровый климат Кыпчака, который кроме как на яйлах в Крыму⁵⁶ и на склонах Кавказа не позволял возделывание винограда, и сделал вино редким, а отсюда дорогостоящим напитком⁵⁷. Хотя и после исламизации иногда еще сообщается о наличии вина⁵⁸, но уже на начало XV столетия Шильтбергер однозначно указывает, что о потреблении вина в «Великой Татарии» (к которой он причисляет также Сарай и Астрахань⁵⁹) ничего неизвестно⁶⁰. Об Озбеге еще Ибн Баттута повествует (1333 г.), что он (предположительно от «набида») пришел нетрезвым на богослужение⁶¹. Кажется, что этот хан пил и красное вино⁶². Тимур категорически указывал хану Темюр Мелику (1376 г.) на то, что он вследствие неумеренного потребления вина (*ḥamr*) запустил свои правительственные дела⁶³.

Во время археологических раскопок были обнаружены и кофейные зерна⁶⁴, которые могли привезти через Египет из Абиссинии. Но так как потребление кофе (п о с т е п е н н о) стало входить в моду только в XV столетии⁶⁵, то – даже если находки действительно относятся ко времени Золотой Орды – следует все же воздержаться от всех далеко идущих выводов. Только лишь во избежание заблуждений хотелось бы подчеркнуть, что по поводу столь излюбленного на сегодняшний день у татар чая не удалось обнаружить никаких подтверждений ни в письменных источниках, ни среди находок, обнаруженных во время археологических раскопок. Наслаждение сладостями среди татар считалось позорным⁶⁶.

Чужеземцам предлагались те же угощения и в таком же виде, как их потребляли сами татары⁶⁷. Во время дипломатического посещения Золотой Орды иностранные представители получали точно вымеренные порции баранины, рыбы, кумыса (вместо него подавалось и вино), пшенной каши, а также лошадей для забоя⁶⁸.

⁴⁸ Ibn Battūta II 365, 367 (путешественник попробовал этот напиток, нашел его слишком «сильным»). – См. по этому вопросу: Arent Jan W e n s i n c k в: E I, III 868, словарная статья «Nabīdh».

⁴⁹ Сура V, аят 90 Каирского исчисления, аят 92 (в переводе Флюгеля (Fluegel)).

⁵⁰ См.: Arent Jan W e n s i n c k в: E I, II 959–962, в словарной статье «Kḥamr».

⁵¹ Ibn Battūta II 407f.

⁵² Wilhelm von Rubruck / Risch 51f.

⁵³ Галицкому князю Даниилу его предложили в 1250 году вместо кумыса: Соловьев Т. I 858.

⁵⁴ Wilhelm von Rubruck / Risch 77f. – Вообще татары были очень навязчивыми и постоянно требовали подарки: ebd. 79f., см. также: – S. 79, прим. 6 и S. 80, прим. 8.

⁵⁵ Ebd. 45.

⁵⁶ Жители Каффы подали в 1298 году внуку Ноҳая (вероятно, мусульманину, как и его дед) вино и убили его в опьяненном состоянии: Тизенгаузен Т. I 89 (Baibars).

⁵⁷ Согласно Вильгельму де Рубруку его завозили издалека.

⁵⁸ В 1437 году представители татарской знати предложили Барбаро вино, однако при этом он не сообщает, пили ли они его вместе с ним: Barbaro 14.

⁵⁹ См. по этому вопросу: Schiltberger 62.

⁶⁰ Ebd. 61.

⁶¹ Ibn Battūta II 409f.

⁶² Это наверняка следует заключить из выражения: «две-три чаши жидкости пурпурного цвета (argavānī)»: Qāšānī 97 г.

⁶³ Šāmī 77.

⁶⁴ Терещенко, Арх. 381.

⁶⁵ См.: Cornelis v a n A r e n d o n k в: E I, II 675–680, в словарной статье «Kahwa».

⁶⁶ Ibn Battūta II 365.

⁶⁷ Ebd. 370, 417.

⁶⁸ Ebd. 386, III 2. Блюдо, которое было предложено Ибн Баттуте в Хорасане, существенно отличалось от кыпчакского, см.: ebd. III 10f. – Тизенгаузен Т. I 181 (Mufaddal; в 1263 году для египетских послов); Wilhelm von Rubruck / Risch 94, 135 (согласно его свидетельству рацион был довольно скромный).

На званых обедах татары следовали особому церемониалу. Хозяин дома (если он по статусу был выше своих гостей) мог выбирать из поданного к столу мяса понравившийся ему кусок; другие куски он раздавал приглашенным гостям, которые должны были их съесть, но если еды им было слишком много, то они могли унести ее в сумке домой⁶⁹. Быть обслуженным таким образом со стороны хана считалось особой наградой. Правитель повелевал на официальных приемах отправлять с посыльными яства со своего стола определенным знатым персонам, если те по каким-либо причинам отсутствовали⁷⁰. В дни больших праздников, когда еду подавали на золотых и серебряных подносах⁷¹, хан иногда тоже принимал участие в совместной трапезе.

Процесс питания на подобных официальных празднествах точно так же соответствовал принятому этикету. Ханская дочь предлагала своему отцу кубок с кобыльим молоком или медом, который он в свою очередь передавал своей старшей жене. После нее пили остальные жены по очереди, затем наследник престола, но который должен был сначала предложить кубок хану и женщинам. То же правило действовало и в отношении других ханских сыновей, прочих принцев и знатных лиц. Эту церемонию сопровождало пение. Для духовенства неподалеку устанавливался особый шатер; гостей тоже угощали отдельно⁷².

Гатин М. Проблемы истории Улуса Джучи и поздnezолотоордынских государств Восточной Европы в немецкой историографии XIX–XX вв. – Казань: Хэтер, 2009.

Гатин М. Немецкие историки о Золотой Орде. – Казань: Татар.кн. изд-во, 2011.

Hammer-Purgstall J. von. Geschichte der goldenen Horde in Kiptschak, das ist: der Mongolen in Russland. – Pesth: C.A.Hartleben's Verlag, 1840.

Spuler B. Die Goldene Horde. Die Mongolen in Rußland, 1223–1502. – Leipzig: Otto Harrassowitz, 1943.

Spuler B. Die Goldene Horde. Die Mongolen in Rußland, 1223–1502. 2., erweiterte Auflage XVIII. – Wiesbaden: Otto Harrassowitz, 1965.

ABSTRACT

Marat S. Gatin

Bertold Spuler about nutrition in the Golden Horde

The translation of 1 part of the book of German historian B.Spuler «The Golden Horde. Mongols in Russia. 1223–1502 years» is given in the article, where the question of nutrition in the Golden Horde is examined. The presented translation will allow Russian readers get familiar with the level of development of German historic science in research of nutrition in the Golden Horde, which was reached by the middle of 20th century.

⁶⁹ Wilhelm von Rubruck / Risch 46f.

⁷⁰ Ibn Battūta II 409.

⁷¹ Ebd. 407.

⁷² Ibn Battūta II 407–409; Wilhelm von Rubruck / Risch 42, 44.

Д.Р.Зайнуddинов

Сведения Изз ад-дина Ибн Шаддада о Золотой Орде¹

«Было бы весьма желательно отыскать упомянутые Хаджи Халифою жизнеописания некоторых мамлюкских султанов, позволяющих надеяться, что они <...> содержат указание на дела золотоордынские. К числу их относится Ибншеддад». Тизенгаузен В.Г.²

Издание переводов на русский язык извлечений из арабоязычных источников по истории Золотой Орды В.Г.Тизенгаузеном стало прорывным в исследовательской тематике. Именно благодаря труду В.Г.Тизенгаузена российская историческая школа смогла оформиться в одну из ведущих исследовательских школ, и по сей день остается таковой³. Однако труд В.Г.Тизенгаузена далеко не исчерпывает весь клад средневековой историко-географической литературы на арабском языке, о чем он заявляет в предисловии к своей работе: «Я рассчитываю на успех дальнейших поисков в этом направлении и не могу согласиться с мнением покойного В.В.Григорьева, что «на увеличение нашего запаса сведений об истории Золотой Орды посредством открытия новых актов, летописей и тому подобных бумажных памятников нет почти никакой надежды»⁴. И это вполне естественно, ибо исламская цивилизация дала человечеству столь богатое научное наследие, которое один человек осилить не в состоянии.

В этой статье мы представляем вниманию исследователей Изз ад-дина Ибн Шаддада (613 г.х./ 1217–684 г.х./1285) – одного из тех авторов, которые не вошли в «Сборник» В.Г.Тизенгаузена. Исследование состоит из трех частей: первая – краткая биография Ибн Шаддада и описание его основных трудов; вторая – извлечения, связанные с историей Золотой Орды; третья – факсимиле из книги «Жизнеописание султана аз-Захира Бейбарса», изданной Ахмадом Хиттыном в Висбадене в 1983 году.

I. Краткая биография и описание трудов Ибн Шаддада.

Изз ад-дин Мухаммад ибн Али ибн Ибрахим ибн Шаддад ибн Халифа Абу Абдулла ал-Ансари ал-Халаби – историк и географ. Более известен как Ибн Шаддад. Он родился в городе Алеппо шестого Зульхиджи 613 г.х./март 1217 года и прожил в своем родном городе вплоть до монгольского нашествия (658 г.х./1260 г.), вследствие которого он был вынужден искать убежище в Египте, поступив на службу к мамлюкскому султану Бейбарсу. Умер Ибн Шаддад семнадцатого Сафара 684 г.х./апрель 1285 г. Его могила находится у подножия горы Мукаттама в Каире. Необходимо отметить, что Изз ад-дина нередко путали с его однофамильцем Бахаутдином Абу Мухасином Юсуфом ибн Рафи' ибн Тамим Ибн Шаддадом (родился в Моусуле 539 г.х./1145 г. и умер в Алеппо в 632 г.х./1235 г.) – известным историком из Алеппо⁵. Который подобно Изз ад-дину был приближенным к султану Салахутдину и занимался описательной биографией.

¹ При написании этой статьи мы опирались на электронный вариант книги Ибн Шаддада «История султана аз-Захира Бейбарса», любезно предоставленной нам французской исследовательницей Мари Фаверо-Думенжу, за что мы искренне ее благодарим.

² Тизенгаузен В.Г. Сборник материалов, относящихся к истории Золотой Орды. Т. I. – СПб., 1884. – С. XII. (Далее – СМЗСО).

³ Миргалеев И.И. «Джами ад-Дуваль» Мунеджимбаши Ахмеда Деде: к вопросу об изучении турецких источников по истории Золотой Орды // Золотоордынская цивилизация. Вып. 3. – Казань: Фэн, 2010. – С. 31–36.

⁴ СМЗСО. Т. 1. – С. XIII.

⁵ Броккелман ошибся, отнеся книгу Изз ад-дина Ибн Шаддада *الأعلاق الخطيرة في ذكر أمراء الشام و الجزيرة* (Великие ценности в поминании правителей Шама и Джазиры) к Бахаутдину Ибн Шаддаду. См.: Brockelman G. Geschichte der Arabischen Litteratur. Supplementbande, B. I. – Leyden, 1937. – 549 p.

Вследствие того, что Ибн Шаддад, в отличие от своих коллег⁶, не оставил автобиографию, мы мало что знаем из первых этапов его жизни. Что касается средневековых библиографов, затронувших в своих трудах Ибн Шаддада, то, несмотря на то, что он занимал высокое положение в обществе, их описания выглядят очень лаконичными. Упомянем цитаты некоторых из них. Ал-Йунини писал: «Он (Изз ад-дин Ибн Шаддад) занимал высокое положение у султана аз-Захира Рукну ад-дина (Бейбарса) и султана ал-Мансура Сайфутдина (Калавуна)... Он имел огромный авторитет, мог легко найти аудиенцию и оказывать влияние на их мнение. Многие люди обращались к нему, и он живо помогал им решать свои проблемы»⁷. Ибн ал-Фурат писал: «Его превосходительство министр Изз ад-дин был достойным (ученым), набожным (человеком), (известным) историком, главой (различных) миссий, почитаемым и любимым у правителей»⁸. Некоторые востоковеды также посвятили изучению его биографии. Например, Клод Каэн писал: «Ибн Шаддад – географ. Он исполнял должность управляющего финансами в Харране примерно в 640 г.х. Аййубитский правитель ан-Насыр – мер Алеппо отправил его во главе посольства к монгольскому правителю Хулагу в 656 г.х./1258 г. Когда волна монгольского нашествия хлынула на Шам, Ибн Шаддад отправился в Каир, где он прожил в покровительстве и заботе султана Бейбарса»⁹. И.Ю. Крачковский писал: «Он был уроженцем Алеппо и с молодых лет занимал различные административные должности при аййубитах; в частности, он считался хорошим знатоком бюджетных и финансовых вопросов, что нашло значительное отражение и в его книге. Время было трудное: Изз ад-дин родился в 613 г.х./1217 г. и с первых шагов своей самостоятельной работы оказался свидетелем, в известной мере и участником, сперва дипломатической, а затем и военной борьбы с надвигавшимися монголами. В 658 г.х./1260, когда ими был захвачен Алеппо, Изз ад-дину пришлось переселиться в Каир, где он пользовался вниманием аз-Захира Бейбарса и Калавуна. В 676 г.х./1277 г. он имел возможность побывать в Дамаске, но опять вернулся в Каир, где и умер в 684 г.х./1285 г.»¹⁰.

До переселения в Каир Ибн Шаддад был приближенным султана Насыра Салахутдина. Он вверял ему очень высокие посты и ответственные обязанности. Например, контроль финансовых потоков в Алеппо в 640 г.х./1242–1243 гг., решение вопросов, возникающих между эмирами (князьями), подчиненными султану, и иностранными купцами. Когда в 657 г.х./ 1259 г. монголы напали на Мияфаркин¹¹, он поручил ему сопровождение своей семьи из Дамаска в Алеппо. В 659 г.х./1261 г. он был отправлен во главе дипломатической миссии к монголам. После эмиграции в Египет Изз ад-дин попадает под покровительство султана аз-Захира, который принял беженца с высоким почетом. В знак благодарности своему покровителю наш герой посвятил Бейбарсу две книги. Первую он написал при жизни султана – это первый том الأعلام الخطيرة (Великих ценностей). Об этом он пишет во вступительной статье: «Воспользовавшись удобным случаем, я решил возблагодарить его за всеобъемлющие блага, достичь желанного в описании его огромной щедрости. Поэтому я взялся за книгу, в которой расскажу о том, что облегчил ему Аллах из числа достижений, которые даже не могли себе вообразить сильно желающие того (люди)»¹². Вторую – تاريخ الملك الظاهر (История султана аз-Захира) он закончил уже после его смерти. Наследник мамлюкского престола, сын Бейбарса султан Са'ид Насыр ад-дин Мухаммад Берке-хан почитал Ибн Шаддада ничуть не меньше своего отца. Он назначил его своим советником и доверенным лицом. Советовался с ним в подборе подходящего места для захоронения отца. Предоставил ему полномочия покупки и отчуждения вакуфного имущества от своего имени. После смерти султана Са'ида покровительство Ибн Шаддада продолжилось со стороны его брата султана Аделя Саламыш, а затем султана Мансура Калавуна.

⁶ Абу Шама в «Раудатайн», Якут ал-Хамави в «Му'джам ал-'удаба», Абдул'афур ал-Фариси в «Тарих Найсабур», Суюты в «Хуснул мухадара фи ахбари миср ва ал-Кахира» и др.

⁷ Ал-Йунини Муса ибн Мухаммад (ум. 726 г.х.) ذيل مرة الزمان /Зейл мирати аз-заман/ (Дополнение к книге «Зеркало времени»). Т. IV. – С. 270–271.

⁸ Ибн ал-Фурат (1334–1404). تاريخ الدول و الملوك /Тарих дувал ва ал-мулук/ (История государств и правителей). Т. VIII. – С. 33.

⁹ Cahen C. La Syrie du Nord a l'Époque des Croisades. – Paris, 1940. Index 75 et n. 5.

¹⁰ Крачковский И.Ю. Избранные сочинения. Т. IV. – С. 369–372.

¹¹ Мияфаркин – древний город, расположенный на северо-востоке Турции между Тигром и Евфратом, сегодня он называется Сильвин.

¹² Ибн Шаддад. Великие ценности. Т. I. – С. 1.

Таким образом, находясь во внимании султанов, Ибн Шаддад был материально обеспечен и поэтому он посвятил себя науке и в особенности истории. Общественное положение и средства позволяли ему пользоваться большим кругом литературы. Он читал труды таких известных историков, как *البلاذري* ал-Балазари (ум. 279 г.х.)¹³, *ابن الأزرق* Ибн ал-Азрак (510–572 г.х./1116–1176 гг.)¹⁴, *القاضي الفاضل* ал-Кады ал-Фадыл (529–596 г.х./1135–1200 гг.), *ابن الأثير* Ибн Асир и др.

Хорошее образование, широкий кругозор, путешествия, общение с купцами, близость к высокопоставленным лицам государства – все это позволило Ибн Шаддаду написать большое количество трудов. Вот некоторые из них:

1) *الأعلاق الخطيرة في ذكر أمراء الشام و الجزيرة* (Великие ценности в поминании правителей Шама и Джазиры). Ибн Шаддад написал эту книгу в период с 671 по 679 г.х./1272–1280 гг. и как бы подвел итог состоянию арабских стран к востоку от Средиземного моря до монгольского нашествия. Пожалуй, это последний труд, написанный автором перед смертью. Книга состоит из трех частей. Первая часть, посвященная Алеппо – родине автора и некоторым городам северной Сирии, была им закончена в 673 г.х./1274 г., вторая – о южной Сирии, в 674 г.х./1275 г. и третья – об Джазире – в 675 г.х./1276 г.¹⁵

2) *ذيل لتاريخ ابن الأثير* (Дополнение к истории Ибн Асира). Об этой книге науке известно из упоминаний самого Ибн Шаддада. Так, описывая местность Насыбин, он писал: «Более подробно об этих событиях мы упомянем в нашем историческом труде (Дополнение к истории Ибн Асира)»¹⁶. Но был ли он написан и дошел ли до наших дней, нам пока не удалось об этом выяснить.

3) *سيرة الظاهر بيبرس* (Жизнеописание султана Захира Бейбарса). Этот труд наиболее ценен для исследователей Золотой Орды. Вначале следует оговориться, что он дошел до нас не полностью. Первая его часть безвозвратно исчезла. Сохранившаяся вторая часть дошла в единственном списке, как считают исследователи, написанном рукой самого автора. Этот список был изучен, сличен с трудом поздних авторов, ссылающихся на Ибн Шаддада, и издан в Висбадене в 1983 году ливанским доктором исторических наук Ахмадом Хиттытом. Труд содержит описание жизни султана Бейбарса в период 670–676 г.х./1272–1278 гг., подробности, связанные с его похоронами, рассказы об имуществе, отчужденном от его имени в вакуф, а также приложение о положительных качествах султана и его достижениях. Ибн Шаддад поделил свою книгу на двадцать восемь глав, каждая из которых состоит в среднем из десяти страниц. Нельзя сказать, что главы не зависимы друг от друга, скорее наоборот, замысел одной продолжается в следующей.

В своем труде Ибн Шаддад проливает свет на внутреннюю и внешнюю политику Бейбарса, описывает даже его хобби, например, такие как игра в мяч, охоту, прогулки у пирамид и озер. Исследователей Золотой Орды особенно заинтересует внешняя политика султана, так как она была тесно связана с Дешт-и-Кыпчаком.

Большая ценность работы заключается в том, что основным источником для Ибн Шаддада служили реальные события, свидетелями которых был сам автор, или слышал от людей, достойных доверия. Если Изз ад-дин сомневался в правдивости свидетеля, то он говорил: «Ответственность за это несет тот-то». Что касается документов, на которые ссылался Ибн Шаддад, то, как правило, он не указывал на них. Пожалуй, исключением из этого служит описание битвы при Сис, где автор ссылается на письмо, отправленное ему одним из министров, участвовавших в походе. «Ко мне пришло послание от господина Таджу ад-дина ... из Сиса, где он сообщает...».

Относительно стиля «Истории Бейбарса» следует сказать, что она написана стихотворной прозой, которая выглядит порой легкой и естественной, а порой очень сложной и вычурной. Ввиду того, что автор обладал широким кругом знаний, иногда он отклоняется от основной темы. Например, в рассказе о правителе Туниса Мухаммаде ибн Йахья ал-Хантани Ибн Шаддад придерживался методологии, традиционной для историков мамлюкского Египта седьмого века хиджры, которая заключалась либо в хронологическом, либо в описательном порядке. То есть структура книги такова: события из жизни султана Бейбарса легли в основу его труда, Изз ад-дин указывал на месяц и год совершения этих событий, а затем описывал другие происшествия, случившиеся в этот период. В конце каждого года он приводил список и краткую биографию выдающихся личностей, которые умерли в этом году. Так он продолжал описание до 677 г.х. – года смерти султана

¹³ Автор книги *فتوح البلدان* (Открытия стран).

¹⁴ Автор книги *تاريخ ميفارقين* (История Мияфаркина).

¹⁵ Крачковский И.Ю. Избранные сочинения. Т. IV. – С. 370–372.

¹⁶ Ибн Шаддад. Великие ценности. Т. I. – С. 136.

Бейбарса. Затем он продолжил свой труд рассказами о том, как и где хоронили султана, о его храбрости, величии и т.д.

Единственный список этой книги, состоящий из 270 страниц, хранится в библиотеке Сулеймания в городе Эдирне (Турция) под номером 2306. Так как науке не известны другие списки, то исследователь Ахмад Хиттын для сличения списка опирался на тех поздних авторов, которые напрямую ссылались в своих трудах на Ибн Шаддада. Среди них он указывает на Йунины, Нувайри, Ибн Аби Фадаил, Ибн Абд аз-Захир. Из труда В.Г.Тизенгаузена мы также видим, что на Ибн Шаддада ссылались такие историки, как ал-Муфаддаль и ал-Фурат¹⁷.

II. Переводы извлечений, связанных с историей Золотой Орды

При переводе материалов мы придерживались методологии, заданной В.Г.Тизенгаузеном, то есть перевели тексты максимально приближенно к оригиналу. В круглых скобках мы делали вставки, отсутствующие в арабском тексте, но понимаемые из контекста. В тех случаях, когда одно слово можно перевести по-разному, мы давали варианты перевода за косой чертой / В квадратных скобках [] показаны страницы книги «Жизнеописание султана аз-Захира Бейбарса», из которой взяты извлечения. Что касается географических, исторических и других примечаний, добавленных издателем, то мы перевели только те из них, которые посчитали актуальными для русскоязычных исследователей. В некоторых случаях мы добавили и свои примечания, возникшие по мере необходимости. В целом оснащение извлечений примечаниями не ставилось первоочередной задачей, главная цель исследования заключалась в том, чтобы довести до научной общественности новизну этих извлечений, которые далеко не исчерпывающие.

Рассказ о прибытии послов дома Берке к господину нашему – султану, царю аз-Захиру

[35] В месяце Зулкада прибыли в Дамаск из дома Берке от Мангутимура сына Тугана сына Сартака сына Бату посланники по морю. Когда они вышли из земель Ласкариса¹⁸ [36], стремясь служить нашему господину – султану, на них натолкнулся корабль пишанийцев¹⁹, которые захватили их (послов) и привезли в Акку²⁰, власти Акки посчитали их действия непристойными и сказали: «Мы поклялись султану в том, что не будем мешать ни кому из посланников, прибывающих к его воротам». Затем они снабдили их (послов) и отправили в Дамаск, при этом пишанийцы не вернули награбленные вещи, среди которых были подарки. Когда они (послы) встретились с нашим господином – султаном и сообщили о том, что с ними произошло, он (султан) отправил (людей) в Александрию и воспрепятствовал пишанийцам (находящимся) в нем торговать и передвигаться до тех пор, пока их земляки не вернут то, что забрали. Миссия их (послов) заключалась в том, чтобы передать письмо нашему господину султану (в котором сообщалось о возвращении) всего, что было в руках у мусульман из земель, захваченных Хулагу. И они просили у него поддержки и помощи для полного искоренения сына Хулагу.

Рассказ о смерти султана Изз ад-дина – обладателя земель Рума

[77] В нем (671 г. х.) в Судаке – одном из тюркских городов – умер султан Изз ад-дин Кайкавус сын султана Гыяс ад-дина Кайхасрава сын султана ‘Аля ад-дина Кайкубаза сына Кайхасрава сына Кылыча (А)рслана сына [78] Мас’уда сына Кылыча (А)рслана сына Сулеймана сына Кытымыш сына Утсуз сына Исраиля сына Сельджука сына Дакака сельджукского. Он родился в 36 (636 г.х.) году. Выше мы подробно описали некоторые события, связанные с ним. А именно, ко-

¹⁷ СМАЗО. Т. 1, гл. IX, с. 176, 188, гл. XVIII, с. 357.

¹⁸ Ласкарис – византийский император (прим. Ахмада Хиттына, далее А.Х.). В мамлюкских исторических источниках «земли Ласкариса» – это территории Никейской империи – государства, образовавшегося на территории северо-западной Анатолии после захвата Константинополя крестоносцами в 1204 году и существовавшее до 1261 года.

¹⁹ Пишанийцы – жители итальянского города Пиза (Pise). (А.Х.). Этот город располагается на правом берегу реки Арно при впадении ее в Лигурийское море.

²⁰ Акка – один из важнейших портовых городов средневековья. Сегодня он располагается в Западной Галилее (Израиль), примерно в 18 км севернее города Хайфа, на берегу Средиземного моря.

гда его брат Рукну ад-дин Кылыч (А)рслан овладел царством Рума, он бежал со своими приближенными и членами семьи. И взяв с собой много денег и сокровищ, направился в Константинополь. Когда он поселился в нем, монарх / царь его (Константинополя) испугался его и, схватив, заключил его в одной из своих крепостей. Он (Изз ад-дин Кайкавус) продолжал сидеть в тюрьме, пока Берке не отправил двадцать тысяч всадников на земли правителя Константинополя. Они напали на них со всех сторон. И он (правитель Константинополя) стал писать им письма, требуя перемирия. Они (люди Берке) ответили ему на том условии, если он выдаст им султана Изз ад-дина. И то (имущество), что принадлежит ему, будет при нем. Он выдал им его и то, что он взял с собой. Это произошло в 60 (660 г.х.) году. Они (воины) привезли его к Берке и он оказал ему почет. Он (Берке) представил его армии, а сам выступил перед ним с намерением, что (Изз ад-дин Кайкавус есть) обладатель Константинополя. Когда он (Берке) остановился у себя в городе, то по стечению обстоятельств при нем был посланник от нашего господина султана – Фарис ад-дин Аккуш ал-Мас'уди. Он (Берке) вышел к нему и велел отправляться (в дорогу). При этом сказав: «Этот стал одним из друзей султана, и у тебя нет причин воевать с ним». Он (посланник) уехал, а он (Изз ад-дин Кайкавус) остался у Берке, пока тот (Берке) не умер. Правитель (Изз ад-дин Кайкавус) перешел к сыну его брата – Мангутемуру и жил у него пока не умер. После себя он оставил из детей мужского пола троих. Они: принц ал-Мас'уд, который живет сейчас в Судаке, служба Мангутемуру. А двое других у Балкуса – в Стамбуле – правителя Ласкариса в румской начальной школе, они не знают ислам.

Глава восьмая, о почтенном страхе и высоком положении султана Бейбарса в сердцах (у людей)

В этой главе Изз ад-дин Ибн Шаддад напоминает о том, что каждый правитель делает все возможное, чтобы создать благородный имидж и сохранить высокий авторитет о себе в сознании людей, и султан аз-Захир не исключение из этого правила. Далее Ибн Шаддад приводит примеры из жизни султана, подтверждающие эту истину. Здесь мы приводим отрывки из этой главы, связанные с Золотой Ордой.

[307] Из числа (примеров о влиятельности султана служит то), что купцы отправлялись из его территорий в страны Рума и Ласкариса с целью (поездки) в земли кыпчаков. При этом татары не позволяли им проходить, даже в незначительной степени, по тем территориям, которые находились в их владении. Когда же приезжали торговцы, имеющие грамоты от султана из-Захира, им (татарам) ни чего не оставалось, кроме того как позволить им отправляться (своей дорогой). Тем самым они относились с двойными стандартами к самим себе.

[307] Так же из их (примеров величия султана) числа служит то, что (документы) подписанные им, которые находились в руках у купцов, странствующих по кыпчакским землям, освобождающие их (от налогов) за экспорт и импорт, действовали где бы они ни останавливались из (территорий) дома Берке и Мангутемира, а также стран персов и керманов.

[307] Так же из их (примеров об авторитете султана) числа служит то, что султан, царь аз-Захир, предоставил некоему торговцу деньги с тем, чтобы тот закупил тюркских рабов [308] и наложниц. Однако глаза его обольстились богатством и, войдя с ним в Каракорум²¹, он обосновался здесь, предполагая, что султан не доберется до него и не сможет (с ним ничего поделаться). Султан же не переставал интересоваться о нем у купцов, пока не получил сведения, вслед за этим он послал (человека) к дому Мангутемира об этом торговце. Он (Мангутемир) отправил в Каракорум (людей), которые привезли его к нему, и он отослал его под охраной к султану, царю аз-Захиру.

²¹ Каракорум: (тюрк.) черный песок – город, находящийся на краю восточных тюркских земель, в VII в. х. / XIII в. он являлся столицей монгольской империи (А.Х.).

III. Факсимиле из книги Ибн Шаддада «Жизнеописание султана аз-Захира Бейбарса»:

Рассказ о прибытии послов дома Берке
к господину нашему султану, царю аз- Захиру

ذكر وصول رسل بيت بركة إلى مولانا
السلطان الملك الظاهر

في ذي القعدة وصل إلى دمشق ، من بيت بركة (٣) من عند منكوتمر (٤) ابن طغان
ابن سرتق (٥) بن باتوا (٦) ، رسل في البحر ، وكانوا لما خرجوا من بلاد الأشكري (٧)

(١) الزيادة من المقرئ ، السلوك ٢/١ : ٦٠٢ .

(٢) في النويري وابن تغري بردي تأكيد لهذه النتيجة التي وصلت إليها المفاوضات ، بينما أغفل المقرئ أي إشارة
إلى ذلك . (النويري : ٤٨ ظ ؛ ابن تغري بردي ، النجوم ٧ : ١٥٨ ؛ المقرئ ، السلوك ٢/١ : ٦٠٢ .

(٣) هو بركة خان بن دوشي خان بن جنكيز خان (Berke Khān b. Djōci Khān b. Āngiz Khān) توفي سنة
٦٦٥ هـ / ١٢٦٦ م . وكان بركة قد اعتنق الإسلام وراسل بيبرس وحارب ابن عمه هولانكو وهزمه .

Barthold-Boyle: art. "Berke Khān", El 2, I, p. 1222B-1223B.

(٤) Mangū-Timur راجع ترجمته في : Barthold: art. "Mangū-Timur", El. III, p. 265B-266A.

(٥) كذا في اليوناني ٢ : ٤٧٢ ؛ وفي ابن أبي الفضائل : ٤٠ ؛ وابن الدواداري : ١٦٧ ؛ سردق .

(٦) كذا في ابن الدواداري : ١٦٧ ؛ وفي اليوناني ٢ : ٤٧٢ « باتو » Bātū توفي سنة ١٢٥٦ م انظر :

Spuler: art. "Bātū'ides", El 2, I, p. 1139B-1141B.

(٧) يقصد الأباطورية البيزنطية .

قاصدين خدمة مولانا السلطان صادفهم (١) مركب من البيشانيين (٢) ، فأخذهم ودخلوا
بهم إلى عكا ، فقبّح عليهم من بها من المتصرفين ما فعلوه ، وقالوا : « نحن حلفنا للسلطان
أن لا نمنع أحداً من الرسل من الوصول إلى أبوابه » ، ثم جهّزوهم وسيروهم إلى دمشق ،
ولم يرد البيشانيون ما أخذوا لهم وكانت معهم هدية . فلما اجتمعا (٣) بمولانا السلطان
عرّفوه ما كان معهم ، فبعث إلى الإسكندرية ومنع من فيها من البيشانيين من التجار [عن
التصرف والسفر] (٤) حتى يعوضوا ما أخذ أصحابهم ، فكان مضمون رسالتهم (٥)
أنهم أحضروا كتاباً لمولانا السلطان بجميع ما كان في أيدي المسلمين من البلاد التي //
استولى عليها هولانكو ، وطلبوا منه أن ينجدهم ويعينهم على استيصال شأفة ابن هولانكو .

(١) لفظة صادفهم : وردت مكررة .

(٢) في المفضل : ٤٠ و « الميشانيين » ، والمقصود أهل مدينة بيزا (Pise) الإيطالية .

(٣) كذا ؛ وعند اليوناني ٢ : ٤٧٣ « اجتمعوا » وهو الصواب .

(٤) التكملة من ابن الدواداري ٨ : ١٦٧ .

(٥) الضمير « هم » يعود إلى رسل بركة حسب ما يقتضيه المعنى .

Рассказ о смерти султана Изз ад-дина обладателя земель Рума

ذكر وفاة السلطان عز الدين صاحب بلاد الروم

فيها توفي في سوداق^(٥) من بلاد الترك ، السلطان عز الدين كيكاووس بن السلطان غياث الدين كيخسرو بن السلطان علاء الدين كيقباز بن كيخسرو بن قليج رسلان بن
(٥) وتكتب أيضاً بالصاد .

مسعود بن قليج رسلان بن سليمان بن قطلمش بن أتمز بن إسرائيل بن سلجوق بن دقاق السلجوقي . وكان مولده في سنة ست وثلاثين ، وقد تقدم شرح بعض أحواله فيما تقدم مفصلاً . وأنه لما تغلب أخوه ركن الدين قليج رسلان على مملكة الروم هرب بجماعة من خواصه وأهله واستصحب معه مالاً وذخاير ، وقصد قسطنطينية . فلما حل بها خافه ملكها فقبض عليه وحبسه في بعض قلاعها ، ولم يزل محبوساً بها إلى أن بعث بركة عشرين ألف فارس إلى بلاد صاحب قسطنطينية ، فأغاروا عليها من سائر نواحيها فراسلهم في طلب الهدنة ، فأجابوه على أن يسلم لهم السلطان عز الدين ، وما أخذ له ومعه ، فسلمه إليهم وما أخذ معه ذلك في سنة // ستين ، وساروا به إلى بركة فأكرمه ، وقدمه على عسكر ، وتقدم له بقصد صاحب قسطنطينية . فلما نزل على بلاده اتفق أن كان عنده رسول من جهة مولانا السلطان ، فارس الدين آقوش المسعودي ، فخرج إليه وأمره بالرحيل ، وقال له : « هذا قد صار من أصحاب السلطان ولا سبيل لك إلى محاربتة » . فرحل ولم يزل عند بركة إلى أن مات ، وانتقل الملك إلى ابن أخيه^(١) منكوتمر فأقام عنده إلى أن توفي . وخلف من الأولاد ثلاثة ذكوراً وهم الملك المسعود مقيم الآن في سوداق في خدمة منكوتمر ، والآخريين عند بالقوس ، في اسطنبول ، ملك الأشكري في كتاب الروم ما يعرفان الإسلام .

(١) المقصود ابن أخي بركة .

Глава восьмая, о почтенном страхе и высоком положении султана Бейбарса в сердцах (у людей)

ومنها أن التجار تخرج من بلاده إلى الروم وإلى بلاد الأشكري لقصد بلاد القفجاق ، وكانت التتر قد منعوا أن يعمروا بشيء من البلاد التي في عهدهم ، فإذا وصلت التجار ومعهم كتب السلطان الملك الظاهر ما يسعهم إلا أن يأذنوا لهم في التوجه ، ويصانعون عن أنفسهم .

ومنها أن توابعه التي كانت في أيدي التجار المترددين إلى بلاد القفجاق باعفائهم من الصادق والوارد يُعمل بها حيث حلوا من بيت بركة ومنكوتمر ، وحيث حلوا من بلاد فارس وكرمان . //

ومنها أن السلطان الملك الظاهر أعطى بعض التجار مالاً ليشتري به ممالك

وجواري^(١) من التُّرك ، فرغبت عينه في المال ، فدخل به إلى قراقُرم^(٢) واستوطن بها ظناً منه أن السلطان لا يصل إليه ، ولا يقدر عليه ، فلم يزل السلطان الملك الظاهر يسأل عنه التجار إلى أن وقع على خبره ، فبعث إلى بيت منكَوتَمر في أمره ، فبعث إلى قراقُرم من أحضره إليه ، وبعث به إلى السلطان // الملك الظاهر تحت الحوطة .

(١) في الأصل : وجواراً .

(٢) ويقال قراقوم (بالتركية تعني الرمل الأسود ؛ فرا : الأسود ، وقم : الرمل) ، وهي مدينة واقعة في أقصى بلاد

الترك الشرقية ، كانت في القرن السابع الهجري / الثالث عشر الميلادي قاعدة امبراطورية المغول . (أبو الفدا ،

تقويم : ٥٠٤ – ٥٠٥ ؛ الفلغشندي ٤ : ٤٨٠ – ٤٨١) .

Абу Шама (599 г.х. – 665 г.х.). كتاب الروضتين في أخبار الدولتين النورية و الصلاحية /Китаб ар-рудатайн фи ахбар ад-адулатайн ан-нурия ва ас-салахия/ (Книга двух садов об известиях о двух государствах: нурийского и салахутдинского). Издание первое. В 5 томах. – Бейрут: ар-Рисаля, 1997.

Ал-Йунини Муса ибн Мухаммад (ум. 726 г.х.). ذيل مرة الزمان /Зейл мирати аз-заман/ (Дополнение к книге «Зеркало времени»). Том IV. – Хайдарабад: Маджлис ал-идара ал-усмания, 1960. – С. 270–271.

Баранов Х.К. Арабско-русский словарь: Ок. 42 000 слов. – 7-е изд. – М.: Рус. яз., 1989.

Зайнуddинов Д.Р. Арабоязычные источники по истории Золотой Орды: анализ переводов В.Г.Тизенгаузена // Золотоордынская цивилизация. Вып. 3. – Казань, 2010. – С. 110–121.

Ибн Шаddад. Тарих ал-Малик аз-Захир (История султана аз-Захира Бейбарса). – Висбаден, 1983. – 447 с.

Ибн Шад-хдад. Великие ценности. Т. I. – Дамаск: Маншурат визарат ас-сакафа бисурия, 1991.

Крачковский И.Ю. Избранные сочинения. Т. IV. – М.; Л., 1957.

Миргалеев И.М. «Джами ад-Дуваль» Мунеджимбаши Ахмеда Деде: к вопросу об изучении турецких источников по истории Золотой Орды // Золотоордынская цивилизация. Вып. 3. – Казань: Фэн, 2010. – С. 31–36.

Суюти (849 г.х.–911 г.х.) القاهرة /Хуснул мухадара фи ахбари миср ва ал-Кахира/ (Прекрасная лекция о событиях Египта и Каира). В 2-х томах. – Бейрут: Ихья ал-кугуб ал-арабия, 1968.

Тизенгаузен В.Г. Сборник материалов, относящихся к истории Золотой Орды. Т. I: извлечения. – СПб., 1884.

Фаверо-Думенджу М. Первое письмо хана Берке султану Бейбарсу по мамлюкским источникам (661/1263) // Золотоордынская цивилизация. Вып. 4. – Казань, 2011. – С. 101–114.

Brockelman G. Geschichte der Arabischen Litteratur. Supplementbande, B. I. – Leyden, 1937.

Cahen C. La Syrie du Nord a l'Époque des Croisades. – Paris, 1940.

ABSTRACT

Damirjan R. Zaynuddinov

Iz ad-Din Ibn Shaddad's (613 y.h./1217 – 684 y.h./1285) information about the Golden Horde²²

Ibn Shaddad is presented in this article (1217–1285) – he is one of the authors, who was not included in V.G.Tisenhausen's "Digest". The research consists of 3 chapters: the 1st – Ibn Shaddad's short biography and description of his main works; the 2nd – extracts about diplomatic and economic relations between the Golden Horde and Mamluk Egypt; the 3rd – facsimile from the book "Sultan az-Zaher Beibars's life history", which was edited by Ahmad Hittin in Wiesbaden in 1983.

²² When we were writing this article, we used electronic variant of the book by Ibn Shaddad "Sultan az-Zahir Beibars's history", which was presented by French researcher Mary Favero. We are very grateful for this.

Обстоятельства, в которых проходили дипломатические отношения между мамлюкскими султанами и золотоордынскими ханами (к вопросу анализа переводов арабских источников В.Г.Тизенгаузена)

Ранее в сборнике «Золотоордынская цивилизация» мы уже опубликовали анализ переводов арабских источников В.Г.Тизенгаузена¹. В данной статье мы продолжаем работу в заданном ракурсе. В качестве примера мы взяли отрывок, посвященный прибытию посланников Берке-хана из II главы СМИЗО – Ибн Абд аз-Захир² и сравнили его с идентичными извлечениями из глав: V Рукн ад-дин Бейбарс³ IX ал-Муфаддала⁴, XII ал-Макризи⁵. Переводы извлечений, выполненные В.Г.Тизенгаузенoм, были рассмотрены нами в свете поздних изданий, а именно: турецком, казахском и московском. Исследование представлено в четырех частях: первая часть посвящена ознакомлению с оригинальным текстом и его переводом по В.Г.Тизенгаузену; вторая – это анализ ошибок, допущенных в разных изданиях; третья – откорректированный перевод; четвертая – выводы, сделанные в ходе исследования.

I Оригинальный текст:

ذَكَرَ وَصُولَ رَسْلِ الْمَلِكِ بَرَكَةَ تقدم في أول السيرة انفاذ رسل السلطان الى الملك بركة و استمالته الى فنة الاسلام و اغرائه بهو لالكو و الاقاع به و لما وصل الرسل الى بلد الاشكري مرض الفقيه مجد الدين فرجع صحبة رسل الملك بركة الواصلين و هم جلال الدين بن القاضي و الشيخ علي دمشقي و توجه سيف الدين لسك (كشريك. Чит.) و النفران من المغل و كان اجتماع الرسل بالاشكري في أبيه ثم رحلوا الى القسطنطينية في عشرين يوما و منها الى اصطنبول و منها الى دفسنيا و هي ساهل السودان من جهة الاشكري ثم ركبوا في البحر الى البر الآخر و مسيرته ما بين العشرة أيام الى الیومين ثم طلعا الى جبل يُعرف بسوداق فالتقاهم الوالي بتلك الجهة في قرية اسمها القرم يسكنها عدة اجناس من الفججاق و الروس و العلان و من الساهل الى هذه القرية مسيرة يوم واحد ثم ساروا من القرم الى بريّة يوما واحدا فوجدوا بها مقدّم عشرة آلاف فارس حاكما على تلك الجهات ثم ساروا عشرين يوما في صحراء عامرة بالخركاوات و الأغنام الى بحر اتل و هو بحر حلو سعته سعة بحر النيل و فيه مراكب الروس و منزلة الملك بركة الساحل منه و حملت اليهم الاقامات و الاغنام طول هذه الطرقات و لما قاربوا الارد التقاهم الوزير شرف الدين القزويني ثم حضروا عند الملك بركة و كانوا قد فهموا ادابه التي يعتمد معه و هي الدخول من جهة اليسار فاذا أخذت الكتب منهم ينتقلون الى جهة اليمين و يكون القعود على الركبتين و لا يدخل احد معه الى خركاته بسيف و لا سكين و لا عُدّة و لا يدوس برجله عتبة الخراكة و لا يقلع الانسان عُدّته الا الى الجانب اليسار و لا يترك القوس في القربان و لا يخلّيه موتورا و لا يحطّ في قربانه نشابا و لا يأكل التلج و لا يغسل ثوبه في الارد و وجد في خراكة كبيرة تسع مائة رجل مكسوة لبادا أبيض و ميشرة من داخلها بصدات و خطاي و جواهر و لؤلؤ و هو جالس على تخت و الى جانبه الخاتون الكبرى و عنده خمسون أميرا أو ستون على كراسي الخراكة و لما دخلوا اليه امر وزيره بقراءة الكتاب ثم نقلهم عن يساره الى يمينه و سألهم عن النيل و قال سمعت أن عظما لابن آدم ممثدا على النيل يعبروا الناس عليه فقالوا ما رأينا هذا و فسّر قاضي القضاة الذي عنده الكتاب و بعث نسخة الى القان و قرى كتاب السلطان بالتركي على من عنده و فرحوا به و أعاد الرسل بجابه و سير معهم رسله و لكل امير عنده مؤذن و امام و لكل خاتون مؤذن و امام و الصغار يتلقون القرآن العزيز في المكاتب و عادوا من جهة الاشكري و حضروا العساكر المنصورة لابسة على ما ذكرناه و ذلك في عاشر ذي القعدة سنة 662 و ما زال الرسل يحضرون الى الخدمة و يشهدون لعب الكرة و حضروا الطهور و انزلوا باللوق⁶.

¹ Зайнуddинов Д.Р. Арабоязычные источники по истории Золотой Орды: анализ переводов В.Г.Тизенгаузена // Золотоордынская цивилизация. Вып. 3. – Казань: Фэн, 2010. – С. 110–121.

² Ибн Абд аз-Захир (620 г.х./1223–692 г.х./1292) – судья (القاضي) и управляющий государственной канцелярией (ديوان الانشاء صاحب) в мамлюкском Египте.

³ Рукн ад-Дин Бейбарс ал-Мансури ал-Мисри (родился около 645 г.х./1247 – ум. 25 рамадана 725 г.х./4 сентября 1325) – историк, военный руководитель, принимал участие в битвах против крестоносцев и илханидов, занимал высокие политические посты, работал в государственной канцелярии. См. СМИЗО. Т. I. – С. 98–99.

⁴ ал-Муфаддал ибн Абу ал-Фада'ил – коптский автор написал труд الدر الفريد بعد تاريخ ابن عميد /Прямой путь и единственная жемчужина в том, что случилось после летописи Ибн Амида, который завершил 11 Шаввяля 759 г. х./16.09.1358.

⁵ ал-Макризи Таки ад-Дин Абу-ль-Аббас Ахмад ибн Али (766 г.х./1365–845г.х./1442) – египетский историк и географ периода мамлюкских султанов. В начале своей жизни занимал ряд высоких должностей, таких как судья, управляющий вакуфным имуществом, преподаватель в престижных школах. Затем полностью отдался науке, ал-Макризи отличался своей набожностью, глубокими познаниями в шариатских науках шафиитского толка, хорошо разбирался в христианстве и иудаизме. Однако, несмотря на все это, он считается корифеем исторической науки второй половины девятого века хиджры. См. СМИЗО. Т. I. – С. 429–431.

⁶ СМИЗО. Т. I. – С. 53–55.

Перевод на русский язык по В.Г.Тизенгаузену:

Прибытие послов царя Берке. В начале (этого) жизнеописания упомянуто было о том, что султан отправил послов к царю Берке, старался привлечь его на сторону ислама, возбуждал его против Хулаку и убеждал его напасть на него. Когда послы эти прибыли в земли Ласкариса, то правовед Медждеддин захворал и вернулся в сообществе отправившихся послов царя Берке, т.е. Джелаледдина, сына Элькады, и шейха Али Эльдимешки, а Сайфеддин Кушербек и (упомянутые выше) два Монгола поехали дальше. Встретились послы (эти) с Ласкарисом в Ании, потом доехали до Константинополя в 20 дней. Отсюда (они отправились) в Истамбул, а оттуда в Дафнисию, т.е. на Судакское поморье со стороны Ласкариса. Затем они переправились морем на другой берег. Переезд этот продолжался от 10 до 2-х дней. Потом они взобрались на гору, называемую Су-дак; (здесь) встретил их правитель этого края в местечке Крым, которое населяют люди разных наций, как то: Кипчаки, Русские и Алланы. Переезд от берега до этой деревни (продолжается) один день. Из Крыма они в один день доехали до степи, где застали начальника десяти тысяч всадников, управлявшего этим краем. Затем они 20 дней ехали по равнине, на которой находились шатры и овечьи стада, до реки Итель. Это река пресноводная, шириною в реку Нил; по ней (ходят) суда Русских, а на берегу ее местопребывания царя Берке. По этим путям привозят к ним съестные припасы и овец. Когда они приблизились к орде, то их встретил (там) визирь Шерефеддин Эльказвини. Потом их пригласили к царю Берке. Они уже ознакомились с обрядами, которые соблюдались с ним и заключались в том, что входили с левой стороны, а по отобранию у них послания переходили на правую сторону и припадали на оба колена. Никто не входил к нему в шатер ни с мечом, ни с ножом, ни с (другим) оружием, и не топчет ногами порога шатра его; никто не слагает оружия своего иначе, как по левую сторону, не оставляет лука ни в сайдаке, ни натянутым, не вкладывает стрел в колчан, не ест снегу и не моет одежды своей в орде. Он (Берке) находился в большом шатре, в котором помещается 100 человек; шатер был покрыт белым войлоком, а внутри обит шелковыми материями, китайками, драгоценными камнями и жемчугами. Он сидел на престоле, а рядом с ним старшая жена, и около него 50 или 60 эмиров на скамьях шатра. Когда они вошли к нему, то он приказал визирю своему прочесть послание, потом заставил их перейти с левой стороны на правую, стал спрашивать их о Ниле и сказал: я слышал, что через Нил положена человеческая кость, по которой люди переходят (через реку). Они ответили: мы не видали этого... Главный кади, находившийся при нем, перевел послание и послал список кану; письмо султана было прочитано по-тюркски (лицам), находившимся при нем (Берке). Они (Татары) обрадовались этому; он (Берке) отпустил послов с ответом своим и отправил с ними своих послов. У каждого из эмиров (находящихся) при нем есть муэдзин и имам; у каждой хатуни (так же) свой муэдзин и имам. Дети слушают чтение досточтимого корана в училищах. Вернулись они (послы) со стороны Ласкариса и были приглашены к смотру победоносного войска, которое, как мы ска-зали, было в полном вооружении, это было 10-го дзулькаада 662-го года (= 4 сен. 1264 года).

II. Комментарии:

В вышеупомянутом отрывке В.Г.Тизенгаузен и последующие издатели допустили ряд ошибок. В этой части нашего исследования мы попытаемся представить их вашему вниманию.

1)

و لما وصل الرسل الى بلاد الاشكري مرض الفقيه مجد الدين فرجع صحبة رسل الملك بركة الواصلين و هم جلال الدين بن القاضي و الشيخ علي الدمشقي و توجه سيف الدين لسك (كشربك) و النفزان من المغل و كان اجتماع الرسل بالاشكري في أبيه

«Когда послы эти прибыли в земли Ласкариса⁷, то правовед Медждеддин захворал и вернулся в сообществе отправившихся послов царя Берке, т.е. Джелаледдина, сына Элькады, и шейха Али Эльдимешки, а Сайфеддин Кушербек и (упомянутые выше) два Монгола поехали дальше. Встретились послы (эти) с Ласкарисом в Ании».

Первая ошибка допущена в переводе слова بلاد (страна, город, местечко), которое в оригинале дается в единственном числе, а в переводе в множественном «прибыли в земли». Данный перевод не отражает замысел автора и несправедливо завышает в сознании читателя степень и авторитетность Ласкариса.

⁷ В мамлюкских исторических источниках «земли Ласкариса» – это территории Никейской империи – государства, образовавшегося на территории северо-западной Анатолии после захвата Константинополя крестоносцами в 1204 году и существовавшее до 1261 года.

Вторая ошибка прослеживается в слове الواصلين (прибывающие, приезжающие, достигающие), которое переведено как «отправившихся». Соответственно читатель не понимает, что Никейская империя была местом встречи двух посольств⁸. Послов Бейбарса, направляющихся в Золотую Орду, и послов Берке, прибывающих из Дешт-и Кыпчак «к благородным вратам»⁹ (египетским). Кстати, в извлечении из ал-Макризи эта ошибка не повторяется. «Прибыли они к Ласкарису, который явился к услугам их. Случилось (в это время) прибытие к нему посольства от царя Берке и он отправил их в сообществе его. Законовед Медждеддин вернулся вследствие постигшей его болезни»¹⁰.

Третья ошибка отмечается в предложении «Встретились послы (эти) с Ласкарисом в Ании», где частица بِ переведена как «с», хотя известно, что она имеет около десяти значений. Мы предлагаем в данном случае использовать ее в значении «в; на; при»¹¹, то есть «Встреча послов (султана Бейбарса и хана Берке) произошла на (территории) Ласкариса в (местечке) Ания». Наше предположение основывается, во-первых, на том, что в контексте нет и намек на то, что султан Бейбарс отправлял послов к правителю Никейской империи. Если предположить, что факих Мажд ад-дин и другие послы, ехавшие к джучидам, по пути заглянули к христианскому императору, то дотошный секретарь египетского султана Ибн Абд аз-Захир не ограничивался бы титулом, а упомянул бы его имя и какие-то подробности встречи. Во-вторых, более поздний автор – ал-Муфаддаль, ссылающийся на Ибн Абд аз-Захира, писал: قال نجم الدين عبد الظاهر انه كان قبل اجتماع رسل الملك الظاهر بالملك بركة مروا في طريقهم بالملك الاشكري في مدينة أنية ثم رحلوا الى القسطنطينية في مدة عشرين يوما «Сказал Наджм ад-дин Абд аз-Захир: положение было таким; до того как посланники монарха аз-Захира встретились с монархом Берке, они по дороге прошли мимо монарха Ласкариса в городе Ания, затем ехали до Константинополя в течение двадцати дней»¹². В этом отрывке он не говорит о встрече, а всего лишь упоминает, что они прошли рядом. Так или иначе, для более точного выяснения обстоятельств нужно иметь дополнительные источники.

فالتقاهم الوالي بتلك الجهة في قرية اسمها القرم يسكنها عدة اجناس من الفجاج والروس والعلان ومن الساهل الى هذه القرية 2) «Встретил их правитель этого края в местечке Крым, которое населяют люди разных наций, как-то: Кипчаки, Русские и Алланы. Переезд от берега до этой деревни (продолжается) один день».

Ошибка допущена в переводе слова القرية, которое действительно имеет значение (деревня), но вместе с этим оно также несет смысл (поселение)¹³. В связи с тем, что в тексте есть указание на то, что Крым это интернациональный край, в данном контексте лучше использовать слово поселение или город, т.к. термин «деревня» указывает на незначительный населенный пункт по размеру и политическому статусу.

В качестве того, что термин القرية обозначает крупный населенный пункт, можно привести образцы из Корана. Так, например, братья пророка Йусуфа, оставив своего младшего брата (Биньямина) в Египте оправдывались перед своим отцом со следующими словами:

وَاسْأَلِ الْقَرْيَةَ الَّتِي كُنَّا فِيهَا وَالْعَيْرَ الَّتِي أَقْبَلْنَا فِيهَا وَإِنَّا لَصَادِقُونَ

«Спроси селение, в котором мы были, и караван, в котором шли; мы ведь говорим правду»¹⁴. Здесь под селением имеется в виду Египет. Также интересен эпитет Мекки, встречающийся в Ко-

⁸ Более подробно см.: Фаверо-Думенджу М. Первое письмо хана Берке султану Бейбарсу по мамлюкским источникам (661/1263) // Золотоордынская цивилизация. Сборник статей. Вып. 4. – Казань, 2011. – С. 106.

⁹ См. текст на арабском языке в СМЗСО. Т. 1: сноска № 2 на странице 53.

¹⁰ СМЗСО. Т. 1, с. 419 (араб.), 431 (рус.). Арабский текст: فوصلوا الى الاشكري فقام بخدمتهم و اتفق وصول رسل الملك بركة اليه فسيرهم صحبته و عاد الفقيه مجد الدين لمرض نزل به

¹¹ Например, в Коране: وَلَقَدْ نَصَرَكُمُ اللّٰهُ بَيْنَ وَاُنْتُمْ اَدْلٰهُ /Поистине Аллах поддержал вас в (местечке) Бадр, в то время как вы были унижены/ (Ал'имран, 3/133). В этом аяте частица بِ идет в значении «в». О значении частицы بِ смотрите: Азиза Фаввал Бабати. Ал-Му'джем ал-муфасссал фи ан-нахв ал-араби /Подробный справочник по грамматике арабского языка/. В двух томах. Т. 1. – Бейрут: Дар ал-кутуб ал-илмия, 1992. – С. 292.

¹² СМЗСО. Т. 1. – С. 180 (араб.), 192 (рус.). Перевод текста выполнен нами, В.Г.Тизенгаузен вместо «проходили рядом» пишет «пробыли у».

¹³ Баранов Х.К. Арабско-русский словарь. – М., 1989. – С. 620.

¹⁴ Коран (Йусуф 12/82). [Перевод дается по И.Ю.Крачковскому].

ране – أم القرى – мать поселений, то есть основа всех городов мира¹⁵. Не в первом, не во втором случаях **القرية** нельзя перевести как деревня. Так как на это указывает контекст.

Что касается московского и казахстанского переизданий Сборника, то вышеупомянутая ошибка В.Г.Тизенгаузена сохраняется без изменений¹⁶.

ثم ساروا عشرين يوما في صحراء عامرة بالخركاوات والأغنام إلى بحر اتل و هو بحر حلو سعة سعة بحر النيل و فيه مراكب 3) «Затем они 20 дней ехали по равнине, на которой находились шатры и овечьи стада, до реки Итель. Это река пресноводная, шириною в реку Нил; по ней (ходят) суда русских, а на берегу ее местопребывание царя Берке».

Погрешность допущена в переводе слова بحر которое переводится как море или большая река¹⁷. Дело в том, что одной из особенностей арабского языка является его удивительное богатство и разнообразие синонимов¹⁸, каждый из которых несет свой смысловой оттенок. Так слово «река» можно перевести следующим образом: بَحْرٌ / نَهْرٌ / غَدِيرٌ, соответственно: небольшая речка/ река/ большая река. Ибн Абд аз-Захир – автор этих строк не случайно подобрал третье слово, он хотел подчеркнуть, что Идель (Волга) – это не просто река, а великая река. К сожалению, этот смысловой оттенок не отражен в переводе. Данная ошибка сохраняется и в московском и казахстанском переизданиях¹⁹.

ثم ساروا عشرين يوما في صحراء عامرة بالخركاوات والأغنام إلى بحر اتل و هو بحر حلو سعة سعة بحر النيل و فيه مراكب 4) «Затем они 20 дней ехали по равнине, на которой находились шатры и овечьи стада, до реки Итель. Это река пресноводная, шириною в реку Нил; по ней (ходят) суда русских, а на берегу ее местопребывание царя Берке. По этим путям привозятся к ним съестные припасы и овцы».

Семантика слова الاقامات не ограничивается только «съестными припасами», но охватывает любые припасы, необходимые для удобного пребывания в путешествии. Из перевода непонятно, к кому привозили припасы, создается впечатление, что к русским речникам. Здесь следовало в скобках отметить (к послам султана). И непонятно, какие пути имеются в виду, то ли пути по реке Итель, то ли сухопутные пути? Так же в переводе оставлено без внимания слово طُول: в продолжении, в течение²⁰. Следует добавить, что слово дорога الطريق в арабском языке имеет две формы множественного числа طُرُق و طُرُقَات, вторая из которых несет оттенок трудностей и переходов. В данном тексте использовано именно оно.

Также слово منزلة (степень, звание, ранг) переведено как «местопребывание». Что противоречит морфологии арабского языка, ибо окончание ة говорит о положении в обществе, а не о положении в пространстве. Также данный перевод косвенно ограничивает Берке-хана в этой местности, хотя известно, что он был весьма мобильным и активным человеком.

Этот отрывок необходимо перевести следующим образом.

«Затем они 20 дней ехали по равнине, на которой находились шатры и овечьи стада, до великой реки Итель. Это река пресноводная, шириною в реку Нил; по ней (плавают) суда русских, а на берегу ее резиденция царя Берке. На протяжении всех переходов им (послам султана) доставляли необходимые припасы и овцы».

Данный перевод показывает, что Ибн Абд аз-Захир хотел подчеркнуть, что на всем пути следования послов султана местные жители относились к ним очень хорошо и снабжали всем необходимым для удобного передвижения. Так же как египтяне с трепетом и заботой относились к прибывшим к ним людям Берке – хана. Так ал-Макризи сообщает: «Он (султан) написал намест-

¹⁵ Коран ('Ан'ам 6/92; Шура 42/7).

¹⁶ Храпачевский Р.П. Золотая Орда в источниках. Т. 1: арабские и персидские источники. Сборник материалов... – М., 2003. – С. 45. Кумеков Б.Е., Муминов А.К. История Казахстана в арабских источниках. Т. I. Сборник материалов относящиеся... – Алма-Аты, 2005. – С. 75.

¹⁷ Баранов Х.К. Арабско-русский словарь. – М., 1989. – С. 42.

¹⁸ Шайхуллин Т.А., Омри А.Ю. Словарь синонимов и антонимов арабского языка. – Казань, 2005. – С. 3.

¹⁹ Храпачевский Р.П. Золотая Орда в источниках. Т. 1: арабские и персидские источники. Сборник материалов. – С. 45. Кумеков Б.Е., Муминов А.К. История Казахстана в арабских источниках. Т. I. Сборник материалов. – С. 75.

²⁰ Баранов Х.К. Арабско-русский словарь. – С. 471.

никам (своим) оказать почет прибывшим татарам и снабдить их (всем) необходимым по части фуража, баранов и пр.»²¹.

В то же время ал-Муфаддал несколько подредактировал слова Ибн Абд аз-Захира. *وهو نهر حلو و سعتة سعة نيل مصر و فيه مراكب الروس و هو منزلة الملك بركة و هذا الساحل تحمل اليه الاقامات من سائر تلك الاراضي* «Это пресноводная река, ширина которой равняется ширине египетского Нила, в ней (плавают) корабли русских. Этот (берег) служит резиденцией монарха Берке. На этот берег привозят припасы со всех остальных (окружающих) земель»²². Здесь мы видим, что припасы привозили не к послам султана, а на берег, где была резиденция Берке-хана. Вышеупомянутые ошибки В.Г.Тизенгаузена в московском и казахстанском переизданиях сохраняются без изменений²³.

5) كانوا قد فهموا ادايه التي يعتمد معه و هي الدخول من جهة اليسار فاذا أخذت الكتب منهم ينتقلون الى جهة اليمين «Они уже ознакомились с обрядами, которые соблюдались с ним и заключались в том, что входили с левой стороны, а по отобрании у них послания переходили на правую сторону».

Оплошность заключается в подборе эквивалента к глаголу *أخذت* который переводится как брать, принимать, получать. Однако же использованный В.Г.Тизенгаузенем глагол «отбирать» несет оттенок принуждения и применения грубой силы. Как же у послов дружелюбного государства могли силой отбирать официальное послание его правителя? Ведь известно, что даже обычные векселя, подписанные Бейбарсом, имели высокий вес и авторитет в Золотой Орде. Как пишет об этом Ибн Шаддад: «Из примеров величия султана (аз-Захира Бейбарса) служит то, что (документы) подписанные им, которые находились в руках у купцов, странствующих по кыпчакским землям, освобождающие их (от налогов) за экспорт и импорт, действовали где бы они ни останавливались из (территорий) дома Берке и Мангутемира, а также стран персов и керманов»²⁴.

Что касается московского и казахстанского переизданий Сборника, то вышеупомянутая ошибка В.Г.Тизенгаузена сохраняется без изменений²⁵.

6) كانوا قد فهموا ادايه التي يعتمد معه و هي الدخول من جهة اليسار فاذا أخذت الكتب منهم ينتقلون الى جهة اليمين و يكون القعود على الركبتين а по отобрании у них послания переходили на правую сторону и припада-ли на оба колена».

В данном переводе пропущено слово *القعود* и добавлен отсутствующий в оригинале глагол «припадать». Из подобного перевода создается впечатление, что прибывших послов египетского султана в резиденции Берке-хана принимали как каких-то преступников. На самом деле текст выглядит примерно так.

«А после того как от них [послов] получали письменное послание, они переходили на правую сторону. [И по принятому этикету] усаживались на колени». Понятно, что в средневековой среде не было обычая сидеть на стульях за столом, люди садились на пол. Есть несколько видов сидения на полу: по-турецки, на корточках, полулежа, опираясь на локоть, и т.п. Однако в шатре хана было принято сидеть на коленях. Данная форма пребывания перед уважаемым человеком исходит из мусульманской традиции. Так в сборнике достоверных хадисов имама Муслима сообщается, что когда архангел Джабраил пришел в роле ученика к пророку Мухаммаду (с.а.с.) он сел перед ним на колени. К стати, Ибн Батута повествуя об уважительном отношении супруги эмира Крыма Салтыя к своему мужу говорит следующее. «Принесли меха с кумысом. Она налила его себе в чашу, присела на оба колена перед эмиром и подала ему чашу»²⁶.

Обратим внимание и на то, что эдентичный отрывок по ал-Муфаддалю переведен В.Г.Тизенгаузенем иначе. «Когда от них будет взята грамота, перейти на правую сторону, присесть на оба колена»²⁷.

²¹ СМЗСО. Т. 1, стр. 418 (араб.), 429 (рус.). *كتب الي النواب باكرام الوافدين من التتار و الاقامة لهم بما يحتاجون اليه من العليق و الغنم و غيره*

²² СМЗСО. Т. 1. – С. 181 (араб.), 192 (рус.).

²³ Храпачевский Р.П. Золотая Орда в источниках. Т. 1: арабские и персидские источники. Сборник материалов. – С. 45. Кумеков Б.Е., А.К.Муминов А.К. История Казахстана в арабских источниках. Т. I. Сборник материалов. – С. 75.

²⁴ Ибн Шаддад. Тарих ал-Малик аз-Захир (История царя аз-Захира). – Весбадн, 1983. – С. 307.

²⁵ Храпачевский Р.П. Золотая Орда в источниках. Т. 1: арабские и персидские источники. Сборник материалов. – С. 45. Кумеков Б.Е., Муминов А.К. История Казахстана в арабских источниках. Т. I. Сборник материалов. – С. 75.

²⁶ СМЗСО. Т. 1. – С. 288.

²⁷ СМЗСО. Т. 1. – С. 192.

Что касается московского и казахстанского переизданий Сборника, то вышеупомянутая ошибка В.Г.Тизенгаузена сохраняется без изменений²⁸.

7) «لا يدخل احد معه الى خركاته بسيف و لا سكين و لا عُذَّة و لا يدوس برجله عتبة الخركاة» «Никто не входил к нему в шатер ни с мечом, ни с ножом, ни с (другим) оружием, и не топчет ногами порога шатра его».

В данном контексте глагол يدوس необходимо перевести как «наступает», а не «топчет». Так как семантика слова «топчет» имеет смысл продолжительности однообразного действия. Однако в оригинале говорится об одном действии. Следует обратить внимание и на тот факт, что слово رجل нога использовано в арабском тексте в единственном числе. Другими словами, данный отрывок лучше перевести таким образом: «... и не наступали ногой на порог шатра».

Обычаи, связанные с порогом, сохранились у русских и татар и до наших дней, например в народе говорят, что нельзя здороваться через порог, передавать деньги через порог и т.п. Объяснение запрета касаться порога (стоять, наступать, спотыкаться и проч.) отчасти можно найти в фольклоре тюркских народов. Согласно представлениям киргиз-казаков «счастье и благополучие направляются в юрту, как река течет по руслу, и через порог вливаются в жилище. Потревожив порог, можно перебить, прервать русло, и счастье потечет мимо юрты». Возможно, поверья и запреты, связанные с порогом, были заимствованы русскими во времена Золотой Орды²⁹.

В отрывке по ал-Муфаддалю В.Г.Тизенгаузен переводит этот отрывок иначе: «не прикасаться ногами к порогу шатра».

Что касается московского и казахстанского переизданий Сборника, то вышеупомянутая ошибка В.Г.Тизенгаузена сохраняется без изменений³⁰.

8) «...» не оставляет лука ни в сайдаке, **ни натянутым**».

Этот перевод полностью соответствует оригиналу. Единственно, что не понимается, как можно оставить лук вне чехла не натянутым? При этом помогает турецкий перевод. В нем автор пишет: «*yaуаі kuburda bırakmaz, çıkarır, kirişini ayırır idi*³¹ «не оставит лук в колчане, вынет его, отделит тетиву от лука». То есть под выражением «не натянутым» следует понимать, что гости перед входом в шатер Берке-хана должны были оставить свой лук влево от себя, вынув его из колчана и снять тетиву. Что вполне объяснимо с точки зрения современных мер безопасности, высокопоставленных лиц государства. Следует отметить и тот факт, что слово «сайдак» устарело и нуждается в пояснении для современного читателя, оно обозначает следующее: 1) название лука с налучием и колчана со стрелами, на который надевался чехол; 2) чехол для лука.

По ал-Муфаддалю: «когда кто снимет с себя свое оружие, то слагать его на правую сторону, вынуть лук из сайдака, опустить тетиву»³². В этом отрывке допущена ошибка в переводе выражения على الجانب الأيسر по левую сторону, а не «на правую».

Что касается московского и казахстанского переизданий Сборника, то вышеупомянутая неясность текста сохраняется без изменений³³.

9) «و وجد في خركاة كبيرة تسع مائة رجل» Он (Берке) находился в большом шатре, в котором помещается **100 человек**.

Среди издателей этого отрывка возникли разногласия вокруг цифры تسع مائة. В турецком переводе говорится, что шатер вмещал девятьсот человек, в казахстанском в сноске также девятьсот³⁴, в московском – пятьсот³⁵, у В.Г.Тизенгаузена – сто. Мы считаем, что в данном случае пере-

²⁸ Храпачевский Р.П. Золотая Орда в источниках. Т. 1: арабские и персидские источники. Сборник материалов. – С. 45. Кумекон Б.Е., Муминов А.К. История Казахстана в арабских источниках. Т. I. Сборник материалов. – С. 75.

²⁹ Веселовский Н.И. Пережитки некоторых татарских обычаев у русских // Веселовский Н.И. Труды по истории Золотой Орды / Под ред. И.М.Миргалеева. – Казань, 2010. – С. 85–94.

³⁰ Храпачевский Р.П. Золотая Орда в источниках. Т. 1: арабские и персидские источники. Сборник материалов. – С. 45. Кумекон Б.Е., Муминов А.К. История Казахстана в арабских источниках. Т. I. Сборник материалов. – С. 75.

³¹ Tiesenhausen W. Altınorda Devleti Tarihine Ait Metinler. Çev. İsmail Hakkı İzmirli. – İstanbul, Maarif matbaası, 1941. – S. 133.

³² СМАЗО. Т. 1. – С. 181 (араб.), 193 (рус.).

³³ Храпачевский Р.П. Золотая Орда в источниках. Т. 1: арабские и персидские источники. Сборник материалов. – С. 45. Кумекон Б.Е., Муминов А.К. История Казахстана в арабских источниках. Т. I. Сборник материалов. – С. 75.

³⁴ Кумекон Б.Е., Муминов А.К. История Казахстана в арабских источниках. Т. I. Сборник материалов. – С. 76, сноска №6.

вод последнего более верен, так как, исходя из синтаксиса арабского языка, предложение *تَسَعُ مائَةً* играет роль определения (*نعت*) для слова *خركة*. В противном случае, *تَسَعُ مائَةً* «в большом шатре находились 900 мужчин, речь о 900 мужчинах не подходит под контекст. Также немаловажно сообщение, что на тот момент у Берке-хана в шатре было около 50–60 эмиров.

و لما دخلوا اليه امر وزيره بقرأة الكتاب ثم نقلهم عن يساره الى يمينه و سألهم عن النيل (10)

«Когда они вошли к нему, то он приказал визирю своему прочесть послание, потом заставил их перейти с левой стороны на правую, стал спрашивать их о Ниле».

В оригинале нет глагола «заставлять», хотя глагол *نقل* является переходным и переводится как перемещать, переносить и т.п., однако в нем нет смысла принуждения, который понимается из перевода В.Г.Тизенгаузена. То есть этот отрывок лучше перевести так: «Когда они вошли к нему, то он приказал визирю своему прочесть послание, потом велел им перейти с левой стороны на правую, и стал спрашивать их о Ниле».

По ал-Муфаддалю: «Когда они (послы) вошли к нему и представили послание, то это чрезвычайно удивило его. Он взял грамоту и приказал визирю прочесть ее. Потом он велел им перейти с левой стороны на [правую И.-Ф.] и уставить их по бокам шатра»³⁶.

Что касается московского и казахстанского переизданий Сборника, то вышеупомянутая ошибка В.Г.Тизенгаузена сохраняется без изменений³⁷.

«У каждого из эмиров (находящихся) при нем есть муэдзин и имам; у каждой хатуни (так же) свой муэдзин и имам. Дети слушают чтение досточтимого корана в училищах».

Неточность перевода прослеживается в глаголе *يتلقنون* который имеет следующие значения: усваивать, воспринимать, получать инструкцию, наставление³⁸. Перевод В.Г.Тизенгаузена – «слушают чтение досточтимого корана» намного сужает значение этого слова, ограничивая его лишь выслушиванием. Так же перевод слова *المكاتب* как «училища» не соответствует его современному значению. Ибо макатиб – это начальные школы при мечетях, в которых давали базовые знания.

Насколько мы понимаем из этого отрывка, в Золотой Орде были зачатки системы религиозного образования, которая начиналась с воспитания детей в начальных школах при мечетях и заканчивалась индивидуальным преподаванием элиты общества профессиональными религиозными деятелями, для чего в Золотую Орду были приглашены иностранные преподаватели. «Был у царя Берке человек факир из жителей Файума, по имени Шейх Ахмед ал-Мисри, который пользовался у него большим почетом».

Что касается московского и казахстанского переизданий Сборника, то вышеупомянутые ошибки В.Г.Тизенгаузена сохраняются без изменений. В казахстанском издании есть лишь поправка к термину *المكاتب*, который дается в сноске следующим образом: «школах (мактабах)»³⁹.

Хотелось бы обратить внимание и на тот факт, что В.Г.Тизенгаузен пишет слово Коран с маленькой буквы, в то время как несколькими строками выше слово русских: «по ней (ходят) суда Русских» – с большой. Если второе объясняется правилами грамматики русского языка девятнадцатого века, когда названия народов писалось с большой буквы; «Кипчаки, Русские и Алланы», то первое можно объяснить лишь субъективным отношением к исламской религии.

В московском и казахстанском переизданиях Сборника названия народов даются как в девятнадцатом веке, с большой буквы, а Корана – как в двадцать первом так же с большой⁴⁰.

³⁵ Храпачевский Р.П. Золотая Орда в источниках. Т. 1: арабские и персидские источники. Сборник материалов. – С. 46.

³⁶ СМЗСО. Т. 1. – С. 193.

³⁷ Храпачевский Р.П. Золотая Орда в источниках. Т. 1: арабские и персидские источники. Сборник материалов. – С. 45. Кумеков Б.Е., Муминов А.К. История Казахстана в арабских источниках. Т. I. Сборник материалов. – С. 76.

³⁸ Баранов Х.К. Арабско-русский словарь. – С. 712.

³⁹ Храпачевский Р.П. Золотая Орда в источниках. Т. 1: арабские и персидские источники. Сборник материалов. – С. 45. Кумеков Б.Е., Муминов А.К. История Казахстана в арабских источниках. Т. I. Сборник материалов. – С. 76, сноски №7.

⁴⁰ Храпачевский Р.П. Золотая Орда в источниках. Т. 1: арабские и персидские источники. Сборник материалов. – С. 45. Кумеков Б.Е., Муминов А.К. История Казахстана в арабских источниках. Т. I. Сборник материалов. – С. 75–76.

III. Откорректированный перевод на русский язык:

Исходя из вышесказанного, мы предлагаем следующий вариант перевода данного извлечения.

«Прибытие послов царя Берке. В начале (этого) жизнеописания упомянуто было о том, что султан отправил послов к царю Берке, старался привлечь его на сторону ислама, возбуждал его против Хулаку и убеждал его напасть на него. Когда послы эти прибыли в страну Ласкариса, то правед Медждедин заболел и вернулся в сообществе прибывающих послов царя Берке, т.е. Джелаледдина, сына ал-Кады, и шейха Али ал-Димешки, а Сайфеддин Кушербек и (упомянутые выше) два монгола поехали дальше. Встретились послы (султана аз-Захира и хана Берке) на (земле) Ласкариса в (городе) Ания, потом (послы султана аз-Захира) доехали до Константинополя в 20 дней. Отсюда (они отправились) в Истамбул, а оттуда в Дафнисию, т.е. на Судакское побережье со стороны Ласкариса. Затем они переправились морем на другой берег. Переезд этот продолжается от десяти до двух дней. Потом они взобрались на гору, называемую Судак; (здесь) встретил их правитель этого края в местечке Крым, которое населяют люди разных наций: кипчаки, русские и аланы. Переезд от берега до этого поселения (продолжается) один день⁴¹. Из Крыма они в один день доехали до степи, где застали начальника десяти тысяч всадников, управлявшего этим краем. Затем они 20 дней ехали по равнине, на которой находились шатры и овечьи стада, до великой реки Итель. Это река пресноводная, шириною в реку Нил; по ней (ходят) суда русских, а на берегу ее резиденция царя Берке. На протяжении всех переходов им (послам султана) доставляли необходимые припасы и овец. Когда они приблизились к орде, то их встретил (там) визирь Ша-рефеддин ал-Казвини. Потом их пригласили к царю Берке. Они уже ознакомились с обрядами, которые соблюдались с ним и заключались они в том, чтобы (послы) входили с левой стороны, а после получения у них послания переходили на правую сторону. [И по принятому этикету] усаживались на колени. Никто не входил к нему в шатер ни с мечом, ни с ножом, ни с (другим) оружием, и не наступает ногой на порог шатра. Никто не слагает оружия своего иначе, как по левую сторону, не оставляет лук в колчане, вынимает его, отделяет тетиву от лука, не вкладывает стрел в колчан, не ест снег и не моет одежду свою в орде. Он (Берке) находился в большом шатре, в котором помещается сто человек; шатер был покрыт белым войлоком, а внутри обит шелковыми материями, китайками, драгоценными камнями и жемчугами. Он сидел на престоле, а рядом с ним старшая жена, и около него 50 или 60 эмиров на скамьях шатра. Когда они вошли к нему, то он приказал визирю своему прочесть послание, потом велел им перейти с левой стороны на правую, и стал спрашивать их о Ниле и сказал: я слышал, что через Нил положена человеческая кость, по которой люди переходят (через реку). Они ответили: мы не видели этого. Главный кади, находившийся при нем, перевел послание и послал список кану; письмо султана было прочитано по-тюркски (лицам), находившимся при нем (Берке). Они (татары) обрадовались этому; он (Берке) отпустил послов с ответом своим и отправил с ними своих послов. У каждого из эмиров (находящихся) при нем есть муэдзин и имам; у каждой хатуни (так же) свой муэдзин и имам. Дети получают (знания) по досточтимому Корану в начальных школах. Вернулись они (послы) со стороны Ласкариса и были приглашены к смотру победоносного войска, которое, как мы сказали, было в полном вооружении, это было 10-го дзулькаада 662-го года (= 4 сен. 1264 года)».

IV. Выводы.

Прделанные корректировки позволили лучше представить обстоятельства, в которых проходили дипломатические отношения между Золотой Ордой и Египтом.

1) Страна Ласкариса (Никейская империя) была транзитной зоной для послов двух стран. В некоторых случаях на ее территории встречались два противоположно двигающихся посольства, которые помогали друг другу. Например, сопровождали больных послов до точки отправления.

2) Послы, отправленные султаном Бейбарсом к Берке-хану, вероятнее всего, не встречались с Никейским императором.

3) К середине XIII века Крым был не деревней, а большим многонациональным и многоконфессиональным населенным пунктом.

4) Итель (Волга) в сознании египтян был великой рекой, сравнимой с Нилом.

5) Резиденция Берке-хана была на берегу Ителя, но вместе с этим он активно передвигался, а не засиживался в одном месте.

⁴¹ Подчеркиванием показаны те места, где перевод В.Г.Тизенгаузена был откорректирован.

6) Местные жители снабжали послов султана Бейбарса всем необходимым на пути их следования по территории Золотой Орды.

7) Отношение Берке-хана к послам было вполне уважительно, но в рамках традиций, переплетенных, с одной стороны, языческими (не наступать на порог, не мыть одежду), а с другой – исламскими (переход слева направо, сидение на коленях) обычаями.

8) В ставке Берке-хана были установлены четкие правила безопасности высокопоставленных лиц государства, которые применялись ко всем посетителям хана; как враждебным, так и дружественным.

9) В Улусе Джучи работала система религиозного образования, которая начиналась с воспитания детей в начальных школах при мечетях и заканчивалась индивидуальным преподаванием элиты общества профессиональными религиозными деятелями. Например, в Золотую Орду были приглашены преподаватели из Египта.

Таким образом, незначительные ошибки в переводе порой приводят к заметному искажению понимания источника, что немаловажно для объективного исторического исследования.

Азиза Фаввал Бабаги. Ал-Му'джам ал-муфасссал фи ан-нахв ал-араби / Подробный справочник по грамматике арабского языка // В двух томах. – Бейрут: Дар ал-кутуб ал-илмия, 1992.

Баранов Х.К. Арабско-русский словарь: Ок. 42 000 слов. – 7-е изд. – М.: Рус. яз., 1989.

Веселовский Н.И. Пережитки некоторых татарских обычаев у русских // Веселовский Н.И. Труды по истории Золотой Орды / Под ред. И.М.Миргалеева. – Казань, 2010.

Зайнуddинов Д.Р. Арабоязычные источники по истории Золотой Орды: анализ переводов В.Г.Тизенгаузена // Золотоордынская цивилизация. Вып. 3. – Казань, 2010. – С. 110–121.

Ибн Шаддад. Тарих ал-Малик аз-Захир (История царя аз-Захира). – Весбадн, 1983. – С. 447.

Коран.

Кумеков Б.Е., Муминов А.К. История Казахстана в арабских источниках. Т. I. Сборник материалов относящиеся ... – Алма-Аты, 2005.

СМИЗО. Т. I.

Фаверо-Думенджу М. Первое письмо хана Берке султану Бейбарсу по мамлюкским источникам (661/1263) // Золотоордынская цивилизация. Сборник статей. Вып 4. – Казань, 2011. – С. 101–114.

Храпачевский Р.П. Золотая Орда в источниках. Т. 1: арабские и персидские источники. Сборник материалов... – М., 2003.

Шайхуллин Т.А., Омри А.Ю. Словарь синонимов и антонимов арабского языка. – Казань, 2005. – 444 с.

Tiesenhausen W. Altınorda Devleti Tarihine Ait Metinler. Çev. İsmail Hakkı İzmirli. – İstanbul, Maarif matbaası, 1941. – 428 s.

ABSTRACT

Damirjan R. Zaynuddinov

Circumstances of diplomatic relations between Mamluk sultans and khans of the Golden Horde

(concerning analysis of translations of V.G.Tiesenhausen's arabic)

This article is continuations of articles' series concerning analysis of translations done by V.G.Tiesenhausen. As an example the author used an abstract devoted to arrival of Berke-khan's delegates from chapter 2 of V.G.Tiesenhausen – Ibn Abd Az-Zahir and compared him with identical statements from chapters: 5 Rukn ad-Din Beibars, 9 al-Mufaddal, 12 al-Makrizi. V.G.Tiesenhausen's translations were examined with help of last editions of the "Digest", giving more details: in turkish edition, kazakh and moscow. This research consists of 4 parts: the 1st part is devoted to introduction with the original text and it's translation done by V.G.Tiesenhausen; the 2nd part – analysis of mistakes that were made in different editions; the 3rd – corrected translation; the 4th – conclusions that were made during the research.

Приложение

Никейская империя и ее соседи⁴².

⁴² Карта с сайта: <http://ru.wikipedia.org/wiki/>

Изучение османско-турецких средневековых сочинений по золотоордынской истории

Выявление новых источников является одним из важнейших направлений исследований историков. Что касается изучения золотоордынского государства, проблема недостаточности собственных источников заставляет специалистов, занимающихся данной тематикой, искать их из иной среды. Сегодня уровень изученности истории Золотой Орды, безусловно, можно назвать достаточно высоким. Мы практически знаем всех правителей этого государства, его границы, политическую историю, его экономику и культуру.

Предшествующими исследователями собрано и введено в научный оборот достаточно большое количество первоисточников среди которых особо нужно выделить арабские и персидские исторические сочинения, русские и европейские летописи и документы. По некоторым направлениям мы уже можем сказать, что уровень охвата существующих источников достаточно большой, хотя и не исключаются новые единичные находки. Например, на монгольском и китайском языках, русские, армянские и европейские источники. Что касается арабо-персидских источников, то и здесь из не привлеченных полностью специалистами источников или до сих пор не были доступны, или же являются поздними сочинениями и поэтому не особо привлекали историков. Однако поиски в изучении и этих источников не прекращаются.

Мы хотели бы остановиться еще на одном направлении – это османские источники, к сожалению, пока малопривлекательные.

Сегодня, когда идет пересмотр многих положений в исторической науке, особую важность приобретает выявление новых источников. Все это делает актуальным изучение османских исторических сочинений. Необходимо на уровне государства принятие программы более целенаправленного изучения архивов Турецкой Республики, ведь Османская империя несколько столетий являлась центром исламского мира и собирала в свои архивы средневековые сочинения и другие исторические источники и документы. Происходил также обмен письмами между правителями. Например, по нашей затронутой теме есть письма золотоордынских ханов османским правителям, известные прежде всего по публикациям А.Н.Курата¹.

В этом ключе османские источники крайне важны и для изучения средневековой татарской истории периода Золотой Орды и татарских ханств. Интерес к ним был проявлен уже первыми исследователями золотоордынской истории XIX века. Например, В.Г.Тизенгаузен планировал собрать в отдельный том и турецких авторов, однако он успел издать только первый том из арабских авторов². В советский период, опираясь на его переводы, был издан второй том, вобравший в себя персидские источники³. Далее планировалось издать и третий том (В.Г.Тизенгаузен планировал издать 4 тома), в который должны были войти персидские и турецкие авторы. Однако этого не произошло. В последующем к изучению турецких источников советские специалисты относились скептически. Но важность изучения османских источников, конечно же, понималась востоковедами.

Источники, написанные в джучидской исторической традиции, излагают свою позицию, позицию своего государства, своих правителей. Однако источники, происходящие из других регионов, особенно персидские и европейские, дают иную трактовку событий. Из арабских источников, происходящих из мамлюкского Египта, получаем относительно нейтральную позицию, так как мамлюкский Египет был союзником Золотой Орды. Что касается османских источников, то, судя даже по сочинению Мунеджимбаши и Эвлия Челеби, мы можем сказать, что они по позиции

¹ Kurat A.N. Topkapı Sarayı Müzeyi Arşivindeki Altın Ordu, Kırım ve Türkistan Hanlarına Ait Yarlık ve Bitikler. – İstanbul: Burhaneddin Matbaası, 1940.

² Тизенгаузен В.Г. Сборник материалов, относящихся к истории Золотой Орды. Извлечения из сочинений арабских. Т. I. – СПб., 1884. – 564 с.

³ Тизенгаузен В.Г. Сборник материалов, относящихся к истории Золотой Орды. Т. II. Извлечения из персидских сочинений, собранные В.Г.Тизенгаузенем и обработанные А.А.Ромаскевичем и С.Л.Волиным. – М.: Л., 1941. – 308 с.

стоят намного ближе, чем даже мамлюкские авторы. А в сочинении Абд ал-Гаффар Кырыми вообще излагается собственная история Золотой Орды, хотя она и написана естественно, в традициях османских исторических сочинений. Безусловно, османские придворные историки рассматривали историю Золотой Орды как часть собственной тюрко-мусульманской истории и поэтому их позиционное изложение также поможет рассмотреть историю Золотой Орды именно с собственных, внутренних позиций. Здесь невозможно упомянуть молитвы Э.Челеби для татарских армий. Видно, что для Э.Челеби татары – это свои, не только в смысле единоверцев-мусульман, а именно как родственный народ, тюрки. Все это наглядно показывает необходимость привлечения османских источников в исторические исследования.

Хотя еще османские источники и не исследованы в полном объеме, все же по тем, что нам доступны, можно утверждать, что эти источники являются официальными источниками, написанными дворцовыми историками (т.е. для своего времени профессиональными историками), а это, прежде всего, профессиональная история, использование не только капитальных мусульманских трудов по истории, но и документов канцелярий и т.п. Такая черта характерна для многих турецких сочинений. Это особенно видно по произведению Мунеджимбаши⁴.

В ближайшем будущем мы планируем собрать сочинения турецких авторов, где есть информация по Золотой Орде и по татарским ханствам, и подготовить такой сборник. Совместно с турецкими коллегами мы уже начали работу по привлечению османских источников по истории Золотой Орды. В этом ряду мы можем назвать сочинение Абд ал-Гаффар Кырыми, которое мы скоро издадим.

Пока из османских исторических сочинений русскоязычным исследователям известно не много. Это, прежде всего, отрывки из «Книги путешествия» Эвлия Челеби⁵, также анонимный источник в издании А.Негри⁶. В сборнике «Материалы по истории войн Золотой Орды с империей Тимура» мы издали отрывок из труда «Нухбэт ал-таварих вал хабар» Мухаммед ибн Мухаммед Адрианопольски⁷. Некоторую информацию об османских источниках можно получить и из последней книги И.В.Зайцева⁸.

Но их, естественно, куда больше хранится в рукописях. Хотя есть и современные издания, выполненные турецкими историками. Прежде всего, для нас интересны такие турецкие авторы, как Дженнаби, Ахмед Деде Мунеджимбаши, Оруч бей, Мехмед Нешри, Ибн Кемаль, Аали-эфенди, Эмир-Мухаммед Аззаим, Ибрахим Рахимизаде, Тевкии Мехмед Паша, Рухи, Печеви Ибрахим Эфенди, Ибрахим Печуйи, Катиб Челеби, Субхи Таликзаде и другие.

Многие османские источники находятся в библиотеке Нуруосмания, в библиотеке музея Дворца Топкапы, в библиотеке Сулеймания, в библиотеке Баязида, в библиотеке Рашида Эфенди в городе Кайсери, в библиотеке Султана Селима в городе Эдирне и, конечно же, в правительственном османском архиве.

Больше информации по понятным причинам в османских исторических сочинениях имеется по Крымскому ханству, некоторые авторы бывали в Крыму и жили там или же вообще были из крымских татар, как например Абд ал-Гаффар Кырыми. Абдуллах Челеби Ризван-паша-заде написал сочинение «Таварих-и Дешт-и Кипчак», представляющее собой краткую хронику правления крымских ханов до 1637 г. А Сейид Мухаммед Риза (ум. 1756) жил в Крыму и посвятил свой труд крымскому хану Менгли-Гирею II⁹.

⁴ Миргалеев И.М. «Джами ад-Дувэль» Мунеджимбаши Ахмеда Деде: к вопросу об изучении турецких источников по истории Золотой Орды // Золотоордынская цивилизация. Сборник статей. Вып. 3. – Казань: Фэн, 2010. – С. 31–35.

⁵ Несмотря на поздний источник, Эвлия Челеби включает в свою книгу путешествий и народные предания, и рассказы знатоков историй, и пересказы официальных дворцовых историй. Например, «Пересказ истории Тохта бая о первых на Крымском острове властителях-ханах» и др.

⁶ Негри А. Извлечение из Турецкой рукописи Общества, содержащей историю крымских ханов // ЗООИД. Т. 1. – Одесса, 1844. – С. 379–392.

⁷ Мухаммед ибн Мухаммед Адрианопольски. Отрывок из «Нухбэт ал-таварих вал хабар» – «Квинтэссенция из хроник и анналов» // Миргалеев И.М. Материалы по истории войн Золотой Орды с империей Тимура. – Казань, 2007.

⁸ Зайцев И.В. Крымская историографическая традиция XV–XIX веков. Пути развития. Рукописи, тексты и источники. – М.: Восточная литература, 2009. – 304 с., илл.

⁹ Сейид Мухаммед Риза. Ассеп о-ссейяр или Семь планет, содержащих историю крымских ханов / Изд. М.А.Казем-бек. – Казань, 1832.

Большинство турецких авторов являются поздними, однако использование ими не дошедших до нас исторических трудов и государственных архивов своих времен делает их труды весьма ценными. Большинство исторических сочинений османских авторов написано в XVII веке. Естественно, есть и сочинения XV и XVI веков. Нам предстоит большая работа по выявлению новых авторов и произведений, где имеются данные по средневековой татарской истории, по изучению имеющейся в них информации, и по мере возможности предоставить ее в распоряжение российских специалистов.

Одним из достаточно интересных сочинений является обширный труд османского историка Мунеджимбаши Ахмеда Деде (1631–1702), писавшего на арабском языке. Написав историю на арабском языке, Ахмед Деде резко отличается от предшествовавших ему османских историков, таких как Ашик Пашазаде, Оруч Бей, Нешри и Рухи Челеби. Первые османские историки, как правило, писали свои произведения на турецком языке, и язык их произведений отличался своей простотой.

Извлечения из его сочинения даны и в архиве В.Г.Тизенгаузена¹⁰, но, к сожалению, в сам сборник извлечения этого автора не вошли. Ахмед Деде Мунеджимбаши был приближенным султана, использовал более 70 источников¹¹, но интерес все же в том, что он использовал архивы османской империи. Его главный труд – «Сахаиф ал-ахбар фи вэкаил асар» более известен и как «Джами ад-Дувэль» и «Мунеджимбаши тарихы».

В Турции из его обширного исторического труда переведена на турецкий язык и издана в двух томах пока только «История сельджуков»¹². К сожалению, извлечения из его сочинения, переведенные в свое время В.Г.Тизенгаузенем, не вошли в «Историю сельджуков» по хронологическим причинам, однако в «Истории сельджуков» есть довольно интересные места, имеющие отношение к Батыю и Берке-хану. Эти места нами были переведены и изданы в 3 выпуске ежегодника «Золотоордынская цивилизация»¹³. По ним мы понимаем мотивацию, подтолкнувшую Берке-хана на оказание помощи последним сельджукским правителям, а именно его родственные отношения, через женитьбу на сельджукской принцессе, а также привлечение анатолийских шейхов к исламизации золотоордынского населения.

Недавно нами были изданы извлечения из сочинения Абд ал-Гаффар Кырыми¹⁴. Все эти отрывки дали возможность в сопоставлении с другими источниками выяснить недостающие моменты в реконструкции политической истории Золотой Орды, а также понять мотивацию тех или иных событий. Например, украинский историк Борис Черкас на основе новых данных из сочинения Абд ал-Гаффар Кырыми реконструировал взятие Киева Токтамышем в 1380 году¹⁵. По ним видим, что данные Абд ал-Гаффар Кырыми о разгроме сыновей Мамай и взятие Киева в 1380 году сопоставимы с ранними источниками. Возможно, Абд ал-Гаффар Кырыми использовал какие-то не дошедшие до нас собственные источники. Возможно, что Токтамыш известил османских правителей о своем приходе к власти в Золотой Орде и разгроме им Мамай. Мы допускаем, что Кырыми мог использовать именно такого рода источники, иначе трудно объяснить корреляцию его

¹⁰ Ахмед Деде Мунеджимбаши / Пер. В.Г.Тизенгаузена / Рукопись / СФ ИВ РАН. Фонд 52. Опись 1. Дело 14. ЛЛ. 115–126.

¹¹ Список использованной литературы автор поместил в своем произведении. Из этих источников 47 – на арабском, 17 – на персидском и 8 – на турецком языках, в сумме же 72 источника. Ахмед Деде пишет, что помимо этого он пользовался большим количеством других трактатов.

¹² Munecsimbasi Ahmed b. Lutfullah, Camiud'-Duvel. Selcuklular Tarihi, I, Horasan-irak-Kirman ve Suriye Selcuklulari, yayinlayan Ali Ongul, Akademi Kitabevi, Izmir 2000, 272 s. + 198 s.; Munecsimbasi Ahmed b. Lutfullah, Camiud'-Duvel. Selcuklular Tarihi, I, Anadolu Selcuklulari ve Beylikler, yayinlayan Ali Ongul, Akademi Kitabevi, Izmir 2001, 268 s + 192 s.

¹³ Миргалеев И.М. «Джами ад-Дувэль» Мунеджимбаши Ахмеда Деде: к вопросу об изучении турецких источников по истории Золотой Орды // Золотоордынская цивилизация. Сборник статей. Вып. 3. – Казань: Фэн, 2010. – С. 31–35.

¹⁴ Миргалеев И.М. «Черный человек» Мамай // Мамай. Опыт историографической антологии. Сборник научных трудов / Под ред. В.В.Трепавлова, И.М.Миргалеева. – Казань: Фэн, 2010. – С. 183–197.

¹⁵ Черкас Б. Поход Токтамыша на Киевское княжество 1380 г. // Военное дело Золотой Орды: проблемы и перспективы изучения. Материалы круглого стола, проведенного в рамках Международного Золотоордынского форума. Казань, 30 марта 2011 г. / Отв. ред. и составитель И.М.Миргалеев. – Казань: Институт истории им. Ш. Марджани АН РТ, 2011. – С. 167–169.

данных с ранними источниками, да и к тому же не доступных ему (например русских летописей и польских хроник).

В этом же ключе нужно понимать и данные Эвлия Челеби. Например, его сообщения о Сарае, о построении татарского войска во время похода, об изложении им истории татар он сообщает в историческом труде, посвященном истории татар, которую татарские беки читали во время своих собраний. Он приводит не только свои наблюдения, но сообщает, что получил информацию от самих татар¹⁶.

Вот еще интересный пример. Один из ранних авторов – Оруч бей много пишет о противостоянии Баязита и Тимура, где упоминает и один любопытный момент, что татары Актауа, которые «пришли из Дешта и поселились в Эдирне» также пришли воевать против Тимура. Оруч бей сообщает, что Баязит имел сложный характер и обидел многих, поэтому многие анатолийские беки вышли на сторону Аксак Тимура, в том числе и сын «татарского бека». Но что интересно, Оруч бей сообщает, что этот «сын» до этого служил Тимуру¹⁷. Конечно, здесь нужно эти данные сопоставить с другими османскими источниками, однако Оруч бей здесь не упоминает о черных татарах, а говорит лишь о татарах Актауа, которые пришли именно из Золотой Орды. В таком случае вопрос о том, был ли уход Актауа от Токтамышша в решающий третий день сражения с Тимуром в 1395 году связан с Тимуром, получает доказательство того, что Актауа был тогда куплен Тимуром.

Именно такие моменты и интересны и требуют источниковедческого анализа с сопоставлением данных других источников.

Ал-Хусайни Садр ад-Дин. Ахбар ад-даула ас-салджукийя / Пер. с араб. З. М. Буниятова. – М., 1980.

Ахмед Деде Мунеджимбаши / Пер. В.Г.Тизенгаузена / Рукопись/ СФ ИВ РАН. Фонд 52. Опись 1. Дело 14. ЛЛ. 115–126.

Буниятов З.М. Сведения из истории хорезмшахов в сочинении османского историка XVII в. Ибрахима Эфенди Печеви // Известия АН АзССР. История, философия и право. – Баку, 1984. – № 4.

Валахань, Молдавия, Крым, Тамань и Азов в турецком описании 1740 г. (1152 г.) // Губоглу М. Турецкий источник 1740 г. о Валахии, Молдавии и Украине // Восточные источники по истории народов Юго-Восточной и Центральной Европы. – М.: Наука, 1964. – С. 131–157.

‘Джихан-Нюма’ и ‘Фезлеке’ Кятиба Челеби как источник по истории Армении (XVII в.). Предисловие, перевод и комментарии А.А.Папазяна. Публикация двух первоисточников XVII века. – Ереван, 1973. – 190 с., илл.

Зайцев И.В. «История татарских ханов, Дагестана, Москвы и народов Дешт-и Кипчак» Ибрахима б. Али Кефевы // Дешт-и Кипчак и Золотая Орда в становлении культуры евразийских народов. – М., 2003. – С. 95–102.

Зайцев И.В. Астраханское ханство. 2-е изд., испр. – М.: Вост. лит., 2006. – 303 с.

Зайцев И.В. Крымская историографическая традиция XV–XIX веков. Пути развития. Рукописи, тексты и источники. – М.: Восточная литература, 2009. – 304 с., илл.

Зайцев И.В. Между Москвой и Стамбулом. Джучидские государства, Москва и Османская империя (нач. XV – пер. пол. XVI вв.). – М.: Фонд Сороса (Россия), 2004. – 216 с.

Зайцев И.В. Турецкие старопечатные книги и рукописи из библиотеки Ивана Леванды (Отдел редких книг и рукописей Научной библиотеки МГУ) // Altaica. VIII. – М., 2003. – С.80–95.

Крымские ханские ярлыки // ЗООИД. Т. 2. – Одесса, 1848. – С. 675–679.

Миргалеев И.М. К вопросу об использовании письменных источников по истории Улуса Джучи // Сборник материалов итоговых конференций молодых ученых и аспирантов за 1999–2000 г. / Редколлегия: Р.С. Хакимов и др. – Казань: Мастер-Лайн, 2001. – С. 186–188.

Миргалеев И.М. Материалы по истории войн Золотой Орды с империей Тимура. – Казань: Институт истории АН РТ, 2007. – 108 с.

Миргалеев И.М. Проблема антитимуровского союза Золотой Орды, Османской империи и мамлюков в арабской и турецкой историографии // Общество, государство, личность: проблемы взаимодействия в условиях рыночной экономики: Материалы VII межвузовской научно-практической конференции (27–28 апреля 2006 г.). В 2-х ч. Ч. 2. – Казань: Академия управления «ТИСБИ», 2006. – С. 50–53.

¹⁶ Celebi Evliya. Günümüz Türkcesiyle Evliya Celebi Seyahetnemesi: Viyana, Eflak–Bogdan, Bükreş, Ukrayna, Kırım, Bahcesaray, Cerkezistan, Dağıstan, Kalmukistan, Saray, Moskva. 7 kitap. Cilt 2. – Istanbul: Yapı Kredi Yayınları, 2011. – S. 693–702.

¹⁷ Oruç Beğ Tarihi (1288–1502) – Çamlıca, 2008. – S. 59–60.

Миргалеев И.М., Камалов И.Х. К вопросу о взаимоотношениях Золотой Орды с Османской империей // Золотоордынская цивилизация. Сборник статей. Вып. 1. – Казань: Институт истории им. Ш. Марджани АН РТ, 2008. – С. 87–94.

Негри А. Извлечение из Турецкой рукописи Общества, содержащей историю крымских ханов // ЗООИД. Т. 1. – Одесса, 1844. – С. 379–392.

Печеви Ибрахим Эфенди. История. Извлечения по истории Азербайджана и сопредельных стран и областей периода 1520–1640 гг. / Пер. с турецкого З.М.Бунятова. – Баку: Элм, 1988. – 100 с.

Сейид Мухаммед Риза. Ассерб о-ссейяр или Семь планет, содержащий историю крымских ханов / Изд. М.А. Казем-бек. – Казань, 1832.

Султанов Т.И. Письма золотоордынских ханов // Тюркологический сборник. – 1975. – М.: Наука, 1978. – С. 234–251.

Тизенгаузен В.Г. Сборник материалов, относящихся к истории Золотой Орды. Извлечения из сочинений арабскихх. Т. I. – СПб., 1884. – 564 с.

Тизенгаузен В.Г. Сборник материалов, относящихся к истории Золотой Орды. Т. II. Извлечения из персидских сочинений, собранные В.Г.Тизенгаузенем и обработанные А.А.Ромаскевичем и С.Л.Волиным. – М.; Л., 1941. – 308 с.

Усманов М.А. К истории джучидо-османской дипломатической документации // Советское востоковедение. Проблемы и перспективы. – М., 1988. – С. 127–134.

Фарах Гусейн. Османско-сефевидская война 1578–1590. – Баку: Нурлан, 2005. – 216 с.

Черкас Б. Поход Токтамыша на Киевское княжество 1380 // Военное дело Золотой Орды: проблемы и перспективы изучения. Материалы круглого стола, проведенного в рамках Международного Золотоордынского форума. Казань, 29–30 марта 2011 г. / Отв. ред. и составитель И.М.Миргалеев. – Казань: Институт истории им. Ш. Марджани АН РТ, 2011.

ابيدني، عبد الرحمن بن محمد. در مكنون : مخطوطة.

Ab Hayyn, 1256–1344. . كتاب الإدراك للسان الأتراك. طبعة 1309 هـ. Режим доступа: <http://www.archive.org/details/kitbalidrklisna00abhauoft>

Abdülgaḫḫâr Kırımı, Umdetü't-Tevarih, 1747. Istanbul Süleymaniye Kütüphanesi, Esad Efendi Yazmalar Koleksiyonu, No: 2331.

Abdülgaḫḫâr Kırımı'nin Umdetü'l-Ahbar'ına (Umdetü't-Tevarih) Göre Kırım Tarihi, Haz. Derya Derin. Yüksek Lisans Tezi, Ankara Üniversitesi. – Ankara, 2003.

Abdullah Çelebi. Tevârîh-i Deşt-i Kıpçak (nşr. A. Zajaczkowski). – Warszawa, 1966.

Abdullah ibn Rıdvân. Tevârîh-i Deşt-i Kıpçak 'an Hıttâ-i Kırım veya Tevârîh-i Tatar Hânân-ı Kadîm ve Ahvâl-i Deşt-i Kıpçak. Haz. M. Akif Erdoğan ve Selçuk Uysal. – İzmir, 2012.

Abdullah bin Rizvan. Tevarih-i Desti Kıpçak. Topkapı Sarayı Müzesi Kutuphanesi. – Bagdat, 289.

Aksarayî K.M. Müsâmeretü'l-Ahbâr, Çev. Mürsel Öztürk, TTK. – Ankara, 2000.

Aksarayî Mahmud. Müsâmeretü'l-Ahbâr ve Müsâyratü'l-Ahyar. Hazırlayan O. Turan. – Ankara, 1944.

Aksarayî, Mahmûd b. Muhammed el-Kerîm, Müsâmeretü'l-ahbâr ve musâyeretü'l-ahyâr, Çev. Mürsel Öztürk, TTK. – Ankara, 2000.

Ali Çelebi, Kınalızade, 1510–1571. Ahlâk-ı alâ'î : manuscript, undated. MS Turk 28. على چلبى، قينالى زاده. اخلاق. Houghton Library, Harvard University, Cambridge, Mass. [561 pages] Режим доступа: <http://pds.lib.harvard.edu/pds/view/11334621>

Anonim, Anadolu Selçuklu Devleti Tarihi (Târîh-i Âl-i Selçûk der-Anâtolî), tıbkı basım ve Türkçeye ter. F. Nafiz Uzluk, III, Ankara 1952.

Âsafî Dal Mehmed Çelebi. Şeca'atnâme: Özdemiroğlu Osman Paşa'nın Şark Seferleri (1578–1585). Haz. Abdülkadir Özcan. – İstanbul, 2007.

Aşık Paşazade, Tevarih-i Âl-i Osmân, Gökkuşbu. – İstanbul, 2007.

Aydinî, Abdurrahman bin Mehmed. Dürr-i meknûn : manuscript, undated. MS Turk 11.

Babinger F. Die Geschichtsschreiber Der Osmanen und Ihre Werke. – Leipzig, 1927.

Babinger F. Osmanlı Tarih Yazarları ve Eserleri. Ceviren: Prof. Dr. Coşkun Uçok. – Ankara: Kultur Bakanlığı, 1992. – 502 s.

Burhaneddin Kadi. Divan. – İstanbul: Der Saadet Matbaa 'Amire, 1922. – 76 s.

Bursalı Mehmed Tâhir. Kırım Müellifleri. – İstanbul, 1335.

Bursalı Mehmed Tâhir. Osmanlı Müellifleri. I–III. – İstanbul. 1333–1342.

Celebi Evliya. Günümüz Türkçesiyle Evliya Celebi Seyahetnemesi: Viyana, Eflak–Bogdan, Bükreş, Ukrayna, Kırım, Bahcesaray, Cerkezistan, Dağıstan, Kalmukistan, Saray, Moskva. 7 kitap. Cilt 1. – İstanbul: Yapı Kredi Yayınları, 2011. – 390 s.

Celebi Evliya. Günümüz Türkçesiyle Evliya Celebi Seyahetnemesi: Viyana, Eflak–Bogdan, Bükreş, Ukrayna, Kırım, Bahcesaray, Cerkezistan, Dağıstan, Kalmukistan, Saray, Moskva. 7 kitap. Cilt 2. – İstanbul: Yapı Kredi Yayınları, 2011. – 828 s.

Cevdet Paşa. Tezâkir. Yayınlayan Prof. Cavid Baysun. 1–12. – Ankara: TTK basımevi, 1991. – 178 s.

Eflaki Ahmad. Menakibel' arifin. Cild. 1. Hazırlayan Tahsin Yazıcı. – İstanbul, 1973.

- Fahrettin Kırzioğlu. Osmanlılar'ın Kafkas-Ellerini Fethi (1451–1590).* – Ankara, 1993.
- Fevzi Kurtoğlu. İlk Kırım Hanlarının Mektupları // TTK. Belleten, 1/3–4 (1937).* – S. 641–655.
- Gokbilgin Tayyip. Osmanlı Paleografya ve Diplomatik İlmî. Enderun Kitabevi, 139 s.*
- Guboglu Mihail. Crestomație turcă – izvoare narative privind istoria Europei Orientale și Centrale (1263–1683).* – Bukuresti, 1977. – 998 p.
- Hadzy Mehmed Senai z Krymu. Historia Chana Islam Gereja III, ed. Z. Abrahamowicz. – Warszawa, 1971.
- Halim Giray. Gulbun-u Khanan.* – Istanbul, Matba-i Amire, 1287/1870–71.
- Hoca Sadettin Efendi. Tacü't- Tevarih. Составитель İsmet Parmaksızoğlu.* – Ankara: Kültür ve Turizm Bakanlığı Yayınları, 1979. (в пяти томах).
- Hosa Sadettin Efendi. Tacü't-Tevarih, Hazırlayan İsmet Parmaksızoğlu. Cilt 1.* – Ankara, Kültür Bakanlığı, 1992.
- Houghton Library, Harvard University, Cambridge, Mass. Majmū'ah [288 pages] (İbretname, 1572 (seq. 1–277); Nasihat-nâme-yi Muhyî, [1572] (seq. 278–288). Режим доступа: <http://pds.lib.harvard.edu/pds/view/10382046?n=278&imagesize=1200&jp2Res=.25&printThumbnails=no>
- Houghton Library, Harvard University, Cambridge, Mass. Режим доступа: <http://pds.lib.harvard.edu/pds/view/11177230>
- İbn Bîbî, el-Evamîru'l 'Alâiyye fi'l-umûri'l-Alâiyye, I, Çev. Mürsel Öztürk. – Ankara, 1996.
- Ibn Bibi. Anadolu Selçuklu Devleti tarihi. Ibn-i Bibinin farsca muhtasar Selçuknamesinden türkceye cevireni M. Nuri Gencosman.* – Ankara, 1941
- İbni Bibî'nin Farsça Muhtasar Selçuknamesinden Anadolu Selçuklu Devleti Tarihi, Çev. Nuri Gencosman, Uzluk Basımevi. – Ankara, 1941.
- Ibn-i Kemal. Tevârihi Al-i Osman. I. Defter. 2. baskı. Yayına Hazırlayan Serafettin Turan.* – Ankara: TTK basımevi, 1991. – 45 s. + 235 s.
- Ilyas Kamalov, İlnur Mirgaleyev. Altı Orda – Osmanlı munasebetleri // Akademik Bakis, cilt 2, sayı 3, 2008.* – S. 187–198.
- İnalcık H., Arı B. Osmanlı Türk Tarihçiliği // http://www.inalcik.com/indexTr/halil_inalcik_makaleleri.asp*
- Karaçelebizade Abdülaziz. Zafer-nâme : manuscript, 1723 or 4. MS Turk 31. : ظفر نامه : قره جلیبی زاده عبد العزیز. Houghton Library, Harvard University, Cambridge, Mass. [68 pages] Режим доступа: <http://pds.lib.harvard.edu/pds/view/9256339>*
- Kâtip Çelebi. Cihânnümâ.* – Ankara: Türk Tarih Kurumu, 2009. – 674 s.
- Kâtip Çelebi. Fezleketü Akvali'l-Ahyar fi İlmi't-Tarih ve'l-Ahbar (Fezleketü't-Tevarih) Tarihi Müluki Ali Osman. / Hacı Halife Mustafa b. Abdullah Katib Çelebi, 1067/1657 ; takdim, inceleme ve lahikaları tercüme Seyyid Muhammed es-Seyyid.* – Ankara: Türk Tarih Kurumu, 2009. – 563, VIII s.
- Kâtip Çelebi. Keşfez-zunun.* – Istanbul, 1943. – C. 1–7.
- Keşevî İbrahim. Tevârih-i Tâtâr Han ve Dağıstan ve Deşt-i Kıpçak Ülkelerindedir (nşr. C. Seydahmed Kırırmer].* – Pazarcık, 1933.
- Kerimuddin Mahmud Aksarayı. Muesameret uel-ahbar. Mogollar zamanında Tuerkiye selçukluları tarihi / Mukkademe ve hasiyelerle tashin ve nesreden... O. Turan.* – Ankara, 1944. – S. 75–77.
- Kerimuddin Mahmud Aksarayı. Muesameret uel-ahbar. Mogollar zamanında Tuerkiye selçukluları tarihi / Mukkademe ve hasiyelerle tashin ve nesreden O. Turan.* – Ankara, 1944.
- Koprulu F. Türk Edebiyatı Tarihi.* – Istanbul, 1980.
- Kurat A.N. Topkapı Sarayı Müzeyi Arşivindeki Altın Ordu, Kırım ve Türkistan Hanlarına Ait Yarlık ve Bitikler.* – Istanbul: Burhaneddin Matbaası, 1940.
- Kurnaz C., Celtik H. Osmanlı Donemi Kırım edebiyatı.* – Ankara: Kültür Bakanlığı, 2000. – 413 s.
- Kurtoğlu Fevzi. İlk Kırım hanlarının mektupları. 2 – Mengligirayın Fatihe mektubu // Belleten.* – 1937. – № 1. – S. 645–647.
- La Chronique des Steppes Kiptchak «Tevarih-i Dest-i Qipchaq» du XVIIe siècle, ed. A.Zajaczkowski.* – Warszawa, 1966
- Lâmî Çelebi. İbret-nâme : manuscript, 1572. MS Turk 45. لامعی جلیبی عبرت نامه : مخطوطة.*
- Lütfi Paşa ve Tevarih-i Al-i Osman. [Текст] / proje yöneticisi Raşit Gündoğdu. – Ankara: Sistem Matbaacılık, 2001. – 212 s.
- Mehmed Fuad Köprülüzade, Şihâbuddîn Suleymân. Ma'lumat-ı Edebiyye.* – Istanbul: Dersaadet, San'at Kitabhanesi, 1914. – 594 s.
- Mehmed Mehmeder-Rûmî (Edirneli)'nin Nuhbetü't-tevârihve'l-ahbâr'ı ve Târih-i âl-iOsman'ı (Metinleri, Tahlilleri). Haz. Abdurrahman Sağırlı. İstanbul Üniversitesi Sosyal Bilimler Enstitüsü, Doktora Tezi.* – İstanbul, 2000.
- Mehmed Rızâ. es-Seb'u's-seyyar fi ahbârî'l-müluki't-Tâtâr (nşr. Kâzım Bek).* – Kazan, 1248.
- Mehmet Yatsi. Nişancı Mehmed Paşa. Tevarih-i Âl-i Osman. Metin-Dil Özellikleri-Sözlük.* – Konya, 2005. – 336 s.
- Muammer Gul. XIII ve XIV yüzyıllarda Dogu ve Guneydogu Anadolu'da Mogol Hakimiyeti. – Istanbul: Yeditape Yayınevi, 2005. – 248 s.

- Muhammad b. 'Ali b. Suleyman er-Ravendi. Rahat-us-sudur ve ayet-us-surur. Turkceye ceviren Ahmet Ates. – C. 1, 2. – Ankara, 1957, 1960.*
- Muneccebasi Ahmed b. Lutfullah, Camiud'-Duvel. Selcuklular Tarihi, I, Horasan-irak-Kirman ve Suriye Selcuklulari, yayinlayan Ali Ongul, Akademi Kitabevi, Izmir 2000, 272 s. + 198 s (tekst).*
- Muneccebasi Ahmed b. Lutfullah, Camiud'-Duvel. Selcuklular Tarihi, I, Anadolu Selcuklulari ve Beylikler, yayinlayan Ali Ongul, Akademi Kitabevi, Izmir 2001, 268 s + 192 s (tekst).*
- Muzaffer Ürekli. Kırım Hanlığının Kuruluşu ve Osmanlı Himâyesinde Yükselişi (1441–1569). – Ankara, 1989.*
- Nabi, 1641 or 2–1712. Münşeât-ı Nâbi Efendi : manuscript, 1762. MS Turk 30. منشآت نابی افندی : مخطوطة. Houghton Library, Harvard University, Cambridge, Mass. [302 pages] Режим доступа: <http://pds.lib.harvard.edu/pds/view/11176710>
- Naîmâ Mustafa Efendi. Târih-i Na'îmâ (Ravzatü'l-Hüseynî Hulâsati Ahbârî'l-Hâfikayn), II. Haz. Mehmet İpşirli. – Ankara, 2007.*
- Necati Bey. Divân-ı Necâti Bey (XV. yüzyıl), (istinsah 1581) (yazma /manuscript) Режим доступа: <http://babel.hathitrust.org/cgi/pt?id=mdp.39015079130707#>
- Necib 'Asim Yazıksız, Mehmed Arif. Osmanlı tarihi. Matbaa-i Orhaniye, Tarih-i Osmani Encümeni Neşriyatı, 1335 (1919). – 6+638+3 s. (на арабице)*
- Nesri Mehmed. Neşri tarihi, Cilt 1, Kültür ve Turizm bakanlığı Yayınları. – Ankara, 1983*
- Nev'î, 1533–1599. Netâicü'l-fünûn : manuscript, undated. MS Turk 50. نتائج الفنون : مخطوطة. Houghton Library, Harvard University, Cambridge, Mass. [244 pages] Режим доступа: <http://pds.lib.harvard.edu/pds/view/10697031>
- Nişancı Mehmed Paşa. 16th cent. Tevârîh-i Âl-i Osman : manuscript, undated. MS Turk 8. محمد باشا، نشانجی. Houghton Library, Harvard University, Cambridge, Mass. [130 pages] Режим доступа: <http://pds.lib.harvard.edu/pds/view/9389963>
- Oruç Beğ Tarihi (1288–1502) – Çamlıca, 2008. – 500 c.*
- Osmanlı belgelerinde Kazan. – Ankara, 2005.
- Özyetgin Melek. Altın Ordu, Kırım ve Kazan Sahasına Ait Yarlık ve Bitiklerin Dil ve Üslûp İncelemesi, TDK Yayınları. – Ankara, 1996.*
- Peçevî İbrahim, 1574–1649. Cilt 1, 2. – İstanbul, Maba'a-i 'mire, 516 s. Режим доступа: <http://www.archive.org/details/tarihipeevi02peuoft>*
- Remmal Hoca. Târih-i Sâhib Giray Hân (nşr. Özalp Gökbilgin). – Ankara, 1973.*
- Remmal Hoca. Târih-i Sâhib Giray Han. Neşr. Özalp Gökbilgin. – Erzurum, 1973.*
- Selânîki Mustafa Efendi. Tarih-i Selânîki (971–1003/1563–1595), I. – Ankara, 1999.*
- Sümer, Faruk, “Anadolu’da Moğollar”, SAD, I. – Ankara 1969. – S. 1–147.
- Tarih-i Peçevî. Peçevî İbrahim Efendi. Hrsg. Derin, F., Çavuk, V. – İstanbul, 1980.
- Tarih-i Vecihi. Topkapı Sarayı Müzesi Kutuphanesi (TKSM Ktb.), İstanbul, R–1153, E.H.–1425.*
- Tekindag S. Osmanlı Tarih Yazıcılığı. “Belleten”. – Ankara, 1971. XXXV/140. – S. 655–663.*
- Timurtaş Faruk Kadri. Eski Türkiye Türkçesi XV. Yüzyıl (Gramer-Metin-Sözlük). – Ankara, Akçağ Yayınları, 2005. – 378 s.*

ABSTRACT

Ilmur M. Mirgaleev

Research of Ottoman-Turkish medieval essays about the Golden Horde history

In the present article the problem of the examination of the study of Ottoman-Turkish medieval essays about the Golden Horde history is discussed. Their importance and authenticity of the given facts are pointed out, which are proved by earlier sources that came from other regions. Ottoman historical essays were written by sultan's attendants and many of them had access to historical archives. Due to ideological position Ottoman sources are much closer to Dzhuchid historical tradition. This fact is significant for correct understanding of the idea of the described historical events.

«Умдат ат-таварих» с точки зрения «Умдат ал-ахбар»¹

Умдат ал-ахбар является важнейшим произведением, происходящим с территории Крыма. Его автор Абд ал-Гаффар Кырыми был важным государственным чиновником Крымского ханства. Отрывки из этого сочинения переводились на различные языки, однако только по изданию Неджиба Асыма, единственной на сегодняшний день публикации части рукописи. Неджиб Асым назвал ее «Умдат ат-таварих». Работая над новым изданием этой рукописи, нами были обнаружены расхождения смысла Умдат ат-таварих и Умдат ал-ахбар. Эти расхождения смысла стали причиной появления разногласий в виде «использования тех же источников по тем же темам, но с разными данными». После того, как были подготовлены к изданию части Умдат ал-ахбара, начиная с Чингиз-хана до Крымского ханства, мы сочли нужным выявить причины различий, появившиеся при использовании источника и изучить оба произведения. При изучении издания Неджиба Асыма выяснилось, что там присутствует основной текст Умдат ал-ахбар, однако сноски содержат информацию из первоисточников, относящихся к различным периодам истории. Эти данные были использованы в переводах, у которых Умдат ат-таварих указан как источник, и эти расхождения с рукописью являются ошибкой издания Н. Асыма. В этих произведениях, воспринимаемых как одно и то же сочинение, должны быть выявлены общие и различные стороны, и различия следует конкретно охарактеризовать.

Кратко об авторе. Кем является Абд ал-Гаффар Кырыми? Более детальную информацию о нем мы узнаем из его же сочинения. На полях рукописи (с 281-б по 283-а листов) он оставил важную информацию о том, из какого он рода происходит, где и когда было написано произведение. По этим данным род автора восходит к Бег Султану, сыну Мамай бека и Бисулу Хануш, дочери Джанибек-хана. Проживал он в селении Сафа Конрат, построенном Аль-Хадж Сафа беком, сыном Хыдай-Берди-бека, сына Бег Султана².

В 1123 г.х. (1711 г.), во время похода Петра I против османов, к нему присоединился Богдан бек Кантемироглу, который с целью доставки провизии для московской армии выдвинулся из крепости Хотин. Давлет-Гирей-хан во главе сорока тысяч татарских воинов выступил против него. Автор, находясь среди этих воинов, детально описал сражение татар и Богдана³.

Абд ал-Гаффар Кырыми находился на службе у Каплан-Гирей-хана (взошел на трон в 1143 г.х. (1730–1731)). А в 1147–1148 гг.х. совершил хадж в Мекку⁴.

Благодаря своей верной службе Фетх-Гирей-хану, сыну Девлет-Гирей-хана, а также его дяди и духовного отца Каплан-Гирея, в 1149 г.х. (1736–1737) он получил должность главного секретаря дивана⁵. После смещения Фетх-Гирей-хана правителем Крыма стал Менгли-Гирей из Родоса. Он был встречен Абд ал-Гаффаром поблизости местечка Бабадаг, где рассказал ему о положении в Крыму и выразил некоторые свои пожелания⁶. Все это показывает, что он занимал высокое положение в государстве. Позже, в 1152 г.х. (1739–1740), во время правления хана Селамет-Гирей-хана бин Аль-Хадж Селим-Гирей-хана, когда Каплан Гирайзаде Селим-Гирей получил должность калги, автор получил должность руководителя судебных дел и один год был главным судьей⁷.

В то время, когда Абд ал-Гаффар был судьей и приближенным лицом калги Селима-Гирей-хана (взошел на трон в 1156 г.х. (1743)), некоторые его политические соперники благодаря своим интригам добились того, что Абд ал-Гаффар был смещен и сослан в крепость Согуджак, и там в 1160 г.х. (1747) написал это произведение⁸. Известно, что у него есть и другое произведение: Комментарии к Хадис-и Арба и Маджмуа.

¹ Перевод с турецкого языка И.М.Миргалеева.

² л.283-а/derkenar.

³ л.296-б.

⁴ л.308-а/13.

⁵ л.311-а.

⁶ л.313-а.

⁷ л.317-а/1.

⁸ л.283/derkenar.

Умдат ал-ахбар закреплен за №2331 в коллекции Эсад Эфенди в стамбульской библиотеке Сулеймания. Произведение является рукописным и написано почерком талик. 329 листов, каждый лист состоит из 23 строк (некоторые доходят до 27). Главы и заголовки написаны красным цветом. Стихи, личные имена, некоторые сложные либо заимствованные слова огласованы (добавлены *харэжэ*, гласные буквы), а имена личностей и важные темы подчеркнуты. Пропущенные слова и предложения вписаны либо между строк, либо по краям, а в свободных местах помещены примечания о некоторых личностях и событиях. Даты (по хиджре) написаны прописью, местами между строк указаны цифрами, и по большей части указываются названия животных по 12-циклическому тюркскому календарю.

В свободных местах автором даны длинные примечания, дана дополнительная информация, и даже одно примечание может продолжаться на другой странице.

Содержание произведения: на первой странице название книги, печать Абд ал-Гаффара Кырыми, далее 6 страниц оглавления, пронумерованного римскими цифрами, далее на стороне «а» стоит печать, на стороне «б» – вступление. 3 страницы вступления не пронумерованы, далее идет нумерация арабскими цифрами. Далее в произведении следуют турецкие цифры, вставленные, по всей видимости, уже в библиотеке, которые опережают на 3 страницы, так как нумерация идет с первой страницы. Произведение содержит 329 листов. Отсутствует 5 страниц с 315-й по 320-ю по арабской нумерации (по турецкой нумерации с 317-й). Так как турецкая нумерация, данная в библиотеке, не прерывается, это означает, что этих страниц не было во время поступления в библиотеку. Неджип Асым в своей работе также указал, что эти страницы были потеряны до 1927 года. Согласно оглавлению в тех пяти страницах содержалась информация о периоде правления Селим-Гирей-хана и Аслан-Гирей-хана. Видимо, отсутствующее описание конца эпохи правления Селамет-Гирей-хана сына Аль-Хадж Селим-Гирей-хана, вступившего на престол в 1152 г.х., охватывает период до даты написания произведения 1160 г.х. (1747 г.), так как далее тема Гирей-хана отсутствует и темой страницы 320-б (по турецкой нумерации 318-а) являются Ширинские беи и мирзы. Судя по примечаниям на странице 283-а, эти 5 страниц являются большой утратой ввиду важности информации, которая могла бы пролить свет на события того времени: когда автор был приближенным правящей династии и судьей при калге Селим-Гирей-хана бин Каплан-Гирей-хана, потом был отправлен в ссылку в 1156 г.х. (1743–1744 г.).

Произведение разделено на главы. Главы, согласно традициям написания истории, начинаются с описания мировой истории: от Адама, далее, начиная с Нуха история пророков, далее история сельджуков и осман.

Приступая к главе о Чингиз-хане⁹, автор указывает, что целью написания сочинения не является история Чингиз-хана, главной целью является история крымских ханов, и причиной, по которой он включил это в свое произведение, являются родословная ханов и события, связанные с ними, особенно события, связанные с Джучи-ханом и его сыновьями¹⁰.

Произведение написано в основном простым доступным языком. Значения слов, смысл которых предположительно считался сложным, автор поместил среди строк или предложений, а также огласил стихи, имена личностей, географические названия местностей или просто сложные слова, обеспечив тем самым их чтение и произношение. Произведение изобилует пословицами, поговорками, афоризмами и стихами, где указывается происхождение некоторых из них. Произведение подлежит также изучению с точки зрения языка, стиля и литературы. С другой стороны, бросается в глаза техника изложения автора, как он использует это при описании событий, аятов¹¹ и хадисов¹².

На последних двух страницах произведения имеются вопросы и ответы касательно мудрых наставлений Безр-и Джехри главного советника Нушин-и Девран бин Кубатшаха.

Кем является Неджип Асым? Неджип Асым Языксыз родился 29 декабря 1861 года в Килисе, его отец, Хаджы Асым Бей, из семьи сипаев, известный как Балхасаноглу. Получив начальное и среднее образование у себя на родине, в 1875 году Неджип Асым Языксыз поступил в Дамасскую (Шам) военную школу, позже перешел в Кулели. Там он познакомился с Ахмет Мидхатом и известным математиком Ходжа Тахсин Эфенди, у которого он получал уроки по разным темам. С

⁹ л.247-б/20.

¹⁰ л.257-б/16.

¹¹ По аятам см.: л.257-а/4, л.263-а/19.

¹² По хадисам см.: л.260-а/6, л.266-а/13, л.284-а/5.

подачи Ахмет Мидхата он начал писать статьи в газете «Терджюман-и Хакикат». В 1881 году Языксыз закончил Военную школу в звании лейтенанта пехотных войск. Сначала он был в Пятом отделении общих войск, затем был назначен преподавателем французского в учебном центре Коджа Мустафы Паши, но, несмотря на это, на следующий год он был направлен в учебный центр в Ускюдар Топташы. В 1884 году он получил звание старшего лейтенанта и Министерство образования назначило его преподавателем французского языка в учебных центрах Фатиха и Галаты. В 1886 году он стал капитаном, в 1908 году получил звание подполковника. Жизнь военного у Языксыз прошла в качестве преподавателя французского и турецкого языков и истории, пока в 1913 году не получил звание полковника и не ушел в отставку.

Он был избран членом Парижского Азиатского общества «La Société Asiatique», был награжден за свои научные труды, в 1892 году на выставке в Чикаго ему вручили медаль и диплом. Неджип Асым Языксыз играл в то время некую связующую роль в научном мире Турции и Европы, и в 1925 году получил почетную премию среди преподавателей начальных, средних классов и преподавателей вузов.

На выборах 1927 года Языксыз стал депутатом от Эрзурума и вошел в Парламент Турции. Наряду с политической деятельностью он также принимал участие в работе Турецкого лингвистического общества. Несмотря на то, что в 1934 году он сменил свою фамилию на Языксыз, в своих прежних работах он использовал Балхасаноглу и Балканоглу.

13 декабря 1935 года Неджип Асым Языксыз умер в своем доме в Кадыкее и был похоронен на кладбище Сахра-и Джедит. На надгробном камне написано: *Неджип Асым, Автор турецкой истории, 1861–1935.*

Как уже мы отметили, свои первые статьи Неджип Асым Языксыз начал издавать в газете «Терджюман-и Хакикат», выпускаемой Ахмет Мидхат Эфенди. Когда Ахмет Джевет начал издавать газету «Икдам», пантюркистского направления, где под заголовком имелась надпись «Турецкая газета», то свои статьи Неджип Асым начал отдавать именно в эту газету.

Учредив Отделение тюркологии в Стамбульском университете, став первым профессором кафедры истории турецкого языка, Неджип Асым Языксыз издал множество научных статей в журналах и газетах¹³, издавал книги и переводы. Количество его статей в газетах и журналах превышает тысячу. Его статьи были также изданы в европейских научных журналах. Он со своим близким другом Велед Челеби издал известное произведение Алишера Навои под названием «Мухакамат уль-Люгатайн», куда включил его биографию. Произведение представляет собой вступительное слово Неджипа Асыма Языксыз и перевод Веледа Челеби с османского языка¹⁴. В журнале «Keleti Szemle», выпускаемом в Пеште, имеются научные статьи Неджип Асыма, написанные на французском языке о диалектах Анатолии, где он подписывался как Балхасаноглу и Балканоглу. После 1890 года, когда его направленность на тюркизм стала более очевидной, после объявления Второго конституционного режима Неджип Асым Языксыз стал одним из учредителей Турецкой ассоциации, которую он возглавил, и в те же годы начал писать статьи в журнале «Тюрк Йурду»¹⁵.

Умдат ат-таварих. «Умдат ат-таварих» является книгой, изданной в 1343 году хиджры (1927 год) в стамбульской типографии «Матбаай-и Амирэ» как приложение к журналу «Тюрк тарих энджюмени Меджмуасы», и является печатным изданием части рукописного произведения «Умдет ал-ахбар» Абд ал-Гаффара Кырыми. Неджип Асым добавил предисловие и ссылки. Объем ссылок в первой части произведения слишком велик, некоторые страницы вмещают пару строк произведения «Умдет ал-ахбар», а все остальное пространство заполнено ссылками и сравнениями¹⁶.

¹³ Среди них можно перечислить «Тюрк Йурду», журнал «Тарих-и Османи Энджюмени Меджмуасы» (позже стал называться «Тюрк Тарих Энджюмени Меджмуасы»), «Дарульфюнун Эдебият Факюльтеси Меджмуасы», «Икдам», «Мусаввер», «Малумат», «Сервет-и Фюнун», «Бильги», «Милли Тетебулар Меджмуасы» и «Тюркият».

¹⁴ Собрание «İkdam». – Стамбул 1897/1898.

¹⁵ Вот его бесценные произведения на турецком языке: «Орхун Абиделери» (Памятники Орхона), «Пек эски тюрк язсы» (Очень Старые Тюркские Письмена), «Урал-Алтай Лисаннары» (Языки Урала-Алтая), «Хибет уль-Хакаи» (Дар Истин), «Эски Савлар» (Древние Поговорки), «Йени Усуль Османлы Сарфы» (Новый метод морфологии османского языка).

¹⁶ Произведение находится в архиве под названием «Умдат ат-таварих», автор Абд ал-Гаффар Кырыми (Неджип Асым), номер 22 сел. 1482, в Коллекции рукописей Эдирне Селимийе. Произведение предоставляется читателям в формате CD. Внутри обложки имеется надпись: №1360, Библиотека Сулеймания.

Произведение состоит из 207 страниц. Стр.1 – внутренняя обложка, стр.2 – пустая страница, стр. 3 и 4 – *Пару слов* от Неджипа Асыма, стр. 5 – половина 10 страницы – оглавление произведения-оригинала и 5 страниц сведений о написании произведения под названием *Китаб-и Умдат ал-ахбар Тэ'лиф эль-Хадж Абд ал-Гаффар*. Половина стр.10 – *Умдат ат-таварих'де Тюрк Таквимине Даир Мевджуд Олан Фасыл* (Глава о тюркском календаре в Умдат ат-таварих) заканчивается на стр. 11, в оригинале оно переходит на лист 257-b строка 21, где начинается глава о Джучи-хане. Отсюда до стр. 324-а идет оригинальный текст один в один, однако упущены некоторые объемные и важные детали на полях страницы. Сюда не включены и наставления Безр-и Джехри советника-визиря Нушин-и Девран Кубатшаха, имеющиеся в оригинале на 4 страницах с 324-b по 326-а.

Проблема названия произведений. Название рукописного произведения Абд ал-Гаффара Кырыми «Умдат ал-ахбар». Это открыто выражается в двух местах произведения.

– В начале произведения в месте оглавления, указанными римскими цифрами, написано: «Оглавление Умдат ал-ахбар».

– После оглавления на первой странице произведения в виде оглавления предисловия написано: «Китаб-и Умдат ал-ахбар Тэ'лиф эль-Хадж Абд ал-Гаффар».

После пояснения необходимости издания, указанного в первом параграфе вступительного слова («Пару слов») Неджип Асым пишет: «Считаю необходимым издать оригинальную копию книги под названием «Умдат ал-ахбар», написанной одним из крымских мулл (ученым) Хаджи Абд ал-Гаффаром в XII веке», но, несмотря на это, в следующих параграфах он пишет «Умдат ат-таварих». Это же название он дал изданному варианту произведения. В этом варианте нигде не указывается о разночтении названия произведения. Однако сколько бы он ни говорил, что целью является издание произведения Кырыми, начиная с главы о Джучи-хане, принимая во внимание части, относящиеся к Золотой Орде и Крымскому ханству, указывая важные ссылки, делая сноски, приводя отрывки из рукописных исторических источников, относящиеся к той эпохе, сравнивая «Умдат ал-ахбар» с другими историческими источниками, он по существу составил новый научный труд, дополненный на его усмотрение. Возможно, смену названия произведения на «Умдат ат-таварих» именно по этой причине считал допустимым.

Историческая проблема произведения. В изданном Неджип Асымом произведении датой написания «Умдат ал-ахбар» является 1157 год хиджры (1744 год). Эта ошибка далее была повторена и другими исследователями¹⁷. Кырыми в своем сочинении называет точную дату, что начал писать свое произведение в 1160 году хиджры (1747 год)¹⁸.

Проблема источников. Другая проблема – это проблема источников. Наряду с тем фактом, что «Умдат ал-ахбар», являющийся примером написания турецкой истории, это еще первый рукописный исторический источник, который описывает историю Крыма, опираясь как на местные источники, так и на известные на весь мир исторические сочинения. Автор указал как на свои источники, так и на предания. Среди его источников назван и такой важный редкий источник, как «Тарих-и Дост Султан Узбеки».

Автор по большей части использовал местные источники и предания и подтвердил в начале главы о Чингиз-хане то, что сведения он получил из многих источников, особо тщательно изучил те источники, по которым имелись разногласия¹⁹. Несмотря на разные ссылки в «Умдат ат-таварих» Неджип Асым предпочел указать все источники сведений по различным темам.

Имеет смысл рассмотреть источники «Умдат ал-ахбар», разделив их на две группы.

Первая группа: охватывает произведения, указанные автором во вводной части. Это произведения, касающиеся мировой истории, начиная с пророка Адама, истории пророков, начиная с пророка Нуха, истории Сельджуков и Чингиз-хана, Золотой Орды и Крымского ханства.

Во вторую группу мы включили ссылки, отобразив их методом научного цитирования, и поместили в таблицу 2 с указанием номеров страниц, источников, из которых они взяты. Наряду с

¹⁷ Hakan Kırımlı. Kırım Bibliyografyası. – Ankara, 1986. – S. 9; Bursalı Mehmed Tâhir. Osmanlılar Zamanında Yetişen Kırım Müellifleri. Hazırlayan: Mehmet Sarı. – Ankara, 1990. – S. 33.

¹⁸ На полях листа 283-b автор пишет, что в 1156 году хиджры (1743–1744 гг.) Селим-Гирей бин Каплан-Гирей отправил его в ссылку в крепость Согуджак Кала и что произведение он написал во время этой ссылки в 1160 году хиджры (1747 году). В конце события, описанного автором на листе 278-а, на полях автор пишет: «... сегодня тысяча сто шестидесятый год», что подтверждает дату написания произведения. Так как в издании Неджип Асыма сведения на полях не указаны, следовательно, это предложение тоже отсутствует.

¹⁹ Для примера см. л.274-b/21.

местными источниками в «Умдат ал-ахбар» изобилуют арабские и персидские источники. В обоих произведениях среди сносок также имеются ссылки на одни и те же источники, такие как: «Джихагуша», «Тарих-и Мирхонд ве Равзату'с-Сафа». Особо ценными являются сведения в начале I тома «Тарих-и Джихангуша» Алааддин Ата Мелик Джувейни, где говорится о Ясе монголов, и в III томе о завоевании Дешт-и Кыпчака²⁰.

Если Неджип Асым пользовался цитатами из «Джами ат-таварих», который является источником, содержащим ценные сведения по Золотой Орде, то Кырыми пользовался «Зубдат ат-таварих», являющимся приложением к «Джами ат-таварих». В «Умдат ат-таварих» также использовано произведение «Ассеб о-ссейяр» Сейида Мухаммеда Ризы из Амасии, который является современником «Умдат ал-ахбар» и содержит ценные сведения о Крыме. В плане общности места и времени изучение «Умдат ал-ахбар» представляет особую ценность.

«Умдат ат-таварих» и «Умдат ал-ахбар» по большей части завершаются персидскими источниками. Среди таких является «Вассаф Тарихи», повествующий об истории государства ильханов, охватывающий события 1257–1337 гг. По этой причине содержит ценные сведения об отношениях ильханов с Золотой Ордой. В «Умдат ат-таварих» использовано еще одно произведение, где содержатся ценные сведения о родословных тюрков «Шеджере-и Тюрки», принадлежащий перу Абульгази (1603–1663). «Тарих-и Гузиде» Хамдуллаха Мустевфи-и Казвини содержит ценные сведения об эпохе правления Узбек-хана. Также использовано «Зафар-наме» Шереф ад-дина Али Йезиди и сочинение ал-Айни.

Источники «Умдетю'ль-Ахбар» (Ознакомление автора во вводной части произведения)		
Тефсир-и Бейзави	Таברי	Тевах-и Али Эфенди
Тефсир-и Тесйир	Шехнаме-и Фирдевси	Тарих-и Хезарфен Хусейин Эфенди
Тефсир-и Шейх Шехабедин	Джиханнума	Лютфи Паша
Тефсир-и Иршад	Равзату'ль-Меназир Ла-Бенюш-шахане	Тарих-и Сюхейли-и Мисри
Сахихейн	Равзату'с-Сафа	Тарих-и Низаму'ль-Бейзави
Мешарику'ль-Энвар-и Шерухи	Муруджу'з-Зехеби Месуди	Тарих-и Дост Султан Узбеки
Мевахибу'д-Динийе	Тавиму'ль-Бульданд Султан	Тарих-и Апушка-и Дженгизи
Тергиб	Имаду'д-Дин эль-Хамеви	Тарих-и Джихангуша-и Леаль-Йезиди
Терхиб	Зубдету'т-Теварих	Джемият-и Хайреддинзаде-Мехмед Ширини
	Кюнхю'ль-Ахбар	
«Умдетю'ль-Ахбар» (собранные со страниц)	Умдат ат-таварих (собранные со сносок)	
То, что написано Ахмед Хан Узбки (с.259-а/18)	Айни	
История Баба Али Бег (с.266-б/5)	Джамиу'т-Теварих	
Джериде-и Шейх Али Эль-Йезиди (с.243-а/6)	Джелде	
Джихангуша-и Дженгизи (с.274-б/21)	Джихангуша	
Джиханнума (с.249-а/8) (с.278-а/8) (с.279-а/на полях)	Джихан-и Ара	
Предания Эль-Хадж Джантемур Бега (с.283-а/ на полях)	Даирату'ль-Муариф	
Предания Эль-Хадж Муртазы Мирзы (с.283-а/ на полях)	Эбнау'ль-Гамер	
Историк Хаджы Тарханлы Эль-Хадж Нияз (с.259-б/18)	Эс-Себ'у'с-Сеййар	
«Рисаля-и Мухтасар» Хайреддинзаде Мухаммед Ширини (с.243-а/11)	Гаффари	
Предания секретаря из племени Хытай известный Сейид Али (с.275-б/9)	Хамдуллах Мустевфи- Тарих-и Гузиде	
История Харезма Ильбарс Хана (с.264-б/16)	История «Мунеджджимбашы» Араби в предании от Хамдуллах Теварихи	
«Кухн'уль-Ахбар», Али Эфенди (с.279-б/7)	Кефеве Хайдарзаде Фазыл Мехмед Эфенди	
Нуфхат'уль-Инс (с.247-а/9)	Леб'у'т-Теварих	
Равзат'уль-Матар (с.279-а/на полях)	Мевляна Шерафеддин Али Йезиди-»Зафернаме»	
Равзат'ус-Сафа (с.243-а/5) (с.243-б/16) (с.257-б/17)		

²⁰ Mustafa Kafalı. Altın Orda Hanlığı'nın Kuruluş ve Yükseliş Devirleri. – İstanbul, 1976. – S. 6.

Тарих-и Апушка (с.243-а/5) (с.245-а/22) (с.257-б/17) Тарих-и Дост Султан Узбеки (с.243-а/6) (с.245-б/13) (с.257-б/17) (с.260-б/7) (с.266-а/18) (с.271-б/8) (с.274-б/22) Тарих-и Хиндйаби (с.243-а/7) Тарих-и Кутлу Бога (с.243-а/5) (с.257-б/18) (с.257-б/17) Тарих-и Мир-Хонд (с.243-а/5) (с.257-б/17) Тарих-и Зубде (с.273-б/18) Теварих-и Узбекиян (с.264-а/1) Зафернаме-и Тимур (с.267-а/22) (с.270-а/12) (с.270-б/14) Зиде-и Хазрет-и Бейзави (с.243-а/6)	Перевод Мир-хонд «Мунеджджимбашы» Равзату'с-Сафа Сиясету'ль-Эмсар фи Теджрубету'ль-Асар Шеджере-и Тюрки Тарих-и Казан ве Булгар Вассаф
--	--

Сноски на полях «Умдат ал-ахбар», которых нет в «Умдат ат-таварих», и сноски из цитат, взятых из других источников, указанных в «Умдат ат-таварих», настолько велико, что невозможно всех охватить в нашей работе. Неджип Асым предпочел не комментировать добавления в «Умдат ал-ахбар», а лишь указывать их из других источников без изменения, не обращая внимания на противоречия источников. Хотя для прояснения ситуации он делал небольшие пояснения внизу в примечаниях.

Среди сносок «Умдат ат-таварих», после параллельного с «Умдат ал-ахбар» повествования о рождении Джучи, написанного пером Гаффари, следующие сведения: «... назвал именем Джучи, что по-монгольски означает новопришедший или гость...». В то время как в «Умдат ал-ахбар» в главе о Чингиз-хане, после повествования о рождении Джучи и как его завернули в тесто, пояснил, что «по-монгольски имя означает «завернувшийся в тесто». Неджип Асым же пропустил часть о Чингиз-хане и сразу перешел к Джучи-хану.

Ввиду того, что в «Умдат ал-ахбар» ничего не говорится о дате смерти Джучи, Неджип Асым дает длинное сравнение, ссылаясь на различные источники. Так, ссылаясь на Гаффари, пишет: «Умер за шесть месяцев до (смерти) своего отца в 624 году в месяц Раби'у-ль-Авваль в год Мыши в Дешт-и Кыпчаке». А ссылаясь на «Джами ат-таварих», пишет, что «он умер в 622 году». Ссылаясь на Мирхонда, пишет: «Джучи умер за шесть месяцев до Чингиз-хана, однако Джучи был уничтожен». Таким образом, сведения о смерти за шесть месяцев до Чингиз-хана, указанные в «Тарих-и Гузиде» Хамдуллаха Муставфи и «Зафар-наме» Шереф ад-дин Али Йезди, подкрепил и ссылками на «Мунаджимбашы».

Ссылаясь на «Джами ат-таварих», дал имена четырех сыновей Джучи. В конце некоторых листов «Умдат ал-ахбар», несмотря на сведения о рождении четырех сыновей Джучи (Саин, т.е. Батый, Берке, Ичан и Шибан) наряду с двенадцатью сводными сыновьями, в этой части не приведены никакие сравнения и пояснения по поводу противоречивых сведений.

Неджип Асым пытался издать сочинение Абд ал-Гаффара Кырыми с источниковедческим анализом и комментариями. Поэтому его издание мы должны рассматривать как своеобразное и дополненное издание. Дополнительные сведения, приведенные Неджип Асымом в «Умдат ат-таварих», отсутствующие в оригинале «Умдат ал-ахбар», сами являются отдельной исследовательской темой.

'Abd ūl-Ġaffār. 'Umdet ūl-Ahbār, MS., Süleymaniye Kütüphanesi, Esad Efendi 2331.

Bursalı Mehmed Tâhir. Osmanlılar Zamanında Yetişen Kırım Müellifleri. Hazırlayan: Mehmet Sarı. – Ankara, 1990.

Hakan Kırımlı. Kırım Bibliyografyası. – Ankara, 1986.

Mustafa Kafalı. Altın Orda Hanlığı'nın Kuruluş ve Yükseliş Devirleri. – İstanbul, 1976.

Qırımî ūl-Hāc 'Abd ūl-Ġaffār, 'Umdet ūl-Tavārīh, ed. by N. 'Āsım. – İstanbul, 1343.

ABSTRACT

Derya Derin Paşaoğlu

Umdetu't-tevarih versus Umdetu'l-ahbar

The name of the manuscript of Abdülgaffar Kırmı which is the first hand source on Crimean region is Umdetu'l Ahbar. It was completed in H. 1160 (A.D. 1747). Necip Asım Bey analysed it from the Golden Horde Khanate which begins Cuçi Han to Crimean Khanate without considering its world history section. He added an

introduction and long footnotes where he made comparisons from various first hand sources which belong to that area. He published it in 1927, with the name of Umdetü't-Tevarih, as an annex of Turkish History Committee Journal. The literature is known with this name in the world of science.

Our study includes to identify and evaluate differences Umdetü't-Tevarih from Umdetü'l-Ahbar and the reasons of their differences in usage.

Родословная Абд ал-Гаффара Кырыми

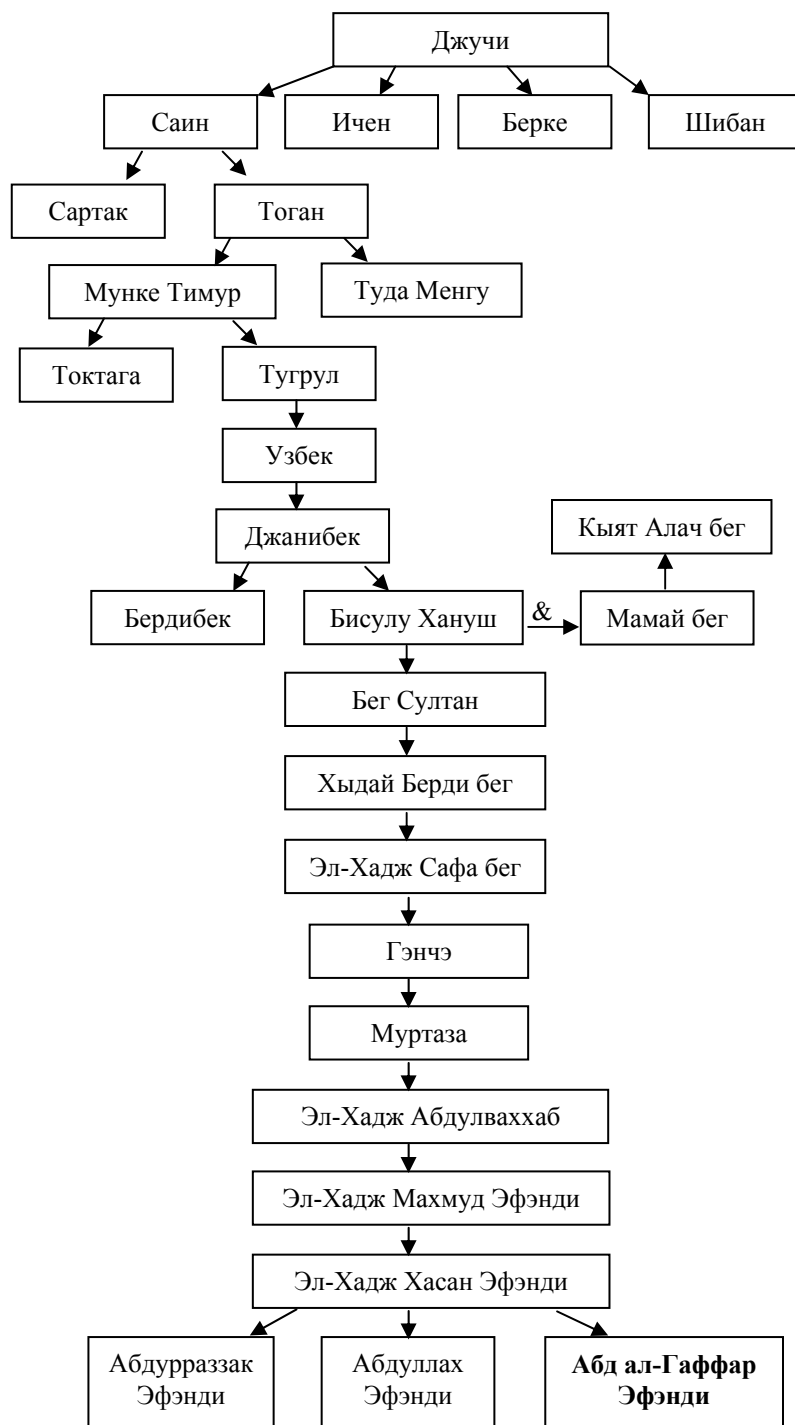

«Муджмал-и Фасихи» как источник по изучению истории Золотой Орды

В 1442 г. в Герате был написан историко-литературный труд под названием «Муджмал-и Фасихи» («Фасихов свод»), где приводится хронологический перечень наиболее знаменательных событий от начала мусульманской эры до времен жизни самого автора¹.

Автор сочинения Фасих Ахмад, сын Джалал ад-дина Мухаммада ал-Хавафи родился 28 сентября 1375 г. в Герате². По распоряжению Шахруха Фасих Ахмад ал-Хавафи находился на службе у влиятельного эмира Ала ад-дина Али Тархана, затем получил должность в диване Шахруха. Одно время впал в немилость, был разжалован, а затем вновь восстановлен. В 1428 г. Фасих Ахмад ал-Хавафи занял должность везира в диване Мирзы Байсункара, сына Шахруха, но в 1433 г. был удален со службы. Фасих Ахмад ал-Хавафи скончался в 1442 г., похоронен в Герате.

Сочинение «Муджмал-и Фасихи», написанное на персидском языке, состоит из введения (дибаче), предисловия (мукаддима), 2 глав (макала) и заключения (хатима).

Сам автор так пишет о цели своего труда: «Это сочинение принесет большую пользу летописцам, так как, когда они захотят уточнить, к какому времени относится определенное событие или известие, то они, во всяком случае, быстрее достигнут своей цели из этой книги»³.

В предисловии «Муджмал-и Фасихи» говорится об Адаме и его потомках до рождения пророка Мухаммада. Описывается история государей до Ибрахима. Перечисляются древнеиранские цари: Пишдадиды, Кейаниды, Ашканиды (Аршакиды), Сасаниды.

Глава первая сочинения посвящена историческим событиям, изложенным в хронологическом порядке до переселения пророка Мухаммада из Мекки в Медину.

Глава вторая «Муджмал-и Фасихи» описывает события, произошедшие с 622 по 1442 год. Изложение событий дается по годам. Фасих Ахмад ал-Хавафи сначала называет год, затем перечисляет все знаменательные события, происшедшие в этом году. К ним автор относит также деятельность государственных правителей, видных служащих, религиозных деятелей, биографические данные о поэтах, писателях, ученых того времени.

В течение нескольких лет Фасих Ахмад ал-Хавафи собирал материал для своего труда. В «Муджмал-и Фасихи» упоминаются сочинения («Тарих-и Байхаки», «Тарих-и Вассаф», «Джам ат-таварих», «Тарих-и Банакати» и др.), использованные автором для написания своего труда, созданные на персидском и арабском языках. Описывая события своего времени, автор опирается на рассказы современников, на свои личные наблюдения и записи. И эта часть его труда является наиболее ценной и оригинальной.

Сохранились и дошли до нас различные списки сочинения. Если в начале XX века было известно только о трех манускриптах⁴, то в настоящее время мы имеем сведения о восьми⁵. Самый старый список рукописи «Муджмал-и Фасихи» хранится в Лондоне и переписан еще при жизни автора⁶.

Махмуд Фаррух издал сочинение «Муджмал-и Фасихи» в Мешхеде в 2-х томах. В 1961 г. вышел в свет второй том издания, куда вошли события с 1301 по 1442 год. В 1962 г. был издан 1 том, его 2 часть, включающие события с 912 по 1301 год. В 1963 г. опубликовали 1 часть первого тома, где опи-

¹ Бартольд В.В. Туркестан в эпоху монгольского нашествия // Сочинения. Т. I. – М., 1963. – С. 104.

² Муджмал-и Фасихи («Фасихов свод») / Пер., пред., прим. и указ. Д.Ю.Юсуповой. – Ташкент, 1980. – С. 5–29.

³ Там же. – С. 4.

⁴ Browne E.G. A history of Persian literature under Tartar dominion (A.D. 1265–1502). – Cambridge [England]: University Press, 1920. – P. 426.

⁵ Муджмал-и Фасихи («Фасихов свод») / Пер., пред., прим. и указ. Д.Ю.Юсуповой. – Ташкент, 1980. – С. 27.

⁶ Стори Ч.А. Персидская литература. Библиографический обзор. В трех частях. Часть I. Переработал и дополнил Ю.Э.Брегель. – М., 1972. – С. 357.

связаются события с 622 по 912 год. Оба тома издания снабжены введением, текстом, географическим словарем, указателями к именам собственным и географическим названиям⁷.

При редактировании второго тома «Сборника материалов, относящихся к истории Золотой Орды», чтобы исключить повторов, А.А.Ромаскевич и С.Л.Волин приняли решение исключить ряд сочинений позднейших авторов, считая, что они использовали труды своих предшественников⁸. В их число вошло и сочинение «Муджмал-и Фасихи».

Однако приводимые ниже переводы извлечений из «Муджмал-и Фасихи» показывают нам, что они содержат многочисленные сведения и факты, отсутствующие в двух сборниках В.Г.Тизенгаузена, и представляют собой ценный материал для изучения истории Золотой Орды.

(с. 16) **События 707/3 июля 1307 – 20 июня 1308 года**⁹

Смерть эмира Тулук-Тимура, сына Куч-Тимура – правителя Джурджанийи в Хорезме.

(с. 17) **События 709/10 июня 1309 – 30 мая 1310 года**

Султан Мухаммад Худабанде Улджайту-хан¹⁰ отправил Наджм ад-Дина Кутлук-Тимура [в Хорезм], назначив его хорезмшахом.

(с. 18) **События 710/31 мая 1310 – 20 мая 1311 года**

(с. 19) Отбытие мудрейшего мавланы¹¹ Шихаб ад-Дина Мухаммада, сына Ахмада, сына Мухаммада ас-Султани ал-Бахарзани из Хорезма в Каабу.

(с. 19) **События 711/21 мая 1311 – 8 мая 1312 года**

(с. 20) Прибытие мудрейшего мавланы Шихаб ад-Дина Мухаммада, сына Ахмада, сына Мухаммада ас-Султани ал-Бахарзани из почитаемой Каабы и благословенной Медины в Хорезм.

(с. 31) **События 721/31 января – 19 января 1321 года**

(с. 33) Отбытие мудрейшего мавланы Шихаб ад-Дина Мухаммада, сына Ахмада, сына Мухаммада ас-Султани ал-Бахарзани вторично из Хорезма в хадж в почитаемую Каабу (в последний день месяца джумада ал-аввала¹²). Во время возвращения, в местности, которую называют Хушк Кариз, в Курдистане вблизи от Мейдан ас-Султан, (там) он скончался.

(с. 40) **События 729/5 ноября 1328 – 23 октября 1329 года**

(с. 41) Смерть Талиша, сына Хасана, сына эмира Чупана в Маджаре¹³, которая является одной из местностей Дешт-и Кипчака, после смерти его отца Хасана, на сороковой день.

(с. 45) **События 736/21 августа 1335 – 9 августа 1336 года**

(с. 46) Восшествие на престол Арпа-хана 13 раби ал-ахира¹⁴. Он шахзаде Арпакавун, сын Сусы, сына Синаккана, сына Малик-Тимура, сына Арик-Буки, сына Тули-хана, сына Чингиз-хана.

Сражение Арпа-хана с войском Узбек-хана. Во время сражения пришло известие, что Кутлук-Тимур, основа узбекского государства, скончался (9 раби ал-ахира¹⁵). Войско Узбек-хана обратилось в бегство.

Кончина Наджм ад-дина Кутлук-Тимура хорезмшаха в Джурджанийи. Погребен в медресе Шихабийа, которое он сам основал.

(с. 57) **События 740/9 июля 1339 – 26 июня 1340 года**

Кончина мудрейшего мавланы шейха Рази ал-миллат ва ад-дина Йахйа, сына шейха мудрейшего имама, сведущего в тарикате и шариате, Фахр ад-дина ал-Кассари ал-Барчинлики в Сарай

⁷ Тулибаева Ж.М. Персоязычные источники по истории казахов и Казахстана XIII–XIX вв. – Астана: Евразийский национальный университет им.Л.Н.Гумилева, 2006. – С. 77.

⁸ Тизенгаузен В.Г. Сборник материалов, относящихся к истории Золотой Орды. Т. 2. Извлечения из персидских сочинений, собранные В.Г.Тизенгаузенем и обработанные А.А.Ромаскевичем и С.Л.Волиным – М.; Л., 1941. – С. 7.

⁹ Пер. извлечений выполнен по изданию: Фасих Хавафи. Муджмал-и Фасихи. Дж. II. Тус – Мешхед, 1961.

¹⁰ Улджайту-хан – ильхан Ирана (1304–1316 гг.) из династии Хулагуидов, сын Аргуна.

¹¹ Мавлана – ар. букв. «господин наш», почетный титул ученых и духовенства.

¹² 26 июня 1321 г.

¹³ Маджар – средневековый золотоордынский город XIII–XVI вв. на р. Куме, находившийся на месте современного Буденновска в Ставропольском крае. Центр пересечения транзитных торговых путей из Закавказья в Северное Причерноморье и Поволжье.

¹⁴ 30 ноября 1335 г.

¹⁵ 26 ноября 1336 г.

ал-Джадиде 11 мухаррама¹⁶. Затем его сын перевез [останки] в Джурджанийю Хорезма и похоронил на кладбище [возле] шейха Джараллаха всезнающего.

(с. 59) **События 741/27 июня 1340 – 15 июня 1341 года**

Кончина хана узбекского Мухаммад-хана¹⁷, сына Тукта-хана в первый день джумада ал-аввала¹⁸ в Сарай ал-Джадид.

(с. 61) **События 742/16 июня 1341 – 5 июня 1342 года**

Восшествие великого султана Джалал ад-дина Махмуда Джанибек-хана на трон государства в Дешт-и Кипчаке 2 раджаба¹⁹.

(с. 63) **События 743/6 июня 1342 – 25 мая 1343 года**

(с. 65) Кончина Худавадзаде Гийас ад-дина Абу-л-Музаффар султана, сына Худавадзаде Шамс ад-дина, брата Худавадзаде Ала ал-Малика в Джурджанийи Хорезма.

(с. 66) Казнь эмира Али Суфи правителя Хорезма в Сарай-и Джадиде по приказу султана Джанибека 17 раби ал-аввала²⁰. Казнь Рай Малика, сына эмира Исан Кутлуга руками Малик Ашрафа и Йаги Басти. Захват и грабеж его улуса.

(с. 66) **События 744 года/26 мая 1343 – 14 мая 1344 года**

(с. 67) Кончина Шах-Мухаммада, сына Султан-Бахта, сына Хусейна, сына Мухаммада, сына Кутб ад-дина Хайдара²¹. В четверг 16 рамазана²² эта кончина произошла у берега воды, которая носит название Аб-и Узи, в пределах Кумы на земле Асов. Его погребальные носилки были перенесены в Сарай-и Джадид и погребены там, в местности, где проживал Хаджи Риза. Он был одним из хайдарийцев – Ушак Йакуб Ал-Хайдари. Там был построен над ним (захоронением Шах-Мухаммада) высокий купол. Он брат Музаффара ал-Хайдари.

(с. 70) **События 746/4 мая 1345 – 22 мая 1346 года**

(с. 71) В этом году в Джурджанийи Хорезма случилась холера, и большая часть людей Хорезма погибла. Без сомнения, даже из ста человек и одного не осталось. В четверг 28 раджаба²³ они отправились на загородную площадь для общей молитвы. Смиренно и с мольбой обратились к Всевышнему, да возвеличится его имя, и нашлось успокоение.

(с. 80) **События 754/6 февраля 1353 – 25 января 1354 года**

Отправление эмира Абдаллаха, сына эмира Казагана для завоевания Хорезма и покорение Хорезма им.

(с. 87) **События 758/25 декабря 1356 – 13 декабря 1357 года**

(с. 88) Прибытие Джанибек-хана с многочисленным войском в Тебриз. Казнь Малик Ашрафа и завладение его казной и сокровищами, которые силой и притеснениями у подданных были отняты. Справедливо о нем сказали: «Ты видел, что сделал Ашраф-осел? Он везет обиды, а Джанибек – золото»²⁴. Джанибек-хан своего сына Бердибека оставил управлять Тебризом.

Болезнь Джанибек-хана во время возвращения из Тебриза. Когда известие о болезни отца до Бердибек-хана дошло, из Тебриза возвратившись, он к своему отцу прибыл. Джанибек-хан, да умножит Аллах его сияние, переселился под сень милости божьей. Он падишахом справедливым, щедрым мусульманином по характеру был.

(с. 93) **События 761/22 ноября 1359 – 10 ноября 1360 года**

Казнь Тимурташа, сына Малик Ашрафа, того, которого Джанибек-хан вместе с его сестрой [пленил] и с собой увел. А когда он умер, случились беспорядки, он, убежав, в Шираз прибыл. Свою сестру там оставив, сам к Хизир-шаху прибыл с искренней дружбой²⁵. Когда известие о

¹⁶ 19 июля 1339 г.

¹⁷ Мусульманское имя Узбек-хана, полученное им при принятии ислама.

¹⁸ 23 октября 1340 г.

¹⁹ 12 декабря 1341 г.

²⁰ 20 августа 1342 г.

²¹ Кутб ад-Дин Хайдар (ум. в 1221 г.) – известный суфийский мистик из городка Заве к югу от Нишапура, основатель братства Хайдарийа, получившего распространение в Иране и сопредельных странах.

²² 1 февраля 1344 г.

²³ 24 декабря 1345 г.

²⁴ Это же изречение приводится у Мирзы Улугбека в «Улус-и арба-йи Чингизи». См.: Тулибаева Ж.М. «Улус-и арба-йи Чингизи» как источник по изучению истории Золотой Орды // Золотоордынская цивилизация. Сборник статей. Вып. 4. – Казань: Институт истории им. Ш. Марджани АН РТ, 2011. – С. 91.

²⁵ Согласно продолжению «Тарих-и гузиде», составленного Зайн ад-дином, Хизир-шах был правителем Ахлата, независимого княжества на северо-западной стороне оз. Ван.

прибытии Султана Увайса²⁶ в Алатаг²⁷ он услышал, его (Тимурташа) пленив, к Султану Увайсу отправил. В Алатаге его (Тимурташа) казнили, а голову его в Тебриз он (Султан Увайс) отправил. Милостиво оценив поступок Хизир-шаха, он пожаловал [ему] суюргал.

(с. 105) **События 773/15 июля 1371 – 2 июля 1372 года**

Отбытие Амира Сахибкирана в Хорезм. Его сражение с Хусейном Суфи в окрестностях Хорезма. Бегство Хусейна Суфи правителя Хорезма во внутрь Хорезма.

Завоевание Амиром Сахибкираном окрестностей Хорезма. Осада Хорезма Амиром Сахибкираном.

Кончина эмира Хусейна Суфи в Хорезме в то время, когда Амир Сахибкиран осаждал Хорезм, в среду 27 джумада ал-ахира²⁸.

Восшествие Йусуфа Суфи на [престол] хорезмшахов. Договоренность Йусуфа Суфи, правителя Хорезма, с Амиром Сахибкираном о том, что он отдаст Ханзаде за Амирзаде Джахангира, за отказ от осады Хорезма.

Казнь эмира Кайхусрав Хутталани, его вина в неповиновении Амиру Сахибкирану Хусейна Суфи, его подстрекательство, были выяснены.

(с. 106) **События 774/3 июля 1372 – 22 июня 1373 года**

Намерение Амира Сахибкирана Амира Тимура Гурагана еще раз [отправиться] в Хорезм, так как до его августейшего слуха донесли, что Йусуф Суфи вышел из повиновения, и от договора, данного им, отступил.

Когда известие о выступлении Амира Сахибкирана достигло слуха эмира Йусуфа, его охватили сильное беспокойство и тревога. Он в поисках благоволения принес свои глубочайшие извинения, чтобы Амир Сахибкиран возвратился обратно с дороги в Хорезм.

(с. 106) **События 775/23 июня 1373 – 11 июня 1374 года**

Прибытие ее величества Ханзаде из Хорезма. Ее бракосочетание с Амирзаде Мухаммадом Джахангиром, сыном Амира Тимура Гурагана. Амир Сахибкиран в отношении этой свадьбы приказал, чтобы в ее Канигиле праздновали, и такую, какую еще никогда не видели.

(с. 109) **События 777/1 июня 1375 – 20 мая 1376 года**

Прибытие Токтамыш-хана, отвернувшегося от Урус-хана, к Амиру Сахибкирану, когда тот вернулся из похода в Джете²⁹. Оказав милость, Амир Сахибкиран Токтамыш-хану пожаловал Отрар и Сабран.

Прибытие Урду-Бука, сына Урус-хана и его сражение с Токтамыш-ханом. Бегство Токтамыш-оглана и вновь прибытие к Амиру Сахибкирану. Предоставление войска Амиром Сахибкираном вновь Токтамыш-хану. Он, вернувшись, сразился с Урду-Букой, сыном Урус-хана.

Поражение Токтамыш-хана. Его тяжело ранили и на поле битвы среди убитых оставили, считая его мертвым. Затем его нукеры вытащили его среди убитых и привезли к Амиру Сахибкирану. Он приказал его вылечить.

(с. 110) Когда он исцелился, Амир Сахибкиран в седьмой раз отправился в Джете. Урус-хан, не вступив в сражение, сбежал от Амира Сахибкирана. Амир Сахибкиран пятнадцать дней гонялся за ним, а его улус разграбил.

Между тем пришло известие, что Урус-хан умер, и его сын Тухтакийя сел [на престол] вместо него. Он также вскоре умер. Амир Сахибкиран Улус Урус-хана и управление Дешт-и Кипчаком утвердил за Токтамыш-ханом. И в столицу с величием возвратился.

(с. 111) **События 778/21 мая 1376 – 9 мая 1377 года**

Утверждение Токтамыш-хана по приказу Амира Сахибкирана на правление в Дешт-и Кипчаке.

(с. 114) **События 781/19 апреля 1379 – 6 апреля 1380 года**

(с. 115) Кончина Йусуфа Суфи, правителя Хорезма, после того как Амир Сахибкиран после осады Хорезма вернулся.

²⁶ Шейх Увайс – сын Хасана Бузурга, Джалаирид, правитель Ирака (1356–1374) и Азербайджана (1360–1374).

²⁷ Алатаг (Аладаг) – горный хребет севернее озера Ван.

²⁸ 4 января 1372 г.

²⁹ Так в Мавераннахре называли Могулистан – государство, образовавшееся в середине XIV века на территории Юго-Восточного Казахстана, Киргизии и Восточного Туркестана в результате распада Чагатайского улуса.

Завоевание Амиром Сахибкираном Хорезма. Грабеж и разорение Хорезма. Переселение старейшин и тамошних знатных людей и отправка [их] в Самарканд.

(с. 124) **События 787/12 февраля 1385 – 31 января 1386 года**

Кончина величайшего мавланы, доблестного имама Са'д ал-меллат ад-дина ат-Гафтазани.

Даты создания его сочинений, каждый в какое время и где, также здесь вписаны:

Первое [сочинение] «Шарх ат-Тасриф» [написано] в Фарйумаде в 738 году.

Второе [сочинение] «Шарх ал-Кабир» [написано] в Герате в 748 году.

Третье [сочинение] «Шарх аш-Шамсийа» [написано] в Джаме в 752 году.

Четвертое [сочинение] «Шарх ас-Сагир» [написано] в Гиждуване в 756 году.

Пятое [сочинение] «Шарх ат-Танких» [написано] в селении Гулистан, это одно из селений Туса, в 758 году.

Шестое [сочинение] «Шарх ал-Акаид» [написано] в Хорезме в 768 году.

Седьмое [сочинение] «Шарх аш-Шарх ал-Азди фи-л-усул» [написано] в Хорезме в 770 году.

Восьмое [сочинение] «Макасид ва Шарх-и Макасид» [написано] в Самарканде в 784 году.

(с. 127) **События 789/22 января 1387 – 10 января 1388 года**

Получение известий о своеволии, неблагодарности и ослушании, проявленных Токтамыш-ханом.

Сражение Амирзаде Мираншаха Гурагана с Токтамыш-ханом. Бегство Токтамыш-хана.

(с. 129) **События 790/ 11 января 1388 – 29 декабря 1388 года**

Прибытие Амира Сахибкирана в Хорезм. Бегство войска Токтамыш-хана (с. 130), которое ранее Хорезм захватило. Приказ Амира Сахибкирана о разрушении Хорезма.

Выступление Амира Сахибкирана в Дешт-и Кипчак для сражения с Токтамыш-ханом. После сражения Токтамыш-хан скрылся. Аиди Берди Бахши попал в плен, но Амир Сахибкиран его помиловал.

События 791/30 декабря 1388 – 19 декабря 1389 года

(с. 131) Возвращение Амира Сахибкирана после сражения с Токтамыш-ханом в Самарканд.

Вновь возвращение Амира Сахибкирана на [поле] сражение с Токтамыш-ханом. Разгром, разграбление и разорение войска Тогмака³⁰ ...

Сражение Амира Сахибкирана с Токтамыш-ханом. Бегство Токтамыш-хана. Разгром его улуса. Возвращение Амира Сахибкирана в Самарканд.

(с. 132) **События 792/20 декабря 1389 – 8 декабря 1390 года**

Выступление Амира Сахибкирана в сторону Дешт-и Кипчака.

В Ташкенте он остановился на зимовку. Болезнь, которая случилась с Амиром Сахибкираном. Но Всевышний, да святится имя его, даровал ему выздоровление.

(с. 133) **События 793/9 декабря 1390 – 28 ноября 1391 года**

Отправление Амиром Сахибкираном эмира Мусика в Хорезм, который до этого дня по приказу Амира Сахибкирана был разрушен, чтобы он заново отстроил его...

Выступление Амира Сахибкирана весной из Ташкента для сражения с Токтамыш-ханом в Дешт-и Кипчак. Он с Токтамыш-ханом, сразившись, обратил его в бегство. Эль и улус его, разграбив, [Амир Сахибкиран] благополучно с добычей в Ташкент возвратился.

(с. 138) **События 797/27 октября 1394 – 15 октября 1395 года**

Выступление Амира Сахибкирана Амира Тимура Гурагана в Дешт-и Кипчак для сражения с Токтамыш-ханом. Когда состоялось сражение³¹, Токтамыш-хан потерпел поражение.

Разорение Амиром Сахибкираном большей части Дешт-и Кипчака, Черкеса, Уруса и окрестностей Дешта.

Казнь эмира Усмана, сына эмира Аббаса по приказу Амира Сахибкирана.

Выступление Амира Сахибкирана в сторону горы Эльбурз и завоевание крепостей.

Завоевание Амиром Сахибкираном улуса Симсим³² и их горных крепостей, расположенных в горах.

³⁰ Тогмак (Токмак) – токмакский улус, монгольское название Дешт-и Кипчака. См.: Миргалеев И.М. Материалы по истории войн Золотой Орды с империей Тимура. – Казань, 2007. – С. 15–16.

³¹ Согласно «Зафар-наме» Йазди, сражение состоялось 15 апреля 1395 г. на Тереке. См.: *Йазди Шараф ад-Дин Али*. Зафар-наме / Пер. со староузб., предисловие, комментарии, указатели и карта А. Ахмедова. – Ташкент, 2008. – С. 196.

³² Улус Симсим – государство, находившееся на территории предгорной Чечни.

Покорение Сарая и Хаджи-Тархана Амиром Сахибкираном. Казнь Мухаммади, который был их правителем.

(с. 139) **События 798/16 октября 1395 – 4 октября 1396 года**

Возвращение Амира Сахибкирана Амира Тимура Гурагана из Сарая и Хаджи-Тархана.

(с. 148) **События 807/9 июля 1404 – 28 июня 1405 года**

(с. 151) Выступление Амира Сахибкирана в поход на Китай. Он 23 джумада ал-аввал³³ в [область] Отрар в местность Аксулат прибыл. Около 28 дней в Аксулате находился. Большую часть своих эмиров и слуг [Амир Сахибкиран] в Ташкент отправил, чтобы они там перезимовали и откормили своих лошадей.

Таким образом, кроме эмира шейх Нур ад-дина, эмира Шахмалика и эмира ходжа Йусуфа, никого из других эмиров в ставке не оставалось.

Выступление Амира Сахибкирана из Аксулата в Отрар. В четверг 21 джумада ал-ахира³⁴, приказав выступить в сторону Отрара, он в понедельник 7 раджаба³⁵ прибыл в город Отрар. Сорок дней он находился там во здравии.

В четверг 4 ша'бана³⁶ [Амир Сахибкиран] поклялся не играть в нарды и шахматы. Болезнь Амира Сахибкирана Амира Тимура Гурагана и смерть его величества, да умножит Аллах его сияние, случились 17 ша'бана³⁷ в местности Отрар. Жизнь его величества, да умножит Аллах его сияние, на семидесятом году по солнечному летоисчислению завершилась.

(с. 159) **События 808/29 июня 1405 – 17 июня 1406 года**

(с. 165) Эмир Мусика покинул Хорезм. Эмир Идику, который был амир ал-умара³⁸ Шадибек-хана, захватил Хорезм в месяце раджаб³⁹ и поручил его управление эмиру Анкана.

(с. 167) Прибытие эмира Мусика и эмира Намадак из Хорезма. Почтение и царская милость по отношению к ним были проявлены.

(с. 200) **События 813/6 мая 1410 – 24 апреля 1411 года**

(с. 203) Кончина Шадибек-хана в Дешт-и Кипчаке. Восшествие на престол Фулад-хана в Деште и его кончина также в этом году [произошла]. Восшествие Тимур-хана на престол правления в Дешт-и Кипчаке.

(с. 209) **События 815/13 апреля 1412 – 2 апреля 1413 года**

(с. 211) Вхождение Хорезма во владения подданных его величества, куда в первый раз послали войско, но оно, не захватив его, вернулось.

Во второй раз, выступив в [поход], Хорезм завоевали. Эмир Шахмалик для его охраны там расположился, а остальные эмиры вернулись.

(с. 220) **События 818/13 марта 1415 – 28 февраля 1416 года**

Прибытие эмира Шахмалика из Хорезма. Он удостоился приема у его величества в среду 14 священного мухаррама⁴⁰.

(с. 224) **События 819/1 марта 1416 – 17 февраля 1417 года**

(с. 226) Выступление его величества властелина мира Улугбека Гурагана из Самарканда в сторону Моголистана в начале священного мухаррама. Прибытие к берегу реки Ходженд 18 упомянутого месяца мухаррама⁴¹. Поступило известие из Хорезма о том, что Джаббар-Берди-хан обратил в бегство Чингиз-оглана и улус Афранга захватил.

(с. 227) Прибытие сыновей Ходжа-Лака⁴², которые сбежали из Узбекского [улуca] к его величеству хакану. Удостоившись милости, они сообщили о состоянии дел и событиях в тех краях.

(с. 236) **События 822/28 января 1419 – 16 января 1420 года**

³³ 27 ноября 1404 г.

³⁴ 24 декабря 1404 г.

³⁵ 9 января 1405 г.

³⁶ 4 февраля 1405 г.

³⁷ 17 февраля 1405 г.

³⁸ Амир ал-умара – букв. «эмир эмиров», титул главнокомандующего.

³⁹ 23 декабря 1405 г. – 20 января 1406 г.

⁴⁰ 26 марта 1415 г.

⁴¹ 17 марта 1416 г.

⁴² Ходжа-Лак – один из членов правившей в Хорезме династии Суфи, перешел на сторону Амира Тимура. См.: Материалы по истории туркмен и Туркмении. VII–XV вв. Т. I. Арабские и персидские источники. – М.; Л., 1939. – С. 519, прим. 3.

Выступление его величества, спасителя государства, мира и веры, Улугбека Гурагана в начале священного месяца ша'бана⁴³ в сторону Тогмака.

[Он] оставил Искандер Манду-Бука для охраны тех пределов в Самарканде.

[Улугбек Гураган] 14 ша'бана⁴⁴ переправился через реку Ходженд. Поступило известие, что собравшиеся узбеки, услышав о прибытии знамен царевича, рассеялись. Он, возвратившись, 2 шавваля⁴⁵ в Самарканд прибыл.

(с. 259) **События 829/12 ноября 1425 – 1 ноября 1426 года**

Кончина величайшего эмира Гийас ад-дунья ад-дина Шахмалика хорезмшаха 11 раби ал-аввала⁴⁶. О дате его [кончины] говорит мисра (да будет милость Аллаха над ним!), указывая дату смерти.

Назначение хорезмшахом Насир ад-дина Султана Ибрахима, сына покойного эмира Шахмалика Бахадура, по указанию его величества хакана, да будет вечным его правление!

(с. 260) **События 830/2 ноября 1426 – 21 октября 1427 года**

(с. 261) Выступление его величества Мухаммад Джуки Бахадура в сторону Самарканда на помощь к его величеству Улугбеку Гурагану, который в поход против Барака выступил в субботу 17 раби ас-сани⁴⁷.

Выступление его величества Байсунгара Бахадур-хана, да озарит его Аллах своей милостью, также для устранения беспорядков, которые возникли из-за Барака, в пятницу третьего упомянутого месяца ша'бана⁴⁸.

(с. 263) **События 832/10 октября 1428 – 29 сентября 1429 года**

(с. 264) Поступило известие об убийстве Барак-оглана Махмуд Султаном в Моголистане.

(с. 267) **События 834/19 сентября 1430 – 8 сентября 1431 года**

(с. 269) Прибытие узбекского войска в Хорезм и завоевание Хорезма. Бегство Амирзаде Насир ад-дина Султана Ибрахима, сына эмира Шахмалика и [его] отбытие в Кят⁴⁹ и Хивак⁵⁰.

Казнь ходжи Асил ад-дина везира и некоторых из эмиров Насир ад-дина Султана Ибрахима.

Абдураззок Самаркандий. Матлаи саъдайн ва маджмаи бахрайн. П-ж., I-к., форс-тожик тилидан таржима, кириш суз ва изохли лугатлар тарих фанлари кандидати А. Уринбоевники. – Тошкент, 1969.

Бартольд В.В. Туркестан в эпоху монгольского нашествия // Сочинения. Т. I. – М., 1963.

Бартольд В. В. Географический очерк Мавераннахра // Сочинения. Т. I. – М., 1963.

Будагов Л.З. Сравнительный словарь турецко-татарских наречий. Т. I–II. – СПб., 1869.

Йазди Шараф ад-Дин Али. Зафар-наме / Пер. со староузб., предисловие, комментарии, указатели и карта А.Ахмедова. – Ташкент, 2008.

Камал ад-Дин 'Абд ар-Раззак Самарканди. Матла' ас-са'дайн ва маджма' ал-бахрайн. («Место восхода двух созвездий и слияния двух морей»). Рукопись Института востоковедения им. Абу Райхана Беруни АН РУз, № 5374.

Материалы по истории туркмен и Туркмении. VII–XV вв. Т. I. Арабские и персидские источники. – М.: Л., 1939.

Миргалеев И.М. Материалы по истории войн Золотой Орды с империей Тимура. – Казань: Институт истории АН РТ, 2007.

Му'изз ал-ансаб фи шаджарат салатин могул («Книга, прославляющая генеалогии в родословном древе монгольских султанов»). Рукопись Национальной библиотеки Франции, AF Pers. 67.

Муджамал-и Фасихи («Фасихов свод») / Пер., пред., прим. и указ. Д.Ю.Юсуповой. – Ташкент, 1980.

Стори Ч.А. Персидская литература. Библиографический обзор. В трех частях. Часть I. Переработан и дополнен Ю.Э.Брегель. – М., 1972.

Тизенгаузен В.Г. Сборник материалов, относящихся к истории Золотой Орды: Извлечения из сочинений арабских. Т. I. – СПб., 1884.

⁴³ Первый день ша'бана приходится на 23 августа 1419 г.

⁴⁴ 5 сентября 1419 г.

⁴⁵ 22 октября 1419 г.

⁴⁶ 20 января 1426 г.

⁴⁷ 14 февраля 1427 г.

⁴⁸ 29 мая 1427 г.

⁴⁹ Кят (Кас) – древняя столица Хорезма, был расположен на правом берегу Амударьи, на расстоянии 1 дня пути от Хивы. См.: *Бартольд В.В.* Географический очерк Мавераннахра. Соч. Т. I. – М., 1963. – С. 199.

⁵⁰ Хивак – Хива.

Тизенгаузен В.Г. Сборник материалов, относящихся к истории Золотой Орды. Т. 2. Извлечения из персидских сочинений, собранные В.Г.Тизенгаузенем и обработанные А.А.Ромаскевичем и С.Л.Волиным – М.; Л., 1941.

Тулибаева Ж.М. Персоязычные источники по истории казахов и Казахстана XIII–XIX вв. – Астана: Евразийский национальный университет им. Л.Н.Гумилева, 2006.

Фасих Ахмад ибн Джалал ад-Дин Мухаммад ал-Хавафи. Муджмал-и Фасихи («Фасихов свод»). Рукопись Санкт-Петербургского филиала Института востоковедения РАН. – С 800.

Шараф ад-Дин 'Али Йазди. Зафар-наме / Подготовка к печати, предисловие, примечания и указатели А. Урунбаева. – Ташкент, 1972.

Шарафиддин Али Яздий. Зафарнома, Мовароуннахр вокеалари 1360–1370 // Масъул мухаррир, сузбоши муаллифи ва нашрга тайерловчи Асомиддин Уринбоев, Таржимон Омонулла Буриев. – Тошкент, 1994.

Browne E.G. A history of Persian literature under Tartar dominion (A.D. 1265–1502). – Cambridge [England]: University Press, 1920.

ABSTRACT

Zhuldiz M. Tulibaeva

«Mujmal-i Fasihi» as a Source of Study of the Golden Horde History

This article is based on the annotated translation of excerpts on the history of the Golden Horde from the work of Fasih Ahmad b. Jalal ad-din Muhammad al-Khawafi «Mujmal-i Fasihi» (“Compendium” of History and Biography). This work has been written in Persian in 1442 and represents an important source of political and cultural history of the Golden Horde. The largest and most important the second part of the work «Mujmal-i Fasihi» contains of the history of the years 622 – 1442.

ИСТОРИЯ И КУЛЬТУРА

Р.А.Беспалов

Хан Улу-Мухаммед и государства Восточной Европы: от Белева до Казани (1437–1445 гг.)

Одним из самых темных в жизни хана Улу-Мухаммеда (царя Махмета русскоязычных источников) является период после Белевской битвы 4–5 декабря 1437 г. В историографии утвердилось мнение, что после изгнания из Золотой Орды в 1437 г. он больше не мог стать полноправным ханом, поэтому после белевских событий перешел в Казань. Основателем Казанского ханства называется или сам Улу-Мухаммед, или его старший сын Мамутек¹. Для решения вопроса о месте пребывания и статусе Улу-Мухаммеда в последние годы его жизни в основном использовались русские летописи. Однако их сведения почти не анализировались с точки зрения истории летописания². Представления о контактах хана ограничивались Северо-Восточной Русью, а возможность продолжения им прежде плодотворных сношений с Великим княжеством Литовским вовсе не рассматривалась. Между тем свидетельства тому можно найти и в самих русских летописях, и в Литовской метрике, содержащей ретроспективные сведения об отношениях королей польских и великих князей литовских с татарскими Ордами в конце XIV–XV вв. Это обстоятельство заставляет по-новому взглянуть на уже известные источники.

Кратко остановимся на предыстории интересующих нас событий. Как известно, к приходу Улу-Мухаммеда к власти в 1419–1420 гг.³ Золотая Орда уже находилась в сильном расстройстве. В ней обострились процессы распада. Так, в летописи Бадр-ад-Дина ал-Айни с начала XV в. стали выделяться «государи Дешта», то есть Поля, столицей которого был город Сарай, и «государи Крыма». В тех же случаях, когда полнота власти переходила к одному из правителей, ал-Айни сообщает, что тот был государем и Дешта, и Крыма⁴, таким образом, одновременно занимая два трона. В прежние времена Крымом управляли наместники сарайского хана. В венецианских до-

¹ Лызлов А.[И.] Скифская история. – М.: Наука, 1990. – С. 38–39; Карамзин Н.М. История государства Российского. Кн. II. – М.: Наука, 1989. – С. 158–160; Вельяминов-Зернов В.В. Исследование о Касимовских царях и царевичах. Ч. I. – СПб.: Тип. Имп. АН, 1863. – С. 5–11; Худяков М.Г. Очерки по истории Казанского ханства. – Казань, 1923. – С. 17–20; Греков Б.Д., Якубовский А.Ю. Золотая Орда и ее падение. – М.; Л., 1950. – С. 415–417; Сафаргалиев М.Г. Распад Золотой Орды. – Саранск: Мордовское книжное изд-во, 1960. – С. 244–249; Бахтин А.Г. Образование Казанского и Касимовского ханств. – Йошкар-Ола: Марийский госуд. университет, 2008. – С. 96–129; Почекаев Р.Ю. Цари ордынские. Биографии ханов и правителей Золотой Орды. – СПб.: Евразия, 2010. – С. 206–211.

² Особо выделим прогрессивную в этом смысле статью А.В.Аксанова, который справедливо установил, какие сведения отразились в более ранних летописях, а какие в более поздних. Но при этом, как ни странно, не привлек современные представления о генеалогии летописания (Аксанов А.В. К вопросу об образовании Казанского ханства // Средневековые тюрко-татарские государства. Вып. 3. – Казань: Ихлас; Институт истории им. Ш.Марджани АН РТ, 2011. – С. 5–12; См., например: Лурье Я.С. Генеалогическая схема летописей XI–XVI вв., включенных в «Словарь книжников и книжности Древней Руси» // Труды отдела древнерусской литературы. – Л.: Наука, 1985. Т. 40. – С. 190–205; Лурье Я.С. Две истории Руси XV века. Ранние и поздние, независимые и официальные летописи об образовании Московского государства. – СПб.: Дмитрий Буланин, 1994. – С. 71–86; За исключением того, что соотношение Никаноровской летописи и Московского свода 1479 г. теперь пересмотрено: ПСРЛ. Т. 26. – М., 2006. – С. V–XII; ПСРЛ. Т. 27. – М., 2007. – С. V).

³ Сабитов Ж.М. с опорой на татарскую летопись рубежа XVI–XVII вв. полагает, что в 1419–1420 гг. в Орде воцарился Хаджи-Мухаммед, а начало правления Улу-Мухаммеда относится к более позднему времени (Сабитов Ж. М. Таварих-и гузида-йи нусрат нама как источник по генеалогии джучидов // Золотоордынская цивилизация. Вып. 2. – Казань: Фэн, 2009. – С. 112–113). Однако поставленная им проблема требует дальнейшего изучения.

⁴ Сборник материалов, относящихся к истории Золотой Орды в переводах В.Г.Тизенгаузена. – М.: Наука, 2003. – С. 234–235.

кументах их титул читается как «seignor de Sorgati» (правитель Солхата)⁵. Возможно, возвышение Крыма было связано с тем, что с 1380 г. преимущество в борьбе за власть в Золотой Орде прочно перешло к Тука-Тимуридам, исконным улусом которых со времен правления хана Менгу-Тимура (1267–1280 гг.) являлся именно Крымский полуостров с центром в городе Крым (Солхат)⁶. В этом отношении для начала эпохи хана Улу-Мухаммеда показательно сообщение бургундского дипломата Жильбера де Ланнуа, который посетил Крым, видимо, в первой половине 1422 г. К его приезду умер некий «друг Витовта», который носил титул «l'empereur de Solhat» (император Солхата). По всей видимости, имеется в виду Бек-Суфи⁷. Его титул определенно свидетельствует об учреждении в Крымском улусе особого ханства. С освобождением крымского трона местные татары вступили в спор о назначении нового императора (empereur) с татарами великого хана, императора Орды (grand Kan, empereur de Lourdo)⁸. Следовательно, крымская знать признавала власть великого хана, но какая-то ее часть считала, что в Крыму должен править особый хан (император). Такое разделение «империй» окажется вполне рациональным, если рассмотреть отношение ордынских ханов к подчиненным им русским землям. В Северо-Восточной Руси второй половины XV в. «Большой Ордой», то есть буквально Старшей или Главной Ордой⁹, считали область Нижнего Поволжья, где прежде располагалась столица Золотой Орды город Сарай¹⁰. Но для Великого княжества Литовского та же территория со временем утратила столь же высокое значение и именовалась «Заволжской Ордой»¹¹. Дело в том, что русские земли Великого княжества Литовского, начиная от Тулы (верховья Оки), части правобережного Подонья, Подесенья и далее на запад, были подчинены верховной власти крымских ханов. Дошедшие до наших дней крымские ярлыки, выданные великим литовским князьям, восходят к ярлыку хана Токтамышша¹². Следовательно, такое административно-территориальное деление сформировалось уже давно. С активизацией процессов распада Золотой Орды оно стало более явным, что и отразилось в письменных источниках. Очевидно, главной мотивацией претендентов на власть в Орде, по отношению к Ве-

⁵ См.: Григорьев А.П., Григорьев В.П. Коллекция золотоордынских документов XIV века из Венеции. – СПб.: СПбГУ, 2002. – С. 192–193.

⁶ Крым был пожалован ханом Менгу-Тимуром старшему сыну Тука-Тимура – Уран-Тимуру. Судя же по событиям конца XIV – начала XV вв., Крым стал гнездом вообще всех Тука-Тимуридов, а не только их старшей ветви (Сафаргалиев М.Г. Распад Золотой Орды. – Саранск: Мордовское книжное изд-во, 1960. – С. 54–55. Почекаев Р.Ю. Цари ордынские. Биографии ханов и правителей Золотой Орды. – СПб.: Евразия, 2010. Табл. 3. – С. 372).

⁷ О происхождении Бека-Суфи см.: Сабитов Ж.М. Золотоордынский клан Бек-Суфи: история и вопросы генеалогии // Золотоордынское наследие. Сборник статей. Вып. 1. – Казань: Фэн, 2009. – С. 180–182; Бек-Суфи пришел к власти в Крыму при князе Едыгее, который в конце жизни заключил с великим князем литовским Витовтом «желанный союз» (Jana Długosza kanonika krakowskiego Diejów polskich. T. IV. Kraków: W drukarni «Czasu», 1869. – S. 220). В 822 г. х. (1419 г.) в Крыму чеканились монеты с именами хана Бека-Суфи и Едыгея (Сагдеева Р.З. Серебряные монеты ханов Золотой Орды. – М.: Горячая линия – Телеком, 2005. – С. 62). Согласно летописи ал-Айни, после гибели Едыгея в том же году «царством Дештским стал править некто из рода Чингизханова, по имени Мухаммед-хан» (Сборник материалов, относящихся к истории Золотой Орды в переводах В.Г.Тизенгаузена. – М.: Наука, 2003. – С. 234). Известна жалованная грамота хана Мухаммеда (видимо, Улу-Мухаммеда), выданная одному из крымских князей в апреле 1420 г. (Григорьев А.П. Золотоордынские ярлыки: поиск и интерпретация // Тюркологический сборник, 2005. М.: Восточная литература, 2006. – С. 112–142). Однако в 824–825 гг. х. (1421–1422 гг.) хан Бек-Суфи продолжил чеканить свои крымские монеты. Затем штемпели его монет с указанием монетного двора «чекан Крыма» и даты 824, 825 гг. х. использовались для чеканки монет хана Давлета-Берди (Сагдеева Р.З. Серебряные монеты ханов Золотой Орды. – М.: Горячая линия – Телеком, 2005. – С. 62–63). В счетной книге канцелярии Каффы «imperator Dolatberdi» упомянут под 1423 и 1424 гг., его правление поддерживалось Витовтом (Notes et extraits pour servir à l'histoire des Croisades au XV^e siècle. T. I. / Publiés par N. Jorga. Paris: Ernest Leroux, 1899. – P. 30–32; ПСРЛ. Т. 35. – М., 1980. – С. 59, 109).

⁸ Брун Ф.[К.] Voyages et ambassades de messire Guillebert de Lannoy, 1339–1450 // Записки Одесского общества истории и древностей. Одесса: Городская типография, 1853. Т. 3. – С. 442.

⁹ Значение слова «большой» по отношению к власти см.: Словарь русского языка XI – XVII вв. Вып. 1. – М.: Наука, 1975. – С. 287–288.

¹⁰ ПСРЛ. Т. 25. – М., 2004. – С. 291.

¹¹ ПСРЛ. Т. 32. – М., 1975. – С. 23, 80, 168; ПСРЛ. Т. 35. – М., 1980. – С. 235.

¹² Gołębiowski Ł. Dzieje Polski za panowania Jagiełłonów. T. 3: Dzieje Polski za panowania Kazimiera, Jana Olbrachta i Alexandra. – Warszawa: W Księg. I. Klukowskiego, 1848. – S. 230–233.

ликому княжеству Московскому и Великому княжеству Литовскому, стало подчинение себе соответственно Сарая и Крыма. Это наблюдение важно для понимания политической мотивации самого Улу-Мухаммеда.

В начале своего правления Улу-Мухаммед поддерживал тесные отношения с великим князем литовским Витовтом. Из-за смут в Поле не раз укрывался у него и получал от него военную помощь для подчинения себе Сарая и Крыма¹³. Видимо, согласованной ордынской политики стал придерживаться и зять Витовта – великий князь московский Василий I, а также другие русские князья. Поддерживая хана Улу-Мухаммеда и платя ему дань, они получали возможность приобретать и реализовывать свои великокняжеские права через своего ставленника в Орде¹⁴. Во времена сложной внутренней и внешней политической ситуации подобное взаимодействие для каждой из сторон было прагматичным. После смерти Витовта († 1430 г.) Улу-Мухаммед наладил отношения с великим князем литовским Свидригайлом¹⁵, а в 1432 г. передал ярлык на великое московское княжение Василию II¹⁶. Однако далее, с началом междоусобных войн в Великом княжестве Литовском и в Великом княжестве Московском, положение Улу-Мухаммеда существенно осложнилось. В 1432 в. к власти в Литве пришел Сигизмунд. Его война со Свидригайлом растянулась на долгие годы. Летом 1433 г. отношения Улу-Мухаммеда со Свидригайлом расстроились¹⁷. Все еще обладая большими силами, к ноябрю 1433 г. Свидригайло выдвинул царевича Сеид-Ахмеда (сына Бека-Суфи) «на отцовский трон»¹⁸, то есть помог ему прийти к власти в Крыму. Тот же обещал Свидригайлу помощь для возвращения великого литовского княжения¹⁹. Борьба Сеид-Ахмеда с

¹³ СЕУ. №1159. – С. 660; №1181. – С. 688; №1270. – С. 759; ПСРЛ. Т. 25. – М.; Л., 2004. – С. 247.

¹⁴ Обратим внимание на получение несколькими русскими князьями совсем неочевидных великих княжений в годы изгнания Улу-Мухаммеда около 1423–1425 гг. Малолетнему Василию II хан предоставил гарантии великого московского княжения в обход его дяди князя Юрия Дмитриевича еще при живом отце Василии I (Горский А.А. Москва и Орда. – М.: Наука, 2000. – С. 137–139). К 1424 г. князь Даниил Борисович получил давно утерянное великое нижегородское княжение (Горский А.А. От земель к великим княжениям: «Примыслы» русских князей второй половины XIII–XV в. – М.: Индрик, 2010. – С. 62–67). Также до битвы с соперником Улу-Мухаммеда ханом Куйдадатом новосильские князья ни в одном из источников не назывались великими князьями. В том числе и в событиях 1424 г. Юрий Романович Одоевский назван с титулом «herzog von Odoioiw» или «одоевский князь». Но в 1427 г. Витовт упоминал его с титулом «grossfurst» (великий князь) «die von Nowossilesk», приравнивая его по статусу к великим рязанским князьям. Поэтому не исключено, что возведение Новосильско-Одоевской земли в статус великого княжения – это результат победоносной борьбы князя Юрия Романовича за трон Улу-Мухаммеда (см.: Беспалов Р.А. Битва коалиции феодалов Верхнего Поочья с ханом Куйдадатом осенью 1424 года // Верхнее Подонье: Археология. История. Вып. 4. – Тула: Гос. музей-заповедник «Куликово поле», 2009. – С. 205–210).

¹⁵ Мирные отношения были налажены вскоре после непредвиденного обострения обстановки на литовско-ордынском порубежье, возникшего вследствие самоуправления великого князя Айдара Кунграта (ПСРЛ. Т. 6. Вып. 2. – М., 2001. – Стб. 54; ПСРЛ. Т. 18. – М., 2007. – С. 170–171; Коцебу А. Свитригайло, великий князь Литовский, или дополнение к историям Литовской, Российской, Польской и Прусской. – СПб.: Тип. Медицинского департамента МВД, 1835. – С. 93–94; СЕ SDQ. Т. 2. №189. – С. 255–256).

¹⁶ ПСРЛ. Т. 18. – М., 2007. – С. 171–172.

¹⁷ Причины разрыва отношений Улу-Мухаммеда со Свидригайлом не ясны. Еще в начале 1433 г. хан обещал прислать на помощь Свидригайлу своего сына Мамутека, а также зятьев Айдара и Елбердея с войсками. Они должны были присоединиться к Свидригайлу до 19 июля 1433 г. (Карамзин Н.М. История государства Российского. Кн. 2. – М.: Наука, 1989. Прим. к Т. V. 264. – Стб. 115; LEuC UB. Bd. 8. №681. – С. 403–404; Коцебу А. Свитригайло, великий князь Литовский, или дополнение к историям Литовской, Российской, Польской и Прусской. – СПб.: Тип. Медицинского департамента МВД, 1835. – С. 180–182). Однако, прибыв на Днепр, по какой-то причине татары повернули назад, а вместо обещанной помощи разграбили Киевские и Черниговские места, подвластные Свидригайлу (Jana Długosza kanonika krakowskiego Diejów polskich. Т. IV. – Kraków: W drukarni «Czasu», 1869. – С. 480–481).

¹⁸ Отчество Сеид-Ахмеда – «Bexubowitz» читается в одном из писем Свидригайла (LEuC UB. Bd. 8. №624. – С. 366).

¹⁹ Halecki O.Z. Jana Zamoyskiego Inwentarza Archiwum Koronnego materialy do dziejów Rusi i Litwy // Archiwum Komisji Historycznej. Т. 12. Cz. 1. Kraków, 1919. – С. 216; Коцебу А. Свитригайло, великий князь Литовский, или дополнение к историям Литовской, Российской, Польской и Прусской. – СПб.: Тип. Медицинского департамента МВД, 1835. – С. 192, 193–194; Флоря Б.Н. Орда и государства Восточной Европы в середине XV века (1430–1460) // Славяне и их соседи. Вып. 10: Славяне и кочевой мир. – М.: Наука, 2001. – С. 183.

Улу-Мухаммедом за Крым шла с переменным успехом²⁰. Осложнилось положение великого хана и в Нижнем Поволжье. К концу 1437 г. Улу-Мухаммед стал искать прибежища в русских пределах и пришел зимовать в город Белев²¹. Василий II вдруг восстал против него и направил к Белеву большие войска во главе со своим двоюродным братом Дмитрием Шемякой. Татары совместно с союзными им феодалами Верхнего Поочья нанесли московским войскам сокрушительное поражение²². Еще более сложным оказался 1438 г., когда хан Кичи-Мухаммед на время подчинил себе Северный Кавказ, а затем и Нижнее Подонье²³. Как же складывалась дальнейшая судьба Улу-Мухаммеда?

* * *

Прежде всего, остановимся на сведениях поздних источников. В конце 1520-х – начале 1530 х гг. в скриптории митрополита Даниила была составлена летопись, которая в историографии получила название Никоновской. О событиях зимы 1444–1445 гг. в ней говорится, что великий князь московский Василий II выступил в поход против хана Улу-Мухаммеда, который «пришедъ бо сель въ Новегороде въ Нижнемъ Старомъ. Прежде бо сего пришедь ис Поля, согнанъ з Болшія Орды отъ брата своего Кичи-Ахметя, и прииде къ Белеву, и сяде ся въ Белеве. И князь велики послалъ на него князей и боярь и воеводъ своихъ, и Богъ попустилъ за грехи наша, многихъ нашихъ татарове побили, а татаръ тогда было добре мало. Изъ Белева поиде царь къ Новугороду къ Нижнему и засяде Новъгородъ Нижней Старой»²⁴. В.В. Вельяминов-Зернов писал: «Здесь летописец прямо дает чувствовать, что, по его мнению, Улу-Мухаммед с самого побега из Золотой Орды до весны 1445 г. жил постоянно в Нижнем Новгороде»²⁵. На том же основании Г.В. Вернадский полагал, что несколько лет до 1444 г. хан находился в Белеве²⁶. Однако более правильным будет заметить, что при описании событий зимы 6953 (1444–1445) г. митрополит Даниил использовал три летописца. Как установил Б.М. Клосс, первым его источником был Сокращенный летописный свод конца XV в.; вторым – Новгородская пятая летопись; третьим – Симеоновская летопись²⁷. Ни в одной из этих летописей не говорится о том, откуда Улу-Мухаммед пришел в Нижний Новгород. Поэтому данное известие Никоновской летописи следует признать творческим выводом самого митрополита Даниила.

В свою очередь Казанская история сообщает, что после того, как ледяная крепость хана Улу-Мухаммеда под Белевом растаяла, он «шедше полемъ, перелезше Волгу, и засяде пустую Казань». Затем «на другое лето Белевского побоища» напал на Москву; «царствова въ Казани 7 летъ», пока не был убит своим сыном Мамутеком. Под 6953 (1444/45) г. Мамутек уже выступает самостоятельным казанским царем²⁸. Как установил Г.З. Кунцевич, первая редакция Казанской истории была составлена около 1564–1566 гг.²⁹ При описании интересующего нас фрагмента ее составитель в качестве источников тоже использовал русские летописи. Судя по легенде о ледяном го-

²⁰ Как заметил Б.Н. Флоря, еще и в ноябре 1436 г. Свидригайло писал, что Сеид-Ахмед победил хана Улу-Мухаммеда и покорил его Орду. Следовательно, после воцарения в Крыму в конце 1433 г. власть Сеид-Ахмеда была непрочной (Коцебу А. Свидригайло, великий князь Литовский, или дополнение к историям Литовской, Российской, Польской и Прусской. – СПб.: Тип. Медицинского департамента МВД, 1835. – С. 224; Флоря Б.Н. Орда и государства Восточной Европы в середине XV века (1430–1460) // Славяне и их соседи. Вып. 10: Славяне и кочевой мир. – М.: Наука, 2001. – С. 182).

²¹ В русских летописях пребывание Улу-Мухаммеда в Белеве читается под 6945 г., а также под 6946 г. Если подразумевать в первом случае мартовскую, а во втором случае сентябрьскую датировку, то все указывает на конец 1437 г. (ПСРЛ. Т. 6. Вып. 2. – М., 2001. – Стб. 69–70; ПСРЛ. Т. 25. – М., 2004. – С. 260).

²² ПСРЛ. Т. 25. – М., 2004. – С. 260; ПСРЛ. Т. 23. – М., 2007. – С. 149–150; ПСРЛ. Т. 37. – Л., 1982. – С. 43, 87; ПСРЛ. Т. 6. Вып. 2. – М., 2001. – Стб. 69–73.

²³ Барбаро и Контарини о России: К истории итало-русских связей в XV в. – М.: Наука, 1971. – С. 140–145.

²⁴ ПСРЛ. Т. 12. – СПб., 1901. – С. 63–64.

²⁵ Вельяминов-Зернов В.В. Исследование о Касимовских царях и царевичах. Ч. I. – СПб.: Тип. Имп. АН, 1863. – С. 9.

²⁶ Вернадский Г.В. Монголы и Русь. – Тверь: ЛЕАН, М.: АГРАФ, 1997. – С. 322.

²⁷ Клосс Б.М. Никоновский свод и русские летописи XVI–XVII веков. – М.: Наука, 1980. – С. 148, 156–157; ПСРЛ. Т. 27. – М., 2007. – С. 272, 346; ПСРЛ. Т. 18. – М., 2007. – С. 192–193.

²⁸ ПСРЛ. Т. 19. – СПб., 1903. – Стб. 17–21.

²⁹ Кунцевич Г.З. История о Казанском царстве, или Казанский летописец. – СПб.: Тип. И.Н.Скорородова, 1905. – С. 176–179.

роде Улу-Мухаммеда, это была Софийская II или Львовская летопись³⁰. Но даты Белевской битвы (5 декабря) и Суздальской битвы (ошибочно – 6 июля) были взяты из текста, близкого к Московскому летописному своду конца XV в.³¹ Срок «7 лет» – это период от Белевской битвы до пленения Василия II, который мог быть вычислен автором Казанской истории на основании сведений русских летописей и собственных построений. В церкви Николая Гостунского московского Кремля было заимствовано верхнеокское предание о Белевской битве³². Фантастические сведения о численности войск московской коалиции под Белевом каким-то причудливым образом связаны с Разрядом великого князя Ивана IV Васильевича всея Руси. Ввиду того, что они также вошли в состав Нового летописца XVII в.³³, их соотношение с Казанской историей пока остается под вопросом. Свои источники автор Казанской истории творчески переработал и изложил в виде литературного повествования, причем некоторые известия русских летописей оказались искаженными. В этой связи его осведомленность о месте пребывания Улу-Мухаммеда после Белевской битвы тоже следует поставить под сомнение.

Выпадение из фундамента прежних исторических реконструкций какого-либо источника очень болезненно для любого историка. Тем не менее в нашем распоряжении имеется немало источников середины XV – начала XVI вв., с помощью которых можно существенно прояснить ситуацию.

В начале XVI в. король польский и великий князь литовский Сигизмунд I Казимирович прилагал усилия для восстановления дружественных отношений с Крымской Ордой, нарушенных в конце XV в. из-за вмешательства Москвы. В ходе переговоров литовская и крымская стороны не раз вспоминали о своих прежних взаимоотношениях, опираясь, видимо, на прежние договоры и переписку, хранившуюся в их архивах. В частности, в 1511 г. Сигизмунд I вспоминал, что Литва и Орда «za wielikoho kniazia Witowta y za caria Tochtamysza y za wielikoho caria Mahmetie u pryiażni y w bratstwie byli»³⁴. В другой раз Сигизмунд I просил крымского хана Менгли-Гирея, чтобы тот был с ним «в братстве» по стародавнему обычаю, «kak predkowe otcy naszy z soboiu byli, velikij kniaz Witowt z cariem Tochtamyszom, y velikij kniaz Zygmont z hospodarem Mahmetiem, y otec nasz Kazimir korol z Aczy Gireiem cariem»³⁵. Здесь упомянуто «братство» Витовта с «царем» Улу-Мухаммедом, но «братство» Сигизмунда Кестутьевича с «господарем» Улу-Мухаммедом, титул которого, видимо, говорит о потере им трона. То есть союз Сигизмунда с Улу-Мухаммедом действовал в конце 1430-х гг. Также согласно литовско-крымской дипломатической переписке начала XVI в., у Сигизмунда некоторое время укрывался двоюродный племянник Улу-Мухаммеда – Хаджи-Гирей. А когда «Boh rochotiel, a czas fortuny jeho priszol, on jeho w Ordie perekopskoj wspomożeniem swoim, nakładom i wurprawoju na carstwie posadil»³⁶. Очевидно, в борьбе со Свидригайлом и Сеид-Ахмедом Сигизмунду был необходим противовес в лице их соперников. Не случайно Сигизмунд словом и делом так ревностно поддерживал Улу-Мухаммеда в Поле, а Хаджи-

³⁰ ПСРЛ. Т. 6. Вып. 2. – М., 2001. – Стб. 69–70, 102, 103–108; ПСРЛ. Т. 20. – М., 2005. – С. 240–241, 256–258.

³¹ Суздальская битва произошла 7 июля 1445 г. Однако, согласно Московскому летописному своду конца XV в., пребывание русских войск под Суздаlem упоминается с 6 июля. Эту дату и заимствовал автор Казанской истории (ПСРЛ. Т. 25. – М., 2004. – С. 260, 262–264; ПСРЛ. Т. 18. – М., 2007. – С. 188–190, 193–194).

³² Беспалов Р.А. Источник сведений Казанского летописца о молитве хана Улу-Мухаммеда «русскому Богу» накануне белевской битвы 1437 года // Золотоордынская цивилизация. Сборник статей. Вып. 1. – Казань: Институт истории им. Ш. Марджани АН РТ, 2008. – С. 142–146; После публикации моей статьи Р.Ю.Почакаев переиначил ее вывод и назвал верхнеокское предание о Белевской битве «татарским преданием» (Почакаев Р.Ю. Цари ордынские. Биографии ханов и правителей Золотой Орды. – СПб.: Евразия, 2010. – С. 342). В этой связи должен пояснить, что верхнеокское предание является русским по происхождению.

³³ Новый летописец, составленный в царствование Михаила Феодоровича / Изд. по списку князя Оболенского. – М.: Университетская тип., 1853. – С. 15.

³⁴ Stosunki z Mendli-Girejem chanem tatarów perekopskich (1469–1515). Akta i listy / Wydał i szkicem historycznym poprzedził Kazimierz Pułaski. – Kraków-Warszawa: Z drukarni Wł. Łozińskiego we Lwowie, 1881. №126. – S. 387.

³⁵ Stosunki z Mendli-Girejem chanem tatarów perekopskich (1469–1515). Akta i listy / Wydał i szkicem historycznym poprzedził Kazimierz Pułaski. – Kraków-Warszawa: Z drukarni Wł. Łozińskiego we Lwowie, 1881. №128. – S. 392.

³⁶ Kolankowski L. Dzieje Wielkiego Księstwa Litewskiego za Jagiellonów. T. 1: 1377–1499. – Warszawa: Skład główny Kasa im. Mianowskiego, 1930. – S. 257–258.

Гирея в Крыму. По всей видимости, его союзники и сами рассчитывали подчинить себе соответственно Сарай и Крым.

Было бы неверно считать, что после белевских событий уже опытный политик Улу-Мухаммед действовал в одиночку. К сожалению, невозможно сказать, что стояло за каждым из членов его ближайшего окружения. Остановимся лишь на нескольких персонажах. Очень поздняя легенда говорит о том, что хан Улу-Мухаммед-Гирей пришел к власти с помощью крымского рода Ширин и его главы великого князя Тегене³⁷. Судя по летописным сводам 1408 и 1479 (1480) гг., у князя Тегене (Шихова сына) был брат князь Сарай (Урусахов сын), видимо, умерший еще до 1432 г. Его же «братанич» (здесь, возможно, двоюродный племянник) князь Усейн Сараев(ич) продолжал служить Улу-Мухаммеду и во время белевских событий³⁸. Владения Ширинов выходили за пределы Крымского полуострова и доходили до Азова. Также они простирались далеко на север и граничили с Великим княжеством Литовским. Видимо, родной брат князя Усейна – Еголдай Сараевич (в крещении Дмитрий) к началу 1440-х гг. осел на литовской службе³⁹. Как известно из ярлыка Хаджи-Гирея 1462/63 гг., его владение Еголдаева тьма было передано в состав Великого княжества Литовского⁴⁰. По смерти Улу-Мухаммеда князь Шаптык Сараевич остался на службе у Мамутека⁴¹. Легенда Ширинов называет Хаджи-Гирея преемником Улу-Мухаммеда в Крыму. По всей видимости, и в конце 1430-х гг. между Улу-Мухаммедом, Хаджи-Гиреем, крымскими и литовскими Ширинами сохранялась прочная связь. Косвенное подтверждение тому видим, синхронном союзе Улу-Мухаммеда и Хаджи-Гирея с великим князем литовским Сигизмундом. Еще одной яркой личностью в окружении Улу-Мухаммеда был весьма своевольный великий князь Айдар – глава рода Кунгратов. В источниках в качестве представителя своего тестя он выступает под 1433 г. и далее под 1445 г.⁴² Однако также известны его трения с крымскими Ширинами и контакты с Сеид-Ахмедом. В частности, в счетной книге казначейства Каффы под 29 марта 1441 г. упомянуты император «Sait Macmet» и некто «Aydarbi» (возможно, Айдар бей)⁴³. В этой связи можно думать, что князь Айдар при любой власти стремился удержать за собой свое место в Крыму и по возможности возвыситься над другими крымскими князьями. «Айдарово княжое место» в качестве особой дольницы с соответствующими ей административными полномочиями сохранялось в Крыму еще и в начале XVI в.⁴⁴ Двое других зятьев Улу-Мухаммеда – князь Елбер-

³⁷ Сборник документов по истории крымско-татарского землевладения / Под ред. Ф.Ф.Лашкова // Известия Таврической ученой архивной комиссии. №23. (Год девятый). – Симферополь, 1895. №55. – С. 124; О происхождении князя Тегене см.: Акчурин М.М. Начальная генеалогия ширинских князей // Золотоордынское наследие. Вып. 2. – Казань: Фэн, 2011. – С. 192–194.

³⁸ Приселков М.Д. Троицкая летопись. Реконструкция текста. 2-е издание. – СПб.: Наука, 2002. – С. 468; ПСРЛ. Т. 18. – М., 2007. – С. 155, 171–172, 189; ПСРЛ. Т. 25. – М., 2004. – С. 238, 249, 260.

³⁹ Самый ранний акт с упоминанием о князе Еголдае отражен в третьей книге записей Литовской метрики. Он был выдан при Казимире, но пока был жив пан Довкгирд, то есть датируется 1440–1443 гг. (LM. Kn. 3. – P. 35; Wolff J. Senatorowie i dygnitarze Wielkiego Księstwa Litewskiego 1386–1795. Kraków: W drukarni Wł. L. Anczyca i Spółki, 1885. – S. 72).

⁴⁰ Е.В.Русина считает, что князь Еголдай Сараевич жил еще в XIV в., а в середине XV в. жил его потомок с тем же именем неизвестный по отчеству. В качестве аргумента она приводит тот факт, что ярлык Хаджи-Гирея восходит к аналогичному ярлыку Токтамыша (Русина Е.В. Еголдай, Еголдаевичи, Еголдаева «тьма» // Славяне и их соседи. Вып. 10: Славяне и кочевой мир. – М.: Наука, 2001. – С. 144–152; Gołębiowski Ł. Dzieje Polski za panowania Jagiełłonów. T. 3: Dzieje Polski za panowania Kazimiera, Jana Olbrachta i Alexandra. Warszawa: W Księg. I. Klukowskiego, 1848. – S. 231). Однако исследовательница не учитывает, что преемственность названных ярлыков заключается в их форме, а не в содержании, которое временами дополнялось. Отчество князя Еголдая читается Введенском Печерском синодике, где среди умерших в XV в. князей упоминают «кн(я)зя его Адая (Еголдая. – *Р.Б.*), именем Димитрия Есараевича» (Поменник Введенської церкви в Ближних Печерах Києво-Печерської Лаври / Упорядкування та вступна стаття Олексія Кузьмука // Лаврський альманах. Вип. 18. – Київ: Фенікс, 2007. – С. 19).

⁴¹ АСЭИ. Т. 3. №10, 11. – С. 26–27.

⁴² Карамзин Н.М. История государства Российского. Кн. 2. – М.: Наука, 1989. Прим. к Т. V. 264. – Стб. 115; ПСРЛ. Т. 18. – М., 2007. – С. 195.

⁴³ Notes et extraits pour servir à l'histoire des Croisades au XV^e siècle. T. I. / Publiés par N. Jorga. – Paris: Ernest Leroux, 1899. – P. 36.

⁴⁴ Акчурин М.М. Начальная генеалогия ширинских князей // Золотоордынское наследие. Вып. 2. – Казань: Фэн, 2011. – С. 198–199.

дей и неизвестный по имени князь вместе с ханом участвовали в Белевской битве 1437 г.⁴⁵ Даже не имея возможности уточнить их происхождение, не сложно заметить, что великий хан имел связи с главами влиятельных татарских родов. После белевских событий многие из них оставались верными Улу-Мухаммеду и оставляли надежду на возвращение ему трона.

В начале июля 1439 г. хан Улу-Мухаммед внезапно напал на Москву. Василий II не раз посылал к Дмитрию Шемяке, но тот на помощь не пришел⁴⁶. В итоге великий князь вынужден был бежать за Волгу. Согласно Тверской летописи, царь с царицами стоял под Москвой неделю, но «град(а) Москвы не взяль, а посады пожегль, села и волости извоеваль, до самого рубежа Тверскаго»⁴⁷. По Московскому летописному своду, он стоял под Москвой 10 дней «граду не успевь сделать ничто же, а зла много учини земли Русской, и, идучи назад, досталь Коломны пожегль, и людеи множество плени, а иных иссекль»⁴⁸. Хан двигался обычным для татарских набегов маршрутом. Он перелез Оку в районе Коломны, откуда открывался прямой путь на Москву. Тем же путем шел назад. Поскольку с момента Белевской битвы 1437 г. прошло уже полтора года, можно думать, что теперь Улу-Мухаммед возложил на Василия II какую-то особую вину или стремился подчинить его своей власти.

Неустойчивое положение Улу-Мухаммеда в Поле давало московскому князю надежду на избавление от неприятеля. После размирья осени 1441 – весны 1442 гг.⁴⁹ между Василием II и Дмитрием Шемякой был заключен договор о мире⁵⁰. В его тексте имелась обычная для таких договоров статья о порядке взимания «выходов» в Орду и в ордынские «проторы» (издержки). Как и прежде, Дмитрий Шемяка должен был передавать свою долю Василию II, но если «переменит бог Орду», то платить не обязался. В статье издавна был заложен потенциальный конфликт интересов, поскольку каждая из сторон по-своему могла смотреть на положение дел в Орде, на наличие или отсутствие там хана, которому следовало платить. В новом договоре Василий II предписывал Дмитрию Шемяке: «А што, брате, еще в целованіи будучи со мною, не додал ми еси въ выходы серебра и в ордынские проторы, и што есмь посылал килічеев своих ко ц(а)ремь х Кичи-Махметю и к Сиди-Ахметю, а то ти мне, брате, отдати по разочту, по сему нашему докончанью»⁵¹. Очевидно, к этому времени Василий II вынужден был подчиниться ордынскому хану. Не исключено, что и расчет с ним уже произошел, но за Дмитрием Шемякой образовалось два долга. Во-первых, речь шла том, что в какие-то годы, будучи «в целовании» с Василием II, то есть в период с момента заключения прежнего докончания от 13 июня 1436 г. до размирья осени 1441 г., Дмитрий Шемяка не платил в «выходы» и в «проторы». Причиной тому могли быть ордынские смуты. Но в 1442 г. оказалось, что недостачу заплатить все же придется. В договоре не указано, кому именно предназначались выплаты, но их конечным получателем, видимо, был хан, владевший Сараем. Во-вторых, за тот же период 1436–1441 гг. за Дмитрием Шемякой числился особый долг. Его следовало внести в счет покрытия части каких-то ордынских расходов Василия II, помимо обычных издержек. Однако предыдущим договором никаких дополнительных затрат в Орде не предусматривалось. Следовательно, послы (киличей) Василия II подавали Кичи-Мухаммеду и Сеид-Ахмеду особые подношения. Поскольку эти ханы не привлекались для внутренних нужд Василия II и Дмитрия Шемяки, то затраты могли быть направлены на поддержку борьбы с Улу-Мухаммедом в Поле и Крыму⁵². То есть в предыдущие годы ордынская политика Василия II была прямо противоположна ордынской политике Сигизмунда.

⁴⁵ Улу-Мухаммед имел трех дочерей (см.: Материалы по истории Казахских ханств XV–XVIII вв. (извлечения из персидских и тюркских сочинений). – Алма-Ата: Наука, 1969. – С. 39–40.

⁴⁶ РФА. Вып. 1. – С. 104–105.

⁴⁷ ПСРЛ. Т. 15. – М., 2000. – Стб. 491.

⁴⁸ ПСРЛ. Т. 25. – М., 2004. – С. 260.

⁴⁹ По Никоновской летописи, «размирье» началось осенью 1441 г., согласно же Ермолинской летописи, после похода на Дмитрия Шемяку Василий II вернулся в Москву весной 1442 г. (ПСРЛ. Т. 12. – СПб., 1901. – С. 42; ПСРЛ. Т. 23. – М., 2004. – С. 150–151).

⁵⁰ ДДГ. №38. – С. 107–117; О датировке договора см.: Зимин А.А. О хронологии духовных и договорных грамот великих и удельных князей XIV–XV вв. // Проблемы источниковедения. Вып. VI. – М.: 1958. – С. 303–304.

⁵¹ ДДГ. №38. – С. 108; Для сравнения см. предыдущий договор: ДДГ. №35. – С. 90.

⁵² Еще А.А.Зимин полагал, что Василий II «пытался наладить связи с противниками Улу-Мухаммеда в Поле» (Зимин А.А. Витязь на распутье: Феодалная война в России в XV в. – М.: Мысль, 1991. – С. 95). В работе А.А.Горского эта идея не нашла развития. Он предположил, что именно в момент заключения догово-

В 1441–1442 гг. в Крыму произошел очередной переворот. Если в марте 1441 г. там упомянут хан Сеид-Ахмед, то затем появляется Хаджи-Гирей⁵³, который в 845 г. х. (май 1441 г. – май 1442 г.) чеканил крымские монеты⁵⁴. Б.Н.Флоря обратил внимание на описи документов, содержащих сведения о заключении «вечного мира» между Польшей и Ордой. В частности, из них следует, что 29 сентября 1442 г. король польский и венгерский Владислав III Ягайлович наградил Теодора Бучацкого за оборону Подолья от каких-то враждебно настроенных татар и за посольство к императору Татарии в дальний край, откуда Теодор Бучацкий прибыл вместе с послом хана⁵⁵. Вполне справедливо предположение Б.Н.Флоры о том, что в то же время мог быть заключен мирный договор между Великим княжеством Литовским и Ордой⁵⁶. В литовско-молдавском договоре от 8 июня 1442 г. великий князь литовский Казимир Ягайлович обещал молдавскому воеводе Илье помощь против неприятелей, за исключением военной помощи, направленной против Владислава III и «цара татарьского, зануж цар есть волныи, ино в цара помогати ему (Илье. – Р.Б.) намь прозбою и посль»⁵⁷. То есть Казимир имел возможность заступиться за своего союзника перед ханом на дипломатическом уровне. Ни в том, ни в другом случае имя татарского царя не названо. Однако в счетной книге казначейства Каффы под 9 мая, 6 июня и 30 июля 1442 г. упомянут Касим (Cassu) – сын татарского хана Улу-Мухаммеда (filio Olo Macmet, imperatoris Tartarogum). Под 30 июля также упомянут вестник хана Хаджи-Гирея (nuncio Agicarei, imperatoris), который принес новость о победе над Сеид-Ахмедом (Seitacmet)⁵⁸. Возможно, ранее против войск Сеид-Ахмеда воевал и Теодор Бучацкий. Во всяком случае, возобновление мирных отношений Польши и Литвы с Ордой было связано с победой Улу-Мухаммеда и Хаджи-Гирея над своими ордынскими соперниками.

В сложившейся ситуации Василий II и его союзники оказались в ущемленном положении. Согласно уникальным сведениям Никоновской летописи, в 6950 г. (сент. 1441 – авг. 1442 гг.) «приходиша татарове Болшія Орды на Рязанськія украины и много зла сотвориша и отъидоша с полоном»⁵⁹. Как заметил А.Г.Кузьмин, ряд сведений Никоновской летописи о нападении татар на Рязанскую землю по существу не вызывает сомнений, поскольку некоторые из них отразились и в более ранних источниках Северо-Восточной Руси⁶⁰. В данном случае митрополит Даниил (рязанец по происхождению) указал, что татары приходили со стороны Нижнего Поволжья. Следующее событие было отражено еще в летописном своде 1479 г., а в Никоновской летописи описано подробнее. В конце 1443 г. в Переяславль Рязанский прибыл царевич Мустафа, и хотел в нем зимовать. На помощь рязанцам пришли московские войска и мордва. В бою царевич Мустафа был убит, а многие татары попали в плен⁶¹. Г.В.Вернадский полагал, что Мустафа был сыном хана Кичи-Мухаммеда⁶², но это не подтверждается известными генеалогиями джучидов. Д.М.Исхаков обратил внимание на «Таварих-и гузида-йи нусрат-наме», составленную в начале XVI в. В ней у

ра с Дмитрием Шемякой Василий II признавал двух ордынских царей (Горский А.А. Москва и Орда. – М.: Наука, 2000. – С. 146).

⁵³ Notes et extraits pour servir à l'histoire des Croisades au XVe siècle. T. I / Publiés par N. Jorga. Paris: Ernest Leroux, 1899. – P. 35–36.

⁵⁴ Ретовский О.Ф. К нумизматике Гиреев (с 4-мя таблицами) // Известия Таврической ученой архивной комиссии. №18. (Год седьмой). – Симферополь: Тип. Таврич. губернс. правления, 1893. – С. 75–86.

⁵⁵ Halecki O. Z Jana Zamoyskiego Inwentarza Archiwum Koronnego materialy do dziejów Rusi i Litwy // Archiwum Komisji Historycznej. T. 12. Cz. 1. – Kraków, 1919. – S. 163.

⁵⁶ Флоря Б. Н. Орда и государства Восточной Европы в середине XV века (1430–1460) // Славяне и их соседи. Вып. 10: Славяне и кочевой мир. – М.: Наука, 2001. – С. 183–184.

⁵⁷ ЛМ. Кн. 5. №134. – P. 249–250.

⁵⁸ Notes et extraits pour servir à l'histoire des Croisades au XVe siècle. T. I. / Publiés par N. Jorga. Paris: Ernest Leroux, 1899. – P. 35–36.

⁵⁹ ПСРЛ. Т. 12. – СПб., 1901. – С. 42.

⁶⁰ Кузьмин А.Г. Рязанское летописание. Сведения летописей о Рязани и Муроме до середины XVI века. – М.: Наука, 1965. – С. 256–260.

⁶¹ В одних летописях (Софийской II, Ермолинской) это событие записано под 6951 г., а в других (Симеоновской, Никоновской) под 6952 г. Если в первом случае подразумевать мартовский стиль, а в другом – сентябрьский, то годы пересекутся на периоде с сентября по декабрь 1443 г. (ПСРЛ. Т. 12. – СПб., 1901. – С. 61–62; ПСРЛ. Т. 18. – М., 2007. – С. 192; ПСРЛ. Т. 23. – М., 2004. – С. 151; ПСРЛ. Т. 6. Вып. 2. – М., 2001. – Стб. 103).

⁶² Вернадский Г.В. Монголы и Русь. – Тверь: ЛЕАН; М.: АГРАФ, 1997. – С. 322.

хана Улу-Мухаммеда назван сын Мустафа⁶³. Кроме того, в летописных сводах конца XV – начала XVI вв. под 1471 и 1474 гг. упомянут царевич Муртоза – «сынъ казанского царя Мустофы»⁶⁴. Из более ранних источников неизвестно, чтобы Мустафа успел побывать казанским царем, но с середины 1440-х гг. часть семейства хана Улу-Мухаммеда определенно осела в Казани. Следовательно, под Переяславлем Рязанским был убит именно сын хана Улу-Мухаммеда⁶⁵. В дополнение к выводу Д.М.Исхакова нужно привлечь сведения Ермолинской летописи, в которой далее под 6951 г. говорится, что «того же лета царь Махметъ стоял на Беспуте, и князь великы ходилъ на него со всею братьею, да воротился, а онъ поиде прочь»⁶⁶. Если подразумевается сентябрьский стиль, то событие относится к весне-лету 1444 г. Согласно Никоновской летописи, в сентябре того же года «приходиша татарове на рязанскія украины» и «тоя же осени воеваша татарове мордву»⁶⁷. Река Беспута впадает в Оку недалеко от современной Каширы, а на тот момент относилась к территории Рязанского княжества. Из истории московско-ордынских отношений известно, что в этом месте татары не раз пытались переправиться через Оку на московский берег. Так, в 1480 г. на Беспуту приходили татары Большой Орды, а в 1517 г. – крымские татары⁶⁸. И в том, и в другом случае они шли с южного направления, видимо, двигаясь по Муравскому шляху. Откуда же пришел на Беспуту хан Улу-Мухаммед?

Важные сведения о масштабах власти Улу-Мухаммеда сохранились в летописи современника событий египетского чиновника и ученого Бадр-ад-Дин ал-Айни († 1451 г.). Для ордынских ханов межгосударственные отношения с Египтом были очень престижными. Так, еще в апреле 1429 г. в Каир приезжали «послы от Мухаммед-хана, государя Дештского и Крымского». Здесь явно имеется в виду Улу-Мухаммед. Затем в летописи ал-Айни долгое время ничего не сообщается о событиях в Золотой Орде. Наконец под 847 г.х. (май 1443 – апр. 1444 гг.) записано, что в этом году «государем Крыма и Дешта был Мухаммед-хан»⁶⁹. М.Г.Сафаргалиев полагал, что в данном случае упомянут Кичи-Мухаммед, захвативший Крым в 1438 г.⁷⁰ Однако он не учел, что уже в начале 1440-х гг. в Крыму правил (возможно, наместничал) племянник Улу-Мухаммеда – Хаджи-Гирей. Дополнительно для идентификации этого «Мухаммед-хана» можно привлечь сведения Литовской метрики. В конце XV – начале XVI вв. в посольских сношениях великих литовских князей с ханами Заволжской Орды многократно вспомнились прежние отношения сторон. Из них выделялось лишь «братство» хана Темир-Кутлуя с королем Ягайлом, и хана Ахмата (сына Кичи-Мухаммеда) с королем Казимиром⁷¹. О возможных сношениях самого Кичи-Мухаммеда с Польшей и Литвой не было сказано ни слова. Крымско-литовские же отношения возводились к временам Токтамыша и Витовта, а затем по цепочке перечислялись правители Крыма и дружественные им великие литовские князья до начала XVI в. В том числе упомянут хан «Махмет»⁷². Именно так имя Улу-Мухаммеда читается в известных письмах Витовта и Свидрагайла. Никакого другого Махмета в крымском перечне нет. Также обратим внимание на уникальные сведения Никоновской летописи, которая сообщает, что еще осенью 6948 (1439) г. «ханъ Махметъ Большая Орды убилъ болшаго своего князя ордыньскаго Мансупа, и много татаръ тогда избіено бысть въ Ор-

⁶³ Материалы по истории Казахских ханств XV–XVIII вв. (извлечения из персидских и тюркских сочинений). – Алма-Ата: Наука, 1969. – С. 39–40.

⁶⁴ ПСРЛ. Т. 25. – М., 2004. – С. 291, 301; ПСРЛ. Т. 6. Вып. 2. – М., 2001. – Стб. 194–211.

⁶⁵ Исхаков Д.М. О родословной хана Улу-Мухаммеда // Тюркологический сборник 2001: Золотая Орда и ее наследие. – М.: Восточная литература, 2002. – С. 64–66.

⁶⁶ ПСРЛ. Т. 23. – М., 2004. – С. 151.

⁶⁷ ПСРЛ. Т. 12. – СПб., 1901. – С. 62.

⁶⁸ ПСРЛ. Т. 8. – М., 2001. – С. 204, 261.

⁶⁹ Сборник материалов, относящихся к истории Золотой Орды в переводах В. Г. Тизенгаузена. – М.: Наука, 2003. – С. 235.

⁷⁰ Сафаргалиев М.Г. Распад Золотой Орды. – Саранск: Мордовское книжное изд-во, 1960. – С. 259.

⁷¹ Stosunki z Mendli-Girejem chanem tatarów perekopskich (1469–1515). Akta i listy / Wydał i szkicem historycznym poprzedził Kazimierz Pułaski. Kraków-Warszawa: Z drukarni Wł. Łozińskiego we Lwowie, 1881. №32. – S. 230; №33. – S. 231; №39. – S. 237–238; №41. – S. 240; №42. – S. 241; №53. – S. 256; и др.

⁷² Stosunki z Mendli-Girejem chanem tatarów perekopskich (1469–1515). Akta i listy. / Wydał i szkicem historycznym poprzedził Kazimierz Pułaski. Kraków-Warszawa: Z drukarni Wł. Łozińskiego we Lwowie, 1881. №14. – S. 208; №16. – S. 209–210; №21. – S. 217–219; №23. – S. 221–222; №76. – S. 290; №78. – S. 292–293; №126. – S. 386–387; №128. – S. 392.

де»⁷³. В своем сочинении митрополит Даниил обычно уточнял имена. Например, в статье 6946 г. под Махметом у него имеется в виду Улу-Махмет, который отличается от Кичи-Ахмета⁷⁴. В статьях 6947 и 6948 гг. имя Махмета не уточнено. Однако на примере русских памятников XV в. можно убедиться, что в их традиции имя Кичи-Ахмета употреблялось устойчиво и однозначно⁷⁵. Поэтому в источниках Никоновской летописи под 6947 и 6948 гг. в «хане Махмете Большая Орды» (Дешта) следует видеть Улу-Мухаммеда. В пользу того, что ал-Айни и его русские современники не перепутали «великого» хана Улу-Мухаммеда с «малым» ханом Кичи-Мухаммедом говорят и дальнейшие события в Восточной Европе.

В 1443–1444 гг. обострились отношения Василия II с Казимиром. Все началось с того, что ранее из-за смоленской распри из Великого княжества Литовского бежал князь Юрий Лингвеневиц и был принят новгородцами в качестве посадника⁷⁶. В сентябре 1443 г. Казимир прислал вместо него князя Ивана Бельского. Тогда князь Юрий вынужден был отъехать в Москву. Казимир заверял новгородцев: «язь вась хочю боронити; а съ княземь есмь с московскимь миру не взяль вась деля». Однако осенью 1444 г. князь Юрий вернулся в Великий Новгород в качестве московского ставленника и сместил князя Ивана Бельского. К зиме того же года Василий II «насла татарь два царевица на литовьскыи города, на Вязму и на Брянскъ, и на иныи города безъвестно»⁷⁷. Поскольку татары едва не дошли до Смоленска, то в политике Василия II можно видеть продолжение смоленской истории князя Юрия Лингвеневица. Свидетельство о нападении москвичей с татарами на Вяземскую землю (обособившуюся часть Смоленской земли) зафиксировано и в Белорусской I (Смоленской) летописи 1446 г., которая отразилась в Супрасльской и Академической летописях (списки первой трети XVI в.)⁷⁸. Затем в белорусско-литовском летописании данный фрагмент был сокращен и сохранился в таком виде в летописях: Ольшевской, Красинского (списки середины – второй половины XVI в.) и других более поздних. В сокращении имеются существенные искажения. В частности, Муромский и Суздальский походы Василия II ошибочно соединены воедино. Также было уточнено, что в Вяземском походе принимали участие именно «казанские татары»⁷⁹. А.А.Зимин полагал, что царевичи являлись сыновьями Улу-Мухаммеда⁸⁰. Однако в это время все Махметовичи были противниками Василия II. Поэтому можно думать, что сообщение о казанских татарах недостоверно и является литовским идеологическим наслоением того времени, когда Казань уже была подчинена Москве. Речь может идти о сыновьях давно исчезнувшего с политической карты хана Куйдадата. Еще осенью 1424 г., будучи детьми, они вместе со своей матерью попали в плен к войскам верхнеокской коалиции и были привезены в Москву⁸¹. Во всяком случае, в 1445 г. Бердедат Куйдадатович достоверно находился на московской службе⁸². В ответ Казимир тоже задействовал татар. К зиме хан Улу-Мухаммед пришел в «старый» Нижний Новгород, а затем напал на муромские земли. Согласно Ермолинской летописи, накануне Улу-Мухаммед и его сын Мамутек «послали въ Черкасы по люди и прииде къ нимъ две тысячи казаковъ»⁸³. В то время как «царь подь Муромь ходиль», они взяли Лух (город на севере Нижегородской земли). Русские летописи называют их «татарами», прибывшими «ис Черкась съ двема царевици, Махметевыми съ детми, съ Касымомъ да съ Ягупомъ»⁸⁴. А.А.Казаров обратил мое внимание на то, что еще в 1442 г. Касим был связан с Матрегой – генуэзской колонией на Таманском полуострове в земле черкесов⁸⁵, откуда, видимо, и пришли упомянутые казаки. Василий II выступил против Улу-Мухаммеда со многими войсками и в январе 1445 г. разбил передо-

⁷³ ПСРЛ. Т. 12. – СПб., 1901. – С. 30.

⁷⁴ См.: ПСРЛ. Т. 12. – СПб., 1901. – С. 24.

⁷⁵ См.: ДДГ. №38. – С. 108; С. 448; ПСРЛ. Т. 25. – М., 2004. – С. 250.

⁷⁶ ПСРЛ. Т. 32. – М., 1975. – С. 158.

⁷⁷ ПСРЛ. Т. 3. – М.; Л., 1950. – С. 423–424.

⁷⁸ ПСРЛ. Т. 35. – М., 1980. – С. 60–61, 110.

⁷⁹ ПСРЛ. Т. 35. – М., 1980. – С. 144, 191.

⁸⁰ Зимин А. А. Витязь на распутье: Феодалная война в России в XV в. – М.: Мысль, 1991. – С. 245.

⁸¹ ПСРЛ. Т. 27. – М., 2007. – С. 100.

⁸² ПСРЛ. Т. 23. – М., 2004. – С. 153.

⁸³ ПСРЛ. Т. 23. – М., 2004. – С. 151.

⁸⁴ ПСРЛ. Т. 18. – М., 2007. – С. 193.

⁸⁵ Notes et extraits pour servir à l'histoire des Croisades au XV^e siècle. T. I. / Publiés par N. Jorga. – Paris: Ernest Leroux, 1899. – P. 36.

вые отряды татар под Муромом и Гороховцом⁸⁶. Однако в то же время Казимир пришел к Смоленску и отпустил свое семитысячное войско на московские земли. Литовские воеводы напали на Козельск, Калугу, Верею и Можайск⁸⁷. Судя по всему, синхронное перемещение столь многочисленных татарских и литовских войск было хорошо скоординировано. Не случайно в Комиссионном списке Новгородской I летописи младшего извода (рукопись середины XV в.) упомянутые сюжеты изложены вместе и последовательно: приезд Юрия Лингвеневиича из Москвы в Великий Новгород, послание Василием II татар на литовские города, ответный поход Казимира, в то время как Василий II был отвлечен походом на хана Улу-Мухаммеда⁸⁸. Эта сюжетная композиция создана современником событий около 1447 г.

Примечательно, что о возможном влиянии на русские и литовские земли ордынских соперников хана Улу-Мухаммеда в первой половине 1440-х гг. в сохранившихся источниках ничего не упоминается. Вышеизложенное ведет к выводу о том, что Улу-Мухаммед существенно укрепил силы, одолел своих соперников в Поле и стал полновластным ханом Дешта и Крыма. Он наладил отношения с Польшей, Великим княжеством Литовским и даже с Египтом. Последним бастионом оставалась Москва. По всей видимости, Василий II согласился на выплату хану Улу-Мухаммеду обычной ордынской дани. Однако теперь их отношения омрачились гибелью царевича Мустафы.

Весной 1445 г. к Василию II пришла весть, что хан отпустил на него своих сыновей Мамутека и Ягупа. Накануне Петрова Поста (не позднее 23 мая) великий князь выступил в новый поход. К нему пришли князья: Иван Можайский, Михаил Верецкий и Василий Серпуховский. Всего удалось собрать не более полутора тысяч войска, царевич Бердедат к ним не поспел, а Дмитрий Шемяка и вовсе не послал помощи. 7 июля в битве под Суздалем московское войско было разбито превосходящими силами татар. Василий II и Михаил Верецкий с многими боярами попали в плен. 25 августа хан Улу-Мухаммед «з детми своими и съ всею Ордою своею» двинулся из Нижнего Новгорода к Курмышу, также входившему в состав Нижегородской земли. При этом в Московскую землю был направлен посол Бегич. Дмитрий Шемяка принял его с честью, пожелав завладеть великим княжеством. Но возвращение Бегича в Орду затягивалось. 1 октября 1445 г. Василий II был отпущен с Курмыша на великое княжение в сопровождении многих татарских князей, при этом обязался выплатить за себя выкуп⁸⁹.

Далее мы опять вынуждены рассмотреть известие довольно позднего летописного свода. Согласно Воскресенской летописи, осенью 1445 г. «царь Мамотяк, Улу Магметевъ сынъ, взял городъ Казань, вотчича казанского князя Либея убиль, а самъ сель въ Казани царствовать»⁹⁰. По мнению Б.М.Клосса, Воскресенская летопись была составлена к 1541 г., до которого доведено ее повествование⁹¹. Затем тот же текст с некоторыми изменениями был включен в состав списков Никоновской летописи, датируемых 1550-ми гг. (Патриаршего и Оболенского)⁹². Эти уникальные сведения отсутствуют в более ранних русских летописях, отразившихся в сводах конца XV – начала XVI вв. Форма имени «Улу Магмет» вместо обычного «Махмет» тоже выделяется на фоне известий Воскресенской летописи. Тут явно отражен поздний интерес летописца к истории Казанского ханства. Сохранился текст татарской летописи конца XVIII – начала XIX вв., в котором говорится: «При постройке Нового Казана его первым ханом был Алтун-Бек, второй Галим-Бек, третий Мухаммед, четвертый Мамтяк...»⁹³. Здесь Галим-Бек соответствует князю Либею Воскресенской летописи. Однако позднее происхождение источника также осложняет оценку содержащихся в нем сведений.

⁸⁶ ПСРЛ. Т. 6. Вып. 2. – М., 2001. – Стб. 103–104.

⁸⁷ ПСРЛ. Т. 8. – М., 2001. – С. 111–112; ПСРЛ. Т. 23. – СПб., 2004. – С. 151; ПСРЛ. Т. 32. – М., 1975. – С. 159.

⁸⁸ ПСРЛ. Т. 3. – М.; Л., 1950. – С. 424–425.

⁸⁹ ПСРЛ. Т. 6. Вып. 2. – М., 2001. – Стб. 104–108; ПСРЛ. Т. 18. – М., 2007. – С. 193–195; ПСРЛ. Т. 8. – М., 2001. – С. 112–113; ПСРЛ. Т. 3. – М.; Л., 1950. – С. 426.

⁹⁰ ПСРЛ. Т. 8. – М., 2001. – С. 114.

⁹¹ ПСРЛ. Т. 8. – М., 2001. – С. I–III.

⁹² ПСРЛ. Т. 13. – СПб., 1904. – С. 251.

⁹³ История Татарии в документах и материалах. – М., 1937. – С. 123; Мустакимов И.[А.] Термин «Золотой престол» в Поволжье по данным арабграфических источников (к вопросу о статусе г. Булгара на ордынском и постордынском пространстве) // Гасырлар авазы–Эхо веков. – 2008. – №1. – С. 153–155.

Недостаток работы летописцев состоит в том, что они не отделяли своего мнения от сведений своих источников. К счастью, сохранился источник, позволяющий внести в историю начала Казанского ханства существенное уточнение. На его примере хорошо видно, как поздняя интерпретация может отличаться от свидетельства современников событий. В послании русских епископов к Дмитрию Шемяке конца 1447 г. в Казани упоминается «царевич Мамотяк»⁹⁴. Но в летописном своде 1479 г. при описании тех же событий произошло переосмысление титулатуры и назван «царь казанский Мамутек»⁹⁵. То есть к концу 1447 г. Мамутек уже явно обосновался в Казани, но высшие иерархи русского духовенства еще не рассматривали его в качестве «вольного царя», каковым позже его величал митрополит Иона⁹⁶. Может быть, на данном этапе в Москве еще даже не предполагалась возможность возникновения в Казани царского престола⁹⁷.

Теперь возвратимся к сведениям Казанской истории, которая сообщает о том, что хан Улу-Мухаммед «умре въ Казани со юншимъ своимъ сыномъ со Ягупомъ, оба ножемъ зарезаны отъ болшаго сына своего Мамотяка»⁹⁸. Идея о приходе Мамутека к власти насильственным путем отражена и в Воскресенской летописи. То есть в середине XVI в. она была широко распространена. Однако по более ранним летописям царевич Ягуп Махметович был жив еще в 1452 г. и, соответственно, не мог быть убит в середине 1440-х гг.⁹⁹ Главный же вопрос состоит в том, можно ли полагаться на сообщение Казанской истории об убийстве хана Улу-Мухаммеда своим сыном Мамутеком? Вряд ли на него можно дать уверенный ответ, но распря при дворе Улу-Мухаммеда известна еще из двух, независимых друг от друга источников.

Во-первых, это комплекс русских летописей. Согласно Ермолинской летописи, в плену Василий II содержался у Мамутека, который захватил его под Суздаlem и, судя по всему, не желал отпускать на великое княжение¹⁰⁰. Не случайно и по сведениям Московского летописного свода 1479 г. вопрос об освобождении Василия II решался совместно Улу-Мухаммедом и Мамутеком¹⁰¹, хотя для такого дела было бы достаточно воли хана. К сожалению, фрагмент об отправке в Московскую землю Бегича в Ермолинской летописи утрачен, поэтому из нее не ясно, чьи интересы представлял посол, желая возвести на престол Дмитрия Шемяку. Лишь на основании последующих событий можно думать, что он продвигал планы Мамутека. Удивительна та поспешность, с которой татарами был сделан не подкрепленный фактами вывод о гибели посла от рук Дмитрия Шемяки. Бегич уже плыл по Оке к Нижнему Новгороду, но, узнав о возвращении на великое княжение Василия II в сопровождении многих татарских князей, повернул назад к Мурому, как бы уклоняясь от встречи с представителями иной партии. Его опасения были не напрасны. В Муроме по приказу Василия II он был схвачен и утоплен. Не говорит ли это о том, что по поводу кандидатуры великого князя московского в Орде Улу-Мухаммеда с самого начала не было единого мнения? В таком случае, у сторонников кандидатуры Дмитрия Шемяки убийство Бегича могло бы вызвать негодование и дать повод для конфликта со сторонниками кандидатуры Василия II.

⁹⁴ РФА. – Вып. 1. – С. 110.

⁹⁵ В Софийской I летописи младшего извода этих сведений нет, следовательно, их не было в своде 1448 г. Но они содержатся в Московском летописном своде конца XV в. и в Вологодско-Пермской летописи, по которым можно вычленил летописный свод 1479 г. (ПСРЛ. Т. 25. – М., 2004. – С. 269; ПСРЛ. Т. 26. – М., 2006. – С. 207).

⁹⁶ АСЭИ. Т. 3. №10, 11. – С. 26–27.

⁹⁷ По мнению Б.Л.Хамидуллина, в конце XIV в. известно имя «казанского царя» Ентяка (Хамидуллин Б. [Л.] Предыстория Казанского ханства: образование и этническая история Казанского «княжества» (постановка проблемы) // Казанское ханство: актуальные проблемы исследования. – Казань: Фэн, 2002. – С. 100). Однако в источниках «царевич Ентяк» нигде не назван «казанским царем» (Горский А.А. Москва и Орда. – М.: Наука, 2000. – С. 125–127).

⁹⁸ ПСРЛ. Т. 19. – Стб. 20, 221–222.

⁹⁹ ПСРЛ. Т. 18. – М., 2007. – С. 208; Видимо, в этой связи в историографии возникло мнение об истреблении Мамутеком некоего неизвестного из генеалогий брата Юсуфа (См., например: Почекаев Р.Ю. Цари ордынские. Биографии ханов и правителей Золотой Орды. – СПб.: Евразия, 2010. – С. 211; Бахтин А.Г. Образование Казанского и Касимовского ханств. – Йошкар-Ола: Марийский гос. университет, 2008. – С. 131, 133–134). Однако замена явной ошибки историка XVI в. на ее современную интерпретацию видится не лучшим методом исторического исследования.

¹⁰⁰ ПСРЛ. Т. 23. – СПб., 2004. – С. 151–152.

¹⁰¹ ПСРЛ. Т. 25. – М., 2004. – С. 263–264; ПСРЛ. Т. 26. – М., 2006. – С. 199.

Некоторое время Дмитрий Шемяка вынужден был скрываться от великого князя, но потом обвинил его в наведении на Русь татар и привлек на свою сторону князя Ивана Можайского. В феврале 1446 г. заговорщики схватили Василия II, ослепили его и послали в заточение в Углич. Князь Василий Серпуховский и другие сторонники Василия II бежали в Великое княжество Литовское¹⁰². Там они получили от Казимира в кормление Брянск, Гомель, Стародуб и Мстиславль¹⁰³. Также, согласно Ермолинской летописи, «царевичі три, Каисымъ да Ягупъ Махметовичи да Бердодать Кудудатовичъ, служыли великому князю, и те ступили на Літовскіе же порубежья»¹⁰⁴. Царевич Бердедат уже давно находился на московской службе. Сыновья же хана Улу-Мухаммеда Касим и Ягуп здесь лица новые. Они не упомянуты при возвращении Василия II из Курмыша, следовательно, прибыли к нему позже, зимой 1445–1446 гг. Показательно, что после заточения великого князя они не вернулись в Орду. Позже вместе с черкасскими казаками они вспоминали Василия II «за преднее его добро и за его хлебъ, много бо добра его до насъ было»¹⁰⁵. Перед нами вовсе не надзиратели за великим князем, а лишившиеся пропитания беглецы из Орды. С этого времени их пути с Мамутеком разошлись¹⁰⁶. Ранее Казимир выступал против новгородской политики Василия II и даже синхронно с Улу-Мухаммедом напал на Великое княжество Московское. Теперь же позицию литовского господаря предположительно можно объяснить тем, что при наличии политических соперников внутри Великого княжества Литовского ему был невыгоден переворот в соседней Московской земле. Напротив, Казимиру следовало опасаться сращивания московской и литовской оппозиций. Коалиция же князя Василия Серпуховского вместе с партией Касима и Ягупа, следуя воле хана Улу-Мухаммеда, вынашивала планы по сохранению великого московского княжения за Василием II. Для Казимира это оказалось политически более выгодным.

К началу 1447 г. сторонники Василия II сместили Дмитрия Шемяку с престола. Вместе с князем Василием Серпуховским на московскую службу вернулись царевичи Касим и Ягуп Махметовичи. Летом того же года Дмитрий Шемяка заключил с Василием II мирный договор, но на деле не исполнял его условий. В Филиппов пост (14 ноября – 25 декабря 1447 г.) Мамутек «послалъ всехъ князеи своихъ съ мною силою воевати отчину великого князя, Володимеръ и Муромъ и прочая грады»¹⁰⁷. В послании от 29 декабря 1447 г. русское духовенство уличило Дмитрия Шемяку: «христианство православное губя, съсылаешься с ыноверцы, с поганством»; «посылал еси в Казань ко царевичю к Мамотяку на брата своего старейшего великого князя»; «и посол его к тебе пришел, у собе его и ныне держишь»¹⁰⁸. В этой связи можно думать, что зимой 1445–1446 гг. хан Улу-Мухаммеда действительно постигла смерть. И затем именно обещанная поддержка от Мамутека подтолкнула Дмитрия Шемяку к решительным действиям против Василия II.

Тем самым последствия роковой смуты при дворе хана Улу-Мухаммеда далеко не исчерпываются. Второй источник по ее истории, видимо, турецкий по происхождению, обнаружил французский востоковед конца XVIII – начала XIX вв. Л.-М. Лангле. По его сведениям, еще при

¹⁰² ПСРЛ. Т. 18. – М., 2007. – С. 195–200.

¹⁰³ ПСРЛ. Т. 6. Вып. 2. – М., 2001. – Стб. 113–114.

¹⁰⁴ ПСРЛ. Т. 23. – СПб., 2004. – С. 153; Возможно, 1446 г. Касим и Ягуп провели в верховьях Оки и Десны, поскольку позже они столкнулись с коалицией князя Василия Серпуховского под Ельней.

¹⁰⁵ ПСРЛ. Т. 18. – М., 2007. – С. 202.

¹⁰⁶ К июню 1424 г. Улу-Мухаммед имел единственного сына (einigen son), которого уже можно было отпустить в дальние поездки в сопровождении послов (СЭВ. №1159. S. 660). Если запись о потомках Улу-Мухаммеда в Муизз ал-ансаб составлена в 1426/27 гг., то к этому времени хан имел уже двух сыновей Мамутека и Касима (Му'изз ал-ансаб (Прославляющее генеалогии) / История Казахстана в персидских источниках. Т. 3. – Алматы: Дайк-Пресс, 2006. – С. 7, 45). Видимо, вскоре родился Мустафа, которому к зиме 1443–1444 гг., таким образом, было не более 17 лет. Должно быть, на рубеже 1420–30-х гг. родился Ягуп, который участвовал в военных походах 1444–1446 гг. под началом своих братьев Касима и Мамутека, а в 1449 г. – уже самостоятельно (ПСРЛ. Т. 18. – М., 2007. – С. 193–195; Kolankowski L. Dzieje Wielkiego Księstwa Litewskiego za Jagiellonów. T. 1: 1377 – 1499. Warszawa: Skład główny Kasa im. Mianowskiego, 1930. – S. 264). Возможно, Мамутек и Мустафа родились от старшей жены Улу-Мухаммеда, тогда как Касим и Ягуп имели совсем другую мать и принадлежали к иному клану. Еще трое сыновей хана к середине 1440-х гг., видимо, были совсем юными, а кто-то из них, возможно, уже умер (Материалы по истории Казахских ханств XV–XVIII вв. (извлечения из персидских и тюркских сочинений). – Алма-Ата: Наука, 1969. – С. 39–40).

¹⁰⁷ ПСРЛ. Т. 18. – М., 2007. – С. 203.

¹⁰⁸ РФА. – Вып. 1. – С. 109, 110.

жизни хан Улу-Мухаммед поссорился с главой племени Кунгратов «эмиром Хайдером» и изгнал его¹⁰⁹. Князь Айдар упомянут в числе татар, сопровождавших Василия II из Курмышы в октябре 1445 г.¹¹⁰ По всей видимости, после убийства Бегича Айдар одним из первых восстал против политики Улу-Мухаммеда. В этом смысле он близок к партии Мамутека, но, видимо, был изгнан еще до гибели великого хана. Тогда оскорбленный Айдар перешел к Сеид-Ахмеду и они вместе заняли Крым¹¹¹. Согласно сочинениям турецких историков, Хаджи-Гирей был вынужден бежать на Днепр (в Великое княжество Литовское), где нашел приют у каких-то татар и пребывал в крайней нужде. История о скитаниях Хаджи-Гирея полностью или частично якобы передана с его собственных слов¹¹². Однако согласно Хронике Быховца, в Литве Хаджи-Гирей нашел достойное содержание, получив от Казимира город Лиду, в котором жил еще при Сигизмунде¹¹³.

Новый правитель Крыма предпринял попытку заявить о себе как о полновластном великом хане. Из того же послания русского духовенства конца 1447 г. следует, что недавно от Сеид-Ахмеда приходили послы к Василию II. Великий князь московский посылал к Дмитрию Шемяке за «выходами» в «татарские проторы» (издержки на содержание татарских послов). Однако тот «не дал ничего, а не зоучи царя Седи-Яхмата царем». Упрек к Дмитрию Шемяке кажется вполне обоснованным: «Не на том ли юрту отец твои, князь Юрьи Дмитриевич, был у царя в Орде с великим князем вместе и на пошлине стояли? Не те ли жо паки царевичи и великие князи у сего царя Седи-Ахмата, которые тогды у того царя были да то же дело делали?»¹¹⁴. Действительно, конец 1431 – начало 1432 гг. князь Юрий Дмитриевич провел «на том юрту», а именно – в Крыму¹¹⁵. Теперь Сеид-Ахмеду вынуждена была подчиниться та же крымская знать, что ранее служила Улу-Мухаммеду. Однако подчинялся ли Сеид-Ахмеду Сарай? Был ли он полновластным ханом, которому следовало платить «выходы»? Василий II был готов пойти на такие жертвы. Очевидно, он желал закрепить за собой великокняжеский стол ярлыком нового хана Сеид-Ахмеда. Дмитрий Шемяка же видел свой путь к великому княжению по-другому и продолжал сношения с Мамутеком.

Несколько иначе складывались дела в Великом княжестве Литовском. В начале XVI в. послы крымского хана Менгли-Гирея к королю польскому и великому князю литовскому Александру Казимировичу вспоминали великих литовских князей и царей, которые между собою были «в братстве». Называли «od Witołta y daley» – полный список в посольских речах не приводится. Затем «od Tochtamysza» перечислено одиннадцать царей. Среди них «Machmet, Sidehmat, Aczgirey»¹¹⁶. Эти три хана правили в Крыму несколько раз, попеременно сменяя друг друга. Однако в первый раз Сеид-Ахмед занимал Крым при свержнутом с великого литовского княжения Свидригайле. В 1430-х гг. польские короли Ягайло, Владислав III и великий князь литовский Сигизмунд не имели с ними мирных отношений. Поэтому следует полагать, что именно великий князь литовский Казимир был вынужден заключить с Сеид-Ахмедом союз, и сделал это не ранее 1446 – первой половины 1447 гг. Как заметил Б.Н.Флоря, стабильность продолжалась недолго и

¹⁰⁹ Смирнов В.Д. Крымское ханство под верховенством османской порты до начала XVII века. – СПб.: Унив. тип. в Казани, 1887. – С. 207; Langlès L.M. Voyage du Bengale à Pétersbourg: à travers les provinces septentrionales de l'Inde, le Kachmyr, la Perse, sur la mer Caspienne, etc. T. 3. Paris: De l'Imprimerie de Delance, 1802. – P. 398.

¹¹⁰ ПСРЛ. Т. 18. – М., 2007. – С. 195; ПСРЛ. Т. 6. Вып. 2. – М., 2001. – Стб. 107–108.

¹¹¹ Смирнов В.Д. Крымское ханство под верховенством османской порты до начала XVII века. – СПб.: Унив. тип. в Казани, 1887. – С. 207; Langlès L. M. Voyage du Bengale à Pétersbourg: à travers les provinces septentrionales de l'Inde, le Kachmyr, la Perse, sur la mer Caspienne, etc. T. 3. Paris: De l'Imprimerie de Delance, 1802. – P. 398–399; В.Д. Смирнов относил эту измену князя Айдара к более раннему времени. Однако, как было показано выше, Айдар не имел четких политических убеждений. Он преследовал свои собственные интересы, и каждый раз стремился оказаться на стороне хана, имеющего наибольшее влияние в Крыму.

¹¹² Смирнов В.Д. Крымское ханство под верховенством османской порты до начала XVII века. – СПб.: Унив. тип. в Казани, 1887. – С. 213–216.

¹¹³ ПСРЛ. Т. 32. – М., 1975. – С. 160.

¹¹⁴ РФА. Вып. 1. – С. 111.

¹¹⁵ ПСРЛ. Т. 25. – М.; Л., 2004. – С. 249.

¹¹⁶ Stosunki z Mendli-Girejem chanem tatarów perekopskich (1469–1515). Akta i listy / Wydał i szkicem historycznym poprzedził Kazimierz Pułaski. Kraków-Warszawa: Z drukarni Wł. Łozińskiego we Lwowie, 1881. №76. S. 290.

была нарушена после того, как в июне 1447 г. Казимир принял еще и польскую корону¹¹⁷. Князь Михаил Сигизмундович стал претендовать на великое литовское княжение, и нашел поддержку в Орде Сеид-Ахмеда. Вскоре начались татарские набеги на Великое княжество Литовское. Перед лицом внутренних и внешних угроз Казимир и Василий II объединились. Уже в 1448 г. Москву посетил литовский посол¹¹⁸. 31 августа 1449 г. был подписан договор о мире¹¹⁹. Впрочем, согласие о его заключении было достигнуто несколько раньше. Так, в письме гроссмейстеру Немецкого ордена от 26 августа Казимир писал, что Василий II посылал ему на помощь войска во главе с царевичем Ягупом Махметовичем¹²⁰. Тогда же царевич Касим Махметович отражал набег татар Сеид-Ахмеда, напавших на Московскую землю¹²¹. В том же письме Казимир сообщал, что некие татары изгнали Сеид-Ахмеда из Орды (нужно полагать, из Крымской Орды). Они прибыли в Киев к союзному Казимиру «татарину» (видимо, к Хаджи-Гирею), который и был провозглашен царем¹²². Также, согласно сведениям турецких историков, как только князь Айдар Кунград умер, князь Тегене Ширин восстал против Сеид-Ахмеда и послал на поиски Хаджи-Гирея. Однако по тем же сведениям выходит, что Хаджи-Гирей провел в скитаниях около шести лет¹²³. Если полагать, что партия Улу-Мухаммеда утратила свое влияние в Крыму в 1446 г., то окончательное возвращение Хаджи-Гирея на крымский трон могло состояться лишь в 1452 г. Эти расчеты пересекаются с Хроникой Быховца, по которой именно в 1452 г. к королю Казимиру приехали «kniazi u ulanu, u wsi murzy Szyrynowskie u Bahranywskie, u ot wseie ordy Perekopskoie» и просили «aby im cara dał na carstwo, Acz-Gireia»¹²⁴. В этой связи можно думать, что в 1449 г. борьба Хаджи-Гирея за Крым не окончилась. Во всяком случае, его воцарение было связано не только с желанием Казимира, но и с инициативой крымской знати¹²⁵. В 1552 г. или в 1455 г. хан-изгой и сторонник литовских мятежников Сеид-Ахмед потерпел поражение от Хаджи-Гирея и бежал в Киев, где попал в литовский плен¹²⁶.

¹¹⁷ Флоря Б.Н. Орда и государства Восточной Европы в середине XV века (1430–1460) // Славяне и их соседи. Вып. 10: Славяне и кочевой мир. – М.: Наука, 2001. – С. 186–188.

¹¹⁸ ПСРЛ. Т. 25. – М.; Л., 2004. – С. 269–270.

¹¹⁹ ЛМ. Кн. 5. №78.1. – Р. 131–133; №136. – Р. 251–254; ДДГ. №54. – С. 163–164.

¹²⁰ Л. Коланковский, который опубликовал письмо Казимира гроссмейстеру Немецкого Ордена, напрасно называет Ягупа казанским царевичем. В источнике он назван просто «сыном императора» (царевичем) – «Jahup genant, keysers son» (Kolankowski L. Dzieje Wielkiego Księstwa Litewskiego za Jagiellonów. Т. 1: 1377–1499. Warszawa: Skład główny Kasa im. Mianowskiego, 1930. – S. 264).

¹²¹ ПСРЛ. Т. 25. – М.; Л., 2004. – С. 270; Корецкий В.И. Соловецкий летописец конца XVI в. // Летописи и хроники. 1980 г. В. Н. Татищев и изучение русского летописания. – М.: Наука, 1981. – С. 231.

¹²² Kolankowski L. Dzieje Wielkiego Księstwa Litewskiego za Jagiellonów. Т. 1: 1377 – 1499. Warszawa: Skład główny Kasa im. Mianowskiego, 1930. – S. 265; Флоря Б.Н. Орда и государства Восточной Европы в середине XV века (1430–1460) // Славяне и их соседи. Вып. 10: Славяне и кочевой мир. – М.: Наука, 2001. – С. 188.

¹²³ Смирнов В.Д. Крымское ханство под верховенством оттоманской порты до начала XVII века. – СПб.: Унив. тип. в Казани, 1887. – С. 215–216.

¹²⁴ С учетом хроники Яна Длугоша, можно думать, что в Хронике Быховца это событие связано с годом смерти князя Свидригайла († 10 февраля 1452 г.) (ПСРЛ. Т. 32. – М., 1975. – С. 160; Jana Długosza kanonika krakowskiego Diejów polskich. Т. V. – Kraków: W drukarni «Czasu», 1869. – S. 83, 96–98). Не исключено, что даже на этом борьба Хаджи-Гирея за Крым не закончилась, поскольку лишь в 1454 г. он возобновил чеканку своих крымских монет (Ретовский О.Ф. К нумизматике Гиреев (с 4-мя таблицами) // Известия Таврической ученой архивной комиссии. №18. (Год седьмой). – Симферополь: Тип. Таврич. губернс. правления, 1893. – С. 79–86).

¹²⁵ Схожим образом белорусско-литовские летописи сообщают о воцарении Улу-Мухаммеда и некоторых его предшественников в эпоху Витовта. Судя по Супрасльской и Академической летописям, такие сведения содержались уже в Белорусской I (Смоленской) летописи 1446 г. (ПСРЛ. Т. 35. – М., 1980. – С. 59, 108–109).

¹²⁶ Ян Длугош пишет о пленении Сеид-Ахмеда с его женами и детьми в Киеве под 1452 г. и под 1455 г. Затем по приказу короля Казимира их перевезли в Вильно и еще много лет держали в литовских замках под строгой стражей (Jana Długosza kanonika krakowskiego Diejów polskich. Т. V. Kraków: W drukarni «Czasu», 1869. – S. 110–111, 201). Однако, как заметил Б.Н.Флоря, некоторым сыновьям Сеид-Ахмеда (по Яну Длугошу всего их было девять) удалось бежать. Они напали на Великое княжество Московское в 1454 и 1459 гг., а также представляли угрозу для Великого княжества Литовского еще и в 1462 г. (Флоря Б.Н. Орда и государства Восточной Европы в середине XV века (1430–1460) // Славяне и их соседи. Вып. 10: Славяне и кочевой мир. – М.: Наука, 2001. – С. 188–191, 196; ПСРЛ. Т. 25. – М.; Л., 2004. – С. 273, 275–276; ПСРЛ.

На внутренних фронтах литовско-московский союз также оказался успешным. Способ устранения Михаила Сигизмундовича и Дмитрия Шемяки был идентичным. Первый отравлен в конце 1451 – начале 1452 гг. в Великом княжестве Московском¹²⁷, а второй – в 1453 г. в Великом Новгороде, но тоже стараниями московских властей¹²⁸. Все упомянутые события 1446–1453 гг. можно считать отголоском той смуты, которая разгорелась при дворе хана Улу-Мухаммеда и привела к его гибели.

В целом эпоха Улу-Мухаммеда представляет собой последний этап распада Золотой Орды, который растянулся более чем на четверть века. Миссия великого хана заключалась вовсе не в организации обособленных ханств, а в их воссоединении. Как мы могли убедиться, проблемы первенства во власти в Литве и Орде, Орде и Москве, Москве и Литве всегда были обоюдоострыми. Они переплетались в сложный геополитический клубок. Поэтому во время междоусобных войн в Великом княжестве Московском, Великом княжестве Литовском и в татарских Ордах вся эта территория проявила себя в качестве единого организма, в котором все крупные политические процессы оказались взаимосвязанными.

Акты социально-экономической истории Северо-Восточной Руси конца XIV – начала XVI в. Т. 3. – М.: Наука, 1964. – 688 с.

Аксанов А.В. К вопросу об образовании Казанского ханства // Средневековые тюрко-татарские государства. Вып. 3. – Казань: Ихлас; Институт истории им. Ш. Марджани АН РТ, 2011. – С. 5–12.

Акчуриин М.М. Начальная генеалогия ширинских князей // Золотоордынское наследие. Материалы второй Международной научной конференции «Политическая и социально-экономическая история Золотой Орды». Казань, 29–30 марта 2011 г. Сборник статей. Вып. 2. – Казань: Фэн, 2011. – С. 191–202.

Барбаро и Контарини о России: К истории итало-русских связей в XV в. / Вступ. ст., подг. текста, пер. и коммент. Е.Ч.Скржинской. – М.: Наука, 1971. – 275 с.

Бахтин А.Г. Образование Казанского и Касимовского ханств. – Йошкар-Ола: Марийский государственный университет, 2008. – 252 с.

Беспалов Р.А. Битва коалиции феодалов Верхнего Поочья с ханом Куйдадатом осенью 1424 года // Верхнее Подонье: Археология. История. Вып. 4. – Тула: Гос. музей-заповедник «Куликово поле», 2009. – С. 205–210.

Беспалов Р.А. Источник сведений Казанского летописца о молитве хана Улу-Мухаммеда «русскому Богу» накануне белевской битвы 1437 года // Золотоордынская цивилизация. Сборник статей. Вып. 1. – Казань: Институт истории им. Ш. Марджани АН РТ, 2008. – С. 142–146.

Брун Ф.[К.] Voyages et ambassades de messire Guillebert de Lannoy, 1339–1450 // Записки Одесского общества истории и древностей. Т. 3. – Одесса: Городская типография, 1853. – С. 433–465.

Вельяминов-Зернов В.В. Исследование о Касимовских царях и царевичах. Ч. I. – СПб.: Типография Императорской академии наук, 1863. – XIV, 558 с.

Вернадский Г.В. Монголы и Русь / Пер. с англ. Е.П.Беренштейна, Б.Л.Губмана, О.В.Строгановой. – Тверь: ЛЕАН; М.: АГРАФ, 1997. – 480 с.

Горский А.А. Москва и Орда. – М.: Наука, 2000. – 214 с.

Горский А.А. От земель к великим княжениям: «Примысли» русских князей второй половины XIII–XV вв. – М.: Индрик, 2010. – 176 с.

Греков Б.Д., Якубовский А.Ю. Золотая Одра и ее падение. – М.; Л., 1950. – 480 с.

Григорьев А.П. Золотоордынские ярлыки: поиск и интерпретация // Тюркологический сборник 2005. – М.: Восточная литература, 2006. – С. 74–139.

Григорьев А.П., Григорьев В.П. Коллекция золотоордынских документов XIV века из Венеции. – СПб.: СПбГУ, 2002. – 276 с.

Духовные и договорные грамоты великих и удельных князей XIV–XVI вв. – М.; Л., 1950. – 586 с.

Зимин А.А. Витязь на распутье: Феодалная война в России в XV в. – М.: Мысль, 1991. – 286 с.

Зимин А.А. О хронологии духовных и договорных грамот великих и удельных князей XIV–XV вв. // Проблемы источниковедения. Вып. VI. – М., 1958. – С. 275–324.

История Татарии в документах и материалах. – М., 1937. – 504 с.

Исхаков Д.М. О родословной хана Улу-Мухаммеда // Тюркологический сборник 2001: Золотая Орда и ее наследие. – М.: Восточная литература, 2002. – С. 63–74.

Т. 6. Вып. 2. – М., 2001. – Стб. 127–128; Уляницкий В.А. Материалы для истории взаимных отношений России, Польши, Молдавии, Валахии и Турции в XIV–XVI вв. – №82. – М., 1887. – С. 91; №91. – С. 102).

¹²⁷ Japa Długosza kanonika krakowskiego Diejów polskich. Т. V. Kraków: W drukarni «Czasu», 1869. – С. 97–98.

¹²⁸ ПСРЛ. Т. 39. – М., 1994. – С. 147; ПСРЛ. Т. 37. – Л., 1982. – С. 89; Зимин А.А. Витязь на распутье: Феодалная война в России в XV в. – М.: Мысль, 1991. – С. 153–156.

- Карамзин Н.М.* История государства Российского. Кн. II. – М.: Наука, 1989. – 1–242, 1–228, 1–142, 1–188, 1–178, 1–104, 1–68, 1–82 стб.
- Клосс Б.М.* Никоновский свод и русские летописи XVI–XVII веков. – М.: Наука, 1980. – 312 с.
- Корецкий В.И.* Соловецкий летописец конца XVI в. // Летописи и хроники. 1980 г. В.Н.Татищев и изучение русского летописания. – М.: Наука, 1981. – С. 223–243.
- Коцебу А.* Свитригайло, великий князь Литовский, или дополнение к историям Литовской, Российской, Польской и Прусской. – СПб.: Типография Медицинского департамента Министерства внутренних дел, 1835. – 12, 236, 44, 30 с.
- Кузьмин А. Г.* Рязанское летописание. Сведения летописей о Рязани и Муроме до середины XVI века. – М.: Наука, 1965. – 288 с.
- Кунцевич Г.З.* История о Казанском царстве, или Казанский летописец. – СПб.: Типография И.Н.Скоородова, 1905. – I–XII, 1–682 с.
- Лурье Я.С.* Генеалогическая схема летописей XI–XVI вв., включенных в «Словарь книжников и книжности Древней Руси» // Труды отдела древнерусской литературы. – Л.: Наука, 1985. Т. 40. – С. 190–205.
- Лурье Я.С.* Две истории Руси XV века. Ранние и поздние, независимые и официальные летописи об образовании Московского государства. – СПб.: Дмитрий Буланин, 1994. – 240 с.
- Лызлов А.[И.]* Скифская история / Подготовка текста 1692 года, коммент. и аннот. список имен А.П. Богданова. – М.: Наука, 1990. – 518 с.
- Материалы по истории Казахских ханств XV–XVIII вв. (извлечения из персидских и тюркских сочинений) / Сост.: С.К.Ибрагимов, Н.Н.Мингулов, К.А.Пишулина, В.П.Юдин. – Алма-Ата: Наука, 1969. – 548 с.
- Му‘изз ал-ансаб (Прославляющее генеалогии) / История Казахстана в персидских источниках. Т. 3. – Алматы: Дайк-Пресс, 2006. – 672 с.
- Мустакимов И.[А.]* Термин «Золотой престол» в Поволжье по данным арабграфических источников (к вопросу о статусе г. Булгара на ордынском и постордынском пространстве) // Гасырлар авазы=Эхо веков. – 2008. – №1. – С. 142–157.
- Новый летописец, составленный в царствование Михаила Федоровича, издан по списку князя Оболенского. – М., 1853. – IV, 189, 26, 34, VIII, 11 с.
- Полное собрание русских летописей. Т. 6. Вып. 2. – М.: Языки русской культуры, 2001. – VIII, 240 с.
- Полное собрание русских летописей. Т. 12. – СПб., 1901. – I–VI, 1–266 с.
- Полное собрание русских летописей. Т. 18. – М.: Знак, 2007. – XII, 316 с.
- Полное собрание русских летописей. Т. 19. – М.: Языки русской культуры, 2000. – VIII, 530 с.
- Полное собрание русских летописей. Т. 20. М.: Языки славянских культур, 2005. – XII, IV, 686 с.
- Полное собрание русских летописей. Т. 23. – СПб.: Языки славянской культуры, 2004. – VI, VI, 242 с.
- Полное собрание русских летописей. Т. 25. – М.; Л.: Языки славянской культуры, 2004. – XV, 462 с.
- Полное собрание русских летописей. Т. 26. – М.: Рукописные памятники древней Руси, 2006. – 432 с.
- Полное собрание русских летописей. Т. 27. – М.: Языки славянских культур, 2007. – X, 418 с.
- Полное собрание русских летописей. Т. 32. – М.: Наука, 1975. – 234 с.
- Полное собрание русских летописей. Т. 35. – М.: Наука, 1980. – 306 с.
- Полное собрание русских летописей. Т. 37. – Л.: Наука, 1982. – 228 с.
- Полное собрание русских летописей. Т. 39. – М.: Наука, 1994. – 204 с.
- Поменник Введенської церкви в Ближних Печерах Києво-Печерської Лаври / Упорядкування та вступна стаття Олексія Кузьмука // Лаврський альманах. Вип. 18. – Київ: Фенікс, 2007. – 120 с., іл.
- Почекаев Р.Ю.* Цари ордынские. Биографии ханов и правителей Золотой Орды. – СПб.: Евразия, 2010. – 480 с.
- Приселков М.Д.* Троицкая летопись. Реконструкция текста. 2-е издание. – СПб.: Наука, 2002. – 515 с.
- Ретовский О.Ф.* К нумизматике Гиреев (с 4-мя таблицами) // Известия Таврической ученой архивной комиссии. №18. (Год седьмой). – Симферополь, 1893. – С. 73–118.
- Русина Е.В.* Еголдай, Еголдаевичи, Еголдаева «тьма» // Славяне и их соседи. Вып. 10: Славяне и кочевой мир. – М.: Наука, 2001. – С. 144–152.
- Русский феодальный архив XIV – первой трети XVI века. Вып. 1. – М., 1986. – 220 с.
- Сабитов Ж.М.* Золотоордынский клан Бек-Суфи: история и вопросы генеалогии // Золотоордынское наследие. Сборник статей. Вып. 1. – Казань: Фэн, 2009. – С. 180–182.
- Сабитов Ж.М.* Таварих-и гузида-йи нусрат нама как источник по генеалогии джучидов // Золотоордынская цивилизация. Сборник статей. Вып. 2. – Казань: Фэн, 2009. – С. 108–116.
- Сагдеева Р.З.* Серебряные монеты ханов Золотой Орды. – М.: Горячая линия – Телеком, 2005. – 80 с.
- Сафаргалиев М.Г.* Распад Золотой Орды. – Саранск: Мордовское книжное издательство, 1960. – 278 с.
- Сборник документов по истории крымско-татарского землевладения / Под ред. Ф.Ф.Лашкова // Известия Таврической ученой архивной комиссии. №23. (Год девятый). – Симферополь: Типография Таврич. губернск. правления, 1895. – С. 118–129.
- Сборник материалов, относящихся к истории Золотой Орды в переводах В.Г.Тизенгаузена / Золотая Орда в источниках. Т. 1: Арабские и персидские сочинения. – М.: Наука, 2003. – 448 с.
- Словарь русского языка XI–XVII вв. Вып. 1. – М.: Наука, 1975. – 372 с.

Смирнов В.Д. Крымское ханство под верховенством оттоманской порты до начала XVII века. – СПб.: Университетская типография в Казани, 1887. – XXXVI, 770 с.

Уляницкий В.А. Материалы для истории взаимных отношений России, Польши, Молдавии, Валахии и Турции в XIV – XVI вв. – М.: Университетская типография, 1887. – I–VIII, 1–244 с.

Флоря Б.Н. Орда и государства Восточной Европы в середине XV века (1430–1460) // Славяне и их соседи. Вып. 10: Славяне и кочевой мир. – М.: Наука, 2001. – С. 172–196.

Хамидуллин Б.[Л.] Предыстория Казанского ханства: образование и этническая история Казанского «княжества» (постановка проблемы) // Казанское ханство: актуальные проблемы исследования. – Казань: ФЭН, 2002. – С. 96–116.

Худяков М.Г. Очерки по истории Казанского ханства. – Казань, 1923. – 1–302, I–II с.

Codex epistolaris saeculi decimi quinti. T. 2. / Collectus opera Dr. Anatolii Lewicki // Monumenta medii aevi historica res gestas Poloniae illustrantia. T. 12. – Cracoviae: Sumptibus Acad. Litterarum, 1891. – LXXVIII, 532 s.

Codex epistolaris Vitoldi magni Ducis Lithuaniae 1376–1430 / Collectus opera Antonii Prochaska // Monumenta medii aevi historica res gestas Poloniae illustrantia. T. 6. Cracoviae: Typis Wład. L. Anczyz et Comp., 1882. – CXVI, 1114 s.

Gołębiowski Ł. Dzieje Polski za panowania Jagiełłonów. T. 3: Dzieje Polski za panowania Kaźmiera, Jana Olbrachta i Alexandra. – Warszawa: W Księg. I. Klukowskiego, 1848. – 544 s.

Halecki O. Z Jana Zamoyskiego Inwentarza Archiwum Koronnego materialy do dziejów Rusi i Litwy // Archiwum Komisji Historycznej. T. 12. Cz. 1. – Kraków, 1919. – S. 146–218.

Jana Długosza kanonika krakowskiego Diejów polskich / Perzekład Karoła Mecherzyńskiego. T. IV. Kraków: W drukarni «Czasu» W. Kirchmayera, 1869. – 678, XXIII s.

Jana Długosza kanonika krakowskiego Diejów polskich / Perzekład Karoła Mecherzyńskiego. T. V. – Kraków: W drukarni «Czasu» W. Kirchmayera, 1869. – 662, XXIV s.

Kolankowski L. Dzieje Wielkiego Księstwa Litewskiego za Jagiellonów. T. 1: 1377 – 1499. Warszawa: Skład główny Kasa im. Mianowskiego, 1930. – IX, 478 s.

Langlès L. M. Voyage du Bengale à Pétersbourg: à travers les provinces septentrionales de l'Inde, le Kachmyr, la Perse, sur la mer Caspienne, etc. T. 3. – Paris: De l'Imprimerie de Delance, 1802. – 498 p.

Lietuvos metrika. Kniga Nr. 3 (1440–1498): Užrašymų knyga 3 / Parengė Lina Anužytė ir Algirdas Baliulis. – Vilnius: Žara, 1998. – 164 p.

Lietuvos metrika. Kniga Nr. 5 (1427–1506): Užrašymų knyga 5 / Parengė Egidijus Banionis. Vilnius: Mokslo ir enciklopedijų leidykla, 1993. – 404 p.

Liv-, Esth- und Curländisches Urkundenbuch nebst Regesten / Begründet von F. G. v. Bunge, im Auftrage der baltischen Ritterschaften und Städte fortgesetzt von Hermann Hildebrand. Band 8. (1429 Mai – 1435). Riga, Moskau: Verlag von J. Deubner, 1884. – VIII, 688 s.

Notes et extraits pour servir à l'histoire des Croisades au XVe siècle. T. I. / Publiés par N. Jorga. Paris: Ernest Leroux, 1899. – 582 p.

Stosunki z Mendli-Girejem chanem tatarów perekopskich (1469–1515). Akta i listy. / Wydał i szkicem historycznym poprzedził Kazimierz Pułaski // Stosunki polski z tatarszczyzną od połowy XV wieku. T. I. Kraków-Warszawa: Z drukarni Wł. Łozińskiego we Lwowie, 1881. – 449 s.

Wolff J. Senatorowie i dygnitarze Wielkiego Księstwa Litewskiego 1386–1795. – Kraków: W drukarni Wł. L. Anczyca i Spółki, 1885. – VIII, 354 s.

ABSTRACT

Roman A. Bespalov

Khan Ulu-Mohammed and states of Eastern Europe: from Belyov to Kazan (1437–1445)

Research is devoted to studying of the relations of khan Ulu-Mohammed with grand dukes of Lithuania Sigismund and Cassimir, and also with the grand duke of Moscow Vasily II in 1437–1445. In this context fight of khan Ulu-Mohammed and his nephew Hacı-Giray against the khan Seid-Ahmed, as the last stage of disintegration of the Golden Horde is considered.

Политическая ситуация на территории между Верхним Сиретом и Средним Днестром во второй половине XIII – XIV вв.

Из летописей известно, что после разгрома Киева войско Батые двинулось на запад, направляя свой удар на Владимир и Галич. В то же время, ведя наступление обычным для них широким фронтом, монголо-татары опустошали и другие районы. Из Галича войска хана двинулись на Венгрию. Некоторые из отрядов во главе с Киданом и Бури перешли Карпаты через Роднянский перевал. Возможно, эта группировка двигалась к перевалу через Снятин, дальше долинами Черемоша, Путилы и Сирета к Быстрице (карта 1). Как отмечает Л.Л.Полевой, отряд эмира Кидана три дня шел в Трансильванию на Бану Родну лесами Буковины¹. Как правило, от основной ударной силы веером отходили отряды хана Бучека, уничтожавшие все на своем пути и опустошая захваченные земли. Таким образом, могли быть уничтожены отдельные городища и значительное количество открытых поселений, откуда забирался провиант для основного войска. О разрушении кочевников на территории Сирето-Днестровского междуречья могут свидетельствовать археологические материалы из Черновского городища, сожженного в середине XIII в. Здесь найдено значительное количество монголо-татарских срезней как целых, так и поврежденных в результате боя².

Особенности миграционных движений этого времени обусловлены как присутствием монголо-татар, так и военной активностью Венгерского королевства в Восточном Прикарпатье. После походов в Западную Европу часть монголо-татарских и половецких орд, входивших в состав улуса темника Ногая, осела в южных степях между Дунаем и Днепром, включая и территорию Днестровско-Карпатских земель. Татарские баскаки утвердились на левобережье Днестра по р. Серет. Устанавливается господство Золотой Орды, отряды которой составляли постоянную угрозу населению Прут-Днестровского междуречья, что и послужило значительному его оттоку на левый берег Прута и дальше в Карпаты.

Монголо-татарское нашествие негативно повлияло на хозяйственный уклад, положение населения Сирето-Днестровского междуречья и его демографическую ситуацию. Отмеченное междуречье является своеобразным естественным коридором, в котором нет поперечных больших водных артерий. Это создавало идеальные условия для продвижения военных отрядов с юга на север и наоборот. При этих условиях происходит резкое сокращение численности населения (осталось 33% от периода XII – первой половины XIII вв.) исследуемого региона. Во второй половине XIII в. после того, как территорией междуречья прошли отряды ханов Кидана и Бучека, большинство населения, спасаясь от ордынцев, переселилось на правый берег р. Прут под защиту гор, оврагов и леса. Плотность населения в это время в Прут-Сиретском междуречье составляла 2,1 человека на км². На территории Прут-Днестровского междуречья остались отдельные незначительные поселения. Плотность населения здесь составляла 0,6 человека на км². Такой разнице есть объяснения, которые подтверждаются документальными материалами.

Если рассмотреть историческую ситуацию, сложившуюся в Сирето-Днестровском междуречье и окружающих соседних территориях на протяжении второй половины XIII – начала XV вв. и место отмеченной территории в контексте международных отношений, все станет понятным.

Во второй половине XIII – первой половине XIV вв. территория Сирето-Днестровского междуречья стала театром военных действий, которые вели Золотая Орда, Венгрия, Галицко-Волынская Русь и Польша³. За 150 лет после татаро-монгольского нашествия на исследуемой территории или прилегающих к ней землях более 50-ти лет происходили военные столкновения, что не могло не отобразиться на демографической ситуации региона. О столкновениях, которые осуще-

¹ Полевой Л.Л. Очерки исторической географии Молдавии XIII–XV вв. – Кишинев: Штиинца, 1979. – С. 156; Kaindl R.F. Geschichte der Bukowina. – Czernowitz, 1903. – S. 35.

² Возный И.П. Чорнівська феодальна укріплена садиба XII–XIII ст. – Чернівці: Рута, 1998. – С. 95–97.

³ Параска П.Ф. Политика Венгерского королевства в Восточном Прикарпатье и образование Молдавского феодального государства // Карпато-Дунайские земли в средние века. – Кишинев: Штиинца, 1975. – С. 43–47.

ствлялись через Восточное Прикарпатье между вышеназванными государствами, свидетельствуют сообщения письменных источников. Вообще молдавские летописи говорят о запустении земель Восточного Прикарпатья во второй половине XIII – XIV ст. За легендой воевода Драгош, перейдя со своими людьми с Марамуреша через Карпаты, застал здесь пустынное место на окраине татарского кочевья⁴. О запустевшей, лишенной населения земле, до времени появления Молдавского воеводства, сообщают и летописцы XVII в. Григорий Уреке и Мирон Костин⁵.

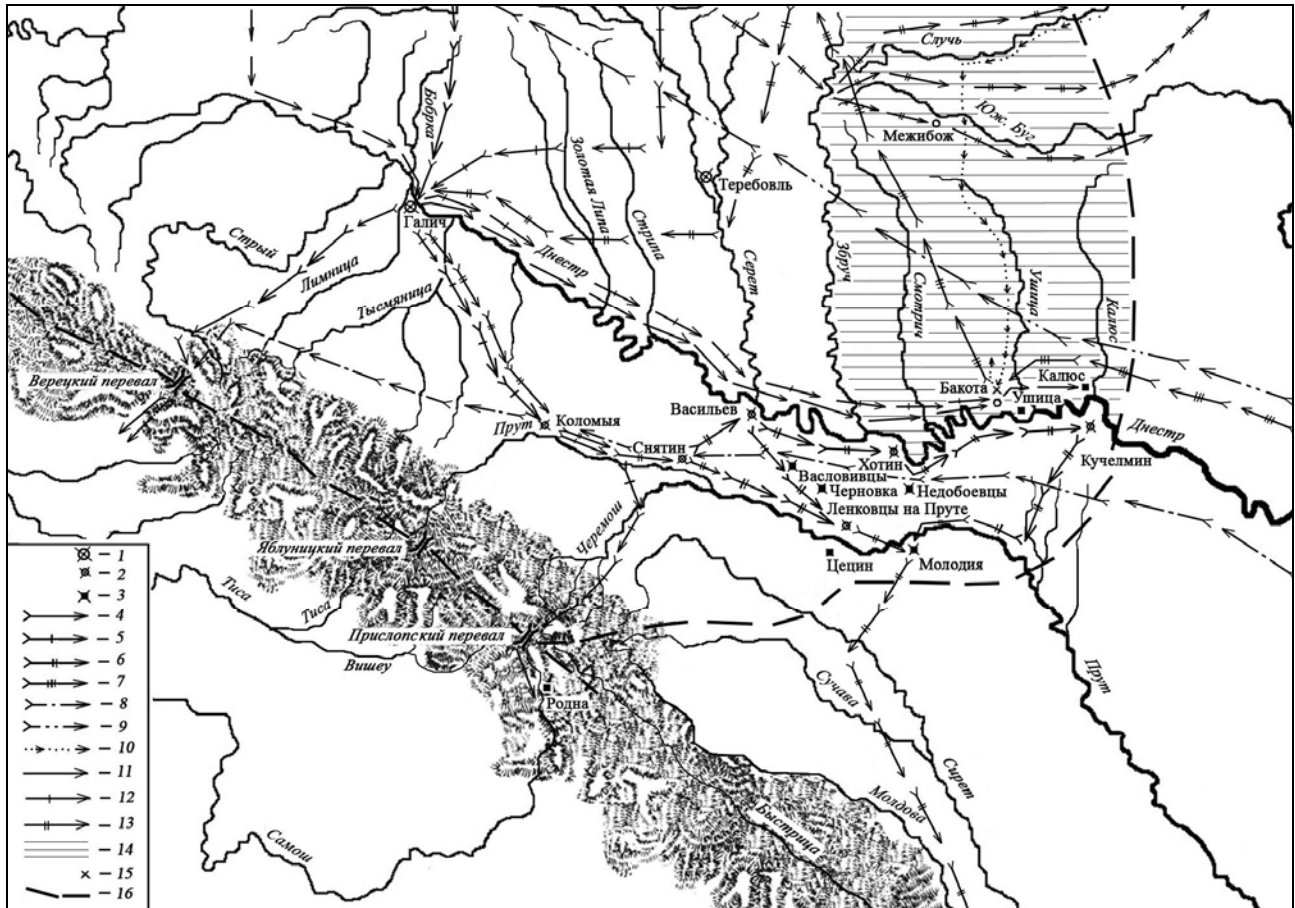

Карта 1. Территория региона в середине и второй половине XIII в. (1241–1300 гг.)

1 – столица княжества, опустошенная монголо-татарами; 2 – город опустошенный монголо-татарами; 3 – укрепленные поселения опустошенные монголо-татарами; 4 – направление похода войска хана Батые (март 1241 г.); 5 – вероятный путь продвижения отрядов ханов Кадана и Бури (март 1241 г.); 6 – вероятный путь продвижения отрядов хана Бучека (Бюджика) (март 1241 г.); 7 – походы войска хана Куремсы в Понизье и Волинь (осень 1252 г.; весна 1253 г.); 8 – поход войск хана Телебуги и темника Ногая на Венгрию (весна 1282 г.); 9 – поход войск хана Телебуги и темника Ногая на Польшу и Венгрию (осень 1285 г.); 10 – поход войск князя Ростислава Михайловича и болоховских князей в Понизье (конец 1241 г.); 11 – поход войска князя Даниила Романовича в Понизье (весна 1242 г.); 12 – поход войска князя Даниила Романовича в Понизье (конец 1252 г. (?)); 13 – походы войск короля Даниила Романовича на Болоховскую землю (зима 1254 – 1255 г.); 14 – территория, которая некоторое время была под политической протекцией Золотой Орды; 15 – битва войск князя Ростислава Михайловича и болоховских князей с залогой печатника Курила под Бакотой (осень – начало зимы 1241 г.); 16 – вероятная южная граница Галицко-Волинского княжества.

Венгерские хроники, созвучно с молдавскими летописями, также отмечают, что земли Восточного Прикарпатья «длительное время были заброшены через близость татар»⁶. В Блажской хронике Наума Римничану сообщается, что после монголо-татарского нашествия Молдавия и Ва-

⁴ Славяно-молдавские летописи XV-XVI вв. / Сост. Ф.А.Грекул; отв. ред. В.И.Буганов. – М.: Наука, 1976. – С. 57.

⁵ Уреке Г. Летописецул Цэрий Молдовеи [ред. Л. Батыр]. – Кишинэу: Картя Молдовеняскэ, 1971. – С. 64–65.

⁶ Ciurescu T. Țara Românească în secolele XIV și XV. – București, 1969. – P. 245.

лахия были в запустении⁷. Свидетельство летописей о «запустении» земель к востоку от Карпат не следует понимать буквально. Данные археологии, как было показано выше, свидетельствуют лишь о слабой заселенности территории Прут-Днестровского междуречья до конца XIV в. Большинство славянского населения перешло на левый берег Прута и заняло Прут-Сиретское междуречье и, очевидно, дальше Карпатские горы. Недаром в интерполяции Симиона Даскала к летописи Григория Уреке отмечается, что пастухи с Марамуреша во время охоты натолкнулись на русина Ецка, сообщившего им, что «места пустынные... и протягиваются вниз к Дунаю, а вверх по Днестру, где граничат из страной Ляхов»⁸.

Войска западного улуса Золотой Орды постоянно угрожали местному населению, поскольку северные границы ее проходили по левому берегу среднего течения р. Днестр⁹. Галицкий князь Лев Данилович поддерживал дружеские отношения с темником западного улуса Ногаем, даже проводил с ним общие походы против Польши, Литвы и Венгрии¹⁰. Джучидские войска, добираясь к Галичу, могли проходить через земли Прут-Днестровского междуречья, грабя их. В 1280 г. Лев Данилович осуществил поход на Венгрию и опустошил земли Верхнего Потисья до Вышкова¹¹.

В середине января 1282 г. сын хана Тулабуга и темник Ногай осуществили поход на Венгрию «в силе тяжьце во бещисленомъ множестве»¹². То же сделали джучиды в 1285 г. «прешедше Рускую краину през Руские панства»¹³. Во время этих походов могло пострадать и мирное население исследуемого региона. Разорения джучидов во Владимире ярко изображают летописи «насилъе велико творяхоу в городе и пограбиша товара бещисленое множество и кони»¹⁴. То же делал и Ногай под Львовом: «не дадяхоуть ни из города вылести, в зажитъе, кто же выехашеть из города овы избиваша, а друзии поимаша а иныя излоупивше поущахоу нагы, а теи от мороза изомроша, зане бысть зима свирепая велми, и оучиниша землю поустоу всю»¹⁵.

Монголы в этом походе воспользовались старыми маршрутами, известными еще со времен нашествия 1241 г. Основные силы джучидов, усиленные галицкими и волынскими отрядами, проникли в Венгрию через Верецкий перевал, опустошив северо-восточную и центральную часть королевства. Другие отряды перешли Карпаты через перевал Биргеу и ограбили север Семигорода, где разрушили Быстрицу, Окна-Дежулуй, Клуж-Менештур, Турду, Окнеле-Турзии и Риметя-Траскеулуй¹⁶. Хотя вторжение монголов в 1285 г. было опустошительным и позволило им закрепить свое господство на подунайских и прикарпатских территориях, оно было последним большим наступлением степных орд на Венгерское королевство.

Годом позже угры под руководством короля Ласло IV Арпада осуществили поход на татар¹⁷. Во время военной кампании в 1286 г. Ласло IV Арпада предложил местному русскому населению, проживавшему на территории Юго-Западной Руси, переселиться в его владения. По мнению Ю.Боржавы, это было четвертое за всю историю угро-русских политических отношений массовое переселение восточных славян на подвластные Арпадам земли¹⁸.

Все желающие, возможно, и отдельные семьи из Сирето-Днестровского междуречья, после перехода Карпат, были компактно расселены по обе стороны реки Тиссы в Шаришском комитате. По мнению ряда исследователей, граница обеих стран перестала быть явлением политического

⁷ Bezdechi St. Cronica inedită dela Blai a protosinghelului Naum Râmniccanu. – Cluj-Sibiu, 1944. – P. 98.

⁸ Уреке Г. Летописецул Цэрий Молдовой... – С. 65–67.

⁹ Шабульдо Ф.М. Галицко-Волынское княжество и Тырновская Болгария на пути к политическому сотрудничеству в начале XIV в. // Культурные и общественные связи Украины со странами Европы: сб. науч. трудов. – Киев: Наук. думка, 1990. – С. 36.

¹⁰ Войтович Л. Удільні князівства Рюриковичів і Гедиміновичів у XII–XVI ст. – Львів, 1996. – С. 89–90.

¹¹ Волощук М.М. Військово-політичні стосунки Угорського королівства з Галицьким та Галицько-Волинським князівством (кінець X – XIII ст): дис. ... канд. істор. наук: 07.00.02. – Івано-Франківськ, 2005. – С. 169; Кондратович И.М. История Подкарпатской Руси для народа. – Ужгород, 1991. – С. 27.

¹² Полное собрание русских летописей. – М.: Восточная литература, 1962. – Т. 2. Ипатьевская летопись. – Стб. 888.

¹³ Полное собрание русских летописей. – Т. 32. – М.: Наука, 1975. Хроники: Литовская и Жмойтская, и Быховца. – С. 26.

¹⁴ Полное собрание русских летописей. – Т. 2. – Стб. 892–893.

¹⁵ Там же. – Стб. 894.

¹⁶ История Румынии / И.Болван. И.-А. Поп (координаторы) и др. / Пер. с рум. – М.: Весь мир, 2005. – С. 161.

¹⁷ Пачовський В. Історія Закарпаття. – Ужгород: Карпати, 1993. – С. 51.

¹⁸ Боржава Ю. Від Угорської Русі до Карпатської України – Філадельфія, 1923. – С. 13.

характера и постепенно приобретала этнические черты. Однако активные ассимиляционные процессы, имевшие место здесь после данного переселения, последовательно уничтожали и эту границу. Это стало толчком к усилению со стороны Галицко-Волынского государства политического давления в Закарпатье. Опосредствовано способствовали этому обстоятельству религиозные отличия между представителями разных этносов¹⁹. По мнению В. Пачевского и Ю. Химинца, именно последняя причина вызывала в 1286 г. неудовлетворение среди православного населения Спишского комитата, вынудив Льва Даниловича употребить относительно угров соответствующие санкции. В результате похода на Закарпатье эти земли перешли под протекторат галицкого властелина²⁰. Но опасность ударов-ответов угров по южным землям Галичины оставалась, поскольку они контролировали восточные комитаты Унг и Марамуреш²¹.

Исследования венгерского историка Г. Дерффи показали, что данная территория во второй половине XIII в. была густонаселенная и кочевники могли найти здесь проводников через Карпаты²². Этим можно объяснить частые походы джучидов через Сирето-Днестровское междуречье и Карпаты на Венгрию, поскольку в походе можно было пожить (основное задание походов). Это опровергает свидетельство отдельных исследователей, что Карпаты, как нейтральная территория между Венгрией и Галицкой Русью, в это время были слабо заселенными (карта 2).

После гибели темника Ногая Лев Данилович расширил свои южные владения, захватив север Молдавии, хотя местное население продолжало платить золотоордынцам дань. Об этом сообщает монах, который около 1308 г. путешествовал из Константинополя в Польшу²³.

В начале XIV в. ханом Золотой Орды становится Узбек, который начал вытеснять галичан из Северной Молдавии. В это время активизируется и Венгрия. В 1322 г. венгерский король Карл Роберт Анжуйский добыл последний подконтрольный галицко-волынский князьям в Закарпатье, замок Мах (*castrum Maghi*)²⁴ и таким образом повернул потерянные восточные комитаты в состав Венгрии. В связи с этим отношения между Галицко-Волынским княжеством и Венгерским королевством и в дальнейшем оставались напряженными. Ситуация не улучшилась и тогда, когда в 1325 г. хан Узбек утвердил на галицко-волынском престоле кандидатуру князя Юрия Болеслава II²⁵. До нового пограничного конфликта дошло после того, как отряды валашского воеводы Басараба I вдребезги разгромили войско Карла Роберта в горной местности Посада (9–12 ноября 1330 г.)²⁶. Сам король смог избежать гибели только благодаря тому, что переделся в снаряжение своего убитого придворного. Поражением венгров, вероятно, сразу решили воспользоваться галицко-волынский князь и татары. В 1331 г. татаро-русские отряды осуществили набег на венгерские владения, расположенные в Верхнем Потисье, и сильно опустошили их²⁷. В ответ Карл Роберт начал готовиться к войне. Об этом узнаем из одной папской буллы, датированной 1332 г.²⁸ В ней кратко сообщается, что король подготовился к большому походу «против схизматиков и еретиков» (*contra schismaticos et hereticos*)²⁹. Безусловно, под «схизматиками» здесь понималось пра-

¹⁹ Волощук М.М. Указ. соч. – С. 170.

²⁰ Войтович Л. Князівські династії Східної Європи (кінець IX – початок XVI ст.: склад, суспільна і політична роль) / Інститут українознавства ім. І. Крип'якевича НАН України. – Львів, 2000. – С. 457; Кондратович И.М. Указ. соч. – С. 21; Пачовський В. Указ. соч. – С. 53.

²¹ Волощук М.М. Указ. соч. – С. 171.

²² Gyórf Gy. Az Árpádkori Magyarországe történeti földrajza. – Budapest: Akademiae kiadó, 1963. – S. 49.

²³ Anonymi Descriptio Europae Orientalis «Imperium Constantinopolitanum, Albaniae, Serbia, Bulgaria, Ruthenia, Ungaria, Polonia, Bohemia» anno MCCCVIII / Ed. O. Górká. – Cracoviae: Sumptibus Academiae Litterarum Gebethner et Socii, 1916. – P. 40–41.

²⁴ Codex diploinaticus Huiugariae ecclesiasticus ac civilis / Studio et opera G. Fejer. – Budae: Typis Typogr. Regiae Universitatis Ungaricae. – 1832 – T. 8. – V. 2. – S. 524.

²⁵ Войтович Л. Удільні князівства Рюриковичів і Гедиміновичів... – С. 100; Шабунько Ф.М. Земли Юго-Западной Руси в составе Великого княжества Литовского. – Киев: Наук. думка, 1987. – С. 22, 35.

²⁶ Minea I. Războiul lui Basarab cel Mare cu regale Carol Robert (noembrie 1330) / 7 Cecetări istorice. – 1929–1931. – Vol. V–VII. – P. 324–343; Rezachevici C. Bătălia dinre Basarab I și Carol Robert (1330) // Anuarul Institutului de Istorie și Arheologie «A.D. Xenopol» Iași. – 1985. – Vol. XXII. – №. 1. – P. 73–87; №. 2. – P. 391–407.

²⁷ Грушевський М. С. Історія України-Руси: В 11 т., 12 кн. / [редкол.: П.С.Сохань (голова) та ін.] – Киев: Наук. думка, 1993. Т. III: до року 1340. – 1993. – С. 533.

²⁸ Monumenta vetera Historica Hungariam sacram illustrantia / Ed. A. Theiner et P. Miklosich. T. I. – Romae, 1859. – P. 871.

²⁹ Ibid.

вославное русское население. Трудно сказать, кого в булле воспринимали за «еретиков». Вполне возможно, это определение касается армянских общин и других иностранных колонистов, переселившихся на территорию княжества во времена правления Юрия II³⁰.

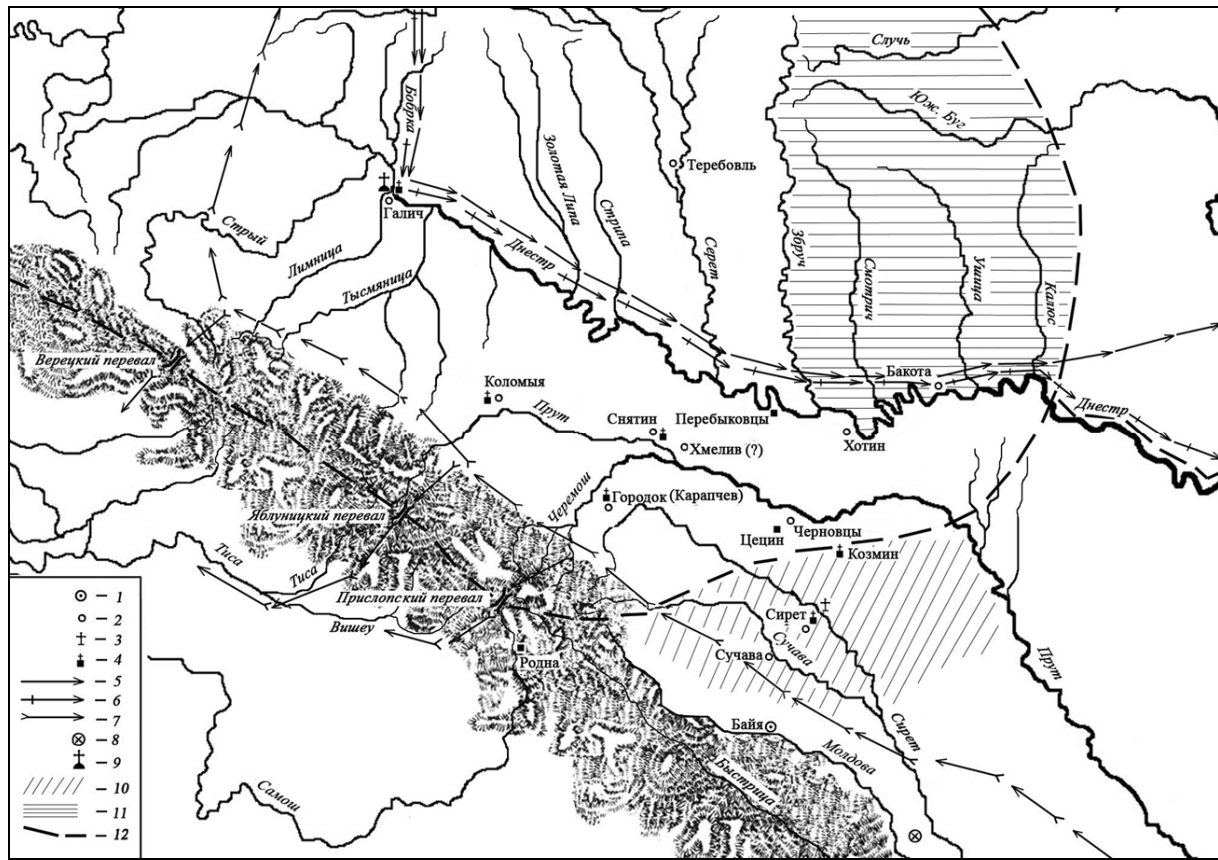

Карта 2. Территория региона в первой половине XIV в. (до 1350 г.)

1 – столица; 2 – город; 3 – католический «викариат Руси» (1332 г.); 4 – пункты размещения францисканских миссий «викариата Руси» (около 1345 г.); 5 – вероятный путь похода войска князя Льва Даниловича в Поднью и Нижнее Побужье (1299–1300 гг.); 6 – вероятный путь похода войска князя Юрия Львовича в Поднью (1301–1302 гг.); 7 – вероятные пути походов войска монголо-татар на Венгрию (1332, 1334–1335 гг.) и Польшу (1324–1325, 1337, 1340 гг.); 8 – вероятное место разгрома монголо-татарской орды бэка Атлама войском комеса секлеров Андраша Лакфи (2 февраля 1345 г.); 9 – основание Галицкой митрополии (1303 г. (?)); 10 – территория, тяготеющая к городам «Украины Галичской»; 11 – территория, которая некоторое время была под политической протекцией Золотой Орды; 12 – вероятная южная граница Галицко-Волинского княжества

Однако далее в документе идет речь о том, что король с войском должен отправиться «в засушливую и непогодную местность» (in loca sac arida et sterilia)³¹. Из последующего текста буллы можно сделать вывод, что Карл Роберт намеревался двинуться походом в степь. Следовательно, венгерский король, очевидно, задумал сначала нанести удар по татарским кочевьям, а дальше отправиться на галицкие населенные пункты, расположенные в южной части Южного Прикарпатья.

Угры могли идти на «схизматиков» через Роднянский перевал, путь который им был известен еще сто лет назад (события в 1230 г.). По данным списка «Градом русским, далним и ближним», составленного в 1394–1396 гг. на основе текста середины XIV в., в этом регионе существовали каменные замки-грады «Чечунь» и «на Днестре Хотинь», а также деревянно-земляной «Го-

³⁰ Грушевський М.С. Історія України-Руси: в 11 т., 12 кн. / [редкол.: П.С. Сохань (голова) та ін.]. – К.: Наук. думка, 1992. – Т. II.: XI–XIII вік. – 1992. – С. 136–137; Крип'якевич І.П. Галицько-Волинське князівство. – Київ: Наук. думка, 1984. – С. 113–114.

³¹ Monumenta vetera Historica Hungariam sacram illustrant... – Т. I. – P. 871.

родок на Черемоши»³². Образцы вооружения, орудий труда и посуды, обнаруженные на этих памятниках, четко указывают на пребывание в них хорошо снаряженных военных залог³³. Последнее также является свидетельством того, что упомянутые укрепленные пункты были и ячейками княжеской власти, которые возглавляли назначенные сюда воеводы или управители волостью.

В то же время, согласно свидетельствам документов церковного происхождения, в 1332 г. на этой территории уже существовал католический «викариат Руси» (*vicaria Russiae*), одним из центров которого был г. Сирет³⁴. Сохранился перечень францисканских миссий, действовавших в этом викариате около 1345 г. Кроме Львова, Городка, Галича, Коломыи и Снятина, они находились и в отдельных населенных пунктах Сирето-Днестровского междуречья, в частности Козмине и Сирете³⁵.

Таким образом, вторжение венгерского войска в южную часть Восточного Прикарпатья могло привести к опустошению этой территории. Поэтому главным заданием княжеской власти было сорвать планы венгерского короля. К сожалению, из-за отсутствия соответствующего документального материала осветить ход кампании Карла Роберта нет возможности. Единственный намек на эти события находим в грамоте Юрия II, датированной 11 февраля 1334 г.³⁶ В ней князь подтверждает союз с Немецким орденом в Пруссии. Среди княжеских бояр, активно участвовавших в заключении договора, упоминается Александр Молда(в)ович (*Allexandro Moldaowicz*) (румынские источники подают его как немецкого поселенца г. Бая, первой столицы Молдавского государства)³⁷. Понятно, что это не случайно. Прозвище боярина, очевидно, можно связать с недавними военными событиями, которые состоялись на южной границе Галицко-Волынского княжества и имевшие позитивные последствия для Юрия II. Князю, наверно, было принципиально важно, чтобы этот его главный боярин принимал участие при заключении этого международного союзного договора. В военных действиях в степях Гораики венгерские войска потерпели поражение³⁸.

Однако неудача угров не повлияла на их претензии относительно территории Восточного Прикарпатья. Как и ранее, они стремились установить контроль над этими землями. Поэтому уже в 1340 г. венгры осуществляют поход на порубежные земли Галицкой Руси³⁹.

В 1342 г. умирает хан Узбек. Золотую Орду начинают терзать междоусобные войны, что значительно ослабило ее. Этим сразу же воспользовались венгры. В 1343–1344 гг. король Людовик Анжуйский, используя как причину мученическую смерть двух монахов-францисканцев в Сирете (в 1340 г.), идет походом «во край татарских кочевищ» между реками Прут и Молдава⁴⁰. Однако в первых же столкновениях с татарами и их союзниками королевские войска потерпели поражение. Очередной поход венгров под командованием комеса Андраша Лакфи состоялся в

³² Статьи, находящиеся в рукописи Археографической комиссии перед Комиссионным списком Новгородской первой летописи // Новгородская первая летопись старшего и младшего изводов / Под ред. и с предисл. А.Н. Насонова. – М.; Л., 1950. – С. 475.

³³ Пивоваров С.В. Озброєння воїна XIV ст. з Середнього Подністров'я (за даними археологічних розкопок в с Зелена Липа) // Матеріали V Конгресу Міжнародної асоціації українців. Історія: Зб. наук. ст. – Ч. 1. – Чернівці: Рута, 2003. – С. 120–124.; Тимошук Б.О. Давньоруська Буковина (X – перша половина XIV ст.). – К.: Наук. думка, 1982. – С. 87–98.

³⁴ Параска П.Ф. Внешнеполитические условия образования Молдавского феодального государства. – Кишинев: Штиинца, 1981. – С. 80.

³⁵ Коновалова И.Г., Перхавко В.Б. Древняя Русь и Нижнее Подунавье. – М.: Памятники исторической мысли, 2000. – С. 169, 173; Масан О.М. Буковина як об'єкт міжнародних відносин з давніх часів до 1774 р. // Буковина в контексті європейських міжнародних відносин (з давніх часів до середини XX ст.) / За заг. ред. В.М. Ботушанського. – Чернівці: Рута, 2005. – С. 28; *Bullarium franciscanorum sive Romanorum pontificum constitutiones. epistolare. diplomata tribus ordinibus Minorum. Clarissarum. Poenitentium (...)*. – Romae: Typis Vaticanis, 1898. – P. 602.

³⁶ Болеслав-Юрий II. Князь Всея Малой Руси: сборник материалов и исследований. – № 7. – СПб.: Имп. Академия наук, 1907. – С. 153.

³⁷ История Румынии... – С. 182.

³⁸ *Monumenta vetera Historica Hungariam sacram illustrant...* – P. 871; Болеслав-Юрий II... – С. 153.

³⁹ Грушевський М.С. Історія України-Руси: В 11 т., 12 кн. / [редкол.: П.С. Сохань (голова) та ін.]. – Київ: Наук. думка, 1993. – Т. IV: XIV–XVI віки – відносини політичні. – 1993. – С. 435–436; Czamańska I. *Mołdawia i Wołoszczyzna wobec Polski. Wegier i Turcji w XIV i XV wieku* – Poznań: Państw. Wyd-wo Naukowe, 1996. – S. 23.

⁴⁰ История Румынии... – С. 183; Czamańska I. *Op. cit.* – S. 23.

феврале 1345 г. В битве под г. Роман войска монголо-татар были разгромлены⁴¹. В последующем военные походы венгров на южные порубежные земли Галицкой Руси и Восточного Подолья продолжались (1349–1350 гг.). В 1352 г. венгерские войска отправились на территорию Брацлавской тьмы (Прославия в западноевропейских источниках), но поход был неудачным. В следующем походе в 1354 г. на владение «большого короля татар» Брацлавской тьмы войска джучидов потерпели сокрушительное поражение, а территория Подолии была опустошена.

В этот период кроме военных походов, значительных потерь населения испытывало от естественных катаклизмов. То, что пощадили татарские мечи и огонь, стало добычей «глада и мора». Голодания и эпидемии отмечались на Руси на протяжении всего XIII–XV вв. Письменные источники изобилуют сообщениями о засухах, голодных годах, морозных зимах, дождевых летах, эпизоотиях. Часть из этих естественных аномалий можно отнести и к территории Сирето-Днестровского междуречья. Так, в 1279 г. «голодь бысть по всеи земле, и в Роуси и Ляхох и въ Ятвязехъ»⁴². Г.И.Швец причиной голода считает засуху⁴³. Близость территории Польши к исследуемому региону может свидетельствовать о засухе и здесь. В 1283 году была суровая зима. Как отмечено в летописях, кто выезжал из города Львова, тот от мороза в дороге умирал, потому, что зима была очень холодная – «зима свирепая и студеная зело». В ту зиму умерло в городах значительное количество людей, другие же умирали в селах. В ту зиму в Польше был сильный мор «изомре все кони, и скоти, и овце, все изомре, не остана ничего»⁴⁴. Во время осады татарами городов Подолии, Волыни и Польши в 1283–1284 гг. среди осажденных началась эпидемия, упоминание о которой содержится лишь в Ипатьевской летописи. Судя по ней эпидемия началась в одном из осажденных городов: «быс морь великъ изомре ихъ бещисленое множество», а затем в окружающих селах, куда сбегали мещане «по отшествии беззаконных Агарян»⁴⁵. В 1286 г. русские князья вместе с татарами сделали набег на Польшу, где в это время свирепствовала точно не описанная эпидемия, занесенная из Франции и Богемии⁴⁶. В этом походе могли принимать участие и выходцы из Сирето-Днестровского междуречья.

В 1310 г. в польской хронике отмечено, что в Польше, Валахии и у немцев были большие наводнения и голод⁴⁷. Эти аномальные явления продолжались до XV в. Но больше местное население, как и народы Восточной и Западной Европы, страдало от «Черной смерти». Это была самая сильная пандемия из всех описанных в истории культурных народов.

Уже в 1346 г. эпидемия чумы «косила» население Азии, Кавказа и Золотой Орды. «Под восточную страну в Орде и в Орна чи и в Сарае, и в Бездеже и в прочих градах и странах бысть мор велик на люди»⁴⁸. Чума была настолько сильной, что люди не успевали хоронить умерших⁴⁹. В следующем 1347 г. «Черная смерть» достигла территории Восточного Прикарпатья⁵⁰. Бубонная чума за период с 1347–1353 гг. сделала «круг» из Крыма и Малой Азии через Италию, Францию, Англию и Германию в Восточную Европу и Скандинавию и забрала местами до половины всего населения⁵¹.

Вместе с чумными годами продолжались и военные походы, негативно отобразившиеся на демографической ситуации на территории междуречья Среднего Днестра и Верхнего Сирета. Уже в 1350 г., по договоренности между Венгрией и Польшей, Галицкая Русь перешла под власть пос-

⁴¹ Славяно-Молдавская летопись 1359–1504 гг. // Славяно-молдавские летописи XV–XVI вв. / Сост. Ф.А.Грекул; отв. ред. В.И.Буганов. – М.: Наука, 1976. – С. 55–56; Czamańska I. Op. cit. – S. 23.

⁴² Полное собрание русских летописей. – Т. 2. – Стб. 879.

⁴³ Борисенков Е.П., Пасецкий В.М. Тысячелетняя история необычайных явлений природы. – М.: Мысль, 1988. – С. 286.

⁴⁴ Полное собрание русских летописей. Т. 2. – Стб. 895; Бучинский И.Е. О климате прошлого Русской равнины. – Л., 1957. – С. 68.

⁴⁵ Полное собрание русских летописей. – Т. 2. – С. 895.

⁴⁶ Бучинский И.Е. Указ. соч. – С. 25.

⁴⁷ Там же. – С. 69.

⁴⁸ Полное собрание русских летописей. – М.: Языки русской культуры, 2000. – Т.12. Летописный сборник, именуемый Патриаршею или Никоновской летописью (Репринт). – С. 217.

⁴⁹ Борисенков Е.П., Пасецкий В.М. Указ. соч. – С. 277.

⁵⁰ Бергер Е.Е. «Черная смерть» // Средние века. – 2004. – Вып. 65. – С. 335; Czamańska I. Op. cit. – S. 23.

⁵¹ Муравьев А.В., Самаркин В.В. Историческая география эпохи феодализма (Западная Европа и Россия в V–XVII в.). – М.: Просвещение, 1973. – С. 23.

ледней⁵². Король Польши Казимир III Пяст считал нужным повернуть земли Среднего Поднестровья и Верхнего Попрутья под свою корону, которые в это время находились под влиянием Молдавского государства. Вскоре сложились благоприятные внешнеполитические условия для осуществления этого плана. В 1359 г. в Молдавии умирает воевода Стефан и власть захватывает его младший сын Петр. Старший брат Петра Стефан, считая себя наследником, обратился за помощью к Казимиру III. В июне 1359 г. польские войска вступили на территорию «Шипинской земли», но в битве в «Полонинском» лесу потерпели сокрушительное поражение от молдавских отрядов⁵³. После этого поражения власть молдавских господарей распространяется к устью Черемоша. В это время летописцы, описывая территорию Молдавского государства, отмечали, что она протягивалась от Карпатских гор к Днестру и Черному морю с запада к востоку и от устья Дуная к Черемошу, с юга на север (карта 3)⁵⁴.

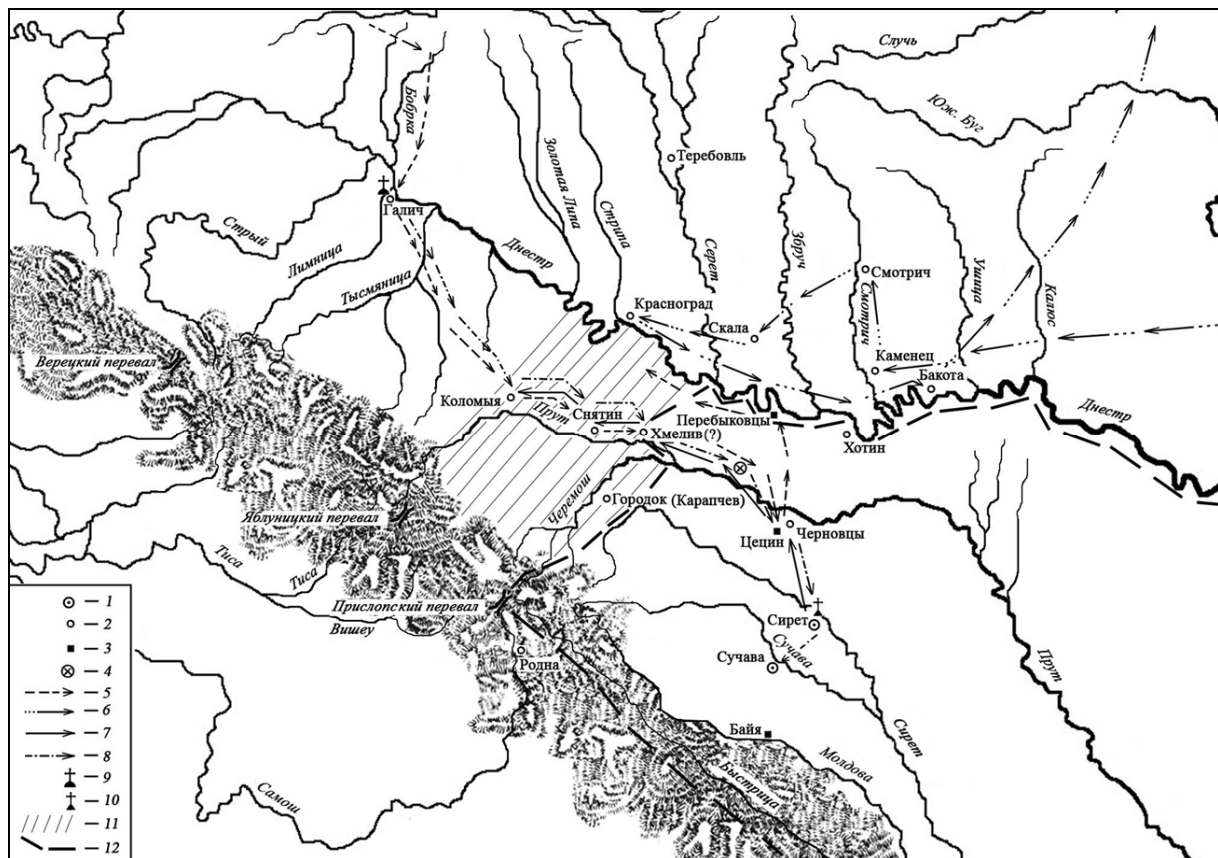

Карта 3. Территория региона во второй половине XIV в. (до 1400 г.)

1 – столица Молдавского воеводства; 2 – город; 3 – укрепленное поселение; 4 – вероятное место разгрома войска короля Казимира Пяста (Большого) отрядами воеводы Петра в «Плонинском лесу» (1 июля 1359 г.); 5 – вероятное направление похода войска князя Владислава Опольского на Молдавское воеводство (осень 1374 г.); 6 – поход войска князя Витовта Кейстутовича на Подолье (осень 1393 г.); 7 – поход войска воеводы Романа Мушата на Покутье (зима 1394 г.); 8 – поход войска короля Владислава Ягелло (весна 1394 г.); 9 – возобновление Галицкой митрополии (1371 г.); 10 – основание в Сирете католического епископства (1371 г.); 11 – территория Покутья, временно переданная под власть молдавских воевод (1387 г.); 12 – северная граница Молдавского воеводства.

⁵² Paszkiewicz H. Polityka ruska Razimierza Wieliego. – Kraków: Tow-wo Nauk. «Societas Vistulana», 2002. – S. 138–139.

⁵³ Długossii J. Historiae Polonicae libri XII / [cura A. Przewdziecki] – Cracoviae: Czas. 1874. – Т. III. – P. 277–278; Масан О.М. Буковина як об'єкт міжнародних відносин з давніх часів... – С. 32–33.

⁵⁴ Ureche G., Costin M., Neculce I. Letopisețul Țării Moldovei: Cronici [Îngr. textelor, glosar și indici de T. Celac]. – Chișinău: Hyperion, 1990. – P. 28; История Молдавской ССР: В 2-х т. [ред. Л.В. Черепнина (отв. ред.) и др.]. – Кишинев: Картя Молдовеняскэ, 1965. – Т. 1: С древнейших времен до Великой Октябрьской социалистической революции. – 1965. – С. 86–87.

Польша после поражения не оставила идеи влияния на Молдавское государство, а возможно, и полного подчинения. Польский король Людовик Венгерский правителем «Русского королевства» назначает Владислава Опольского. Он начинает укреплять пограничные крепости в Цецино и Зеленой Липе⁵⁵. В 1374 г. Владислав осуществляет неудачный поход в Молдавию с целью посадить на престол своего ставленника Юрия (Журжу)⁵⁶. Трехлетнее правление Юрия вылилось в большое антивенгерское восстание на территории Молдавии и «Шипинской земли»⁵⁷. На престол Молдавского княжества в 1378 г. становится Петр Мушата. Чтобы не допустить новых разрушений в государстве, молдавский господарь приносит вассальную присягу королю Польши Владиславу II Ягелло, согласно которой «Шипинская земля» отошла к Молдавии⁵⁸.

Последний поход польско-литовского войска на территорию Сирето-Днестровского междуречья приходится на 1394 г., когда новый господарь Молдавии Роман Мушат вторгся на Покутье и захватил Снятин и Коломью⁵⁹. В ответ, по приказу короля, литовский князь Свидригайло вошел в северные волости Молдавии и оккупировал «Шипинскую землю». Воевода Роман Мушат был взят в плен, а на его место был назначен ставленник короля Польши Стефан I Мушат⁶⁰. После этого почти на 50 лет устанавливается мир, что положительно повлияло на развитие сельского населения Сирето-Днестровского междуречья.

Как видно, события в 1359 г. оказали позитивное влияние на развитие региона. Этому способствовала и борьба Молдавского воеводства за вытеснение татаро-монголов из границ Днестровско-Карпатских земель. Успеху этой борьбы способствовала победа князя Ольгерда в 1362 г. над золотоордынскими войсками местных беков Кутлуга, Хаджи и Дмитрея на Синих водах⁶¹. После битвы часть разгромленных татаро-монголов, как отмечает польский хронист Г. Стрийковский, «сбежала через Днестр к Черному морю»⁶². Во время этого побега джучиды забирали в плен с собой мирное население. В 1392 г. молдавский господарь Роман Мушат к пожалованию Иоанашу Храброму уже величает себя так: «Мы Роман воевода Молдовы и наследник всей Страны валахов от гор к морскому берегу»⁶³. Вытеснение татаро-монголов за Днестр завершилось приблизительно в 70–80-х гг. XIV в., что способствовало возвращению населения на старые места проживания и интенсивному освоению Прут-Днестровского междуречья. Сюда же, в результате усиления в Венгрии социального положения (увеличение повинностей крестьян, введение барщины, запрещение выхода из крепостной зависимости, наступление на «валашское право» общинников, согласно королевскому акту в 1366 г.) и религиозных преследований (католическая экспансия, согласно папской булле в 1356 г.), начало мигрировать и романское население из Трансильвании и оседать в Восточном Прикарпатье, в том числе и в Прут-Сиретском междуречье⁶⁴. Такое широ-

⁵⁵ Масан О.М. Указ. соч. – С. 34–35; Пивоваров С.В. Середньовічне озброєння з городища XIV ст. в Зеленій Липі // Археологічні студії. – К.-Чернівці, 2003. – Вип. 2. – С. 214; Тимошук Б.О. Давньоруська Буковина... – С. 97–99.

⁵⁶ Sprawy woloskie za Jagellonow: Akla I lislly [Wyd. A. Jablonowski]. – Warszawa. 1878. – Т. CLXIV. – S. 155–156; Czamańska I. Op. cit. – S. 46–47; Масан О.М. Указ. соч. – С. 35.

⁵⁷ Масан О. Чернівці: перша писемна згадка на тлі історії міста в XV – на початку XVI століття // Буковинський журнал. – 2006. – № 2. – С. 65; Пивоваров С., Федорук А. Цецинська кам'яна вежа: з історії середньовічних поселень на території Чернівців (XIII – початок XV ст.) // Науковий вісник Чернівецького університету: 3б. наук. статей. Історія. Політичні науки. Міжнародні відносини. Вип. 323–324. – Чернівці, 2006. – С. 84.

⁵⁸ Грамоти XIV ст. / [упоряд. М.М. Пешак]. – Киев: Наук. Думка, 1974. – С. 81; Documentele moldovenești înainte de Ștefan cel Mare [Publ. de M. Costăchescu]. – Iași: Viața Românească, 1932. – Vol. 2. – P. 603–605; Боднарюк Б.М., Масан О.М. Шипинська земля в міжнародних договорах кінця XIV – першої половини XV ст. // Питання історії України: 3б. наук. статей. – Чернівці, 2000. – Т. 4. – С. 225.

⁵⁹ Czołowski A. Początki Mołdawii i wyprawa Kazimierza Wielkego r. 1359. – Lwów: Z drukarni Władysława Łozińskiego, 1890. – S. 68–69.

⁶⁰ Documentele moldovenești înainte de Ștefan cel Mare... – Vol. 2. – P. 617–618; Масан О.М. Буковина як об'єкт міжнародних відносин... – С. 36.

⁶¹ Греков Б.Д., Якубовский Л.Ю. Золотая Орда и ее падение. – М.; Л.: Изд-во АН СССР, 1950. – С. 282.

⁶² Strykowski M. Kronika Polska: litewska, żmódzka i wczystkiej Rusi. – Warszawa: G.L. Glücksberg, 1846. – Т. 2. – S. 6.

⁶³ История Румынии... – С. 188.

⁶⁴ История Венгрии: В 3 т. [ред. коллег. Т. М. Исламов (гл. ред.) и др.]. – М.: Наука, 1971. – Т. I. – С. 153; Documentele lui Ștefan cel Mare [Publ. de I. Bogdan]. – București: Socec & Co, 1913. – Vol. I. – XLVI. – 518 p.; Documentele lui Ștefan cel Mare [Publ. de I. Bogdan]. – București: Socec & Co, 1913. – Vol. II. – XXI. – 611 p.;

кое миграционное движение вынуждало неоднократно венгерскую власть принимать меры пресечений, по укреплению восточных границ Трансильвании и горных переходов через Карпаты⁶⁵. Этим процессам не смогли помешать неудачные военные вторжения Венгрии и Польши в конце XIV в. на территорию Молдавии с целью завоевания или хотя бы подчинения ее. В это время на территории Прут-Днестровского междуречья появляется значительное количество поселений, которые впервые упоминаются в письменных источниках уже в начале XV в.

Наряду с переселением валахов из Трансильвании в Сирето-Днестровское междуречье возвращается и автохтонное население. Сюда же начинают переселяться лишенные собственности украинские крестьяне Галичины и Подолья⁶⁶. Такие миграционные процессы могли привести к определенному перенаселению отдельных регионов Сирето-Днестровского междуречья. Свидетельством этого может служить появление «дублетных сел». Они возникали как следствие так называемого «роения», то есть естественного прироста населения коренного села. Так, например, в начале XV в. из документов известна «Вешняя Чернавка» (современное село Черновка), но и была «Чернавка» или «Нижняя Чернавка» (поселение в ур. Пустая Черновка)⁶⁷. В 1413 г. упоминается «Большой Коцман», очевидно, рядом с «Малым Коцманом»⁶⁸. В конце XIV – начале XV вв. молдавские господа предоставляли право обладателям вотчин учреждать новые села в пределах старых распределенных земель.

Следовательно, как видно из вышеизложенного, население Сирето-Днестровского междуречья развивалось в общем русле эволюции древнерусских земель. С конца X в. отмеченная территория становится составной частью Древнерусского государства. С началом феодальной раздробленности территория региона становится частью Тербовольского, впоследствии Галицкого и Галицко-Волынского княжеств. Это было время значительного расцвета всех сторон хозяйства, быта, военного дела и духовной культуры местного населения. На исследуемой территории развиваются города, торговля, углубляется социальное расслоение.

Население Сирето-Днестровского междуречья во второй половине XIII – первой половине XIV вв. постоянно страдало от военного противостояния Польши, Венгрии, Галицко-Волынского княжества, Золотой Орды и молодого Молдавского княжества. Соответственно отмеченные территории в силу этого и эпидемий были малозаселенными. Большинство населения переселилось в Прут-Сиретское междуречье или направилось в Карпаты. Это, кроме письменных сообщений, подтверждается и археологическими материалами. После входа отмеченной территории в состав Молдавского княжества ситуация изменилась. Внутренняя политика молдавских господарей и изменение внешней международной обстановки способствовали заселению Сирет-Днестровского междуречья. Большинство поселений здесь начинает возникать в конце XIV – начале XV вв.

Бергер Е.Е. «Черная смерть» // Средние века. – 2004. – Вып. 65. – С. 335–339.

Боднарюк Б.М., Масан О.М. Шипинська земля в міжнародних договорах кінця XIV – першої половини XV ст. // Питання історії України: Зб. наук. статей. – Т. 4. – Чернівці, 2000. – С. 221–237.

Боднарюк Б.М., Чучко М.К. Етнодемографічні процеси на Буковині в кінці XIV - XVIII ст.: загальні тенденції та особливості розвитку // Питання стародавньої, середньовічної історії, археології та етнографії. – 2007. – Т. 1 (21). – С. 65–77.

Болеслав-Юрий II, князь Всея Малой Руси: сборник материалов и исследований. – СПб.: Имп. Академия наук, 1907. – 385 с.

Боржава Ю. Від Угорської Русі до Карпатської України – Філадельфія, 1923. – 55 с.

Борисенков Е.П., Пасецкий В.М. Тысячелетняя история необычайных явлений природы. – М.: Мысль, 1988. – 522 с.

Бучинский И.Е. О климате прошлого Русской равнины. – Л.: Гидрометеоздат, 1957. – 144 с.

Возний І.П. Чорнівська феодальна укріплена садиба XII-XIII ст. – Чернівці: Рута, 1998. – 154 с.

Войтович Л. Удільні князівства Рюриковичів і Гедиміновичів у XII-XVI ст. – Львів, б.в. 1996. – 255 с.

Боднарюк Б.М., Чучко М.К. Етнодемографічні процеси на Буковині в кінці XIV – XVIII ст.: загальні тенденції та особливості розвитку // Питання стародавньої, середньовічної історії, археології та етнографії. – 2007. – Т. 1 (21). – С. 65–77.

⁶⁵ Полевой Л.Л. Очерки исторической географии Молдавии. – С. 17.

⁶⁶ Греков Б.Д. Крестьяне на Руси с древнейших времен до XVIII века. – М.; Л., 1946. – С. 277–278.

⁶⁷ Documentele moldovenești înainte de Ștefan cel Mare... – Vol. II. – P. 98.

⁶⁸ Documentele moldovenești înainte de Ștefan cel Mare... – Vol. I. – P. 101.

- Войтович Л.* Князівські династії Східної Європи (кінець IX – початок XVI ст.: склад, суспільна і політична роль) / Інститут українознавства ім. І. Крип'якевича НАН України. – Львів, 2000. – 256 с.
- Волощук М.М.* Військово-політичні стосунки Угорського королівства з Галицьким та Галицько-Волинським князівством (кінець X – XIII ст): дис. ... канд. істор. наук: 07.00.02. – Івано-Франківськ, 2005. – 230 с.
- Грамоти XIV ст. / [упоряд. М. М. Пешак]. – Киев: Наук. думка, 1974. – 255 с.
- Греков Б.Д.* Крестьяне на Руси с древнейших времен до XVIII века. – М.; Л., 1946. – 371 с.
- Греков Б.Д., Якубовский А.Ю.* Золотая Орда и ее падение. – М.; Л.: Изд-во АН СССР, 1950. – 479 с.
- Грушевський М.С.* Історія України-Руси: В 11 т., 12 кн. / [редкол.: П.С.Сохань (голова) та ін.]. – К.: Наук. думка, 1992. – Т. II: XI – XIII вік. – 1992. – 640 с.
- Грушевський М.С.* Історія України-Руси: В 11 т., 12 кн. / [редкол.: П.С.Сохань (голова) та ін.] – К.: Наук. думка, 1993. – Т. III: до року 1340. – 1993. – 586 с.
- Грушевський М.С.* Історія України-Руси: В 11 т., 12 кн. / [редкол.: П.С.Сохань (голова) та ін.]. – К.: Наук. думка, 1993. – Т. IV: XIV – XVI віки – відносини політичні. – 1993. – 535 с.
- История Венгрии: В 3 т. [ред. коллег. Т.М.Исламов (гл. ред.) и др.]. – М.: Наука, 1971. – Т. I. – 644 с.
- История Молдавской ССР: В 2-х т. [ред. Л.В.Черепнина (отв. ред.) и др.]. – Кишинев: Картя Молдовеняскэ, 1965. – Т.1: С древнейших времен до Великой Октябрьской социалистической революции. – 1965. – 659 с.
- История Румынии / И. Болван. И.-А. Поп (координаторы) и др. / Пер. с рум. – М.: Весь мир, 2005. – 680 с.
- Кондратович И.М.* История Подкарпатской Руси для народа. – Ужгород, 1991. – 227 с.
- Коновалова И.Г., Перхавко В.Б.* Древняя Русь и Нижнее Подунавье. – М.: Памятники исторической мысли, 2000. – 272 с.
- Крип'якевич І.П.* Галицько-Волинське князівство. – Киев: Наук. думка, 1984. – 174 с.
- Масан О.М.* Буковина як об'єкт міжнародних відносин з давніх часів до 1774 р. // Буковина в контексті європейських міжнародних відносин (з давніх часів до середини XX ст.) / За заг. ред. В.М. Ботушанського. – Чернівці: Рута, 2005. – С. 9–168.
- Масан О.* Чернівці: перша писемна згадка на тлі історії міста в XV – на початку XVI століття // Буковинський журнал. – 2006. – № 2. – С. 63–74.
- Муравьев А.В., Самаркин В.В.* Историческая география эпохи феодализма (Западная Европа и Россия в V–XVII в.). – М.: Просвещение, 1973. – 144 с.
- Параска П.Ф.* Политика Венгерского королевства в Восточном Прикарпатье и образование Молдавского феодального государства // Карпато-Дунайские земли в средние века. – Кишинев: Штиинца, 1975. – С. 43–47.
- Параска П.Ф.* Внешнеполитические условия образования Молдавского феодального государства. – Кишинев: Штинца, 1981. – 176 с.
- Пачовський В.* Історія Закарпаття. – Ужгород: Карпати, 1993. – 69 с.
- Пивоваров С., Федорук А.* Цецинська кам'яна вежа: з історії середньовічних поселень на території Чернівців (XIII – початок XV ст.) // Науковий вісник Чернівецького університету: 3б. наук. статей. Історія. Політичні науки. Міжнародні відносини. – Чернівці, 2006. – Вип. 323–324. – С. 80–85
- Пивоваров С.В.* Озброєння воїна XIV ст. з Середнього Подністров'я (за даними археологічних розкопок в с Зелена Липа) // Матеріали V Конгресу Міжнародної асоціації українців. Історія: 3б. наук. ст. – Ч. 1. – Чернівці: Рута, 2003. – С. 120–124.
- Пивоваров С.В.* Середньовічне озброєння з городища XIV ст. в Зеленій Липі // Археологічні студії. – К.-Чернівці, 2003. – Вип. 2. – С. 204–215.
- Полевой Л.Л.* Очерки исторической географии Молдавии XIII–XV вв. – Кишинев: Штиинца, 1979. – 202 с.
- Полное собрание русских летописей. – М.: Восточная литература, 1962. – Т. 2. Ипатьевская летопись. – 938 с.
- Полное собрание русских летописей. – М.: Языки русской культуры, 2000. – Т. 12. Летописный сборник, именуемый Патриаршею или Никоновской летописью (Репринт). – 272 с.
- Полное собрание русских летописей. – Т. 32. – М.: Наука, 1975. Хроники: Литовская и Жмойтская, и Быховца. – 430 с.
- Славяно-молдавские летописи XV–XVI вв. / Сост. Ф.А.Грекул; отв. ред. В.И.Буганов. – М.: Наука, 1976. – 150 с.
- Статьи, находящиеся в рукописи Археографической комиссии перед Комиссионным списком Новгородской первой летописи // Новгородская первая летопись старшего и младшего изводов / Под ред. и с предисл. А.Н.Насонова. – М.; Л., 1950. – С. 475–477.
- Тимошук Б.О.* Давньоруська Буковина (X – перша половина XIV ст.). – Киев: Наук. думка, 1982. – 206 с.
- Уреке Г.* Летописецул Цэрий Молдовеи [ред. Л.Батыр]. – Кишинэу: Картя Молдовеняскэ, 1971. – 264 с.
- Шабульдо Ф.М.* Земли Юго-Западной Руси в составе Великого княжества Литовского. – К.: Наук. думка, 1987. – 184 с.

Шабунько Ф.М. Галицко-Волыньское княжество и Тырновская Болгария на пути к политическому сотрудничеству в начале XIV в. // Культурные и общественные связи Украины со странами Европы: сб. науч. трудов. – Киев: Наук. думка, 1990. – С. 35–52.

Anonymi Descriptio Europae Orientalis «Imperium Constantinopolitanum, Albaniae, Serbia, Bulgaria, Ruthenia, Ungaria, Polonia, Bohemia» anno MCCCVIII / Ed. O. Górka. – Cracoviae: Sumptibus Academiae Litterarum Gebethner et Socii, 1916. – 132 p.

Bullarium franciscanorum sive Romanorum pontificum constitutiones. epistolare. diplomata tribus ordinibus Minorum. Clarissarum. Poenitentium (...). – Romae: Typis Vaticanis, 1898. – 675 p.

Bezdechi St. Cronica incdită dela Blai a protosinghelului Naum Râmniccanu. – Cluj-Sibiu, 1944. – 398 p.

Ciurescu T. Țara Românească în secolele XIV și XV. – București, 1969. – 445 p.

Codex diploinaticus Huiugariae ecclesiasticus ac civilis / Studio et opera G. Fejer. – Budae: Typis Typogr. Regiae Universitatis Ungaricae. – 1832 – T. 8. – V. 2. – 688 s.

Czamańska I. Mołdawia i Wołoszczyna wobec Polski. Węgier i Turcji w XIV i XV wieku – Poznań: Państw. Wyd-wo Naukowe. 1996. – 369 s.

Czołowski A. Początki Mołdawii i wyprawa Kazimierza Wielkiego r. 1359. – Lwów: Z drukarni Władysława Łozińskiego, 1890. – 130 s.

Długosii J. Historiae Polonicae libri XII / [cura A. Przewiecki] – Cracoviae: Czas. 1874. – T. III. – 711 s.

Documentele lui Ștefan cel Mare [Publ. de I. Bogdan]. – București: Socec & Co, 1913. – Vol. I. – XLVI. – 518 p.

Documentele lui Ștefan cel Mare [Publ. de I. Bogdan]. – București: Socec & Co, 1913. – Vol. II. – XXI. – 611 p.

Documentele moldovenești înainte de Ștefan cel Mare [Publ. de M. Costăchescu]. – Iași: Viața Românească, 1931. – Vol. 1. – 557 p.

Documentele moldovenești înainte de Ștefan cel Mare [Publ. de M. Costăchescu]. – Iași: Viața Românească, 1932. – Vol. 2. – 956 p.

Győrf Gy. Az Árpádkori Magyarországe történeti földrajza. – Budapest: Akademiai kiadó, 1963. – 910 s.

Kaindl R.F. Geschichte der Bukowina. – Czernowitz, 1903. – 126 s.

Minea I. Războiul lui Basarab cel Mare cu regale Carol Robert (noembrie 1330) / 7 Cecetări istorice. – 1929–1931. – Vol. V–VII. – P. 324–343.

Monumenta vetera Historica Hungariam sacram illustranta / Ed. A. Theiner et P. Miklosich. – Romae, 1859. – T. I. – 945 s.

Paszkievicz H. Polityka ruska Razimierza Wieliego. – Kraków: Tow-wo Nauk. «Societas Vistulana», 2002. – 285 s.

Rezachevici C. Bătălia dinre Basarab I și Carol Robert (1330) // Anuarul Institutului de Istorie și Arheologie «A.D. Xenopol» Iași. – 1985. – Vol. XXII. – № 1. – P. 73–87.

Rezachevici C. Bătălia dinre Basarab I și Carol Robert (1330) // Anuarul Institutului de Istorie și Arheologie «A.D. Xenopol» Iași. – 1985. – Vol. XXII. – № 2. – P. 391–407.

Sprawy wołoskie za Jagellonow: Akla I lisly [Wyd. A. Jablonowski]. – Warszawa. 1878. – T. CLXIV. – 163 s.

Strykowski M. Kronika Polska: litewska, żmódska i wczystkiej Rusi. – Warszawa: G. L. Glücksberg, 1846. – T. 2. – 572 s.

Ureche G., Costin M., Neculce I. Letopisețul Țării Moldovei: Cronici [Îngr. textelor, glosar și indici de T. Celac]. – Chișinău: Hyperion, 1990. – 638 p.

ABSTRACT

Igor P. Vozniy

The political situation in the territory between the Upper Siret and the Middle Dniester in the Second Half of the 13th – 14th Centuries

The article, based on archaeological material and written sources, considers the political situation in the territory between the Upper Siret and Middle Dniester in the second half of the 13th – 14th centuries. It was a period in the history of Eastern Europe full of important political and especially military events for the geopolitical situation in the Carpathian region. The studied area was the outskirts of the ancient Rus state. It was a natural corridor between the rivers Prut and Dniester with no large cross waterways. This created ideal conditions for the advancement of military units from south to north and vice versa. In addition, through the researched territory all-Rus trade routes were located and bounded Western Europe and Byzantium with Rus and its eastern neighbors. This led to the fact that the Siret and Dniester rivers often became an arena of political and military confrontation to establish influence over it by the Galicia-Volyn principality, Hungary, Poland, the Lithuanian principality, Moldova principality, the Golden Horde. This struggle led to the fact that the Golden Horde forces were pushed back from the Dniester River and the area under study was a part of a young Moldavian province.

Основание православного епископства в Сараяе в 1261 году

Православная епархия в Сараяе является одним из замечательнейших учреждений русской церкви, так как она была первым и единственным в эпоху средневековья епископством под юрисдикцией митрополитов Руси, существовавшим вне пределов русских княжеств. С 1261 года представитель верховного православного духовенства пребывал при дворе хана Улуса Джучи, но когда Золотая Орда распалась в XV веке, сарайское епископство лишилось своего значения. В то же время епископ Вассиан (рукоположен в 1454 году) перенес свою резиденцию в Москву в Крутицкое подворье. Тогда епископы добавили к своему титулу атрибут «крутицкий», но сохранили и традиционный «сарайский» или «сарский», хотя это еще не имело практического значения. Указанием в своем титуле старого названия сарайские епископы подчеркивали то особое положение, которое они занимали в период так называемого «татарского ига». По убеждению Георгия Вернадского, духовным и культурным центром Руси стала бы не Москва, а столица Золотой Орды Сарай, если бы ханы приняли православную веру¹. Ведь и после тюрко-монгольского господства на Руси вплоть до конца XVII века крутицкие и сарайские епископы продолжали играть важную роль в русской церкви как представители московского митрополита или патриарха.

Во многих исторических исследованиях указывалось на важность той роли сарайской епархии, которую она сыграла во взаимоотношениях Руси с Улусом Джучи. Но на сегодняшний день существует только одно-единственное монографическое исследование на эту тему. Это труд Николая Соловьева, вышедший в свет в 1894 году. Но эта работа уже устарела и к тому же она посвящена преимущественно периоду XVI–XVII веков². Главной причиной отсутствия новых исследований является, несомненно, недостаток источников. Сохранилось только несколько русских и византийских грамот, а также сообщений о сарайском епископстве, включенных в русские летописи, но их так мало, что оказывается невозможным даже составление списка всех епископов XIV века. Несмотря на это, мы попытаемся в данной статье рассмотреть несколько вопросов, связанных с основанием сарайской епархии.

Русские летописи содержат сообщения о том, что сарайская епархия была учреждена в 1261 году и была передана некоему епископу Митрофану. Однако в историографии они интерпретируются по-разному³. Б.Д. Греков, В.В. Мавродин, А.С. Хорошев и В.Л. Егоров, например, выразили мнение, что сарайская епархия была учреждена для обслуживания живших непосредственно на территории Улуса Джучи русских православных рабов, а также других православных лиц, которые пребывали там по разным причинам⁴. Другие исследователи подчеркивали, что епископ Сарая являлся каким-то дипломатическим посредником между великим князем и ханом, с одной стороны, и между ханом и Византией – с другой⁵. А М.Д. Приселков, А.Н. Насонов и В.Т. Пашуто полагали, что через сарайского епископа хан стремился контролировать связи Руси с Византией⁶.

¹ Вернадский Г. Монгольское иго в русской истории // Евразийский Временник 5 (1927). – С. 153–164, 161–163.

² Соловьев Н.А. Сарайская и Крутицкая епархии // Чтения ОИДР. – 1894: 3. – С. 1–226.

³ Ср.: Кривошеев Ю.В., Соколов Р.А. Русская церковь и ордынские власти (вторая половина XIII – первая четверть XIV в.) // Тюркологический сборник 2001. Золотая Орда и ее наследие. – М., 2002. – С. 156–184.

⁴ Греков Б.Д., Якубовский А.Ю. Золотая Орда и ее падение. – М.; Л., 1950. – С. 232; Мавродин В.В. Очерки истории левобережной Украины (с древнейших времен до второй половины XIV века). – Л., 1940, репринт: – СПб., 2002. – С. 372; Егоров В.Л. Александр Невский и чингисиды // Отечественная история 1997: 2. – С. 55; Хорошев А.С. Политическая история русской канонизации (XI–XVI вв.). – М., 1986. – С. 74–75. Хорошев А.С. ошибочно датирует основание епископства 1263 годом.

⁵ Охотина Н.А. Русская церковь и монгольское завоевание (XIII в.) // Церковь, общество и государство в феодальной России. Сборник статей / Отв. ред. А.И. Клибанов. – М., 1990. – С. 76; John Meyendorff: Byzantium and the Rise of Russia. A Study of Byzantino-Russian Relations in the Fourteenth Century. Cambridge, Mass. 1981. – P. 46.

⁶ Приселков М.Д. История русского летописания XI–XV вв. – СПб., 1996. – С. 158; Насонов Н.А. Монголы и Русь. – М., 1940. – С. 41–42; Пашуто В.Т. Очерки по истории Галицко-Волынской Руси. – М., 1950. – С. 274.

Большинство современных историков обычно ссылаются на все упомянутые выше причины⁷. Но следует заметить, что духовное обслуживание русских, скорее всего, не было решающим фактором для учреждения епископства. Эту задачу могли бы выполнять так же успешно попы или монахи. Присмотр над ними епископа на месте оказал скорее побочный эффект.

Однако вопрос о причинах основания епископства Сарая может быть легче решен после выяснения, кому принадлежала инициатива в этом деле. В историографии рассматриваются три точки зрения: церковные историки и те, кто использовал их сочинения, предполагают, прежде всего, что учредителем сарайского епископства являлся митрополит всея Руси Кирилл⁸. Это мнение, на первый взгляд, кажется очевидным. Но остается неясным, какие цели преследовал при этом митрополит, и почему епархия была учреждена именно в 1261 году. Дело в том, что первый ханский ярлык русской церкви датируется 1267 годом, и нет сведений о том, что Кирилл, как свои предшественники, ездил в Орду⁹. Поэтому А.П.Григорьев высказал мнение, весьма убедительное, что учреждение Кириллом сарайского епископства без предшествовавших переговоров с ханом было бы «громом среди ясного неба»¹⁰. Он считает, что принятие такого важного решения было во власти только хана. А.П.Григорьев уверяет, что сарайский епископ находился «под рукой» хана, который видел в нем «квалифицированного советника по вопросам христианской веры, лично зависимого от хана дипломата, знающего греческий язык и готового к использованию для связей и с византийским императором, и с константинопольским патриархом»¹¹. Подобное мнение уже высказал А.Н.Насонов: хану необходимы были непосредственные сношения с митрополитом; «это требовалось и для успешного разрешения вопросов церковной жизни и церковно-политических отношений в пределах самой России, а также вопросов внешней политики»¹². Так же аргументировали причину основания епископства А.И.Плигузов и А.Л.Хорошкевич¹³. С этой перспективой сарайские епископы и русские митрополиты, обрадовавшиеся к тому же ряду ханских привилегий, представляли собой орудие Джучидов, а не являлись лицами, представляющими интересы своей организации или своей страны.

Третья группа исследователей, которую можно характеризовать как советскую или русскую патриотическо-националистическую, отстаивает точку зрения, что такие «непрогрессивные» люди, как церковники или нецивилизованные татаро-монголы, были не способны на такой искусный дипломатический шаг. Поэтому они приписывают учреждение сарайского епископства Александру Невскому¹⁴. Ввиду трудности установить основателя сарайской епархии на случай, что многие историки вовсе избегают этого вопроса, употребляя лишь страдательный залог¹⁵.

Рассматривая русские летописи, мы можем выделить три варианта сообщений по этой проблеме. Первый вариант имеет место в Троицкой, Суздальской, Воскресенской и Никоновской ле-

⁷ Полубояринова М.Д. Русские люди в Золотой Орде. – М., 1982. – С. 24; Соколов Р.А. Русская церковь и монголы. Очерки социально-политической истории второй половины XII – первой половины XIV в. – М.; Нью-Йорк; СПб., 2008. – С. 51; Charles J. Halperin: Russia and the Golden Horde. The Mongol Impact on Russian History. Bloomington-Indianapolis, 1984. – P. 113.

⁸ Голубинский Е.Е. История русской церкви. Т. I. 2. – М., 1900. – С.41, 61; Греков Б.Д., Якубовский А.Ю. Золотая Орда и ее падение. – С. 232; Мавродин. Очерки. – С. 72; John Fennell: The Crisis of Medieval Russia, 1200–1304. – London 1983. – P. 112–113.

⁹ Белозеров И. Русские митрополиты и ханы Золотой Орды: система отношений // Вестник МГУ, сер. 8 история. – 2003. – № 3. – С.19.

¹⁰ Григорьев А.П. Ярлык Менгу-Тимура митрополиту Кириллу; Его же: Сборник ханских ярлыков русским митрополитам: источниковедческий анализ золотоордынских документов. – СПб., 2004. – С.11.

¹¹ Григорьев А.П. Ярлык Менгу-Тимура. – С.14.

¹² Насонов А.Н. Русь и монголы. – С.39.

¹³ Плигузов А.И., Хорошкевич А.И. Русская церковь и антиордынская борьба в XII–XV вв. (по материалам краткого собрания ханских ярлыков русским митрополитам) // Церковь, общество и государство в феодальной России. Сборник статей / Отв. ред. А.И.Клибанов. – М., 1990. – С. 92–93.

¹⁴ Пашуто В.Т. Очерки. – С.74; Его же: О политике папской курии // Вопросы истории. – 1949. – Вып. 5. – С.74; Егоров В.Л. Александр Невский и чингисиды. – С.55; Соколов Р.А. Александр Невский: панорама новейших мнений // Святой благоверный и великий князь Александр Невский / Отв. ред. Н.А. Клепинин. – СПб., 2004. – С. 271–272; Орлова М.Е. Сарайская (сарская) и подоницкая епархия XIV–XVIII вв. // Иерархия в Древней Руси. Материалы XII российской научной конференции, посвященной памяти святителя Макария. – Можайск, 2005 (= Макарьевские чтения; 12). – С. 58.

¹⁵ Охотина Н.А. Русская церковь. – С.76; Полубояринова М.Д. Русские люди в Золотой Орде. – С. 24; Halperin C. Russia and the Golden Horde. – P.113.

тописях, где рассказывается, что «постави митрополит епископа Сараю»¹⁶. Второй вариант дается в Ермолинской летописи. Там используется страдательный залог без упоминания митрополита: «Поставлен Сараю епископом Митрофаном»¹⁷. И наконец, третий вариант, имеющийся в Львовской летописи, представляет собой как гибридное предложение, как смесь приведенных выше рассказов: «Постави Сараю епископом Митрофана»¹⁸. Предложение написано в действительном залоге с употреблением формы аориста (то есть формы законченного действия в прошлом) «постави», но подлежащего нет и добавление его из контекста невозможно. Отсутствие подлежащего и вытекающее из того непонятное значение предложения позволяют предположить, что летописец имел в распоряжении два различных более ранних летописных сообщения, которые он пытался объединить, но, очевидно, безуспешно.

Но какая же версия более ясно отражает событие 1261 года? Летописи, называющие учредителем сарайского епископства митрополита, были написаны в великокняжеском или церковном окружении. Официальные летописцы не могли допустить мысль, что никто иной, как митрополит, мог назначать епископа в русской митрополии. Ермолинская и Львовская же летописи характеризуются, напротив, как «неофициальные» или «независимые»¹⁹. Поэтому возникает вопрос, содержит ли строй предложения с глаголом в страдательном залоге скрытую информацию, что сарайское епископство было основано не под руководством митрополита. Но если не митрополит, то кто еще мог бы быть ответственным за это?

Думаем, что ответ на этот вопрос надо искать не в пределах двусторонних русско-татарских отношений, а в рамках более широких международных отношений того времени. Грубо говоря, мы наблюдаем в XIII веке два противоположных движения: движение монголов из Азии на Запад и движение римско-католических государств на Восток, прежде всего это крестовые походы в Святую Землю, но также и в Восточную Европу. Тевтонскому ордену была поручена не только борьба с язычниками в Пруссии и в балтийских землях, но папа Иннокентий IV и его преемник папа Александр IV готовили крестовый поход против Руси и татар²⁰. Хотя эти планы не реализовались, в 1261 году они были весьма актуальными²¹. Весной того года папа Александр поручил светским и церковным князьям созвать местные синоды, назначить представителей на всеобщий церковный собор и вооружиться «против страшного гнева татар»²². Александр предполагал обсудить, между прочим, меры против тех, кто находился под татарской властью, то есть и русских²³. Но из-за смерти папы 25 мая 1261 года собор не состоялся²⁴.

Другой стратегией пап являлось установление основы мирных отношений с русскими князьями и с монгольскими ханами с целью миссионерства. Таков был фон путешествий Джованни Плато Карпини и Вильгельма Рубрука и коронации Даниила Галицкого русским королем, а также предложения коронации Александру Невскому²⁵. Узнав, что хан Улуса Джучи Сартак якобы принял хри-

¹⁶ ПСРЛ. Т. I, 2. – Л., 1927. – Стб. 476; ПСРЛ. Т. VII. – СПб., 1856. – С. 162; ПСРЛ. Т. XXV. – М.; Л., 1940. – С. 144; Приселков М.Д. Троицкая летопись. Реконструкция текста. – М.; Л., 1950. – С. 327.

¹⁷ ПСРЛ. Т. XXIII. – СПб., 1910. – С. 85.

¹⁸ ПСРЛ. Т. XX. – СПб., 1910. – С. 164.

¹⁹ Лурье Я.С. Общерусские летописи XIV–XV вв. – М., 1976. – С. 168–169, 239–240.

²⁰ Preußisches Urkundenbuch. Politische (allgemeine) Abteilung. Т. 1. Königsberg/Pr. 1882, № 89. – S. 193–194; Liv-, Esth- und Curländisches Urkundenbuch nebst Regesten. Hrsg. Friedrich Georg Bunge. Т. 1, Reval 1852, № 386, S. 96, № 345, стб. 440–441; Jürgen Sarnowsky: The Teutonic Order confronts Mongols and Turks // The Military Orders. Fighting for the Faith and Caring for the Sick. Ed. by. Malcom Barber. – Aldershot, 1994. – P. 253–257.

²¹ Anti Selart: Livland und die Rus' im 13. Jahrhundert. Köln-Weimar-Wien, 2007 (= Quellen und Studien zur baltischen Geschichte; 21). – P. 276–277.

²² Hermanni Altahensis Annales // Monumenta Germaniae Historica. Scriptorum. Т. XVII. – Hannoverae, 1861. – P. 402.

²³ Monumenta Boica. Bd. 29, T. 2, Monachii 1831, № 207. – P. 197–201.

²⁴ Jackson P. The Mongols and the West, 1221–1410. – Harlow, 2005. – P. 118–119.

²⁵ Акты исторические, относящиеся к России, извлеченные из иностранных архивов и библиотек. Изд. А.И.Тургенева. Т. I. – СПб., 1841, № 63–66. – С. 56–60; Пашуто В.Т. Очерки. – С. 252; Рошко Г. Иннокентий IV и угроза татаро-монгольского нашествия. Послания папы Римского Даниила Галицкому и Александру Невскому // Символ. – № 20. – Париж, 1988. – С. 92–114; Selart, Livland und die Rus'. – S. 193–194; Eduard Winter: Russland und das Papsttum. Т. I, Berlin, 1960. – S. 102–107; Peter Jackson. The Mongols and the West. – S. 87–97.

стианскую веру, папа послал между 1257 и 1260 годами какого-то монаха в Сарай. Когда тот пришел в Сарай, ханом был уже мусульманин Берке, но, несмотря на это, правитель встречал монаха с честью и заявил, что он благожелателен к своим христианским подданным. Получив отчет об этом, папа отослал инока обратно с письмом к хану, чтобы он разрешил миссионерскую деятельность в Золотой Орде²⁶. В результате францисканский конвент был основан в Сарае в 1260 году²⁷.

Наибольшим ударом римского католицизма православному миру явились захват Константинополя во время четвертого крестового похода и основание Латинской империи в 1204 году. Но в том же году, когда сарайское епископство было основано, императором Никейской империи, Михаилом VIII Палеологом, удалось отвоевать старую столицу и 15 августа 1261 года восстановить Византийскую империю. Важнейшая задача состояла теперь в том, чтобы защитить то, что было достигнуто от латинского контрнаступления. Возможными союзниками представлялись тюрко-монгольские государства. Поэтому Михаил вскоре после возвращения в Константинополь направил посланников к ильхану Хулагу и мамлюкскому султану Бейбарсу²⁸. Однако ситуация была сложной: Византия имела общую границу с хулагуидами, поэтому император стремился к добрососедским отношениям с ними²⁹. Но ильханы рассорились с мамлюками больше всего из-за Сирии. Союзниками мамлюков являлись, напротив, ханы Улуса Джучи, которые были, в свою очередь, враждебно настроены к ильханам³⁰. Интересным фактом является то, что мамлюкский султан Бейбарс был рожден в Дашт-и Кипчаке. После монгольского захвата его продали как раба в Сирию, где он начал свою замечательную карьеру, став впоследствии султаном. Поэтому Бейбарс, как и многие другие мамлюки, проявил и личный интерес к восстановлению связи с Улусом Джучи³¹. Но при этом Византия играла ключевую роль, так как дипломатические и торговые пути между мамлюками и Улусом Джучи вели через Константинополь и морские проливы³². С. Закиров указал на тот важный момент, что связь между мамлюками и Улусом Джучи стала возможной только после восстановления Византийской империи³³. Ведь папа, а вместе с ним и Латинская империя в Константинополе стремились, прежде всего, к добрым отношениям с хулагуидами, так как это было крайне важно для сохранения государств крестоносцев. Первые встречи ильхана Хулагу с посланниками папы прошли в дружеской обстановке. Сын ильхана Абака даже выразил свое желание стать христианином. Спустя более десяти лет, в 1274 году, представители ильхана приняли участие во втором Лионском соборе³⁴.

Папская политика по отношению к ильханам не касалась непосредственно Руси, но в Византии она, наверное, воспринималась как действительная угроза³⁵. Византийская дипломатия после

²⁶ Karl-Ernst Lupprian. Die Beziehungen der Päpste zu islamischen und mongolischen Herrschern im 13. Jahrhundert anhand ihres Briefwechsels. – Vatican, 1981. – № 39. – S. 209–212. – S. 60–61; № 40. – S. 62. О христианстве Сартака см.: Jackson P. The Mongols and the West. – P. 99–103.

²⁷ Lucas Wadding. Annales Minorum in quibus res omnes trium ordinum a S. Francisco institutorum ex fide ponderosius asseruntur. T. 2. – Lugduni, 1628. – P. 204.

²⁸ Regesten der Kaiserurkunden des Oströmischen Reiches von 565–1453. Hrg. v. Franz Dölger. T. 3: Regesten von 1204–1282. – № 1900–1901 – München-Berlin 1932. – S. 40.

²⁹ Bruce G. Lippard. The Mongols and Byzantium, 1243–1341. PhD Dissertation, Indiana University. – 1983. – P. 196, 197.

³⁰ Миргалеев И.М. Золотоордынское государство в системе международных отношений // Вестник Челябинского государственного университета. 2009: 12 (150), история, вып. 31. – С. 96–97; Мыськов Е.В. Политическая история Золотой Орды (1236–1313). – Волгоград, 2003. – С. 74–96; Charles J. Halperin. The Kipchak Connection: The Ilkhans, the Mamluks, and Ayn Jahut. // Bulletin of the School of Asian and African Studies 62 (2000): 2. – P. 229–245; Lippard. The Mongols and Byzantium. – P. 188–191; R. Stephen Humphreys. Ayyubids, Mamluks, and the Latin East in the Thirteenth Century // Mamluk Studies Review 2 (1998). – P. 10–18.

³¹ Фаверо М. К вопросу об альянсе между Золотой Ордой и мамлюкским султаном по арабским источникам // Золотоордынское наследие. Материалы Международной научной конференции «Политическая и социально-экономическая история Золотой Орды (XIII–XV вв.)», Казань 17 марта 2009 г. / Отв. ред. И.М.Миргалеев. – Казань, 2009. – С. 46–47.

³² Малышев А.В. Православие в этноконфессиональных отношениях Золотой Орды, Византии и государств Северного Причерноморья // Русская православная церковь и межконфессиональные отношения в Нижнем Поволжье. Сборник статей. – Волгоград, 2003. – С. 5–30.

³³ Закиров С. Дипломатические отношения Золотой Орды с Египтом (XIII–XV вв.). – М., 1966. – С. 26–7.

³⁴ Lupprian. Die Beziehungen der Päpste. № 44. – S. 226–230, 67–69; Jackson P. The Mongols and the West. – P. 119–123, 165–168.

³⁵ Lippard. The Mongols and Byzantium. – P. 197.

отвоевания Константинополя Михаилом Палеологом догадывалась, что «франки» стремились к реставрации Латинской империи; это предположение было, как подтверждают анналы францисканцев, действительно обоснованным³⁶. В связи с этим византийцы увидели в контакте папы с Улусом Джучи, а также с ильханами попытку окружить их. Незамедлительно после восстановления Византийской империи отправленные дипломатические миссии императора к чингизидским ханам и мамлюкам можно характеризовать как контрмеры. Но при этом связи с Улусом Джучи заняли ключевое положение для Византии. Союз с Золотой Ордой также открывал перспективу для укрепления византийского влияния в Восточной и Южной Европе потому, что Берке в период между 1258 и 1262 годами преследовал цель увеличения территории своего ханства за счет завоевания европейских стран³⁷. Но Джучиды были непростыми союзниками, так как существовал целый ряд противоположных интересов. Чтобы установить надежные связи с ханом, было бы целесообразно иметь постоянного представителя при его дворе. Однако в то время еще не существовало посольства в современном смысле этого слова. Но такую же миссию мог осуществлять местный архиерей. Поэтому нам кажется вполне вероятным, что инициатива в основании сарайского епископства исходила именно от Византии.

Этот тезис обосновывается целым рядом наблюдений:

1. В источниках утверждается, что византийские императоры часто использовали иерархов в качестве дипломатических посланников, особенно в связях с восточными государствами³⁸. Но неизвестно, что русские князьям в XIII веке общались с ханами через представителей церкви. Они сами ходили в Орду или ханы посылали своих посланников или баскаков.

2. У византийской церкви уже были три епископства на территории тюрко-монгольских государств: митрополия Готия и архиепископство Судак (Сугдея или Сурож) в Крыму и митрополия Алании и Сотерополиса на Кавказе³⁹. Это были старые епископства, основанные столетия назад до монгольского нашествия, но все же они, особенно крымские епархии, играли важную роль в противодействии римскому влиянию и миссионерству среди тюрко-монголов⁴⁰.

3. Византийские источники указывают, что летом-осенью 1261 года прошли сложные переговоры между Византией, Улусом Джучи и мамлюкским Египтом о примирении их интересов. Византия открывала морские проливы для торговых кораблей с рабами из Улуса Джучи в Египет. Источник упоминает «скифских рабов»⁴¹, под которыми в византийском употреблении слова имеются в виду как половцы, так и русские. Но по византийским правилам торговля христианами или православными рабами была запрещена⁴². Может быть, в этой ситуации компромиссом было то, что византийцы закрывали глаза на торговлю рабами и в контрмере получали разреше-

³⁶ Wadding. *Annales Minorum*. Т. 2. – Р. 231.

³⁷ Порсин А.А. Политика Золотой Орды в Восточной и Южной Европе в 50-х – 70-х годах XIII века // Золотоордынская цивилизация. Вып. 3. – Казань, 2010. – С. 156–157; Jackson P. *The Mongols and the West*. – Р. 123–124.

³⁸ *Regesten der Kaiserurkunden*, т. 3, № 1900. – S.40; № 1932. – S.47; № 1938. – S. 49.

³⁹ Байер Г.-В. Митрополии Херсона, Сугдеи, Готии и Зихии по данным просографического лексикона времени Палеологов // *Античная древность и средние века*. Вып. 27. – Симферополь, 1995. – С. 65–76; Кузнецов В.А. *Очерки истории алан*. – Владикавказ, 1992. – С. 313 и далее; Gyula Moravcsik. *Byzantinische Mission im Kreise der Türkvölker an der Nordküste des Schwarzen Meeres* // *Proceedings of the XIIIth International Congress of Byzantine Studies*. – London-New York-Toronto, 1967. – S. 15–28; Малахов С.Н. К вопросу о локализации епархиального центра Алании в XII–XVI вв. // *Аланы: Западная Европа и Византия* / Отв. ред. В.Х.Тменов. – Владикавказ, 1992. – С. 149–179.

⁴⁰ Vásáry I. *Orthodox Christian Qumans and Tatars of the Crimea in the 13th–14th Century* // *Central Asiatic Journal* 32 (1988). – S. 260–271. Переиздание: *Turks, Tatars and Russians in the 13th–16th Century*. – Aldershot, 2007. S. 260–271.

⁴¹ *Regesten der Kaiserurkunden*, 3, № 1901–1902. – S.40.

⁴² В договоре Византии с мамлюками от 1281 года перевоз христианских рабов был категорически запрещен. Может быть, такое ясное определение в соглашении 1261 года отсутствовало. Во всяком случае, султан в своем ответе императору не упомянул о запрете на перевоз христианских рабов. Это наводит на мысль, что он этот запрет просто не признал. M. Canard: *Un Traité entre Byzance et l’Égypte au XIII siècle et les relations diplomatiques de Michel VIII Paléologue avec les sultana Mamlûks Beibars et Qalâ’ûn* // *Mélanges Godefroy-Demombynes*, Cairo, 1937. – P. 201, 206–213; Его же. *Le Traité de 1281 entre Michel Paléologue et le sultan Qalâ’ûn* // *Byzantion* 10 (1935). – P. 674–675, 679–680; Franz Dölger. *Der Vertrag des Sultans Qalâ’ûn von Ägypten mit dem Kaiser Michael VIII Palaiologos (1281)* // *Serta Monacensia*. – Leiden, 1952. – S. 70.

ние мамлюков рукоположить нового патриарха александрийского⁴³ и разрешение хана Улуса Джучи основать сарайское епископство, но с оговоркой, что епископ подчинялся митрополиту Руси, находившемуся под властью хана, а не непосредственно константинопольского патриарха. Это было приемлемо для Византии, так как митрополит Руси, во всяком случае, находился под церковной юрисдикцией патриарха. Но из русских и византийских источников мы узнаем, что в XIII веке связи сарайского епископа были более тесны с Константинополем, чем с Русью. Ситуация изменится в течение XIV века.

Исходя из всего этого можно заключить, что большинство фактов указывает на то, что инициатива учреждения сарайской епархии исходила скорее от Византии, чем от Руси. Это отражается и в Ермолинской летописи, употребляющей для описания этого события страдательный залог. Сообщения в официальных государственных и церковных летописях, которые называют русского митрополита Кирилла учредителем, являются, скорее всего, поздними интерполяциями.

Остается вопрос о причинах. На наш взгляд, византийские дипломаты преследовали при этом три главные цели:

1. Установления связей с ханским двором и сбора информации о намерениях Орды.
2. Противодействие распространения римского влияния в Улусе Джучи как на политическом, так и на религиозном уровне.
3. Проведение миссионерской работы среди тюрко-монголов и тем самым укрепление не только православия, но и византийского влияния⁴⁴.

Вероятно, Русь в дипломатических планах византийцев имела только второстепенное значение. Тем не менее сарайское епископство оказалось в XIV и XV веках и для русской церкви очень важным учреждением, чтобы представлять ее интересы при ханском дворе.

Акты исторические, относящиеся к России, извлеченные из иностранных архивов и библиотек. Т. 1. – СПб., 1841.

Байер Г.-В. Митрополии Херсона, Сугдеи, Готии и Зихии по данным просографического лексикона времени Палеологов // *Античная древность и средние века*. Вып. 27. – Симферополь, 1995. – С. 65–76.

Белозеров И. Русские митрополиты и ханы Золотой Орды: система отношений // *Вестник МГУ*. – 2003. – № 3. – С. 3–22.

Вернадский Г. Монгольское иго в русской истории // *Евразийский Временник* 5 (1927). – С. 153–164.

Голубинский Е.Е. История русской церкви. Т. I. 2. – М., 1900.

Греков Б.Д., Якубовский А.Ю. Золотая Орда и ее падение. – М.; Л., 1950.

Григорьев А.П. Ярлык Менгу-Тимура митрополиту Кириллу // *Сборник ханских ярлыков русским митрополитам: источниковедческий анализ золотоордынских документов*. – СПб., 2004. – С. 7–44.

Егоров В.Л. Александр Невский и чингисиды // *Отечественная история*. – 1997. Вып. 2. – С. 48–58.

Закиров С. Дипломатические отношения Золотой Орды с Египтом (XIII–XV вв.). – М., 1966.

Кривошеев Ю.В., Соколов Р.А. Русская церковь и ордынские власти (вторая половина XIII – первая четверть XIV в.) // *Тюркологический сборник 2001. Золотая Орда и ее наследие*. – М., 2002. – С. 156–184.

Кузнецов В.А. Очерки истории алан. – Владикавказ, 1992.

Лурье Я.С. Общерусские летописи XIV–XV вв. – М., 1976.

Мавродин В.В. Очерки истории левобережной Украины (с древнейших времен до второй половины XIV века). – Л., 1940, репринт: – СПб., 2002.

Малахов С.Н. К вопросу о локализации епархиального центра Алании в XII–XVI вв. // *Аланы: Западная Европа и Византия* / Отв. ред. В.Х.Тменов. – Владикавказ, 1992. – С. 149–179.

Малышев А.В. Православие в этноконфессиональных отношениях Золотой Орды, Византии и государств Северного Причерноморья // *Русская православная церковь и межконфессиональные отношения в Нижнем Поволжье. Сборник статей*. – Волгоград, 2003. – С. 5–30.

Миргалеев И.М. Золотоордынское государство в системе международных отношений // *Вестник Челябинского государственного университета* 2009: 12 (150), история. Вып. 31. – С. 94–98.

Мыськов Е.В. Политическая история Золотой Орды (1236–1313). – Волгоград, 2003.

Насонов А.Н. Монголы и Русь. – М., 1940.

⁴³ Regesten der Kaiserurkunden, 3, № 1902. – S.40.

⁴⁴ Sergej A. Ivanov. Mission Impossible: Ups and Downs in Byzantine Missionary Activity from the Eleventh to the Fifteenth Century // *The Expansion of Orthodox Europe. Byzantium, the Balkans and Russia*. Ed. by Jonathan Shepard. Aldershot-Burlington, VT 2007. – P. 261.

- Орлова М.Е.* Сарайская (сарская) и подоницкая епархия XIV–XVIII вв. // Иерархия в Древней Руси. Материалы XII российской научной конференции, посвященной памяти святителя Макария. – Можайск, 2005 (= Макарьевские чтения; 12). – С. 58–63.
- Охотина Н.А.* Русская церковь и монгольское завоевание (XIII в.) // Церковь, общество и государство в феодальной России / Отв. ред. А.И.Клибанов. – М., 1990. – С. 67–83.
- Пацуто В.Т.* О политике папской курии // Вопросы истории. – 1949. – Вып. 5. – С. 52–76.
- Пацуто В.Т.* Очерки по истории Галицко-Волынской Руси. – М., 1950.
- Плигузов А.И., Хорошкевич А.И.* Русская церковь и антиордынская борьба в XII–XV вв. (по материалам краткого собрания ханских ярлыков русским митрополитам) // Церковь, общество и государство в феодальной России / Отв. ред. А.И.Клибанов. – М., 1990. – С. 84–102.
- Полубояринова М.Д.* Русские люди в Золотой Орде. – М., 1982.
- Порсин А.А.* Политика Золотой Орды в Восточной и Южной Европе в 50-х – 70-х годах XIII века // Золотоордынская цивилизация. Вып. 3. – Казань, 2010. – С. 155–166.
- Приселков М.Д.* История русского летописания XI–XV вв. – СПб., 1996.
- Приселков М.Д.* Троицкая летопись. Реконструкция текста. – М.; Л., 1950.
- ПСРЛ – Полное собрание русских летописей. Т. I.2, Л., 1927; Т. VII. – СПб., 1856; Т. XX. – СПб., 1910; Т. XIII. – СПб., 1910; Т. XXV. – М.; Л., 1940.
- Рошко Г.* Иннокентий IV и угроза татаро-монгольского нашествия. Послания папы Римского Даниила Галицкому и Александру Невскому // Символ. – № 20. – Париж, 1988. – С. 92–114.
- Соколов Р.А.* Александр Невский: панорама новейших мнений // Святой благоверный и великий князь Александр Невский / Отв. ред. Н.А.Клепинин. – СПб., 2004. – С. 252–284.
- Соколов Р.А.* Русская церковь и монголы. Очерки социально-политической истории второй половины XII – первой половины XIV в. – М.; Нью-Йорк; СПб., 2008.
- Соловьев Н.А.* Сарайская и Крутицкая епархии // Чтения ИОИДР. – 1894. – С. 1–226.
- Фаверо М.* К вопросу об альянсе между Золотой Ордой и мамлюкским султаном по арабским источникам // Золотоордынское наследие. Материалы Международной научной конференции «Политическая и социально-экономическая история Золотой Орды (XIII–XV вв.)», Казань 17 марта 2009 г. / Отв. ред. И.М.Миргалеев. – Казань, 2009. – С. 46–54.
- Хорошев А.С.* Политическая история русской канонизации (XI–XVI вв.). – М., 1986.
- Canard M.* Le Traité de 1281 entre Michel Paléologue et le sultan Qalâ'ûn // Byzantion 10 (1935). – P. 669–680.
- Canard M.* Un Traité entre Byzance et l'Égypte au XIII siècle et les relations diplomatiques de Michel VIII Paléologue avec les sultana Mamlûks Beibars et Qalâ'ûn // Mélanges Gaudet-Demombynes, Cairo, 1937. – P. 197–224.
- Dölger F.* Der Vertrag des Sultans Qalâ'ûn von Ägypten mit dem Kaiser Michael VIII Palaiologos (1281) // Serta Monacensia. – Leiden, 1952. – S. 60–79.
- Fennell J.* The Crisis of Medieval Russia, 1200–1304. – London, 1983.
- Halperin Ch.J.* Russia and the Golden Horde. The Mongol Impact on Russian History. – Bloomington-Indianapolis, 1984.
- Halperin Ch.J.* The Kipchak Connection: The Ilkhans, the Mamluks, and Ayn Jahut // Bulletin of the School of Asian and African Studies 62 (2000): 2. – P. 229–245.
- Humphreys R.S.* Ayyubids, Mamluks, and the Latin East in the Thirteenth Century // Mamluk Studies Review 2 (1998). – P. 1–18.
- Ivanov S.A.* Mission Impossible: Ups and Downs in Byzantine Missionary Activity from the Eleventh to the Fifteenth Century // The Expansion of Orthodox Europe. Byzantium, the Balkans and Russia. Ed. By Jonathan Shepard. – Aldershot-Burlington, VT 2007. – P. 251–265.
- Jackson P.* The Mongols and the West, 1221–1410. – Harlow, 2005.
- Lippard B.G.* The Mongols and Byzantium, 1243–1341. PhD Dissertation, Indiana University, 1983.
- Liv-, Esth- und Curländisches Urkundenbuch nebst Regesten. Hrsg. v. Friedrich Georg Bunge. T. 1. – Reval, 1852.
- Lupprian K.-E.* Die Beziehungen der Päpste zu islamischen und mongolischen Herrschern im 13. Jahrhundert anhand ihres Briefwechsels. – Vatican, 1981.
- Meyendorff J.* Byzantium and the Rise of Russia. A Study of Byzantino-Russian Relations in the Fourteenth Century. – Cambridge, Mass., 1981.
- Moravcsik G.* Byzantinische Mission im Kreise der Türkvölker an der Nordküste des Schwarzen Meeres // Proceedings of the XIIIth International Congress of Byzantine Studies. – London-New York-Toronto, 1967. – P. 15–28.
- Preußisches Urkundenbuch.* Politische (allgemeine) Abteilung. T. 1. – Königsberg/Pr., 1882.
- Regesten der Kaiserurkunden des Oströmischen Reiches von 565–1453. Hrsg. v. Franz Dölger. Ч. 3: Regesten von 1204–1282. – München-Berlin, 1932.

Sarnowsky J. The Teutonic Order Confronts Mongols and Turks // The Military Orders. Fighting for the Faith and Caring for the Sick. Ed. by Malcom Barber. – Aldershot, 1994. – P. 253–260.

Selart A. Livland und die Rus' im 13. Jahrhundert. Köln-Weimar-Wien, 2007 (= Quellen und Studien zur baltischen Geschichte; 21).

Vásáry I. Orthodox Christian Qumans and Tatars of the Crimea in the 13th–14th Century // Central Asiatic Journal 32 (1988). – P. 260–271. Переиздание: Turks, Tatars, and Russians in the 13th–16th Century. – Aldershot, 2007. – P. 260–271.

Wadding L. Annales Minorum in quibus res omnes trium ordinum a S. Francisco institutorum ex fide ponderosius asseruntur. T. 2. – Lugduni, 1628.

Winter E. Russland und das Papsttum. T. I. – Berlin, 1960.

ABSTRACT

Wolfram von Scheliha

The establishment of the Sarai eparchy in 1261

The eparchy of Sarai was one of the most peculiar institutions of the Russian Orthodox Church, since it was the one and only episcopal see located outside the actual territory of the Rus' principalities. About the question of who in 1261 took the initiative for founding the bishopric, scholars have given different suggestions. Church historians have proposed Metropolitan Kirill, turkologists have argued in favor of Khan Berke, whereas in the opinion of Soviet and Russian patriotic authors it only could have been the national hero Aleksandr Nevskii. The article re-examines the sparse sources about this incident and analyzes them within the framework not only of the bilateral Russian-Turko-Mongol relations, but within the broad international context. It comes to the conclusion that the Sarai eparchy was most likely established on initiative of the Byzantine Empire which was restored in just the same year 1261 after the overthrow of the Latin Empire in Constantinople. It is argued that the bishops of Sarai were supposed to prevent the Pope to build an alliance with the Turko-Mongol states against Byzantium.

Участие татар в 1410 году в прусской кампании объединенных войск Польши и Великого княжества Литовского в западноевропейском летописании XV столетия

«Великую войну» 1409–1411 годов, которую Польское королевство и Великое княжество Литовское вели против Тевтонского ордена, многие исследователи относят к ключевым событиям в истории Восточной Европы. В летней кампании 1410 года и генеральном сражении войны – Грюнвальдской битве в рядах армии великого князя литовского сражались татарские воины хана Джелаль-ад-Дина. Несмотря на то, что в целом «Великая война» достаточно подробно разработана исторической наукой, роль, которую сыграли татары в указанных событиях, исследована достаточно фрагментарно¹.

В восточных источниках известия о данных событиях отсутствуют, в то время как в западноевропейском летописании приводятся иногда достаточно обширные свидетельства о войне в целом и участии в ней татар в частности. Однако реляции западноевропейских хроник о татарах являются малоизвестными в российской и белорусской историографии. В связи с этим, как заметил А.В.Мартынюк в своей статье, посвященной актуальным проблемам истории Золотой Орды, без введения в научный оборот новых исторических источников исследования по истории золотоордынской цивилизации обречены на стагнацию². Исходя из вышесказанного не вызывает сомнения актуальность проведения обзора сведений западноевропейских летописей об участии татар в походе 1410 года в Пруссию и перевода наиболее интересных из них на русский язык, чему и посвящена данная статья.

Факт участия татарских отрядов в 1410 году в походе объединенных армий Польского королевства и Великого княжества Литовского в Пруссию изначально негативно воспринимался руководством Тевтонского ордена. По-видимому, данное обстоятельство уже с самого начала кампании широко использовалось великим магистром и политической элитой орденового государства в качестве средства пропаганды, целью которой являлось нагнетание среди местного населения враждебных настроений в отношении Польши и Литовского княжества.

Так, уже после поражения Тевтонского ордена в Грюнвальдском сражении 15 июля 1410 года, когда прусские города вынуждены были сдаваться союзным войскам, признавая над собой власть короля Польши, горожане Эльблонга в письме к Генриху фон Плауэну особо отмечали, что «оказывают почтение» не «язычнику» великому князю литовскому Витовту, но «христианскому королю» Владиславу II Ягайло³. Сам Генрих фон Плауэн, который занял место погибшего в битве под Грюнвальдом великого магистра Тевтонского ордена Ульриха фон Юнгингена, вынужден был отдавать предписания, согласно которым запрещал сдаваться «язычникам».

По этой причине в сообщениях о «Великой войне» 1409–1411 годов, оставленных орденскими хронистами современниками описываемых событий, участие в военных действиях татар не только всячески подчеркивается, но и представляется в исключительно негативном свете.

Ярким примером тому служат описания штурма и взятия замка Домбровно (нем. Гильгенбург) войсками союзников 13 июля 1410 года, которые содержатся в двух хрониках Тевтонского ордена, являющихся, на настоящий момент, основными прусскими источниками первой половины XV века для изучения событий «Великой войны». Речь идет об анонимных «Торуньских анналах» и продолжении «Хроники Земли Прусской Яна фон Поссильге».

У летописца из Торуня говорится, что «перед праздником святой Маргариты⁴ татары город Гильгенбург атаковали и полностью разрушили, женщин и девушек насиловали, вырезали все

¹ Гагуа Р.Б. Грюнвальдская битва в отечественной и зарубежной историографии // Беларуская думка. – 2010. – № 8. – С. 58–67.

² Мартынюк А.В. Актуальные проблемы изучения истории Золотой Орды // Российские и славянские исследования. Вып. 2. – Минск, 2007. – С. 148.

³ Acten der Ständetage Preussens unter der Herrschaft des Deutschen Ordens. Bd. 1. – Leipzig, 1878. – S. 140.

⁴ 13 июля 1410 года.

население, облатки для евхаристии и распятия на землю бросали и ногами топтали»⁵. Более того, далее именно данный случай в «Торунских анналах» указывается как непосредственная причина, толкнувшая великого магистра Ульриха фон Юнгингена инициировать полевое сражение с численно превосходящими силами противника: «Услышав это, господин магистр, объятый сильной ненавистью, в ночь рассеяния Апостолов⁶ выступил против господина короля и прошел со своей армией за эту ночь четыре мили»⁷.

Присутствие в армиях Владислава II Ягайло и Витовта татар подчеркнул и второй орденский хронист – продолжатель хроники помезанского официала Яна фон Поссильге. В его повествовании содержатся следующие известия о вторжении союзников в Пруссию: «Также король Польши пожелал собраться вместе с нехристианами и Витовтом: все на помощь [ему] пришли в Мазовию. Объединившись с князем, и поляками и валахами, собралась такая большая армия, что и не высказать, и вторглись от Плоцка в земли Пруссии»⁸. Естественно, под «нехристианами» подразумевались именно татары, тогда как в отношении тех же жемайтов употреблялся термин «язычники» (например «dy heudin»).

В то же время следует заметить, что продолжатель Поссильге, в отличие от автора «Торунских анналов», возложил вину за резню в Домбровно не на татар, а вообще на Владислава II Ягайло и всю его армию: «И выступил магистр со своей армией, гостями и наемниками против короля и всех к границе к Дрвенце у Кужетника, и стали две армии одна против другой, однако король Польши не стал переправляться через Дрвенцу и выступил против Гильгенбурга (Домбровно) и захватил город, и сжег его, и перебили молодых и старых и учинили большую резню с язычниками, что были погубелью и для церквей, и для девушек, и для женщин: швыряли их, оголяли груди, безжалостно мучили и к себе в рабство угоняли. Также устроили язычники большое осквернение святынь: где бы ни заходили они в церкви – везде предавали их поруганию, грабя и бросая святыни под ноги»⁹.

Подтверждение того, что Домбровно было разграблено всей армией союзников, находим у польского хрониста Яна Длугоша, который писал, что «добычей упомянутого города обогатилось почти все королевское войско», при этом замечая, что многие местные жители «сверх того, подверглись резне, и никто не избежал гибели или плена, кроме тех, которые в челнах и лодках бежали по озеру; тут не оказывали никакого уважения к возрасту, никакой жалости к нему, ибо поляки здесь не столько следовали правилу войны, сколько, горюя о Добжинской земле, выжженной врагами, изливали свою ненависть к крестоносцам»¹⁰.

Правда, другой польский источник – анонимная «Хроника конфликта Владислава, короля Польши, в год Христов 1410», указывает, что король «под вечер приказал захватить город не

⁵ «...appropinquante festo s. Margarete Tartari civitatem Gilgonborg invaserunt et totaliter destruxerunt, mulieres et virgines violantes et interficientes totum populum, sacramentum eucharistie et imagines crucifixi ad terram projiciendo et pedibus eorum conculcante». Franciscani Thorunensis Annales Prussici (941–1410) // Scriptorum rerum Prussicarum. – Leipzig, 1866. B. 3. – S. 314–316.

⁶ Ночь с 14 на 15 июля 1410 года.

⁷ «Hoc audiens dominus magister nimio zelo motus in nocte divisionis apostolorum ivit cum exercitu suo ea nocte quattuor miliaria contra dominum regem». Franciscani Thorunensis Annales Prussici (941–1410) // Scriptorum rerum Prussicarum. – Leipzig, 1866. B. 3. – S. 314–316.

⁸ «Also sich der koning von Polan wol besamelt hatte mit den uncristin und mit Wytold: dy im alle czu hulffe czogin qwomen durch, dy Masow, mit den herczogin und Polan und Walachin mit so eyne grossin here, das is iinsprechlichin ist, und czogin von Ploczk gegen den landen von Pruszyn». Johanns's von Posilge officials von Pomesanien, Chronic des landes Preussen (von 1360 an, fortgesetzt bis 1419) // Scriptorum rerum Prussicarum. – Leipzig, 1866. B. 3. – S. 314.

⁹ «Und do czoch der meister mit synir macht unde den gestin und soldenern dem konige enkegen an dy grenilczen by der Drewantz, by Kurnik und alumme; und logen dy czwey here den andern enkegen, also das der konig von Polan nicht torste obir dy Drewantz, und czoch gegen Uginburg und gewan dy stad obirhoupt, und vorbrante sy; und slugin tot jung und alt, und begingen so grosin mort mit den heyden, das das unsegelech ist, und an kirchiu und an juncfrowen und frouwin, dy sy smethin und yn ere bröste abesnelin undjemerlichin pynegeten und czu eyginschaft weg lyssin trybin. Ouch begingen dy heydin grose smoheyt an dem sacramento; wo sy qwomen in dy kirchin, so czurebin sy in den henden unde worffin is undir dy fusze, und hattin dorus erin spot». Johanns's von Posilge officials von Pomesanien Chronic des landes Preussen (von 1360 an, fortgesetzt bis 1419) // Scriptorum rerum Prussicarum. – Leipzig, 1866. B. 3. – S. 315–316.

¹⁰ Длугош Ян. Грюнвальдская битва. – М.; Л., 1962. – С. 84.

своему рыцарству, а горожанам»¹¹. Однако данная реляция польского источника звучит малоубедительно¹².

Примечательно, что уже во время судебных разбирательств, происходивших в 1417 году между Польским королевством, а также Великим княжеством Литовским и Тевтонским орденом на Констанцком соборе (1414–1418), крестоносцы обвинили противную сторону в том, что они пользовались услугами «неверных» в войне против христиан, однако даже не упомянули о каких-либо случаях жестокости или святотатствах, допущенных татарами в этих конфликтах. Кроме того, польско-литовской стороне вменялась в вину недостаточная забота о распространении христианства в своих владениях. Двенадцатый пункт обвинений Тевтонского ордена против польского короля Владислава II Ягайло и великого князя литовского Витовта гласил: «Король с князем Витовтом должен обращать неверных в христианскую веру и для усиления почитания Бога на землях своих возводить церкви, священников в них назначая, и искоренять заблуждения язычества»¹³.

В ответ на обвинения со стороны крестоносцев польские юристы, наоборот, апеллировали к тому, что рыцари Ордена воюют с беззащитными людьми, хоть и язычниками, не ради распространения христианства, но ради личной наживы, при этом проявляя исключительную жестокость. Так, в двадцатой статье ответа польской стороны крестоносцам особо подчеркивалось, что они «берут здесь в неволю оружием и детей, и малых, и тех, кто, возможно, за все время своей жизни вообще не видел никакого оружия, и, вероятно, так же захватывают добычу у тех, кого они убивают жесточайшим образом». Поэтому обвинения со стороны крестоносцев в том, что «христиане пользующиеся поддержкой неверных, как оружием, так и при помощи принятия неверных к себе на службу, в любом случае хуже язычников», необоснованны, и «обвинение короля в том, что он лично оружием служит неверным, никогда не будет достойным веры»¹⁴.

Эхо судебного процесса между крестоносцами и польско-литовской стороной докатилось до Англии, где в бенедиктинском аббатстве Сент Олбан, в хронике, доведенной до 1420 года Томасом Вальсингхемом, появилось сообщение, в котором можно проследить откровенную симпатию к Владиславу II Ягайло и осуждение рыцарей Тевтонского ордена за недостойное христиан поведение¹⁵. Впоследствии Томас Вальсингхем практически дословно повторил данное сообщение еще в двух работах – «Памятники Нормандии»¹⁶ и «Английская история»¹⁷.

Поход армии Польши и Великого княжества Литовского вызвал достаточно значительный резонанс в европейском общественном сознании того времени, что нашло отражение в целом ряде европейских хроник XV столетия, которые содержат на своих страницах описание либо кампании 1410 года, либо ее центрального события – Грюнвальдской битвы. Сообщения эти существенно различаются как по объему, так и по своей информативности. Некоторые из них сводятся к простой констатации произошедшего факта, в некоторых описаны те или иные подробности противостояния союзных войск и армии Ордена – порой достаточно любопытные, в некоторых помещены дошедшие до авторов слухи о данных событиях, что представляет для нас особый интерес с точки зрения исследования межкультурной коммуникации в средневековой Европе.

Однако следует заметить, что участие татар в войне с Тевтонским орденом упоминается далеко не во всех реляциях западноевропейских хронистов. Те же летописи, в которых упоминание присутствует о татарах, свидетельствуют о неоднозначном и, можно сказать, довольно мозаичном представлении о них и вообще о восточных народах у западноевропейских хронистов и, вероятно, в целом в Западной Европе.

¹¹ «circa vesperam civitatem praedictam tantum communi populo et non militiae suae expugnare mandavit». Cronica conflictus Wladisłai regis Poloniae cum cruceferis anno Christi 1410 // Scriptores rerum Prussicarum. – Leipzig, 1866. В. 3. – S. 434.

¹² Гагуа, Р.Б. Грюнвальд в источниках: «Хроника конфликта Владислава, короля Польши, с крестоносцами в год Христов 1410». – Пинск, 2009. – С. 42.

¹³ «Rex et dux Vitowdus incredulos sibi inducer debent ad sumendam fidem christianam et in terriis sibi subiectis pro diuini cultus augmento ecclesias edificare et sacerdotes in eis locare et errorespaganicos extirpare». Lites ac res gestae inter polonos ordinemque cruciferorum. Т. III. – Posnania, 1856. – P. 163.

¹⁴ «christiani iuuantes infidels ac eis arma et subsidia ministrantes sua infidelitate conuincuntur deteriores quibuslibet paganis», «causatis de Rege quod ipse arma dedit infidelibus quod untique nunquam fuit verum». Lites ac res gestae inter polonos ordinemque cruciferorum. Т. III. – Posnania, 1856. – P. 184.

¹⁵ Walsingham Thomas. The St. Albans Chronicle 1406–1420. – Oxford, 1937. – S. 58.

¹⁶ Szumska U. Anglia a Polska w epoce Humanizmu i Reformacji. – Lwów, 1938. – S. 12–13.

¹⁷ Thomæ Walsingham, quondam monachi S. Albani, Historia anglicana. – London, 1864. Т. II. – P. 284.

Если для Николая Блоньского из Мазовии татары являются всего лишь одним из «народов Витовта», наряду с литовцами и русскими¹⁸, то уже в «Каталоге саганских аббатов», написанном на территории Нижней Силезии, находим четкое разделение между поляками христианами и «неверными татарами», к которым приравниваются литовцы, русские и «другие восточные народы»¹⁹.

Соответственно в гамбургском манускрипте с продолжением любекской хроники Детмара помещено совершенно фантастическое сообщение, согласно которому в 1410 году союзниками «королей Кракова и Литвы являлись сарацины, турки, персы, мидийцы», а также «язычники из Дамаска и с Каспия». При этом Владислав II Ягайло имел 1700000 человек, Витовт – 2800000, «император татар» – 1500000 и, кроме того, «король Новгорода» стоял во главе большого числа людей²⁰. Данные сведения выглядели настолько неправдоподобными, что даже в Любеке не принимали их на веру. Еще две местные летописи – Хроника Германа Корнера и так называемая Хроника Руфуса – ограничились при описании конфликта лишь краткими упоминаниями, согласно которым король Польши вторгся в Пруссию с армией, в которую входили татары и литовцы, где в битве одержал победу над немецкими рыцарями²¹.

Еще менее осведомленными выглядят хронисты во Франции, называя татар то турками, то сарацинами, то вообще сарматами. Во французской хронике из Сан-Дени содержатся сведения о поражении христиан в битве с «турками». Согласно этой записке христианский король Кракова вследствие просьб своего брата, «короля сарацинского», распорядился послать в Пруссию транспорт с зерном, со спрятанными под ним панцирями и военными приспособлениями, откуда триста мужей получили оружие. После того, как об этом узнали крестоносцы, которые посчитали, что военная помощь «сарацинам» от христиан не может быть допущена, задержали этот транспорт и разделили груз по своему усмотрению, что стало причиной «смертельного конфликта»²².

Другой французский (точнее бургундский) летописец Ангерран де Монстреле в своей хронике писал: «16 июля 1410 года гроссмейстер Пруссии в сопровождении многочисленных рыцарей, братьев и других воинов разных наций общей численностью до 300 тысяч христиан, вторгся в Литву с целью разгрома. Тотчас же ему на встречу пошел король этого государства вместе с королем сарматов – всего около 400 тысяч сарацин, и дали друг другу бой. Христиане одержали победу, и около 36 тысяч сарацин было убито. Главнейшими из убитых были адмирал литовцев и коннетабль сарматов. Другие, оставшиеся в живых, бежали. Христиане оставили на поле сражения около 200 человек, но кроме этого они имели много раненых. Вскоре после того польский король, который являлся большим врагом великого магистра Пруссии и недавно притворно принял христианство с целью добиться польской короны, явился со своими поляками на помощь названному сарацинам и стал увещевать их снова начать войну против Пруссии; и вот через 8 дней после этого поражения армии выстроились одна против другой, а именно польский король и два названных короля с одной стороны примерно с 600 тысячами воинов против гроссмейстера Пруссии и многих других крупных христианских сюзеренов, которые и были разбиты сарацинами»²³.

¹⁸ Aus Nicolaus von Blonie // *Scriptores rerum Prussicarum*. – Leipzig, 1866. B. 3. – S. 440.

¹⁹ Aus dem Catalogus abbatum Saganensium // *Scriptores rerum Prussicarum*. – Leipzig, 1866. B. 3. – S. 432.

²⁰ Aus der Fortsetzung von Detmars Lübischer Chronik in der Hamburger Handschrift // *Scriptores rerum Prussicarum*. – Leipzig, 1866. B. 3. – S. 405.

²¹ Grabski, F. Echa bitwy grunwaldzkiej w historiografii zachodnioeuropejskiej / *Zapiski historyczne*. – Poznań, 1967. T. 32, Z. 1. – S. 12.

²² Aus Chronique du religieux Saint-Denis // *Scriptores rerum Prussicarum*. – Leipzig, 1866. B. 3. – S. 453.

²³ «Le XVIe jour de juing de cest an mil CCCC et X le grant maistre de Pruce, acompaigne de plusieurs ses chevaliers freres et autres de diverses nacionals, junsques au nombre de trois cens mille chrestiens, descendirent ou royaume de Lictuaire pour le destruire et depopuler. Au devant desquelz vint tantos a l'encontre le roy d'icellui royaume, et avecques lui le roy de Sarmac; et estoien bien quatre cens mille Sarrasins. Si s'assemblerent l'un contre l'autre a bataille, et eulx assemblez, les diz chrestiens eurent la victoire. Et y demourerent bien vingt-six mille mors des diz Sarrasins, entre lesquels furent les principaulx l'admiral de Lictuaire et le connestable de Sarmach. Et les autres princes et parens, avecques le remenant, s'en fuirent. Et des chrestiens n'en demoura mors sur la place que environ deux cens homes, mais il y en eut moult de navrez. El assez tost apres le roy de Poulane, qui estoil grant ennemy au grant maistre de Pruce, lequel roy s'estoit naqueres fait faintement chrestien pour parvenir a ce royaume, vint avec ses Poulinois en l'aide des diz Sarrasins, ausquelz il exhorta moult de recommencer la guerre a l'encontre des Pruciens, et tant que, huit jours après la dicte desconfiture se rassemblerent l'un contre l'autre, c'est assavoir le dit roy de Poulane et les deux roys dessus nommez d'une part, qui bien avoient six cens mille combatans, contre le dit maistre de Pruce et plusieurs autres grans seigneurs

Следует отметить, что с течением времени информированность о произошедших событиях в Западной Европе росла. Данное обстоятельство хорошо прослеживается на примере записей баварского летописца Андрея Регенбургского.

Первоначально, в двух различных списках своей хроники, он поместил два небольших сообщения о «Великой войне» 1410–1411 годов. В первом списке читаем, что в День рассеяния апостолов произошла битва с королем Польши и его братом-язычником Витовтом, в которой было разгромлено христианское войско, насчитывавшее 159000 человек. После язычники «враждебным мечом» достигли Мальборка, но не смогли его захватить. Второй список содержит сведения, согласно которым в битве язычники победили христиан, благодаря десятикратному численному превосходству. При этом христиане потеряли 80000 убитых, а их противники «бесчисленное множество»²⁴.

Впоследствии анонимный баварский летописец, используя хронику Андрея из Регенбурга, в «Короткой хронике событий своего времени, случившихся с 1396 по 1418 год» объединил оба варианта и дополнил их новыми сведениями. В результате получилась следующая реляция: «Также в год 1410 крестоносцы Дома Немецкого в день рассеяния апостолов выступили войной против короля Польши и его братом-язычником Витовтом, и пало более 80000 со стороны крестоносцев, и многие со стороны упомянутого короля были убиты на поле у города Остероде; и крестоносцы, упустив победу, пали. Король лично с бесчисленным множеством язычников, то есть татар, самаритян, литовцев, а также евреев почти всю Пруссию опустошил. И некий крестоносец де Плауен с братом своим – из светских – де Плауеном и небесными своими покровителями удержал замок Мариенбург и казну крестоносцев. В упомянутой войне убиты были великий магистр и верховный маршал и многие первейшие комтуры крестоносцев; и пленены были язычниками князь Щетинский и многочисленные графы и бароны, рыцари и воины. Говорили, что число язычников и людей короля Польши было около двенадцати с половиной тысяч, которые победили в упомянутой войне, а точнее битве. Среди них находилось около семи или восьми, а может быть, даже девять князей и королей. В конце концов, заключив мир, крестоносцы возвратили всю свою землю, а великий магистр де Плауен всей мощью своей руки опустошал постоянно побережье упомянутого Витовта, князя языческого вышеуказанной земли. Эта же самая история, по другим словам: в тот же год в месяце июле господа Дома Немецкого в Пруссии с язычниками сошлись в сражении и трижды их побеждали. Но в четвертый раз победу одержали скрывавшиеся до этого среди вод многочисленные татары, которые пришли и перебили – эх! – всю армию христиан, как говорят, сто тысяч и пятьдесят девять тысяч сражавшихся»²⁵.

Данное свидетельство представляет для нас особый интерес, поскольку прямо указывает, что армия Тевтонского ордена потерпела поражение из-за того, что попала в засаду, устроенную татарскими воинами из армии великого князя литовского Витовта.

cbrestiens, lesquelz par les diz Sarrasins furent desconfis: et en de mors en la place soixante mille ou plus». Aus Chronique d'Enguerran de Monstrelet // *Scriptores rerum Prussicarum*. – Leipzig, 1866. B. 3. – S. 455.

²⁴ Grabsk F. Echa bitwy grunwaldzkiej w historiografii zachodnioeuropejskiej // *Zapiski historyczne*. – Poznań, 1967. T. 32. Z. 1. – S. 13.

²⁵ «Item anno 1410 cruciferi de domo Teutonicorum in die divisionis apostolorum inierung bellum cum rege Poloniae et Bytoldo fratre eius pagano, et succubuerunt plus quam LXXX millia in parte cruciferorum et multi etiam in parte regis praedicti prostrati fuerunt in campo civitatis Gostorode; et cruciferi victoriam amiserunt prostrati, et ipse rex quasi cum innumerabili multitudine paganorum, scilicet Tartarorum, Samaritanorum, Litoviensium et etiam Judaeorum quasi totam Prusiam devicit. Et quidam crucifer de Plaam cum fratre suo laico de Plaam caelerisque suis coadjutoribus obtinuit castrum Marieburgk et thesauros cruciferorum ibidem. Et in dicto bello interempti fuerunt magister generalis supremusque marschalcus et multi praecipui commendatores cruciferorum; et delentus fuit per paganos dux Stetinensis, et plures comites et barones, milites et militares; et dicitur, quod fuerunt de numero paganorum et regis Poloniae bene XII. C millia, qui dictum bellum seu praelium perfecerunt, inter quos, ut dicitur, fuerunt bene VII vel VIII vel IX quasi principes et reges; et finaliter introducta pece cruciferi rehabuerunt totam terram suam, et magister generalis de Newfen durante lite praedicta Witoldo duci pagano praedictam terram suam manu valida maxime devastavit. Eadem historia sub aliis verbis: Eodem anno mense julii domini de domo Teutonicorum in Prusia cum paganis habuerunt praelium et tribus vicibus triumphaverant; quarta vice venit multitudo Tartarorum latenter per aquas et prostraverunt heu! Exercitum totum christianorum, ut dicitur, centum millia et quinquaginta novem millia pugnatorum». Aus eines Anonymi Bavari // *Scriptores rerum Prussicarum*. – Leipzig, 1866. B. 3. – S. 418.

Наконец, тот же самый Андрей Регенбургский в письме к Николаю из Динкельсбурга, датированном 29 июля 1427 года, приводит уже уточненные – в сравнении с его предыдущими сообщениями – сведения о конфликте 1410 года, в которых великий князь Витовт выступает уже не язычником, но христианским неофитом²⁶.

Конечно, относительно участия татар в Грюнвальдской битве и прусской кампании 1410 года гораздо более конкретные и подробные сведения содержат те хроники, которые создавались на землях, непосредственно связанных с описываемыми событиями. Так, ряд любопытных деталей относительно участия татар в Грюнвальдском сражении приводится в анонимной компиляции произведения Энеа Сильвио Пикколомини «О Ливонии», получившей известность как «Чигизский манускрипт». Данная компиляция была создана анонимом, непосредственно побывавшим в Кракове, который, вероятно, получил дополнительную информацию от непосредственных участников кампании 1410 года. В описании битвы под Грюнвальдом этот список является самым подробным и в значительной мере отличается по содержанию от других известных вариантов труда «О Ливонии»²⁷.

В «Чигизском манускрипте» читаем следующее: *«Собрались ...господа крестоносцы против короля Польши Владислава, который поддержку против самих братьев оказывал [князю Витовту], захватили и опустошили землю Куявскую, а также совершали набеги, опустошая огнем и мечом польское пограничье. Владислав, видя, что змей извивающихся вырастил, в гневе возобновил войну против крестоносцев, которые на его земли набеги делали, собрав у себя литовцев, русских и татар в большом числе. Напротив, немецкие братья из всей Германии мужей себе собрали, которых им на помощь вся Германия, издавна преисполненная ненависти к полякам, прислала около пятнадцати тысяч всадников, не считая своих. И сошлись, таким образом, обе армии в поле, называемом Фрогенау, расположившись в двадцати стадиях²⁸ друг от друга в День Рассеяния Апостолов, который в 15 [день] месяца июля празднуется, сблизившись там, в год от рождества Господня 1410. И увлажнилось поэтому небо, мглой в тот день покрывшись, и небольшой дождь оросил сражение. Владислав татар и литовцев на острие расположил, первыми в бой идти приказал, с тяжеловооруженными поляками сам как бы во вспомогательном резерве возле лагеря остался. Напротив, прусский магистр, помощь на потом оставив, цвет рыцарства Ордена своего выставил во главе армии. Сойдясь в битве, поэтому безоружные татары и литовцы понесли тяжелые потери, давили (крестоносцев) однако численностью, а не опорой на плечи поляков. В жестокой же битве пало трупов сверх меры, и стало видно, что пруссы не так быстро раны наносят как сами от татар или литовцев получают. Тянулся около часа бой, когда самые славные пали с обеих сторон, литовцы, русские и татары как животные в жертву приносились. Магистр прусский тогда по обычаю беспокойного времени к королю Польши в лагерь послал герольда со своими письмами формального содержания и двумя окровавленными мечами, требуя, чтобы король не уклонялся от сражения, словно павший духом, но принял тут же участие в битве, и эти мечи, собственной кровью обагренные, принял в дар и также себя со всеми остальными защитил. Когда король в шатре по обычаю был на богослужении, конца мессы дожидаясь, пришел Витовт, брат его, укоряя короля за его нрав, и в том, что отправить все войска на помощь не желает. Король, Божьей себя предоставив защите, пролил слезы и, вскочив на своего коня, тотчас же в битву вступил силой оружия несгибаемого. Произошла тогда неожиданная перемена: сражение возобновилось снова. Павшие духом немцы, ранее понесшие столь большие потери и уже с трудом поднимавшие оружие, снова вынуждены были поднять оружие. Они повсюду храбро приняли смерть от руки разгневанных и жадных до крови противников – поляков, выступивших против них. Не проявился у немцев новый прилив мужества, поэтому, оказавшись в невыгодном положении, уступили. С мольбами непрерывными началось бегство со стороны крестоносцев. Хотя наседали поляки повсюду, и зашли в тыл, прежде чем обратиться в бегство, преследуемые поляками, крестоносцы отступали. Магистр Ордена, когда увидел, что его люди подвергаются резне, и уже нет более надежды на подкрепления, собрал рукой (твердой) братьев и рыцарство, [и] без подкреплений выступил против врагов, однако не против христиан, но про-*

²⁶ Grabski F. Echa bitwy grunwaldzkiej w historiografii zachodnioeuropejskiej // Zapiski historyczne. – Poznań, 1967. Т. 32. З. 1. – С. 14–15.

²⁷ Анализ смотри: Гагуа Р.Б. Грюнвальд в источниках: «Хроника конфликта Владислава, короля Польши, с крестоносцами в год Христов 1410». – Пинск, 2009. – С. 63–70.

²⁸ 20 стадиев равняется примерно 3,5 километра.

тив неверных, и таким образом с неверными в яростном сражении обрел смерть, поскольку были они в нем обречены на смерть»²⁹.

Из представленного описания видно, что татары сыграли в сражении при Грюнвальде важную тактическую роль, фактически приняв на себя вместе с другими отрядами Витовта не только первый удар, но и сдерживая, несмотря на огромные потери, основной натиск войск Тевтонского ордена.

Таким образом, представляется вполне очевидным, что западноевропейские хроники выступают как ценный источник не только для выяснения различных аспектов участия татар в прусской кампании 1410 года против Тевтонского ордена, но и проливают свет на историю межцивилизационной коммуникации в эпоху позднего средневековья. Фактически мы видим, что еще в первой половине XV столетия население Западной Европы представляло собой достаточно замкнутую культурную общность с довольно неясными, а порой откровенно фантастическими представлениями об азиатских культурно-цивилизационных конгломератах.

Ментальность европейцев во времена позднего средневековья во многом продолжала определяться четким делением всего мира на христианский и нехристианский. В связи с этим ясное представление о различиях между язычниками и «неверными», то есть мусульманами, имелось только на территориях, входивших в область межкультурного пограничья. К таким территориям в первой половине XV столетия следует отнести земли Великого княжества Литовского, Польского королевства, Тевтонского ордена и Чехии. В хрониках, которые были написаны в этих государствах, прослеживается четкая этническая и религиозная идентификация татар. Этого нельзя сказать о европейских странах, расположенных далее к западу. Во Франции, Англии, Скандинавии, а также на значительной части Германии татары часто ассоциировались с турками или «сарацинами». Практически всегда они представлялись западноевропейскими хронистами в одном ряду с персами, евреями и даже с уже несуществующими в то время мидийцами и самаритянами.

В то же время необходимо сказать, что только европейские хроники содержат известия об участии татар в антиорденской военной кампании 1410 года. Такие из них, как продолжение хроники Яна фон Поссилге, чигизский манускрипт, продолжение любекской хроники Детмара, «Хроника конфликта Владислава, короля Польши, с крестоносцами в год Христов 1410», «Исто-

²⁹ «*Commoti ...domini cruciferi contra regem Polonie Vladislaum, qui fratri contra ipsos supplicias dederat, ceperunt terram Cuiaviensem devastare atque in Poloniam incursiones facere vastantes Polonorum fines per ignem et gladium. Vladislaus videns serpentes in sinu nutritos debacchari prelium contra cruciferos terre sue invasores instaurat, ascitis sibi Lytwanis, Rutenis atque Tartarorum magna multitudine. Econtra Theutonici fratres ex tota Germania vires sibi consciverant, quibus prope XL milia equitum preter suos in adiutorium tota Germania prius perosa Polonos miserat. Venientes itaque uterque exercitus ad XX stadia in campo qui dicitur Fride-naw consedit. Aderat dies divisionis apostolorum, qui 15. mensis Julii celebratur, agebaturque tunc annus ab incarnatione Domini 1410. A mane itaque illius diei nebulis celum tegentibus ac paucis imbribus irrorantibus ceptum est prelium. Vladislaus Tartaros et Litwanos in acie posuerat, quos primum certamen inire iussit; cum gravi armatura Polonorum ipse quasi in subsidiaria ope circa castra sua remansit. Contra Prutenorum magister auxilia in postremis locavit, florentem ordinis sui militiam in exercitus fronte ponens. Commisso prelio inermes quidem Tartari et Lytwani magna strage cesi sunt; urgebat tamen multitudo nec terga dare sinebat Polonorum exercitus. Atrox igitur pugna super cadavera occisorum edebatur, nec tantum vulnerabat Prutenus alacer quantum excipere vulnus Tartarus ipse vel Lytwanus videbatur. Protractum est ad aliquot horas certamen, peracta ingens occisio, parte ex utraque Lytwani, Ruteni Tartarique tanquam pecudes mactabantur. Magister Prutenorum more impaciens caduceatorem regi Polonie in castris suis tunc missarum solempnia audienti cum duobus cruentatis gladiis misit eidem insinuans, ut bellum non detrectaret sed potius cerneret suos iam defecisse et ipsos gladios in suorum strage cruentatos acciperet atque se ipsum cum reliqua multitudine defensaret. Interim rege in tentorio moram agente finem misse exspectando, venit frater suus Vitoldus increpans moras regis, eo quod omnes auxiliarii exercitus iam defecissent. Rex Deo se commendans lacrimas fudit atque sic equum suum conscendit ac Polonorum aciem validam ferro rigentem contra Prutenos emittit. Fit subita mulacio: instauratum est de novo prelium. Defessi Theutones prius tanta cede peracta ferrum versare vix poterant remissiusque pugnant. E diverso Poloni ex pausacione alacres et furibundi adversarios passim audacter sternebant. Non tulere Theutones recentis agminis impetum, ideo retrocedentes vacillabant. Oritur mox turpis fuga ex parte fratrum cruciferorum: sed feriebant ubique terga Poloni; nec prius Alemani fugere quam Poloni persequi desistebant. Magister ordinis ubi suos cedere videt, nec iam ullam in auxiliis spem esse animadvertit, collecta suorum fratrum atque militum manu hostibus se sponte obiecit non christiauis sed infidelibus, ut sic potius contra infideles dimicans periret. si mori undurn utique esset».* Гагуа Р.Б. Грюнвальд в источниках: «Хроника конфликта Владислава, короля Польши, с крестоносцами в год Христов 1410. – Пинск, 2009. – С. 186–188.

рия Польши» Яна Длугоша и ряд других, предоставляют нам богатый материал для определения той роли, которую сыграли татары в одном из эпохальных событий средневековой европейской истории.

Гагуа Р.Б. Грюнвальдская битва в отечественной и зарубежной историографии // *Беларуская думка*. – 2010. – № 8. – С. 58–67.

Гагуа Р.Б. Грюнвальд в источниках: «Хроника конфликта Владислава, короля Польши, с крестоносцами в год Христов 1410». – Пинск, 2009. – 208 с.

Длугош Ян. Грюнвальдская битва. – М.; Л., 1962. – 216 с.

Мартынюк А.В. Актуальные проблемы изучения истории Золотой Орды // *Российские и славянские исследования*. – Минск, 2007. – С. 148–151.

Acten der Ständetage Preussens unter der Herrschaft des Deutschen Ordens. Bd. 1. – Leipzig, 1878. – 814 s.

Aus Chronique d'Enguerran de Monstrelet // *Scriptores rerum Prussicarum*. – Leipzig, 1866. B. 3. – S. 455–458.

Aus Chronique du religieux Saint-Denis // *Scriptores rerum Prussicarum*. – Leipzig, 1866. B. 3. – S. 453–454.

Aus dem Catalogus abbatum Saganensium // *Scriptores rerum Prussicarum*. – Leipzig, 1866. B. 3. – S. 431–434.

Aus der Fortsetzung von Detmars Lübischer Chronik in der Hamburger Handschrift // *Scriptores rerum Prussicarum*. – Leipzig, 1866. B. 3. – S. 405.

Aus eines Anonymi Bavari // *Scriptores rerum Prussicarum*. – Leipzig, 1866. B. 3. – S. 418.

Aus Nicolaus von Blonie // *Scriptores rerum*. – Leipzig, 1866. B. 3. – S. 439–442.

Cronica conflictus Wladislai regis Poloniae cum cruceferis anno Christi 1410 // *Scriptores rerum Prussicarum*. – Leipzig, 1866. B. 3. – S. 434–439.

Franciscani Thorunensis Annales Prussici (941–1410) // *Scriptores rerum Prussicarum*. – Leipzig, 1866. B. 3. – S. 57–316.

Grabski, F. Echa bitwy grunwaldzkiej w historiografii zachodnioeuropejskiej // *Zapiski historyczne*. – Poznań, 1967. T. 32, Z. 1. – S. 7–48.

Johann's von Posilge officials von Pomesanien, Chronic des landes Preussen (von 1360 an, fortgesetzt bis 1419) // *Scriptores rerum Prussicarum*. – Leipzig, 1866. B. 3. – S. 79–388.

Lites ac res gestae inter polonos ordinemque cruciferorum. T. III. – Posnania, 1856. – 200 s.

Szumski U. Anglia a Polska w epoce Humanizmu i Reformacji. – Lwów, 1938. 200 s.

Thomæ Walsingham, quondam monachi S. Albani, Historia anglicana / ed. H.T. Riley. – London, 1864. T. II. – 589 p.

Walsingham Thomas. The St. Albans Chronicle 1406 – 1420 / ed. V. H. Galbraith. – Oxford, 1937. – S. 58.

ABSTRACT

Ruslan B. Gagua

The Tatar's participation in Prussian Company of united armies of the Poland and the Great Duchy of Lithuania in 1410 in evidences of West European's chronicles

The present article is devoted to short review of West European's evidences about Tatar's participation in Great War in 1409–1411, which the Kingdom of Poland and the Great Duchy of Lithuania began against the Teutonic Order. The most interesting of sources' messages was translated from languages of originals to Russian. The author made the concluded, that West European's chronicles are valuable sources not only for clarification of different aspects of Tatar's participation in the Prussian Company in 1410, but for clarification of communication between Civilizations in time of late Middle Ages.

Откуда есть пошли кыпчаки и кимаки

Сведения источников о ранних кыпчаках и кимаках (кимеках) скудны, сбивчивы, спутанны, противоречивы и зачастую анахроничны, а реконструкции исследователей, стремящихся во что бы то ни стало докопаться до древней истины, хотя в целом и продуктивны, но нередко фантастичны, в основном – по причине отрыва анализируемых фактов от вербального и историко-географического контекста. Поэтому сначала разберем вызывающие сомнения гипотезы, экстраполирующие историю кыпчаков на этносы и этногосударственные образования древнейших времен.

1. Кыпчак – кыйчак, цзюеше, цюйше, кюеше, кюйше

Владимир Ефимович Грум-Гржимайло (1864–1928), комментируя исторический факт, что Ду-лу-хан к 641 году успел наложить свою тяжелую руку на *басмалов, цзюй-юэ-шэ, бо-ма, гь-гу, хо-синь и чу-му-гунь*, к этнониму *цзюй-юэ-шэ*, со ссылкой на Эдуарда Шаванна (1865–1918)¹, дает следующее примечание: Шаванн «считает это имя народным, но вместе с тем приглашает читателя отнестись к нему с осторожностью, так как он его более нигде не встречал. Между тем среди северных народов, покоренных хуннами, упоминается, несомненно, это племя, хотя «Хань-шу» (Иакинф I: 17) и передает его название несколько иначе, а именно – кю-е-шэ; вероятно, то же племя в «Сань-го-чжи» (Д.Позднеев: 36)² названо цюй-шэ»³.

Анализируя сообщение Сыма Цяня (145 – ок. 86 до н.э.), автора неофициальной хроники «Ши цзи»⁴, о том, что правитель гуннов Маодун (Модэ) в 201 г. до н.э. завоевал *хуньюев, цюйше, гэгуней, динлинов и синьли* (у Бичурина: *Хуньюй, Кюеше, Динлин, Гэгунь и Цайли*)⁵, Александр Натанович Бернштам (1910–1956) со ссылкой на шведского китаевода Бернхарда Карлгрена (1889–1978), описавшего 24 провинциальных диалекта китайского языка и предложившего реконструкцию фонетики древне и среднекитайского языка, связал *цзюеше* III в. до н.э. с *кыпчаками* VIII в. н.э.: «В непосредственной близости от Иртыша, тяготея к Северо-Западной Монголии, находились племена, которых обычно транскрибируют как племена цзюеше. Однако, если следовать Б. Карлгрена, то древнее произношение первого иероглифа будет звучать «кый», второго – «чак», что дает ясное представление об этом этнониме. Всего вероятнее видеть здесь имя «кыпчак». Племена кыпчаки на этой территории упоминаются еще в рунических текстах VIII в. н.э., в Селенгинском памятнике, что подтверждает возможность локализации кыпчаков III в. до н.э. в районах Хангая или в южном Алтае. Если неясна этническая принадлежность чешы, то кыпчаки были скорее всего тюркоязычными племенами»⁶.

Отождествление *кыпчаков* с древними *цзюеше* у А.Н.Бернштама явилось одним из результатов развития им предположения Н.Я.Бичурина о тождестве гуннского шаньюя *Модэ* с легендарным прародителем огузских народов *Огузом*, сделанного на том основании, что тот и другой в ходе борьбы за власть убил своего отца и брата-соперника и свои завоевательные походы проводил якобы в том же порядке и в тех же направлениях⁷. А.Н.Бернштам исходил из того, что имя *Модэ* (*Маодуня*), согласно реконструкции Фридриха Хирта, в чтении *Мао-Тунь* – китайская калька его предполагаемого тюрко-монгольского прозвища *багадур* (*bayadur*)⁸. Согласно же японскому историку Сиратори Куракити (1865–1942), чью концепцию в критике А. Н. Бернштама разби-

¹ Chavannes É. Les pay d'Occident d'après le Wei-liao // T'oung-Pao. – II série. – VI. – 1905. – P. 29.

² Позднеев Д. Исторический очерк уйгуров. – СПб., 1899. – С. 36.

³ Грум-Гржимайло В.Е. Западная Монголия и Урянхайский край. Т. II. – Л., 1926. – С. 259, 272.

⁴ Сыма Цянь. Исторические записки (Ши цзи). В 9 т. / Пер. с кит. Р.В.Вяткина, В.С.Таскина и А.М.Карпатьянца. – М., 1972–2010.

⁵ Бичурин Н.Я. Собрание сведений о народах, обитавших в Средней Азии в древние времена. Т. I. – М.; Л., 1950. – С. 50.

⁶ Бернштам А.Н. Очерк истории гуннов. – Л., 1951. – С. 63, 106.

⁷ Бичурин Н.Я. Собрание сведений о народах, обитавших в Средней Азии в древние времена. Т. I. – М.; Л., 1950. – С. 56–57.

⁸ Hirth F. Sinologische Beiträge zur Geschichte der Türk-Völker. I. Die Ahnentafel Attila's nach Johannes von Thuróczi // Известия Императорской Академии наук. Т. XIII. – №2. – 1900. – S. 239–261.

рает Всеволод Сергеевич Таскин (1917–1995), один из ведущих переводчиков и исследователей китайских источников⁹, имя *Модэ* восходит к монг. *bogda, bogde* ‘святой, божественный’¹⁰.

Огуз, по А.Н.Бернштаму, – родовое имя Модэ, в основе которого лежит тюрко-монгольское название быка: *тюрк. öküz / ögüz, монг. үкер*. В одном из курганов из Ноин-Улы (Северная Монголия), который А.Н. Бернштам ввиду богатства реликвий отнес к шаньюю Уджулю жоди из рода *Хуянь*, среди других обнаружены две серебряные бляхи с изображением быка, из чего сделан вывод, что бык был тотемом рода *Хуянь*. Имя *Огуз (Oguz)*, по его сомнительной реконструкции, есть *öküz / ögüz* и этимологически совпадает не только с этнонимом *огуз (oguz / yuz < uγur / yur ‘народ, люди, масса людей’)*, но и с этнонимами *уйгур (uγur)* и *Хуянь < *Хуяр < *[χ]uogār = *ukār < *uogār*; следовательно, *Модэ / Мао-Тунь*¹¹ – *багадур Бык*, т.е. *бык-богатырь*: «Из сказанного со всей очевидностью вытекает, что имя Огуз-каган может быть возведено как к имени Огуз-богатырь, так и к другим дериватам и свидетельствует прежде всего о гуннском по времени происхождении Огуз-кагана. Не будет преувеличением сказать, что сим заканчивается период догадок, и мы окончательно становимся на почву абсолютной достоверности, что Огуз-каган – гуннского происхождения, а сходство его этнической биографии с биографией Модэ позволяет видеть в них обоих – два проявления одного и того же исторического реального лица»¹². Сходство биографий, по сути говоря, довольно ничтожно, ибо в кровном убийстве при борьбе за власть нет ничего уникального, таких параллелей несчетное количество. Но существенна разница в мотивах: Модэ терпел изгнание и нападки из-за козней мачехи, матери его младшего брата, продвигаемого в преемники шаньюя, а Огуз-хан со своей правоверной женой был преследуем отцом из-за принятия ислама. Данный мотив Огуза А.Н.Бернштам объясняет как «позднейшую интерпретацию древних событий, когда об исламе не могло быть и речи»¹³.

Смелое заявление А.Н.Бернштама опровергается в его главном пункте: «Трудно, к сожалению, согласиться с категоричностью сделанного вывода, – заключает В.С.Таскин. – Все рассуждения А.Н.Бернштама зиждятся на утверждении, что Маодунь происходил из знатного рода Хуянь. В том и состоит его главная ошибка. Китайские источники определенно говорят, что шаньюи сюнну, в том числе и Маодунь, носили фамилию Люаньди (XIII, гл. 94а, л. 7а) или в несколько видоизмененной транскрипции Сюйляньти (XXIII, гл. 89, л. 7б), а не Хуянь. Это свидетельство китайских источников подрывает в корне всю систему доказательств А.Н.Бернштама, делает их чисто умозрительными и надуманными»¹⁴.

Не менее слабое место гипотезы А.Н.Бернштама – невозможность объяснить провал более чем в тысячу лет в исторической памяти тюркских народов и их более грамотных соседей, в частности скрупулезных китайских летописцев, о *Модэ-Огузе* и *цзюеше-кыпчаках*. Поэтому другие не менее сведущие исследователи склонны видеть параллель с более близкой ко времени рукописной фиксации мифа исторической личностью, например, с Чингисханом (Й. Маркварт)¹⁵, либо вовсе отрицают любые конкретные исторические аналогии. Вторую точку зрения отстаивал крупнейший российский тюрколог и алтаист украинского происхождения Александр Михайлович Щербак (1926–2008). При подготовке к публикации уйгурской версии легенды об Огуз-хане в кириллической транскрипции с русским переводом А.М.Щербак разносторонне ее исследовал и подтвердил установленную Полем Пеллио (вар. Пелльо, Пельо (1878–1945)) преемственную связь между ее первоначальной записью и «Китайско-уйгурским словарем», составленным в специальной коллегии переводчиков, учрежденной в Пекине в 1407 г., в правление династии Мин. А.М. Щербак согласился со своим предшественником также в том, что место написания оригина-

⁹ Сыма Цянь. Исторические записки. В 9 т. – М., 1972–2010.

¹⁰ Материалы по истории сюнну (по китайским источникам) / Предисловие, перевод и примечания В.С. Таскина. – М., 1968. – С. 129.

¹¹ ПСРЛ. Т. 6. Вып. 2. – М., 2001. – Стб. 103–104.

¹² Приложение III. К происхождению легенды об Огуз-кагане // Бернштам А. Н. Очерк истории гуннов. – Л., 1951. – С. 224–235.

¹³ Бернштам А. Н. Очерк истории гуннов. – Л., 1951. – С. 65.

¹⁴ Материалы по истории сюнну (по китайским источникам) / Пред., пер. и прим. В.С.Таскина. – М., 1968. – С. 130.

¹⁵ Marquart J. Ueber das Volkstum der Komanen // Bang W., Marquart J. Osttürkische Dialektstudien (Abhandlungen der Akademie der Wissenschaften in Göttingen. Philolog.-hist. Klasse, neue Folge, Bd. 13, Heft 1). – Berlin, 1914. – S. 142; репринт: Göttingen, 1970.

ла – Турфан, время – конец XIII – начало XIV в., а место и время изготовления наиболее раннего списка, хранящегося в фонде Шарля Анри Огюста Шефера (1820–1898) Национальной библиотеки в Париже, – Семиречье XV века¹⁶.

Одна из последних, на наш взгляд, перспективных попыток идентификации подчиненных шаньюем Модэ племен принадлежит археологу-востоковеду, специалисту по истории и этнографии Сибири, Средней и Центральной Азии Леониду Романовичу Кызласову (1924–2007):

Хуньюи – создатели Пазырыкской культуры Горного Алтая.

Динлины – племена Тагарской культуры, обитавшие от Кузнецкого Ала-Тау на западе до озера Байкал на востоке.

Цюйше – создатели Уюкской культуры VII–III вв. до н.э. Верхнего Енисея и котловины Больших озер.

Гэгунь (кыргызы) – обитатели юго-восточной части Северо-Западной Монголии, южнее озера Хирхис-Нур.

Синли – народ, оставивший после себя культуру «плиточных могил», занимавшую огромную область Восточной Монголии и Забайкалья¹⁷.

Китайский исследователь Юй Тайшань, сотрудник Научно-исследовательского института истории Академии общественных наук Китая, в опубликованной в интернете 20 апреля 2008 г. статье под названием «Исследование проблем истории и этнической идентичности гуннов в китайской историографии» (<http://ask.nate.com/knote/view.html?num=1100143>) для названий ряда племен западных источников предложил соответствия из китайских хроник.

Племена, завоеванные сюнну:

1) Akatiroi [Acatiri, Acatziri, Agathyrsi. – А.Г.] – возможно, племя Нунь / Хуцзе [ха-kiat].

2) Hunugur (Onogur) – Hunyu / Хуньюй [хуэп-jiо(оа)].

3) Kadisenoi – Qushe / Цюйшэ [khiuэт-djak].

4) Zalio, Zaloi [лат. Saliī – *салические (приморские) франки, одно из зап.-герм. племен.* – А.Г.] – Xinli / Синли [sien-lyei].

Племена из состава Сяньби:

5) Ultinčur – Yidoujuan / Идоуцзюань [iet-to-kiuan].

6) Koutrigouroi (Kutrigur) – Qutu / Цюйту [khiuэт-tok].

7) Outigouroi – Hedan / Хэдань [huэт-tan].

8) Toungoures – Tuguhun / Тугухунь [tha-kok(jiok)-hunэ].

9) Sorosgoi (Saragur) – Shuluogan / Шулогань [zjiо-lak-kan].

10) Angisciri – Uing / Уинь [ok-jien].

11) Bardores – Pilou / Пилоу [phiet-lo], возможно, Мой / Моюй [mak-jia].

12) Sabiroi – Xubu / Сюбу [sio-pok] или просто транслитерация Xianbei / Сяньби [ba-dak-kэп].

А также другие племена, упомянутые в «Вэй ши»:

13) Bittugur – Budugen / Будуген [ba-dak-kэп], также возможно – Путо [ba-lok-kua].

14) Barselt – Maksi / Макси [mak-zie].

О *кадисенах* (Kadisēnoi) / *кадишайе* (Qadishāyē) Майкл Морони собрал следующие сведения: в конце Парфянского периода этот немногочисленный ираноязычный народ жил в горах Синд-жар, в V в. они были еще язычниками, в начале VI в. враждовали с арабами, во время правления Кавада (Qubad) атаковали Насибин, а в 578 году в армии Сасанидов были кадишайе-христиане¹⁸. Но речь у китайского историка идет скорее всего о *кадусиях* (гр. Καδοῦσιοι) – народе, упоминаемом Дионисием Периегетом под примерно 160 годом после скифов, гуннов, каспиев и албан, перед мардами (амардами), гирканами и тапирами (тапурами) Прикаспия¹⁹, народе, предположительно тоже ираноязычном, жившем на Кавказском берегу Каспийского моря, к западу от реки Сефидруд (Мардус, Амардус); *кадусии* считаются предками *талышей* и / или *гиляков*²⁰.

¹⁶ Щербак А.М. Огуз-наме. Мухаббат-наме. – М., 1959. – С. 100, 102–107; Pelliot P. Sur la légende d'Uyuz-Khan en écriture ouïgoure // T'oung Pao. – V. XXVII. – Leiden, 1930. – P. 247–358; Pelliot P. Le Hōja et le Sayyid Husain de l'Histoire des Ming // T'oung Pao. – V. XXXVIII. – Leiden, 1947–1948. – P. 207–249.

¹⁷ Кызласов Л. Города гуннов // Татарская археология. – 1998. – № 2(3). – С. 48.

¹⁸ Morony Michael G. Iraq after the Muslim conquest. – Bolero: Gorgias Press, 2005. – P. 270.

¹⁹ Дионисий Периегет. Описание населенной земли // ВДИ. – 1948. – №1 – С. 240–241; Великая Степь в античных и византийских источниках / Составление и редакция А.Н.Гаркавца. – Алматы, 2005. – С. 276.

²⁰ Грантовский Э.А. Ранняя история иранских племен Передней Азии. – М., 2007. – С. 429.

Немецкий востоковед Йозеф Маркварт (1864–1930), автор известной работы «О народности куманов»²¹, и датский синолог Ян Якоб Мариа де Гроот для *кадусиев* приводят армянский вариант их названия *Катиск*, указывая при этом, что это одно из названий *эфталитов* – *белых гуннов*, также, вероятнее всего, ираноязычных²².

Могут ли прикаспийско-кавказские ираноязычные «кадисены-цуюшэ» Юй Тайшаня считаться тюркским народом кыпчаков и соответствовать создателям Уюкской культуры Верхнего Енисея и котловины Больших озер, чьи памятники догуннской эпохи (до завоевания центрально-азиатскими гуннами на рубеже III–II столетий до н.э.) имеют много общего с памятниками Восточного Казахстана, Тянь-Шаня, Памиро-Алтая и Северо-Западной Монголии того же периода и прослеживаются в идущей за ней Шурмакской культуре древней Тувы²³, – вопрос, конечно, выходящий за рамки реального. И затруднение здесь скорее не фонетическое или географическое, а общеисторическое: полное отсутствие сопоставимых объективных данных.

II. Кыпчаки – хэбиси, гэбиси

При разборе китайских источников, привлекаемых к изучению истории тюркских народов, встречаются и другие гипотетические параллели. Среди них обратим внимание на часто цитируемый в последнее время²⁴ комментарий китайского исследователя Цэнь Чжунмяня к тождественному эпизоду «Суй шу» – официальной истории династии Суй (581–618 гг.), составленной в 629–636 гг. группой историков под руководством Вэй Чжэна, главного министра императорского двора во времена династии Тан, и «Бэй ши» – истории Северных династий (386–581) историка Ли Янь-шоу (ок. 596 – ок. 678).

В 84 главе «Суй шу» и 99-й главе «Бэй ши» рассказывается о родо-племенном делении телэ / тйелэ [T'ie-le], отождествляемых с телесами / телисами древнетюркских памятников. Один абзац из них мы изложим по новейшему казахскому переводу Бахыта Еженхана, выполненному с оригинала и изданному с подробными примечаниями переводчика²⁵.

Среди 7 групп племен, занимающих территорию к востоку от Сихая «Западного моря», под которым одни понимают озеро Балхаш, другие – Аральское море, третьи – Каспийское море, выделяются обитающие к северу от Кан, на берегах Адэ, племена Хэчжи / Ачжы, Хэза / Хэцзе (хазары), Баху / Боху (булгары), Бицян / Бигань (печенег), Цзюйхай, Хэбиси (кыпчаки), Хэцо, Суба, Емо / Евей (йемары / йемеки) и Кэда / Еда, способные выставить вместе 30 тысяч воинов. Город Кан этой цитаты отождествляют с Самаркандом, а реку Адэ – с Итилем-Волгой или же с Сырдарьей. Фрагмент *хэ-би-си-хэ-цо-су-б-е-мо* делят на слова и иначе, напр.: *хэби сихэцо* и пр.

В дополнениях к хрестоматии Н.Я.Бичурина Николай Васильевич (Вильгельмович) Кюннер (1877–1955) приводит параллельное место со стр. 136–15а главы 344 книги 6 тома XVI «Вэньсяньтункао» – сводного обозрения истории Ма Дуань-линя (нач. XIV в.), в котором приведенный перечень племен выглядит следующим образом: хэчжи, гэцzie, боху, туньцян, бэйхай, гэбиси, ача, суба²⁶.

Как видим, в перечне, переписываемом почти дословно с середины VII века по начало XIV века, порядок называемых племен и их наименования воспроизводятся достаточно адекватно. А поскольку к северу от Самарканда, на Волге (или Сырдарье) кыпчаки, которые нас здесь интересуют, засвидетельствованы на полтысячи лет позже, чем исходная дата китайских летописей, сближение хэбиси / гэбиси с ними по кажущемуся созвучию мы полагаем произвольным и совершенно безнадежным.

III. Кыпчаки – се, сиры, сеяньто

Немецкий китаевед Фридрих Хирт (1845–1927), один из основателей синологии США, предположил, что *сь-янь-то* [Sie-yen-to] – это транскрипция словосочетания *сир-тардуи*, которое, впрочем, тюркским памятникам не известно. Его мнение поддержали некоторые авторитетные ис-

²¹ Marquart J. Ueber das Volkstum der Komanen. – Berlin, 1914.

²² Бернштам А. Н. Очерк истории гуннов. – Л., 1951. – С. 184.

²³ Маннай-Оол М.Х. Тува в скифское время: Уюкская культура. – М., 1970. – С. 104–105.

²⁴ Ахинжанов С. М. Кыпчаки в истории средневекового Казахстана. Издание исправленное. – Алматы, 1995. – С. 18–19, 65–66.

²⁵ «Суйшу», 84-цзюань, «Телэ баяны» / Аударып, түсүндірмелерін жазған Б. Еженханұлы // Қазақстан тарихы туралы Қытай деректемелері. Т. IV. Әулеттік тарихи жылнамалар. 2-бөлім. – Алматы, 2006. – Б. 54–64.

²⁶ Кюннер Н.В. Китайские известия о народах Южной Сибири, Центральной Азии и Дальнего Востока. – М., 1961. – С. 39.

ревел его как мог на немецкий язык³¹, а затем опубликовал и по-русски³². Эстампажи хранятся в Санкт-Петербурге, в Отделе рукописей и документов Института восточных рукописей Российской академии наук.

Начало строки Г.Рамstedт воспроизвел как: *tör... bačaq älig jyl olurmyš*, а в примечании предложил вариант с конъектурой: *tür[k] [qy]bcaq*. В более позднем русском переводе от прежней неуверенности не осталось и следа, и текст переведен уже без тени сомнения: «Когда турки-кипчаки властвовали [над нами] пятьдесят лет»³³, хотя признаков придаточного предложения обстояательства времени в тюркском тексте нет и на эстампаже от мнимого *qbčq (*qybčaq)* имелось лишь две последних буквы – *čq* и что-то вроде круглой открывающейся скобки перед ними, которую издатель принял, очевидно, за перевернутое изображение рунического символа \mathcal{J} [б]. Так, собственно, и на камне, в чем, видимо, твердо убедился С.Г.Кляшторный, не раз возвращавшийся к памятнику, в частности, со своим монгольским коллегой М.Шинеху, чтобы преодолеть сомнения и увериться в правильности конъектуры Г.Рамstedта³⁴. Очевидно, у таких виднейших востоковедов прошлого, как Й. Маркварт³⁵, П. Пеллио³⁶, В.В.Бартольд³⁷ и Владимир Федорович Минорский (1877–1966)³⁸, было достаточно оснований не доверять смелой конъектуре молодого монголоведа Г.Рамstedта, и они, не вступая в дискуссию, обошли это место молчанием, оставаясь в убеждении, что, согласно сообщениям дошедших до нас списков древних рукописей, этноним *кыпчак* возник столетиями позже и в совершенно иной местности (об этом речь пойдет ниже). Полагаем, что эти ученые ни на миг не упускали из виду того важного для данного случая факта, что тюркское руническое письмо располагало особой буквой для звука *n*, по причине чего употребление звонкого *b* перед глухим *č* совершенно бессмысленно. Иное дело – письмо арабское, где нет букв ни для *n*, ни для *č*. А потому по-арабски писали и произносили *qīfcaq, qībšaq* и пр., подобно тому как и персов называли *fars*. Иначе говоря, читать аутентичную тюркскую рунику сквозь очки хронологически далекого иностранного абджада неверно в корне.

Если в древнетюркский текст постараться не вносить ничего недревнетюркского, а следовать букве и аналогии других надписей, то приведенный фрагмент можно прочесть гораздо проще и убедительнее:

...[⊖]⊖:1⊖YDЧ⊖:TM:1YTBYYH:|⊖ЧJ>:JTDEY:HLY[NB]YYH

Tür[k-si]r č^aq älig yil olurm^š. türk il'nä^alti ot'z y^aš^īma ädⁱ[m]...

Тюр[ки-сиры] властвовали целых (аж, ровно) пятьдесят лет.

В стране тюрков в двадцать шесть лет я был...

Недавно от И.В. Кормушина мы получили цифровое цветное фото камня в натуре и его черно-белое фото, выполненное после нанесения на его поверхность копировальной сажи перед изготовлением эстампажа. Особенно ценно первое. В том месте 4-й строки, где предполагался знак \mathcal{J} [б], действительно имеется вертикальное дугообразное углубление, однако обращено оно в противоположную сторону и является частью длинной межслоевой эрозионной канавки, проходящей через три строки, а в данном случае – ровно посередине между знаком \mathcal{L} [ч] и предшествующим ему поврежденным знаком \mathcal{Y} [p]. На черно-белом снимке он не читается, но на цветном виден отчетливо.

Три предыдущих знака практически не читаются, но для слова *türk* восстановление последней буквы не проблема, так как оно тут же повторяется в том же написании, а для первых двух букв слова *sir* мы имеем необходимые аналогии написания сочетания *türk sir* в других памятниках.

³¹ Ramstedt G.I. Zwei Uigurische Runenschriften in der Nord-Mongolei // Journal de Société Finno-Ougrienne. – 1913. – Т. XXX. – Fasc. 3. – P. 1–63.

³² Рамstedт Г.И. Как был найден Селенгинский камень // Труды Троицко-Кяхтинского отделения Приамурского отдела Имп. Рус. географ. об-ва. Т. IV. Вып. 1. – СПб., 1914. – С. 34–49.

³³ Рамstedт Г.И. Как был найден Селенгинский камень // Труды Троицко-Кяхтинского отделения Приамурского отдела Имп. Рус. географ. об-ва. Т. IV. Вып. 1. – СПб., 1914. – С. 40.

³⁴ Turcologica, 1986: К восьмидесятилетию академика А.Н.Кононова. – Л., 1986. – С. 153–154.

³⁵ Marquart J. Ueber das Volkstum der Komanen. – Berlin, 1914. – С. 102 сл.

³⁶ Pelliot P. A propos des Comans // Journal Asiatique. – 11 série. Т. XV (1920). – P. 125–185, в частности – P. 148–149.

³⁷ Enzyklopaedie des Islām / Hrsg. von M. Th. Houtsma, R. Basset und T. W. Arnold. – Leiden, Bd. 2, 1927. – P. 1099; Бартольд В.В. Кипчаки // Сочинения. – Т. V. – М., 1968. – С. 550–551.

³⁸ Hudud al-'Alam. The regions of the world: A Persian geography 372. A.H. – 982 A.D. / Translated and explained by V. Minorsky; with the preface by V.V. Barthold. – London, 1937. – P. 315.

Нам остается лишь искренне поблагодарить Игоря Валентиновича Кормушина за профессиональный снимок высокого разрешения, выполненный при необходимом боковом освещении, и порадоваться тому, что спустя сто лет неудачная гипотеза Г.Рамстедта опровергнута.

Вернемся, однако, к ближайшим перипетиям в некритичном использовании его гипотезы. Когда авторитет Г.Рамстедта достиг апогея, а в популяризаторских сочинениях возобладала тенденция безоглядного удревления национальной истории, многие не то что забыли или не пожела-ли вспоминать, но, похоже, оказались вообще не в курсе дела, что в данном случае с самого нача-ла имела место сомнительная конъектура. И в таком повороте мнений немаловажную, а может быть, и решающую роль сыграла громкая статья Сергея Григорьевича Кляшторного о кыпчаках в рунических памятниках³⁹.

Остановимся на этой статье подробнее. Вначале автор признает: «Совместное упоминание тюрков и кипчаков в контексте, указывающем на их политический союз и военное единство (вместе властвовали над уйгурами), никак не проясняется сведениями других источников... Надписи в честь Кюль-тегина и Бильге-кагана (Кошоцайдамские памятники) называют рядом с *türk bodun* «тюркским племенным союзом» лишь многочисленный и могущественный племенной союз то-куз-огузов, – но тут же утверждает обратное: – Именно вождь «десяти уйгуров» и глава «десяти огузов», Элетмиш Бильге-каган, называет время существования второго Тюркского каганата (681–744) десятилетием [пятидесятилетием. – А.Г.] господства над уйгурами «тюрков и кыпча-ков»⁴⁰.

Откуда, кроме данной конъектуры, берутся в рунических памятниках кыпчаки? Из слитного сочетания *тюрки-сирь*, которое превращается, по аналогии с надуманным сочетанием Г. Рам-стедта *tür[k] [qy]bcaq*, в присоединительное перечисление двух разных племен «*тюрки и сирь*»:

«Пока Тоньюкук рассказывает о времени, предшествующем образованию каганата (подчиные-ние Китаю), он, так же как и автор Кошоцайдамских текстов, упоминает лишь «тюркский племен-ной союз». Но с момента восстания тюрков и образования тюркского государства в «земле Отю-кен», то есть после переселения в Хангай, в Северную и Центральную Монголию, обозначение *türk bodun* «тюркский племенной союз» заменяется обозначением *türk sir bodun* «тюркский и сир-ский племенной союз (племенные союзы)» (Т. 3, 11, 60–62). Коренная территория второго Тюрк-ского каганата, Отюкенская чернь, названа «страной племенного союза (племенных союзов) тюр-ков и сиров» (Т. 3, 11, 60), но ее властелин именуется «тюркским каганом» (Т. 58). Вождя сиров в разрушенном контексте упоминает памятник из Ихе Хушоту, близкий по времени Кошоцайдам-ским текстам. Там он назван *sir iŋkin* «иркин сиров»⁴¹. В заключительной строке надписи Тонью-кука (Т. 62) «племенной союз тюрков и сиров» и «племенной союз огузов» поименованы как два отдельных объединения»⁴².

Пересказывая содержание надписи, С.Г.Кляшторный с самого начала грешит против истины, ибо никакой исторической замены названия «тюркский племенной союз» на название «тюркский и сирский племенной союз (племенные союзы)» в памятнике нет. И для того, чтобы в этом убе-диться, достаточно лишь не уклоняться от буквы и смысла строк 3–4: *Türk bodun ölti, alqintı, yoq boltı. Türk sir bodun yäriñdä bod qalmadı* «Тюркский народ ослабел (умер), обессилел, сошел на нет. В стране народов тюрков-сиров (?) не осталось (государственного) организма»⁴³, где сочетания *тюрк бодун* и *тюрк-сир бодун* указывают на один и тот же народ. Только во втором случае под-черкивается его некая дополнительная характеристика, которую мы покажем ниже.

«Однако, – вопреки текстам продолжает С.Г.Кляшторный, – племена сиров несколько иначе, чем надпись Тоньюкука, упоминает и памятник в честь Бильге-кагана. Его преамбула, впервые

³⁹ Кляшторный С.Г. Кипчаки в рунических памятниках // *Turcologica*, 1986: К восьмидесятилетию академи-ка А.Н.Кононова. – Л., 1986. – С. 153–164; см., напр.: Рэчэбов Э., Мэммэдов Ј. Орхон-Јенисеј абидэлэри. – Бақы, 1993. – Б. 136, 145, 149.

⁴⁰ Кляшторный С.Г. Кипчаки в рунических памятниках // *Turcologica*, 1986: К восьмидесятилетию академи-ка А.Н.Кононова. – Л., 1986. – С. 154.

⁴¹ Clauson G., Tryjarski E. The inscription at Ikhe Khushotu // *Rocznik Orientalistyczny*. – 1971. – Т. 34. – № 1. – Р. 22; Tekin T. A grammar of Orkhon Turkic. – Bloomington, 1968. – S. 258, 294.

⁴² Кормушин И.В., Насилов Д.М. За научное глубокое изучение древнетюркских рунических памятников // *Советская тюркология*. – 1972. – № 5. – С. 141–142.

⁴³ Малов С.Е. Памятники древнетюркской письменности: Тексты и исследования. – М.;Л., 1951. – С. 56, 61, 65.

правильно прочитанная Т. Текином, содержит обращение кагана к подданным, сохранившееся не полностью: [türk?] [al]ty sir toquz oʻyuz eki ädiz kerekülüg begleri boduny... «... О, живущие в юртах беги и простой народ... [тюрков?], [ше]сти (племен) сиров, девяти (племен) огузов, двух (племен) эдизов!» (БКб 1)»⁴⁴, – завершает цитирование источников С.Г.Кляшторный⁴⁵.

Здесь, на наш взгляд, тоже не все бесспорно. Начнем с приведенных цитат.

В чтении цитируемого места памятника Кули-чуру в Ихе Хушоту, строки 21, 26 первоиздателями Владиславом Людвиговичем Котвичем (1872–1944) и Александром Николаевичем Самойловичем (1880–1938), а также Платоном Михайловичем Мелиоранским (1868–1906)⁴⁶ турецкий тюрколог Таят Текин, сэр Джерард Лесли Макинс Клосон (1891–1974) и польский тюрколог Эдвард Трыярски внесли убедительное уточнение. У Т.Текина читаем: ärtäbär özi kälti. sir irkin oʻyli yigän çor kälti / El-täbär özi kälti. Sir İrkin oğlu Yigän Çor kälti... [y]äk t[igi]n kälti, tad[iqin]? ...] çorin oʻyli yigän çor kälti > tigin kälti, T[ar]d[uş İşbara Bilgä Küli] Çorun oğlu Yigän Çor kälti ‘the Governor himself came; Yigän Çor, the son of Sir Irkin, (also) came... Prince Yäk came; Yigän Çor, the son of Tadiç (?) > Tardush Çor, (also) came’⁴⁷ «Пришел сам правитель. Пришел Йигян-чур, сын сирского иркина... Пришел принц Йек; Пришел (также) Йигян-чур, сын Тадык(?)–чура > Пришел тигин, пришел Йигян-чур, сын тардушского советника Бильге Кули-чура». Имя собственное Еркин, предложенное первоиздателями, Т.Текин, а вслед за ним Дж. Клосон и Эдвард Трыярски считают титулом, и потому упомянутый Йигян-чур представляется не сыном Еркина, а сыном сирского иркина (князька, главы, распорядителя удела, вождя подчиненного племени), сыном Тад[ык]-чура > сирского иркина и тардушского ышбары (наместника, правителя, распорядителя) Бильге Кули-чура, где иркин – князек, глава, распорядитель удела, вождь подчиненного племени < монг. еркин ‘высший, верховный’⁴⁸.

Сарткожа Каржаубай предложение 𐰚𐰪𐰽:𐰇𐰏𐰤𐰆𐰳𐰪𐰆:𐰚𐰇𐰏𐰤 [sir irkn oʻyli yign çor klti] читает как Esir irkin oʻuly, Jigen-çor kelti и на казахский язык переводит как Есир-Еркинұлы Жиенчор келді «сын Есир-Еркин Йиген-чур пришел»⁴⁹, где в реконструированном составном титульном имени Йиген-чура, сына Кули-чура, автор усматривает словосочетание *esir-erkin* – титул «одного из шести тронных правителей», ибо «Тюркский каганат, согласно авторской концепции, состоял из шести племенных объединений: тогуз-огузов, тюргешей, отуз-огузов, басмылов, кыпчаков, карлуков. Эти объединения были известны как шесть «есиров» (шесть тронов), а их ставки назывались «алачу», отсюда идет обозначение «алашу», «алаш», а их язык был «языком кыпчакского диалекта»⁵⁰. В реконструированном Сарткожей Каржаубаем слове *esir*, не зафиксированном в тюркских рунических текстах, мы подозреваем фонетически вероятное тюркское *sārīr* < араб. *sarīr* ‘трон’ < *sar* ‘главный; глава’, однако заимствование этого арабского слова для данного региона в эпоху господства китайской административной номенклатуры вряд ли объяснимо. Ибо даже иранизм *sār* ‘голова, глава’ от того же арабского корня в этих памятниках еще отсутствует.

Цитата из памятника Бильге-кагану, по Т.Текину, предвзято изложена С.Г.Кляшторным в пользу концепции. У Таята Текина – и в приложении к грамматике, и в вышедшей тридцатью годами позже его повторной публикации, и в переиздании последней – текст преамбулы отражает пропуск в 14 знаков и в перечне народов не содержит произвольной вставки [türk?] [тюрков?], прибавленной С.Г.Кляшторным: qanīm türk bilgä [kayan ...]tī sir, toquz oʻyuz, ekī ädiz kāräkülüg bāglāt bodunī ‘My father Turkish Bilge Kagan ... O nomadic lords and peoples of the... Sir, Tokuz-Oguz and Eki-Ädiz! / Babam Türk Bilge (Hakan) ... (al)tī Sir, Dokuz Oğuz, İki Ediz çadırılı beyleri (ve)

⁴⁴ Tekin T. A grammar of Orkhon Turkic. – Bloomington, 1968. – S. 243.

⁴⁵ Кляшторный С.Г. Кипчаки в рунических памятниках // Turcologica, 1986: К восьмидесятилетию академика А.Н.Кононова. – Л., 1986. – С. 154–155.

⁴⁶ Kotwicz W., Samoilovitch A. Le monument turc d’Ikhe-khuchotu en Mongolie centrale // Rocznik Orientalistyczny, 1928, 4: 60–107; Мелиоранский П.М. Памятники древнетюркской письменности Монголии и Киргизии. – М.; Л., 1959. – С. 28–29; Clauson G., Tryjarski E. The inscription at Ikhe Khushotu // Rocznik Orientalistyczny. – 1971. – Т. 34. – № 1. – P. 22.

⁴⁷ Tekin T. A grammar of Orkhon Turkic. – Bloomington, 1968. – S. 258 / İstanbul, 2003. – P. 226.

⁴⁸ Rásonyi L. Sur quelques catégories de noms de personnes en turc // Rocznik Orientalistyczny. – 1971. – Т. 34. – № 1. – P. 336–337; со ссылкой на: Андриевич В.К. История Сибири. – Ч. II. – СПб., 1889. – С. 182, где Иркин – имя собственное: «киргизские князцы *Иркинь* и *Ерениковъ*»; см. также репринт: Андриевич В.К. История Сибири. В 2-х ч. – СПб., 2009.

⁴⁹ Қаржаубай С. Орхон мұралары: Тарихнамалық-деректанулық талдау (Тарихи-танымдық этнографиялық әдебиет). 1 кітап. – Астана, 2003. – Б. 233, 235.

⁵⁰ Жолдасбеков М., Сарткожаулы К. Атлас орхонских памятников. – Астана, 2006. – С. 10, 15 сл.

Возвратимся к смыслу термина *сир* тюркских рунических текстов. Вопрос, если смотреть в корень, – в сущности его отношения к термину *тюрк*. А оно, как видим из примеров, совершенно такое же, как у относительного прилагательного *табгачдакы* к этнонимам *түрк* и *огуз* – атрибутивное, при самостоятельном же употреблении – заместительное, но во всех случаях значение у термина *сир* одно: ‘сирский, табгачский, китайский подданный.’ Именно поэтому сиро-подданным тюркским вождям, зятьям китайских императоров, сыновьям и внукам китайских принцесс, и ставились по высочайшему распоряжению китайских императоров китайскими каменотесами при участии согдийских резчиков надгробные памятники с китайскими и тюркскими надписями, водружаемые на каменных черепахах китайского образца, а самими тюрками – их подражания. Особого – отличного от тюрков – «сирского племенного союза» не существовало. Иначе хоть в какой-нибудь из многочисленных надписей, повествующих о судьбах, больших и малых победах и поражениях тюрков, воображаемые *нетюрки-сиры*, иллюзорные *сиры-кыпчаки* непременно оказались бы в качестве их конкретно поименованных союзников или же врагов, тем более что ни призрачных союзников-теней, ни безымянных врагов-призраков история вообще и, в частности, история древних тюрков не знает.

Важным аргументом в пользу существования в древнетюркскую эпоху племенного союза под названием *кыпчак* сторонники этого мнения считают упоминание кыпчаков в сочинениях арабских авторов примерно того же века, т. е. в сочинениях чуть ли не очевидцев. Кто эти авторы и что это за источники?

Историки знают, что в хронологизации древних письменных памятников и излагаемых ими данных наиболее типичной грубой ошибкой является безоглядная датировка сообщения годами жизни автора или составления сочинения, сохранившегося в позднем списке. Именно таков, на наш взгляд, промах с датировкой «древних» сообщений о кыпчаках и некоторых других более поздних племенах.

Достоверно известно, что мусульманский географ иранского происхождения Абу-ль-Касим Убайдаллах ибн Абдаллах ибн Хордадбех (ок. 820 – ок. 885, или 892, или 912/913), переводчик «Руководства по географии» (Γεωγραφικὴ ὑφήγησις) Птолемея и автор «**Китаб ал-масалик ва-л-мамалик**» («Книги путей и стран», не позже 885/886 года), служил «начальником почты и осведомления» провинции Джибал (Северо-Западный Иран). Со спецификой этой его службы было связано составление докладов о маршрутах и местностях, по которым они пролегают. И именно на это обстоятельство обычно ссылаются, подчеркивая сугубую достоверность излагаемых им сведений, упуская из виду, что оригинал сочинения не сохранился, а имеющиеся в нашем распоряжении списки моложе оригинала на 300–350 лет, в течение которых копиисты и сочинители могли на свое усмотрение исправлять текст, удаляя или изменяя непонятное и добавляя актуальные на момент переписывания факты.

Оксфордская рукопись издана Барбье де Мейнаром (1826–1908) в 1865 году по копии, законченной в четверг 12 реджеба 630 г. х. (май 1232). Наиболее ранняя и более исправная рукопись, обнаруженная в Египте шведским арабистом де Ландбергом и изданная в 1889 году голландским арабистом Михаэлом Яном де Гуде (1836–1909), датируется концом XII века, а некоторые части утраченного оригинала восстанавливаются по цитатам в сочинениях аналогичного возраста⁵⁵. Это означает, что после составления оригинала текст в первом случае «исправлялся» лет 350, а во втором – лет 300, что не намного меньше, даже в плане объективного изменения описываемой историко-географической обстановки.

Другой нарративный источник – «**Послание Фатху б. Хакану о достоинствах тюрков и остального халифского войска**» естествоведа, теолога и писателя Абу Усмана Амра ибн Бахра ал-Джахиза (781–868/869), уроженца Басры. Написанное изначально для халифа ал-Му'тасима (833–842), а затем дополненное и отосланное ал-Фатху б. Хакану, послание дошло до нас в списке XIII века⁵⁶.

⁵⁵ Велиханова Н. Предисловие // Ибн Хордадбех. Книга путей и стран / Пер. с араб., коммент., исследование, указат. и карты Н.Велихановой. – Баку, 1986. – С. 3–4, 17–18, 28–29.

⁵⁶ Мандельштам А.М. Характеристика тюрков IX в. в «Послании Фатху ибн Хакану» ал-Джахиза // Труды Института истории, археологии и этнографии АН КазССР. – Т. I. – Алма-Ата, 1956; Зайончковский А. Старейшие арабские хадисы о тюрках // Тюркологический сборник. – М., 1966. – С. 194–201; Асадов Ф.М. Арабские источники о тюрках в раннее средневековье. – Баку, 1993. – С. 56–102.

Следующий нарративный памятник – сочинение неизвестного персоязычного автора **«Худуд ал-алам мин ал-Машрик ила-л-Магриб»** («Книга о пределах мира от востока к западу», букв. «Границы мира...»), датируемое 982/983 годом и известное по списку, который в 1892 году в Бухаре обнаружил ориенталист Александр Григорьевич Туманский (1861–1920), успевший самостоятельно подготовить к публикации лишь сведения о Восточной Европе⁵⁷. Владимир Федорович Минорский, который издал памятник полностью в английском переводе с подробнейшими комментариями, в самом списке обнаружил дату списка – 656 г.х. / 1258 г. н.э.⁵⁸

Следом идут написанная примерно в то же время книга **«Ахбар ал-булдан»** («Известия о странах») персидского географа Ахмада ибн Мухаммада ибн Исхака ал-Хамадани, прозываемого Ибн ал-Факих, собственно – ее глава «О тюрках», по т. н. Мешхедской рукописи XIII в., хранящейся в библиотеке при гробнице имама Али ибн-Ризы в городе Мешхеде в Иране с 1656/1657 г., и **«Книга о превосходстве тюрков над остальными воинами и о достоинствах высочайшего султанского Присутствия»** писателя XI в. Абу-л-Ала Ибн Хассула. Обе (вторая тоже сохранилась в поздней копии) доступны по изданию азербайджанского ориенталиста Фарды Махаррамовича Асадова, которому следует недавняя алматинская публикация⁵⁹.

Самый пространный из ранних нарративных источников – сочинение **«Зайн ал-ахбар»** – «Украшение историй», которое написал Абу Са'ид Абд-л-Хай ибн Заххак Гардизи в 1050–1052 гг. Его довольно поздний список обнаружил в Туркестане и издал В. В. Бартольд, а уже в наше время – по двум спискам: кембриджскому (1682 г.) и сделанному с него оксфордскому (1782 г.) – опубликовала со своими комментариями Л.М.Епифанова, ученица Альфреда Карловича Арендса (1893–1977), по машинописи законченного им перевода⁶⁰.

Все названные, а также другие близкие к ним по времени написания произведения если не повторяют в вариациях, то по крайней мере в некоторой своей части перекликаются с сообщениями Ибн Хордадбеха. В целом дело обстоит так, что, будучи составленными в домонгольскую эпоху, изначально они действительно отражали современную им ситуацию в мире, но их последователи – на злобу дня – непременно актуализировали картину и синхронизировали перерабатываемые тексты с собственными географическими и иными представлениями. И затруднение для нас сегодня состоит именно в том, чтобы от первоначального образа действительности, тоже не идеально точного, отделить всяческие наслоения.

Некоторое исключение составляют не претерпевшие серьезных искажений труды географов, обычно сопровождавшиеся картами: **«Китаб сурат ал-ард»** («Книга картин земли», 833–847 гг., единственный список сохранился в библиотеке Страсбургского университета) математика и астронома Мухаммеда ибн Мусы ал-Хорезми (783–850), совершившего в 840-х годах экспедицию к хазарам, **«Китаб ал-масалик ва-л-мамалик»** («Книга путей и стран», составлена в 943–965 гг.) Ибрагима ибн Мухаммеда ал-Истахри⁶¹ и **«Сурат ал-ард»** («Картина земли», иначе **«Китаб ал-масалик ва-л-мамалик»**, завершена в 977 г.) его ученика Абдул-Касим-Мухаммеда ибн Хаукаля, уроженца Мосула, и труды географа XII века ал-Идриси.

⁵⁷ Туманский А.Г. Заново открытый персидский географ X века и его сообщения о славянах и русах // Записки Восточного отделения Императорской академии наук. – Вып. X. – 1896. – СПб., 1897. – С. 121–37.

⁵⁸ Hudud al-'Alam. The Regions of the World. A Persian Geography 372 AH. – 982 A.D. / Translated and explained by V. Minorsky; with the preface by V.V. Barthold. – London, 1937. – P. VII; *репринты*: London, 1970; Delhi, 1980; Frankfurt, 1993; *фрагменты по-русски*: Худуд ал-'алам / Пер. с персидского З.Н. Ворожейкиной // Материалы по истории киргизов и Киргизии. – Вып. I. – М., 1973. – С. 35–44.

⁵⁹ Асадов Ф. М. Арабские источники о тюрках в раннее средневековье. – Баку, 1993. – С. 56–102, 43–56, 103–118; *ср.*: Ибн ал-Факих. Китаб ахбар ал-булдан // История Казахстана в арабских источниках. – Т. II. Арабские географы и путешественники IX–XII вв. Вступ. статья, перевод с арабского, комментарии, тексты и факсимиле Б.Е.Кумекова, Р.Б.Кумековой. Отв. ред. А.К.Муминов. – Алматы, 2010. – С. 70–81.

⁶⁰ Бартольд В.В. Извлечение из сочинения Гардизи Зайн ал-ахбәр. Приложение к Отчету о поездке в Среднюю Азию с научной целью. 1893–1894 гг. В его же труде: Туркестан в эпоху монгольского нашествия. – Ч. I. Тексты // Записки Императорской академии наук по историко-филологическому отделению. – Сер. VIII. – Т. I. – № 4. – СПб., 1897. – С. 78–126. *Переиздание*: Бартольд В.В. Сочинения. – Т. VIII / Подготовил О.Ф.Акимешкин. Отв. ред. А.С.Тверитинова. – М., 1973. – С. 23–62; *о датировке*: Абу Са'ид Гардизи. Зайн ал-Ахбар / Пер. А.К. Арендса. Введение, комм. и указ. Л.М.Епифановой. – Ташкент, 1991. – С. 8–9.

⁶¹ Крачковский И.Ю. Арабская географическая литература // Избранные сочинения. – Т. IV. – М.; Л., 1957. – С. 194–198.

Более всего в смысле сохранности повезло последнему из них – Абу Абдаллаху Мухаммеду ибн Мухаммеду ибн Абдаллаху ибн Идрису ал-Хаммуди ал-Хасани, или кратко аш-Шерифу ал-Идриси (1100–1165), родившемуся и умершему в Сеуте, на африканском побережье Гибралтара (совр. Марокко), но жившему в Испании и большей частью в Палермо на Сицилии. Там он руководил составлением для сицилийского короля Роджера II детальной карты мира, отлитой из серебра в виде диска, и бумажных карт, в пояснение к которым написал книгу **«Нузхат ал-муштак фи-хтирак ал-фак»**, обобщив сведения, с одной стороны, итальянских и иных европейских географов, а с другой – арабских и персидских, да и листовую карту **«Charta Rogeriana»** он сориентировал по популярному европейскому стандарту тех времен – севером вниз. По имени мецената она известна как **«Китаб Руджжар»**, или **«Ал-Китаб ар-Руджжари»** («Книга Рожера»), лат. **«Tabula Rogeriana»**. Игнатий Юлианович Крачковский (1883–1951), автор фундаментальной истории географической литературы арабов, ее название перевел как «Развлечение истомленного в странствии по области»⁶². У Ирины Геннадиевны Коноваловой сочинение ал-Идриси, исследованное и изданное с опорой на его современное издание в 9 частях⁶³, получило название «Отрада страстно желающего пересечь мир»⁶⁴. На указанное итальянское издание, переводы и обстоятельные труды И.Г.Коноваловой при публикации 10 фрагментов из ал-Идриси по-русски опирались и наши коллеги Булат Ешмухамедович Кумеков и Райхан Булатовна Кумекова⁶⁵. Что касается бумажных карт (сохранившаяся парижская уменьшенная копия, например, состоит из 69 листов – Carte d'El-Edrisi en 69 feuilles, divisée par climats et sections, manuscrit de la Biblique Royale n° 892 arabe, réduction au cinquième de la grandeur), то они в 1927 году реконструированы Конрадом Миллером (1844–1933) в виде шести листов размером 47x68 см, а затем соединены в один лист размером 85x193 см и опубликованы вместе с сопроводительным текстом⁶⁶.

В обоих изданных списках **«Книги путей и стран»** Ибн Хордадбеха конца XII в. и 1232 г., к авторитету которого апеллируют сторонники орхонских корней кыпчаков, действительно имеется цитируемый ими список тюркских племен. Приведем его в контексте с подробным примечанием издателя:

«От Верхнего Нушаджана до столицы хакана тугузгузов – трехмесячный путь через большие села с плодородными [землями]. Их жители – тюрки. Среди них есть маги (*ал-маджус*), которые поклоняются огню, есть и безбожники (*занадик*). Владыка находится в огромном городе, который имеет 12 железных ворот. Население этого [города] – безбожники. Левее (т. е. восточнее и северо-восточнее) от них [живут] кимаки. Напротив них (т. е. южнее) на расстоянии 300 фарсахов находится ас-Син. Владыка тугузгузов имеет золотой шатер, [находящийся] выше его замка, где могут уместиться сто человек и который виден [на расстоянии] 5 фарсахов. А владыка кимаков в своих шатрах наблюдает за пастбищами. Между Таразом и местами [обитания] тугузгузов – 81 день пути по пустыне.

Страна тюрков-тугузгузов (*ал-атрак ат-тугузгуз*) – самая обширная из тюркских стран. Граничат они с ас-Сином, ат-Губбатом и карлуками. [Затем идут] кимаки (*ал-кимак*), гузы (*ал-гузз*), чигили (*ал-джигир*), тюргеши (*ат-туркаш*), азкиши (эдкеши, *азкиш*), кыпчаки (*хифшах*), киргизы

⁶² Крачковский И.Ю. Арабская географическая литература // Избранные сочинения. Т. IV. – М.; Л., 1957; репринт: – М., 2004. – С. 281–299.

⁶³ Al-Idrisi. Opus geographicum sive Liber ad eorum delectationem qui terras peragrarare studeant / Consilio et auctoritate E.Cerulli, F.Gabrieli, G. Levi Della Vida, L. Petech, G. Tucci. Una cum aliis ed. A. Bombaci, U. Rizzitano, R. Rubinacci, L. Veccia Vaglieri. Fasc. I–IX. – Neapoli; Romae, 1970–1984; раздел Восточной Европы готовили краковский ориенталист Тадеуш Левицкий (1906–1992), уроженец Львова, один из издателей Ибн-Фадлана по-польски и автор труда «Polska i kraje sąsiednie w świetle “Księgi Rogera”, geografa arabskiego z XII w. al-Idrīsī’ego. – Krakówi, 1945», и болгарский османист Борис Христов Недков (1910–1975), автор исследования «България и съседните земи в географията на Идриси». – София, 1960.

⁶⁴ Коновалова И.Г. Ал-Идриси о странах и народах Восточной Европы: Текст, перевод, комментарий. – М., 1999; изд. 2-е, 2006.

⁶⁵ Ал-Идриси. Китаб нузхат ал-муштак фи-хтирак ал-фак // История Казахстана в арабских источниках. – Т. II. Арабские географы и путешественники IX–XII вв. Вступ. статья, перевод с арабского, комментарий, тексты и факсимиле Б.Е.Кумекова, Р.Б.Кумековой / Отв. ред. А.К.Муминов. – Алматы, 2010. – С. 101–127, 271–322.

⁶⁶ Weltkarte des Idrisi vom Jahr 1154 n. Ch., Charta Rogeriana / Wiederhergestellt und herausgegeben von Konrad Miller. – Stuttgart, 1928 (1 карта + 38 стр.); копия высокого разрешения доступна в интернете на сайте «American Memory: Map Collections» Библиотеки Конгресса США.

(*хирхиз*), которые имеют мускус, карлуки (*ал-харлух*) и халаджи (*ал-халадж*), [обитающие] по ту сторону реки. Что касается города Фараба, то там гарнизон состоит из воинов мусульман и тюрок-карлуков».

[Примечание издателя:] «Перевод этого списка тюркских народов, а также описание дороги из Марв аш-Шахиджана до Тухаристана с некоторыми примечаниями даны в МИТТ (144–145)⁶⁷. Идентичное сведение имеется в Мешхедской рукописи Ибн ал-Факиха (л. 168а); ср. также перечисление тюркских племен у Махмуда Кашгарского (I, 27–28). *Тугузгузы* обитали на территории с центром в области Турфана и Гучена; это название, которое, судя по исследованиям В. Бартольда (V, 569), арабы перенесли на уйгуров, «собственно обозначало предшественников уйгуров тюрокшато (букв. китайский перевод названия тюркского племени чоль ‘песчаная пустыня’)»; *кимаки* обитали в среднем течении Иртыша (Бартольд, V, 549); *гузы-огузы* занимали очень большую территорию к востоку от Волги до границ Китая с центром в низовьях Сырдарьи (Бартольд, V, 524–526); *джигиры* (в тексте *ал-джифир*), согласно де Гье, соответствуют чигилям (*джикил*), обитавшим на северной стороне Иссык-Куля (Бартольд, V, 204); *тюргеши* – западные тюрки – обитали в Семиречье – ставка хакана на р. Чу (Бартольд, V, 579); *азгиши* в литературе известны и как эдкешши; арабские географы (ал-Идриси, Ибн ал-Варди) помещают их между Алтаем и Балхашом, «Махмуд Кашгарский говорит об азгишах как о небольшом племени, поселившемся в Узгенде и Фергане» (МИТТ, 145); *кыпчаки* (русские называли их *половцами*) – в Западной Европе команы – первоначально обитали западнее кимаков, живших на Иртыше, затем переселились на запад (Бартольд, V, 350–351); *киргизы* (*хирхиз*), жили в верховьях Енисея. В «Худуде» (62) имеется сведение о мускусном олене, обитающем на одном из отрогов горы, называемой Тулас, в области хирхизов; *карлуки* (*харлух*) в середине VIII в. обосновались в долине Чу, часть их проникла в Тухаристан: «Махмуд Кашкарский объединяет карлуков вместе с гузами под названием туркмен» (Бартольд, V, 547; см. также Шаниязов); *халаджи*, судя по ал-Истахри (254), еще «в древние времена» проникли на территорию современного Афганистана, где занимали территорию между Систаном и Индией; впоследствии ассимилировались с афганцами (Бартольд, V, 603; Массон, Ромодин. Афганистан, I. 270–276)»⁶⁸.

Тот же список по «**Ахбар ал-булдан**» («Известия о странах») ал-Факиха в сбивчивом, как видно из транскрипции, пересказе какого-то источника:

«Страны тюрок суть токузогузы, страна их самая обширная из тюркских, с ней граничит Китай и Тибет, (затем) карлуки, кимеки, огузы, джикили (*ал-дж’р*), печенеги (*ал-бджт’ак*), тюргеши, азкиши (*арки*), кыпчаки (*хшфах*) и кыргызы (*хрх’из*), у которых есть мускус. Она (область) карлуков и халаджей находится по эту сторону реки»⁶⁹. Заметим, в названиях джикилей, печенегов и азкишей допущены диакритические описки, а в названии кыпчаков вообще несуразница – переставлены буквы.

У писателей IX в. **Тамима ибн Бахра ал-Муттава’и** (пересказ в «Известиях о странах» Ахмада ибн Мухаммада ибн Исхака ал-Хамадани, прозываемого Ибн ал-Факих, по т. н. Мешхедской рукописи XIII в., в переводе Ф. М. Асадова, с учетом английского издания В. Ф. Минорского) и **Саллама ал-Тарджумана** (пересказ в «Книге путей и стран» Ибн Хордадбеха в переводе Н. Велихановой) ни этого списка вообще, ни кыпчаков, в частности, нет⁷⁰.

Во **второй дорожной записке** Абу Дулафа Мис’ара ибн ал-Мухалхила ал-Хазраджи ал-Йанбу’и (X в.) о его путешествии в Китай, по т. н. Мешхедской рукописи XIII в., и в «**Китаб су-**

⁶⁷ Материалы по истории туркмен и Туркмении / Под ред. С.Л.Волина, А.А.Ромаскевича и А.Ю.Якубовского. В 2 томах. – Т. I. VII–XV вв. Арабские и персидские источники – М.; Л., 1939. – С. 144–145.

⁶⁸ Ибн Хордадбех. Книга путей и стран / Пер. с арабского, комментарии, исследование, указатели и карты Н.Велихановой. – Баку, 1986. – С. 65–66, 185.

⁶⁹ Ибн ал-Факих. Китаб ахбар ал-булдан // История Казахстана в арабских источниках. Т. II. Арабские географы и путешественники IX–XII вв. / Вступ. статья, перевод с арабского, комментарии, тексты и факсимиле Б.Е.Кумекова, Р.Б.Кумековой / Отв. ред. А.К.Муминов. – Алматы, 2010. – С. 71–72.

⁷⁰ Minorsky V. Tamim ibn Bahr's journey to the Uyghurs // Bulletin of the School of Oriental and African Studies of University of London. – Vol. XII. – pt. 2, 1948. – P. 279–305; Асадов Ф.М. Арабские источники о тюрках в раннее средневековье. – Баку, 1993. – С.45–48, прим. 130–137; Ибн Хордадбех. Книга путей и стран / Перевод с арабского, комментарии, исследование, указатели и карты Н.Велихановой. – Баку, 1986. – С. 65–66, прим. 333–335; История Казахстана в арабских источниках. – Т. II. Арабские географы и путешественники IX–XII вв. Вступ. статья, перевод с арабского, комментарии, тексты и факсимиле Б.Е.Кумекова, Р.Б.Кумековой. Отв. ред. А.К.Муминов. – Алматы, 2010. – С. 35–37, 38–43.

вар ал-акалим ас-саб'а) («Книге видов земли») Абу Зайда Ахмеда ибн Сахля аль-Балхи (850–934) самого перечня тюркских народов нет, а те тюркские народы, которые они посетили или о которых расспросили, описаны в порядке следования.

Абу Дулаф: *ал-Харгах, ал-Тахнах, ан-Наджа, ал-Баджанак, ал-Джикил, ал-Баградж, Тибет, Кимек, Огуз, Токузогуз, Кыркыз, Карлук, Хутлук, ал-Хитан*⁷¹, – кыпчаков нет.

Ал-Балхи: *хазары, болгары, печенеги, внутренние башикры, огузы, кимеки, токузогузы, кыргызы, карлуки / тюрки-карлуки*⁷², – кыпчаков нет.

В «**Сурат ал-ард**» Ибн Хаукаля (по ал-Истахри) при описании маршрутов список представлен: Рум, Армения, Алан, Арран, Сарир, Хазар, земли русов, болгар, славян и племени тюрк, государство Син... земли токузогузов, кыркызов, кимеков... «Все тюрки состоят из токузогузов, кыркызов, кимеков, огузов, карлуков, а их язык один... племя из тюрков огузов... Что касается Хазар, то это название региона, его столица называется Атил. Атил (также) имя реки, которая течет к ним (хазарам) от русов, болгар и впадает в Хазарское море... Язык хазар отличен от языка тюрков и персидского языка. На их (хазар) язык не похож ни один из языков народов»⁷³, – кыпчаков и даже печенегов нет.

У Гардизи названы тюрки – потомки Яфета: *Гуз, Халлук* (по В.В. Бартольду, *карлук* и река их поселения *Каллук*, приток Сурхана) и *Хазар* и их потомки. Причем тюркские титулы китайского и монгольского происхождения (хакан, ябгу / джабгу, шад, хатун, тутук) представляет как имена собственные: *Хакан, Ябагу / Джабгуе, Шад, Хатун, Тутук*. Описываемые особо народы (их вожди) идут в следующем порядке: *халлухи, кимаки (Ими, Имек, Татар, Байандер, Кипчак, Ланиказ* [по Й. Маркварту – *Нилказ*] и *Аджлад*), *ягма, киргизы, саклабы, Башиджурт, тугузгузы, тибетцы*, жители *Каишгара*, жители *Барсхана, тугузгузы* (подробно), государство *Китай*, жители *Хотана, печенеги, хазары* (правители – еврейской веры, остальные – как тюрки-гузы), *буртасы, болгары, искили, мадьяры-огнепоклонники, румийцы, нендеры, мардаты, славяне, русы, сериры* (христиане и отчасти язычники), *аланы, джикили и тюргеши*. Закончив рассказ, Гардизи заключает: «Таковы сведения о тюрках, добытые нами частью из «Путей и государств» Джейхани, частью из книги «Ничтожность земного мира», частью из книги Убейдаллаха б. Хордадбега, частью из разных других мест. Возможно, что кроме этих племен есть и другие, но о них нам не удалось добыть сведения, и автор просит извинить его»⁷⁴. Материал, как видим, компилятивный и разновременной.

К прежде процитированным произведениям добавим давно опубликованное Аристом Аристовичем Куником (1849–1899) и Виктором Романовичем Розеном (1805–1908), но редко используемое запоздалое лет на сорок сообщение испанского араба Абу Обейда Абдаллаха ал-Бекри (ок. 1010–1094), автора «**Китаб ал-масалик ва-л-мамалик**» («Книги путей и стран», ок. 1068, сохранившийся список – Франция, Национальная библиотека, рукопись 5905⁷⁵), в котором указывается местообитание кыпчаков в середине – начале второй половины XI века примерно там же: севернее печенегов, соседствующих с Хорезмом: «Что-же касается до Баджанакия [البجنانكية], то путь в их страны идет от Джорджани 12 фарсахов до горы, которая называется горою Ховарезма; и на вершине ее башня, а у подножия ее жилища народа из Джорджани, который имеет там (в жилищах у подножия горы) пашни. И они (*Печеньги*) народ кочующий, который следит за местами,

⁷¹ Вторая записка Абу Дулафа. Издание текста, перевод, введение и комментарии П.Г.Булгакова и А.Б.Халидова. – М., 1960. – С. 18–24; История Казахстана в арабских источниках. – Т. II. Арабские географы и путешественники IX–XII вв. / Вступ. статья, перевод с арабского, комментарии, тексты и факсимиле Б.Е.Кумекова, Р.Б.Кумековой. Отв. ред. А.К.Муминов. – Алматы, 2010. – С. 82–86.

⁷² Из «Книги видов земли» Абу-Зайда Ахмеда Ибн-Сахль аль-Балхи / Пер. А.Я.Гаркави // Сказания мусульманских писателей о славянах и русских (с половины VII в. до конца X века по Р. X.). – СПб., 1870. – С. 272–278; ср.: История Казахстана в арабских источниках. – Т. II. Арабские географы и путешественники IX–XII вв. Вступ. статья, перевод с арабского, комментарии, тексты и факсимиле Б.Е.Кумекова, Р.Б.Кумековой. Отв. ред. А.К.Муминов. – Алматы, 2010. – С. 87–93.

⁷³ Китаб масалик ал-мамалик ал-Истахри / Пер. с арабского Л.З.Писаревского; [Китаб] масалик ал-мамалик ал-Истахри / Пер. с персид. З.Н.Ворожейкиной // Материалы по истории киргизов и Киргизии. – Вып. I. – М., 1973. – С. 15–23, 24–34; История Казахстана в арабских источниках. – Т. II. Арабские географы и путешественники IX–XII вв. / Вступ. статья, перевод с арабского, комментарии, тексты и факсимиле Б.Е.Кумекова, Р.Б.Кумековой. Отв. ред. А.К.Муминов. – Алматы, 2010. – С. 94–100.

⁷⁴ Бартольд В.В. Сочинения. – Т. VIII. – М., 1973. – С. 62.

⁷⁵ Vernet J. Al-Bakrī, Abū 'Ubayd 'Abdallāh Ibn 'Abd Al-'Azīz Ibn Muḥammad // Complete Dictionary of Scientific Biography. Online edition. – New York, 2008.

где выпал дождь и где имеется корм. Длина их страны – 30 дней пути, и ширина столько же. На север от них – страны Джифдждâхов [здесь в рукописи следует предполагать опisku: *جفجاخ* джифдждâх в м. *خفجفاخ* джифдждâх], называемых также Кифдждâками [*قفجاخ* кифдждâк]; на юг – страны Хазар, на восток – страны Гуззов, и на запад – страны Славян. И все эти народы – соседи Печенъгов и ведут с ними (*Печенъгами*) меновую торговлю»⁷⁶.

Из приведенных сведений однозначно вытекает, что, как бы ни хотелось кому-то, и мне в том числе, обнаружить в письменных памятниках достоверное указание на существование в древнетюркские времена племени или племенного союза с названием *кыпчак*, приходится отбросить как привнесенные переписчиками и компиляторами все упоминания термина *кыпчак* – вплоть до момента, когда арабское название Огузской степи Мафâзат ал-гузз впервые уступило место персидскому наименованию Кыпчако-Половецкой степи Дешт-и Кыпчак в связи с приходом кыпчаков с берегов Иртыша к пределам Хорезма в 1030 году, – 65-я строка касыды панегирической поэмы «**Поклон Хорасану**» (стихи 2037–2096) персидско-таджикского поэта, философа и путешественника Абу Муина Насира ибн Хусрау ибн Фариас ал-Кубадияни ал-Марвази (1004–1088), уроженца Кубадияна (совр. Таджикистан), жившего в Балхе и Газне при дворе газневидских султанов, о чем вкратце со ссылкой на Эдварда Гранвила Брауна (1862–1926) в «Энциклопедии ислама» засвидетельствовал В.В.Бартольд⁷⁷. Это событие хронологически коррелирует с хроникальной записью «**Повести временных лет**» по **Ипатьевскому списку** от 1061 года о приходе половцев к границам Киевской Руси и первой битве с ними: В *лѣто* 6569/1061. Придоша Половци первое на Руськую землю воевать. Всеволодъ же изыиде противу имъ *мѣсяца* февраля въ в̄. [3-й] день и бившимъса имъ. побѣдиша Всеволода. и воевавшие ѿидиидоша. се *бысть* первое зло на Руськую землю. ѿ поганыхъ. безбожныхъ врагъ. *бысть* же князь ихъ Сокаль⁷⁸.

Немного позже термин *кыпчак* многократно и обстоятельно фиксируется в «**Словаре тюркских наречий**» Махмуда Кашгарского, составленном в 1072–1074 годах: свыше 50 тюркских слов помечены им как принадлежащие наречию кыпчаков, а помимо этого, термин *кыпчак* дважды приведен в качестве заглавного слова, причем в идентичной транскрипции – как этноним и как топоним: *кифжѣк* «түріктердің бір бөлігі» / «тюркское племя» и «Қашқарға жақын бір мекеннің атауы» / «название местности вблизи Кашгара»⁷⁹. Но *кимаков*, тесно связанных с *кыпчаками*, у Махмуда Кашгарского, хотя отмечены многие другие, как современные ему, так и перечисленные у более ранних авторов: *аргу*, *бәдждәнәк*, *булгар*, *джикиль*, *джумул*, *йабаку*, *йагма*, *йасмил*, *кай*, *канджак*, *карлук*, *коджа*, *кыркыз*, *огуз*, *суварин*, *согдак*, *тангут*, *туркмен*, *туркмен-карлук*, *туркмен-огуз*, *татар*, *тухси*, *тюрк*, *уграк*, *удж*, *уйгур*, *йәмәк* (بیمک), а также некоторые территориальные наречия⁸⁰, попытку предельно полной идентификации которых осуществил турецкий историк Решат Генч⁸¹.

Столица будущего восточного Кыпчацкого ханства город Сугнак [سغناق suḡnāq] на правом побережье Сырдарьи, примерно посередине между совр. Туркестаном и Кызыл-Ордой, названа у Махмуда Кашгарского пока еще одним из огузских городов⁸². Тем не менее другие его сведения о кыпчаках почти на полвека отодвигают в глубь времен наиболее раннюю дату, принятую для них

⁷⁶ Известия ал-Бекри и других авторов о Руси и славянах. Ч. 1 // Записки Императорской академии наук. – Т. XXXII. – Приложение 2. Статьи и разыскания А.Куника и барона В.Розена – СПб., 1879. – С. 58–59 (вставки в квадратных скобках согласно примечаниям издателей сделаны нами. – А.Г.).

⁷⁷ Бартольд В.В. Кыпчаки // Сочинения. – Т. V. – М., 1968. – С. 550, со ссылкой на: Browne E.G. A Literary history of Persia. 4 volumes. – Vol. I. From the earliest times until Firdawsī. – Cambridge, 1902. – P. 277.

⁷⁸ Полное собрание русских летописей. – Т. II. Ипатьевская летопись. – Вып. I. Изд. 3-е. – СПб., 1923. – С. 150–151.

⁷⁹ Қашқари Махмұт. Түрік сөздігі / Қазақ тіліне аударған, алғы сөзі мен ғылыми түсініктерін жазған А. Егеубай. Т. 1. – Алматы, 1997. – Б. 534; Махмұд ал-Кашғарӣ. Дивән Лугāt ат-Турк / Перевод и предисловие З.-А.М.Ауэзовой. Индексы Р. Эмерса. – Алматы, 2005. – С. 440.

⁸⁰ Toprak F. Divānū Lugāt-t-Türk'te 'Kıpçakça' Kaydıyla Verilen Kelimelerin Tarihi Kıpçak Sözcüğü İçindeki Yeri // Türk Dili ve Edebiyatı Sempozyumu. – Ankara Üniversitesi, 18 Aralık 2003: 79–90; Махмұд ал-Кашғарӣ. Дивән Лугāt ат-Турк / Перевод и предисловие З.-А. М. Ауэзовой. Индексы Р. Эмерса. – Алматы, 2005. – С. 1268–1279.

⁸¹ Genç R. Kaşgarlı Mahmud'a Göre XI. Yüzyılda Türk Dünyası. – Ankara, 1997.

⁸² Kâşgarlı Mahmud. Divanü lûgat-it-Türk çevirisi / Çeviren: Besim Atalay. 5. Baskı. Cilt I. – Ankara, 2006. – S. 471; Махмұд ал-Кашғарӣ. Дивән Лугāt ат-Турк / Пер. и предисловие З.-А.М.Ауэзовой. Индексы Р. Эмерса. – Алматы, 2005. – С. 438.

Й. Марквартом, который утверждал, что кыпчаки под этим именем впервые в истории реально появляются в 514 г. х. / 1120–1121 г. в «Тарих-ал-камиль» – «Полном своде истории» Ибн ал-Асира⁸³. Перескажем этот фрагмент, в котором арабский писатель ошибочно назвал грузин (тюрк. *gürzi* / *гүрджи*) времени Давида IV Строителя (1073–1125) хазарами: «В этом, 514 [1120], году произошло вторжение курджов, они же хазары, в мусульманские области. До этого они (часто) вторгались, но во дни Меликшаха и до конца царствования султана Мухаммеда они воздерживались; однако с наступлением этого года они выступили вместе с кипчаками и другими соседними народами»⁸⁴. Речь идет о хрестоматийных фактах из истории Грузии: царь Давид вторым браком женился на половецкой принцессе, дочери Атрака, сына Шарукана, хана западного Кыпчакского ханства, вошедшей в анналы под именем Гурандухт; в 1118 году ради укрепления единоличной власти и помощи в войне против алан, державших Дарьяльское ущелье, и против сельджуков Давид пригласил 45 тысяч кыпчакских семей из Северного Прикавказья на вечное поселение в Грузию. Там они со временем расселились, в том числе по Армении, входившей в состав Грузии, и приобщились к христианству. Но уже с самого начала, согласно исходной задаче, кыпчаки усилили его 5-тысячную гвардию и составили грозное и надежное 40-тысячное конное войско, отряды которого были сформированы «по родовому признаку»⁸⁵.

Как союзники хазар у Ибн ал-Асира мнимые «кыпчаки» упоминаются более чем за четыре века раньше этих достоверных событий: «В этом, 104 [722/3], году одна мусульманская армия, во главе которой стоял Сабит ан-Нахарани, вступила в страну хазар со стороны Арминии. Собравшись в очень большом количестве, хазары, которым на помощь пришли кипчаки и другие тюркские племена, встретили мусульман в месте, известном под названием «Луг камней», и вступили с ними в жестокое сражение, в котором было убито много мусульман, причем хазары захватили лагерь и взяли все, что было в нем»⁸⁶, но, увы, это, к сожалению, еще один явный и хорошо известный анахронизм. Здесь, как и в грузинских и армянских рассказах о древних, гораздо более древних событиях, поздним термином *кыпчак* и синонимичным ему в этом смысле термином *бунтюрк* / *бунтурк* «коренные, подлинные турки» именуется разного рода аборигены, без разбору называемые у греков и латинян варварами:

«Александр [Македонский, 356–323 до н. э.] завоевал все края земные. Прошел он с запада на юг, на севере перевалил [горы] Кавказа и явился в Картли. И нашел он всех картлийцев злейшими из всех племен и родов, ибо, прелюбодействуя, не блюли они родства при вступлении в брак, съедали всякую тварь, поедали прах, как звери бессловесные, и об образе действий их нет слов. И, видя этих насельников вокруг той реки Куры, жестокие языческие племена, каковых мы называем бунтурками и кипчаками, дался диву Александр, ибо никакое из племен не творило [ничего] подобного»⁸⁷. Сообщение заимствовано из сочинения «Обращение Грузии», иначе «Обращение Картли» (груз. «Мокцеваи Картлисаи»): «Когда царь Александр обратил в бегство потомков Лота и отгеснил их в полуночную страну, тогда [он] впервые увидел свирепья племена бунтюрков, живших по течению Куры в четырех городах с их предместьями. [Это были]: город Саркине, [город] Каспи, [город] Урбниси и [город] Одзрахе, и крепости их: большая крепость Саркине, правительские крепости Каспи, Урбниси, Одзрахе. Удивился Александр и разузнал, что были они потомками иевусеев. Ели все живое и не было у них могил – мертвых пожирали. Будучи [тогда] не в силах бороться с ними, царь удалился. Тогда прибыло отделившееся от халдейцев воинственное племя һоннов, и испросило у владыки бунтюрков место под [условием платить] дань, и поселились они в Занави. И владели они им, [местом] за которое платили подать, и называется оно Херки. Спустя некоторое время вернулся Александр, царь всей земли, разрушил эти три города и крепости, поразил и һоннов. А с городом Саркине воевал одиннадцать месяцев; рас-

⁸³ Бартольд В.В. Кипчаки // Сочинения. – Т. V. – М., 1968. – С. 551.

⁸⁴ Материалы по истории Азербайджана из Тарих-ал-камиль (полного свода истории) Ибн-ал-Асира. – Баку, 1940. – С. 124.

⁸⁵ Анчабадзе З.В. Кипчаки Северного Кавказа по данным грузинских летописей XI–XIV веков // О происхождении балкарцев и карачаевцев: Материалы научной сессии по проблеме происхождения балкарского и карачаевского народов. 22–26 июля 1959 г. – Нальчик, 1960. – С. 122.

⁸⁶ Материалы по истории Азербайджана из Тарих-ал-камиль (полного свода истории) Ибн-ал-Асира. – Баку, 1940. – С. 24.

⁸⁷ Мровели Леонти. Жизнь картлийских царей: Извлечение сведений об абхазах, народах Северного Кавказа и Дагестана / Пер. с древнегрузинского, предисловие и комментарии Г.В.Цулая. – М., 1979. – С. 28–29.

положился с западной стороны, насадил виноградник, провел оросительный канал из Ксани, и у истока канала поставил людей, и это место называется Настагиси. И потом взял Александр Саркине: сами [бунтюрки] оставили и удалились»⁸⁸. Оба произведения, конечно же, известны в поздних копиях и испещрены подобными позднейшими «уточнениями».

Вернемся к ал-Идриси. На его карте 1154 г., по К. Миллеру, эфемерная «земля кыпчаков из тюрков» (*arḍ kiḫṣāg min al-ātrāk*) помещена в IX секции, в 69-м квадрате – на самом востоке, у гор *kūfāṭā* и стены Маджудж, т. е. за самыми восточными пределами обитания всех тюрков, известных ему по дорожникам. Реальные же обширные кыпчакские владения на карте и в тексте обозначены и описаны между Днабром-Днепром и Атилем-Волгой и обозначены как *земля Кумания* – *arḍ al kumānīā*⁸⁹.

В тексте «Отрады страстно желающего пересечь мир» под своим именем ал-Идриси отмечает *кыпчаков* тоже лишь однажды, очень бегло, в невнятно скомпилированном тексте: «Девятая часть шестого климата включает часть земли кипчаков (*хифийāх*), землю тюргешей и стену Йаджудж и Маджудж. Что касается страны тюргешей, то она граничит со стеной (Йаджудж и Маджудж). Эта страна холодная, обильная снегом и дождями, а земля кипчаков также подобна ей (стране тюргешей)»⁹⁰. *Кимаков* же, которые, по общему убеждению, были тесно связаны с *кыпчаками*, властвовали над ними и, говоря образно, заслоняли их от внешнего мира, у ал-Идриси нет, как, напомним, и у его предшественника Махмуда Кашгарского, обстоятельнее, чем кто-либо другой, осведомленного о тюркских народах своего времени и прошлых эпох.

В связи с полемикой по поводу мнимой древности этнонима *кыпчак* и его тождества с термином *сир* примечательна перемена в понимании термина *сир* российским историком и географом Львом Николаевичем Гумилевым (1912–1992), перемена, которую можно проследить, читая его монографию «Древние тюрки». Поначалу он отождествлял *сиров*, *саров* и *се*, считая их частью «составного племени *сеянтю*», разделившегося впоследствии на *сиров* и *тардушей*, присоединившихся к тюркам Восточного Хангая и фигурирующих в надписи Тоньюкука, «Тоньюкука, где есть выражение «тюрксир будун», т. е. тюрко-сирский народ»; потом в связи с доводами Г.Е.Грум-Гржимайло впадал в сомнения: «Попытка Хирта⁹¹ представить название *сир* как китайское *се*, составную часть этнонима *сеянтю*, опровергнута Г.Е.Грум-Гржимайло, но укоренилась в науке благодаря некритическим работам А.Н.Бернштама. Оставим вопрос о *сирах* пока открытым»; но в свете попавших на глаза сведений, сообщаемых западными источниками⁹² и коррелирующих с ними данных арабских и персидских географов и историков, оказался при совершенно

⁸⁸ Обращение Грузии / Пер. с древнегруз. Э.Такайшвили. Ред. М.Чхартишвили. – Тбилиси, 1989. – С. 24.

⁸⁹ Коновалова И.Г. Ал-Идриси о странах и народах Восточной Европы: Текст, перевод, комментарий. – М., 1999; изд. 2-е, 2006. – С. 182.

⁹⁰ Ал-Идриси. Китаб нузхат ал-муштак фи-хтирак ал-фак // История Казахстана в арабских источниках. Т. II. Арабские географы и путешественники IX–XII вв. Вступ. статья, перевод с арабского, комментарий, тексты и факсимиле Б.Е.Кумекова, Р.Б.Кумековой. Отв. ред. А.К.Муминов. – Алматы, 2010. – С. 127.

⁹¹ Hirth A. Nachworte zur Inschrift des Tonjukuk: Zeit des Ku-tu-lu (Iiteres Khan) // Radloff W. Die Altürkischen Inschriften in der Mongolei, II. – SPb., 1894. – P. 129.

⁹² Л.Н. Гумилев ссылается на Феофана Византийца, у которого находим соответствующее сообщение: «В царствование Юстиниана один перс показал в Византии неизвестное прежде римлянам искусство разводить червей (шелковичных). Выйдя из земли сиров, упомянутый перс положил в трость семя этих червей и хранил в продолжение дороги до Византии. В начале весны он выпустил семена на листья шелковичного дерева. Вскормленные листьями, окрылились, произвели шелк и прочее. Царь Юстин впоследствии показал туркам рождение и работу сих червей и тем изумил их, потому что турки в то время занимали торговые города и порты сиров, прежде обладаемые персами. После того как царь эвталитов Эвталан, от которого и народ получил свое имя, победил Пероза, персы потеряли эти места. Ими уже владели эвталиты; но вскоре после того турки победили их в сражении и отняли у них те места». – Феофан Византиец. Летопись // Византийские историки: Дексипп, Эвнапий, Олимпиодор, Малх, Петр Патриций, Менандр, Кандид, Ноннос и Феофан Византиец, переведенные с греческого Спиридоном Дестунисом. Примечания Гавриила Дестуниса. – *Репринт*: Директмедиа Паблишинг, 2008. – С. 493; Θεωφάνους Βυζαντίου ἱστορικοί λόγοι ι'. Theophanis Byzantii historiarum libri X (Βιβλιοθήκη / Bibliotheca LXIV) // Φωτίου Μυριοβιβλου η Βιβλιοθήκη. Photii Myriobiblion sive Bibliotheca // Patrologiae corpus completus. Accurante J.-P.Migne. Patrologiae Graecae. Tomus tertius. Φωτίου, πατριάρχου Κωνσταντινουπόλεως, τα Ευπισκοπενα παντα. Photii, Constantinopolitani patriarchae, opera omnia. – Paris, 1900. – P. 137–138.

инном мнении: «*Сирами* назывались купцы-посредники в шелковой торговле с Китаем»⁹³. Иначе говоря, во всеобщем евразийском термине *сир* тюркских рунических памятников, следует думать, явно-таки просматривается гр. мн. *Σῆρες* серы [с сер. II в. н. э. сирь. – А.Г.], *народ в Китае или Индии*, σῆρικá шелковые одежда или ткани⁹⁴, лат. мн. *Seres* серы, *народ в Восточной Азии, отождествляемый Вергилием, Плинием Старшим и Сенекой с китайцами*, *serica* шелковые ткани или платья, *sericum* шелковая ткань⁹⁵ (ср. русско-украинский эквивалент *китайка*), которым созвучен производный от географического наименования *Сир* чагатайский этноним *сирак* (سیراق) таджик «на монгольском языке»⁹⁶. От последнего, вероятно, и монг. *сиркек* ‘шелк’. Все это следует мотивировать тем, что в торговле шелком тюрки сотрудничали с согдами, предками таджиков и персов. По имени согдов же назывался крымский портовый город Судак, древнерусские названия которых – *Сурожд* (*Соурождь* – притяж. от мн. *соуроги*, т. е. **суриги*, **серики* < гр. σῆρικá, *σῆρικá < *сир*, *сер*) и *Сугдея*, ит. *Soldaia*, гр. *Σουδαία* < *Согд* ‘Согд’, *согдак* ‘согдиец’ с характерным чередованием *з* / *л*. Названия *Судак* и *Сурожд* применялись и к Азовскому морю и в этом смысле были актуальны и после монгольского завоевания, в том числе у арабов⁹⁷.

IV. Ранние кыпчаки и кимаки – потомки татар

Среди источников по ранней истории кыпчаков, и особенно кимаков, наиболее детальные сведения сообщает Гардизи, ведущий историю тюрков от Великого потопа. Свой пространный рассказ, отсылая читателя к Хордадбеку, Гардизи, – по В. В. Бартольд, – начинает странным, на первый взгляд, утверждением: «Убейдаллах б. Хордадбек в сочиненной им «Книге известий» говорит, что тюрки принадлежат к китайцам. Абу Амр Абдаллах б. ал-Мукаффа' в книге «Четвертая часть мира» говорит, что, когда пророк Ной вышел из ковчега, мир был лишен населения. У Ноя было три сына: Сим, Хам и Яфет; между ними он разделил мир. Землю черных людей – негров, абиссинцев, нубийцев и берберов – и ту страну, сушу и море, также область Иран он дал Хаму; Ирак, Хорасан, Хиджаз, Йемен, Сирия и Ираншахр составили долю Сима; земли тюрков, славян, яджуджей и маджуджей до Китая достались Яфету. Так как область Туркестана была отдалена от населенных земель, то ей дали название Тюрк». В примечании к слову *Тюрк* В. В. Бартольд поясняет: «Вероятно, имеется в виду арабский корень تارك⁹⁸ – *tärk* ‘оставлять, покидать’, от которого тур. *terk etmek*, кр.-тат. *тэрк этмек* в том же смысле. Цитируемое указание Хордадбека, что «тюрки принадлежат к китайцам», указывает на древность сообщения, и речь здесь идет, как следует догадываться, всего лишь о подданстве древних тюрков китайскому императору.

Кимаки, которые после Гардизи бесследно исчезнут из истории, у него, по сравнению с кыпчаками, играли более существенную роль, составляя особый каганат. Странно и другое: их, как и кыпчаков, Гардизи причисляет почему-то к татарам, что требует специального рассмотрения. Вот подробное сообщение Гардизи, трактующее о кимаках, по публикации В.В.Бартольда:

«Происхождение кимаков таково. Начальник татар умер и оставил двоих сыновей; старший сын овладел царством, младший стал завидовать брату; имя младшего было Шад. Он сделал покушение на жизнь старшего брата, но неудачно; боясь за себя, он, взяв с собой рабыню-любовницу, убежал от брата и прибыл в такое место, где была большая река, много деревьев и обилие дичи; там он поставил шатер и расположился. Каждый день этот человек и рабыня выходили на охоту, питались мясом и делали одежду из меха соболей, белок и горностаев. После этого к ним пришло семь человек из родственников-татар: Ими, Имек, Татар, Байандер, Кипчак, Ланиказ (?) [по Й.Маркварту – Нилказ] и Аджлад (?). Эти люди пасли табуны своих господ; в тех местах, где [прежде] были табуны, не осталось пастбищ; ища травы, они пришли в ту сторону, где находился Шад. Увидев их, рабыня сказала: «Иртыш», т. е. ‘остановитесь’; отсюда река получила название Иртыш. Узнав ту рабыню, все остановились и разбили шатры. Шад, вернувшись, принес с собой большую добычу с охоты и угостил их; они остались там до зимы. Когда выпал снег, они

⁹³ Гумилев Л.Н. Древние тюрки. – М., 1993. – С. 62, 150, 161, 265, 267; 343; 46 со ссылкой на: Гумилев Л.Н. Динлинская проблема // Изв. Всесоюз. географ. об-ва. – 1959. Т. 91. – № 1. – Р. 23.

⁹⁴ Дворецкий И.Х. Древнегреческо-русский словарь. – М., 1958. – С. 1470.

⁹⁵ Дворецкий И.Х. Латинско-русский словарь. – М., 1976. – С. 922.

⁹⁶ Радлов В.В. Опыт словаря тюркских наречий. Т. III. – Ч. 1. – СПб., 1905. – С. 701 со ссылкой на *Абулгази* (Abulghazi. Histoire des Mongols et Tatares. – SPb, 1881) и *Чагатайско-османский словарь Шейха Сулеймана* (Scheih Suleiman. Dschagataisch-Osmanisches Wörterbuch. – Constantinopel, 1298).

⁹⁷ Гаркавец А.Н. Бейбарс (619–676 / 1222–1277) // Вопросы тюркологии. – 2010. – № 1. – С. 77.

⁹⁸ Бартольд В.В. Сочинения. Т. VIII. – М., 1973. – С. 41–42.

не могли вернуться назад; травы там много, и всю зиму они провели там. Когда земля разукрасилась и снег растаял, они послали одного человека в татарский лагерь, чтобы он принес известие о том племени. Тот, пришедши туда, увидел, что вся местность опустошена и лишена населения: пришел враг, ограбил и перебил весь народ. Остатки племени спустились к тому человеку с гор, он рассказал своим друзьям о положении Шада: все они направились к Иртышу. Прибыв туда, все приветствовали Шада, как своего начальника, и стали оказывать ему почет. Другие люди, услышав эту весть, тоже стали приходить [сюда]; собралось 700 человек. Долгое время они оставались на службе у Шада; потом, когда они размножились, они рассеялись по горам и образовали семь племен, по имени названных семи человек. Все эти кимаки отличаются злым нравом, скупостью и негостеприимством. – Шад однажды стоял на берегу Иртыша со своим народом; послышался голос: «Шад? Видел ли ты меня в воде?». Шад ничего не увидел, кроме волоса, плававшего на поверхности воды; он привязал лошадь, вошел в воду и схватил волос; оказалось, что это была его жена Хатун. Он спросил ее: «Как ты упала?». Она ответила: «Крокодил схватил меня с берега реки». (Кимаки оказывают уважение этой реке, почитают ее, поклоняются ей и говорят: «Река – бог кимаков».) Шаду дали прозвание Тутук, что значит: ‘Он услышал голос, вошел в воду и не испугался’.

«Что касается пути к кимакам, то из Фараба идут в Янгикент, на пути из Янгикента в страну кимаков встречаются реку, переправляются через нее и приходят в пески; тюрки называют это место Уюкман (?). Дальше приходят к реке Сокук; после переправы через нее начинаются солончаки. Дальше приходят к горе Кендир-тагы. [Путешественник] идет все по берегу той же реки, среди зелени, травы и деревьев, до истока реки; гора высока. После этого поднимаются на гору по узкой тропинке. От горы Кендир-тагы приходят к реке Асус (?); по этой дороге в течение пяти дней на людей совсем не падает свет солнца вследствие тени деревьев, до самого берега реки Асус. Вода в реке черная; она течет с востока и доходит до ворот Табаристана (?). После этого приходят к реке Иртыш, где начинается страна кимаков. По обеим сторонам реки пасутся дикие кони; иногда можно видеть в одном месте тысячу или две тысячи их; они происходят от одичавших царских коней; они продолжают размножаться. Этих лошадей нельзя поймать иначе, как арканом; поймав их, садятся на них и укрощают их; они поддаются укрощению и привыкают к людям. Иртыш – большая река, так что если кто-нибудь встанет на этом берегу реки, то с другого берега его нельзя узнать вследствие отдаленности расстояния. Вода реки черная. Переправившись через реку Иртыш, приходят к шатрам кимаков. Низких строений у них нет; все живут в лесах, ущельях и степях, все владеют стадами коров и баранов; верблюдов у них нет; если какой-нибудь купец приводит сюда верблюда, он не живет здесь и года: как только верблюд поест этой травы, он околеваает. У них нет соли; если кто-нибудь приносит сюда один ман соли, он берет за это мех горностая. Летом они питаются кобыльим молоком, которое у них называется кумысом; на зиму они заготавливают сушеное мясо, баранье, лошадиное или коровье, каждый по мере своих средств. В этой стране выпадает много снега; бывает, что толщина снежного покрова в степи достигает высоты копыя. Зимой они увозят лошадей в отдаленную страну, в место Ок-таг; под землей у них есть водоемы, сделанные из дерева, на зимнее время; когда выпадает много снега, их лошади пьют в зимние месяцы эту воду, так как снег не позволяет им дойти до водопоя. Предметы охоты кимаков – соболи и горностаи; их начальник носит титул Бамал-Пейгу (или Ямал-Пейгу)»⁹⁹.

В дорожниках Ибн Хордадбега, к которому апеллирует Гардизи, в «Худуд ал-алам», у Ибн ал-Факиха и др. никаких татар нет, а из числа тюрков, как уже было отмечено, описываются племена тюрков (*ал-атрак*), более-менее конкретно локализованные и исполнявшие, в частности, почтовые функции (атрибут явно домонгольской эпохи): кимаки (*كيمانك, كيمانك* – *кимайк*, среднее течение Иртыша), гуз, или огуз (*ал-гузз*, от Волги до границ Китая, центр в низовьях Сырдарьи), чигиль, или джикиль (*ал-джигир, ал-джикил*, северная сторона Иссык-Куля), тюргеш (*ат-туркаш*, Семиречье, ставка хакана на р. Чу), азкиш (*эдкеш, азкиш*, между Алтаем и Балхашом), кыпчак (*хифшах*, на Иртыше), киргиз (*хирхиз*, верховья Енисея), которые имеют мускус, карлук, или тюрк-карлук (*ал-харлухийа*, долина реки Чу, частично Тохаристан), халадж (*ал-халаджийа*, обитают по ту сторону реки, совр. Афганистан, между Систаном и Индией), тугузгуз, или тюрк-

⁹⁹ Бартольд В.В. Сочинения. – Т. VIII. – М., 1973. – С. 43–45.

тугузгуз (*ал-атрак ат-тугузгуз*, левее, т. е. восточнее и северо-восточнее от них [живут] кимаки, а напротив них, т. е. южнее на расстоянии 300 фарсахов находится ас-Син)¹⁰⁰.

С татарами монгольской эпохи, в частности с Большой Ордой, связана история кыпчаков и в **легенде об Огузе**, связана довольно странным образом. Рассмотрим ее сведения подробнее.

Предание об Огузе, толкуя, главным образом, об огузах, сообщает также о странах и народах, соприкасавшихся с огузами. Речь о них заходит в его обеих (фактически синхронных) версиях – в восточном дастане «**Огуз-наме**» и в западной, вдохновленной ею и изложенной на основе ее устных пересказов мусульманским историком XIV в. Фазлаллахом Рашид ад-Дином (ум. в 1318 г.) в «**Джами' ат-таварих**» – «Всеобщей истории», или «Сборнике летописей» и хивинским ханом и историком Абу-л-Гази Бахадурханом (1603–1664) в «**Родословной туркмен**».

В уйгурской поэме «Огуз-наме» ближние обозреваемые страны и народы преимущественно персонифицированы: *Урум-каган* (Византия), его брат *Урус-бек* (Русь), сын последнего, получивший от Огуз-хана имя *Саклаб* (славяне мн. от сакалиба 'славянин'), *Кыпчак-бек*, Кагарлык-бек (карлук), *Калач*, *Кангалуг* (канглы); названы также *Синд* (Индия), *Тангут*, *Шагам* (Шам, Сирия) и *страна чернолицых людей*, правил которыми *Масар-каган* (Египет).

В эпизоде о Кыпчаке речь идет о некоем рассудительном, сведущем муже, служившем в его войске под началом бека *Улу Орду* (персонификация Большой, Великой, или Волжской Орды – татарского ханства, остатка Золотой Орды после отделения от нее в середине XV века). При переправе через реку Итиль-Волгу бек Улу Орду проявил смекалку – увидел растущий в изобилии на берегу тальник, множество деревьев, срубил (что-то из них), расположился на деревьях и переправился. Огуз-каган обрадовался, засмеялся и сказал: *Аi-аi, сән мунда бэҗ болуң, Кіпчак дэҗән сән бэҗ болуң* «О, будь ты здесь беком, Кыпчак-беком ты будь». Какие это были деревья? Издатель текста А.М.Щербак из-за дефекта рукописи – лакуны в месте соответствующих слов – предположил, что это был тальник. Исходил он при этом, как мы предполагаем, из древних свидетельств о том, что через большие реки обычно переправлялись, используя крепко сшитые кожаные мешки, которые набивают одеждой, соломой или ивовыми прутьями: «Мы показали недавно пример в переправе через реку на мехах; и если скифы сами не сумеют перенять это у нас, их научат бактрийцы»¹⁰¹. Примерно так же поступали и монголы: «Когда же они добираются до рек, то переправляются через них, даже если они и велики, следующим образом: более знатные имеют круглую и гладкую кожу, на поверхности которой кругом они делают частые ручки, в которые вставляют веревку и завязывают так, что образуют в общем некий круглый мешок, который наполняют платьями и иным имуществом, и очень крепко связывают; после этого в середине кладут седла и другие более жесткие предметы; люди также садятся в середине. И этот корабль, таким образом приготовленный, они привязывают к хвосту лошади и заставляют плыть вперед, наравне с лошадьёю человека, который бы управлял лошадьёю. Или иногда они берут два весла, ими гребут по воде и таким образом переправляются через реку, лошадей же гонят в воду, и один человек плывет рядом с лошадьёю, которою управляет, все же другие лошади следуют за той и таким образом переправляются через воды и большие реки. Другие же более бедные имеют кошель из кожи, крепко сшитый; всякий обязан иметь его. В этот кошель, или в этот мешок, они кладут платье и все свое имущество, очень крепко связывают этот мешок вверху, вешают на хвост коня и переправляются, как сказано выше»¹⁰². Понятно, что свежесрубленные ивовые прутья, как и солома, сено и пр., сами по себе не могли выполнять роль плавучего средства: они делали набитый ими непромокаемый мех больше и не позволяли ему сдуться. Ни мехи, ни кошель, ни кожи, ни парусина, ни палаточная ткань, ни прочие виды оболочек в тексте не упомянуты, не говорится также о том, что он связывал бревна ивовыми прутьями: *кэсті, јіҗачларда јатті, кэчті* «срубил, на бревна лег, переправился». Выходит, в тексте говорилось о дуплистых деревьях, бревна из кото-

¹⁰⁰ Велиханова Н. Предисловие // Ибн Хордадбех. Книга путей и стран / Пер. с арабского, комментарии, исследование, указатели и карты Наили Велихановой. – Баку, 1986. – С. 64–65, 184–185 со ссылками на В.В.Бартольда, В.Ф.Минорского, Б.Е.Кумекова и др.

¹⁰¹ Квинт Курций Руф. История Александра Македонского // Великая Степь в античных и византийских источниках / Составление и редакция А.Н.Гаркавца. – Алматы, 2005. – С. 1113–1114; ср. Арриан. Поход Александра // Там же. – С. 284.

¹⁰² Иоанн де Плано Карпини. История Монгалов // Вильгельм де Рубрук. Путешествие в восточные страны // Введение, перевод и примечания А.И.Малеина. – СПб., 1911. – С. 30; Репринт. – М., 1957. – С. 53.

рых использовали вроде челнов. В дупле, вероятно, именно такого дерева (хотя А. М.Щербак переводит иначе) сидела третья из дев, которых встретил Огуз-хан и от которых имел детей:

Огуз каган авга кэтті. Бір көл арас(т)нда аліндан бір (j)ігач көрді. Бу (j)ігачнуң кабуцагында бір қыз бар эрді, жалғуз олтурур эрді «Огуз-каган отправился на охоту. Посередине озера, впереди себя, увидел дерево. Под покровом дерева находилась дева, сидела одна»¹⁰³. В. В.Радлов сочетание *ігачнуң кабуцагында* переводит по-другому: bei dem Thürchen dieses Baumes «у дверцы (?) этого дерева», видя в слове *кабучак*, как вслед за ним и А.М.Щербак, деминутив от *кабу* ‘дверь, покров’, несмотря на то, что еще Вилли Банг (Банг-Кауп, 1869–1934), немецкий исследователь тюркских языков и, в частности, кыпчакских диалектов и памятников, рассматривал *кабучак* как форму уменьшительности от *кабук=кавук* ‘пустой, дуплистый’, в котором конечный *к* перед *-чак* выпал¹⁰⁴.

Толкование В. Банга подтверждается параллельным местом легенды об Огуз-хане в изложении Фазлаллаха Рашид ад-Дина с его собственными пояснениями [в квадратных скобках], иногда вносящими, впрочем, некоторую путаницу:

«Когда Огуз потерпел поражение от племени ит-барак, с которым он воевал, он остался на острове, образуемом течением двух рек, и там обосновался. В это время некая беременная женщина, муж которой был убит на войне, влезла в дупло большого дерева и родила ребенка. Про это происшествие рассказали Огузу. Он сжалился над ней и сказал: „Так как у этой женщины нет мужа, то этот ребенок будет моим сыном“. [Действительно], он стал на положении ребенка Огуза; последний назвал его Кипчак. Это слово производное от [слова] *кабук*, что по-тюркски означает – „дерево со сгнившей сердцевиной“. Все кипчаки происходят от этого мальчика. По прошествии семнадцати лет Огуз разбил племя ит-барак и прибыл в землю Ирана и покорил [ее] области. По истечении многих лет он возвратился в свою область»¹⁰⁵.

«В армии Огуза находилась беременная женщина – жена одного из воинов, который погиб в сражении. Время женщине рожать подошло на месте этого сражения. Поблизости росло дерево с пустым дуплом, и эта женщина родила своего ребенка в дупле дерева. Когда ребенка принесли к Огузу, то ему рассказали об этом, Огуз назвал его Кыпчаком, [потому что [имя] Кыпчак образовалось от слова *кабук (кора)* [Гыпчаг ады *кабук* азэрбајчанча *агач габыгы*]. Так на тюркском языке называют дерево, сгнившее и выдолбленное изнутри. По мнению других тюрков, все кыпчакские племена произошли от этого Кыпчака]»¹⁰⁶.

Как видим, Гардизи прямо выводит кыпчаков от татар, а предание об Огузе производит племя кыпчаков от имени человека, благодаря случаю возглавившего, по воле Огуза (Чингисхана), некое подразделение его войска и некую область его империи на Волге. В действительности же, кыпчаки как особое тюркское племя (возможно, названное именем своего предводителя), как сложившаяся устойчивая этно-языковая группа, исторически входящая в тюрко-монгольскую и в более глобальную алтайскую этноязыковую общность, существовали задолго до монголо-татарского нашествия и возглавляли крупный племенной союз, а в состав его армии раздробленные кыпчаки, как и бесчисленные обезличенные массы других покоренных людей, были принудительно мобилизованы в качестве рабов, безоружных и бесправных, безжалостно бросаемых в огонь и в воду впереди регулярного войска самих монголо-татар. В глазах окружающих народов и те и другие представлялись татарами. В последующие века удельная монголо-татарская правящая верхушка постепенно ассимилировалась, растворилась среди аборигенов.

Арабский географ Ибн Фадлаллах ал-Омари в своем сочинении «Пути взоров по государствам разных стран» пересказывает в связи с этим свидетельство купца Шерифа Шамс-ад-дина Мухаммеда ал-Хусейни ал-Кербелаи, изъездившего страну кыпчаков, добравшегося до Акча-Кермена и страны Булгарской, накупившего там невольников и невольниц, рабов, лучших и дорогих,

¹⁰³ Щербак А.М. Огуз-наме. Мухаббат-наме. – М., 1959. – С. 29–30.

¹⁰⁴ Щербак А.М. Огуз-наме. Мухаббат-наме. – М., 1959. – С. 71–72, со ссылкой на: Bang W., Rachmati G.R. Die Legende von Oghuz Qaghan // Sitzungsberichte der Preussischen Akademie der Wissenschaften. Philologisch-Historische Klasse. – Bd. XXV. – Berlin, 1932. – P. 708.

¹⁰⁵ Рашид ад-Дин. Сборник летописей / Перевод Л. А. Хетагурова. Редакция и примечания А.А.Семенова. – М.; Л., 1952. – С. 84.

¹⁰⁶ Рашид ад-Дин Фазлаллах. Огуз-наме / Пер. Р.М.Шукюровой. – Баку, 1987. – С. 37; Рәшидәддин Фәзлуллаһ. Оғуз-намә / Фарс дилиндән тәрчүмә, он сөз вә шәрһләр Р.М.Шүкүрованындыр. – Баки, 1992. – Б. 18.

возвратившегося оттуда с этой бесценной добычей и беседовавшего с ним в реджебе 738 г. х. (23 января – 22 февраля 1338 г.): «В древности это государство было страной кипчаков [билād ал-Қыфджāқ], но когда ими завладели татары, то кипчаки сделались их подданными. Потом они (татары) смешались и породнились с ними (кипчаками), и земля одержала верх над природными и расовыми качествами их (татар), и все они стали точно кипчаки, как будто они одного (с ними) рода, оттого, что монголы (и татары) поселились на земле кипчаков, вступали в брак с ними и оставались жить в земле их (кипчаков)»¹⁰⁷.

В итоге, слившись с местным разноплеменным тюркским населением, прежде обобщенно называвшимся кыпчаками, татары вместе с административной системой оставили в наследство подчиненным народам свое имя – вроде общего рабского клейма, а разнородным осколкам распавшегося конгломерата – родовые имена правивших страной и уделами монгольских принцев и нойонов.

V. Кыпчаки – команы, куманы, половцы

Как уже отмечалось, на карте ал-Идриси 1154 г., по К. Миллеру, эфемерная «земля кыпчаков из тюрков» (*arḍ kiḫṣāg min al-ātrāk*) помещена им на самом востоке, у гор *ḳūfāīā* и стены Маджудж, а ближе известные кыпчако-половецкие владения на карте и в тексте обозначены и описаны между Днабром-Днепром и Атилем-Волгой (из нее в виде рукава отходит предп. река Дон, текущая по их степям в Черное море; Азовского нет) и обозначены именем земля *Кумания* (*arḍ al ḳitānīā*), а в тексте, кроме того, – *Внешняя Кумания* (*билад ал-Куманийя ал-хариджа*) и *Внутренняя Кумания* (*билад ал-Куманийя ад-дахила*), а 2 из присвоенных куманам 12 городов названы *Белой Куманией* (*ḳitānīā al bīd*) и *Черной Куманией* (*ḳitānīā al sūd*). То и другое – по названию реки *Кубань / Кумань*, – обзор версий в трудах Г. А. Галкина, В. И. Коровина, С. А. Хапаева и Александра Васильевича Твердого¹⁰⁸, к которым следует прибавить кр.-тат. *Къобан*, урум. *Хобан*. Расположены названные два города к юго-востоку от Матрики / Матрахи (Тмутаракани): *Белая* – на Таманском полуострове, а *Черная* – на Кавказском побережье Черного моря, примерно на отрезке от Геленджика до Сочи. Очевидно, сведения о них ал-Идриси почерпнул не из восточных, а исключительно из западных, в частности, итальянских источников, для которых типичны именно термины *Coman / Cuman, Comania / Cumania, terra Comanica / Cumanica*. Все, что связано с *Куманией*, от которой, а не наоборот, ал-Идриси производит этноним *куман* («От города ал-Хазарийа до города Кира двадцать пять миль, а от последнего до [города] Куманийя, по имени которого названы куманы и [сам] этот город именуется Черной Куманией, – двадцать пять миль»¹⁰⁹), подробно разобрано И. Г. Коноваловой¹¹⁰.

Тождество кыпчаков-куманов-половцев не требует доказательств. Все три термина обозначают один этнос в одно и то же время и отчасти на той же территории (от Иртыша до Днепра и Предкавказья, а затем – до Дуная и до Закавказья), и о них сообщаются одни и те же исторические факты, без особых разночтений. В общую картину вписывается и попутное замечание, которое встречаем для 1253–1255 годов у фламандского монаха Гильома, иначе Виллема Рубрука (1215/1220–1293), о родстве *кыпчаков* и *канглы*, обитавших тогда у Сырдарьи: «И по всей той земле, и еще дальше жили канглы, какие-то родственники команов. К северу от нас была Великая Булгария, а к югу – вышеупомянутое Каспийское море»¹¹¹. Заметим в этой связи, что в «**Шах-наме**» Абулькаси́ма Фирдоуси (940–1012/1030) Сырдарья называется *Канг*, из чего следует, что *канглы* – это не этноним в чистом виде по названию телеги, как истолковано в «Огуз-наме», а относительное наименование по реке обитания.

¹⁰⁷ Из соч. Ибнфадлаллаха Эломари // Сборник материалов, относящихся к истории Золотой Орды В.Тизенгаузена. Т. I. Извлечения из сочинений арабских. – СПб., 1884. – С. [213–214], 235.

¹⁰⁸ Галкин Г.А., Коровин В.И. Опыт исследования названий р. Кубань // Ономастика Кавказа. – Орджоникидзе, 1980; Хапаев С.А. К основным названиям р. Кубань // Советская тюркология. – 1990. – № 2; Твердый А.В. Топонимический словарь Северного Кавказа. – Ч. 1–2. – Краснодар, 2006.

¹⁰⁹ Коновалова И. Г. Ал-Идриси о странах и народах Восточной Европы: Текст, перевод, комментарий. – М., 1999; изд. 2-е, 2006. – С. 182.

¹¹⁰ Коновалова И.Г. Сведения о Кумании в сочинении ал-Идриси // Степи Восточной Европы во взаимосвязи Востока и Запада в средневековье. Межд. науч. семинар. Тезисы докладов. – Донецк, 1992. – С. 31–34; Коновалова И.Г. Ал-Идриси о странах и народах Восточной Европы: Текст, перевод, комментарий. – М., 1999; изд. 2-е, 2006.

¹¹¹ Иоанн де Плано Карпини. История Монгалов. Вильгельм де Рубрук. Путешествие в восточные страны // Введение, перевод и примечания А.И.Малеина. – СПб., 1911. – С. 85; *Репринт*. – М., 1957. – С. 53.

Относительно кимаков¹¹², или, как теперь стали писать, кимеков подобной ясности нет, и, возможно, только обнаружение новых письменных источников, содержащих сугубо конкретную информацию, позволит их историю представить менее легендарно и более недвусмысленно. Здесь же ограничимся ссылкой на рассуждение Й. Маркварта о возможной, но недоказанной этимологической связи между этнонимами *кыпчак / кыпчат / кымчак / кымчат* и *кимак* и монгольским хем «река» или какой-то рекой бассейна Енисея вроде *Хем* или *Хемчик*¹¹³. Напомним, что и сам Верхний Енисей называется *Улуг-Хем* «большая река», а у многих рек его бассейна в названии присутствует этот термин, имевший древнетюркскую параллель *Кем* – название реки в памятнике Моюн-чуру, строка 19. Здесь же, в плодородной Тувинской котловине, на левом берегу Улуг-Хема, начиная от верховий Хемчика, обнаружено не менее 15 городищ, а вокруг – множество мелких поселений и курганов¹¹⁴. Предполагается словообразовательная модель *Coğd > coğdaq, Ser / Sur > сирак, Кем / Ким > кемäk / кимäk / кимак*, в арабской записи – *كيمانك / كيمانك*. Но, возможно, правильнее было бы в слове *кимак / кимек* видеть неверную передачу этнонима *емек*, однозначно указанного Махмудом Кашгарским при словах и выражениях: *aзақ* ‘нога’, *ämzi aңar ot otadı* ‘лекарь лечил его зельем, снадобьем’, *idiš* ‘сосуд для питья’, *qarın tozdı* ‘живот наполнился, насытился’, *ol otuң otadı* ‘он жег дрова’, *ууаc qatlandı* ‘дерево дало плоды’, *yubaqulaq* ‘лихорадочная дрожь, озноб’.

Приведенные Й. Марквартом формы *кыпчат / кымчак*, по всей видимости, вторичные, живы и сегодня. Как нам сообщил Виктор Михайлович Викторин, «в пригородном к Астрахани юртовском (татаро-ногайском) селении Каргали [Карғалы?] родовое деление утрачено, но село традиционно делится на два аула: возвышенный и престижный, вдоль берега реки Казань – *Кымчак* и низинный, более бедного населения, ближе к большой трассе к Каспию – *Керит*» (предп. монг. мн. *керит < керей*).

Украинский этнографизм, производный от *кыпчат*, созвучный с крымским топонимом *Къулар-Къыпчат* и названием танца у современных кавказских тюрков и их соседей абхазов, адыгейцев и др. – *кыпчат(ка)* по типу *лезгин(ка)*, автору этих строк привела сотрудник Центрального государственного исторического архива в г. Киеве Нина Степановна Грабовая, уроженка райцентра Обухов Киевской области, местности, где были некогда пограничные оборонные поселения половцев. Это название какого-то старинного головного убора, сохранившееся в местной украинской загадке о пчеле, сравниваемой с монахом в клубучке:

Ченчик-ченчик невеличкий, на ченчику черевички, шапочка-кыпчаточка. Добрий вечір, дівчаточка.

В связи с последним примером уместно привести мнение Агафангела Ефимовича Крымского (1871–1942), о котором напомнил Тимофей Иванович Грунин (1898–1970)¹¹⁵ и согласно которому название *половцы* куманы получили от русских не за цвет кожи или волос, а за *половый* [рус. «светло-желтый, блеклый», укр. *половий* «желтый, красно-желтый», др.-русс. *половь* «светло-желтый, блеклый» – цвета мякны, соломы], *сивый* цвет своих шапок, подобно *черным клубукам, каракалкам, карапахам, кызылбашам* и пр.¹¹⁶

В заключение внесем одну важную поправку в известное высказывание В.В.Бартольда: «В послемонгольскую эпоху кыпчаки как народ больше не упоминаются; как и многие другие прежние названия народов (карлук, уйгур, найман и др.) имя *кыпчак* появляется как название рода у узбеков и казахов»¹¹⁷. Не касаясь названия уйгуров, в отношении кыпчаков следует констатировать, что род кыпчак имеет гораздо большее распространение, а открытие и введение в научный

¹¹² Кумеков Б.Е. Страна кимаков по карте Ал-Идриси // Страны и народы Востока. Т. X. – М., 1971. – С. 194–198; Кумеков Б.Е. Государство кимаков IX–X вв. по арабским источникам. – Алма-Ата, 1972.

¹¹³ Marquart J. Ueber das Volkstum der Komänen // Bang W., Marquart J. Osttürkische Dialektstudien (Abhandlungen der Akademie der Wissenschaften in Göttingen. Philolog.-hist. Klasse, neue Folge, Bd. 13, Heft 1). – Berlin, 1914. – P. 132–135.

¹¹⁴ Кызласов Л.Р. Древняя Тува (от палеолита до IX в.). – М.: МГУ, 1979.

¹¹⁵ Грунин Т.И. Введение // Документы на половецком языке XVI в. (Судебные акты Каменец-Подольской армянской общины) / Транскрипция, перевод, предисловие, введение, грамматический комментарий и глоссарий Т.И.Грунина. Под редакцией Э.В.Севортыяна. Статья Я.Р.Дашкевича. – М., 1967. – С. 99.

¹¹⁶ Крымский А.Ю. Тюрки, их мови та літератури. – Київ, 1930. – С. 158; Твори в п'яти томах. – Т. IV. Схознавство. – Київ, 1974. – С. 514.

¹¹⁷ Бартольд В.В. Кыпчаки // Сочинения. Т.V. – М., 1968. – С. 551.

обиход армянописьменных кыпчакских памятников XVI–XVII веков показали, что и особый народ *хыпчах*, по религии именовавший себя *эрмени*, просуществовал на территории Украины, Румынии, Литвы и Польши до конца XVIII века, пока не ассимилировался с местным славянским населением и новоприбывшими собственно армянскими иммигрантами. Что касается кыпчаков в Крыму и других регионах Великой Степи, то этот род, действительно, и сегодня составляет известную часть многочисленных разноплеменных тюркских народов Евразии, которые тюркологами условно причисляются к кыпчакам – по кыпчako-половецким, кыпчako-огузским, кыпчako-ногайским, кыпчako-кыргызским, кыпчako-булгарским признакам их языков и наречий. Эти признаки, объединяя их в одну группу, одновременно отграничивают их от уйгуро-огузских языков и, что особенно важно в аспекте данной статьи, от языков уйгуро-тукуюской подгруппы, к которым относится и язык древнетюркских рунических памятников. Не углубляясь в детальный разбор данного вопроса, отметим одну-единственную черту последнего, а именно: только в орхон-енисейских текстах и в уйгуро-тукуюских, или саяно-тюркских языках – кек-мончакском, сойотоцатанском, тофаларском, тувинском, цэнгэльском, сарыг-югурском (хара-йогурском) и уйгурском, а также в якутском общетюркский глагол *олтур-* / *отур-* ‘сидеть, восседать, садиться, воцаряться’, производимый от *ол-* ‘быть, пребывать, находиться, существовать’, имеет древнюю упрощенную форму *олур-* / *олыр-* / *олор-*. В языке древнетюркских эпитафий этот глагол в качестве основного имел значение ‘властвовать, править кем-чем’ < ‘восседать, воцаряться над кем-чем’. Данная разграничительная черта не позволяет связывать генетически языки кыпчакской группы с языком древнетюркских рунических памятников, а косвенно – предполагать обитание влиятельной группы кыпчаков в соответствующем регионе в ту эпоху. О *кимаках*, или *кимеках*, если их имя действительно возводить к реке *Хем* / *Кем*, можно допускать противоположное, но это допущение – сугубо теоретическое, пока более ничем, кроме данного неуверенного сопоставления, не подтверждаемое.

Абу Са'ид Гардизи. Зайн ал-Ахбар / Пер. А.К.Арендса. Введение, комм. и указ. Л.М.Епифановой. – Ташкент: Фан, 1991.

Андреевич В.К. История Сибири, в 2 частях. – СПб.: Альфарет, 2009.

Анчабадзе З.В. Кипчаки Северного Кавказа по данным грузинских летописей XI–XIV веков // О происхождении балкарцев и карачаевцев: Материалы научной сессии по проблеме происхождения балкарского и карачаевского народов. 22–26 июля 1959 г. – Нальчик, 1960.

Асадов Ф.М. Арабские источники о тюрках в раннее средневековье. – Баку: Элм, 1993.

Ахинжанов С.М. Кыпчаки в истории средневекового Казахстана. Издание исправленное. – Алматы: Гылым, 1995.

Ашин Ф.Д. Рамстедт Густав Ион // БСЭ. – Т. XXI.

Бартольд В.В. Извлечение из сочинения Гардизи Зайн ал-ахбār. Приложение к Отчету о поездке в Среднюю Азию с научной целью. 1893–1894 гг. // Сочинения. – Т. VIII / Подготовил О.Ф.Акимушкин. Отв. ред. А.С.Тверитинова. – М.: Изд-во вост. лит., 1973.

Бартольд В.В. Кипчаки // Сочинения. Т. V. – М.: Наука, 1968.

Бартольд В.В. [Рец. на] Chavannes É. Documents sur les Tou-kiue (Turcs) occidentaux. Recueillis et commentés par ~. Avec une carte. SPb., 1903 (Сборник трудов Орхонской экспедиции, VI) // Сочинения. – Т. V. – М.: Наука, 1968.

Бернштам А.Н. Очерк истории гуннов. – Л.: Изд-во ЛГУ, 1951.

Бичурин Н.Я. Собрание сведений о народах, обитавших в Средней Азии в древние времена. – Т. I. – М.; Л.: Изд-во АН СССР, 1950.

Великая Степь в античных и византийских источниках / Составление и редакция А.Н. Гаркавца. – Алматы: Баур, 2005.

Велиханова Н. Предисловие // Ибн Хордадбех. Книга путей и стран / Перевод с арабского, комментарии, исследование, указатели и карты Наиля Велихановой. – Баку: Элм, 1986.

Вторая записка Абу Дулафа. Издание текста, перевод, введение и комментарии П.Г.Булгакова и А.Б.Халидова. – М., 1960.

Галкин Г.А., Коровин В.И. Опыт исследования названий р. Кубань // Ономастика Кавказа. – Орджоникидзе: СОГУ, 1980.

Гаркавец А.Н. Бейбарс (619–676 / 1222–1277) // Вопросы тюркологии. – 2010. – № 1.

Грантовский Э.А. Ранняя история иранских племен Передней Азии. – М.: Вост. лит., 2007.

Грум-Гржимайло В.Е. Западная Монголия и Урянхайский край. – Т. II. – Л., 1926.

- Грунин Т.И. Введение // Документы на половецком языке XVI в. (Судебные акты Каменец-Подольской армянской общины) / Транскрипция, перевод, предисловие, введение, грамматический комментарий и глоссарий Т.И.Грунина / Под редакцией Э.В.Севортяна. Статья Я.Р.Дашкевича. – М.: Наука, 1967.
- Гумилев Л.Н. Древние тюрки. – М.: Клышников, Комаров и К^о, 1993.
- Дворецкий И.Х. Древнегреческо-русский словарь. – М.: Гос. изд-во иностр. и нац. словарей, 1958.
- Дворецкий И.Х. Латинско-русский словарь. – М.: Рус. язык, 1976.
- Дионисий Периегет. Описание населенной земли // ВДИ. – №1. – 1948.
- Жолдасбеков М., Сарткожаулы К. Атлас орхонских памятников. – Астана: Күлтегін, 2006.
- Зайончковский А. Старейшие арабские хадисы о тюрках // Тюркологический сборник. – М., 1966.
- Ибн Хордадбех. Книга путей и стран / Пер. с арабского, комментарии, исследование, указатели и карты Н. Велихановой. – Баку: Элм, 1986.
- Из «Книги видов земли» Абу-Зайда Ахмеда Ибн-Сахль аль-Балхи / Пер. А.Я.Гаркави // Сказания мусульманских писателей о славянах и русских (с половины VII в. до конца X века по Р. Х.). – СПб., 1870.
- Известия ал-Бекри и других авторов о Руси и славянах. Часть 1 // Записки Императорской академии наук. – Т. XXXII. – Приложение 2. Статьи и разыскания А. Куника и барона В.Розена – СПб., 1879.
- Иоанн де Плано Карпини. История Монгалов // Вильгельм де Рубрук. Путешествие в восточные страны // Введение, перевод и примечания А.И.Малеина. – СПб.: Изд. А.С.Суворина, 1911.
- Иоанн де Плано Карпини. История Монгалов // Вильгельм де Рубрук. Путешествие в восточные страны // Введение, перевод и примечания А.И.Малеина. – М.: Гос. Изд-во географ. лит., 1957.
- История Казахстана в арабских источниках. Т. II. Арабские географы и путешественники IX–XII вв. Вступ. статья, перевод с арабского, комментарии, тексты и факсимиле Б.Е. Кумекова, Р.Б. Кумековой. Отв. ред. А.К.Муминов. – Алматы: Дайк-Пресс, 2010.
- Қазақстан тарихы туралы Қытай деректемелері. – IV том. Әулеттік тарихи жылнамалар. 2-бөлім. – Алматы: Дайк-Пресс, 2006.
- Қаржаубай С. Орхон мұралары: Тарихнамалық-деректанулық талдау (Тарихи-танымдық этнографиялық әдебиет). 1 кітап. – Астана: Күлтегін, 2003.
- Китаб масалик ал-мамалик ал-Истахри / Пер. с арабского Л.З.Писаревского; [Китаб] масалик ал-мамалик ал-Истахри / Пер. с персидского З.Н.Ворожейкиной // Материалы по истории киргизов и Киргизии. – Вып. I. – М.: Наука, 1973.
- Кляшторный С.Г. Кыпчаки в рунических памятниках // Turcologica, 1986: К восьмидесятилетию академика А.Н.Кононова. – Л.: Наука, 1986.
- Кляшторный С.Г. Тэсинская стела (Предварительная публикация) // Советская тюркология. – 1983. – № 6.
- Коновалова И.Г. Ал-Идриси о странах и народах Восточной Европы: Текст, перевод, комментарий. – М.: Вост. лит., 1999.
- Коновалова И.Г. Сведения о Кумании в сочинении ал-Идриси // Степи Восточной Европы во взаимосвязи Востока и Запада в средневековье. Межд. науч. семинар. Тезисы докладов. – Донецк, 1992.
- Кормушин И.В., Насилов Д.М. За научное глубокое изучение древнетюркских рунических памятников // Советская тюркология. – 1972. – № 5.
- Крачковский И.Ю. Арабская географическая литература // Избранные сочинения. – Т. IV. – М.; Л.: Вост. лит., 1957.
- Кримський А.Ю. Тюрки, їх мови та літератури. – Київ, 1930.
- Кумеков Б.Е. Государство кимаков IX–X вв. по арабским источникам. – Алма-Ата: Наука, 1972.
- Кумеков Б.Е. Страна кимаков по карте Ал-Идриси // Страны и народы Востока. Т. X. – М., 1971.
- Кызласов Л.Р. Города гуннов // Татарская археология. – 1998. – № 2(3).
- Кызласов Л.Р. Древняя Тува (от палеолита до IX в.). – М.: МГУ, 1979.
- Кюннер Н.В. Китайские известия о народах Южной Сибири, Центральной Азии и Дальнего Востока. – М.: Изд-во вост. лит., 1961.
- Малов С.Е. Памятники древнетюркской письменности: Тексты и исследования. – М.; Л.: Изд-во АН СССР, 1951.
- Мандельштам А.М. Характеристика тюрков IX в. в «Послании Фатху ибн Хакану» ал-Джахиза // Труды Института истории, археологии и этнографии АН КазССР. Т. I. – Алма-Ата, 1956.
- Маннай-Оол М.Х. Тува в скифское время: Уюкская культура. – М.: Наука, 1970.
- Материалы по истории Азербайджана из Тарих-ал-камиль (полного свода истории) Ибн-ал-Асира. – Баку: АзФан, 1940.
- Материалы по истории сюнну (по китайским источникам) / Предисловие, перевод и примечания В.С.Таскина. – М.: Наука, 1968.
- Материалы по истории туркмен и Туркмении / Под ред. С.Л.Волина, А.А.Ромаскевича и А.Ю.Якубовского. В 2 томах. – Т. I. VII–XV вв. Арабские и персидские источники – М.; Л.: Изд-во АН СССР, 1939.
- Махмұд ал-Кайшгарй. Диван Лугат ат-Турк / Пер. и предисловие З.-А.М.Ауэзовой. Индексы Р.Эмерса. – Алматы: Дайк-Пресс, 2005.

- Мелиоранский П.М.* Памятники древнетюркской письменности Монголии и Киргизии. – М.;Л.: Изд-во АН СССР, 1959.
- Мровели Леонти.* Жизнь картлийских царей: Извлечение сведений об абхазах, народах Северного Кавказа и Дагестана / Пер. с древнегрузинского, предисловие и комментарии Г.В.Цулая. – М.: Наука, 1979.
- Обращение Грузии / Пер. с древнегруз. Э.Такайшвили. Ред. М.Чхартишвили. – Тбилиси: Мецниереба, 1989.
- Позднеев Д.* Исторический очерк уйгуров. – СПб., 1899.
- Полное собрание русских летописей. Т. II. Ипатьевская летопись. – Вып. I. Изд. 3-е. – П., 1923.
- Радлов В.В.* Опыт словаря тюркских наречий. Т. III. – Ч.1. – СПб., 1905.
- Рамстедт Г.И.* Как был найден Селенгинский камень // Труды Троицко-Кяхтинского отделения Приамурского отдела Имп. Рус. географ. об-ва. Т. IV. – Вып. 1. – СПб., 1914.
- Рашид ад-Дин Фазлаллах.* Огуз-наме / Пер. Р.М.Шукюровой. – Баку: Элм, 1987.
- Рашид ад-Дин.* Сборник летописей / Пер. Л.А.Хетагурова. Редакция и примечания А.А.Семенова. – М.; Л.: Изд-во АН СССР, 1952.
- Рэчэбов Э., Мэммадов Ж.* Орхон-Тенисей абидэлэри. – Баку: Язычы, 1993.
- Рашидэддин Фазлуллах.* Оғуз-намә / Фарс дилиндән тәрчүмә, он сөз вә шәрһләр Р.М.Шүкүрованындыр. – Баку: Азәрнәшр, 1992.
- Сборник материалов, относящихся к истории Золотой Орды В.Тизенгаузена. – Т. I. Извлечения из сочинений арабских. – СПб., 1884.
- Твердый А.В.* Топонимический словарь Северного Кавказа. – Ч. 1–2. – Краснодар, 2006.
- Туманский А.Г.* Заново открытый персидский географ X века и его сообщения о славянах и русах // Записки Восточного отделения Императорской академии наук. – Вып. X. – 1896. – СПб., 1897.
- Феофан Византиец.* Летопись // Византийские историки: Дексипп, Эвнапий, Олимпиодор, Малх, Петр Патриций, Менандр, Кандид, Ноннос и Феофан Византиец, переведенные с греческого Спиридоном Дестунисом. Примечания Гавриила Дестуниса. – *Репринт:* Директмедиа Паблишинг, 2008.
- Ханаев С.А.* К основным названиям р. Кубань // Советская тюркология. – 1990. – № 2.
- Худуд ал-'алам / Пер. с персидского З.Н.Ворожейкиной // Материалы по истории киргизов и Киргизии. – Вып. I. – М.: Наука, 1973.
- Щербак А.М.* Огуз-наме. Мухаббат-наме. – М.: Изд-во вост. лит., 1959.
- Al-Idrisi. Opus geographicum sive Liber ad eorum delectationem qui terras peragrare studeant / Consilio et auctoritate E. Cerulli, F. Gabrieli, G. Levi Della Vida, L. Petech, G. Tucci. Una cum aliis ed. A. Bombaci, U. Rizzitano, R. Rubinacci, L. Veccia Vaglieri. Fasc. I–IX. – Neapoli; Romae, 1970–1984.
- Bang W., Rachmati G.R.* Die Legende von Oghuz Qaghan // Sitzungsberichte der Preussischen Akademie der Wissenschaften. Philologisch-Historische Klasse, Bd. XXV. – Berlin, 1932.
- Browne E.G.* A Literary history of Persia. 4 volumes. Vol. I. From the earliest times until Firdaws. – Cambridge, 1902.
- Chavannes É.* Les pay d'Occident d'après le Wei-lio // T'oung-Pao. – II série. – VI. – 1905.
- Clauson G., Tryjariski E.* The inscription at Ikhe Khushotu // Rocznik Orientalistyczny. – 1971. – T. 34. – № 1
- Enzyklopaedie des Islām / Hrsg. von M.Th. Houtsma, R. Basset und T.W. Arnold. – Leiden, Bd. 2, 1927.
- Genç R.* Kaşgarlı Mahmud'a Göre XI. Yüzyılda Türk Dünyası. – Ankara Üniversitesi Basımevi, 1997.
- Hirth A.* Nachworte zur Inschrift des Tonjukuk: Zeit des Ku-tu-lu (Ilteres Khan) // Radloff W. Die Alttürkischen Inschriften in der Mongolei, II. – SPb., 1894.
- Hirth F.* Sinologische Beiträge zur Geschichte der Türk-Völker. I. Die Ahnentafel Attila's nach Johannes von Thuróc / Известия Императорской академии наук. – Т. XIII. – №2. – 1900.
- Hirth F.* Ueber die Wolga-Hunnen und Hiung-nu // Sitzungsberichte der Philosophische-philologischen und der historischen Classe der Kaiserl. Bayer. Akad. der Wissenschaften zu München, Bd. 2, Heft 2, 1899.
- Hudud al-'Alam.* The Regions of the World. A Persian Geography 372 AH. – 982 A.D. / Translated and explained by V. Minorsky; with the preface by V.V. Barthold. – London: Luzac, 1937.
- Kaşgarlı Mahmud. Divanü lûgat-it-Türk çevirisi / Çeviren: Besim Atalay. 5. Baskı. Cilt I. – Ankara: Türk Dil Kurumu, 2006.
- Kotwicz W., Samoilovitch A.* Le monument turc d' Ikhe-khuchotu en Mongolie centrale // Rocznik Orientalistyczny. – 1928. – 4.
- Marquart J.* Ueber das Volkstum der Komanen // Bang W., Marquart J. Osttürkische Dialektstudien (Abhandlungen der Akademie der Wissenschaften in Göttingen. Philolog.-hist. Klasse, neue Folge, Bd. 13, Heft 1). – Berlin, 1914.
- Minorsky V.* Tamim ibn Bahr's journey to the Uyghurs // Bulletin of the School of Oriental and African Studies of University of London. – Vol. XII. – pt. 2, 1948.
- Morony Michael G.* Iraq after the Muslim conquest. – Bolero: Gorgias Press, 2005.
- Pelliot P.* A propos des Comans // Journal Asiatique. – 11 série. – T. 15 (1920).
- Pelliot P.* Le Hōja et le Sayyid Husain de l'Histoire des Ming // T'oung Pao. – V. XXXVIII. – Leiden, 1947–1948.

- Pelliot P.* Sur la légende d'Uyuz-Khan en écriture ouigoure // T'oung Pao. – V. XXVII. – Leiden, 1930.
- Ramstedt G.I.* Zwei Uigurische Runenschriften in der Nord-Mongolei // Journal de la Société Finno-Ougrienne. – 1913. – T. XXX.
- Rásonyi L.* Sur quelques catégories de noms de personnes en turc // Rocznik Orientalistyczny. – 1971. – T. 34. – № 1.
- Tekin T.* A grammar of Orkhon Turkic. – Bloomington, 1968.
- Tekin T.* Orhon Yazıtları. – Ankara, 1988.
- Toprak F.* Divānū Lugat't-Türk'te 'Kıpçakça' Kaydıyla Verilen Kelimelerin Tarihi Kıpçak Sözcüğü İçindeki Yeri // Türk Dili ve Edebiyatı Sempozyumu. – Ankara Üniversitesi, 18 Aralık 2003.
- Turcologica*, 1986: К восьмидесятилетию академика А.Н. Кононова. – Л.: Наука, 1986.
- Vernet J.* Al-Bakrī, Abū 'Ubayd 'Abdallāh Ibn 'Abd Al-'Azīz Ibn Muḥammad // Complete Dictionary of Scientific Biography. Online edition. – New York: Charles Scribner's Sons, 2008.
- Weltkarte des Idrisi vom Jahr 1154 n. Ch., Charta Rogeriana / Wiederhergestellt und herausgegeben von Konrad Miller. – Stuttgart: Konrad Miller, 1928.
- Θεωφάνους Βυζαντίου ἱστορικοὶ λόγοι ι'. Theophanis Byzantii historiarum libri X (Βιβλιοθήκη / Bibliotheca LXIV) // Φωτίου Μυριοβιβλου η Βιβλιοθήκη. Photii Myriobiblion sive Bibliotheca // Patrologiae corpus completus. Accurante J.-P.Migne. Patrologiae Graecae. Tomus tertius. Φωτίου, πατριαρχου Κωνσταντινουπολεως, τα Ευπισκομενα παντα. Photii, Constantinopolitani patriarchae, opera omnia. – Paris, 1900.

ABSTRACT

Alexander N. Garkavets

Whence origin Kipchaks and Kimaks

The article consider the main hypothesis, which extrapolates the history of Kipchaks at the ethnic groups of and the ethno-political structures of the ancient times, and also analyzed the information written sources about the early history of Kipchaks.

Еще раз о датировках мусульманских кирпичных мавзолеев степной полосы Волго-Уральского региона

«Невдалеке от той местности... отыскиваются здания, имеющие образование гробниц; но, к сожалению, все разломано до того, что нельзя определить положительно: какого рода было здание?».

(А.В.Терещенко, 1845 г.)

Вопросы датирования кирпичных мавзолеев, возведенных в степном регионе из обожженных кирпичей квадратной формы (25x25x5 см), до сих пор исследователями рассматриваются по-разному. Споры вызывает не столько факт отнесения подобного рода строений к единой группе (это признают все авторы), сколько хронология отдельных кэшэнэ. Полярные точки зрения в научной литературе варьируются в пределах нескольких столетий: от XIII и до XVI вв. Нами была подготовлена статья¹, в которой мы обратились к рассмотрению археологических датировок вещей из погребений в некоторых кирпичных мавзолеях Южного Урала и Западного Казахстана (Варнинский, Абат-Байтак, Жаксы-Каргала, Домолакер, Мустаевский). И нашу точку зрения по анализируемой проблеме можно выразить так: **1)** в Золотой Орде в XIV в. сложилась особая школа культового мемориального зодчества; **2)** данная школа в Улусе Джучи представлена двумя видами мавзолеев: **а.** каменные кэшэнэ лесостепной зоны (в Татарстане и Башкортостане); **б.** кирпичные усыпальницы степного региона; **3)** строительство велось на протяжении достаточно короткого промежутка времени – лишь в XIV веке (едва ли выходя за пределы этого столетия). В городах империи усыпальницы возводились ранее и позднее этой даты, но речь сейчас идет о просторах открытой степи, где строительство сталкивалось с большим числом объективных трудностей; **4)** процесс строительства кэшэнэ был инициирован правителями Золотой Орды (начиная с хана Узбека), проводящими политику исламизации государства. По этой причине мы называем строительный бум в степи «монументальной пропагандой». Для нашей сегодняшней темы, самым важным является третий пункт, и потому мы кратко обосновываем высказанное мнение. В XIII в. просто не было потребности в строительстве мусульманских мавзолеев в пределах языческого мира Дешт-и-Кыпчака. Целенаправленное строительство XIV века завершилось с началом гражданской войны в империи («великой замятни»), и больше уже не возобновлялось. А в XV веке Золотая Орда вообще прекращает свое существование. Строительные объекты последующих веков (например, казахские мазары) относятся уже к совершенно иной архитектурной школе. По нашему мнению, археологические материалы полностью подтверждают сказанное. В данной статье мы хотели бы продолжить обсуждение вопросов обозначенной темы, с привлечением новых объектов датирования. Помимо аспектов археологической хронологии мы также активно используем метод аналогий.

Комплекс мавзолеев «Тептяри» («Тоцки»). В 1968–1970 гг. С.А.Поповым на р. Бузулук (Тоцкий р-н Оренбургской обл.) исследованы три мавзолея (курганы 6–8) и печь для обжига кирпича². Усыпальницы имели прямоугольную форму, входные проемы с небольшими порталами, выдвинутыми из объема стен, располагались в южных фасадах.

№ п/п	Всего погребений	Из них	
		с вещами	без вещей
Курган 6 (мавзолей №1)	7	3	4
Курган 7 (мавзолей №2)	3	2	1
Курган 3 (мавзолей №3)	2	1	1
Всего:	12	6	6

¹ Гарустович Г.Н. К вопросу о хронологии кирпичных мавзолеев в степной полосе Южного Урала и Западного Казахстана // (в печати).

² Попов С.А. Работы в Оренбургской области // АО–1970 г. – М., 1971. – С. 177–178.

Итак, из 12 погребений в шести обнаружен заупокойный инвентарь. В погребении 3 мавзолея №1 найдены обломки поливных полихромных изразцов, фрагменты красноглиняной гончарной золотоордынской керамики, куски парчи, серебряная чашечка. В погребении 6 того же мавзолея найдены обломки железных арочных стремян, а в погребении 7, кроме аналогичных стремян, найдены обломки бирюзового изразца, фрагменты гончарного золотоордынского кувшина желтого цвета, куски парчи, железная пряжка от подпруги.

Названный набор вещей из погребений мавзолея характерен для курганных погребений кыпчаков XIII–XIV вв. Причем, по нашему мнению, можно несколько уточнить датировку мавзолея №1 на основе того, что здесь найдены стремяна и подпругная пряжка, которые весьма редко встречаются в погребениях 2 половины XIV в., т.е. в кыпчакский мусульманский период³. По нашему мнению, строительство мавзолея приходится на конец первой половины или середину XIV в. Эта дата подтверждается наличием как языческих (погр. 3, 6, 7), так и раннемусульманских (погр. 1–2, 4–5) захоронений в одном мавзолее, что отражает процесс постепенного вытеснения новой монотеистической религией старых языческих верований. На основе массового материала курганных погребений кыпчаков в регионе выявлено, что своеобразная хронологическая грань этого сложного процесса приходится примерно на середину XIV в.⁴

Можно еще привлечь данные, которые косвенно подтверждают наши датировки усыпальницы. Например, в погр. 3 и 5 выявлены остатки гробов-табутов, а захоронения 1–6 совершены в простых могильных ямах без подбоев. Использование гробов и захоронения в простых могильных ямах в раннемусульманский период, как правило, приходится на XIV в. и уже к концу века массовое распространение в погребальном обряде получают подбои – ляхеда.

Захоронения в мавзолеев №2 и 3 датируются XIII–XIV вв. на основе находок, обычных для кыпчакских погребений вещей: шарнирных ножниц (мавзолей №3, погр. 2), зеркала (м. №2, погр. 2), арочного стремени (м. №3, погр. 2), кресала (м. № 2, погр. 3). Эта дата подтверждается наличием гроба в погребении 3 мавзолея №2, а также присутствием склепа из обожженных кирпичей в том же погребении. Склепы в регионе появляются не ранее XIV в.⁵ и быстро становятся обычным явлением в захоронениях как в Средней Азии, так и на всей территории Золотой Орды.

Печь для обжига кирпича, исследованная в 1968 г., имеет многочисленные аналогии среди золотоордынских объектов. Печи схожих конструкций выявлены у Красного Хутора (Воронежская обл.), в Казахстане, вблизи г. Троицка⁶. Таким образом, строительство мавзолеев Тептяри можно со всей определенностью отнести к XIV веку. Однако С.А.Попов без должного основания, датировал мавзолей XIII–XVI вв.⁷ и XIV–XV вв.⁸

Малый Уральский мавзолей расположен на окраине г. Уральска (Западноказахстанская обл.), на Свистун-горе. Полевые исследования проводились в 2002–2003 гг. Портально-купольный, двухкамерный мавзолей возведен из квадратного обожженного кирпича (25–26х25–26х5 см) и облицован полихромными глазурованными плитками⁹. В строительстве использовались также половинчатые кирпичи (24х11х6 см) и поливные шестигранные плитки (20х20х3 см). В единственном захоронении, совершенном в кирпичном склепе и в деревянном гробовище, обнаружены вещи XIII–XIV вв.: кресало, бронзовые бубенчики, нож и ворворка. Усыпальница, совер-

³ Кригер В.А. Погребения кыпчакского времени в могильниках у пос. Лебедевка Уральской области // Памятники кочевников Южного Урала. – Уфа, 1984. – С. 111–112; Иванов В.А., Кригер В.А. *Иванов В.А., Кригер В.А.* Курганы кыпчакского времени на Южном Урале (XII–XIV вв.). – М., 1988. – С. 41–52.

⁴ Иванов В.А., Кригер В.А. Курганы кыпчакского времени на Южном Урале (XII–XIV вв.). – М., 1988. – С. 30, 52.

⁵ Пугаченкова Г.А. Пути развития архитектуры Южного Туркменистана поры рабовладения и феодализма // ТЮТАКЭ. – Т. VI. – М., 1958. – С. 377.

⁶ Левашова В.П. Золотоордынские памятники в Воронежской области // Труды ГИМ. Археологический сборник. – Вып. 37. – М., 1960. – С. 175–178; Маргулан А.Х. Третий сезон археологических работ в Центральном Казахстане // Известия АН Казахской ССР. №108. Серия археологическая. – Вып. 3. – Алма-Ата, 1951. – С. 44, Рис. 31; Боталов С.Г., Гарустович Г.Н., Яминов А.Ф. Новые материалы по мавзолеев Зауралья и Центрального Казахстана // Наследие веков. – Вып. 1. – Уфа, 1995. – С. 154.

⁷ Попов С.А. Тайны провалившихся мавзолеев // Урал. – 1971-а. – №5. – С. 179.

⁸ Попов С.А. Тайны Пятимаров. – Челябинск, 1971-б. – С. 141–144.

⁹ Байпаков К.М., Смагулов Е.А., Ахатов Г.А. Некрополь Уральского городища // Вопросы истории и археологии Западного Казахстана. – Вып. 1. – Уральск, 2002. – С. 168–184.

шенно справедливо, датирована авторами раскопок и публикации материалов XIV в.¹⁰ «Подобный тип мавзолеев – портално-купольный продольно-осевой двухкамерный – в Центральной Азии сложился ко второй половине XIV в. И уже к концу XIV в. творческий поиск архитекторов в этом направлении зодчества достиг своей кульминации»¹¹.

Большой Уральский мавзолей расположен на Свистун-горе, к северо-западу от Уральского городища. Раскопан в 2002–2003 гг. Мавзолей портално-купольной формы, двухкамерный фасадный, продольно-осевой планировки, возведен из квадратных кирпичей «классических» размеров¹². В одиннадцати выявленных погребениях взрослых и детей расчищены кирпичные склепы, деревянные гробовища, скрепленные гвоздями и скобами, надмогильная платформа – мастаба, глазурированные изразцы в засыпях могил, обрывки ткани от одежды и кожи от обуви. Лишь в погребении 7 найдены две кольцевые серьги из золотой проволоки. Авторы указывают XIV в., как время строительства мавзолея¹³.

За пределами нашего региона в последние десятилетия также выявлена серия кирпичных усыпальниц, имеющих вполне обоснованную дату в пределах XIV столетия (или, по археологической хронологии, XIII–XIV вв.). Назовем, к примеру, Бахтияровский мавзолей (Волгоградская обл.; раскопки И.А.Закировой-Ким 1984–1985 гг.)¹⁴, Шляховский –I (Волгоградская обл.; раскопки В.М.Клепикова 1989 г.)¹⁵ или усыпальницу «Красный хутор» (Воронежская обл.; раскопки 1947–1948 гг. В.П.Левашевой)¹⁶. В Бахтияровском мавзолее зафиксированы захоронения в деревянных гробовищах, скрепленных железными гвоздями и скобами, в которых обнаружены: обрывки кольчуги, железная пряжка, поливные изразцы, нож, костяные резные накладки колчана, костяные срединные накладки лука, берестяной колчан, костяное горлышко бурдюка с затычкой, стремя, обломки шлема, стеклянная глазчатая бусина¹⁷.

Захоронения в мавзолее «Красный хутор» находились в склепах из обожженного квадратного (25x25x4,3 см, а также половинчатого) кирпича, в деревянных гробах, сколоченных железными гвоздями. Датированным предметом является сердоликовый амулет-печать с арабской надписью (погр. 2), с изречением из Корана: «Во имя Аллаха справедливого милостивого. Победа от Аллаха и одоление близ[кое], и ... правоверных» (перевод М.М.Дьяконова). Текст (как и сам мавзолей) относится к XIV в.¹⁸

Шляховский–I мавзолей выстроен из квадратных (23,5x23,5x7 см) и прямоугольных кирпичей (21,5x11x6 см). Очень важными являются находки в усыпальнице, вместе с останками женщины монголоидного типа, шести серебряных дирхемов хана Джанибека: чекан Сарая ал-Джедид в 751 г.х. (1350/1351г.); Сарай ал-Джедид, 750-е гг.х. (1350-е гг.); Сарай ал-Джедид в 743 г.х. (1342–1343 гг.); Сарай ал-Джедид, 746 г.х. (1345–1346 гг.); двух монет – Сарай ал-Джедид, 754 г.х. (1353 г.) (определение монет Г.А. Федорова-Давыдова); а также бронзовой позолоченной ажурной нашивки в виде шестилепестковой звезды (с гнездами для вставок) и зеленой стеклянной бусины¹⁹. Все это нами говорится только с одной целью – показать, что на всей огромной территории Улуса Джучи в XIV веке протекали схожие процессы, действовали одинаковые законы, и строились близкие по формам мавзолеи. Со своей стороны добавим, что сейчас можно дополнить указанную группу региональных построек, отнесенных посредством археологического датирования к XIII–XIV вв. Это

¹⁰ Там же. – С. 174, 168.

¹¹ Байпаков К.М., Смагулов Е.А., Ахатов Г.А. Указ. раб. – С. 170; со ссылкой на работу: Маньковская Л.Ю. О типологии мемориального зодчества Средней Азии. Мавзолеи Фудины и Касби // Культура и искусство народов Средней Азии в древности и средневековье. – М., 1975. – С. 102.

¹² Байпаков К.М., Смагулов Е.А., Ахатов Г.А. Исследования «Большого мавзолея» на некрополе Уральского городища // Вопросы истории и археологии Западного Казахстана. – Вып. 2. – Уральск, 2003. – С. 146.

¹³ Там же. – С. 144–146.

¹⁴ Ким И.А. Золотоордынский мавзолей у д. Бахтияровка // Древности Волго-Донских степей. – Вып. 3. – Волгоград, 1993. – С. 172–183.

¹⁵ Круглов Е.В., Клепиков В.М. Средневековые памятники из Фроловского района Волгоградской области // Древности Волго-Донских степей. – Вып. 3. – Волгоград, 1993. – С. 145–149.

¹⁶ Левашева В.П. Золотоордынские памятники в Воронежской области // Труды ГИМ. Археологический сборник. – Вып. 37. – М., 1960. – С. 179–185.

¹⁷ Закирова И.А. Отчет 1984–1985 гг. – С. 6–8.

¹⁸ Левашева В.П. Указ. раб. – С. 181–185.

¹⁹ Клепиков В.М. Отчет 1989 г.

усыпальницы Домолакер, Атчергат, Жаксы-Каргала (оба – Казахстан), Изобильнинский, Мустаевский (оба – Оренбургская обл.), а также Варнинский (Челябинская обл.) мавзолей.

Датировать постройки, в которых были обнаружены археологические артефакты, в общем-то дело достаточно простое. Куда сложнее обосновать хронологию усыпальниц с безынвентарными захоронениями, либо где погребения вовсе не вскрывались. Например, датировки **мавзолея Болгасын («Башня Балгасын»)** приходится обосновывать лишь с помощью анализа архитектурно-строительной части памятника. Погребения здесь не раскопаны, к тому же стены усыпальницы обрушились на рубеже XIX–XX вв. Памятник расположен в песках Талдыкум, возле оз. Тенгиз-Карасор в Челкарском р-не (Казахстан). Он кратко описан А.И.Матовым в 1897 г.²⁰, Н.Г.Ивановым в 1903 г.²¹, И.А. Кастанье в 1906 г.²² А. Попов, в своем докладе на заседании Оренбургской ученой архивной комиссии, отмечал сходство размеров кирпича Кесене и Болгасын (23,9x23,3x5,5 см; 23,9x13x4,4 см)²³. На схематическом рисунке А.И. Матова, в мавзолее Болгасын выделены граненый барабан и гофрированный конический купол, облицованный поливными кирпичами бирюзового цвета. С.И.Аджигалиев предположительно датировал «башню Балгасын» XIII в., но никак не аргументировал свое мнение²⁴. Сплошная облицовка куполов голубыми изразцами даже для территории Средней Азии считается достаточно поздним явлением. В основном данная традиция относится к XIV веку (Биби-Ханым, мавзолей шейха Шерефа и др.)²⁵, точно так же, как широкое использование гофрированных куполов (Гур-Эмир и др.). Аналогии строительно-архитектурных форм усыпальниц Болгасын и Кесене, идентичность их кирпича (то же самое еще и в Абат-Байтаке) позволяют, по нашему мнению, говорить о XIV веке как о времени возведения названных мавзолеев.

Мавзолей и мазар Жангыз-Агаш – расположены близ пос. Новоуральского (в Актюбинском уезде Тереклинской волости), на территории одноименного урочища. В 1903 г. А.Л.Аниховский раскопал здесь два кирпичных мемориальных объекта золотоордынской эпохи. Мавзолей центрической формы (с крестовидными выступами по бокам) возведен из квадратного (24,4x24,4x5,5 см) и половинчатого (24,4x11,1x5,5 см) кирпича²⁶. Одно из двух безынвентарных захоронений (п. 2) располагалось в кирпичном склепе²⁷. Под насыпью второго кургана выявлены квадратная кирпичная (24,4x24,4x5,5 см) оградка и погребение в подбойной могиле. Специфика похоронной обрядности в мавзолее вроде бы продиктована нормами шариата, но, почему-то, головы покойных ориентированы к югу. Назвать «мусульманским» обряд захоронения в мазаре также можно лишь с большой натяжкой, поскольку костяк здесь ориентирован головой на восток. Умершие хоронились в одежде (сохранились обрывки кожи от сапог). Отметим, что ближайшие аналогии погребального обряда комплекса Жангыз-Агаш можно обнаружить в таком интересном памятнике, каким является могильник Мокринский-I (Западноказахстанская обл.)²⁸.

Датировать мавзолей можно лишь по аналогии. Квадратные кирпичи, использованные при строительстве, имеют стандартные для эпохи Золотой Орды размеры. Это было подмечено уже

²⁰ Тургайская газета. – 1897. – №24–25.

²¹ ИАК. Прибавление к вып. 6. – СПб., – 1903. – С. 78.

²² Кастанье И.А. Развалины Болгасын и Челкарская степь // ТОУАК. – Вып. XIX. – Оренбург, 1908. – С. 217–224.

²³ Попов А. Несколько слов к археологии Тургайской и Уральской областей // ТОУАК. – Вып. XVI. – Оренбург, 1906. Протокол №8 заседания 29 мая 1904 г. – С. 17–24.

²⁴ Аджигалиев С.И. Неизвестная школа казахских зодчих Северного Приаралья // Маргулановские чтения. Сборник матер. конф. – Алма-Ата, 1989. – С. 299; *Он же*. Зодчество Арало-Каспия: ареал, хронология, традиции // Памятники истории и культуры Казахстана. – Вып. 3. – Алма-Ата, 1988. – С. 107.

²⁵ Туякбаева В., Проскурин А. Декоративное убранство ханаки Ямеда Ясави // Памятники истории и культуры Казахстана. – Вып. 2. – Алма-Ата, 1986. – С. 36; *Ремпель Л.И.* Архитектурный орнамент Узбекистана. – Ташкент, 1961. – С. 258.

²⁶ Аниховский А.Л. Раскопка древних курганов-могильников в Тургайской области в Актюбинском уезде // ТОУАК. – Вып. 14. – Оренбург, 1905. – С. 66–79.

²⁷ Кастанье И.А. Древности Киргизской степи и Оренбургского края // ТОУАК. – Вып. XXII. – Оренбург, 1910. – С. 66.

²⁸ Марыксин Д.В. Мусульманские погребения могильника Мокринский -I // Маргулановские чтения – 2009: материалы Международной науч. конф. (22–25 апреля 2009 г.). – Петропавловск, 2009. – С. 161–166; *Он же*. Кем оставлен комплекс Мокринский-I? // Вопросы истории и археологии средневековых кочевников и Золотой Орды. Сборник научных статей памяти В.П.Костюкова. – Астрахань, 2011. – С. 76–87.

давно. Еще до революции А. Попов (председатель Оренбургской ученой архивной комиссии) констатировал полную идентичность²⁹ плинфы из Жангыз-Агаша, в сравнении с кирпичами мавзолеев Болгасын, Кара-Яр, Бес-Копа (все – Казахстан), и, особенно, Абат-Байтака (Казахстан) и Кесене (Челябинская обл.). Поскольку Кесене (Варнинский) надежно датируется по вещам (перстень и серьга «знак вопроса») XIII–XIV вв., к этому же времени следует отнести строительство названных усыпальниц, в том числе и Жангыз-Агаш.

Мавзолеи Кара-Яр расположены на р. Джалдамы-Тургай (Казахстан), в пределах одноименного урочища³⁰. Две портално-купольные усыпальницы возведены из квадратных обожженных (26,6x26,6x4,4 см) и прямоугольных (26,6x13x4,4 см) кирпичей, с использованием изразцов с голубой поливой (на глиняном растворе). В погребальных камерах возвышались кирпичные надгробия (мастаба; облицованы поливными кирпичами с эпиграфическим орнаментом). Фундаменты сделаны из бутового камня и щебня. Погребения не вскрывались.

Мавзолей Бэндэбикэ расположен на окраине с. Максютово Кугарчинского р-на Республики Башкортостан, исследован в 1968–1969 гг. Н.А. Мажитовым. Автор раскопок датировал усыпальницу сначала XIV в., а затем – XV в.³¹ Наличие своеобразного каменного склепа, отсутствие вещей, плохая сохранность надгробия не дают возможности твердой датировки. В то же время идентичность архитектурных форм и обряда захоронения мавзолея Бэндэбикэ с хорошо датированными памятниками ближайших территорий позволяет отнести усыпальницу к XIV веку. Портально-купольная форма памятника – обычная для золотоордынских построек (Варна, Абат-Байтак, Джочи-хан и т.д.).

Судя по всему, здесь над могилой было типичное для золотоордынских мавзолеев надгробное сооружение типа мастаба (аналогичное по форме надгробие в мавзолее №3 Водянского городища датируется 50–60-ми годами XIV в.)³² Использование берестяной обертки костяка характерно для раннемусульманских погребений XIV в., что, по всей видимости, языческая реминисценция, подобные обертки выявлены в погребении Варнинского мавзолея и в погребении 2 мавзолея №1 Тептяри. Интересным представляется декорирование внешних стен кэшэнэ неполивными кирпичами различных тоналностей, в виде фигурной кладки (герих типа хатани). Б.П. Денике отмечал, что в Средней Азии использование фигурной кладки из неполивных кирпичей завершается в XIV в. и сменяется декором, основанным на широком использовании цветных (бирюзовых, ультрамариновых и др.) тонов поливы. Использование декора в виде фигурной кладки отмечено в усыпальнице Алаша в Казахстане (XIV в.)³³. И последнее, на что необходимо обратить внимание, это форма и размеры кирпича мавзолея Бэндэбикэ. Использование квадратного обожженного кирпича отличает все памятники золотоордынской эпохи. Кирпич кэшэнэ Бэндэбикэ вполне характерен для построек золотоордынского мусульманского периода (особо показательным представляется сходство размеров кирпича золотоордынских городов, возникших во 2 пол. XIII в. и просуществовавших лишь до конца XIV в.). Таким образом, время сооружения памятников культового мемориального зодчества Южного Урала и Западного Казахстана, возведенных из жженого кирпича, приходится на довольно узкий промежуток времени – XIV в. В XIII в. такое строительство было невозможно из-за того, что ислам только начал утверждаться среди правящей столичной верхушки Джучиева Улуса. Причем при хане Берке этот процесс затронул лишь небольшую часть знати (даже в ближайшем окружении хана Берке было больше шаманистов и несториан, нежели мусульман. Достаточно вспомнить, что ханы Менгу-Темир, Тудаменгу, Токта, сменившие Берке на золотоордынском престоле, были язычниками³⁴). А кочевая

²⁹ Попов А. Несколько слов к археологии Тургайской и Уральской областей // ТОУАК. – Вып. XVI. – Оренбург, 1906. Протокол №8 заседания 29 мая 1904 г. – С. 20–24.

³⁰ ИАК–1903 г. Прибавление к вып. 6. – СПб., 1903. – С. 79.

³¹ Мажитов Н.А. Тайны древнего Урала. – Уфа, 1973. – С. 176–179; *Он же*. Южный Урал в VII–XIV вв. – М., 1976. – С. 38.

³² Егоров В.Л. Мавзолеи Водянского городища // СА. – 1980. – №1. – С. 84, 88. Схожее надгробие выявлено в мавзолее №2 Тептяри, над погр. 3.

³³ Басенов Т.К. Орнамент Казахстана в архитектуре. – Алма-Ата, 1957. – С. 40; *Маргулан А.Х.* Архитектурные памятники района р. Кенгир и Сары-Су // КСИИМК. – Вып. 28. – М.; Л., 1949. – С. 45; *Он же*. Из истории городов и строительного древнего Казахстана. – Алма-Ата, 1950-а. – С. 116–117; *Мендикулов М.М.* Некоторые данные об исторической архитектуре Казахстана // Известия АН Казахской ССР. – №80. Серия архитектурная. – Вып. 2. – Алма-Ата, 1950. – С. 11–14.

³⁴ Греков Б., Якубовский А. Золотая Орда. – Л., 1937. – С. 59–66.

степь оставалась все это время в рамках догм народного политеизма. Археологические данные полностью подтверждают справедливость этих слов, так как нам известно множество языческих погребений конца XII – начала XIV вв., но выявлены лишь единичные мусульманские захоронения этого периода. Сказанное тем более справедливо для домонгольской эпохи, сейчас известна группа погребений XII – начала XIII вв. и все они языческие (Новый Кумак, к. №2 (1972); Комсомол, к. №1–3; Лебедевка –VI, к. №10–11; и другие)³⁵.

Условия для принятия монотеистической религии в Джучиевом Улусе сложились лишь в первой половине XIV в., во время правления хана Узбека. Именно к этому времени развитие феодальных отношений создало необходимость таких новаций. Строительство мусульманских усыпальниц в унифицированных формах является, по нашему мнению, отражением целенаправленной политики золотоордынских ханов Узбека и Джанибека. Формы построек свидетельствуют также о том, что именно памятники Харезма являлись истоком и каноном архитектурного всплеска XIV века в Улусе Джучи. Строительство резко сократилось, или вообще было прекращено с началом смуты в Золотой Орде и уже не возобновлялось, в связи с тем, что государство вступило в полосу упадка.

Если обратиться к рассмотрению памятников, расположенных к западу и востоку от Южного Урала, можно отметить идентичность архитектурных форм и строительных приемов, близость размеров кирпичей. Памятники, твердо датированные по вещам, монетам и данным стратиграфии, относятся, как правило, к XIV в. Например, мавзолей на Увеке, раскопанный в 1913 г. П.Н.Шишкиным³⁶, имел полуколонки по углам здания (Бэндэбикэ) (здесь и далее в скобках указаны памятники Предуралья и Казахстана, где встречаются аналогичные архитектурно-строительные приемы, элементы обряда или схожие вещи), встроенную винтовую лестницу, ведущую к барабану (Джочи-хан), использование землистого и известнякового раствора (Тептяри), изразцы с зелено-голубой поливой (Там же), погребения в склепах (там же), кирпичные надгробия (Тептяри, Бэндэбикэ), наличие гур-ханы и зиарат-ханы (Тептяри), гробы (Там же), берестяную подстилку (Бэндэбикэ, Варна, Тептяри), серьги «знак вопроса» (Варна), серебряные чашечки (Тептяри), зеркало с ушком: в мешочке-кисете (там же), трубочка со вставными палочками (там же), парчу (там же), золотоордынскую гончарную керамику (там же). Можно отметить еще одну интересную параллель: в Варнинском мавзолее женщина была обернута берестой, в которой на глазах и на месте рта сделаны отверстия, а в погребениях 1, 3, 5 Увекского мавзолея на материи покрываемой лицо лежали золотые пластинки на глазах и на месте рта. Мавзолей Увека хорошо датирован не только вещами (серьги «знак вопроса», онгон), но и монетами хана Узбека³⁷.

Мавзолей №1 города Мохши³⁸ был разделен на две камеры: гур-хана, зиарат-хана (Тептяри), полуколонки по углам здания (Бэндэбикэ), склеп (Тептяри) и т.д. Здесь же были найдены монеты хана Токтамыша, и две – Василия II. Мавзолей в могильнике «301 км» в Астраханской обл. также имел две внутренние камеры, полукруглые колонки по внешним углам³⁹. Здесь была найдена серьга в виде знака вопроса. В погребениях мавзолея у пос. Бахтияровка Волгоградской области выявлены остатки гробов, изразцы в захоронениях, в погр. 3 на лице костяка сохранилась ткань, а погр. 6 совершено в подбое (п. 7, и м. №1, Тептяри). Мавзолей в Бахтияровке хорошо датируется вещами из погребения 2, где найдены стремя и костяные резные накладки колчана (XI–XIV вв.).

Кирпичные склепы сохранились в мавзолее у пос. Красный Хутор Воронежской области, в погр. 2 этого мавзолея найден сердоликовый амулет XIV в., здесь же найдены поливные изразцы голубого цвета. Склеповые погребения, полуколонки на углах здания, поливные изразцы, остатки гробов обнаружены в усыпальницах Пятигорья и Маджара⁴⁰, где они датированы золотоордынским временем (XIII–XIV вв. или XIV в.). На Мечетном городище В.Ф. Баллодом исследована

³⁵ Иванов В.А., Кригер В.А. Курганы кыпчакского времени на Южном Урале (XII–XIV вв.). – М., 1988. – С. 27–29; *Пшеничник А.Х.* Курганы средневековых кочевников на Южном Урале // Памятники кочевников Южного Урала. – Уфа, 1984. – С. 71–73.

³⁶ Кротков А.А. Раскопки на Увеке в 1913 г. // ТСУАК. – Вып. 32. – Саратов, 1915. – С. 111–123.

³⁷ Там же. – С. 118, 122–125.

³⁸ Алихова А.Е. Мавзолей города Мохши-Наровчата // СА. – 1973. – №2. – С. 228–233.

³⁹ Шнайдштейн Е.В. Археологические памятники Астраханской области. – Астрахань, 1990. – С. 14–16.

⁴⁰ Палимпсестова Т.Б., Рунич А.П. О эссендукских мавзолеех и ставке Узбек-хана // СА. – 1974. – №2. – С. 229–237; *Ртвеладзе Э.В.* Два мавзолея золотоордынского времени в районе Пятигорья // СА. – 1959. – №4. – С. 262–265; *Ртвеладзе Э.В.* Мавзолей Маджара // СА. – 1973. – №1. – С. 271–277.

усыпальница, построенная на земляном и известковом растворе, с захоронениями в гробах-табутах в простых и подбойной ямах, с остатками парчовой одежды и фрагментами гончарной золотоордынской керамики⁴¹. В 1974 г. на Водяном городище вскрыта двухкамерная постройка, декорированная изразцами, с полукруглыми «башенками» на углах, с кирпичными надгробиями, погребениями в гробах, с остатками парчовой одежды⁴². На Селитренном городище в 1982 г. вскрыт мавзоль с погребенными в кирпичном склепе⁴³.

К востоку от Южного Урала можно также найти аналогию рассматриваемым нами мавзолеям, например – усыпальницы Кырк-Шопан на городище Миздахкан с погребениями в деревянных гробах (XIII–XIV вв.), или мавзоль Мазлум хан Сулу (XIV в.) (там же). И еще, необходимо обратить внимание на аналогии в обряде захоронения погребенных в строениях культового мемориального зодчества на территории Золотой Орды. Идентичность многих элементов обрядности уже отмечена выше (гробы-табуты, простые могильные ямы и так далее), если же говорить в целом, то обряд захоронения в усыпальницах из обожженного кирпича явно раннемусульманский. Об этом свидетельствуют такие элементы, как западная (с отклонениями) ориентировка костяков, разворот лица к югу – на кыблу, использование табутов, частое отсутствие вещей и всаднических аксессуаров (костяков или шкур лошади, седла, стремян, удила и так далее). Единичные погребения, содержащие погребальный инвентарь, лишь подтверждают, что мы имеем дело именно с раннемусульманским обрядом. О том же говорит факт редкого использования подбоев, которые становятся неотъемлемой частью ортодоксального мусульманского обряда, сменившего раннемусульманский обряд в XV веке. Сходство обряда захоронения погребений, а также архитектурно-строительных форм и приемов мавзолеев, идентичный набор вещей позволяют нам сделать вывод не только о единовременности строительства, но и о том, что к XIV веку золотоордынское общество на огромной территории этнически и культурно консолидировалось, на степной территории одинаково развивались процессы экономической дифференциации. Таким образом, в XIV в. на территории Улуса Джучи распространяется и утверждается ислам, но это был длительный и сложный процесс. Языческие пережитки даже в XV–XVII вв. фиксируются достаточно четко⁴⁴.

Когда мы говорим о XIV в. как о времени широкого строительства мавзолеев в пределах Ак-Орды, наши слова нуждаются в уточнении. В самом начале статьи мы указали: в XIV столетии усыпальницы в массовом количестве строились на степных просторах, но в поволжских городах этот процесс начался раньше и закончился позже. В новые города на Волге, в приказном порядке, переселялись ремесленники из Хорезма. Они изначально были мусульманами и носителями архитектурно-строительных традиций Средней Азии (в том числе умений изготовления и применения плоского кирпича – плинфы и т.д.). В городах Золотой Орды мавзолеи начали строить еще в XIII в.⁴⁵, причем не только для мусульман, но и для буддистов⁴⁶ и шаманистов (возможно, даже для несториан). По этому поводу В.П. Попов заметил: «Мавзолеи в Золотой Орде не могут связываться исключительно с исламской культурой, а являются признаком высокого социального статуса вообще. Несмотря на политику исламизации, проводимой золотоордынской администрацией, буддизм сохранил свое значение в качестве одной из основных конфессий на территории Улуса Джучи вплоть до второй половины XV в.»⁴⁷. Строения этого периода отличаются значительным многообразием и вариабельностью. Время общегосударственных архитектурно-строительных

⁴¹ Баллод В.Ф. Приволжские «Помпеи». – М.-Пг., 1923. – С. 23–27.

⁴² Мухамадиев А.Г. Богатая усыпальница Бельджамена // Первое археолого-этнографическое совещание. Тезисы. – Казань, 1974. – С. 47–48.

⁴³ Булатов Н.М., Егоров В.П., Федоров-Давыдов Г.А. Раскопки Селитренного городища // АО–1982 г. – М., 1984. – С. 143.

⁴⁴ Иосафат Барбаро. Путешествие в Тану // Барбаро и Кантарини о России. – Л., 1971. – С. 140, 146; Эвлия Челеби. Книга Путешествия. – Вып. 2 // Памятники литературы Востока. – VI. – М., 1979. – С. 133, 137.

⁴⁵ Недашковский Л.Ф. Золотоордынские города Нижнего Поволжья и их округа. – М., 2010. – С. 7; Малов Н.М., Малышев А.Б., Ракушин А.И. Религия в Золотой Орде. Учебное пособие для студентов исторических факультетов. – Саратов, 1998. – С. 122; Павленко Ю.А. К вопросу о распространении суфизма в Нижнем Поволжье. – Астрахань, 2001. – С. 74–76; Федоров-Давыдов Г.А. Золотоордынские города Поволжья. – М., 1994. – С. 35.

⁴⁶ Попов П.В. К вопросу о распространении буддизма в Золотой Орде (по данным археологических источников) // Вопросы истории и археологии средневековых кочевников и Золотой Орды. Сборник научных статей памяти В.П.Костюкова. – Астрахань, 2011. – С. 127.

⁴⁷ Там же. – С. 131.

стандартов в XIII в. еще не пришло. Но уже в конце XIII в. мемориальные постройки начинают возводить в степи, вблизи от р. Волги. Напомним об описаниях, уже основательно подзабытых.

Мавзолей Бурлук находился в 2 верс. (2,1 км) от р. Бурлук, близ одноименного села (Саратовской губ.). Здесь на пашне располагались три насыпи («курганы»), в одной из которых видны развалины постройки из камней и кирпича, окруженные канавой. Напротив входа в здание располагаются два небольших кургана («кирпичные мары»). В 1825 г. из одной кирпичной кучи был выпахан предмет в виде плоского футляра почти треугольной формы. В коробочке найден идол с головой, но без конечностей, завернутый в вату(?). Бурхан сделан из коровьего или лошадиного помета, смешанного с глиной⁴⁸. Из такого краткого описания сложно составить цельное представление о памятнике. Можно предположить, что здание построено из кирпича, на каменном фундаменте, а «кирпичные мары» – это остатки массивных пилонов пештака. Если наши слова справедливы, у с. Бурлук высилась мусульманская усыпальница. Однако против этого говорит находка предмета шаманского культа – монгольский идол. По словам Плано Карпини: «У них (т.е. монголов. – Г.Г.) есть какие-то идолы из войлока, сделанные по образу человеческого, и они ставят их с обеих сторон двери ставки и вкладывают в них нечто из войлока, сделанное наподобие сосцов, и признают их за охранителей стад, дарующих им обилие молока и приплода скота. Других же идолов они делают из шелковых тканей и очень чтут их... И когда также болен какой-нибудь отрок, то они делают идола вышесказанным способом и привязывают его над ложем. Вожди, тысячники и сотники всегда имеют идола в середине ставки. Вышеупомянутым идолам они приносят прежде всего молоко всякого скота»⁴⁹. Информация Гильома Рубрука дополняет сказанное: «Над головою господина (в юрте. – Г.Г.) бывает всегда изображение, как бы кукла или статуэтка из войлока, именуемая братом хозяина... Моалы или Татары... делают из войлока изображения своих умерших, одевают их драгоценнейшими тканями»⁵⁰. Возможно, захороненный в Бурлуке человек был шаманистом, но мавзолеем для него строили мастера-мусульмане. Мы также предполагаем достаточно раннюю дату строительства мавзолея, но этот тезис еще нуждается в подтверждении.

Далее. Тому, что мавзолеи продолжают строиться в золотоордынских городах еще в начале XV в., также можно найти фактологические подтверждения. Скажем, в усыпальнице №1 города Мохши (раскопки А.Е. Алиховой 1960 г.; сооружена в 30-е гг. XV в.) найдены монеты хана Токтамыша и великого князя Василия II (одна из которых чеканена после 1447 г.)⁵¹. На Селитренном городище был обнаружен подземный мавзолей, возведенный в виде крупного купольного склепа из обожженного кирпича (22,5x22,5x5 см), в котором был обнаружен клад серебряных монет XV в. Уникальная постройка датируется 30-и годами XV в.⁵² Однако данные примеры, являясь исключением из правил, не противоречат нашим выводам. В поволжских городах, даже после многочисленных погромов, в XV в. сохранялось ремесленное население, свои мастера-строители. Деньги на возведение мавзолеев (пусть и не таких роскошных, как ранее) золотоордынская элита получала за счет поборов с местного оседлого населения (мордвы и т.д.) и за счет транзитных пошлин с волжских купцов. В глубинах казахстанских степей, где в XV–XVI вв. «каждый воевал со всеми»⁵³, практически не было источников свободных средств (война забирала все!). Для возобновления строительства необходимы были достаточно длительные периоды политической стабилизации. На этом убеждении и основываются наши выводы о завершении строительства мавзолеев в степи в конце XIV в., или на рубеже XIV–XV вв. Не случайно в нашем регионе нет ни одного (!!!) научнообоснованного примера находок в мавзолеях предметов XV в. (скажем, монет,

⁴⁸ Курганы в Камышинском уезде // «Саратовские ведомости». – 1846. – №19–20. – №19–21; А.С. (Спицын А.А.). Обзорение некоторых губерний и областей России в археологическом отношении // Записки РАО. – Т. VIII. – Вып. 1–2. – СПб., – С. 151.

⁴⁹ Карпини Плано. История монгалов // Путешествия в восточные страны Плано Карпини и Рубрука. – М., 1957. – С. 28–29.

⁵⁰ Рубрук Гильом. Путешествие в восточные страны // Путешествия в восточные страны Плано Карпини и Рубрука. – М., 1957. – С. 94, 129–130.

⁵¹ Алихова А.Е. Мавзолеи города Мохши-Наровчата // СА. – 1973. – №2. – С. 228–233.

⁵² Мухамадиев А.Г., Федоров-Давыдов Г.А. Склеп с кладом татарских монет XV в. из Старого Сарая // Новое в археологии. Сборник статей, посвященный 70-летию А.В.Арциховского. – М., 1972. – С. 316.

⁵³ Фазлаллах ибн Рузбихан. Записки бухарского гостя // Памятники письменности Востока. – XXVII. – М., 1976. – С. 62, 94; и др.

станковой керамики, кирпичей позднего типа, сопоставимых по размерам с кирпичами XV в. в городах Поволжья и т.д.). Есть лишь субъективное желание отдельных современных авторов...

Мне могут возразить в том плане, что в регионе имеются серия саманных усыпальниц, еще очень слабо изученная, а также погребения в кирпичных оградках (по нашей условной терминологии – в мазарах). Может быть, в этих группах содержатся мемориальные строения XV–XVI вв.? Изготовление сырцового кирпича не требует значительных затрат и технических умений (не нужно строить обжигательные печи; саманные постройки имели меньшие размеры) и вполне по силам местным жителям. Такая возможность не исключена, но и в этом случае необходимы доказательства предложенной хронологии.

К слову сказать, саманные мавзолеи появились в степях к востоку от Волги также в эпоху Золотой Орды, в одно время с усыпальницами из обожженного кирпича. Мастера, присланные ханами волжской Ак-Орды, очень часто чередовали в кладках объемов стен сырцовые и жженные кирпичи (это удешевляло и убыстряло строительство). Пример тому, описанные выше мавзолеи Тептяри. Можно назвать также **Новоузенский мавзолей**. По сообщению священника Петра Леопольдова⁵⁴, в 5 верс. (5,3 км) от бывшей юго-восточной фермы Новоузенского уезда (Западно-казахстанская обл.?) находятся курганы с большими комнатами, с коридорами и ходами, выложенные частью землейбитым, частью обожженным кирпичом. Внутри насыпи одного из курганов выявлены кирпичные стены и четырехугольная комната, длиной около 3 саж. (6,4 м), шириной 2 саж. (4,3 м). С западной и восточной сторон сооружение выложено сырцовыми кирпичами, перемешанными с обожженными. Южная часть стены не расчищена. От северной оконечности комнаты шел коридор, выложенный саманом и заваленный землей. Посреди комнаты, у подошвы стены, пробито узкое отверстие, выходящее в узкий коридорчик с крутым поворотом⁵⁵.

В XIV в. размеры обожженного кирпича и самана, как правило, схожи, поскольку оба вида, при необходимости, заменяли друг друга. Но известен случай, когда сырцовый кирпич этого времени имел особые параметры. В этой связи рассмотрим материалы сырцового **мавзолея Атчергат**, расположенного вблизи с. Шили Наурузумского р-на Костанайской обл. Казахстана. Он имел портално-купольную форму, с прямоугольным основанием (7,25x5 м), сложен из саманных блоков (45x25x8 см) на известковом растворе. Здесь, в погребальной камере, найдены фрагменты гончарной золотоордынской керамики с линейно-волнистым орнаментом⁵⁶. На этом основании мы отнесли строительство здания ко второй половине XIV века. А как обстояло дело позднее, мы не знаем. Необходимы дальнейшие полевые исследования памятников культового мемориального зодчества степной полосы Восточной Европы и Казахстана, а также дополнительные разработки хронологии этого интереснейшего вида древностей средневековой эпохи.

Аджигалиев С.И. Зодчество Арало-Каспия: ареал, хронология, традиции // Памятники истории и культуры Казахстана. – Вып. 3. – Алма-Ата, 1988.

Аджигалиев С.И. Неизвестная школа казахских зодчих Северного Приаралья // Маргулановские чтения. Сборник матер. конф. – Алма-Ата, 1989.

Алабин П.В. Нам известные остатки древности в Самарском крае // Труды IV АС. – Т. 1. – Казань, 1884.

Алихова А.Е. Мавзолеи города Мохши-Наровчата // СА. – 1973. – №2.

Аниховский А.Л. Раскопка древних курганов-могильников в Тургайской области в Актюбинском уезде // ТОУАК. – Вып. 14. – Оренбург, 1905.

А.С. (Спицын А.А.). Обзорение некоторых губерний и областей России в археологическом отношении // Записки РАО. Т. VIII. – Вып. 1–2. – СПб., 1896.

Баллод В.Ф. Приволжские «Помпеи». – М.; Пг., 1923.

Басенов Т.К. Орнамент Казахстана в архитектуре. – Алма-Ата, 1957.

Байпаков К.М., Смагулов Е.А., Ахатов Г.А. Некрополь Уральского городища // Вопросы истории и археологии Западного Казахстана. – Вып. 1. – Уральск, 2002.

Байпаков К.М., Смагулов Е.А., Ахатов Г.А. Исследования «Большого мавзолея» на некрополе Уральского городища // Вопросы истории и археологии Западного Казахстана. – Вып. 2. – Уральск, 2003.

⁵⁴ Самарские губернские ведомости. – 1860. – №42.

⁵⁵ Алабин П.В. Нам известные остатки древности в Самарском крае // Труды IV АС. Т. 1. – Казань, 1884. – Раздел IV. – С. 1–7.

⁵⁶ Боталов С.Г., Гарустович Г.Н., Яминов А.Ф. Новые материалы по мавзолеям Зауралья и Центрального Казахстана // Наследие веков. – Вып. 1. – Уфа, 1995. – С. 148–149.

- Боталов С.Г., Гарустович Г.Н., Яминов А.Ф.* Новые материалы по мавзолеям Зауралья и Центрального Казахстана // *Наследие веков.* – Вып. 1. – Уфа, 1995.
- Булатов Н.М., Егоров В.П., Федоров-Давыдов Г.А.* Раскопки Селитренного городища // *АО–1982 г.* – М., 1984.
- Гарустович Г.Н.* К вопросу о хронологии кирпичных мавзолеев в степной полосе Южного Урала и Западного Казахстана // (в печати).
- Греков Б., Якубовский А.* Золотая Орда. – Л., 1937.
- Егоров В.Л.* Мавзолеи Водянского городища // *СА.* – 1980. – №1.
- Закирова И.А.* Отчет 1984–1985 гг. // *Архив ИА РАН.*
- ИАК.* Прибавление к вып. 6. – СПб., 1903.
- Иванов В.А., Кригер В.А.* Курганы кыпчакского времени на Южном Урале (XII–XIV вв.). – М., 1988.
- Иосафат Барбаро.* Путешествие в Тану // *Барбаро и Кантарини о России.* – Л., 1971.
- Карпини П.Лано.* История монгалов // *Путешествия в восточные страны П.Лано Карпини и Рубрука.* – М., 1957.
- Кастанье И.* Развалины Болгасын и Челкарская степь // *ТОУАК.* – Вып. XIX. – Оренбург, 1908.
- Кастанье И.А.* Древности Киргизской степи и Оренбургского края // *ТОУАК.* – Вып. XXII. – Оренбург, 1910.
- Ким И.А.* Золотоордынский мавзолей у д. Бахтияровка // *Древности Волго-Донских степей.* – Вып. 3. – Волгоград, 1993.
- Кротков А.А.* Раскопки на Увек в 1913 г. // *ТСУАК.* – Вып. 32. – Саратов, 1915.
- Кригер В.А.* Погребения кыпчакского времени в могильниках у пос. Лебедевка Уральской области // *Памятники кочевников Южного Урала.* – Уфа, 1984.
- Круглов Е.В., Клепиков В.М.* Средневековые памятники из Фроловского района Волгоградской области // *Древности Волго-Донских степей.* – Вып. 3. – Волгоград, 1993.
- Курганы в Камышинском уезде* // «Саратовские ведомости». – 1846. – №19–20.
- Левашева В.П.* Золотоордынские памятники в Воронежской области // *Труды ГИМ. Археологический сборник.* – Вып. 37. – М., 1960.
- Мажитов Н.А.* Тайны древнего Урала. – Уфа, 1973.
- Мажитов Н.А.* Южный Урал в VII–XIV вв. – М., 1976.
- Малов Н.М., Малышев А.Б., Ракушин А.И.* Религия в Золотой Орде. Учебное пособие для студентов исторических факультетов. – Саратов, 1998.
- Маньковская Г.Ю.* О типологии мемориального зодчества Средней Азии. Мавзолеи Фудины и Касби // *Культура и искусство народов Средней Азии в древности и средневековье.* – М., 1975.
- Маргулан А.Х.* Архитектурные памятники района р. Кенгир и Сары-Су // *КСИИМК.* – Вып. 28. – М.; Л., 1949.
- Маргулан А.Х.* Из истории городов и строительного древнего Казахстана. – Алма-Ата, 1950-а.
- Маргулан А.Х.* Третий сезон археологических работ в Центральном Казахстане // *Известия АН Казахской ССР.* -№108. Серия археологическая. – Вып. 3. – Алма-Ата, 1951.
- Марыксин Д.В.* Мусульманские погребения могильника Мокринский-I // *Маргулановские чтения – 2009: материалы Международной науч. конф. (22–25 апреля 2009 г.).* – Петропавловск, 2009.
- Марыксин Д.В.* Кем оставлен комплекс Мокринский-I? // *Вопросы истории и археологии средневековых кочевников и Золотой Орды. Сборник научных статей памяти В.П.Костюкова.* – Астрахань, 2011.
- Мендикулов М.М.* Некоторые данные об исторической архитектуре Казахстана // *Известия АН Казахской ССР.* – №80. Серия архитектурная. – Вып. 2. – Алма-Ата, 1950.
- Мухамадиев А.Г., Федоров-Давыдов Г.А.* Склеп с кладом татарских монет XV. из Старого Сарая // *Новое в археологии. Сборник статей, посвященный 70-летию А.В.Арциховского.* – М., 1972.
- Мухамадиев А.Г.* Богатая усыпальница Бельджамена // *Первое археолого-этнографическое совещание. Тезисы.* – Казань, 1974.
- Недашковский Л.Ф.* Золотоордынские города Нижнего Поволжья и их округа. – М., 2010.
- Павленко Ю.А.* К вопросу о распространении суфизма в Нижнем Поволжье. – Астрахань, 2001.
- Палимпсестова Т.Б., Рунич А.П.* О есентукских мавзолеях и ставке Узбек-хана // *СА.* – 1974. – №2.
- Попов А.* Несколько слов к археологии Тургайской и Уральской областей // *ТОУАК.* – Вып. XVI. – Оренбург, 1906. Протокол №8 заседания 29 мая 1904 г.
- Попов П.В.* К вопросу о распространении буддизма в Золотой Орде (по данным археологических источников) // *Вопросы истории и археологии средневековых кочевников и Золотой Орды. Сборник научных статей памяти В.П. Костюкова.* – Астрахань, 2011.
- Попов С.А.* Работы в Оренбургской области // *АО–1970 г.* – М., 1971.
- Попов С.А.* Тайны провалившихся мавзолеев // «Урал» (ж.). – 1971-а. – №5.
- Попов С.А.* Тайны Пятимаров. – Челябинск, 1971-б.
- Пугаченкова Г.А.* Пути развития архитектуры Южного Туркменистана поры рабовладения и феодализма // *ТЮТАКЭ.* – Т. VI. – М., 1958.

- Пиеничнюк А.Х.* Курганы средневековых кочевников на Южном Урале // Памятники кочевников Южного Урала. – Уфа, 1984.
- Ремпель Л.И.* Архитектурный орнамент Узбекистана. – Ташкент, 1961.
- Ртвеладзе Э.В.* Два мавзолея золотоордынского времени в районе Пятигорья // СА. – 1959. – №4.
- Ртвеладзе Э.В.* Мавзолеи Маджара // СА. – 1973. – №1.
- Рубрук Гильом.* Путешествие в восточные страны // Путешествия в восточные страны Платона Карпини и Рубрука. – М., 1957.
- Самарские губернские ведомости. – 1860. – №42.
- «Тургайская газета». – 1897. – №24–25.
- Туякбаева В., Проскурин А.* Декоративное убранство ханаки Ямеда Ясави // Памятники истории и культуры Казахстана. – Вып. 2. – Алма-Ата, 1986.
- Фазлаллах ибн Рузбихан.* Записки бухарского гостя // Памятники письменности Востока. – XXVII. – М., 1976.
- Федоров-Давыдов Г.А.* Золотоордынские города Поволжья. – М., 1994.
- Шнайдитейн Е.В.* Археологические памятники Астраханской области. – Астрахань, 1990.
- Эвлия Челеби.* Книга Путешествия. – Вып. 2 // Памятники литературы Востока. – VI. – М., 1979.

ABSTRACT

Gennadiy N. Garustovich

Once more on dating of Moslem brickwork mausoleums from the steppe belt of the Volga-Ural region

The article considers problems of dating of Moslem mausoleums in the East European steppes. These structures used to be built from standard square bricks. Construction of such cult memorial edifices in the Golden Horde started after Khan Uzbek adopted Islam (ca. XIVth century) and was actively continued during the time of his successors. Construction terminated after civil war and riots started in the Olos Juci (end of that century). The author uses well defined methods of chronologizing artifacts from mausoleum interments. The architectural traditions were brief but had left a substantial number of peculiar architectural monuments in our region.

Католическая миссионерская деятельность на Южном Урале в XIV веке

*«Знайте же, что все наши братья, направляющиеся
в здеиные страны, удостоиваются тех же привилегий,
что и паломники, следующие в Иерусалим, а именно
– полного отпущения грехов, а тот, кто выдержит
испытание до конца, – венца вечной жизни».
(Из письма Пасхалия из Виттории, 1338 г.)*

В статье рассматривается малоизученная проблема взаимодействия западноевропейской и мусульманской цивилизаций в регионе Урало-Поволжья и на просторах великого пояса степей Евразии в эпоху средневековья. На протяжении XI–XIII веков католическая церковь прилагает значительные усилия в стремлении закрепиться в регионе, для последующего проведения христианской пропаганды среди болгар и башкир, а затем и монголо-татар. За это время исторические реалии многократно менялись, диктуя папскому престолу необходимость изменения его восточной политики. Мы выделяем три этапа в процессе взаимоотношений католической церкви с народами Южного Урала, но в данной статье остановимся на рассмотрении содержания второго и третьего этапов, хронологические рамки которых приходятся на XIII и XIV столетия. Первый этап процесса, который включает поиск западноевропейцами путей в Волго-Уральский регион, будет рассмотрен в отдельной работе.

Предысторию появления католических пилигримов на территории Приуралья в XIV в. следует начинать с обзора событий в средневековой Евразии. К началу XIII века институт папства достиг вершины своего политического могущества, диктуя свою волю светским правителям (королям) Европы и грозя врагам силами крестоносной армады. Казалось, что уже невозможно остановить воинствующую теократию «апостольского престола», поскольку папство несло в себе мощные универсалистские тенденции, в то время как народы были разъединены границами враждующих территорий и государств. Римский понтификат не смущало даже то, что агрессивное «воинство христово» стало терпеть на востоке поражения. В руках папской курии находилось еще одно мощное оружие экспансии – нищенствующие ордена, объединяющие в своих рядах активных и образованных людей, интеллектуалов своего времени. Именно на них были возложены обязанности дипломатической и миссионерской деятельности в интересах папского престола, а следовательно, в интересах всей феодальной Европы.

Нас, в первую очередь, интересует деятельность двух католических пропагандистских обществ. Орден нищенствующих братьев-проповедников (обиходное название – доминиканцы) (здесь и далее выделено мною. – Г.Г.), основанный в Тулузе в 1215 г., с целью борьбы с распространением еретических учений, очень быстро превратился в один из главных идеологических и политических институтов папской курии. Еще Гонорий III утвердил ряд привилегий для доминиканцев, папа Григорий IX сделал орден главным орудием своей идейно-политической борьбы с императором Фридрихом II, и главным идеологическим проводником политики понтификата на местах. Доминиканцы размещались в Венгрии с 1221 года, и этих монахов часто использовали для организации проповеди в соседних странах, в 30–40-е годы XIII века такие миссии вообще становятся массовым явлением. Вовсе не случайным было то, что именно венгерские миссионеры первыми появились на Востоке Европы. Венгерский исследователь Габор Дьени отмечал: «В первой трети XIII века Венгерское королевство проводило экспансивную внешнюю политику в восточном направлении. В начале века Венгрия вместе с Польшей создали прокатолическое княжество в Галиче; в 1229 г. в Милке, на восточных склонах Карпат, создали католический епископат (который был уничтожен в результате нашествия монголов). Бела IV, венгерский король (1235–1270), еще князем принял титул *primogenitus regis Hungarie...et Cumani*, чем обозначил венгерские претензии над кипчако-куманскими территориями»¹.

¹ Дьени Г. Где нашел монах Юлиан восточных венгров? // От древности к новому времени. Вып. X. – Уфа, 2007. – С. 62–63.

Еще один католический орден нестяжателей получил название «Младших братьев», он был создан Франциском Ассизским в Италии в 1207–1209 гг. Францисканцы (или минориты) странствовали и проповедовали на языке простого народа, восхваляли бедность и аскетизм, занимались благотворительностью. Они принимали обеты бедности, целомудрия и послушания, оставаясь при этом вполне образованными подвижниками. Орден постепенно превратился в надежное оружие защиты интересов папства. Францисканцы деятельно боролись с ересью, а позднее стали постоянными сотрудниками папской инквизиции.

Именно доминиканцы и минориты использовались для католических миссий в Прибалтике, на Руси, в Финляндии, а затем и в Монголии. На Руси к попыткам латинской пропаганды отнеслись крайне отрицательно. Во-первых, здесь уже несколько столетий знали о папских притязаниях, и хорошо понимали возможные последствия либерального отношения к католицизму. Во-вторых, православная Русь не могла не сочувствовать византийским грекам, пережившим в 1204 г. предательский удар латинян и живущим в состоянии политического, экономического и религиозного угнетения. Реакция русских князей на попытки католической пропаганды была очень быстрой и решительной. Около 1233 г. папская агентура была изгнана из Киева князем Владимиром Рюриковичем². Юлиан в 1237 году рассказал о том, что беженцы с территории Урала и Волжской Булгарии спасались на Руси от монгольского разгрома. *«Бежавшие перед лицом татар венгры-язычники, которые охотно приняли бы веру католическую, лишь бы добраться до христианской Венгрии. Услышав об этом, ...князь суздальский вознегодовал и, отозвав вышеуказанных братьев, запретил им проповедовать римский закон помянутым венграм, а вследствие того изгнал вышеказанных братьев из своей земли»*³. Подобное повторялось не раз.

Неудачи католической экспансии на Руси явно способствовали тому, что латиняне стали выискивать иные возможности и направления пропаганды. И здесь как нельзя кстати всплыли воспоминания о далеких «восточных венграх», живущих в легендарной Magna Hungaria. В народных преданиях говорилось о том, что предки венгров переселились в Паннонию с территории Южного Урала. Европейцы определенно связывали Приуралье с прародиной венгров, и по традиции называли ее Magna Hungaria (Большая или Великая Венгрия).

Современные ученые активно высказываются по проблеме локализации «Великой Венгрии». Но все дискуссии ведутся в этнической плоскости, поскольку языкового родства между башкирами (тюрками) и венграми (уграми) не прослеживается. Мы не будем сейчас останавливаться на этой проблеме, нас больше интересуют не этнические, а географические и идеологические реалии. Отметим лишь то, что восточные (арабские и персидские) авторы называли народы Приуралья «башкирдами», «баскурдами», это же название они иногда переносили на венгров Паннонии (см. сообщения ал-Гарнати или Йакута ал-Хамави)⁴. В Европе же утвердилось венгерское название Южного Урала – «Magna Hungaria». Еще в середине XIX в. академик А.А. Куник заметил, что «великую или старую Венгрию в XIII в. представляли лежащую в стране Башкурд». Мадыары «и сами называются у восточных писателей башкурдами»⁵. Венгерский миссионер Юлиан термин «Башкорт» вообще не употребляет, приуральское население он называет восточными венграми («язык у них совершенно венгерский»). Но все же думается, что для XIII в. это был не более чем литературный штамп, сами башкиры свою землю так не называли. Однако упоминание маджаров, проживающих рядом с кыпчаками и народами Севера, мы можем встретить у известного арабского автора XIV века Эль Омари⁶, хотя в других местах своей работы он называет территории Южного Урала – Башгырд⁷.

Тогда же, в XIII веке, у Плано Карпини появляется новый термин – «Баскарт, то есть Великая Венгрия»⁸, употребляемый по отношению к территориям Южного Урала. Гильом Рубрук именуется земли Волго-Уральского региона «Великой Булгарией и Паскатиур, то есть Великой Венгри-

² Пашуто В.Т. О политике папской курии на Руси (XIII в.) // ВИ. – 1949. – №5. – С. 60.

³ Аннинский С.А. Известия венгерских миссионеров XIII–XIV вв. о татарах и Восточной Европе // Исторический архив. III. – М., 1940. – С. 89.

⁴ Дьени Г. Восточные венгры, западные венгры (к проблеме «Югрия») // Finno-Ugrica. – 2005–2006. – №9. – Казань, 2006. – С. 85, и др.

⁵ Куник А.А. О тюркских печенегах и половцах по мадыарским источникам... 1854. – С. 726.

⁶ СМАЗО. Т. I. – 1884. – С. 247.

⁷ Там же. – С. 238, 243.

⁸ Дживованни дель Плано Карпини. История монгалов... 1957. – С. 48, 57.

ей»⁹. Далее у Рубрука мы читаем: «Язык паскатири и венгров – один и тот же; это – пастухи, не имеющие никакого города; страна их соприкасается с запада с Великой Булгарией... Из этой земли паскатири вышли гунны, впоследствии венгры»¹⁰. Следует сказать, что оба европейца пользовались различными сообщениями местных жителей, у которых они узнавали о названиях племен. У П. Карпини башкиры названы «баскарт», а мордва «мордванами» (у Юлиана – «мордваны», «морданы» и «мордуканы»). А у Рубрука мы встречаем этнонимы в форме «паскатири» и «моксель» (мокша). Отсюда можно сделать вывод, что самоназвание башкир в XIII веке было: «земля башкир» (паскатири) – «страна Башкорт» (Баскарт), а вовсе не Великая Венгрия. Насколько долго в Западной Европе пользовались привычным штампом, можно проследить на примере карты 1516 г. Мартина Вальдземюллера. На месте Башкортостана (восточнее Биляр) написано Hungaria Magna, а в пояснении сказано: «Те, кто живут здесь, зовутся башкиры и входят в империю татар»¹¹. Минорит Иоганка Венгр, проповедовавший на территории Башкирии в начале XIV в., называет страну «Баскарт», утверждая, что это земля «большого народа, подчиненного татарам»¹². Позднее, в Европе на всех картах, на Южном Урале помещаются исключительно «Pascherti» (башкиры), как это было еще на карте братьев Пицигано 1367 года¹³.

Решающие изменения международной ситуации в XIII веке в Восточной Европе и на Ближнем Востоке заставили «наместника Христа на земле» менять приоритеты своей восточной политики. Создание огромной, евразийской Монгольской империи; захват турками Иерусалима в сентябре 1244 года; пленение в 1249 г. египтянами крестоносца – короля Франции Людовика IX (битва при Мансуре); возврат греками власти над Константинополем и крушение Латинской империи (1261 г.); провал католической политики на Руси¹⁴; крах ордена меченосцев в Прибалтике, – эти и другие события неотвратимо показали эфемерность политических притязаний римской курии на востоке. И тогда папство озаботилось реализацией идеи заключения союза католиков с монголами, с целью их совместного похода против мусульман и никейских греков. Стремление к обращению в христианство «Великой Венгрии» отходит на второй план, а для братьев-проповедников формулируются новые задачи. Попытки реализации мечты о союзе католической Европы с монголо-татарами реализовывались на протяжении всего XIII века, они и составляют содержание **II этапа** нашей темы.

Но и в этот период дипломатические попытки, имеющие цель заключения союза с монгольскими ханами, рассматривались «через призму» глобальной идеологической доктрины – необходимости обращения татар в христианство. Важную роль в формулировании новых задач сыграл XIII (лионский) вселенский собор 1245 года, на котором помимо других проблем рассматривались вопросы организации отпора татарам и необходимости заключения с ними союза. На землях оказавшихся под властью монголов, для продолжения миссионерской деятельности, также нужно было получить разрешение новых степных властелинов. И вновь западноевропейские посольства потянулись на восток, и как всегда, мы встречаем там знакомых нам уже монахов-нестяжателей: доминиканцев и францисканцев.

В 1245 г. началось широко известное путешествие Платона Карпини. Он «был испытанным папским дипломатом, известным своей энергичной деятельностью в ордена францисканцев, в котором занимал различные должности в ряде стран: Испании, Германии, Польше»¹⁵. Вместе с Платоном Карпини на восток выехали два послушника – Стефан из Чехии и Бенедикт из Польши (его взяли как переводчика). Миссия выступила из Лиона в апреле 1245 г., проследовала через Чехию, Польшу и Русь на Волгу, в ставку «хана» Бату, а затем дальше – в Монголию. В ставке великого хана – Каракоруме Платон Карпини был доброжелательно принят Гуюком и передал ему послание римского папы. Но миссионерские задачи минориты выполнить не смогли, да и о союзе с католиками монголы не помышляли. В грамоте, выданной Карпини ханом Гуюком, содержалось требо-

⁹ Гильом де Рубрук. Путешествие в восточные страны... 1957. – С. 98, 154.

¹⁰ Там же. – С. 122–123.

¹¹ Псянчин А.В. Башкортостан на старых картах. История географического изучения и картографирования. – Уфа, 2001. – С. 73.

¹² Аннинский С.А. Известия... 1940. – С. 92.

¹³ Там же. – С. 71–78.

¹⁴ Большакова С.А. Папские послания галицкому князю как исторический источник // Древнейшие государства на территории СССР. 1975 г. – М., 1976. – С. 122–129.

¹⁵ Рамм Б.Я. Папство и Русь в X–XV вв. – М.; Л., 1959. – С. 151.

вание подчинения европейцев власти великого хана. Подвигнуть монголов на войну с мусульманами пилигримам также не удалось.

Глава «апостольского престола» Иннокентий IV не был уверен, что послание Платона Карпини будет доставлено хану монголов. Европейцы стали искать новые пути в Центральную Азию и на Дальний Восток. В 1247 году, в очередном послании папы монголам, желание совместного выступления католиков и татар против турок было озвучено еще более откровенно. На этот раз миссию возглавлял довольно ограниченный и фанатичный доминиканец Ансельм Асцелин, путешествующий в сопровождении трех спутников – Александра, Альберта и Симона. Но, позднее, к ним присоединились еще два человека – Гвичардо Кремонский и доминиканец Андрэ Лонжюмо (он имел полномочия от французского короля Людовика IX). Посольство двигалось по «южному» пути, добралось до Сирии, Ирана, Хорезма и здесь вело переговоры с монгольским полководцем Байду («Байотноем, князем татарским») ¹⁶. Упорство Асцелина было воспринято монголами как грубость, и монахов не пустили в Каракорум. Из Монголии в Европу было отправлено ответное посольство, но никакого соглашения заключено не было.

Доминиканский монах Андреас (Андрэ Лонжюмо) в донесении из г. Лиона рассказывал о своей поездке к татарам. В этот год «*брат Андреас... был послан... господином папой к царю татарскому*» ¹⁷. Ничего конкретного о переговорах с монголами он не сообщает, приводит множество измышлений о легендарном пресвитере Иоанне (зачем?) и говорит о веротерпимости татар: хан «*каждому позволяет пребывать в своей вере после того, как подчинит себе, и никого не заставляет обращаться в чуждую ему веру*» ¹⁸. Реальные результаты посольства можно назвать удручающими.

Также безрезультатно закончилась миссия 1249–1251 годов, отправленная к великому хану римским понтификом (вновь совместно с Людовиком IX), в составе Иоанна Каркассонского, того же Андрэ Лонжюмо и его брата ¹⁹, а также двух офицеров из свиты короля (всего 7 человек). Проследовав через Тавриз и Талас в Монголию, они провели переговоры с вдовой хана Гуюка, но результат был все тем же, то есть – никаким. Один из членов посольства, причетник Раймунд (Феодул), навсегда остался в Монголии ²⁰.

Те же цели стояли перед дипломатическим посольством французского короля Людовика IX в Монголию. Миссию 1253–1255 гг. возглавлял талантливый человек – минорит Гильом (Вильгельм) Рубрук, участник VI крестового похода. Его спутниками были четыре человека: клирики-минориты Бартоломео из Кремоны, Гильом Госсель и толмач (малознающий и слабовольный), а также отрок Николай (купленный в Константинополе).

Монахи основательно готовились к длительному путешествию на восток, они штудировали отчеты своих предшественников. Например, Гильом Рубрук отмечал: «*То, что я сказал о земле паскатира, я знаю через братьев проповедников, которые ходили туда до прибытия татар*» ²¹. При дворе хана Мункэ католики были доброжелательно встречены и выслушаны. Но реальных результатов они не добились.

Несомненно, Гильом Рубрук был монахом образованным, умным, энергичным и убежденным. По мнению Н.Шастиной, «это был человек стойкий и выносливый, легко перенесший невзгоды длинного и утомительного путешествия и даже удивлявший монголов своим пренебрежением к самым необходимым удобствам. Так, строго соблюдая правила монашеского ордена миноритов, он ходил всегда босиком, что было, несомненно, трудно в зимние холода в Монголии. Некоторую часть пути он прошел пешком» ²². Трудная миссия сломала даже брата Бартоломео, не надеясь перенести невзгоды обратного путешествия, тот навсегда остался в Каракоруме ²³. Невзгоды бездорожья могли согнуть кого угодно, но только не Рубрука! Он вернулся в Европу и еще долгие годы служил интересам церкви.

¹⁶ Из глубины столетий. – Казань, 2004. – С. 160–161.

¹⁷ Матвей Парижский. Большая хроника... 2008. – С. 308.

¹⁸ Там же. – С. 309–310.

¹⁹ Рамм Б.Я. Папство и Русь... 1959. – С. 154.

²⁰ Гильом де Рубрук. Путешествие в восточные страны... – 1957. – С. 144.

²¹ Там же. – С. 123.

²² Шастина Н. Вступительная статья... 1957. – С. 15; См. также: С. 119.

²³ Там же. – С. 15–16.

В степи клирики упорно пытались подольше остаться при дворе какого-либо монгольского правителя («мы охотно бы остались там навсегда»), об этом же монголов просил в своем письме король Франции. Священники высказывали данное свое пожелание Сартаку, Бату, Мункэ²⁴. Но великий хан принял решение: «Вы долго пребывали здесь; он хочет, чтобы вы вернулись в свою землю»²⁵, а на просьбу Рубрука о разрешении вернуться, хан только промолчал.

Проповедническую деятельность монахов в Монголии за два месяца назвать успешной также нет возможности: «Окрестили мы там всего 6 душ»²⁶. Показателен случай, описанный Рубруком. В степях Причерноморья священники общались с одним сарацином: «Во время разговора, которого с нами мы начали излагать веру... Он заявил о своем желании креститься. Когда мы стали готовиться к его крещению, он неожиданно сел на лошадь» и исчез, а потом говорил монахам, «что никоим образом не дерзнет принять крещение»²⁷. Сильный духом и честный клирик сам высказал грустное заключение по итогам своего путешествия: «Мне кажется бесполезным, чтобы какой-нибудь брат ездил впредь к татарам так, как ездил я»²⁸.

Труд Рубрука «Путешествие...» быстро становится популярным на Западе, его часто цитировали различные авторы. Роджер Бэкон в «Большом сочинении» («Opus majus»), написанном в 1266–1268 гг., подчеркивал, что он использовал различные сочинения и книги, «а особенно написанную братом Вильгельмом». Английский профессор обращает внимание на претензии монголов на главенство над всем миром, отмечая, что «об этом говорится в книге брата Вильгельма...», а также [явствует] из книги брата Иоанна «О жизни татар»²⁹. По всей видимости, под братом Иоанном надо понимать Плато Карпини, поскольку Рубрук называл его Иоанном де Поликарпо. В латинском географическом трактате второй половины XIII века «Описание земель» («Descriptiones terrarum») прослеживается знакомство анонимного автора с отчетом Карпини³⁰. Книга Рубрука «Путешествие...» много раз переиздавалась и относится к наиболее читаемым работам того времени в Европе.

Почему же союз католиков и монголов так и не состоялся? У них ведь были точки соприкосновения, общие враги, к тому же папство стремилось использовать в своих интересах традиционную религиозную терпимость завоевателей. Среди самих монголов было множество христиан несторианского толка³¹. Плато Карпини отметил: «Чингис... вышел на войну против земли Гуиров; эти люди – христиане несторианской ереси; их он также покорил войною, и татары приняли их грамоту»³². В степи монахи встречали людей, затронутых христианской пропагандой. Гильом Рубрук пишет: «Нас нашли некие венгры, которые некогда были причетниками; один из них умел еще многое петь наизусть, и другие венгры считали его как бы за священника». Далее, «однажды днем к нам подошел некий коман, сказавший нам привет латинской речью: «Здравствуйте, господа!». Я с удивлением приветствовал его в ответ и спросил, кто научил его этому приветствию; он сказал, что наши братья в Венгрии его крестили и научили приветствию. Он сказал также, что Бату много спрашивал у него про нас (т.е. про миноритов) и что он рассказал ему правила нашего ордена»³³. Как видим, даже ханы проявляли интерес к деятельности западных монахов. В Монголии великий хан Мункэ присутствовал на разрешенном им диспуте проповедников различных религий³⁴.

Однако союзу мешали амбиции обеих сторон. Монголы считали себя властителями мира, а потому не воспринимали, как они могут признать чье-то главенство (пусть даже не в политическом, а в идеологическом плане). Наоборот, они требовали добровольного подчинения от европейцев. На это обращал внимание еще Плато Карпини: «Они не заключают мира, ни с какими людьми, если те

²⁴ Гильом де Рубрук. Путешествие в восточные страны... – С. 114, 120, 167, 170, 175, 183.

²⁵ Там же. – С. 170, 175.

²⁶ Там же. – С. 183.

²⁷ Там же. – С. 107.

²⁸ Там же. – С. 194.

²⁹ Роджер Бэкон. Большое сочинение ... 2008. – С. 390, 393.

³⁰ Чекин Л.С. «Описание земель», анонимный географический трактат второй половины XIII в. // Средние века. – Вып. 56. – М., 1993. – С. 208.

³¹ См.: Гумилев Л.Н. Поиски вымышленного царства. – М., 2005; Гильом де Рубрук. Путешествие в восточные страны... 1957. – С. 138–144.

³² Джиованни дель Плато Карпини. История монгалов... 1957. – С. 39.

³³ Гильом де Рубрук. Путешествие в восточные страны... 1957. – С. 121–122.

³⁴ Там же. – С. 168–175.

им не подчиняются»³⁵. Европейских послов они пытались запугать угрозами нового нашествия. В таких условиях союз был невозможен, а к религиозным вопросам монголы относились подчеркнуто равнодушно. По справедливому замечанию Р. Хеннинга, полная неудача очередного посольства «должна была положить конец заблуждениям французского короля и папы относительно желаний монголов перейти в христианскую веру», однако этого не произошло³⁶. В Риме еще долго питали иллюзии, и упорно пытались добиться христианизации монголов и других народов в Восточной Европе³⁷. «Спокон веков один папа передает своему преемнику неизменное римское *«Ceterum senso – orientem esse convertendum»* – говорил Иван Франко, – «А помимо всего прочего – Восток должен быть обращен!». Однако итоги такой политики нам хорошо известны.

Крах попыток сближения между монголами и католической Европой, вновь заставил папский престол менять приоритеты своей политики. Появление на месте единой Монгольской империи череды суверенных государств значительно затруднило реализацию переговорного процесса. Реальный рост политического влияния в мире, возрождение активности в международной политике мусульманских стран и народов также не прибавили латинянам положительных эмоций. Отдельные выводы католическая церковь для себя сделала. Например, они поняли бесперспективность проповеди среди болгар-мусульман и оставили попытки их обращения в христианство. Если Юлиан допускал реальность их приобщения к католицизму, то уже в середине XIII в. Рубрук констатировал: *«Эти болгары – самые злейшие сарацины, крепче держащиеся закона магометова, чем кто-нибудь другой»*³⁸. В целом западные клирики к концу XIII – началу XIV века пытаются вести миссионерскую пропаганду на местах расселения нескольких народов, там, где еще не полностью утвердились монотеистические религии (ислам, православие или буддизм). Обмены посольствами и переговоры продолжались в основном с ильханами Ирана, и также без каких-либо последствий.

III этап пропаганды (период реализации устремлений). На Южном Урале этот этап приходится на начало XIV века. В данный период, после завершения внутренней смуты, ханы Золотой Орды Токта и Узбек пытались возродить активную «южную» политику, стремясь вырвать из-под контроля хулагуидов Азербайджан, когда-то принадлежавший джучидам. Но для этой войны им нужен был мир на западных границах империи. Поэтому ханы идут на определенное сближение со странами Запада. В данной ситуации эмиссары папы Климента V (1305–1316) добились от золотоордынских властей разрешения на продолжение своей миссионерской деятельности на Урале, в пределах Башкирского улуса Золотой Орды.

В эти годы в пользу католиков сыграла политика открытости в международных отношениях, проводимая ханом Узбеком. Будучи узурпатором власти в Золотой Орде, он стремился к приданию видимости легитимности своего правления за счет широких международных связей. Представители чиновной администрации Улуса Джучи на Урале не только не мешали монахам, но даже поддерживали их (*«ибо татары любят христиан, а их (т.е. мусульман) ненавидят и преследуют»* (?)). *«И были там татары, судьи баскардов, которые, не будучи крещены, а исполнены несторианской ереси»*³⁹. Следует сказать, что все названные ниже католические миссии пользовались покровительством ордынских властей: в Золотой Орде – хана Узбека, в районе Кульджи – хана Газана.

Конечно же, католики все свои планы основывали на традиционной веротерпимости монголо-татар и их благожелательном отношении к христианам. Брат Иоганка прямо пишет об этом: *«Татары военной мощью подчинили себе разные племена из народов христианских, но позволяют им по-прежнему сохранять свой закон и веру, не заботясь или мало заботясь о том, кто какой веры держится – с тем, чтобы в мирской службе, в уплате податей и сборов и в военных походах они [подданные] делали для господ своих то, что обязаны по изданному закону. Они даже сохраняют такую свободу христианам, что многие, женясь и держа большую семью, становятся иногда богаче своих господ»*⁴⁰.

³⁵ Джiovанни дель Плано Карпини. История монгалов... 1957. – С. 55.

³⁶ Хеннинг Р. Неведомые земли. Т. III. – М., 1962. – С. 67.

³⁷ Рамм Б.Я. Папство и Русь... 1959. – С. 183–185.

³⁸ Гильом де Рубрук. Путешествие в восточные страны...1957. – С. 119.

³⁹ Аннинский С.А. Известия...1940. – С. 92.

⁴⁰ Там же. – С. 90–91.

Миссия миноритов начала свою пропагандистскую работу на территории Приуралья не позднее 1314 года. Отряд возглавлял францисканский монах Иоганка, венгр по национальности, его сопровождали еще два венгра и один англичанин, по имени Вильгельм. На момент написания письма (оно адресовано генералу ордена Михаилу из Чезены) в 1320 году минориты уже шесть лет проповедовали в Баскардии, среди «*большого народа, подчиненного татарам*», «*в пространнейшей северной империи татар*» (т.е. в Золотой Орде). Миссия разделилась на две части, и проповедовала в разных местах («*двое братьев-венгров по делам веры отошли от нас*»)⁴¹. Сколько еще времени после отправки письма в Европу (т.е. после 1320 г.) монахи оставались на Урале, мы не знаем.

Проповедники трогались в долгий путь, «сменив монашеское платье на мирское, отпустив бороды и волосы по примеру язычников»⁴². Прежде чем приступить к своей работе, миссионеры обязательно изучали местный язык. Францисканский монах Пасхалий из Виттории писал в августе 1338 г.: «На основании наведенных справок я прежде изучил язык страны. С божьей помощью я изучил чуманский (куманский=кыпчакский) язык и уйгурское письмо»⁴³. Для католических проповедников и купцов в 1303 г. был подготовлен широко известный словарь кыпчакского языка. Помимо различных составляющих, в Codex Cumanicus были включены христианские тексты на половецком языке или латино-половецкие билингвы... Очевидно, вторая тетрадь составлена была немецкими монахами-францисканцами, проникавшими в Крым и Причерноморье с целью проповеди христианства в начале XIV века⁴⁴. Иоганка Венгр говорит о методах своей работы на Урале: «*Крестя и укрепляя в вере, проповедуя и наставляя, исповедуя и поддерживая, мы почти постоянно заняты, чаще всего и обычно вплоть до глубокой ночи*»⁴⁵.

Монахи-миссионеры давно освоили золотое правило, необходимое для привлечения к себе внимания светских и религиозных властей Европы. Юлиан создавал впечатление в том, что не только восточные венгры, но и болгары, мордва и буртасы полностью готовы принять крещение. Проповедники XIV века также рисовали радужные перспективы для последующих миссионеров. Они пытались уверить заинтересованных лиц, что башкиры и ордынцы вот-вот и примут католичество. Возможности христианской пропаганды в Орде Иоганка представил весьма значительными: «*Гораздо большая жатва ждет тех, кто пожелает следовать за их (т.е. татарскими) козевьями: этому учит верный опыт и труд. Поэтому... следовало бы вашей мудрости, отец наш, позаботиться как можно скорее для татарских областей и разных их войск, собранных из разных и многих стран, направить сюда подходящих братьев, вдохновленных на это, преимущественно из англичан, венгров и немцев... Если они пожалеют таким образом о душах неверных, испуленных кровью христовой, и придут нам на помощь, то приобретут богу много тысяч душ*»⁴⁶. На ту же тему писал францисканский монах Джованни Монтекорвино из Китая в 1305 (1306?) году: «*Да, если бы у меня было все же два-три помощника, которые смогли бы, стараясь изо всех сил, поддержать меня, чтобы склонить великого хана к крещению!*»⁴⁷. Но мы то знаем, что этого не произошло, да и не могло произойти, по вполне объективным причинам.

Теперь рассмотрим итоги христианской проповеди на Южном Урале. Иоганка-минорит написал об этом так: «*Государя же всей Баскардии с большей частью его семьи мы нашли совершенно зараженными сарацинским заблуждением...*»⁴⁸. Здесь он даже не пытается показать какие-либо успехи своей пропаганды. Обычно средневековые миссионеры, когда дело касалось проповеди «единственно верной» для них религии, не моргнув глазом, старательно выдавали желаемое за действительное. Тот же монах говорит: «*В некоторых областях люд христианский настолько умножается, что, по нашему мнению, язычников остается немногим больше половины*»⁴⁹. Все же, видимо, проповедь монахов имела определенный успех среди какой-то части рядового населения.

⁴¹ Там же. – С. 92.

⁴² Там же. – С. 78.

⁴³ Хеннинг Р. Неведомые земли... – С. 212.

⁴⁴ Плетнева С.А. Половцы. – М., 1990. – С. 121.

⁴⁵ Аннинский С.А. Известия... 1940. – С. 90.

⁴⁶ Там же. – С. 91–92.

⁴⁷ Хеннинг Р. Неведомые земли... 1962. – С. 140.

⁴⁸ Аннинский С.А. Известия... 1940. – С. 92.

⁴⁹ Там же. – С. 90.

Правитель «Баскардии» якобы высказал сожаление: «Если бы вы сначала пришли, то мы, во всяком случае, приняли бы эту веру, но государям постыдно, принявши один закон, с легкостью отступить от него и переходить к другому»⁵⁰. Скорее всего, Иоганка просто придал решительному отказу «государя» пристойную форму. Из этой цитаты, и из описания их диспута с мусульманами видно, как местные бии отнеслись к католикам. Мероприятие, которое закончилось для пилигримов тюрьмой (монахи были закованы в железо), не могло быть организовано богословами, это дело светских властей. Следовательно, власти не одобряли пропагандистскую деятельность клириков. А мы знаем, что «повсюду в Европе раннего средневековья позиция, занятая по отношению к ... (религии) местным правителем, играла решающую роль в процессе привлечения той или иной страны к новому культу: без поддержки местной светской верхушки христианская миссия всегда оказывалась безуспешной... Обращаясь в первую очередь к правителям и магнатам, миссионеры хорошо осознавали инициаторскую роль верхов» в деле распространения новой религии⁵¹.

Итак, Юлиан в 1236 г. называл башкир язычниками. Рубрук отметил в 1253 г., что жители Баскардии «были покорены соседними булгарами и сарацинами, и многие из них стали сарацинами». И хотя пребывание Юлиана и Рубрука на Южном Урале разделяет всего 17–18 лет, их оценки религиозной ситуации на территории исторического Башкортостана значительно различаются. А через 60 лет после Рубрука мусульман среди башкир должно было стать на порядок больше. Наверное, не только «государь башкир» был убежденным мусульманином, но и в народе ислам получил широкое распространение. Не случайно малые успехи в обращении башкир минориты объясняли тем, что «сарацины же, рыскающие поблизости, нападают на них и стремятся обратить новообращенных из татар и других, а иногда и отвращают от веры людей, которых некому научить христианскому закону»⁵².

Явно большего эффекта католики добились в проповеди среди татар, нежели у башкир. «И были там татары, судьи баскардов, которые, не будучи крещены, а исполнены несторианской ереси, когда мы стали проповедовать им нашу веру, с радостью приняли [ее]»⁵³. В Башкирию «пришел некий посол из страны Сибирь... Страна эта обильна съестным, но зима там жесточайшая... Они говорят..., что христианский бог сильнее всех других богов... Когда однажды начался у них мор, их прорицатели сказали: «Все вы погибнете смертью, если не станете христианами». Услышав это, многие из них крестились у некоего русского клирика-схизматика... Вышесказанный посол, прибывший из Сибири, принес послание от некоего татарского судьи у вышесказанного народа к нашему христианскому судье баскардов в таких именно словах: «Слышал я, что при тебе, брат мой, есть 4 христианских латинских священника. Я прошу, чтобы ты соизволил прислать к нам двоих из них: они могли бы и должны были бы окрестить наш народ... и научили своей вере»⁵⁴. «Господа баскардов» пытались спровадить католиков в Сибирь, и даже ходатайствовали об этом перед ханом («при дворе императора»). Но монахи, сославшись на болезни, отказались: «По малочисленности, мы не могли ни одного дать им, не губя тех, среди которых жили. Ибо мало нас для соблюдения [всех] мест и некоторые мы упустили»⁵⁵.

Расчеты на заступничество татар-несториан постоянно просматриваются за словами францисканцев. Чувствуя высокое покровительство, они даже вступили в конфронтацию с убежденными мусульманами Урала (с «сарацинскими учеными»), которых, естественно, не могла радовать деятельность христиан. Иоганка обрисовал идеологическое столкновение в традиционной для средневековых теологических нарративов форме. Он описал успешную (конечно же, победную!) дискуссию об истинности веры. «Когда же мы участвовали в поучениях о вере и доказали сарацинским ученым всеми доступными нам способами, и писанием, и знаменами, и доводами, и примерами, что весь их закон ложный и языческий, не основанный ни на каком разумном основании и на очевидных чудесах, как закон христианский... Они, придя в ярость пытались нас умертвить. Нас схватили и с жестокостью заключили в тюрьму, заковав в железо... Но они боялись татар, не

⁵⁰ Там же. – С. 92.

⁵¹ Ронин В.К. Славянская знать и западные миссионеры в Центральной Европе // Средние века. – Вып. 56. – М., 1993. – С. 121–122, 128.

⁵² Там же. – С. 91.

⁵³ Там же. – С. 92.

⁵⁴ Аннинский С.А. Известия... 1940. – С. 93–94.

⁵⁵ Там же. – С. 94.

смели на это решиться»⁵⁶. Как видим, дело доходило даже до репрессий. По всей видимости, Иоганка Венгр религиозным рвением обладал в значительно большей степени, нежели тактом. Поэтому нас не удивляют его последующие слова: «Когда мы еще были в Баскардии...», или факт того, что в письме на Запад проповедник отметил: «дано в татарском лагере близ Баскардии». По всей видимости, монахов просто выгнали из «Баскардии», и они искали спасения и поддержки у монголо-татар. Несмотря на свою веротерпимость и уважение ко всем религиям, монголы очень не любили ограниченных фанатиков. Вспомним их реакцию на поведение доминиканца Асцелина в Иране, миссия которого завершилась ничем⁵⁷.

А ведь дело могло закончиться для проповедников очень плохо. В золотоордынской истории XIV в., когда здесь обострилось противостояние христианства и ислама, известны случаи трагических исходов в религиозных конфронтациях. В 1334 г. молодой монах Стефан из Петервардейна перешел в г. Сарай из католичества в приверженцы мусульманства. Позднее неопит раскаялся в своем поступке, публично отрекся от «сарацинской религии», за что и был убит мусульманами⁵⁸.

Естественно, на Западе по-своему пытались объяснить причины провала пропагандистской деятельности среди жителей Золотой Орды и их соседей. Например, поляк Матвей Меховский (1457–1523) рассказывал своим читателям легендарные подробности о том, что католические послы долго уговаривали кочевников принять католичество. «По уходе христианских послов, прибыли послы сарацинов и стали убеждать татар принять веру магометову, как более легкую, более снисходительную, полную радостей и более соответствующую людям военным.

Понравились варварам доводы сарацинов, прежде всего самому императору Батью, да и всем татарам, как людям горячим, дерзким и чувствительным. Поэтому они и приняли эту веру, а не другую... С тех пор и поныне они последователи и поклонники Магомета»⁵⁹. Понятно, что это чисто поверхностное объяснение, не имеющее под собой реальной основы. Главная причина неудачи католической пропаганды на Урале заключалась в том, что к началу XIV века здесь широкое распространение получил ислам. Одну мировую религию меняли на другую только с помощью силового давления. Поэтому деятельность миссионеров была изначально обречена на провал. «Именно в мусульманских странах деятельность христианских миссионеров во все времена была почти безуспешной, ибо религиозные убеждения набожных приверженцев ислама едва ли можно поколебать»⁶⁰.

По той же причине и вся папская политика на востоке Европы не имела перспектив ни в XIII, ни в XIV веке. Мелкие временные успехи неизбежно сменялись крупными поражениями. Так было во всей Восточной Европе, успехи католичества проявились лишь в Прибалтике, но это была территория язычества. А ведь у миссионеров было все: средства, стремления, упорство и фанатизм. Исполнители были подлинными подвижниками, убежденными, образованными, бесстрашными. Все дело в том, что мы здесь имеем дело со столкновением цивилизаций. А в этом случае бывают только временные победы. Никакая сила уже не могла заставить поменять привычные мировоззренческие приоритеты народов Восточной Европы. Русь в это время уже влилась в состав византийской (греческой) цивилизации, а башкиры реально относились к мусульманской цивилизации. О том, что приверженцев мировых религий без принуждения миссионерам завлечь не получается, признавали уже сами средневековые проповедники: «Никого из иудеев и сарацин не удалось нам обратить, – писал на родину в 1327 году францисканец Андрей из Перуджи, епископ Зайтона, – но из язычников очень многие были крещены»⁶¹.

Исламская цивилизация в XIV веке переходит в наступление, и вся Кыпчакская степь становится мусульманской. Башкиры и татары Поволжья перестают быть «оторванными» этносами, расселенными к северу от основной территории единоверцев. Факт, вызвавший невероятное удивление Рубрука в XIII веке («Я удивляюсь, какой дьявол занес сюда (т.е. в Волго-Уральский регион) закон Магомета»), в XIV веке дополняется рассказами Иоганки-минорита об активизации в регионе деятельности общины суфиев. «Сарацины, у которых свой магометов закон, имеют некую секту, считаемую религиозной, братьев которой зовут фалькарями [араб. «факир»

⁵⁶ Там же. – С. 92–93.

⁵⁷ Путешествие Асцелина // ОЗО. – Казань, 2008. – С. 160–169.

⁵⁸ Хеннинг Р. Неведомые земли... 1962. – С. 213.

⁵⁹ Меховский М. Трактат о двух Сарматиях. – М.; Л., 1936. – С. 58.

⁶⁰ Хеннинг Р. Неведомые земли... 1962. – С. 218.

⁶¹ Хеннинг Р. Неведомые земли... 1962. – С. 146.

или «каландар», соответствует перс. «дарвиш»]. Однако из дальнейшего описания следует, что эти суфии больше напоминают газиев (борцов за веру): «Они носят обнаженные мечи, чтобы тотчас истребить тех, кто говорит против веры». При этом он признает, что газии отличаются удивительной веротерпимостью: «Позволяют христианам проповедовать наш закон, Христа, Марию и святых, с тем, чтобы не презирали Магомета»⁶². С трудом верится, что в государстве, где важнейшие стороны жизни регулировались ханской властью, газии могли свободно действовать, не имея на то высочайшего соизволения. Это суфии могли руководствоваться личными желаниями, а вооруженные газии должны были выполнять команды властей. Пока распоряжение не поступило, они вынужденно проявляли похвальную терпимость к иноверцам...

Посланники папы, естественно, не могли знать о том, что знаем мы. «Добрый» к ним хан Узбек, на самом деле, был убежденным мусульманином и ставленником «исламской партии» в Золотой Орде. Утвердившись на престоле, он приступил к осуществлению политики исламизации степи. Где-то добровольной, а если нет, – то насильственной. Он приказал казнить 120 царевичей-чингизидов за отказ принять мусульманскую религию. Время несториан уходило в прошлое, они были приравнены к «бахшам» (ламам) и подверглись преследованиям. К тому же католики, как и везде, умудрялись навредить сами себе. Папская курия старательно пыталась наладить контакты с великим кааном, а это не могло нравиться хану Узбеку⁶³. Со временем могущественный правитель Золотой Орды неизбежно должен был прекратить заигрывания с эмиссарами папского престола (в реалиях он ничего не получал от такой благотворительности). Отношения с католическими странами в конце 20-х и в 30-е годы XIV века резко обострились. Хан Узбек явно проводил политику устрашения Польши, что привело к объявлению в 1329 г. римским папой призыва к крестовому походу против Золотой Орды. Поход не состоялся, но в 1337 г. воины Узбека опустошили Люблинскую землю, а в 1341–1342 гг. «бесчисленное множество татар» громили поляков на территории Владимиро-Волынского княжества и подвергали небывалому опустошению земли Польши и Венгрии⁶⁴.

Западному миссионерству на Урале был положен конец. В стране резко меняется отношение к латинянам. Около 1337 года монах-минорит Пасхалий из Виттории (вместе со слугой-язычником) проживал в Сарае («сарацинском городе Татарского царства») более года, и «с божьей милостью проповедовал, часто без толмача, как среди сарацин, так и среди вероломных еретиков-христиан (православных и несториан)»⁶⁵. По дороге на восток, в Армалек (Старую Кульджу), его попытки проповеди заканчивались избиениями и закидыванием камнями со стороны мусульман.

В первой половине XIV века один из самых цитируемых арабских авторов эпохи средневековья, Эль Омари, указал со слов своего информатора – купца Хасана Эрруми: «Страны Сибирские и Чульманские, ...прилегают к Башкырдам. В земле башкырдов (находится) мусульманский кади, пользующийся почетом»⁶⁶. Как видим, на смену несторианским судьям приходят мусульманские кади. А это, несомненно, подводит неутешительный итог даже для теоретической возможности католической пропаганды на Южном Урале. Археологические свидетельства также говорят о переходе судебных функций «в руки» мусульман. В центре современного Башкортостана и сейчас высится мавзолей Хусейнбека, в котором сохранилось каменное надгробие с мусульманской эпитафией, текст которого начинался со слов: «Справедливый в своих решениях хаджи Х[усейн]н-[бек сын Омар-бека...] ...рассского из Туркестана...» (перевод Г.В.Юсупова). В другом переводе эта же цитата звучала как: «Справедливый в своем суде хаджи Хусейн ибн аль-Эмир аль-Кабир Гумер-бек Тарсани...» (перевод А. Валиди Тогана). А.Валиди Тоган первым из историков обратил внимание на то, что Хусейнбека никак нельзя считать просто религиозным деятелем, следовательно, он не мог быть миссионером. «Что он был «кади» или же «яргучи», становится ясным из того, что его характеризовали словами «был справедлив в своих приговорах». Этот Хусейн-бек, вне сомнения, не из числа духовенства, если бы было так, то на надмогильном камне были бы записаны иные титулы»⁶⁷. Мы полностью согласны с данной точкой зрения и, со своей стороны, отмечаем, что между написанием письма Иоганкой Венгром (1320 г.) и годом смерти

⁶² Аннинский С.А. Известия... 1940. – С. 91.

⁶³ Рамм Б.Я. Папство и Русь...1959. – С. 206–207.

⁶⁴ Сафаргалиев М.Г. Распад Золотой Орды ... 1996. – С. 334.

⁶⁵ Хеннинг Р. Неведомые земли... 1962. – С. 213.

⁶⁶ СМАЗО. Т. I. 1884. – С. 238.

⁶⁷ Валиди Тоган А. История башкир . – Уфа, 2010. – С. 50.

Хусейнбека (1329 г.) прошло всего 9 лет. А ведь выходцу из Туркестана (он даже не был уроженцем Улуса Джучи!), находящемуся на службе у хана Узбека, еще нужно было поработать на Южном Урале и показать себя настоящим судьей. К этому времени окончательная победа ислама среди башкир уже ни у кого не вызывала сомнений.

Завершая наш обзор, отметим, что в XIII–XIV вв. повышенная активность папства на востоке фиксируется совершенно определенно. Вспомним, что католические монахи пытались проповедовать в Средней Азии, Крыму и на Руси. В целом на Урале каждая сторона осталась на позициях своих убеждений. Сложная пропагандистская кампания западных католиков завершилась ничем, да и прошла явно без видимых результатов. Проповеди иноземцев уже никак не могли поколебать позиции мусульманской религии в башкирской этнической среде (так же как и среди степняков Золотой Орды), за ней уже стояли несколько столетий поступательного развития и вширь и вглубь. Описанные выше коллизии позволят нам сформулировать важный вывод: новая мировая религия в нашем регионе к XIV веку давно уже завершила стадию проникновения и уверенно двигалась по пути окончательного утверждения ислама. Даже европейцы вынуждены были признать полное фиаско своих миссий.

Пропаганда христианства (католичества) стала лишь историческим эпизодом и не оставила никаких следов в этнокультурной истории башкирского народа. Тем не менее мы рассматриваем его как интересное и показательное историческое явление, и как поучительный факт в отечественной религиоведческой науке.

Аннинский С.А. Известия венгерских миссионеров XIII–XIV вв. о татарах и Восточной Европе // Исторический архив. – III. – М., 1940. – С. 71–94.

Большакова С.А. Папские послания галицкому князю как исторический источник // Древнейшие государства на территории СССР. 1975 г. – М., 1976. – С. 122–129.

Валиди Тоган А. История башкир / Пер. с турецкого А.М.Юлдашбаева. – Уфа, 2010.

Гекеньян Х. Западные сообщения по истории Золотой Орды и Поволжья 1223–1556 // Источниковедение истории Улуса Джучи (Золотой Орды). От Калки до Астрахани. 1223–1556. – Казань, 2001. – С. 82–110.

Гильом де Рубрук. Путешествие в восточные страны // Путешествия в восточные страны Плано Карпини и Рубрука. – М., 1957. – С. 84–194, 222–245.

Гумилев Л.Н. Поиски вымышленного царства. – М., 2005. – 460 с.: ил.

Джиованни дель Плано Карпини. История монгалов // Путешествия в восточные страны Плано Карпини и Рубрука. – М., 1957. – С. 21–83, 195–221.

Дьени Г. Восточные венгры, западные венгры (к проблеме «Югрия») // Finno-Ugrica. – 2005–2006. – №9. – Казань, 2006. – С. 81–90.

Дьени Г. Где нашел монах Юлиан восточных венгров? // От древности к новому времени. – Вып. X. – Уфа: РИЦ БашГУ, 2007. – С. 62–71.

Из глубины столетий / Сост. Б.Л. Хамидуллин. – Казань, 2004. – 271 с.

Куник А.А. О тюркских печенегах и половцах по мадьярским источникам // Зап. Имп. АН по I и III отделениям. – Т. II. – СПб., 1854. – 714–741.

Матвей Меховский. Трактат о двух Сарматиях. – М.; Л., 1936.

Матвей Парижский. Большая хроника // Образование Золотой Орды. Улус Джучи Великой Монгольской империи (1207–1266). Источники по истории Золотой Орды: от выделения удела Джучи до начала правления первого суверенного хана / Сост., вступ. ст., комм. М.С.Гатина, Д.Ф.Абзалова, А.Г.Юрченко. – Казань, 2008. – С. 289–310.

Паиуто В.Т. О политике папской курии на Руси (XIII в.) // ВИ. – 1949. – №5. – С. 52–76.

Плетнева С.А. Половцы. – М., 1990. – 206 с.

Псянчин А.В. Башкортостан на старых картах. История географического изучения и картографирования. – Уфа: Гилем, 2001. – 161 с.

Путешествие Асцелина // ОЗО. Улус Джучи Великой Монгольской империи (1207–1266). Источники по истории Золотой Орды: от выделения удела Джучи до начала правления первого суверенного хана / Сост., вступ. ст., комм. М.С. Гатина, Д.Ф. Абзалова, А.Г. Юрченко. – Казань, 2008. – 480 с.

Рамм Б.Я. Папство и Русь в X–XV вв. – М.; Л., 1959. – 283 с.

Роджер Бэкон. Большое сочинение // Образование Золотой Орды. Улус Джучи Великой Монгольской империи (1207–1266). Источники по истории Золотой Орды: от выделения удела Джучи до начала правления первого суверенного хана / Сост., вступ. ст., комм. М.С.Гатина, Д.Ф.Абзалова, А.Г.Юрченко. – Казань, 2008. – С. 390–394.

Ронин В.К. Славянская знать и западные миссионеры в Центральной Европе // Средние века. – Вып. 56. – М., 1993. – С. 118–135.

Сафаргалиев М.Г. Распад Золотой Орды // На стыке континентов и цивилизаций (из опыта образования и распада империй X – XVI вв.). – М., 1996. – С. 277–526.

СМИЗО. Т. I. Тизенгаузен В.Г. Сборник материалов, относящихся к истории Золотой Орды. –Т. I. Извлечения из арабских сочинений. – СПб., 1884.

Хеннинг Р. Неведомые земли. – Т. III. – М., 1962. – С. 471: ил.

Чекин Л.С. «Описание земель», анонимный географический трактат второй половины XIII в. // Средние века. – Вып. 56. – М., 1993. – С. 206–225.

Шастина Н. Вступительная статья // Путешествия в восточные страны Плано Карпини и Рубрука. – М., 1957. – С. 3–20.

ABSTRACT

Gennadiy N. Garustovich

Catholic missionary activity in South Urals in 14th century

The article deals with political interaction of Catholic Church members with South Urals nations and Golden Horde government in 13th–14th centuries. In this period repeated missionary actions of the Holy See trying to convert Bashkortostan population and Ulus Juchi to latin faith were failed. Christian propaganda attempts met with a repulse from Muslim believers. Western Europe and Mongolia Empire military alliance planned by the Holy See against Islamic countries have not been realized as well.

Еще раз о личностях исламизаторов Улуса Джучи в XIV в.

Как сейчас установлено, исламизация Улуса Джучи заняла довольно длительный период, завершившись в годы правления хана Узбека, когда произошло принятие ислама всем «илем и улусом» этого золотоордынского правителя¹. Об этом поворотном для истории Золотой Орды событии писали многие исследователи², но лучшей работой, детально освещающей данную тему, все еще остается уже названный и вышедший довольно давно капитальный труд американского историка Девина Де Виза.

Вопрос о личностях, участвовавших в обращении хана Узбека и его «иля» в ислам, затрагивался практически во всех исследованиях, посвященных изучению исламизации Улуса Джучи. Однако из-за состояния источников он не был решен окончательно, что хорошо видно и на примере отечественной историографии, в которой относительно тех фигур, которые участвовали в названном процессе, присутствуют две точки зрения. Согласно одной из них, сформулированной в свое время патриархом отечественного востоковедения В.В.Бартольдом, отмечающиеся в разных источниках в числе исламизаторов хана Узбека Саййид-Ата и Ахмад, были двумя разными личностями³. Но другой известный востоковед, писавший в советский период, опирался на некоторые среднеазиатские источники – А.А.Семенов придерживался точки зрения о том, что Ахмадом на самом деле звали Саййида-Ату⁴. Наиболее детально разобравший рассматриваемый вопрос Девин Де Виз, на первый взгляд, придерживается позиции, близкой к мнению А.А. Семенова: он отмечает, что ведущим деятелем, участвовавшим в обращении хана Узбека в ислам, являлся сейид по имени ибн Абд аль-Хамид, прозванный «Саййидом-Ата», известный из сочинения арабского путешественника ибн Баттуты⁵. Но в реальности американский историк столкнулся с тем, что в некоторых источниках основная роль в исламизации Улуса Джучи отводится Баба-Туклесу, выступающему alter ego Саййида-Ата. Обсудив эту проблему, данный исследователь пришел к заключению, что оснований для отождествления Сейида-Ата и Баба Туклеса нет. Но при этом ему пришлось констатировать, что из-за источниковых трудностей определенные предпосылки для смешения двух последних фигур все же сохраняются⁶. Ситуация усугубляется еще тем – и Девин де Виз на это указал, что разные версии сообщений об «установителях» ислама в Улусе Джучи при хане Узбеке оказались связанными с двумя ведущими кланами из этого государства: Саййид-Ата – с кунгратами, а Баба-Туклес – с мангытами⁷. Так как в Золотой Орде существовала конкуренция между кланами за получение лидирующего места в политической системе Улуса Джучи, основанной на четырехклановой системе карача-беев, когда один из кланов, выдвигавший «князя князей» – беклербека (бэклэр-бэге), оказывался главным, противоборствующие стороны в условиях закрепления в обществе ислама для усиления собственных позиций могли (вначале в устных преданиях, затем и в письменных источниках) на передний план выдвинуть собственного духовного лидера как основное действующее лицо, обратившее хана Узбека и его «иль» в ислам. А это, естественно, «смазывает» всю картину реальной истории исламизации Улуса Джучи и затрудняет определение личностей исламизаторов, действовавших там в XIV в. Есть и другие трудности, ко-

¹ DeWeese D. Islamization and Native Religion in the Golden Horde. Baba Tukles and Conversion to Islam in Historical and Epic Traditions. – The Pennsylvania State University Press, 1994; Исхаков Д.М. Институт сеййидов в Улусе Джучи и поздnezолотоордынских тюрко-татарских государствах. – Казань: Фэн, 2011.

² Историографию см.: Исхаков Д.М. Институт сеййидов в Улусе Джучи и поздnezолотоордынских тюрко-татарских государствах.

³ Бартольд В.В. Двенадцать лекций по истории турецких народов // Бартольд В.В. Работы по истории, филологии тюркских и монгольских народов. – М.: Вост. лит-ра, 2002. – С. 140–142.

⁴ Семенов А.А. Первые Шейбаниды и борьба за Мавераннахр // Материалы по истории таджиков и узбеков Средней Азии. Вып. 1. – Сталинабад, 1954. – С. 116.

⁵ DeWeese D. Islamization and Native Religion in the Golden Horde. Baba Tukles and Conversion to Islam in Historical and Epic Traditions, p. 132–133, 359.

⁶ Ibid, p. 375–379, 483–487.

⁷ Ibid, p. 487.

торые приходится преодолевать при попытке установления имен конкретных участников акта обращения в ислам золотоордынского общества. Но о них будет сказано далее.

Как видим, в целом поставленная проблема в научной литературе не нашла однозначного решения. Поэтому мы и сочли возможным еще раз ее обсудить с тем, чтобы попытаться если не полностью ее решить, то хотя бы предложить новые подходы к анализу всего комплекса весьма непростых вопросов, возникающих при обращении к теме исламизации Улуса Джучи при хане Узбеке, в том числе в связи с определением ключевых фигур, участвовавших в этом акте, имевшем большое значение для истории Улуса Джучи и возникших после его распада тюрко-татарских государств.

Начать надо с одного позднего источника, введенного в научный оборот Девином Де Визом⁸. Часть его была недавно опубликована в нашем переводе⁹. Речь идет о сборнике XVIII в. из Средней Азии под авторством Нуруллы ал-Хорезми (он был по этнической принадлежности каракалпаком). Там содержится рассказ об обращении хана Узбека и его подданных в ислам, содержащий интересные детали. Так, согласно этому источнику, указанное обращение было проведено через «дават» (призыв) человека по имени Садр ад-Дин, определенного как «азиз». Автор сборника сообщает, что он был «в странах Хорезма и Мавераннахра», известен по «лакабу Садр-Ата», хотя «среди ногайцев его зовут Баба-Туклес». Далее в тексте отмечается: «... в некоторых генеалогиях (*насаб-нама*) его зовут хаджи Акхи, потому, что он, очевидно, был молочным братом (*акх-ира'заи*) святого Саййида-Ата». Затем в тексте приводится еще ряд деталей, свидетельствующих о том, что Саййид-Ата и Баба-Туклес являлись разными личностями. Но в итоге в этом источнике главным действующим лицом, «научившем Узбек-хана обету веры (*кальма-и шахадат*), столпам веры и условиям, а также принципам ислама, омовению и молитве», объявляется Садр-Ата, то есть Баба-Туклес. Ясно, что последний в данном случае выполняет ту же функцию, что и Саййид-Ата других источников.

Понятно также, что в данном случае мы имеем дело скорее всего с ногайской (мангытской) версией объяснения событий, связанных с принятием ислама в Улусе Джучи в XIV в. Но показательно, что личности двух фигур – Саййида-Ата и Баба-Туклеса, участвовавших в этом процессе, различаются.

На самом деле есть и другие источники, в которых названные личности выступают самостоятельно. Так, в труде османского историка XVIII в. Абд ал-Гаффара Кырыми «Умдет ал-ахбар», как было показано Девином Де Визом¹⁰, в числе четырех – это число повторяется во многих источниках и требует отдельного объяснения – «святых», пришедших к хану Узбеку с «призывом его к исламу», называются: Баба-Туклес, именуемый «шейхом Наджиб ад-Дином» и «шейх Ахмад», определенный как «потомок Мухаммад-и Ханафия-и Алавия». В последнем, как думается, надо видеть Саййида-Ата, что будет показано ниже. Сейчас достаточно констатировать, что две интересующие нас фигуры и в данном источнике выступают отдельно.

Заслуживает внимания и изучавшаяся Девином Де Визом работа среднеазиатского автора Мухаммеда-Касима Ризвана «Манакиб ал ахйар» (другое название – «Макамат-и Саййид-Ата»), датированная 1626 г.¹¹. Она важна потому, что этот историк происходил из рода Саййида-Ата. Так вот, он прямо указывает, что Саййид-ату на самом деле звали сеййидом Ахмадом и что он являлся современником ходжи Али Азизана Рамитани (ум. в 736 г.х./1336 г.), с которым был связан. Затем в источнике повторяется сообщение о хане Узбеке – это знакомые нам и из других источников Узун Хасан-Ата, Садр-Ата и Бадр-Ата. Мухаммед-Касим Ризван указывает, что все они в свое время поступили в ученики к Занги-Ата из Ташкента, затем, после прохождения обучения, были отправлены учителем в разные места – в частности, Саййид-Ата пошел в Дешт-и Кипчак, в «отдаленнейшие пределы мангытов и Татар», где через совершение чудес привел «большинство узбекских ханов» к исламу, когда «многие группы из улусат-и узбак ва татар приняли ислам благодаря его усилиям...».

⁸ Ibid, p. 371–375.

⁹ См.: Исхаков Д.М. Институт сеййидов в Улусе Джучи и позднезолотоордынских тюрко-татарских государствах. – С. 186–189.

¹⁰ DeWeese D. Islamization and Native Religion in the Golden Horde. Baba Tukles and Conversion to Islam in Historical and Epic Traditions, p. 358–359.

¹¹ Ibid, p. 41–43.

В итоге получается, что в целом личности Саййида-Ата (сеййида/шейха Ахмеда) и Баба-Туклеса (шейха Наджиб ад-Дина, Садр-Ата) в источниках различаются, но их роль как «исламизаторов» имеет некоторую тенденцию к смешению. Возможных объяснений этому может быть два.

Как уже указывалось, такому смешению могла способствовать политическая борьба двух кланов за доминирование в Улусе Джучи, причем не обязательно при хане Узбеке, а скорее всего позже, например, в эпоху Едигея. Во всяком случае, из имеющихся источников достаточно отчетливо прослеживается связь фигуры Саййида-Ата с кланом кунград и династией Суфиев в Хорезме из этого клана¹². С другой стороны, вполне ясно просматривается аффиляция фигуры Садр-Ата (Баба-Туклеса) с кланом мангыт¹³.

Однако за некоторой неясностью ответа на вопрос о лидирующей фигуре в деле обращения в ислам хана Узбека и его народа, может скрываться еще одна проблема – не исключено, что четырехчастная структура «исламизаторов» Улуса Джучи повторяет четырехчастную социально-политическую структуру системы карача-беев, которая характеризовалась тем, что один из четырех беев в ней признавался «старшим» (беклербек/князь князей). Таким же образом из среды святых один мог быть выделен как особая священная фигура, в том числе и благодаря своему происхождению из рода Пророка. Далеко не случайно, что ИбнБаттута называет прозванного «Сайидом-Ата» очень близкого к хану Узбеку религиозного деятеля из сеййидов (он именуется его ибн Абд аль-Хамидом) «накибом аш-шариф», «ас-сеййидом аш-шариф»¹⁴. Так именовали именно предводителей потомков Пророка Мухаммеда-сеййидов. Да и Абд ал-Гаффар Кырыми совершенно отчетливо указывает на генеалогическую связь «шейха Ахмада», т.е. Саййида-Ата, с Пророком, называя его потомком «Мухаммад-и Ханафия-и Алавия». На то, что в лице «исламизаторов» хана Узбека и его народа мы имеем дело с представителями одного из суфийских тарикатов, а именно, ордена Ясавийа, определенно указывает такой источник, как «Шаджарат ал-атрак» (около 1457 г.), в свою очередь, восходящего к «Тарих- улус-и и-арба'и» Улугбека¹⁵, в котором в ходе рассказа о принятии ислама ханом Узбеком сообщается: «... под руководством святого шейха шейхов и мусульман, полюса мира, святого Зенги-Ата и *главнейшего сеййида* (курсив наш. – Д.И.), имеющего высокие титулы, указывающего заблудившимся путь к преданности господству миров, руководителя странствующих и проводника ищущих, святого Саййида-Ата, преемника Зенги-Ата, он (Узбек)... удостоился чести принять ислам...»¹⁶. Имея в виду данное обстоятельство, допустимо предположить, что прозванный Саййидом-Ата шейх Ахмад вначале был подготовлен в ранних суфийских объединениях, лишь затем, в силу ряда обстоятельств, к настоящему времени не вполне ясных, не исключено и из-за происхождения, он стал общим лидером мусульман Улуса Джучи (как писал его потомок Мухаммед-Касим Ризван, став «хазратом Кутба ал-Худа», находившемся «среди великих шейхов тюрок»)¹⁷.

В реальности, в деле исламизации Улуса Джучи при хане Узбеке скорее всего действовали не одиночные фигуры мусульманских деятелей, а их конкретные корпорации в виде отдельных суфийских тарикатов, одним из лидеров которых и являлся Саййид-Ата, опиравшийся в своей деятельности на суфийских шейхов, в число которых входил и Садр-Ата (Баба-Туклес).

¹² DeWeese D. Islamization and Native Religion in the Golden Horde. Baba Tukles and Conversion to Islam in Historical and Epic Traditions, p. 43–44, 103; Исхаков Д.М. Институт сеййидов в Улусе Джучи и поздnezолотоордынских тюрко-татарских государствах. – С. 70.

¹³ Исхаков Д.М. Институт сеййидов в Улусе Джучи и поздnezолотоордынских тюрко-татарских государствах. – С. 186–189; Мукминов А.К. Родословное дерево Мухтара Ауэзова / Под ред. С.Н.Абашина. – Алматы: Жибек жолы, 2011. – С. 257–258.

¹⁴ Золотая Орда в источниках. Т. 1. Арабские и персидские сочинения. Сборник материалов, относящихся к истории Золотой Орды, в переводах В.Г.Тизенгаузена. – М., 2003. – С. 133.

¹⁵ Исхаков Д.М. Институт сеййидов в Улусе Джучи и поздnezолотоордынских тюрко-татарских государствах. – С. 61.

¹⁶ Тизенгаузен В.Г. Сборник материалов, относящихся к истории Золотой Орды. Т. II. Извлечения из персидских источников. – М., 1941. – С. 207.

¹⁷ DeWeese D. Islamization and Native Religion in the Golden Horde. Baba Tukles and Conversion to Islam in Historical and Epic Traditions, p. 42.

Бартольд В.В. Двенадцать лекций по истории турецких народов // Работы по истории, филологии тюркских и монгольских народов. – М.: Вост. лит-ра, 2002.

Семенов А.А. Первые Шейбаниды и борьба за Мавераннахр // Материалы по истории таджиков и узбеков Средней Азии. Вып. 1. – Сталинабад, 1954.

Исхаков Д.М. Институт сеййидов в Улусе Джучи и позднезолотоордынских тюрко-татарских государствах. – Казань: Фэн АН РТ, 2011.

Мужминов А.К. Родословное дерево Мухтара Ауэзова / Под ред. С.Н.Абашина. – Алматы: Жибек жолы, 2011.

Тизенгаузен В.Г. Сборник материалов, относящихся к истории Золотой Орды. Т. II. Извлечения из персидских источников. – М., 1941.

Золотая Орда в источниках. Т. I. Арабские и персидские сочинения. Сборник материалов, относящихся к истории Золотой Орды, в переводах В.Г.Тизенгаузена. – М., 2003.

DeWeese D. A neglected source on Central Asian history: The 17th century Yasavi hagiography Manāgib al-Akhyār // Essays on Uzbek History, Culture, and Language. Ed. by B.A.Nazarov and Denis Sinor. – Bloomington, Indiana: Indiana univ. Research Ins. for Inner Asian Studies, 1993.

DeWeese D. Islamization and Native Religion in the Golden Horde. Baba Tukles and Conversion to Islam in Historical and Epic Traditions. – The Pensilvania State University Pesss, 1994.

ABSTRACT

Damir M. Iskhakov

One more time about personalities, who were islamizators of Jochi's ulus in the 14th century.

In the present article the problem of identification of personalities, who converted Turk population of the Golden Horde to Islam during the reign of khan Uzbek is discussed. In addition to this the questions connected with institutional aspects are considered (relation with sufi tarikats and with their leaders). Moreover, an attempt was made to determine the connection between the quantity of islamizators of Ulus Dzhuchi with the system of karachabeys.

«Монгольская латная конница» – историческая реальность или научная спекуляция?

(К вопросу о тактике монголо-татар в период Великого завоевания)

В 2010 г. в очередном выпуске сборника «Золотоордынская цивилизация» была опубликована наша работа, посвященная путям формирования золотоордынского комплекса вооружения¹. Данное исследование существенно отличалось от работ других авторов, которые затрагивали этот вопрос ранее, так как основная их масса была построена на результатах изысканий М.В.Горелика. Мы же изначально сознательно пошли по иному пути. Так вышло, что полученный нами результат кардинально отличается от выводов М.В.Горелика.

Статья сразу вызвала массу откликов как со стороны оружейников, так и исследователей, специализирующихся на изучении Золотой Орды. Не заставил себя ждать и отзыв М.В. Горелика, которым явилась статья, опубликованная в сборнике по военному делу Золотой Орды, сформированном на основе материалов круглого стола, проведенного в рамках Международного золотоордынского форума в Казани².

К сожалению, эту работу нельзя назвать полноценным ответом, способствующим развитию зарождающейся дискуссии. Начало статьи исследователя является гневным завуалированным обвинением в непрофессионализме автора данных строк. Впрочем, с сожалением приходится констатировать, что М.В.Горелик не раз в своих работах обвинял оппонентов в непрофессионализме, сознательных фальсификациях³ и любительщине⁴.

Основная же часть «ответа» М.В.Горелика повествует о том, как исследователь на протяжении трех десятилетий тернистым путем шел к своим выводам, результатом которых стало «открытие» наличия и главенства «латной конницы» в победах монголо-татар в период их Великого завоевания. При этом исследователь даже не удосужился разбором наших аргументов, видимо, по его мнению, наличие «латной конницы» у монголо-татар, которое он выявил ранее, перечеркивает их автоматически. Но что М.В.Горелик вкладывает в термин «латная конница» не совсем понятно. Если исследователь имеет в виду просто воинов, облаченных в доспехи, – это одно, а если тяжеловооруженную конницу, – то это совершенно другое. Известно, что не каждый воин, имеющий доспех, может относиться к тяжелой кавалерии, отличительным признаком которой являются компактные формирования, использующие линейную тактику. Основным приемом тяжеловооруженной конницы был копейный таранный удар.

В то же время, как правило, термин «латы» в современной исторической науке используется при переводе различных зарубежных средневековых источников на русский язык переводчиками, которые не разбираются в оружейно-терминологии, таким образом, обозначая разного рода доспехи, указанные в оригинальных текстах. Само же слово «латы» появилось в русском языке в 1-й половине XVII в.; в то время им обозначали западноевропейские кирасы, которые русское правительство закупало в Европе для пеших пикинеров и конных рейтар – формирований, созданных по западноевропейскому образцу. При этом данный термин применялся исключительно для обозначения вышеназванного доспеха. Для пластинчатых доспехов азиатских воинов использовался другой термин – «куяк». А для обозначения кольчатого доспеха применяли термин «панцирь», реже «кольчуга». В документах того времени можно часто встретить одновременное упоминание «лат» и

¹ Кулешов Ю.А. Производство и импорт оружия как пути формирования золотоордынского комплекса вооружения // Золотоордынская цивилизация. Вып. 3. – Казань, 2010. – С. 73–97.

² Горелик М.В. Монгольская латная конница и ее судьба в исторической перспективе // Военное дело Золотой Орды: проблемы и перспективы изучения. Материалы круглого стола, проведенного в рамках Международного золотоордынского форума. Казань, 29–30 марта 2011 г. – Казань, 2011. – С.47–58.

³ Он же. Монгольский костюм и оружие в XIII–XIV веках: традиции имперской культуры // Золотоордынское наследие. Материалы Международной научной конференции «Политическая и социально-экономическая история Золотой Орды (XIII–XV вв.)». 17 марта 2009 г. Вып. 1. – Казань, 2009. – С. 454.

⁴ Он же. Шлемы и фальшьоны: два аспекта взаимовлияния монгольского и европейского оружейного дела. // Степи Европы в эпоху средневековья. Т.3: Половецко-золотоордынское время. – Донецк, 2003. – С. 237.

«панцирей»⁵ или одновременное упоминание последних и «куяков»⁶. Это говорит о том, что наши предки четко различали кольчатые доспехи, которые еще частично оставались на вооружении русских воинов в XVII в., и доспехи западных и восточных соседей, тем самым не смешивая разные традиции. Это хорошо прослеживается на примере кольчатого доспеха: так, в Оружейной палате Московского Кремля в описях XVII в. числятся панцири черкасского, московского и немецкого дела⁷. Таким образом, становится очевидным, что использовать определение «латная конница» в отношении воинских формирований монголов, по меньшей мере, не корректно.

Судя по более ранней работе М.В.Горелика, посвященной тактике монголо-татар, исследователь под термином «латная конница» все же понимает тяжеловооруженную конницу, основным тактическим приемом которой был таранный копейный удар⁸. В то же время в последние годы появилось как минимум четыре работы⁹, где авторы показывают, что монголо-татары были сильны как лучники, и именно луку они обязаны своим победам¹⁰. Таким образом, по нашему мнению, назрела необходимость рассмотреть объективность главного тезиса, выдвигаемого М.В.Гореликом, при изучении военного дела Империи Чингиз-хана: наличие «латной конницы» у монголо-татар и ее роли при достижении ими побед, чему, собственно, и посвящена данная работа.

В самом начале своей ответной статьи М.В.Горелик объясняет, что подвигло его на «поиски» латной конницы у монголо-татар: «... автор, зная ситуацию с военным делом у средневековых народов Евразии (т.е. Европы, Азии и Северной Африки), поставил перед собой вопрос: почему у большинства народов на полях сражения господствовала – решала исход боя – конница тяжеловооруженных воинов, а монголы были ею обделены? Тем более, что у всех их соседей и *предшественников* (выделено нами. – Ю.К.) в течение тысячи лет, предшествовавших Чингиз-хановым подвигам, ядром войска были не просто панцирники на конях, как в Европе, но полноценная латная конница, где броней были покрыты не только люди, но зачастую и лошади». И далее: «*Хозяйственно-культурный тип* (выделено нами. – Ю.К.) монголов ничего не объяснял – в латной коннице, скажем, авар или древних тюрок никто не сомневался...»¹¹.

Мы не станем касаться первой части заявления, где говорится, что везде в Европе, Азии и Северной Африке исход боя решала тяжелая конница, так как это выходит за рамки нашей работы, но заметим, что данное утверждение на сегодняшний день уже не бесспорно, за исключением Западной Европы¹². Что касается второй части объяснений М.В.Горелика, то из вышеприведенной

⁵ Опись и продажа с публичного торга оставшегося имущества по убиении народом обвиненного в измене Михайлы Татищева в 116 году // Временник Императорского Московского общества истории и древностей Российских. Кн.8. – М., 1850. – С. 38–39.

⁶ Бахрушин С.В. Научные труды. Т. III: Избранные работы по истории Сибири XVI–XVII веков. – М., 1955. – С. 182.

⁷ Гордеев Н. В. Русский оборонительный доспех // Государственная Оружейная палата Московского Кремля. – М., 1954. – С. 86, 88, 90.

⁸ Горелик М.В. Степной бой (Из истории военного дела татаро-монголов) // Военное дело древнего и средневекового населения Северной и Центральной Азии. – Новосибирск, 1990. – С. 158.

⁹ Мы специально акцентировали внимание именно на современных работах, так как М.В.Горелик считает, что работы, написанные в XIX в. и в советский период, устарели и не отвечают реальности (Горелик. Монгольская латная конница и ее судьба в исторической перспективе. – С. 47). Между тем, на наш взгляд, фундаментальная работа одного из выдающихся географов-ориенталистов XIX в. генерала М.И.Иванова «О военном искусстве и завоеваниях монголо-татар и среднеазиатских народов при Чингис-хане и Тамерлане» (Иванов М.И. О военномъ искусствѣ и завоеваніях монголо-татаръ и средне-азіатскихъ народовъ при Чингисъ-ханѣ и Тамерланѣ. – СПб., 1875.) на десятилетия опередила свое время и остается актуальной и по сей день.

¹⁰ Кушкумбаев А.К. Институт облавных охот и военное дело кочевников Центральной Азии. Кокшетау, 2009; Он же. Лук и стрелы в составе золотоордынского вооружения: вопросы изучения и способы применения боевых средств // Вопросы истории и археологии средневековых кочевников и Золотой Орды: Сборник научных статей, посвященных памяти В.П.Костюкова. Астрахань, 2011. – С. 41–75; Нефедов С.А. Монгольский лук и монгольское завоевание // Роль кочевников евразийских степей в развитии мирового военного искусства: Научные чтения памяти Н.Э.Масанова – Сборник материалов международной научной конференции. г. Алматы, 22–23 апреля 2010 г. – Алматы, 2010. – С. 110–126; Храпачевский Р.П. Армии монголов периода завоевания Древней Руси. – М., 2011.

¹¹ Цит. по: Горелик М.В. Монгольская латная конница и ее судьба в исторической перспективе. – С. 47.

¹² Понарядов В.В. Средневековые техники использования копья в конном бою по данным мусульманских военных трактатов XIII–XV вв. // Военная археология: Сборник материалов проблемного совета «Военная археология» при Государственном историческом музее. – №3. – в печати.

цитаты видно, что исследователь сначала попытался сравнить реалии предшествующих монголам кочевых культур Центральной Азии. Это видно и из вступления в одной из ранних работ М.В. Горелика: «Благодаря появлению в последние годы работ советских ученых, посвященных военному делу киданей, становится все более очевидным, что военный феномен монголов эпохи Чингисхана не является чем-то изолированным, а соответствует уровню военного дела раннесредневековой Центральной Азии и развивает традиции империи Ляо...»¹³.

На наш взгляд, с этого момента и следует начинать рассмотрение интересующего нас вопроса, так как здесь не все так однозначно. Для наглядности нужно обратиться к хозяйственно-культурному типу монголов и «предшественников» и сравнить их.

В первую очередь обратимся к истории киданей в период становления их Империи. Из «Ляоши» («Официальная история династии Ляо») нам известно, что у киданей была достаточно развитая металлообработка: «Отец Тай-Цзу (храмовое имя основателя Империи киданей Елюй Амбагай. – Ю.К.) Сянь-ла-ди, сделавшись илицинь (вождь, контролирующий определенную территорию. – Ю.К.), стал лить деньги и собирать богатства, так как земля производила много меди. Тай-Цзу по наследству воспользовался собранными богатствами и, получив таким образом превосходство перед другими...»¹⁴. В 916 г. после завоевания Амбагаем Бохайского государства киданям попало в руки их весьма мощное железообрабатывающее производство, которое они сразу же реформировали, тем самым увеличив его мощности. А также, видимо, с захваченными бохайскими технологиями увеличили разработку руд на своей территории. Через семьдесят лет после провозглашения государственности у киданей уже четверть территории страны (!) была занята разработками различных руд¹⁵.

Здесь стоит сделать отступление и указать, что в географическом плане кидани изначально занимали более выигрышную позицию, так как последние населяли территорию Маньчжурии, а монголы изначально кочевали на северо-востоке современной Монголии, где климатические условия были значительно суровее.

Ранее исследователи игнорировали географический и климатический факторы, между тем их не стоит недооценивать. Вот что по этому поводу в своем фундаментальном труде, который посвящен развитию военного дела в Восточной и Западной Европе в XV–XVII в., пишет В.В. Пенской: «И хотя историки несколько пренебрежительно, свысока относятся к влиянию природно-климатического и географического факторов на развитие общества и государства, однако трудно не согласиться с мнением, что длительное время, вплоть до Нового времени и даже позднее, именно они были одними из наиболее важных и весомых. Для обществ с низким уровнем развития производительных сил особенности природно-климатических условий оказывали большое, если не определяющее, воздействие на развитие экономики»¹⁶.

Чтобы не быть голословными, обратимся к описанию современниками климатических и природных условий, в которых изначально находились монголы. Вот как их описывает китаец Ли Чжи Чан, который лично проезжал вдоль всей Монголии в 1218 г. в составе свиты даосского духовного лидера Чан-чуня: «На севере были только холод, и виднелись пески, да сухая трава»¹⁷, и далее: «Дорога шла по холмистой полосе, извилинами, среди перемежных кочек. Куда ни приедешь, повсюду были соленые полосы и лужи стоячей воды. Целый день не встречалось ни одного путника. В целый год, разве изредка, пробежит возвратный конь. На земле не растет дерева, а только дикая трава. Небо произвело здесь только холмы, а не высокие горы. Хлеба здесь не растут. Питаются же молоком. Одеваются в меховое платье, живут в войлочных юртах и тоже веселы»¹⁸. В свою очередь, Мухаммад ан-Насави, который был секретарем последнего хорезмшаха

¹³ Горелик М.В. Ранний монгольский доспех (IX – 1 половина XVI вв.). // Археология, этнография и антропология Монголии. – Новосибирск, 1987. – С. 163.

¹⁴ Цит. по: Суrowsов М.Н. О владычестве киданей в Средней Азии: историко-политический обзор деятельности киданей от начальных известий о появлении народа и основания им династии Ляо – до падения сей последней на Западе // История Железной империи. – Новосибирск, 2007. – С. 268.

¹⁵ Там же.

¹⁶ Цит. по: Пенской В.В. Великая огнестрельная революция. – М., 2010. – С. 282–283.

¹⁷ Цит. по: Ли Чжи Чан. Путешествие на Запад монаха Чань Чуня, описано учеником его Чжень Чань Цзы по имени Ли Чжи Чань // Труды членов Российской духовной миссии в Пекинѣ. Т. IV. – СПб., 1866. – С. 284.

¹⁸ Там же. – С. 285.

Джелал ад-Дина и современником вторжения монголов в Хорезм, переводил название монгольских племен как «обитатели пустынь»¹⁹. А вот свидетельства южно-сунского дипломата Сюй Тина, который в 1235–1236 гг. в составе посольства посещал Монголию: «Местность у них ... кругом ровная и просторная, пустынная и бескрайняя. Здесь изредка встречаются дальние горы – на первый взгляд как будто высокие и крутые, но когда подъезжаешь к ним ближе, они оказываются только покатыми холмами. Эта местность вообще покрыта сплошь песком и камешками. ... У них климат холодный. ... В четвертую луну и в восьмую луну часто идет снег. Погода меняется мало в зависимости от времен года. ... Там ничего не растет, кроме травы»²⁰. А это описание европейского путешественника, главы Папской дипломатической миссии 1245–1247 гг., итальянского архиепископа Джованни из Пьян дель Карпине: «В одной части земли находится несколько небольших лесов, другая же часть совершенно безлесная, пищу же себе варят и сидят для тепла как император, так вельможи и все другие люди при огне, разведенном из бычачьего и конского навоза. Далее даже и сотая часть вышеназванной земли не плодородна, и она не может даже принести плода, если не орошается речными водами. Но вод и ручьев там немного, а реки редки, откуда там нет селений, а также и каких-нибудь городов ...»²¹. В свою очередь Жан де Жуанвиль, приближенный французского короля Людовика IX, который общался с послами своего патрона, вернувшись от Великого каана в 1250 г., получил от них такую характеристику среды обитания монголов: «Татары – выходцы из обширных песчаных равнин, где ничего не произрастало»²².

Что касается хозяйственно-культурного типа монголов, то у них мы наблюдаем иную картину, нежели у киданей. Соседи-кочевники монголов, в частности найманы, отзывались о них как о невыразительно одевающихся и постоянно грязных и немых²³. А вот как характеризует ранний хозяйственно-культурный тип монголов фламандец Виллем из Ребрека, который являлся главой французской дипломатической миссии, по поручению французского короля Людовика IX совершившей путешествие к монголам в 1253–1255 гг.: «За его (здесь имеется в виду хан кереитов Торил. – Ю.К.) пастбищами, в расстоянии 10 или 15 дневных переходов, были пастбища моалов; **это были очень бедные люди**, без главы и без закона ... И рядом с моалами **были другие бедняки по имени татары**» (выделено нами. – Ю.К.)²⁴. А это свидетельства армянского монаха Хетума Патмича: «**Татары жили** в той провинции (Монголия. – Ю.К.) **подобно диким зверям**, не имея никакой божьей веры. Они содержали стада скота и кочевали с места на место в поисках пищи для них. **Они не были искусны в оружии, их все презирали и они платили всем дань**» (выделено нами. – Ю.К.)²⁵. Как известно, его рассказ «Цветник историй земель Востока» («La Flor des Estoires de la Terre d'Orient») записал Николай Фалькон де Туль в 1307 г. во Франции, в г. Пуатье, по повелению Папы Римского Климента V, но сам автор в годы своей молодости был видным государственным деятелем Киликийской Армении периода правления царя Хетума I (1226–1270 гг.).

Но лучше всего ранний хозяйственно-культурный тип монголов описывают китайские авторы. Вот свидетельство сунского чиновника Чжао Хуна, который год прожил среди монголов (в 1220 г.) и оставил свои воспоминания в труде «Мэн-да бэй-лу» («Полное описание монголо-татар»): «Так называемые **дикие татары весьма бедны да еще примитивны** и не обладают никакими способностями», и далее: «Те, которые дальше от китайских земель, называются дикими татарами. **Они не имеют** утвари и **доспехов** (выделено нами. – Ю.К.), а для стрел употребляют только костяные наконечники»²⁶.

¹⁹ Шихаб ад-Дин Мухаммад ан-Насави. Жизнеописание султана Джалал ад-Дина Манкбурны. – Баку, 1979. – С. 47.

²⁰ Цит. по: Линь Кюн-и, Мункуев Н.Ц. «Краткие сведения о черных татарах» Пэн Да-я и Сюй Тина // Проблемы востоковедения. № 5. – М., 1960. – С. 137.

²¹ Цит. по: Джованни дель Плано Карпини. История Монгалов // Путешествия в Восточные Страны. – М., 1997. – С. 31–32.

²² Цит. по: Жан де Жуанвиль. Книга благочестивых речений и добрых деяний нашего святого короля Людовика. – СПб., 2012. – С. 112.

²³ Козин С.А. Сокровенное сказание: Монгольская хроника 1240 г. под названием Monggol-un niġuġa tobġiyan. Юань чао би ши: монгольский обыденный сборник. – М.; Л., 1941. – С. 142.

²⁴ Цит. по: Гильом де Рубрук. Путешествие в восточные страны // Путешествия в Восточные Страны. – М., 1997. – С. 114.

²⁵ Цит. по: Bedrosian R. Het'um the Historian's: «History of the Tartars [The Flower of Histories of the East]» // <http://rbedrosian.com/hetumtoc.html> – Chapter 16.

²⁶ Цит. по: Мункуев Н. Ц. Мэн-да бэй-лу («Полное описание монголо-татар»). – М., 1975. – С. 46.

Причины бедности монголов описывает южно-сунский чиновник Ли Синь-чуань (1166–1244 гг.) в труде «Цзянь-янь и-лай си-нянь яо-лу» («Важные записки в хронологическом порядке, по годам событий, произошедших с периода Цзянь-янь»): «Поскольку **в их землях не добывают железа**, то в наконечниках стрел у них используется кость. Люди Ляо впервые основали места для торговли и давали им, татарам, товары в ходе посольств, при этом **железо строго запрещалось ввозить татарам** (выделено нами. – Ю.К.). Если говорить о цзиньцах, то возникновение их государства ослабило этот запрет. Вдобавок Лю Юй не исполнял этот запрет. Железные монеты из таких мест, как Хэдун и Шаньси, а также монеты из Юньчжуна, покупались татарами. Татары, заполучив их, в результате сделали множество оружия и доспехов из них». А это свидетельства того же автора, но уже в другом его труде «Цзянь-янь и-лай чао-е цза-ци»: «**Они** являются дикими и **не имеют оружия и доспехов**, в стрелах используют костяные наконечники, вот так! Поскольку **в их землях не производится железо**, то уже кидани, хотя и вели с ними мирную торговлю, при этом **строго воспретили завозить железо** (выделено нами. – Ю.К.). Когда цзиньцы захватили Хэдун, они отменили ограничения, давали татарам металлическую монету. Поставленный блюсти запрет Лю Юй еще более привел дела в упадок. Поэтому железная монета Цинь и Цзинь, и вообще все монеты, стекались к ним, татарам»²⁷.

Весьма близко хозяйственно-культурный тип монголов описывает один из высших чиновников чжурчжэньской Империи Цзинь Юань Хао-вэнь (умер в 1257 г.) в своем труде «Да Цзинь го-чжи» («История государства Великая Цзинь»): «Во времена киданей уже устраивались места торговли, только **запрет на ввоз к татарам железа** был еще более строгим. Но запрет не сработал из-за контрабандного обмена товарами. Что касается Великой Цзинь, то рассматривались только выгоды от торговли и ничто другое, и запрет на ввоз к татарам железа был ослаблен. Кроме того, как и во времена Сун, из Хэдуна к татарам отправлялось контрабандное сырье, и давалась металлическая монета, расходившиеся по их землям». И далее: «**В северных землях железо ценилось** (выделено нами. – Ю.К.), поэтому простой народ, в основном из округов Хочжу, Шаньчжоу и Учжоу, продавал монету на 8 торговых подворьях в уездах Тяньсянь, Дэсянь и Юньнэй покупателям из северной стороны. Сейчас в Хэдуне металлическая монета, похоже, закончилась, после того как Лю Юй привел дела в беспорядок, вплоть до того, что имевшаяся в Шэнси металлическая монета тоже утекала и уходила на север (то есть к монголам. – Ю.К.). В северной стороне, во множестве заполучившей его металл ...»²⁸.

Аналогичную картину рисуют нам и два южносунских дипломата, Пэн Да-я и Сюй Тин, которые посетили монголов в 1233г. и 1235–1236гг.: «...татары только и могут сделать сами, так это очистить дерево для луки седла и натянуть на него баранью кожу. Стремена они также вырезают из дерева. Что касается наконечников стрел, то их татары делали из кости, поскольку **им неоткуда было получить железо** (выделено нами – Ю.К.). Позже, когда мусульмане были разгромлены, татары впервые заимели производство ремесленных изделий ...». И далее: «Еще больше обучили татар после гибели Цзинь пленные специалисты по всем ремеслам и технике»²⁹.

Достаточно интересные эпизоды, косвенно характеризующие ранний хозяйственно-культурный тип монголов, есть в тангутском праве. Так, в «Измененном и заново утвержденном кодексе девиза царствования «Небесное Процветание», составленном между 1149 и 1169 гг., специально отмечается: «Татары – подлинные враги. И выбирать, и **отправлять к ним людей, которые изготавливают сосуды и утварь** (то есть ремесленников. – Ю.К.), **запрещается** (выделено нами. – Ю.К.). Если имеет место нарушение закона, то мастеру три года каторжных работ, тем, кто выступил посредниками, договаривались с татарами и сопровождали мастеров, приговор выносится по закону о пособничестве»³⁰. Из этого же свода известно, что в отношении соседей со стороны Си Ся действовало торговое эмбарго. Им запрещалось поставлять стратегическое сырье, как то скот – коней, быков, коров и верблюдов, а также продуктивное сырье – муку, рис и зерно»³¹. Тот же

²⁷ Цит. по: Храпачевский Р.П. Золотая Орда в источниках. Т. III. Китайские и монгольские источники. – М., 2009. – С. 63.

²⁸ Там же. – С. 63–64.

²⁹ Цит. по: Храпачевский Р.П. Золотая Орда в источниках. Т. III. Китайские и монгольские источники. – С. 62–63.

³⁰ Цит. по: Кычанов Е.И. Тангутские (Си Ся) источники о татарах // Mongolica – VIII: посвящен 190-летию Азиатского музея – Института восточных рукописей РАН (СПбФ ИВ РАН). – СПб., 2008. – С. 35.

³¹ Там же. – С. 35.

запрет действовал и в отношении оружия: «высочайше запрещено продавать ... доспехи для воинов и коней», и далее расшифровывается: «лук и стрелы, копыя, мечи, ножи, алебарды, пики, седла для коней, колчаны, разного рода золотые, серебряные и железные рукоятки, орудия для вспарывания и разламывания доспехов»³².

В свою очередь, о торговом эмбарго в отношении монголов со стороны государства Хорезмшахов известно из труда Ибн аль-Асир (1160–1234 гг.) «Аль-кямилъ фи т-тарихъ» («Полный свод всеобщей истории»): «Эти татары, по воцарению хорезм-шаха (имеется в виду Ала ад-Дин Мухаммед. – Ю.К.), нападали на его области и сражались с его войсками; потому он и не допускал к ним ни материи для одежд, ни других товаров»³³.

Аналогичную ситуацию в хозяйственно-культурном типе мы наблюдаем у чжурчжэней на раннем этапе становления их государственности. Так, в «Цзинь-ши» («Официальная история династии Цзинь») приводится следующее: «У них нет мастерских и ремесленников. В подавляющем большинстве случаев жилища, телеги и палатки они могут делать для себя сами»³⁴. И далее: «... у **диких нюйчжэи в древности отсутствовало железо** (выделено нами. – Ю.К.). Были торговцы, приезжавшие из соседних государств с военными доспехами. Всеми средствами и высокой ценой вели торговлю с ними. Вследствие того, что приобрели много железа ...»³⁵.

Из вышеприведенных свидетельств видно, что и у монголов, и у чжурчжэней в период государственного становления были проблемы с железным сырьем. Как следствие, должны были возникнуть проблемы с вооружением в целом, и с доспехами, в частности, – основной составляющей «латной конницы».

На существование таких проблем прямо указывает сунский историк Е Лун-ли в своем труде «Цидань Го Чжи» («Истории государства киданей»), написанном в 1180 г. Под 1100 г. он пишет: «Послы к тому же были очень жестоки и крайне алчны (здесь имеются в виду киданьские чиновники, направленные к чжурчжэням за данью – Ю.К.), что вызывало ненависть нюйчжэней, которые лишь **сетовали на отсутствие лат**» (выделено нами. – Ю.К.)³⁶. Такие же данные он приводит и в отношении татар: «Дадани были искусные стрелки, но **не имели лат**» (выделено нами. – Ю.К.)³⁷. Также стоит добавить, что монголы и чжурчжэни не были исключением из прочих соседей Империи Ляо, по «Ляо-ши» известно, что запрет на ввоз железа и меди распространялся и на уйгур, давних противников киданей³⁸.

Таким образом, мы видим, что изначально никакой традиции «латной конницы» ни у монголов, ни у чжурчжэней не было, и быть не могло. Появление ее у последних обязано делу случая. Так, Е Лун-ли под тем же 1100 г. сообщает: «... когда дядя императора по материнской линии Сяо Сели поднял восстание против Ляо и бежал к нюйчжэням, последние **впервые получили пятьсот лат**», и далее: «Когда нюйчжэни двинули войска в поход, у них **была лишь тысяча всадников, использовавших эти пятьсот лат** при взятии областного города Нинцзян. Одерживая непрерывные победы в каждом сражении, **нюйчжэни добыли большое количество оружия и лат и стали настолько сильными, что им уже было невозможно сопротивляться**» (выделено нами. – Ю.К.)³⁹. Далее уточняется: «Когда город пал, нюйчжэни истребили всех его жителей. Захватив три тысячи лошадей и лат киданьских воинов ...»⁴⁰.

Вне всяких сомнений, монголы в ходе своих побед также захватывали оружие и доспехи. На это есть прямые указания в «Юань-ши» («Официальная история дома Юань»). Так, в описании

³² Цит. по: Кычанов Е.И. История тангутского государства. – СПб., 2008. – С. 213.

³³ Цит. по: Ильминский Н.Н. Выписки изъ Ибн-эль-Атира о первомъ нашествіи Татаръ на кавказскія и черноморскія страны, съ 1220 по 1224 годъ // Ученыя записки Императорской Академіи наукъ: по первому и третьему отдѣленіямъ. Т. II. Вып. 4. – СПб., 1854. – С. 643.

³⁴ Цит. по: Малявкин А.Г. «Цзинь-ши». 1 цюань // Сборник научных трудов пржевальцев. – Харбин, 1942. – С. 42.

³⁵ Цит. по: Малявкин А.Г. «Цзинь-ши». 1 цюань. – С. 44.

³⁶ Цит. по: Е Лун-ли. История государства Киданей (Цидань Го Чжи). – Памятники письменности Востока. Т. XXXV. – М., 1979. – С. 169.

³⁷ Там же. – С. 278.

³⁸ Суровцов М.Н. О владычестве киданей в Средней Азии: историко-политический обзор деятельности киданей от начальных известий о появлении народа и основания им династии Ляо – до падения сей последней на Западе. – С. 269.

³⁹ Цит. по: Е Лун-ли. История государства Киданей (Цидань Го Чжи). – С. 169.

⁴⁰ Там же. – С. 176.

биографии Мухали приводится следующий эпизод: «Они полностью **перебили войска найманов** у подножия Алтая, **захватили доспехи, оружие, коней**, (выделено нами. – Ю.К.) скот и вернулись»⁴¹. Несомненно, та же практика применялась в начальный период завоевания монголов при набегах и захвате Цзинь. У Рашид ад-Дина есть упоминание захвата оружия у цзинь под 1213 г., правда, восставшими кара-киданьскими федератами: «Они обратили в бегство людей Алтан-хана (здесь имеется в виду император Цзинь. – Ю.К.), часть перебили, а коней, оружие и провиант остальных отобрали и отдали своему войску»⁴².

В целом стоит отметить, что чжурчжэни на момент вторжения монголов имели достаточно развитую металлургию и металлообработку. На их городищах зафиксированы отдельные металлургические кварталы, в которых располагались как отдельные мастерские, так и металлообрабатывающие производственные комплексы мануфактурного типа⁴³. В непосредственной близости от мест добычи располагались компактные поселения металлургов, которые занимались плавкой добытой руды и поставкой уже готового сырья в производственные центры⁴⁴. В.Д.Леньков, который занимался этим вопросом, предположил, что у чжурчжэней уже в XII в. появились цеховые объединения ремесленников в металлургии и металлообработке⁴⁵. При этом они работали под контролем государственных чиновников⁴⁶. Соответственно на высоком уровне находилось и производство оружия⁴⁷.

Таким образом, монголы вполне могли захватить большое количество вооружения у чжурчжэней. В свою очередь, есть косвенные свидетельства того, что после первых походов на Си Ся, в 1211 г., тангуты, признав себя вассалами монголов, могли поставлять им оружие. Так, в «Сокровенном сказании» сказано: «Тангутский народ готов стать твоею правой рукой и отдать тебе свои силы. ... Среди высоких дересунов-ковылей откормим и пригоним тебе множество верблюдов: **будем служить у тебя оруженосцами-хя** (выделено нами. – Ю.К.), будем ткать для тебя сукна и прочие ткани; будем добывать ловчих птиц, обучать их и наилучших поставлять тебе»⁴⁸.

Косвенное подтверждение этим фактам находим в свидетельствах Ли Чжи Чана, который видел «латников» у монголов уже в 1218 г.: «Посланец (здесь лицо, специально прибывшее с отрядом, для охраны и сопровождения Чан-чуня. – Ю.К.), во главе нескольких сот латников, отправился осмотреть передний путь»⁴⁹, и далее: «... повелено темнику Бо Лу чжи, с 1000 латников сопровождать его ...»⁵⁰. Ниже путешественник указывает состав этих латников: «... повеление темнику Бо Лу чжи, который с тысячью Монгольских и Хойхэских (хойхэссами Ли Чжи Чан называет то хорезмийцев, то кара-киданей Западного Ляо. – Ю.К.) латников сопровождал учителя через железные ворота»⁵¹. К сожалению, из свидетельства Ли Чжи Чана не ясно, кого он подразумевает под определением «латники»: воинов тяжеловооруженной конницы или же просто воинов, обладающих доспехами. Если первое, то это – бесспорное свидетельство заимствования и адаптации монголами такой традиции. А если всего лишь воинов, облаченных в доспехи, то здесь, скорее всего, речь идет о кортеже важной персоны, сформированном специально для подобного случая. Сам факт того, что он состоял не только из одних монголов, которые, по-видимому, не смогли набрать полную тысячу только среди своих воинов, склоняет нас в пользу второй версии.

Косвенное подтверждение нашим выводам снова находим в «Юань-ши». Так, в описании биографии цзиньского ренегата Ши Тянь-сяна приводится один весьма интересный момент, когда

⁴¹ Цит. по: Храпачевский Р.П. Армии монголов периода завоевания Древней Руси. – С. 161.

⁴² Цит. по: Рашид-ад-Дин. Сборник летописей. Т. 1. Кн. 2. – М.; Л., 1952. – С. 172.

⁴³ Леньков В.Д. Металлургия и металлообработка у чжурчжэней в XII веке (по материалам исследований Шайгинского городища). – Новосибирск, 1974. – С. 27.

⁴⁴ Там же. – С. 72–73.

⁴⁵ Там же. – С. 170.

⁴⁶ Там же. – С. 168.

⁴⁷ Прокопец С.Д. Производство и оборот защитного вооружения у чжурчжэней Приморья // Вестник НГУ. Серия: История, филология. Т. 9. Вып. 3. – Новосибирск, 2010. – С. 161–164.

⁴⁸ Цит. по: Козин С.А. Сокровенное сказание: Монгольская хроника 1240 г. под названием *Mongol-un niġiġa tobġiyan*. Юань чао би ши: монгольский обыденный изборник. – С. 180–181.

⁴⁹ Цит. по: Ли Чжи Чан. Путешествие на Запад монаха Чань Чуня, описано ученикомъ его Чжень Чань Цзы по имени Ли Чжи Чань. – С. 309.

⁵⁰ Цит. по: Ли Чжи Чан. Путешествие на Запад монаха Чань Чуня, описано ученикомъ его Чжень Чань Цзы по имени Ли Чжи Чань. – С. 318.

⁵¹ Там же. – С. 318.

он привел свой корпус на замену корпусу, осаждавшему г.Дунпин в 1220 г.: «Мухали обрадовался, вручил Ши Тянь-сяну кожаный доспех и еще дал надеть вместе с ним свой собственный железный панцирь ...»⁵². То есть мы видим, что командующий достаточно крупного корпуса, а по источникам известно, что в его подчинении находилось 12000 воинов⁵³, прибыл на театр военных действий без собственных доспехов, и командующий сменяемого корпуса выдал ему кожаный доспех, да еще и одолжил свой, более надежный, металлический.

На наш взгляд, данная ситуация наиболее красноречива и показательна. Использование монголами кожаных доспехов, по нашему мнению, в полной мере характеризует обеспечение защитным вооружением их воинских формирований. В то же время Ата Малик Джувейни, один из высших чиновников ильхана Хулагу, в труде «Та'рих-и джахангушай» («История мирозавоевателя») прямо указывает на плохое оснащение вооружением войск Чингиз-хана: «... несмотря на существование столь сильных и многочисленных недругов и стольких могучих и хорошо снаряженных врагов, бывших богдыханами своего времени и хосроями своего века, он в одиночку, с немногочисленным войском **и почти без снаряжения** (выделено нами. – Ю.К.), сразил и покорил властелинов до самого горизонта от Востока до Запада ...»⁵⁴.

Практически все современники, писавшие в XIII в., косвенно подтверждают слова Джувейни, так как упоминают у монголов именно только кожаные доспехи. Например, об использовании монголами кожаных доспехов сообщают два южносунских дипломата, Пэн Да-я и Сюй Тин, которые посетили монголов в 1233 г. и 1235–1236 гг.: «Они черные татары имеют на вооружении доспехи «ивового листа» и похожие на сито плетеные доспехи, кожа их сплетена из 6 слоев»⁵⁵. И далее: «... применяют ... воинов в доспехах из скрепленных кож»⁵⁶. Об использовании монголами кожаных доспехов рассказал и пленный англичанин, который находился на службе у монголов в качестве лазутчика и которого лично допрашивал в 1241 г. правитель Австрии герцог Фридрих II Бабенберг: «Из их кож они изготавливают себе, хотя и легкие, но все же непробиваемые доспехи»⁵⁷. О кожаных доспехах у монголов говорит и свидетель их вторжения в Долмацию и Хорватию, самую западную точку похода в Европу 1241–1242 гг., Фома Сплитский: «Доспехи их представляют собой некое одеяние из кусков воловьих кож, составленных наподобие металлических пластинок, однако они непробиваемы и очень надежны. Шлемы у них и железные, и кожаные ...»⁵⁸. Такие же данные сообщает и глава французской дипломатической миссии 1245–1247 гг., который по поручению короля Людовика IX был направлен ко двору великого каана, миссионер-доминиканец Андре из Лонжюмо: «Вооружение у них легкое и сделано из кожи»⁵⁹. О кожаных доспехах монголов говорит и один из высших сановников хана Хубилая венецианец Марко Поло: «...а на спине у них панцирь из буйволово́й или другой кожи, вареной и очень крепкой»⁶⁰. Схожие сведения приводит и доминиканский миссионер и путешественник, итальянец Рикольдо Пеннини⁶¹, в труде «Книга странствий» («*Libet peregrinationis*»), написанном между 1288 и 1291 гг.: «Во всех странах они истребили безоружных жителей, вооружившись ... кожаными доспехами»⁶².

Свидетельства об использовании монголами кожаных доспехов имеются у главы французской дипломатической миссии 1253–1255 гг. Виллема из Ребрека, английского монаха Мэтью Париса, венгерского епископа Стефана Вацко, русского архиепископа Петра, императора Священной Римской Империи Фридриха II Гогенштауфена, армянского монаха-премонастранта Хетума

⁵² Цит. по: Храпачевский Р.П. Армии монголов периода завоевания Древней Руси. – С. 66.

⁵³ Там же. – С. 49.

⁵⁴ Цит. по: Ата-Мелик Джувейни. Чингисхан. История завоевателя мира. – М., 2004. – С. 18.

⁵⁵ Цит. по: Храпачевский Р.П. Золотая Орда в источниках. Т. III. Китайские и монгольские источники. – С. 61. – Видимо, здесь имеются в виду ламеллярные и ламинарные доспехи, которые делались из нескольких слоев кожи, конструкцию которых описывает Джованни из Пьян дель Карпине, см. ниже.

⁵⁶ Там же. – С. 67.

⁵⁷ Цит. по: Матузова В.И. Английские средневековые источники IX–XIII вв. – М., 1979. – С. 150.

⁵⁸ Цит. по: Фома Сплитский. История архиепископов Салоны и Сплита. – М., 1997. – С. 114.

⁵⁹ Цит. по: Матузова В.И. Английские средневековые источники IX–XIII вв. – С. 161.

⁶⁰ Цит. по: Книга Марко Поло // Путешествия в Восточные Страны. М., 1997. – С. 236.

⁶¹ Известен также как Рикольдо из Монтекроче – Ю.К.

⁶² Цит. по: Рикольдо де Монтекроче. Путешествие по Святой Земле // Книга странствий. – М., 2006.

Патмича⁶³ и у «Летописца Даниила Галицкого». Нет смысла приводить здесь их цитаты, поскольку все они даны в нашей предыдущей работе⁶⁴.

В этой связи хотелось бы обратить внимание на весьма интересную легенду об утери монголами железных доспехов. Ее в своих записях приводит польский францисканец Бенедикт Поляк, который входил в состав миссии, возглавлявшейся Джованни из Пьян дель Карпине. Эти записи известны в пересказе другого францисканца – Ц. де Бридиа: «А сам же он (т.е. Чингиз-хан – Ю.К.) вместе с третьим войском направился к горам Каспийским. ... Когда же он достиг окрестностей гор Каспийских, ... тут-то вот вдруг все железные вещи, стрелы из колчанов, ножи и мечи из ножен, стремяна от седел, трензеля от уздечек, конские подковы, **панцири с людей, шлемы с их голов**, с грохотом и величайшей скоростью устремились в сторону гор. Причем ... **железные вещи потяжелее – панцири и шлемы** (выделено нами. – Ю.К.), которые были вынуждены нести по земле к горам с большой стремительностью, подымали чрезвычайно густую пыль и сильный грохот. Поэтому их охватили слепота и чрезвычайный ужас»⁶⁵. И далее идет рассказ о том, как Чингиз-хан со своим корпусом, возвращаясь назад через «волшебные» страны, потерпел сокрушительное поражение от тамошних обитателей⁶⁶.

А.Г.Юрченко считает оба эти пассажа фантастическими частями «Романа о Чингизхане», который до наших дней не сохранился, но, как полагают некоторые исследователи, часть эпизодов из него попала в оба отчета Папской миссии 1245–1247 гг.⁶⁷ Мы не будем вдаваться в полемику относительно того, насколько эти утверждения верны, так как это выходит за рамки наших интересов, для нас важна сама легенда. И, в первую очередь, необходимо сказать, что в ней сконцентрировано внимание именно на «утере» защитного вооружения – панцирей и шлемов. Вполне возможно, что перед нами отголоски каких-то военных неудач монголов, в которых они могли лишиться весомой части «цзиньских трофеев» и которые не попали в официальную историю Империи Чингиз-хана.

Между тем об использовании монголами, помимо кожаных, еще и металлических доспехов говорится в труде английского монаха-бенедиктца Мэтью Париса (1200–1259 гг.) «Великая хроника» («Chronica Majora»), значительную часть материала для которого он почерпнул из королевского архива, куда имел доступ как приближенный короля Генриха III: «... они ... одеты в бычьи шкуры, защищены железными пластинами. ... Со спины они не имеют доспехов, спереди, однако, доспехами защищены»⁶⁸. Правда, здесь не совсем понятно, что хотел сказать автор, говоря о том, что они защищены доспехами только спереди. В то же время в послании константинопольского патриарха Германа II (1222–1240 гг.) католическим кардиналам тоже говорится: «Дабы не обращаться в бегство, они хорошо защищены доспехами спереди, а не сзади»⁶⁹. Наиболее четкие свидетельства, дающие представления о металлических доспехах монголов, приводит только Джованни из Пьян дель Карпине: ««Богатые ... у них есть ... шлемы и латы. Некоторые имеют латы ... из кожи... Шлем же сверху железный или медный, а то, что прикрывает кругом шею и горло, – из кожи. ... У некоторых же все то, что мы выше назвали, составлено из железа ...»⁷⁰.

Из последней цитаты видно, что металлическое защитное вооружение являлось прерогативой богатых воинов и, надо думать, наиболее знатной их части. На это есть прямые указания в знаменитой средневековой энциклопедии «Историческое зеркало» («Speculum historiale») доминиканского монаха Винсента из Бове (1190–1264 гг.): «Также их доспехи составляют кожаные нашивки или железные пластинки, и эти пластинки или кожа прикрывают руки сверху, но не снизу. ... **Такие доспехи имеют у них все бароны и военные предводители, и знаменосцы, и коннетабли, а поэтому неверно, что каждый десятый их имеет и носит** (выделено нами –

⁶³ В нашей предыдущей работе он ошибочно назван правителем Киликийской Армении царем Хетумом I.

⁶⁴ Кулешов Ю.А. Производство и импорт оружия как пути формирования золотоордынского комплекса вооружения. – С. 76–78.

⁶⁵ Цит. по: «История татар» брата Ц. де Бридиа // Юрченко А.Г. Христианский мир и «Великая Монгольская Империя» (Материалы францисканской миссии 1245 года). – СПб., 2002. – С. 104.

⁶⁶ Там же. – С. 105.

⁶⁷ Юрченко А.Г. Христианский мир и «Великая Монгольская Империя» (Материалы францисканской миссии 1245 года). – СПб., 2002. – С. 193–207, 227–235.

⁶⁸ Цит. по: Матузова В.И. Английские средневековые источники IX–XIII вв. – С. 150.

⁶⁹ Там же. – С. 136.

⁷⁰ Цит. по: Джованни дель Плано Карпини. История Монгалов. – С. 53–54.

Ю.К.). Шлемы у них укреплены кожей и подобны чашкам»⁷¹. Вполне возможно, что перед нами фрагмент труда Симона из Сент-Квентина «Истории татар», который он составил на основе отчета папской миссии, посетившей Грузию в начале 40-х гг. XIII в. под руководством доминиканца Асцелина, и который вошел в «Историческое зеркало». Между тем, М.В. Горелик в одной из первых своих работ по военному делу монголов указывает, что «оснащенность монгольских войск защитным вооружением в 12–14 вв. была очень высока, чуть ли не поголовная», и далее: «... в конце 12 в. каждый второй воин имел, вероятно, металлический панцирь ...»⁷². Правда, при этом исследователь ссылается на «Алтан Тобчи» Лубсан Дандзана, и им абсолютно не учитывается время составления этого свода – XVII в. Но как было показано выше, свидетельства современников начисто опровергают это предположение.

Что касается материального подтверждения, то на сегодняшний день защитное вооружение Империи Цзинь изучено достаточно неплохо⁷³. Если обратиться к археологическому материалу Восточной Европы, где доспех должен разительно выделяться на общем фоне, то мы увидим, что его находки на разрушенных монголами поселениях присутствуют⁷⁴. Но эти находки единичны и не соизмеримы с масштабом такого исторического события, как монгольское завоевание, особенно, если принять во внимание версию М.В.Горелика о ведущей роли в нем «латной конницы».

Так, если обратиться к материалам Золотаревского поселения (Верхнее Посурье), которое погибло в ходе монгольского вторжения и просто усеяно всевозможным оружием⁷⁵, то из более чем семидесяти эпизодов находок защитного вооружения к цзиньским типам можно с уверенностью отнести только четыре⁷⁶.

В то же время в вышепротитированной работе М.В.Горелик пытается объяснить малочисленность археологических находок, которые можно связать с монгольским завоеванием: «Археологические же источники крайне скудны, и это понятно, т.к. доспехи из мягких материалов в земле не сохраняются, а металлические доспехи монголы тщательно собирали на поле боя...»⁷⁷. Но в качестве возражения этому утверждению можно привести материал Красноярского городища, последней столицы государства Восточное Ся, где на сегодняшний день уже обнаружено около десятка шлемов и несколько целых панцирей⁷⁸. И материалы все того же Золотаревского поселения, где оружия найдено около четырехсот (!) экземпляров.

По нашему же мнению, археологический материал полностью подтверждает сведения Джованни из Пьян дель Карпине: железное защитное вооружение у монгол было, но им обладала только узкая прослойка знати. Тем не менее делать выводы, базируясь на этих двух подтверждаю-

⁷¹ Цит. по: Винсент из Бове. Историческое зеркало // Книга странствий. – М., 2006. – С. 98.

⁷² Цит. по: Горелик М.В. Средневековый монгольский доспех // Третий международный конгресс монголоведов. – Улан-Батор, 1978. – С. 95.

⁷³ Артемьева Н.Г. Предметы защитного вооружения с Красноярского городища // Россия и АТР. №4. – Владивосток, 1999. – С. 115–120; Она же. Новый тип чжурчжэньского панциря // Вестник ДВО РАН. №1. – Владивосток, 2002. – С. 109–113; Артемьева Н.Г., Прокопец С.Д. Защитное вооружение чжурчжэньского воина // Российская археология. №1. – М., 2012. – С. 129–142; Прокопец С.Д. Новый тип оформления чжурчжэньского шлема // Восьмая дальневосточная конференция молодых историков. Сборник материалов. – Владивосток, 2004. – С. 200–203; Он же. Новые находки защитного вооружения из Красноярского городища // Археология, этнология, палеоэкология Северной Евразии и сопредельных территорий. Материалы XLVII Региональной (III всероссийской с международным участием) археолого-этнографической конференции студентов и молодых ученых Сибири и Дальнего Востока (г.Новосибирск, 3–7 апреля 2007 года). – Новосибирск, 2007. – С. 172–176; Он же. Реконструкция способа крепления панцирных пластин в доспехе чжурчжэньского воина // Вестник ДВО РАН. – №1. – Владивосток, 2009. – С. 125–131; Шавкунов В.Э. К вопросу о защитных доспехах чжурчжэней Приморья // Азиатско-Тихоокеанский регион: Археология. Этнография. История. – Владивосток, 2008. – С. 79–86; Шавкунов В.Э., Мезенцев А.Л. Чжурчжэньский шлем // Краеведческий вестник. Вып. 1. – Владивосток, 1993. – С. 94–99.

⁷⁴ Гусынин В.А. Дальневосточный комплекс доспешных пластин из Золотаревского поселения // Вестник военно-исторических исследований: Международный сборник научных трудов. Вып. 3. – Пенза, 2011. – С. 206–210; Кулешов Ю.А., Гусынин В.А. Находки шлемов «цзиньского типа» с территории Восточной Европы // Военное дело в Азиатско-Тихоокеанском регионе с древнейших времен до начала XX века. Вып. 2. – Владивосток, 2012. – С. 33–50.

⁷⁵ Белорыбкин Г.Н. Золотаревское поселение. – СПб., 2001.

⁷⁶ Информацию любезно предоставил к.и.н. В.А.Гусынин.

⁷⁷ Цит. по: Горелик М.В. Средневековый монгольский доспех. – С. 92.

⁷⁸ Артемьева Н.Г., Прокопец С.Д. Защитное вооружение чжурчжэньского воина. – С. 129, 134–139.

ших друг друга свидетельствах, о наличии у монголов латной конницы, пусть даже и немногочисленной, все же не стоит. Чтобы в этом убедиться, достаточно обратиться к свидетельствам современников, которые перечисляют основное оружие монгольских воинов.

Так сунский чиновник Чжао Хун сообщает: «Луки седла делают из дерева; седло очень легкое и сделано искусно. Усилие, требующееся для натягивания тетивы лука, непременно бывает свыше одной единицы ши. Ствол стрелы сделан из речной ивы. Сабли очень легки, тонки и изогнуты»⁷⁹. Практически то же самое говорят Пэн Да-я и Сюй Тин, которые посещали монголов в 1233 г. и 1235–1236 гг.: «Черные татары имеют также луки из рогов архаров (пластины из рогов прикрепляются к наворачьям луков, луки имеют 3 чи общей длины) с поющими стрелами. Есть еще стрелы из верблюжьих костей и стрелы с длинными и плоскими, похожими на иглы наконечниками. Тонкооструганное дерево используют в качестве древков стрел, а привязанные орлиные перья служат в качестве оперения. Черные татары имеют также изогнутые клинки, сделанные по образцу мусульманских. Они легкие, прочные и очень острые, а рукояти маленькие и узкие, поэтому сабли черных татар такие удобные для движения и размаха. У черных татар есть еще короткие и длинные пики с клинками, которые действуют с оттягом»⁸⁰. Так как они работают подобно резцам, то все подвергнутое их действию не может ускользнуть. Они могут пробивать крепкие пластины доспеха»⁸¹. Практически то же самое сообщает хорватский архидьякон Фома Сплитский, видевший монголов в 1242 г. в Далмации: «... мечи – серповидные (то есть изогнутые сабли. – Ю.К.), а колчаны и луки прикреплены по-военному к поясу. Их стрелы длиннее наших на четыре пальца, с железными, костяными и роговыми сильно заостренными наконечниками. Основание стрел настолько узкое, что едва ли подходит к тетиве наших луков»⁸², и доминиканский монах Винсент из Бове: «А мечи они имеют небольшие, совсем как у сарацин, длиною в одну руку, с одним лезвием, то есть заточены с одной стороны. Они не умеют сражаться ножами и не носят их обнаженными ... и лишь очень немногие используют копьа ... на конце копьа они привязывают шнур и держат его в руке. И еще, у некоторых на острие копьа сделаны крючья. Но более всего они полагаются на луки и стрелы ...»⁸³. Им вторит английский монах-бенедиктец Мэтью Парис, очень много собравший информации о татарах: «Они владеют мечами и кинжалами, отточенными с одной стороны, являются удивительными лучниками ...»⁸⁴. Очень близкие данные между 1245–1247 гг. приводит Джованни из Пьян дель Карпине: «Оружие же все, по меньшей мере, должны иметь такое: два или три лука, или, по меньшей мере, один хороший, и три больших колчана, полных стрелами, один топор ... Богатые же имеют мечи, острые в конце, режущие только с одной стороны и несколько кривые... У некоторых из них есть копьа, и на шейке железа копьа они имеют крюк, которым, если могут, стаскивают человека с седла»⁸⁵. Между 1275 и 1291 гг. похожие сведения сообщают Марко Поло: «Вооружение у них – лук, меч и палица...»⁸⁶, и Рикольдо Пеннини: «...вооружившись палицами ... Прочие же из них вооружены луками»⁸⁷.

Из вышеприведенных цитат видно, что все современники на протяжении семидесяти лет сходятся в одном: на вооружении у монголов были лук и сабля. Хотя имеются и вариации: пальма, топоры, комбинированные копьа, палицы. Практически то же самое, но вскользь, сообщает и один из высших чиновников ильхана Хулагу, современник покорения монголами Ирана, Ата Малик Джувейни: «... все как один, от мала до велика, от знатного до низшего, во время сражений рубят саблями, стреляют из лука и колют копьами ...»⁸⁸. Правда, в последнем случае можно увидеть косвенное свидетельство в пользу таранного копейного удара, но это не так. Во-первых, в перечислении оружия копьа упомянуты последними, что уже указывает на их второстепенную

⁷⁹ Цит. по: Мункуев Н.Ц. Мэн-да бэй-лу («Полное описание монголо-татар»). – С. 78.

⁸⁰ Дипломат описывает хорошо известные археологам «пальмы».

⁸¹ Цит. по: Храпачевский Р.П. Золотая Орда в источниках. Т. III. Китайские и монгольские источники. – С. 61–62.

⁸² Цит. по: Фома Сплитский. История архиепископов Салоны и Сплита. – С. 114.

⁸³ Цит. по: Винсент из Бове. Историческое зеркало. – С. 98.

⁸⁴ Цит. по: Матузова В. И. Английские средневековые источники IX–XIII вв. – С. 137–138.

⁸⁵ Цит. по: Джованни дель Плано Карпини. История Монгалов. – С. 53–54.

⁸⁶ Цит. по: Книга Марко Поло. – С. 236.

⁸⁷ Цит. по: Рикольдо де Монте Кроче. Путешествие по Святой Земле. – С. 160.

⁸⁸ Цит. по: Ата-Мелик Джувейни. Чингисхан. История Завоевателя Мира. – С. 22–23.

роль. Во-вторых, если обратиться к материалам археологии⁸⁹, то можно увидеть, что находки копий у монголов редки, а найденные наконечники не предназначены для таранного способа боя, за исключением одного экземпляра, что в статистическом плане не является показателем.

Так, по мнению В.В.Горбунова, только стабильность находок копий может свидетельствовать в пользу массового применения копейного боя в целом, а их устойчивая дифференциация указывать на тактическое различие конных формирований⁹⁰. Правда, стоит отметить, что А.Р.Артемьев считал, что найденные на древнерусских городищах, погибших во время монгольского погрома, наконечники пик (около пятидесяти экземпляров) принадлежали именно нападавшим⁹¹. Но на данный момент это подтвердить достаточно сложно, так как памятники Приморья не дают схожего материала⁹². А если все же допустить, что со временем это и произойдет, то приписать пики тяжеловооруженной коннице будет достаточно сложно, так как их концентрация именно на городских памятниках не может свидетельствовать в пользу принадлежности этих находок последней.

Дело в том, городская застройка значительно уменьшает эффективность таких подразделений, так как узость пространства ограничивает компактность построения и скорость нанесение удара, тем самым сводит на нет все преимущества таранного копейного удара. В то же время в источниках есть свидетельства использования монголами копий при штурмах городов. Так, Рашид ад-Дин приводит подобный эпизод, описывая штурм монголами тангутских крепостей Тукджи и Туксенбэ: «Он издали наблюдал, каким образом воюют его войска; Менгу-каан увидел своего малорослого воина, который, **взял в руку копьё**, шел на крепостную стену, а против него, с той стороны, продвигался на бой человек с мечом в руке; воин Менгу-каана не отступал, взобрался на стену, **поразил копьём в шею** (выделено нами. – Ю.К.) того меченосца и поверг его на землю»⁹³.

Однако в ряде источников есть упоминания использования монголами копий и в полевых сражениях. Несколько таких моментов есть у Джувейни: «Поскольку Чингисхан велел захватить его в плен, **войско не использовало свои копыя** и стрелы ...»⁹⁴. Далее: «Они не запачкали своих мечей их кровью, но, сидя на своих лошадях, **отправили их в ад своими копыями**»⁹⁵. И последний: «... притаившись в засаде, **наточив свои копыя** (выделено нами. – Ю.К.) и опоясавшись саблех ...»⁹⁶. Три подобных эпизода есть и у Рашид ад-Дина при описании ранней истории монголов: «Джилаукан-бахадур, сын Соркан-Ширэ, был весьма храбр и мужествен. Однажды он неожиданно упал с коня на поле битвы, и на него наскочил враг, чтобы его прикончить. Он вскочил и **пеший с копьём пошел на конного**, напал на него, обратил его в бегство и гнал его около фарсанга»⁹⁷. Далее: «После того как войско собралось, Кутула-каан и Кадан-бахадур с двадцатью нукерами, которых они имели, **поскакали, подняв копыя**, на войско»⁹⁸. И последний: «Во время этого сражения случилось и то, что отец Хусун-Эбугана, Тайн-Мэнэн, который был со стороны Кадан-бахадур и лошадь которого также поранили в шею и убили, шел пешком. Его настигло **десять всадников-копыеносцев** (выделено нами. – Ю.К.). Он обернулся к ним, ударами меча обратил их всех в бегство и выбрался из вражеской среды победителем и победоносным»⁹⁹. Еще, как минимум, один эпизод указан в «Юань-ши», в описании биографии Субэдэя, когда Хабал гнал овец в

⁸⁹ Худяков Ю.С. Наконечники копий и «пальм» из средневековых памятников Прибайкалья, Забайкалья и Монголии // Археологические памятники эпохи средневековья в Бурятии и Монголии. – Новосибирск, 1992. – С. 107–117.

⁹⁰ Горбунов В.В. Копья воинов сrostкинской культуры // Снаряжение кочевников Евразии. – Барнаул, 2005. – С. 73.

⁹¹ Артемьев А.Р. Вооружение татаро-монгольских воинов в походе на Волжскую Булгарию и Русь в 1236–1241 гг. // 100 лет гуннской археологии: Номадизм – прошлое, настоящее в глобальном контексте и исторической перспективе: Гуннский феномен. Т. Д. Ч. 1. – Улан-Удэ, 1996. – С. 88; Он же. Проблемы выделения монголо-татарского комплекса вооружения среди древнерусских материалов XIII в. // Восточная Европа в средневековье: к 80-летию Валентина Васильевича Седова. – М., 2004. – С. 146.

⁹² Шавкунов В.Э. Вооружение чжурчжэней XII–XIII вв. Владивосток, 1993. – С. 135.

⁹³ Цит. по: Рашид-ад-Дин. Сборник летописей. Т. 1. Кн. 2. – С. 109.

⁹⁴ Цит. по: Ата-Мелик Джувейни. Чингисхан. История Завоевателя Мира. – С. 91.

⁹⁵ Там же. – С. 129.

⁹⁶ Там же. – С. 416.

⁹⁷ Цит. по: Рашид ад-Дин. Сборник летописей. Т. 1. Кн. 1. – М.; Л., 1952. – С. 174.

⁹⁸ Цит. по: Рашид ад-Дин. Сборник летописей. Т. 1. Кн. 2. – С. 37.

⁹⁹ Там же. – С. 41.

подарок Чингиз-хану, и на него напали разбойники: «Хулухур с Субэдзем пришли к нему на подмогу, пиками перекололи этих разбойников, все они упали – кони и люди, только жалкие остатки банды убежали»¹⁰⁰. А вот как описывает вторжение монголов в Мьянму Марко Поло: «А татары ... помчались на царскую рать; ... схватились за мечи и копыя и побежали друг на друга с остервенением, крепко бились и мечами, и копыями, убивали и коней, и всадников, отсекали руки и головы, резали тела, валялись на земле и мертвые, и раненые»¹⁰¹.

К сожалению, из этих описаний нельзя сказать ничего конкретного о приемах владения копьем. В то же время доминиканец Винсент из Бове в своей энциклопедии «Историческое зеркало» прямо указывает, что монголы используют только простую колющую тактику: «... лишь очень немногие используют копыя. И когда используют их, то *наносят удары сбоку*» (выделено нами. – Ю.К.)¹⁰². Косвенные свидетельства этому находим у Рашид ад-Дина при описании ранней истории монголов: «Кутула-каан так сильно ударил копьем Турунк-Култана, что оно, пронзив его кольчугу, вошло в мясо предплечья и, пройдя по кольчуге и основанию плеча, засело в нижней части его ноги»¹⁰³. То есть здесь отчетливо читается удар сверху вниз. А у польского хрониста Яна Длугоша приводится колющий удар наоборот, снизу вверх, при описании им гибели силезского князя Генриха Благочестивого в битве при Лигнице: «Но когда поднял правую руку, желая ударить татарина, заступившего ему дорогу, другой татарин ткнул его копьем под мышку»¹⁰⁴. Пусть читателя не смущает, что здесь мы цитируем более позднего хрониста. Дело в том, что Ян Длугош при составлении своей «Истории Польши» пользовался достаточно большим количеством документов, а также более ранними русскими, венгерскими, литовскими, чешскими, орденскими и польскими хрониками, которые до наших дней не сохранились¹⁰⁵. Видимо, описание битвы при Лигнице им было заимствовано именно из такого документа, так как только у этого автора имеется столь детальное описание данного сражения.

Между тем у Рашид ад-Дина есть еще два интересных свидетельства из ранней истории монгола, где описывается применение монголами копий, похожее на таранные удары: «Так как Чингиз-хан неоднократно воевал с тайджиутами и дал им ряд сражений, то, в конце концов, в последнем сражении Джилаукан-бахадур схватился с Таргудай-Кирилтуком, государем тайджиутов, который был чрезвычайно храбр, высок ростом и дороден, а Джилаукан-бахадур имел рост небольшой. *Он ударил копьем в пах Кирилтука и хотел его сбить и сбросить с коня, но не смог, опустил копье, другой конец которого ударился в землю, и поднатужился, чтобы оно пронзило лобок Таргудая и воткнулось в живот*»¹⁰⁶. И далее: «Кадан-бахадур поднял копье и вышел против Мэнэна. *Он с такой силой ударил копьем по седельной луке коня, что пробил седло, достал копьем до тела коня, поранил его и обоих, человека и коня, сбросил наземь*. В течение года Мэнэн страдал от этой раны. Когда он оправился, они вновь оба вторично вступили в бой, в местности, название которой ... *Кадан-бахадур с такой силой ударил копьем в спину Мэнэна, что оно пронзило живот*, и убил его» (выделено нами. – Ю.К.)¹⁰⁷. Еще один примечательный эпизод упомянут в «Сокровенном Сказании» в описании битвы при Халахалджин-Элэт: «... Чжурчедай и Хуилдар выстроили перед лицом Чингис-хана своих Уруудцев и Манхуудцев. ... Тут ударил на них Тумен-Тубегинский Ачих-Шурун. *Ударил и сбил копьем* (выделено нами. – Ю.К.) Хуилдара Ачих-Ширун»¹⁰⁸. Действительно, эти описания очень сильно похожи на описание копейных таранных ударов, оставленное арабским писателем и полководцем Усамой ибн Мункызом чуть более столетия ранее¹⁰⁹.

¹⁰⁰ Цит. по: Храпачевский Р.П. Золотая Орда в источниках. Т. III. Китайские и монгольские источники. – С. 226.

¹⁰¹ Цит. по: Книга Марко Поло. – С. 288.

¹⁰² Цит. по: Винсент из Бове. Историческое зеркало. – С. 98.

¹⁰³ Цит. по: Рашид-ад-Дин. Сборник летописей. Т. 1. Кн. 2. – С. 37.

¹⁰⁴ Цит. по: Mecherzynski K. Jana Długosza kanonika krakowskiego Dziejów polskich ksiąg dwanaście. T.II. Ks.V–VIII. – Kraków, 1868. – S. 265.

¹⁰⁵ Semkowicz A. Krytyczny rozbiór Dziejów Polskich Jana Długosza (do roku 1384). – Kraków, 1887. – S. 25–67.

¹⁰⁶ Цит. по: Рашид-ад-Дин. Сборник летописей. Т. 1. Кн. 2. – С. 174.

¹⁰⁷ Там же. – С. 41.

¹⁰⁸ Цит. по: Козин С.А. Сокровенное сказание: Монгольская хроника 1240 г. под названием Monggol-un niġuca tobġiyaŋ. Юань чао би ши: монгольский обыденный сборник. – С. 131.

¹⁰⁹ Усама ибн Мункыз. Книга Назидания. – М., 1958. – С. 86–91, 100–103.

В «Летописце Даниила Галицкого» есть весьма любопытный эпизод при описании битвы на Калке: «Даниль же выеха напередъ, и Семеонъ Олюевичъ и Василко Гавриловичъ, потькоша в полкы татарскія; Василкови же збоденъну бысть, а самому Данилу вбоденъну бывшую в перси»¹¹⁰. Из него следует, что волынская знать выехала впереди своих боевых порядков сразиться на копьях – «потькоша в полкы татарскія» (то есть буквально – проткнуть копьем татарский строй. – Ю.К.), но сами были поражены копьями – «збоденъну бысть»/» вбоденъну бывшую» (то есть – по колоты. – Ю.К.).

На первый взгляд, из этих эпизодов следует, что монголы могли знать копейный таранный удар. Но дело в том, что таранный копейный удар очень часто путают с копейным колющим ударом, который наносится двумя руками. В свою очередь, первый характерен почти исключительно для западноевропейского военного дела, а второй – для восточного. Описание классического таранного удара дано у упомянутого выше Усамы ибн Мункыза, который жил в эпоху Крестовых походов, тем самым имел хорошую возможность его наблюдать и оценить: «Я считаю, что всякий, кому случится биться копьями, должен прижать руку с копьем и локоть к своему боку, предоставив коню делать то, что он захочет, во время удара. Ведь *если он пошевелит рукой с копьем или вытянет ее, удар не оставит следа и даже царапины*» (выделено нами. – Ю.К.)¹¹¹.

Ввиду вышесказанного следует подчеркнуть, что колющий копейный удар, наносившийся двумя руками, не является таранным, так как не обладает статичностью, на необходимость которой указывает Усама ибн Мункыз. Его яркие описания находим еще у Прокопия Кесарийского: «Андрей *поразил его копьем в правую сторону груди. Не выдержав удара этого исключительно сильного человека, перс свалился с коня на землю. И, когда он навзничь лежал на земле, Андрей коротким ножом заколол его ...*». И далее: «Оба они, охваченные сильным воодушевлением, с копьями, устремились друг на друга; *копья их, ударившись о броню, отскочили назад* (выделено нами – Ю.К.), а кони, столкнувшись друг с другом головами, упали и сбросили с себя всадников»¹¹². Несмотря на то, что мы цитируем источник более раннего времени, в нем легко угадываются реалии византийцев и сасанидского Ирана, поскольку на Востоке техника этого удара не менялась с сасанидского периода, также использовали ее и византийцы.

Оба этих пассажа весьма похожи с двумя вышеприведенными фрагментами из сочинения Рашид ад-Дина. Так, из текста описания поединка между Джилаукан-бахадуром и предводителем тайджиутов Кирилтуком следует, что Джилаукан-бахадур не смог нанести повреждение ударом копья противнику и лишь только, навалившись на копье, смог вогнать его наконечник в тело тайджиута. При этом из контекста очевидно, что удар копьем он наносил обеими руками, так как в дальнейшем он перехватил вторую руку, из-за чего конец копья упал на землю. Схожую ситуацию мы видим и во втором пассаже Прокопия Кесарийского – копья у поединщиков не смогли пробить доспехов и от силы удара вылетели из рук всадников, о чем собственно и предупреждает Усама ибн Мункыз. В остальных двух эпизодах описаны достаточно мощные удары. У Рашид ад-Дина Кадан-бахадур в первом случае смог пробить седло и ранить противника вместе с лошадей, во втором – при ударе в спину копьем, оно прошло в брюшную полость. А у Прокопия Кесарийского Андрей, слуга византийского полководца Вузы, выбил всадника из седла, правда, судя по контексту, не смог пробить его доспеха, так как пришлось добивать ножом ошеломленного противника.

Между тем у Усамы ибн Мункыза описываемые таранные удары несут более мощное воздействие: «Он принял участие в этой битве, надев позолоченный панцирь; его поразил копьем в грудь франкский рыцарь ..., так что копье прошло через спину ...»¹¹³. «Из замечательных ударов копьем мне пришлось видеть один, который нанес как-то рыцарь из франков ... нашему всаднику. ... У него было рассечено три ребра с левой стороны и три ребра с правой стороны. Острие копья ударило ему в локоть и отделило его, как отделяет сустав мясник»... «Он ударил копьем двух всадников, стоящих рядом, и сбросил их обоих вместе»... «Он ударил одного из рыцарей, рядом с которым был другой... Якут свалил и всадников, и лошадей»¹¹⁴.

¹¹⁰ Цит. по: Галицко-Волынская летопись. – СПб., 2005. – С. 90.

¹¹¹ Цит. по: Усама ибн Мункыз. Книга Назидания. – С. 90–91.

¹¹² Цит. по: Прокопий Кесарийский. Война с персами. Война с вандалами. Тайная история. – М., 1993. – С. 40–41.

¹¹³ Цит. по: Усама ибн Мункыз. Книга Назидания. – С. 43.

¹¹⁴ Там же. – С. 101–102.

Если монголы все же использовали таранный копейный удар, то это должны подтверждать и косвенные данные – составляющие этого приема. В нашем случае для таранного копейного удара важно учитывать два фактора: наличие щита и крупных пород лошадей. Именно щит служил противодействием такому приему во время тренировок и междоусобных войн, а лошадь должна быть способной нести всадника в доспехе (а для монголов М.В. Горелик считает еще и обязательным наличие конского доспеха) и выдерживать столкновение, чтобы не опрокинуться при ударе.

Что касается щитов, то об использовании их монголами сообщают всего два источника. Наиболее подробно монгольские щиты описывают южно-сунские дипломаты Пэн Да-я и Сюй Тин, которые посещали монголов в 30-х гг. XIII в.: «Черные татары имеют также *прямоугольные щиты, сплетенные из кожи, а вместо бамбука в их каркасе – ива*. Ширина щита – 3 цунь, а длина – в полтора раза больше ширины. *Есть еще круглые плетеные щиты* специально для воинов передовой линии атаки, носящих их на локте. *Их используют, когда черные татары спешиваются и только лишь стреляют из лука*, чтобы сокрушить противника. Черные татары имеют также круглые железные щиты, заменяющие шлемы. Их берут ради удобства быстрых разворотов и увертываний, когда проникают в бою в строй противника. *Есть еще деревянные щиты на шестах, являющиеся приспособлениями для укрытия от камнеметов противника* (выделено нами. – Ю.К.) при атаке городов»¹¹⁵. Из подробного описания становится очевидным, что здесь речь идет преимущественно об использовании монголами инженерных и станковых щитов для создания легких полевых и осадных укреплений. Что касается «железных щитов, заменяющих шлемы», то тут не понятно, что именно хотели сказать авторы, но по способам действия ими «удобства быстрых разворотов и увертываний», они явно были предназначены не для парирования таранных ударов. В то же время автор другого свидетельства, папский легат Джованни из Пьян дель Карпине, говорит прямо: «Щит у них сделан из ивовых или других прутьев, но мы не думаем, чтобы *они носили его иначе как в лагере и для охраны императора и князей, да и то только ночью*» (выделено нами. – Ю.К.)¹¹⁶. Это подтверждает и доминиканец Винсент из Бове: «*Щиты не используют...*» (выделено нами. – Ю.К.)¹¹⁷.

Остальные современники, которые описывают оружие, военное дело или подробный ход завоеваний, ничего об использовании монголами щитов не сообщают. Таким образом, можно смело утверждать, что щитов монголы, за исключением инженерных, не использовали.

В отношении второй составляющей таранного удара – крупных лошадей – не все так однозначно. Дело в том, что монгольская лошадь – это достаточно небольшое животное, о чем прямо говорят современники. «*Лошади у них малорослые, но сильные, легко переносящие голод и трудности, ездят они на них верхом на крестьянский манер...*» (выделено нами. – Ю.К.), – свидетельствует Фома Сплитский¹¹⁸. То же сообщает Рикольдо Пеннини: «*Ездят они верхом на мелких лошадях* (выделено нами – Ю.К.), похожих на коз»¹¹⁹. А вот свидетельство пленного англичанина, который находился на службе у монголов в качестве лазутчика и которого лично допрашивал в 1241 г. правитель Австрии герцог Фридрих II Бабенберг: «... *Они привычны не к очень рослым, но очень выносливым коням...*» (выделено нами. – Ю.К.)¹²⁰.

Если обратиться к метрическим данным, то, к примеру, остеологический материал даже более поздней Золотой Орды дает средний рост основной массы конского поголовья в холке – 128–136 см¹²¹. При таких же размерах современные представители монгольской породы лошадей весят около 300 кг¹²². При этом лошади якутской породы, которые чуть превосходят в размерах монгольских коней, способны нести вес в пределах всего 80–100 кг.¹²³ Таким образом, если учесть

¹¹⁵ Цит. по: Храпачевский Р.П. Золотая Орда в источниках. Т. III. Китайские и монгольские источники. – С. 62.

¹¹⁶ Цит. по: Джованни дель Пано Карпини История Монгалов. С. 55.

¹¹⁷ Цит. по: Винсент из Бове Историческое зеркало. – С. 98.

¹¹⁸ Цит. по: Фома Сплитский История архиепископов Салоны и Сплита. – С. 115.

¹¹⁹ Цит. по: Рикольдо де Монте Кроче Путешествие по Святой Земле. – С. 160–161.

¹²⁰ Матузова В.И. Английские средневековые источники IX–XIII вв. – С. 150.

¹²¹ Цалкин В.И. Домашние животные Золотой Орды // Бюллетень Московского общества испытателей природы. Отдел биологии. Т. LXXII (1). – М., 1967.

¹²² Витт В.О., Желиговский О.А., Красников А.С., Шпайер Н.М. Коневодство и конейпользование. – М., 1964. – С. 149.

¹²³ Там же. – С. 164, 166.

собственный вес воина и вес используемого им вооружения и снаряжения, то общий вес, который несла лошадь, мог подходить к критическому, и это без учета использования конского доспеха, который М.В. Горелик считает чуть ли не маркером монгольской «латной конницы»¹²⁴.

Однако у английского монаха-бенедикца Мэтью Париса можно найти следующее сообщение: «У них **большие и сильные кони** (выделено нами. – Ю.К.), которые питаются листьями и даже ветками и корой деревьев. На них татары взбираются по трем ступенькам, словно по трем уступам вместо стремян, так как у них, татар, короткие ноги»¹²⁵. Как известно, при написании своего компиляционного труда значительную часть материала Мэтью почерпнул из королевского архива¹²⁶. Между тем ни о каких специальных посадочных ступеньках-уступах у монголов из других нарративных источников больше не известно. Более того, археологические материалы четко показывают, что монголы использовали именно стремяна¹²⁷.

С другой стороны, можно предположить, что здесь речь идет об импортных или захваченных в каких-то других странах лошадях. Так, в письме императора Священной Римской Империи Фридриха II Гогенштауфена, адресованном английскому королю Генриху III, сообщается следующее: «Но, о чем не без сожаления можно сказать, теперь-то **они вооружились награбленным у побежденных христиан оружием**, лучшим и более красивым ... Кроме того, **теперь они владеют лучшими конями** (выделено нами. – Ю.К.), вкушают изысканные яства, наряжаются в красивейшие одежды»¹²⁸. Свидетельства об использовании монголами захваченных коней можно найти и при описании Мухаммадом ан-Насави битвы между одним из сыновей хорезмшаха Ала ад-Дина Мухаммеда и монгольским отрядом близ селения Вашта в 1221 г.: «Из них (то есть монголов. – Ю.К.) спаслись лишь **всадники на скакунах...**» (выделено нами. – Ю.К.)¹²⁹. О том, что в этом пассаже речь идет именно о захваченных монголами конях, указывает выделение ан-Насави в своем труде «Сират ас-султан Джалал ад-Дин Манкбурны» («Жизнеописание султана Джалал ад-Дин Манкбурны») лошадей монгольской породы¹³⁰.

В свою очередь, способ кормления этих лошадей («... **питаются листьями и даже ветками и корой деревьев**») (выделено нами. – Ю.К.), скорее всего, указывает именно на неприхотливых лошадей монгольской породы. Император Священной Римской Империи Фридрих II Гогенштауфен так описывает неприхотливость монгольских лошадей: «... кони их, которых они ведут с собой, довольствуются древесной корой и листьями, и корнями трав; и все же в нужный момент они всегда оказываются чрезвычайно быстрыми и выносливыми»¹³¹. А вот свидетельство Джованни из Пьян дель Карпине: «Они нам ответили, что если мы поведем в Татарию тех лошадей, которые у нас были, то они все могут умереть, так как лежали глубокие снега, и они не умели добывать копытами траву под снегом, подобно лошадям татар, а найти им для еды что-нибудь другое нельзя, потому что у татар нет ни соломы, ни сена, ни корму»¹³². Практически то же самое сообщает и современник монгольского нашествия на мусульманский Восток Ибн аль-Асир (1160–1234 гг.) в своем труде «Аль-кямил фи т-тарихх» («Совершенство по части летописания»): «Животные же их, на которых они ездят, сами разгребают землю своими копытами и едят корни растений, не зная ячменя»¹³³. Таким образом, скорее всего, в данном пассаже Париса мы имеем дело

¹²⁴ Горелик М.В. Монгольская латная конница и ее судьба в исторической перспективе. – С. 47.

¹²⁵ Цит. по: Матузова В.И. Английские средневековые источники IX–XIII вв. – С. 137.

¹²⁶ Матвей Парижский. Великая хроника // Русский разлив: Арабески истории. Мир Льва Гумилева. М., 1997. – С. 266.

¹²⁷ Хоголбоон Лхагасурэн. Средневековые погребения монголов (XII–XIV вв.). Диссертация ... канд. ист. наук. – М., 1994. // Архив ИА РАН, №P–2/2557; Erdenebat Ulambayar Altmongolisches Grabbrauchtum: Archäologisch-historische Untersuchungen zu den mongolischen Grabfunden des 11. bis 17. Jahrhunderts in der Mongolei: Katalog der Grabfunde. Bonn, 2009. Dissertation PhD. // Der Philosophischen Fakultät der Rheinischen Friedrich – Wilhelms – Universität zu Bonn.

¹²⁸ Цит. по: Матузова В.И. Английские средневековые источники IX–XIII вв. – С. 144.

¹²⁹ Цит. по: Шихаб ад-Дин Мухаммад ан-Насави. Жизнеописание султана Джалал ад-Дина Манкбурны. – С. 107.

¹³⁰ Шихаб ад-Дин Мухаммад ан-Насави. Жизнеописание султана Джалал ад-Дина Манкбурны. – С. 112.

¹³¹ Цит. по: Матузова В.И. Английские средневековые источники IX–XIII вв. – С. 144.

¹³² Цит. по: Джованни дель Пляно Карпини. История Монгалов. – С. 69.

¹³³ Цит. по: Жузе П.К. Материалы по истории Азербайджана из Тарих-ал-камилъ (полного свода истории) Ибн-ал-Асира. – Баку, 1940. – С. 136.

с искажением фактов, вызванным страхом перед вторжением монголов. Такие моменты в его труде встречаются достаточно часто¹³⁴.

Между тем ряд источников все же свидетельствует об использовании конского доспеха монголами. Например, о монгольском конском доспехе сообщает Джованни из Пьян дель Карпине, бывший у монголов между 1245–1247 гг.: «... у них есть также вооруженная лошадь ...»¹³⁵. Он же приводит и наиболее полное описание конструкции конских доспехов: «Некоторые имеют латы, а также прикрытия для лошадей из кожи, сделанные следующим образом: они берут ремни от быка или другого животного шириною в руку, заливают их смолою вместе по три или по четыре и связывают ремешками или веревочками; на верхнем ремне они помещают веревочки на конце, а на нижнем – в середине, и так поступают до конца; отсюда, когда нижние ремни наклоняются, верхние встают, и таким образом удваиваются или утраиваются на теле. Прикрытие лошади они делят на пять частей: с одной стороны лошади одну, а с другой стороны – другую, которые простираются от хвоста до головы и связываются у седла, а сзади седла на спине и также на шее; также на крестец они кладут другую сторону, там, где соединяются связи двух сторон; в этом куске они делают отверстие, через которое выставляют хвост, и на грудь также кладут одну сторону. Все части простираются до колен или до связей голеней; и пред лбом они кладут железную полосу, которая с обеих сторон шеи связывается с вышеназванными сторонами. ... У некоторых же все то, что мы выше назвали, составлено из железа следующим образом: они делают одну тонкую полосу шириною в палец, а длиною в ладонь, и таким образом они приготавливают много полос; в каждой полосе они делают восемь маленьких отверстий и вставляют внутрь три ремня плотных и крепких, кладут полосы одна на другую, как бы поднимаясь по уступам, и привязывают вышеназванные полосы к ремням тонкими ремешками, которые пропускают чрез отмеченные выше отверстия; в верхней части они вшивают один ремешок, который удваивается с той и другой стороны и сшивается с другим ремешком, чтобы вышеназванные полосы хорошо и крепко сходились вместе, и образуют из полос как бы один ремень, а после связывают все по кускам так, как сказано выше. И они делают это как для вооружения коней, так и людей»¹³⁶.

Следующее сообщение находим в «Летописце Даниила Галицкого» под 1250 г. При описании войска князя Даниила Романовича, которое он привел на помощь венграм, мы читаем: «Даниила же приде к нему, исполчи вся люди своѣ. Нѣмьци же *дивящися оружью татарьскому* (выделено нами. – Ю.К.), бѣша бо кони в личинахъ и в коярѣхъ кожаныхъ ...»¹³⁷. Об использовании конского доспеха монголами свидетельствует и Хетум Патмич.: «...панцири, они сами и их лошади носят таковые из кожи»¹³⁸.

В то же время у Джованни из Пьян дель Карпине есть прямое указание на то, что «бронированные» кони поставлялись монголам извне: «... некий начальник одной области привел ему много верблюдов с попонами из балдакина, и на них положены были седла с какими-то снарядами, внутри которых могли сидеть люди, и, как мы думаем, верблюдов было сорок или пятьдесят, а также *много коней* и мулов, *прикрытых бляхами или вооруженных, причем у некоторых бляхи были из кожи, а у некоторых из железа*»¹³⁹. К сожалению, путешественник не уточнил, из какой именно области был этот «начальник». Можно лишь предположить, что этой областью могла быть современная китайская провинция Юньнань, она ближе других регионов к Монголии, где были рослые лошади. На это указывает чиновник хана Хубилая венецианец Марко Поло: «В этой стране, скажу вам еще, водятся *рослые кони* ... Верхом они *ездят по-французски, вытянув ноги*» (выделено нами. – Ю.К.)¹⁴⁰.

То есть перед нами, помимо свидетельства наличия мощных рослых лошадей, еще и наличие характерной посадки в седле, которая была маркером западноевропейского таранного копейного удара. Между тем государство Дали, которое располагалось на территории этой китайской провинции, было захвачено Хубилаем только в 1253 г. До этого никаких данных о контактах монго-

¹³⁴ Матузова В.И. Английские средневековые источники IX–XIII вв. – С. 136, 138, 148–149, 152–161.

¹³⁵ Цит. по: Джованни дель ПIANO Карпини. История Монгалов. – С. 53.

¹³⁶ Цит. по: Джованни дель ПIANO Карпини. История Монгалов. – С. 53–54.

¹³⁷ Цит. по: Галицко-Волынская летопись. – С. 122.

¹³⁸ Цит. по: Strakosch-Grassmann G. Der Einfall der Mongolen in Mitteleuropa in den Jahren 1241 und 1242. – Innsbruck, 1893. – S. 27.

¹³⁹ Цит. по: Джованни дель ПIANO Карпини. История Монгалов. – С. 78.

¹⁴⁰ Цит. по: Книга Марко Поло. – С. 283.

лов и этого государства в нашем распоряжении нет. В свою очередь, в Сокровенном сказании приведен один весьма интересный указ каана Угэдэя: «Между тем Чормахан-хорчи привел к покорности Багдадский народ. Получив известия, что тамошняя земля хороша и славится хорошими товарами, Огодай-хан повелел Чормахан-хорчину оставаться там в должности баскака-танмачи и ежегодно поставлять ему следующие местные произведения: ... **длинношеих и длинноногих западных коней**, темногнедых верблюдов-элеут, ..., верблюдов-кичидут, вьючных мулов-хачидут и обыкновенных»¹⁴¹. Как мы видим, перечень поставляемых животных у Джованни из Пьян дель Карпине и в Сокровенном сказании полностью совпадает, что дает нам право утверждать: мощные рослые кони поставлялись монголам именно с Ближнего Востока. Косвенно это подтверждает и сообщение Рашид ад-Дина: «... Борак отправил с посольством к его величеству Абага-хану, чтобы он попросил у него красивых и жирных коней»¹⁴². Правда, приведенный им эпизод относится чуть к более позднему времени, но это лишь может указывать на то, что такая практика сохранялась на протяжении всего XIII в. Из его сообщений известно и о том, что на этой территории имел широкое распространение и конский доспех: «Прошел сильный ливень, так что **большая часть** панцирей и **конских доспехов** (выделено нами. – Ю.К.) попортилась», – упоминает Рашид ад-Дин при описании противостояния хулагидского принца Газана и мятежных эмиров в 1289 г.¹⁴³

Между тем обращает на себя внимание то, что, исходя из указа Угэдэя, приведенного в Сокровенном сказании, поставки рослых лошадей должны были начаться с середины 30-х гг. XIII в., так как именно к этому времени относится установление контроля над частью ближневосточных территорий Чормаганом. В свою очередь, свидетельства использования конского доспеха монголами относятся не ранее чем к концу 40-х – 50-м гг. XIII в. Видимо, монголы не сразу освоили новые традиции или же использовали их весьма ограниченно. Косвенно об этом свидетельствует и молчание о монгольском конском доспехе очевидцев их вторжения в Европу.

В то же время, начиная с 1218 г., в источниках встречаются свидетельства о хорошо вооруженных и даже тяжеловооруженных отрядах монголов. Выше мы приводили сообщение относительно кортежа даосского духовного лидера Чан-чуня. В свою очередь, корпус, который вторгся в Грузию под предводительством Джэбэ и Субэдэя в 1220 г., в описании Киракоса Гандзакеци представлен как: «... огромное **множество войск в полном снаряжении** ...»¹⁴⁴. Так же, то есть «в полном вооружении», автор характеризует отряд монголов, который в 1236 г. захватил г.Гандзак¹⁴⁵. Отряд, который монголы специально выделили в том же году для захвата резиденции ишхана Шахиншаха г.Лори, он называет «... **отборные, хорошо вооруженные части**...»¹⁴⁶. Рассказывая о захвате Хаченского княжества, Гандзакеци сообщает: «Некоторые из их военачальников с **хорошо снаряженным, тяжеловооруженным войском** и всем лагерным имуществом вторглись в нее» (здесь имеется в виду страну. – Ю.К.)¹⁴⁷. В свою очередь, Джувейни, описывая подавление восстания Тараби в г.Бухара в 1239 г., указывает, что при поддержке местных феодалов монголы «собрали **превосходно снаряженное войско**»¹⁴⁸. Также, рассказывая о подавлении восстания Бачмана в Поволжье в том же году, историк сообщает: «Князь Менгу-каан приказал построить двести кораблей и в каждый из них посадить **сто монголов в полном вооружении**» (выделено нами. – Ю.К.)¹⁴⁹. О том же свидетельствует и Рашид ад-Дин¹⁵⁰. И, наконец, описывая курултай 1246 г., Джувейни характеризует его участников: «... прибыли и царевичи, каждый со своими конниками и слугами, своим войском и своей свитой. **Блеск их** платья и **снаряжения ослепил глаза людей** ...»; и далее: «Соркотани-беки и ее сыновья **прибыли** первыми в таких нарядах и **с таким снаряжением, каких глаза не видели, и уши не слышали**» (выделено нами. – Ю.К.)¹⁵¹.

¹⁴¹ Цит. по: Козин С.А. Сокровенное сказание: Монгольская хроника 1240 г. под названием Monggol-un niġuᠰa tobᠰiyan. Юань чао би ши: монгольский обыденный изборник. – С. 193–194.

¹⁴² Цит. по: Рашид-ад-Дин Сборник летописей. Т. 1. Кн. 1. – С. 94.

¹⁴³ Цит. по: Рашид-ад-Дин Сборник летописей. Т. 3. – М.; Л., 1946. – С. 145.

¹⁴⁴ Цит. по: Киракос Гандзакеци История Армении. – М., 1976. – С. 137.

¹⁴⁵ Там же. – С. 154.

¹⁴⁶ Там же. – С. 163.

¹⁴⁷ Там же. – С. 170.

¹⁴⁸ Цит. по: Ата-Мелик Джувейни Чингисхан. История Завоевателя Мира. – С. 76.

¹⁴⁹ Там же. – С. 400.

¹⁵⁰ Рашид-ад-Дин. Сборник летописей. Т. 2. – М.; Л., 1960. – С. 38.

¹⁵¹ Цит. по: Ата-Мелик Джувейни. Чингисхан. История Завоевателя Мира. – С. 172.

Но, если внимательно вникнуть в суть этих сообщений, то мы увидим, что перед нами отряды, специально сформированные для выполнения особых задач. В первом случае – корпус, направленный для глубокого рейда, изначально посланный для поимки правителя Хорезма, в двух случаях – формирования для скорейшего подавления восстаний, в других случаях – отряд для захвата резиденции одного из правителей и кортежи правителей, прибывших на курултай. Еще в одном случае – отряд для захвата г. Гандзака, в котором, как свидетельствует армянский хронист, находился достаточно хорошо вооруженный гарнизон и которому все же удалось прорваться из города и уйти¹⁵². Исключение составляет лишь захват Хаченского княжества, но, по свидетельствам Мухаммад ан-Насави, при захвате Хорезма монголы захватили большое количество оружия: «А из вещей, оружия, рабов и снаряжения татары захватили столько, что сами стали богаты, а их выюки тяжелы»¹⁵³.

Таким образом, мы видим ту же практику, что и с охраной кортежа Чан-чуня, то есть в особых случаях монголы могли концентрировать воинов с усиленным вооружением в единые подразделения. Более того, та же практика могла применяться монголами и непосредственно в ходе сражений, о чем свидетельствует, например, Сюй Тин: «При сокрушении сильного построения войск противника и взятия позиций сполна применяют на острие атаки воинов в доспехе из скрепленных кож. Должны быть впереди, как правило, из каждых десяти атакующих таких трое»¹⁵⁴. Это подтверждает и эпизод из биографии Джафар-ходжи, засвидетельствованный в «Юань-ши», при прорыве монголов к цзиньскому г. Нанькоу: «Если идти отсюда на север, то есть в лесу Хэй-шулинь нехоженная дорога, всадники смогут пройти по одному, я сам там когда-то часто проходил. ... Тай-цзу тогда приказал Джафару быть проводником *впереди на коне и без лат*»¹⁵⁵. О том, что это именно усиление рядов атакующих, а не использование тяжелой конницы, говорят дальнейшие строки Сюй Тина: «Обычно, при столкновении с противником, *боевой строй черных татар таков: рассыпной, по 4–5 человек в группе*, так чтобы они никоим образом не скапливались в толпы, которые смогут быть охвачены противником. Вообще же, *если черные татары применяют* пеший порядок, то в регулярном строю, а если *конницу – то в рассыпном строю*» (выделено нами. – Ю.К.)¹⁵⁶. Как видим, ни о каких плотных построениях нет и слова. В то же время у сунского чиновника Лю Кэ-чжуана (1187–1269) в панегирике «Ду Гао шэньдаобэй» («Стела на пути духа Ду Гао») указывается, что монголы ценили воинов, имеющих доспех, и «расходовали» их экономно: «Войско багатуров посылало всех приговоренных к смерти на укрепления, тем самым за счет смертников замещалось использование латников ...»¹⁵⁷. В свою очередь, армянский историк Григор Акнерци указывает, что в качестве ударных частей в кампаниях на Ближнем Востоке монголы использовали войска кавказских вассальных правителей: «Причиной этих побед были те же грузинские и армянские князья, которые, образуя передовые отряды, с сильным натиском бросались на неприятеля; *а за ними уже татары пускали в дело свои луки и стрелы*» (выделено нами. – Ю.К.)¹⁵⁸.

На последнее свидетельство следует обратить более пристальное внимание. Дело в том, что многие современники именно лук называют главным оружием монголов. Так, Пэн Да-я и Сюй Тин свидетельствуют: «Их обычаи – стрельба из лука ...»¹⁵⁹; и далее: «Если перейти к самому главному из их видов вооружения, то *лук со стрелами будет на первом месте* (выделено нами. – Ю.К.), а сабля – на следующем после них»¹⁶⁰. Об этом же говорит и упомянутый выше пленный англичанин: «... они без усталости и храбро сражаются копьями, палицами, секирами и мечами, но *предпочтение отдают лукам* (выделено нами. – Ю.К.) и метко, с большим искусством из них

¹⁵² Киракос Гандзакети. История Армении. – С. 155.

¹⁵³ Цит. по: Шихаб ад-Дин Мухаммад ан-Насави. Жизнеописание султана Джалал ад-Дина Манкбурны. – С. 88.

¹⁵⁴ Цит. по: Храпачевский Р.П. Золотая Орда в источниках. Т. III. Китайские и монгольские источники. – С. 67–68.

¹⁵⁵ Цит. по: Храпачевский Р.П. Армии монголов периода завоевания Древней Руси. – С. 153.

¹⁵⁶ Цит. по: Храпачевский Р.П. Золотая Орда в источниках. Т. III. Китайские и монгольские источники. – С. 67–68.

¹⁵⁷ Там же. – С. 56–57.

¹⁵⁸ Цит. по: Патканов К.П. История монголовъ инока Магакии, XIII векъ. – СПб., 1871. – С. 15.

¹⁵⁹ Цит. по: Храпачевский Р.П. Золотая Орда в источниках. Т. III. Китайские и монгольские источники. – С. 37.

¹⁶⁰ Там же. – С. 61–62.

стреляют ...»¹⁶¹. Про это в письме, адресованном английскому королю Генриху III, пишет и император Священной Римской Империи Фридрих II Гогенштауфен: «... *луки являются для них самым привычным оружием* (выделено нами. – Ю.К.), наряду со стрелами и прочим метательным оружием ...»¹⁶². То же отмечают и доминиканский монах Винсент из Бове: «... *более всего они полагаются на луки и стрелы* ...» (выделено нами. – Ю.К.)¹⁶³, и монах-премонстрант Хетум Патмич: «Татары – отличные наездники и *прекрасно владеют оружием, особенно луком и стрелами*» (выделено нами – Ю.К.)¹⁶⁴. А вот свидетельство венецианца Марко Поло, который, как известно, достаточно долго прожил среди монголов, служа хану Хубилаю: «... *всего больше они пускают в дело лук* (выделено нами. – Ю.К.), потому что ловкие стрелки»¹⁶⁵.

На этом моменте стоит остановиться более подробно. Дело в том, что, если обратиться к свидетельству ряда современников, то можно увидеть: монголы достаточно много внимания уделяли стрелковой подготовке. «Что касается их черных татар стрельбы с коня, то они еще в младенческую пору привязываются к спине коня. ... В 3 года их привязывают веревкой к луке седла, так что руками есть за что держаться, и пускают толпой нестись во весь опор. В 4–5 лет им дают держать маленький лук и короткие стрелы, вместе с которыми они и растут. ... Все они стремительно носятся на лошадях, при этом они стоят на носках в стременах, а не сидят, поэтому основная сила у них находится в икрах, а в бедрах ее нет совсем. Они быстры как идущий смерч и могучи как давящая гора. Поскольку в седле они поворачиваются налево и переворачиваются направо с такой легкостью как будто крылья ветряной мельницы, то могут, повернувшись налево, стрелять направо, причем не только туда – целятся еще и назад», – сообщают Пэн Да-я и Сюй Тин¹⁶⁶. Практически то же самое говорит Джованни из Пьян дель Карпине: «Мужчины ничего вовсе не делают, за исключением стрел, ... они охотятся и упражняются в стрельбе, ибо все они от мала до велика суть хорошие стрелки, и дети их, когда им два или три года от роду, сразу же начинают ездить верхом и управляют лошадьми и скачут на них, и им дается лук сообразно их возрасту, и они учатся пускать стрелы ...»¹⁶⁷. А вот что сообщает Бенедикт Поляк (в пересказе францисканца Ц. де Бридиа): «Мужчины делают только стрелы и упражняются в стрельбе из луков. Они также заставляют трехлетних или четырехлетних мальчиков таким же образом в этом упражняться»¹⁶⁸. О том же в своей энциклопедии говорит и Винсент из Бове: «Они забавляются борьбой и стрельбой из лука, считающимися у них наилучшими развлечениями, а также военными упражнениями»¹⁶⁹. Косвенно подтверждает это и Чжао Хун: «Татары рождаются и вырастают в седле. Сами собой они выучиваются сражаться»¹⁷⁰.

Скорее всего, данная практика явилась одной из первых реформ Чингиз-хана. Косвенное подтверждение этому находим у Марко Поло: «Случилось, что в 1187 г. татары выбрали себе царя, и звался он по-ихнему Чингисхан ... Увидел Чингисхан, что много у него народу, вооружил его луками и иным их оружием и пошел воевать чужие страны»¹⁷¹. Подтверждение данному предположению имеется у Рашид ад-Дина в его повествовании о Чингиз-хане: «Еще он сказал ... эмиры войска должны хорошенько обучить сыновей метанию стрел, верховой езде и единоборству и упражнять их в этих делах»¹⁷². Косвенное подтверждение этому можно видеть и в словах самого Чингиз-хана, которые цитирует Ли Чжи Чан при описании его беседы с Чан-чунем: «... мы Моголы, с ранних лет привыкли стрелять верхом и не можем вдруг оставить эту привычку»¹⁷³.

¹⁶¹ Цит. по: Матузова В.И. Английские средневековые источники IX–XIII вв. – С. 150.

¹⁶² Там же. – С. 143.

¹⁶³ Цит. по: Винсент из Бове. Историческое зеркало. – С. 98.

¹⁶⁴ Цит. по: Гайтон Цветник истории земель Востока // Книга странствий. – М., 2006. – С. 272.

¹⁶⁵ Цит. по: Книга Марко Поло. – С. 236.

¹⁶⁶ Цит. по: Храпачевский Р.П. Золотая Орда в источниках. Т. III. Китайские и монгольские источники. – С. 57–58.

¹⁶⁷ Цит. по: Джованни дель Плано Карпини. История Монгалов. – С. 42–43.

¹⁶⁸ Цит. по: «История татар» брата Ц. де Бридиа. – С. 121.

¹⁶⁹ Цит. по: Винсент из Бове. Историческое зеркало. – С. 89.

¹⁷⁰ Цит. по: Мункуев Н.Ц. Мэн-да бэй-лу («Полное описание монголо-татар»). – С. 67–68.

¹⁷¹ Цит. по: Книга Марко Поло. – С. 232.

¹⁷² Цит. по: Рашид-ад-Дин. Сборник летописей. Т. 1. Кн. 2. – С. 262.

¹⁷³ Цит. по: Ли Чжи Чан. Путешествие на Запад монаха Чань Чуня, описано учеником его Чжень Чань Цзы по имени Ли Чжи Чань. – С. 335.

В любом случае в период Великого завоевания монголы в глазах современников прочно ассоциировались именно как лучники. Так великий галицкий боярин Юрий Домогароч, участник битвы на р.Калке, слова которого зафиксированы в «Летописце Даниила Галицкого», прямо говорит: «срѣлци суть»¹⁷⁴. Более того, у армянских авторов определение «стрелок» часто приводится в качестве синонима термину «монгол». Так Вардан Аревелци (1198–1271 гг.) в труде «Собрание истории», говоря о монголах, называет их «народом стрелков»¹⁷⁵, а в другом труде, «География», он называет захваченный монголами г.Самарканд – «столицей народа стрелков»¹⁷⁶. Сюнийский епископ Стефанос Орбелян (ум. в 1304 г.) в труде «История области Сисакан» также называет монголов – «народом стрелков»¹⁷⁷, а Монголию – «страною стрелков»¹⁷⁸. Монголов «народом стрелков» в своем труде «Летопись» называет и видный государственный деятель Киликийской Армении Смба́т Спарапет (1208–1267 гг.)¹⁷⁹, который лично дважды посетил монгольскую столицу г.Кароко́рум. А говоря о воинских формированиях монголов, он называет их «войска стрелков»¹⁸⁰. А один из известнейших армянских историков, современник захвата монголами Закавказья, Киракос Гандзакечи (1200–1271 гг.), в «Истории Армении» именует монголов – «племя стрелков»¹⁸¹. В свою очередь, другой видный армянский историк Григор Акнерци, более известный как инок Магакия, прямо озаглавил свой труд «История народа Стрелков»¹⁸². Армянскую традицию называть монголов «народом стрелков» или просто «стрелками» приводит и фламандец Виллем из Ребрека¹⁸³.

Многие из современников характеризуют монголов не просто как стрелков, а именно как превосходных стрелков. Джованни из Пьян дель Карпине: «... все они от мала до велика суть хорошие стрелки ...»¹⁸⁴. Джувеини: «...если пожелают, могут ударами стрел сбивать звезды ...»¹⁸⁵. Мэтью Парис: «...являются удивительными лучниками...»¹⁸⁶. Стефанос Орбелян: «... искусный (здесь имеется в виду народ. – Ю.К.) в метании стрел ...»¹⁸⁷. Андре из Лонжюмо: «Баллистами они не пользуются, но зато они – отличные лучники»¹⁸⁸. Фридрих II Гогенштауфен: «Эти тартары, несравненные лучники ...»¹⁸⁹. Хетум Патмиц: «Война с ними весьма опасна, ибо за одну такую пусть даже малую войну народу погибает больше, чем за любое столкновение с каким угодно другим народом. А происходит это по большей части из-за того, что стреляют они сильно и метко»; и далее: «Весьма опасно преследовать их, потому что, оборачиваясь, они принимаются выпускать стрелы и таким образом ранят и убивают людей и лошадей»¹⁹⁰. Марко Поло: «Стрелять они умеют ловко ...»¹⁹¹. То же отмечает и Смба́т Спарапет в письме кипрскому королю Генриху II де Лузиньяну: «Они прекрасные стрелки ...»¹⁹².

Более того, ряд современников напрямую выделяют монголов как лучников, на фоне других народов. Так, грузинский аноним, современник царя Георгия IV Лаша (1213–1222 гг.), сообщает: «Вместе с тем обрели они мужество и *были лучниками избранными* (выделено нами. – Ю.К.), безупречно стреляющими из своих тугих луков тяжелыми стрелами, удара которых не выдерживали никакие доспехи. Особенно ловки они были на лошадях, ибо на лошадях они вырастали, не

¹⁷⁴ Цит. по: Галицко-Волынская летопись. – С. 89.

¹⁷⁵ Патканов К.П. Истoрiя монгольв по армянскимъ источникамъ. Вып. 1. – СПб., 1873. – С. 7.

¹⁷⁶ Там же. – С. 83.

¹⁷⁷ Там же. – С. 31, 54.

¹⁷⁸ Там же. – С. 37.

¹⁷⁹ Галастьян А.Г. Армянские источники о монголах. – М., 1962. – С. 50, 51, 53.

¹⁸⁰ Там же. – С. 52, 54.

¹⁸¹ Киракос Гандзакечи. История Армении. – С. 152, 180.

¹⁸² Патканов К.П. Истoрiя монгольв инока Магакии, XIII векъ.

¹⁸³ Гильом де Рубрук. Путешествие в восточные страны. – С. 184.

¹⁸⁴ Цит. по: Джованни дель ПIANO Карпини. История Монгалов. – С. 43.

¹⁸⁵ Цит. по: Ата-Мелик Джувеини. Чингисхан. История Завоевателя Мира. – С. 127.

¹⁸⁶ Цит. по: Матузова В.И. Английские средневековые источники IX–XIII вв. – С. 138.

¹⁸⁷ Цит. по: Патканов К.П. Истoрiя монгольв по армянскимъ источникамъ. Вып. 1. – С. 32.

¹⁸⁸ Цит. по: Матузова В.И. Английские средневековые источники IX–XIII вв. – С. 161.

¹⁸⁹ Там же. – С. 144.

¹⁹⁰ Цит. по: Гайтон. Цветник истории земель Востока. – С. 273.

¹⁹¹ Цит. по: Книга Марко Поло. – С. 287.

¹⁹² Цит. по: Галастьян А.Г. Армянские источники о монголах. – С. 66.

знали доспехов, кроме лука и стрел»¹⁹³. А вот как зафиксированы впечатления русских дружинников от первых столкновений с монголами в «Летописце Даниила Галицкого»: «...срѣлци суть ... пущей половец...»¹⁹⁴. Венгерский монах-доминиканец Юлиан, который дважды, в 1235 и 1237 гг., посетил Южнорусские степи, в послании папскому легату Сальвио де Сальви особо отметил: «Говорят, что стреляют они дальше, чем умеют другие народы. При первом столкновении на войне стрелы у них, как говорят, не летят, а как бы ливнем льются. Мечами и копьями они, по слухам, бьются менее искусно»¹⁹⁵.

В свою очередь епископ Стефан Вацкий в письме парижскому епископу Гильому III Овернскому тоже отмечает: «Они более искусные лучники, чем венгерские и команские, и луки у них более мощные»¹⁹⁶. О том же пишет и Фридрих II Гогенштауфен английскому королю Генриху III: «... луки ... какими они постоянно пользуются, отчего и руки их сильнее, чем у других людей, то они наголову разбили куманов»¹⁹⁷. Вот как охарактеризовал монголов один из государственных деятелей Киликийской Армении Гетум Патмич: «И уже настолько приловчились к искусству стрельбы, что превзошли в нем все остальное население мира»¹⁹⁸.

Как видим, если обратиться к тактике монголов, то становится очевидным, что стрелковый бой у них превалирует над всем остальным. Прямые указания на это можно видеть у Марко Поло: «В битвах с врагом берут верх вот как: убегая от врага, не стыдятся, убегая, поворачиваются и стреляют. Коней своих приучили, как собак, ворочать во все стороны. Когда их гонят, на бегу дерутся славно, да сильно так же точно, как бы стояли лицом к лицу с врагом; бежит и назад поворачивается, стреляет метко, бьет и вражских коней, и людей; а враг думает, что рассеяны и побеждены, и сам проигрывает, от того, что кони у него перестреляны, да и людей изрядно перебито»¹⁹⁹. О том же говорит и Джованни из Пьян дель Карпине: «... всякий раз, как они завидят врагов, они идут на них, и каждый бросает в своих противников три или четыре стрелы ...»; и далее: «... они не охотно вступают в бой, но ранят и убивают людей и лошадей стрелами...»²⁰⁰. Ему вторит и Бенедикт Поляк: «Когда же они должны сойтись с врагами, многие из них вооружаются большим количеством колчанов и стрел, и прежде чем стрелы противника достигнут их, они выпускают свои, даже если это преждевременно и они не могут выпускать стрелы прицельно. А когда они могут достать противника стрелами беспрепятственно, говорят, что это напоминает скорее дождь, чем летящие стрелы. И это происходит по причине крайней густоты летящих стрел»²⁰¹.

Это следует и из хода битв, ряд из которых до нас дошел в более или менее подробных описаниях. Например, Мухаммад ан-Насави, рассказывая о битве при г.Исфахане 25 августа 1228 г., в которой монголы разбили последнего хорезмшаха Джалал ад-Дина Манкбурны, так описывает героическое сопротивление войск последнего: «Но ханы и эмиры, командиры левого крыла, стояли твердо, до самой смерти оставаясь верны своей клятве. Из них осталось в живых только трое: Куч Тегин Пахлаван, хаджиб ал-хасс Ханберди и эмир ахур Одек. Ахаш-Малик сражался до тех пор, пока не *пал, утыканный стрелами, словно еж иглами* (выделено нами. – Ю.К.), и погиб за веру»²⁰². В свою очередь, Джувейни, описывая битву монголов с цзиньцами, которая произошла у р.Хуанхэ в 1231 г., свидетельствует: «... градом стрел монголы сбили их с ног, и они растянулись на сырой земле ...»²⁰³. Схожая ситуация прослеживается и при захвате монголами перевалов через Карпаты, которую описал Магистр Рогерий, находившийся в 1241 г. в Венгрии в качестве посланца кардинала Иоанна из Луции: «... на двенадцатый день после наступления марта на перевале было сражение с татарами, и когда почти *все его люди были стрелами и мечами жестоко*

¹⁹³ Цит. по: Чулая Г.В. Грузинская книжная легенда о Чингисхане // Советская этнография. № 5. – М., 1973. – С. 115–116.

¹⁹⁴ Цит. по: Галицко-Вольнская летопись. – С. 89.

¹⁹⁵ Цит. по: Аннинский С.А. Известия венгерских миссионеров XIII–XIV веков о татарах и Восточной Европе. // Исторический архив. Т. III. – М.; Л., 1940. – С. 87.

¹⁹⁶ Цит. по: Матузова В.И. Английские средневековые источники IX–XIII вв. – С. 154.

¹⁹⁷ Там же. – С. 143.

¹⁹⁸ Цит. по: Гайтон. Цветник истории земель Востока. – С. 273.

¹⁹⁹ Цит. по: Книга Марко Поло. – С. 237.

²⁰⁰ Цит. по: Джованни дель Плано Карпини. История Монгалов. – С. 56.

²⁰¹ Цит. по: «История татар» брата Ц. де Бридиа. – С. 124.

²⁰² Цит. по: Шихаб ад-Дин Мухаммад ан-Насави. Жизнеописание султана Джалал ад-Дина Манкбурны. – С. 184.

²⁰³ Цит. по: Ата-Мелик Джувейни. Чингисхан. История Завоевателя Мира. – С. 129.

изранены, он с немногими из них ушел...»²⁰⁴. То же мы видим и при описании им битвы Калочского архиепископа Угурина Кзака с монголами, подходящими к г.Пешт: «... он захотел сразиться с татарами. Но те, обратя спины, начали понемногу отступать. Архиепископ, увидев это, принялся во весь опор их преследовать. Достигнув болотистой местности, те ее быстро миновали. Архиепископ же, не сворачивая, ибо был от них весьма близко, поспешно вошел в болото, и поскольку он со своими людьми тяжестью оружия давил на землю, перейти болото или же вернуться был уже не в состоянии. *Татары*, быстро возвратившись, окружили болото и, *посылая стрелы дождем, всех их там перебили* (выделено нами. – Ю.К.)»²⁰⁵. Та же картина наблюдается и в битве при Лигнице, которая произошла 9 апреля 1241 г. между монголами и объединенным польским войском. Ее подробное описание дошло до нас в труде Яна Длугоша: «Крестоносцы и иностранные рыцари разбили копьями первые шеренги татар и двинулись вперед. Но когда дошло до рукопашной – на мечах, татарские лучники так окружили со всех сторон отряды крестоносцев и иностранных рыцарей, что другие – польские – отряды не могли прийти им на помощь без того, чтобы поставить себя в опасное положение. *Отряд тот* пошатнулся и, в конце концов, *лег под градом стрел*, подобно нежным колосьям под градом, ибо много среди них было людей без щитов и панцирей. А когда пали там сын Дипольда, моравского маркграфа, Болеслав и другие *рыцари из первых рядов*, остальные, *которых также проредили татарские стрелы* (выделено нами. – Ю.К.), отступили к отрядам польским»²⁰⁶. Ситуация повторяется и в битве при р.Шайо, которая произошла 11 апреля 1241 г. между монголами и объединенным венгеро-хорватским войском и подробное описание которой нам оставил Фома Сплитский: «Они выслали вперед конный отряд ... Построившись и удачно расположившись, они выступили против них в полном вооружении и строгом порядке. *Но отряды татар*, не дожидаясь рукопашного боя и, как у них водится, *забросав врагов стрелами*, поспешно бросились бежать»²⁰⁷; и далее: «...татарское полчище словно в хороводе окружило весь лагерь венгров. *Одни, натянув луки, стали со всех сторон пускать стрелы*, другие спешили поджечь лагерь по кругу. ...Враги же, рассеявшись повсюду, *не переставали метать копьа и стрелы*. ... Они не защищались оружием *от ливня стрел и копий, но, подставив спины, сплошь валялись под этими ударами* (выделено нами. – Ю.К.), как обычно падают желуди с сотрясаемого дуба»²⁰⁸. А это описания той же битвы Магистром Рогерием: «*Татары* ... окружив его, *принялись выпускать по венграм бьющие как град стрелы*. ... *Стрелы же падали так часто, что затмевали сражающимся небо и летели по воздуху подобно стае жуков и саранчи*. ... И если венгры вперемежку из различных мест шли в сражение, то *татары*, выступив им на встречу, *стрелами заставляли их бежать из боевых порядков* (выделено нами. – Ю.К.)...»²⁰⁹. В свою очередь, Рашид ад-Дин, описывая битву монголов с мамлюками, которая произошла в 1260 г. в местности Айн-и Джалут, свидетельствует, что авангард мамлюков бежал, даже не вступив с монголами в перестрелку: «Монгольское войско напало, стреляя из луков, а Кудуз уклонился и ударился в бегство»²¹⁰. Армянский автор XIV в. Нерсес Палиенц, описывая битву, которая произошла между войсками ильхана Газана и мамлюками в местности Джебель-ас-Салихийе, близ г.Дамаска, 12 февраля 1300 г., сообщает: «В тот день, когда войско султана готовилось к сражению, его воины приготовили войлочные чучела, навешали на них сверкающие вещи, чтобы они блестели на солнце, и посадили чучела на 10 тысяч верблюдов, и всех их выстроили в ряд, сами же воины спрятались за верблюдами ... так как у *монголов, то есть татар, кроме стрел, не было ничего другого* (выделено нами. – Ю.К.), мусульмане выжидали, чтобы они выпустили свои стрелы в войлочные чучела, которые были посажены на верблюдов»; и далее: «Это произошло в три часа дня, и до девяти часов вечера в воздухе летали стрелы, и затемнилось солнце от них, а люди оказались в тени от густоты стрел. Этими стрелами войско султана было

²⁰⁴ Цит. по: Магистр Рогерий. Горестная песнь о разорении венгерского королевства татарами. – СПб., 2012. – С. 28.

²⁰⁵ Там же. – С. 32.

²⁰⁶ Цит. по: Mecherzynski K. Jana Długosza kanonika krakowskiego Dziejów polskich ksiąg dwanaście. Т. II. Ks.V–VIII. – S. 263.

²⁰⁷ Цит. по: Фома Сплитский. История архиепископов Салоны и Сплита. – С. 106.

²⁰⁸ Там же. – С. 108.

²⁰⁹ Цит. по: Магистр Рогерий. Горестная песнь о разорении венгерского королевства татарами. – С. 38.

²¹⁰ Цит. по: Рашид-ад-Дин. Сборник летописей. Т. 3. – М.; Л., 1946. – С. 52.

разбито и обращено в бегство»²¹¹. А вот описание Хетума Патмича битвы, которая произошла между теми же противниками близ г.Хомса, Сирия, в 1301 г.: «... татары, объединенные, пускали стрелы и сразили многих вражеских лошадей, в то время как те сарацины, что подошли с тыла, передовой отряд, споткнулись. Потому из множества сарацин только немногие ушли живыми. **Многие сарацины были смертельно ранены стрелами, от чего и умерли**» (выделено нами. – Ю.К.)²¹². Здесь стоит сделать отступление. Дело в том, что последние две битвы, хотя и произошли в начале XIV в., но, на наш взгляд, они отражают еще монгольскую тактику, так как военные реформы ильхана Газана, которые, судя по всему, осуществлены в самом конце его правления, должны были заметно изменить военное дело хулагидов.

Примечательным фактом является и то, что во время проведения своих компаний монголы заботились не только о пополнении стрел – самого расходного материала, но также о пополнении луков, тетивы к ним и колчанов. Так, в биографии киданя Сяо Байчжу в «Юань-ши» приведен эпизод из послужного списка его деда: «Во время похода Тай-цзу на запад²¹³ Чоуну отправил конными эстафетами тонкий и толстый бамбук, луки, самострелы и тетивы, по 10000 штук каждого вида»²¹⁴. О том же говорит и Бенедикт Поляк в пересказе францисканца Ц. де Бридиа: «Также они везут с собой в большом количестве оружие, луки, колчаны и стрелы»²¹⁵. Это указывает на то, что обстрел был весьма интенсивным, и его не выдерживали даже сами орудия стрельбы.

Из всего вышесказанного становится очевидным, что в бою монголы делали ставку именно на дистанционный стрелковый бой. И именно дистанционный стрелковый бой монголов вызывал опасения у их противников. Об этом прямо указано в «Сокровенном сказании» словами найманов: «Сказывают, что в северной стороне есть какие-то там ничтожные монголишки, и что они будто бы напугали своими сайдаками древлеславного великого Ван-хана ...»; и далее: «Каковы бы там ни были эти Монголы, мы пойдем и доставим сюда их сайдаки. ... Отберем-ка у этих, как их там, Монголов, их сайдаки!»²¹⁶. Прямые подтверждения этому можно видеть и в свидетельствах современников. Так, армянский историк Киракос Гандзакеци пишет: «... стук их колчанов нагонял ужас на всех»²¹⁷. Ему вторит хорватский священник Фома Сплитский: «...пущенные прямо в цель смертоносные татарские стрелы разили наверняка. И не было такого панциря, щита или шлема, который не был бы пробит ударом татарской руки»²¹⁸. Об этом говорится и в анонимном сочинении о вторжении татар в Польшу, Моравию и Венгрию, составленном вскоре после описанных событий, которое частично сохранилось в «Парижском кодексе»: «Страх и трепет, Моравия, объяли тебя, неистовый враг окружает тебя и отовсюду угнетает тебя. Луком и мечом он погубил твоих сильных, не жалеет ни пола, ни возраста ...»²¹⁹. А вот что рекомендовал Джованни из Пьян дель Карпине: «Все желающие сразиться с ними должны иметь следующее оружие: хорошие и крепкие луки, баллисты, которых они очень боятся, достаточное количество стрел, палицу из хорошего железа или секиру с длинной ручкой ..., также мечи и копья с крючком, чтобы иметь возможность стаскивать их с седла, так как они весьма легко падают с него, ножки и двойные латы, так как стрелы их нелегко пронзают их, шлем и другое оружие для защиты тела и коня от оружия и стрел»²²⁰. А это – рекомендации Бенедикта Поляка в пересказе францисканца Ц. де Бридиа: «... следует устраивать на фланге засады на отборных лошадях. А баллистарии, расположенные перед войском и расставленные, по меньшей мере в три [ряда], должны метать стрелы, прежде чем они могут достичь боевого порядка тартар, [то есть] лучшим образом и своевременно, чтобы их собственные боевые ряды или побежали, или были приведены в замешательство. Если же враги обратятся в бегство, баллистарии с лучниками, а также те, кто находится

²¹¹ Цит. по: Галастян А.Г. Армянские источники о монголах. – С. 96–98.

²¹² Цит. по: Bedrosian R. Het'um the Historian's: «History of the Tartars [The Flower of Histories of the East]» // <http://rbedrosian.com/hetumtoc.html> – Chapter 41.

²¹³ Имеется в виду поход Чингиз-хана на Хорезм. –Ю.К.

²¹⁴ Цит. по: Храпачевский Р.П. Армии монголов периода завоевания Древней Руси. – С. 158.

²¹⁵ Цит. по: «История татар» брата Ц. де Бридиа. – С. 123.

²¹⁶ Цит. по: Козин С.А. Сокровенное сказание: Монгольская хроника 1240 г. под названием Monggol-un niġuġa tobġiyan. Юань чао би ши: монгольский обыденный изборник. – С. 142–143.

²¹⁷ Цит. по: Киракос Гандзакеци. История Армении. – С. 156.

²¹⁸ Цит. по: Фома Сплитский. История архиепископов Салоны и Сплита. – С. 111.

²¹⁹ Цит. по: Магистр Рогерий. Горестная песнь о разорении венгерского королевства татарами. – С. 113.

²²⁰ Цит. по: Джованни дель Плано Карпини. История Монгалов. – С. 64.

в засаде, преследуют их, в то время как войско понемногу движется за ними. Если же не будет других баллистариев [для преследования], тогда вперед выдвигаются всадники на закованных в броню конях. Заслоняясь очень мощными щитами, сомкнутыми перед лошадьми, они внезапно приводят в смятение тартарских лучников»²²¹. А вот рекомендации, вошедшие в «Военные наставления» («Praeserta bellica»), которые были составлены в мае – июне 1241 г., в г.Эслингене, в курии германского короля Конрада IV, для противодействия татарам: «1. Пусть государи сами не ищут татар в поле, ... 2. Пусть с ними будут баллистарии. ... 5. Также пускай всякий, имеющий доход в три марки, возьмет с собой щит, который называется «сецишилт» (здесь имеются в виду большие, как правило, станковые, щиты «павеза». – Ю.К.)»²²².

Таким образом, из вышеприведенного видно, что никакая тяжеловооруженная конница монголов, если у них таковая и была, на их противников и союзников не оказала никакого впечатления. В глазах современников монголы были лишь лучниками, но лучниками несравненными. Эта их особенность и явилась залогом успехов Великого завоевания.

Подводя итоги, следует подчеркнуть следующие выводы:

1. Достаточно суровая среда обитания, отсутствие источников получения металлов и торговая блокада со стороны соседей не способствовали развитию монголов в культурно-хозяйственном плане, вследствие чего они выглядели отсталыми на фоне других народов региона.

2. Дефицит железа и запрет соседей продажи оружия монголам заставили последних покрывать нехватку в вооружении всеми доступными средствами, как следствие использование ими кожаного доспеха, костяных наконечников стрел и т.д. Железный доспех у монголов появляется только в ходе захвата крупных государств – Империи Цзинь и Хорезма. Но из-за первичного разрушения производственных баз захваченных государств износ металлического доспеха не покрывался. Железным доспехом, по словам современников, были вооружены лишь командиры и высшая аристократия, что подтверждается археологически.

3. По свидетельству современников, основным оружием монголов являлись лук и сабля, которые могли дополняться топором, палицей, пальмой и комбинированными копьями. При этом копьё упоминаются далеко не первыми в списке вооружения.

4. В источниках четко указывается, что монголы использовали копье исключительно для нанесения простого колющего удара. В то же время в источниках отсутствуют точные свидетельства использования ими таранного копейного удара. Отказ монголов от использования щитов в ходе полевых сражений, а также некрупные породы монгольских лошадей косвенно свидетельствуют о том, что монголы не применяли массово таранный копейный удар.

5. В ходе захвата дальневосточных государств, возможно, к монголам впервые попадают крупные кони и конский доспех, четких свидетельств на этот счет нет. Только после захвата Хорезма современники отмечают у монголов появление крупного конского поголовья. С началом похода на Хорезм совпадает и появление на страницах хроник упоминаний о хорошо вооруженных или даже тяжеловооруженных отрядах монголов. Но эти отряды были временными и формировались лишь в определенных случаях. Временная концентрация монголами воинов, имеющих доспех, для решения особых задач подтверждает и практика их сражений.

6. Современники монголов утверждали, что именно лук являлся их главным оружием. Это подтверждают и постоянные тренировки монголов в стрельбе, отмеченные на страницах хроник. Подавляющая масса современников указывала, что монголы выделялись на фоне остальных народов именно искусным стрелковым боем. Это подтверждается и ходом тех сражений, о которых до нас дошли детальные описания, а также поставками расходного материала в ходе кампаний.

Таким образом, произведенный нами анализ письменных источников демонстрирует, что у монголов отсутствовала тяжеловооруженная конница, как и предпосылки для ее появления, что опровергает выводы, полученные М.В.Гореликом. В дальнейшем, продолжив изучение этого вопроса, планируем выделить особенности монгольского лучного боя и их стрелковой тактики.

Аннинский С.А. Известия венгерских миссионеров XIII–XIV веков о татарах и Восточной Европе // Исторический архив. Т. III. – М.; Л., 1940.

²²¹ Цит. по: «История татар» брата Ц. де Бридиа. – С. 125.

²²² Цит. по: Магистр Рогерий. Горестная песнь о разорении венгерского королевства татарами. – С. 129–130.

- Артемьев А.Р.* Вооружение татаро-монгольских воинов в походе на Волжскую Булгарию и Русь в 1236–1241 гг. // 100 лет гуннской археологии: Номадизм – прошлое, настоящее в глобальном контексте и исторической перспективе: Гуннский феномен. Т. Д. Ч. 1. – Улан-Удэ, 1996.
- Артемьев А.Р.* Проблемы выделения монголо-татарского комплекса вооружения среди древнерусских материалов XIII в. // Восточная Европа в средневековье: к 80-летию Валентина Васильевича Седова. – М., 2004.
- Артемьева Н.Г.* Предметы защитного вооружения с Красноярского городища // Россия и АТР. №4. – Владивосток, 1999.
- Артемьева Н.Г.* Новый тип чжурчжэньского панциря // Вестник ДВО РАН. №1. – Владивосток, 2002.
- Артемьева Н.Г., Проконец С.Д.* Защитное вооружение чжурчжэньского воина // Российская археология. – 2012. – №1.
- Ата-Мелик Джувейни.* Чингисхан. История Завоевателя Мира. – М., 2004.
- Бахрушин С.В.* Научные труды. Т. III: Избранные работы по истории Сибири XVI–XVII веков. – М., 1955.
- Белорыбкин Г.Н.* Золотаревское поселение. – СПб., 2001.
- Винсент из Бове.* Историческое зеркало // Книга странствий. – М., 2006.
- Витт В.О., Желиговский О.А., Красников А.С., Шнайер Н.М.* Коневодство и конейпользование. – М., 1964.
- Гайтон.* Цветник истории земель Востока // Книга странствий. – М., 2006.
- Галастьян А.Г.* Армянские источники о монголах. – М., 1962.
- Галицко-Волынская летопись.* – СПб., 2005.
- Гильом де Рубрук.* Путешествие в восточные страны // Путешествия в Восточные Страны. – М., 1997.
- Гордеев Н.В.* Русский оборонительный доспех // Государственная Оружейная палата Московского Кремля. – М., 1954.
- Горбунов В.В.* Копья воинов сrostкинской культуры // Снаряжение кочевников Евразии. – Барнаул, 2005.
- Горелик М.В.* Средневековый монгольский доспех // Третий международный конгресс монголоведов. – Улан-Батор, 1978.
- Горелик М.В.* Ранний монгольский доспех (IX – 1 половина XVI вв.) // Археология, этнография и антропология Монголии. – Новосибирск, 1987.
- Горелик М.В.* Степной бой (Из истории военного дела татаро-монголов) // Военное дело древнего и средневекового населения Северной и Центральной Азии. – Новосибирск, 1990.
- Горелик М.В.* Шлемы и фальшьоны: два аспекта взаимодействия монгольского и европейского оружейного дела // Степи Европы в эпоху средневековья. Т. 3: Половецко-золотоордынское время. – Донецк, 2003.
- Горелик М.В.* Монгольский костюм и оружие в XIII–XIV веках: традиции имперской культуры // Золотоордынское наследие. Материалы Международной научной конференции «Политическая и социально-экономическая история Золотой Орды (XIII–XV вв.)». 17 марта 2009 г. Вып. 1. – Казань, 2009.
- Горелик М.В.* Монгольская латная конница и ее судьба в исторической перспективе // Военное дело Золотой Орды: проблемы и перспективы изучения. Материалы круглого стола, проведенного в рамках Международного золотоордынского форума. Казань, 29–30 марта 2011 г. – Казань, 2011.
- Гусынин В. А.* Дальневосточный комплекс доспешных пластин из Золотаревского поселения // Вестник военно-исторических исследований: Международный сборник научных трудов. Вып. 3. – Пенза, 2011.
- Джованни дель Плано Карпини.* История Монгалов // Путешествия в Восточные Страны. – М., 1997.
- Е Лун-ли.* История государства Киданей (Цидань Го Чжи). – Памятники письменности Востока. Т. XXXV. – М., 1979.
- Жан де Жуанвиль.* Книга благочестивых речений и добрых деяний нашего святого короля Людовика. – СПб., 2012.
- Жузе П.К.* Материалы по истории Азербайджана из Тарих-ал-камилъ (полного свода истории) Ибн-ал-Асира. – Баку, 1940.
- Иванин М.И.* О военномъ искусствѣ и завоеваніях монголо-татаръ и средне-азіятскихъ народовъ при Чингисъ-ханѣ и Тамерланѣ. – СПб., 1875.
- Ильминскій Н.Н.* Выписки изъ Ибн-эль-Атира о первомъ нашествіи Татаръ на кавказскія и черноморскія страны, съ 1220 по 1224 годъ // Ученыя записки Императорской Академіи наукъ: по первому и третьему отдѣленіямъ. Т. II. Вып. 4. – СПб., 1854.
- «История татар» брата Ц. де Бридиа* // Юрченко А.Г. Христианский мир и «Великая Монгольская Империя» (Материалы францисканской миссии 1245 года). – СПб., 2002.
- Киракос Гандзакети.* История Армении. – М., 1976.
- Книга Марко Поло* // Путешествия в Восточные Страны. – М., 1997.
- Козин С.А.* Сокровенное сказание: Монгольская хроника 1240 г. под названием Monggol-un niġuġa tobġiuan. Юань чао би ши: монгольский обыденный изборник. – М.; Л., 1941.
- Кулешов Ю.А.* Производство и импорт оружия как пути формирования золотоордынского комплекса вооружения // Золотоордынская цивилизация. Вып. 3. – Казань, 2010.
- Кулешов Ю.А., Гусынин В.А.* Находки шлемов «цзиньского типа» с территории Восточной Европы // Военное дело в Азиатско-Тихоокеанском регионе с древнейших времен до начала XX века. Вып. 2. – Владивосток, 2012.

- Кушкумбаев А.К.* Институт облавных охот и военное дело кочевников Центральной Азии. – Кокшетау, 2009.
- Кушкумбаев А.К.* Лук и стрелы в составе золотоордынского вооружения: вопросы изучения и способы применения боевых средств // Вопросы истории и археологии средневековых кочевников и Золотой Орды: Сборник научных статей, посвященных памяти В.П.Костюкова. – Астрахань, 2011.
- Кычанов Е.И.* История тангутского государства. – СПб., 2008.
- Кычанов Е.И.* Тангутские (Си Ся) источники о татарах // *Mongolica – VIII*: посвящен 190-летию Азиатского музея – Института восточных рукописей РАН (СПбФ ИВ РАН). – СПб., 2008.
- Леньков В.Д.* Металлургия и металлообработка у чжурчжэней в XII веке (по материалам исследований Шайгинского городища). – Новосибирск, 1974.
- Ли Чжи Чан.* Путешествие на Запад монаха Чань Чуня, описано учеником его Чжень Чань Цзы по имени Ли Чжи Чань // Труды членов Российской духовной миссии в Пекинѣ. Т. IV. – СПб., 1866.
- Линь Кюн-и, Мункуев Н.Ц.* «Краткие сведения о черных татарах» Пэн Да-я и Сюй Тина // Проблемы востоковедения. № 5. – М., 1960.
- Малявкин А. Г.* «Цзинь-ши». 1 цюань // Сборник научных трудов пржевальцев. – Харбин, 1942.
- Матвей Парижский.* Великая хроника // Русский разлив: Арабские истории. Мир Льва Гумилева. – М., 1997.
- Матузова В. И.* Английские средневековые источники IX–XIII вв. – М., 1979.
- Мункуев Н. Ц.* Мэн-да бэй-лу («Полное описание монголо-татар»). – М., 1975.
- Нефедов С.А.* Монгольский лук и монгольское завоевание // Роль кочевников евразийских степей в развитии мирового военного искусства: Научные чтения памяти Н.Э. Масанова – Сборник материалов международной научной конференции г.Алматы, 22–23 апреля 2010 г. – Алматы, 2010.
- Опись и продажа с публичного торгового оставшегося имущества по убиению народом обвиненного в измене Михаила Татищева в 116 году* // Временник Императорского Московского общества истории и древностей Российских. Кн. 8. – М., 1850.
- Патканов К.П.* История монголов инок Магакии, XIII век. – СПб., 1871.
- Патканов К.П.* История монголов по армянским источникам. Вып. 1. – СПб., 1873.
- Пенской В.В.* Великая огнестрельная революция. – М., 2010.
- Понарядов В.В.* Средневековые техники использования копья в конном бою по данным мусульманских военных трактатов XIII–XV вв. // Военная археология: Сборник материалов Проблемного Совета «Военная археология» при Государственном историческом музее. №3. – в печати.
- Прокопий Кесарийский.* Война с персами. Война с вандалами. Тайная история. – М., 1993.
- Прокопец С.Д.* Новый тип оформления чжурчжэньского шлема // Восьмая дальневосточная конференция молодых историков. Сборник материалов. – Владивосток, 2004.
- Прокопец С.Д.* Новые находки защитного вооружения из Красноярского городища // Археология, этнология, палеоэкология Северной Евразии и сопредельных территорий. Материалы XLVII региональной (III-й всероссийской с международным участием) археолого-этнографической конференции студентов и молодых ученых Сибири и Дальнего Востока (г.Новосибирск, 3–7 апреля 2007 года). – Новосибирск, 2007.
- Прокопец С.Д.* Реконструкция способа крепления панцирных пластин в доспехе чжурчжэньского воина // Вестник ДВО РАН. №1. – Владивосток, 2009.
- Прокопец С.Д.* Производство и оборот защитного вооружения у чжурчжэней Приморья // Вестник НГУ. Серия: История, филология. Т. 9. Вып. 3. – Новосибирск, 2010.
- Рашид-ад-Дин.* Сборник летописей. Т. 1. Кн. 1. – М.; Л., 1952.
- Рашид-ад-Дин.* Сборник летописей. Т. 1. Кн. 2. – М.; Л., 1952.
- Рашид-ад-Дин.* Сборник летописей. Т. 2. – М.; Л., 1960.
- Рашид-ад-Дин.* Сборник летописей. Т. 3. – М.; Л., 1946.
- Рикольдо де Монте Кроче.* Путешествие по Святой Земле // Книга странствий. – М., 2006.
- Суровцов М.Н.* О владычестве киданей в Средней Азии: историко-политический обзор деятельности киданей от начальных известий о появлении народа и основания им династии Ляо – до падения сей последней на Западе // История Железной империи. – Новосибирск, 2007.
- Усама ибн Мункыз.* Книга Назидания. – М., 1958.
- Фома Сплитский* История архиепископов Салоны и Сплита. – М., 1997.
- Хоголбоон Лхагасурэн.* Средневековые погребения монголов (XII–XIV вв.) / Диссертация ... канд. ист. наук. – М., 1994 // Архив ИА РАН, №Р-2/2557.
- Храпачевский Р.П.* Золотая Орда в источниках. Т. III. Китайские и монгольские источники. – М., 2009.
- Храпачевский Р.П.* Армии монголов периода завоевания Древней Руси. – М., 2011.
- Худяков Ю.С.* Наконечники копий и «пальм» из средневековых памятников Прибайкалья, Забайкалья и Монголии // Археологические памятники эпохи средневековья в Бурятии и Монголии. – Новосибирск, 1992.
- Цалкин В.И.* Домашние животные Золотой Орды // Бюллетень Московского общества испытателей природы. Отдел биологии. Т. LXXII (1). – М., 1967.
- Цулая Г.В.* Грузинская книжная легенда о Чингисхане // Советская этнография. – № 5. – М., 1973.
- Шавкунов В.Э.* Вооружение чжурчжэней XII–XIII вв. – Владивосток, 1993.

Шавкунов В.Э. К вопросу о защитных доспехах чжурчжэней Приморья // Азиатско-Тихоокеанский регион: Археология. Этнография. История. – Владивосток, 2008.

Шавкунов В.Э., Мезенцев А.Л. Чжурчжэньский шлем // Краеведческий вестник. Вып. 1. – Владивосток, 1993.

Шихаб ад-Дин Мухаммад ан-Насаби. Жизнеописание султана Джалал ад-Дина Манкбурны. – Баку, 1979.

Юрченко А.Г. Христианский мир и «Великая Монгольская Империя» (Материалы францисканской миссии 1245 года). – СПб., 2002.

Bedrosian R. Het'um the Historian's: «History of the Tartars [The Flower of Histories of the East]» – <http://rbedrosian.com/hetumtoc.html>

Erdenebat Ulambayar Altmongolisches Grabbrauchtum: Archäologisch-historische Untersuchungen zu den mongolischen Grabfunden des 11. bis 17. Jahrhunderts in der Mongolei: Katalog der Grabfunde. – Bonn, 2009. Dissertation PhD. // Der Philosophischen Fakultät der Rheinischen Friedrich – Wilhelms – Universität zu Bonn.

Mecherzynski K. Jana Długosza kanonika krakowskiego Dziejów polskich ksiąg dwanaście. T. II. Ks.V–VIII. – Kraków, 1868.

Semkowicz A. Krytyczny rozbiór Dziejów Polskich Jana Długosza (do roku 1384). – Kraków, 1887.

Strakosch-Grassmann G. Der Einfall der Mongolen in Mitteleuropa in den Jahren 1241 und 1242. – Innsbruck, 1893.

ABSTRACT

Yuriy A. Kuleshov

«Mongol heavy-armoured cavalry»- scientific speculations or reality? (On tactics of mongol-tatars during the Great Conquest period)

In his new reseach Y.A. Kuleshov takes into consideration the probability of existence of Mongol heavy cavalry during the period of Great Conquest. Profound analysis of written sources the author did makes it possible to draw the following conclusions:

1. Considerably rough natural environment, absence of sources of metals and trade blockade from neighbors negatively contributed to cultural and economic development of Mongols, so they looked backward, compared with other nations of the region.

2. The deficit of iron and the prohibition of weapons selling to Mongols made the latter compensate this shortage by all means necessary. As a result, leather armour and bone arrowheads were in wide use. Armour made of iron pieces appeared only after capture of large countries- Jin Empire and Khorezm, but destruction of many production centers decreased the supply of advanced weaponry. Therefore, according to contemporary evidences, iron amor was used only by military commanders and aristocracy. This statement is also proved archaeologically.

3. Contemporaries note that the main weapons of Mongols were bow and sabre. Those can be supplemented by axe, mace or some two-handed weapon like a combined spear. And spears themselves are noted as being not primary weapons.

4. The sources unequivocally state that Mongols used spears to make a simple thrusting blow. At the same time there are no evidences of Mongol jousting strike. Their refusal of using shields in combat as well as specific breed of Mongol horses trestify that Mongols didn't use jousting strike at large.

5. It's possible that Mongols acquired tall horses and horse armour, though there are no concrete evidence to that. It's not until the capturing of Khorezm that contemporaries note such horses with Mongols. With the beginning of Khorezm campaign the chronicles of that period mention well-armed or even heavily armed Mongol groups. But these groups were temporary and were formed only on special occasions. This practice of including armoured warriors for special tasks is proved by Mongol combat practice.

6. Contemporaries of Mongols confirm that bow was their main weapon. This is also proved by numerous statements in chronicles. Nearly all written sources point out that Mongols outstood all other nations in the masterful practice of archery. This is confirmed by detailed descriptions of battles and details of expandable resources during Mongol campaigns.

Значение засады в монгольской стратегии и тактике ведения боевых действий

Вооруженные силы монгольских улусов-государств в XIII–XV вв. использовали различные тактические приемы проведения боя, которые были традиционны для степного военного искусства кочевников Центральной Азии и оказали заметное влияние на дальнейшее развитие военного дела. Завоевания Чингиз-хана и военное искусство монголов и их наследников можно считать наивысшим взлетом развития военного дела кочевников Евразии, которые на долгий период определили оружейный набор и боевую подготовку воинов, военную организацию, стратегию и тактику ведения войны народов, которые являлись их преемниками или входили с ними в длительный контакт. Одним из таких широко используемых приемов было заманивание противника в заранее подготовленную засаду. В нашем понимании такой тактический прием ведения боя был характерен для многих степных народов и появился, по всей вероятности, из разнообразной охотничьей практики (облавные или загонные приемы), но именно у кочевников монгольской эпохи оно приняло наиболее отработанную и совершенную форму. Впрочем, существует и другая точка зрения, согласно которой «этот прием вырос из практики набегов, когда часть воинов захватывала добычу и уходила с ней, а другие стояли (обычно скрытно) в полной готовности поддержать нападавших и отразить удар преследователей. Это повторялось несчетное число раз и, наконец, стало практиковаться и в полевом бою»¹.

Использование такого тактического способа боя, как засада, было известно с древнейших времен. Китайский военный теоретик Сунь-цзы писал по интересующему нас вопросу следующее: «Полководец должен пожертвовать чем-нибудь таким, что противнику хотелось иметь у себя. ...**Предлагая ему приманку** [здесь и далее по тексту выделено нами. – А.К.], он побуждает противника двигаться дальше, и в то же время с отрядом хорошо подобранных людей **он подстерегает его в засаде**»². В пользу нашей точки зрения о происхождении засад из охотничьих навыков и их дальнейшем применении в боевой практике говорит то, что Сунь-цзы оперирует такими понятиями, как предложить «приманку» и «подстерегать его в засаде». Эти соображения, на наш взгляд, убедительно свидетельствуют именно о модели поведения охотника, который посредством специальной наживки караулит свою жертву.

Действительно, источники по эпохе монгольских завоеваний полностью подтверждают очень широкое применение тактического отступления для заманивания противника в засаду. Монгольская армия в 1209 г. подошла к укрепленной тангутской заставе Имынь, защищавшей подступы к столице Си Ся, в которой оборонялась 50-тысячная тангутская армия. В течение двух месяцев обе стороны не предпринимали никаких активных действий. Затем мобильная монгольская кавалерия атаковала тангутов, которые, легко отразив нападение, начали преследовать противника. В ходе погони тангутская армия попала неожиданно в засаду и была полностью разгромлена³.

Осенью 1212 г. монгольские войска окружили западную столицу империи Цзинь. Чжурчжэньское командование направило на выручку города войско во главе с главнокомандующим Аотунь-сяном. Тогда Чингиз-хан «послал войско, которое заманило [отступлением] к Мигукоу («крепость-застава в Великой китайской стене»), но, развернувшись навстречу, атаковало их и полностью истребило»⁴. Таким образом, чжурчжэньское войско попало в специальную засаду, устроенную монголами, и было разгромлено. В военной практике монгольских армий таких случаев привести можно много. Вместе с тем из этого примера видно, что монгольский командный состав в планировании военных операций значительно переигрывал своего противника в опера-

¹ Росляков А.А. Военное искусство народов Средней Азии и Казахстана в VI–XV веках // Ученые записки Туркменского государственного университета им. А.М.Горького. – Ашхабад, 1962. Вып. XXI. – С. 238.

² Сунь-цзы. Искусство войны: пер. с англ. Изд. 2-е. – Ростов-на-Дону: Феникс, 2003. – С. 64.

³ Кычанов Е.И. Очерк истории тангутского государства. – М.: ГРВЛ Наука, 1968. – С. 299.

⁴ «Юань ши» (Официальная хроника династии Юань). Основные записи // Храпачевский Р.П. Военная держава Чингисхана. – М.: АСТ: ЛЮКС, 2005. – С. 460–461.

тивно-тактическом отношении. В то же время можно сказать, что тактическое отступление небольшой части войска (передовое, сторожевое) для вовлечения противника в засаду было одним из важнейших элементов в общей военной стратегии монголов при вторжении их войск в неприятельскую страну⁵.

Монгольский терминологический эквивалент засады как элемента боевого строя не совсем ясен⁶. В тюркских языках понятие «*засада*» передавалось словом «*бусу*» (от древнетюркского *pusu*⁷ – засада) – букв. «скрывающийся, скрытый, сидящий в засаде», или «таиться, притаиться»⁸.

Засады использовались как в проведении отдельных войсковых операций, так и как основной способ ведения войны в целом полководцами кочевников издревле. Так, накануне схватки с монголами найманский Таян-хан предложил своему сыну Кучлуку следующий план военных действий: «Известно, что кони у Монголов тощи. Давайте мы сделаем вот что: переправим свой народ на ту сторону Алтая, а сами, подтянувшись и двигаясь налегке, будем продвигать войска слева направо и завлекать их в засаду. Так, вовлекая их в мелкие стычки, мы дойдем до высот южного склона Алтая. За это время наши табуны откормятся. Тогда-то мы, изнузив таким образом Монголов и еще больше истощив их коней, тогда-то мы и ударим им прямо в лицо!»⁹. Такой ход борьбы планировался найманским предводителем, видимо, исходя из-за неуверенности в подготовленности собственных войск к войне. Главный упор здесь делался на то, что в процессе преследования, преднамеренно отходящих в глубокий тыл найманских войск, монголы и их кони не выдержат изнурительного марша, и тем самым исчерпают свой естественный ресурс, т.е. если быть точнее, ослабят физиологические возможности боевых коней. Но такая программа военных действий была отвергнута найманскими военачальниками.

Иоанн де Плано Карпини, достаточно хорошо знакомый с монгольскими военными приемами, особо выделял умышленное стремление (склонность) монголов вовлечь врага в выгодное для них место, исходя, прежде всего, из превосходства противника в живой силе. «Надо знать, что всякий раз как они завидят врагов, они идут на них, **и каждый бросает** в своих противников **три или четыре стрелы**; и если они видят, что не могут их победить, то **отступают вспять к своим**; **и это они делают ради обмана, чтобы враги преследовали их до тех мест, где они устроили засаду**; и если их враги преследуют их до вышеупомянутой засады, **они окружают их** и таким образом ранят и убивают. Точно так же, если они видят, что против них имеется большое войско, они иногда отходят от него на один или два дня пути и тайно нападают на другую часть земли и разграбляют ее; при этом они убивают людей и разрушают и опустошают землю. А если они видят, что не могут сделать и этого, то отступают назад на десять или на двенадцать дней пути»¹⁰. В последнем случае монголы старались своими опустошительными грабительскими набегами заставить неприятельское войско двигаться в нужном им направлении, где их поджидало заранее

⁵ Тем не менее в исследовательской литературе встречаются иные представления, из которых следует, что Чингиз-хан, «часто использовал ложные отходы на поле, чтобы заманить врагов в ловушки», но «он никогда не считал отход стратегическим, так как это задерживает кампанию, даже если это был самый безопасный выбор». См.: Барфилд Т. Монгольская модель кочевой империи // Монгольская империя и кочевой мир. – Улан-Удэ: Изд-во БНЦ СО РАН, 2004. – С. 266–267. С нашей точки зрения, постоянное использование засад в военном искусстве кочевников Евразии допускает считать, что засада это не только обычный тактический элемент, но и существенная часть монгольской военной стратегии. Тем самым засада как заранее подготовленное военно-организационное мероприятие это важнейший компонент оперативного военного планирования.

⁶ В дополнение к монгольско-тюркскому словарю «Мукаддима ал-Адаб» есть такое словосочетание «*епе ица*» – это силос (западня, ловушка), см.: Поппе Н.Н. Монгольский словарь Мукаддима ал-Адаб / Труды Института востоковедения XIV. Ч. I–II. – М.: Л., 1938. – С. 399.

⁷ У Махмуда Кашгари дано два взаимосвязанных понятия, означающих засаду; *басиг* – «место, где происходит ночной набег или нападение, застающее [врага] врасплох» или просто «бусуг» – засада, см.: Махмуд ал-Кашгари Диван. Лугат ат-Турк / Пер., предислов. и коммент. З.-А.М.Ауэзовой. Индексы составлены Р. Эрмерсом. – Алматы: Дайк-Пресс, 2005. – 253 с.

⁸ Древнетюркский словарь. – Л.: Наука, 1969. – С. 398; Курышжанов А.К. Исследование по лексике старокыпчакского письменного памятника XIII в. «Тюркско-арабского словаря». – Алма-Ата: Наука АН КазССР, 1970. – С. 107.

⁹ «Сокровенное сказание» / Пер. С.А.Козина. – Улан-Удэ: Бурядай номой хэблэл, 1990. – С. 86–87.

¹⁰ Джованни дель Плано Карпини. «История монгалов» // Путешествие в восточные страны / Пер. А.И.Маленна. – М., 1957. – С. 52.

подготовленное войско, скрытно готовившееся к массированной атаке. Поэтому настоятельные военные рекомендации Плано Карпини, предназначенные для командного руководства средневековых западноевропейских армий сводились к следующему: 1) «если же Татары устроят притворное бегство, то не надо идти далеко сзади их, если случайно нельзя осмотреться возможно дальше, **чтобы враги не увлекли случайно в уготованную засаду**, как они обычно делают, и другой отряд должен быть готов, чтобы помочь на случай нужды тому отряду»; 2) «отряды же должны остерегаться того, **чтобы не бежать за ними далеко по причине засад, которые они обычно устроят**, ибо они более борются коварством, чем храбростью»; 3) «если Татары отступают, то наши все же **не должны отходить или разделяться взаимно, так как они делают это притворно, чтобы разделить войска** и после того вступить свободно в землю и разорить ее всю»¹¹. Указанные тактические наставления папского посла были не бесполезны и отражали те историческим реалии. Таким образом, «коварство» и «хитрость» монголов, по его мнению, заключались в умелом и тактически компетентном расположении войск, наиболее лучшая (ударная) часть из которых находилась в засаде.

В известной битве на р. Синд (Инд), которая считается последним крупным сражением между Джалал ад-Дином и Чингиз-ханом, показательное использование монгольскими полководцами скрытых войсковых подразделений, находившихся в засаде. Монголы одержали победу во многом благодаря тактической хитрости со своевременным применением отборного засадного полка. В начале боя Джалал ад-Дину удалось разбить центр монгольского построения, буквально, как образно замечает ан-Насави, «пробив в нем просеки дорог». Даже сам Чингиз-хан вынужден был обратиться в бегство, имитируя отступление. «Однако проклятый до сражения **выделил в засаду** десять тысяч всадников из числа отборных воинов, имевших титул *бахадуров*. Они вышли на правый фланг Джалал ад-Дина, где находился Амин-Малик, и разбили его, отбросив к центру. Вследствие этого расстроился боевой порядок [Джалал ад-Дина] и была поколеблена его стойкость»¹². Это привело к окончательному разгрому оставшихся войск храброго хорезмского султана.

Монголы, как и другие центральноазиатские кочевники, были мастерами по организации тактических неожиданностей и в то же время сами боялись попадать в засаду. По словам осведомленного китайского автора, «их [черных татар] движущееся войско все время опасается внезапного удара из засады»¹³. Интересно, что военный опыт того времени показывает, что если противники монголов в борьбе с ними внедряли тактические приемы с использованием засад, то они могли успешно противостоять им и в открытых сражениях. Приведем несколько характерных примеров.

Однажды к султану Джалал ад-Дину присоединился некий татарский эмир – Кокэ Беджем – «предводитель тысячи всадников», который совершил какой-то серьезный проступок и вынужден был бежать от монголов. Этот военачальник «посоветовал султану **оставить добычу на пути татар, а самому скрыться в засаде, пока они займутся [этой] приманкой**, и руками мщения напоить их из чаши смерти. Его совет был здравым, и султан снарядил Утур-хана – а он его всегда отличал и приближал, считая, что его верность и храбрость не требуют испытания и не нуждаются в доказательстве, – во главе четырех тысяч всадников в качестве авангарда. Он приказал Утур-хану увлечь за собой татар, когда они приблизятся, чтобы они потянулись к логову смерти и пришли к месту раскаяния». Но из-за трусости этого военачальника данный тактический вариант боя не был реализован¹⁴.

При возвращении экспедиционного корпуса Джэбэ-нойона и Субэдэй-бахадур из дальнего западного рейда в 1223–1224 гг. их путь проходил по землям волжских булгар. Местные жители «в нескольких местах устроили им засады, ... встретились с ними и, заманив их до тех пор, пока они зашли за место засад, напали на них с тыла, так что они (Татары) остались в середине; поял их меч

¹¹ Там же, с. 63.

¹² Шихаб ад-дин ан-Насави. «Сират ас-султан Джалал ад-Дин Манкбурны» (Жизнеописание султана Джалал ад-Дина Манкбурны) / Изд. критич. текста, пер. с араб., пред., коммент., прим. и указатели З.М. Буниятива. М.: Изд-я фирма «Восточная литература», 1996. – С. 122–123.

¹³ Пэн Да-я, Сюй Тин. «Хэй-да шилюз (Краткие известия о черных татарах)», комментированные и исследованные Ван Го-вэем // Золотая Орда в источниках. Кит. и монг. источники (Собрание сведений, относящихся к истории Золотой Орды (Улусу Джучи) из китайских и монгольских источников) / Пер с кит., состав., введ. статья и коммен. Р.П.Храпачевского. Т. III. – М.: Наука, 2009. – С. 66.

¹⁴ Шихаб ад-дин ан-Насави. – С. 282.

со всех сторон, перебито их множество и уцелели из них только немногие. Говорят, что их было до 4 000 человек»¹⁵.

Цзиньский командующий «Сюй-дин, предполагая перекрыть монгольским войскам дорогу через Желтую реку (Хуанхэ), призвал войска из пяти округов: Цзян-чжеу, Сю-чжеу, Ши-чжеу, Ци-чжеу и Мын-чжеу – и поставил их в таком положении, чтобы могли напасть спереди и с тыла. Когда монголы переправились из Си-цина, что в Сань-мине, на север и приблизились к городу Пьхин-яну, то Сюй-дин вступил в сражение с ними. Монгольские войска были разбиты и ушли»¹⁶.

В знаменитой битве при Айн-и Джалут, которая, по мнению некоторых историков, развенчала устрашающий миф о непобедимости монголов¹⁷, командующий мамлюкским войском султан Кутуз специально расставил часть войска в засаду. «А сам, сев [на коня], встал с небольшим числом [воинов]». Монгольское войско стремительно атаковало мамлюков, непрерывно стреляя из своих луков. «А Кудуз уклонился и ударился в бегство». Монголы «отправились вслед за ними и многих из мисрцев перебили. Когда они поравнялись с местом засады, мисрцы с трех сторон бросились из засады и помчались на монгольское войско. С раннего утра до полудня бились врукопашную. Монгольскому войску сопротивляться стало невмоготу, и в конце концов оно обратилось в бегство»¹⁸.

Весьма эффективно монголы использовали засаду при штурме сильно укрепленных крепостей врага. Осаждая столицу Хорезма г. Ургенч (Гургандж), «небольшое количество всадников монгольского войска подсакало к воротам [столицы] и устремилось угнать скот. Несколько недальновидных людей вообразили [себе], что [все] монгольское войско и есть это небольшое количество людей. Отряд конных и пеших направился на этих всадников; монголы **помчались от них** [в страхе], **как дичь от силка**, пока они не достигли окраин Баг-и Хуррама, расположенного в одном фарсанге от города. **Там боевая [монгольская] конница вылетела из засады за стеной и окружила этот отряд**. Они перебили около тысячи человек и следом за беглецами ворвались в город через ворота Кабилан [Катилан?] и проникли до места, которое называют Тиура»¹⁹.

Отдельный экспедиционный корпус во главе с Субэдэй-бахадуром и Джэбэ-нойоном целенаправленно двигался на запад и дошел до Грузии (*Гурджистан*). «Грузины собрались в большом количестве и вышли на войну. Джэбэ **послал против них Субэдэй с войском, а сам с пятью тысячами бахадуров сел в засаду**. Субэдэй нарочито бежал, и грузины пустились его преследовать. [Тогда] **Джэбэ вышел из засады, зайдя с фланга, и всех уничтожил. Обычный прием их [монголов] в большинстве сражений был таков**», – констатирует Рашид ад-Дин²⁰. Этот сюжет с разгромом грузин у Рашид ад-Дин повторяется дважды: «Когда они сошлись друг с другом,

¹⁵ «Из летописи Ибн ал-Асира» // История Казахстана в арабских источниках. (СМИЗО Т.1) Сборник материалов, относящихся к истории Золотой Орды. Извлечения из арабских сочинений, собранные В.Г.Тизенгаузеном. Подг. к нов. изд., введ., доп. и комм. Б.Е.Кумекова, А.К.Мунинова. – Алматы: Дайк-Пресс, 2005. Т. 1. – С. 48. По мнению И.Л. Измайлова, на основе археологических исследований Золотаревского городища, проведенных Г.Н. Белорыбкиным, находившегося в Сурской Луке – южной части болгарских владений, можно сделать вывод о предполагаемом месте сражения между монголами и булгарами именно в этом районе. См.: Измайлов И.Л. Защитники «Стены Искандера». – Казань, 2008. – С. 158–162.

¹⁶ Бичурин Н.Я. (Иакинф). История первых четырех ханов дома Чингисова // Абуль-Гази-Багадур-хан. Родословное древо тюрков. Иакинф. История первых четырех ханов дома Чингисова. Лэн-Пуль Стэнли. Мусульманские династии. – М.-Т.-Б., 1996. – С. 222.

¹⁷ В историографии встречаются и другие точки зрения. Так, Ч. Дж. Гальперин отметил, что «задним числом следует извинить ученых, оценивших сражение как событие, разрушившее миф о непобедимости монголов на Ближнем Востоке... Хотя эта точка зрения порой высказывается и ныне, уже достаточно ясно, что она не находит подтверждения в источниках», т.к. вторжения Хулагуидов продолжались в Сирию в течение 60 лет после этой битвы, до 1312 г. (Гальперин Ч.Дж. Кыпчакский фактор: Ильханы, мамлюки и Айн-Джалут (пер. В.П.Костюкова) // Степи Европы в эпоху средневековья. Золотоордынское время. Труды по археологии. Сборник научных работ. – Донецк, 2008. Т. 6. – С. 385; см. также: Amitai-Preiss R. Mamluks and Mongols: an overview // Chapter 10 of his *Mongols and Mamluks: The Mamluk-Ilkhanid War, 1260–1281*. Cambridge University Press, 1995, p. 214–235).

¹⁸ Рашид ад-Дин. Сборник летописей / Пер. с перс. А.К.Арендса / Под. ред. А.А.Ромаскевича, Е.Э.Бертельса и А.Ю.Якубовского. – М.; Л.: Изд-во АН СССР, 1946. Т. III. – С. 52.

¹⁹ Рашид ад-Дин. Сборник летописей / Пер. с перс. О.И.Смирновой. Прим. Б.И.Панкратова и О.И.Смирновой. Ред. А.А.Семенова. – М.; Л.: Изд-во АН СССР, 1952б. Т. 1. Кн. 2. – С. 215.

²⁰ Рашид ад-Дин. Сборник летописей / Пер. с перс. Л.А.Хетагурова / Ред. и прим. проф. А.А.Семенова. – М.; Л.: Изд-во АН СССР, 1952а. Т. 1. Кн. 1. – С. 194–195.

Джэбэ с пятью тысячами людей отправился [в засаду] в одно потаенное место [гушэ-и пан-хан], а Субэдай с войском пошел вперед. В самом начале сражения **монголы бежали**: гурджии пустились их преследовать. **Джэбэ вышел из засады: их захватили в середине** [обоих монгольских отрядов: отступавшего и напавшего из засады]». Сражение было настолько кровопролитным, что из девяностотысячного грузинского войска погибло, по информации Рашид ад-Дина, тридцать тысяч²¹. Грузинские и армянские источники дают похожие сведения об этом сражении²². Как следует из этих данных, монголы, зная о численном превосходстве врага, решили заманить грузин в удобную для себя местность и ударили с двух сторон, взяв их тем самым в окружение. Таким образом, подключение к бою тактического резервного отряда монголов было полной неожиданностью для грузин. Следует особо подчеркнуть вслед за Рашид ад-Дином, что бой с использованием засадного отряда был типичным тактическим приемом не только монголов, но и всех кочевых народов Великой Степи.

В причерноморских степях монгольские отряды в мае 1223 г. встретились с союзным русско-половецким войском. «Когда монголы увидели их превосходство, они стали отступать. Кипчаки и урусы, полагая, что они отступили в страхе, преследовали монголов на расстоянии двенадцати дней пути. Внезапно монгольское войско обернулось назад и ударило по ним, и прежде чем они собрались вместе, успело перебить [множество] народу. Они сражались в течение одной недели, в конце концов кипчаки и урусы обратились в бегство»²³. Здесь явственно заметно, что монголы приняли план по тактическому отступлению своего войска ввиду очевидного подавляющего превосходства неприятеля и сделали ставку на временное тактическое отступление с задачей заманить в ловушку-засаду²⁴.

Абу-л-Гази, описывая семилетнюю кампанию (1236–1242 гг.) монгольских войск, привел в своем сочинении интересный рассказ о засаде, устроенной Шибаном – героем западного похода. «Шибан-хан сказал своему брату Саин-хану: «Дай мне тысяч шесть человек в прибавок к воинам, которые при мне; ночью я скроюсь в засаду в тылу неприятеля; на следующий день, вместе с рассветом, вы нападете на него спереди, а я сделаю нападение на него с тыла». На следующий день они так и сделали. **Когда разгорелся бой, Шибан-хан, поднявшись из засады**, устремился с конницей к валу и, спешась, перешел вал. Внутри вала стан оцеплен был со всех сторон телегами, связанными железными цепями: цепи перерубили, телеги изломали, и все, действуя копьями и саблями, пешие напали на неприятеля: Саин-хан спереди, Шибан-хан с тыла. В этом месте избили они семьдесят тысяч человек»²⁵. Одновременное нападение с двух сторон (фронтальной и тыльной части) на вражеский укрепленный лагерь, по-видимому, дезориентировало врага и позволило монгольским ударным засадным подразделениям захватить защитный вал, окружить и завершить разгром противника. При этом фронтальная атака монголов отвлекла внимание осажденных от тылового (решающего) нападения из засады.

Фома Сплитский, собравший большое количество свидетельств, о монгольском вторжении в Венгерское королевство в 1241–1242 гг., обратил внимание на то, что монголы специально высылали вперед конные мобильные отряды, которые должны были «раздразнить» своими частыми нападениями венгерских воинов, находившихся в укрепленном лагере, и тем самым выманить их наружу. Поддавшись на эту тактическую уловку монголов, венгерский король отдал приказ своим «отборным воинам выйти им навстречу». Венгерское войско, выстроив свои ряды, «выступило

²¹ Рашид ад-Дин. Сборник летописей. – 1952б. – Т. 1. – Кн. 2. – С. 228.

²² Киракос Гандзакети. История Армении. Пер. с древнеар., пред. и коммент. Л.А.Ханларян. – М.: Наука, 1976. – С. 138; Цулая Г.В. Джелал ад-Дин в оценке грузинской летописной традиции // Летописи и хроники. 1980. – М.: Наука, 1981. – С. 120.

²³ Рашид ад-Дин. Сборник летописей. – 1952б. – Т. 1. – Кн. 2. – С. 229.

²⁴ Более подробно см.: Черепнин Л.В. Монголо-татары на Руси (XIII в.) // Татаро-монголы в Азии и Европе. Ответ. ред. член-корр. АН СССР С.Л.Тихвинский. 2-е изд. – М.: ГРВЛ Наука, 1977. – С. 186–189; Плетнева С.А. Половцы. – М.: Наука, 1990. – С.173; Юрченко А.Г. Русские и половцы перед лицом монгольского вызова (1223 г.) // Тюркологический сборник: 2002: Россия и тюркский мир. – М.: Вост. лит., 2004. – С. 385–400; Христианский мир и «Великая Монгольская империя». Материалы францисканской миссии 1245 года. Критич. текст, пер. с латыни «Истории Тартар» брата Ц. де Бридиа С.В.Аксенова и А.Г.Юрченко. Экспозиция, исслед. и указат. А.Г.Юрченко. – СПб.: Евразия, 2002. – С. 235–240.

²⁵ Абуль-Гази-Багадур-хан. «Родословное древо тюрков» // Абуль-Гази-Багадур-хан. Родословное древо тюрков. Иакинф. «История первых четырех ханов дома Чингисова». Лэн-Пуль Стэнли. Мусульманские династии. – М.-Т.-Б., 1996. – С. 103–104.

против них в полном вооружении и строгом порядке. **Но отряды татар**, не дожидаясь рукопашного боя и, **как у них водится**, забросав врагов стрелами, **поспешно бросились бежать**. Тогда король со всем своим войском, почти по пятам преследуя бегущих, подошел к реке Тисе; переправившись через нее и уже ликуя так, будто бы вражеские полчища уже изгнаны из страны, они дошли до другой реки, которая называется Соло (р. Шайо). А все множество татар встало лагерем за этой рекой в скрытом среди густых лесов месте, откуда венграм они были видны не полностью, а только частью»²⁶. Опять здесь мы видим стандартный прием. Монголы начальными атаками передовых своих отрядов преследовали цель буквально «вытянуть» своего противника в удобный для них тактически район, где их могли поджидать основные ударные силы монгольского войска. Более поздний автор – Матвей Меховский – отметил в своем произведении, что татары, находясь в районе р. Тисы, проводили оттуда свои набеги, «опустошили и сожгли Вацию с ее кафедральной церковью. Они подходили и к Пешту, где король Бела четвертый собирал против них войско, но тут же и уходили, **то приближаясь, то убегая, согласно своей военной тактике**»²⁷. Фактически эти маневры преследовали одну цель – выманить врага на оперативно-тактический простор, на котором монгольские войска могли незаметно охватить их с разных сторон.

Засады – ловушки устраивались войсками не только в условиях открытой местности, но и в населенных пунктах. Так, военачальник Урус-хана «Кара-Кисек-оглан послал в сторону Отрара, чтобы добыть языка, Саткина большого и Саткина малого, самых выдающихся узбекских смельчаков (бахадур), с сотней всадников. Один крестьянин (барзигар) увидел их вне города и сообщил Ак-Тимур-бахадuru. Ак-Тимур-бахадур с 15 всадниками внезапно пошел к ним, показался, чтобы заманить врагов, обратился в бегство и среди улиц и садов в каком-то углу засел в засаду. Враги с полной надеждой поскакали, опустив поводья. Когда они миновали место засады, бахадур подошел сзади, всех поразил ударами меча, подчиненных (хурдапай) убил, а старших послал ко двору»²⁸. Примечательно, что атака воинов, находившихся в засаде, на неприятеля осуществлялась, как правило, сзади, т.е. с тыла, или стороны, которая не ожидала нападения.

Удачное, оперативно-тактическое расположение засады в преддверии подхода вражеских войск иногда кардинально меняло военно-стратегическую обстановку в свою пользу и не позволяло противнику начать активные боевые действия. Зимой 1318 г. большая золотоордынская армия под командованием Узбек-хана вторглась через «Железные ворота» (Дербент) на территорию Хулагуидского Ирана. Проведение военной операции было свернуто ввиду того, что «двух монголов, схваченных из армии миродержца (Абу Са'ида), привели к Узбек-хану, который лично стал допрашивать их о положении эмира Чупана. Они ответили: «Чупан с 10 туманами войска, для [устройства] засады, через Карчага зашел вам в тыл». Узбек-хан по-монгольски сказал Кутлуг-Тимуру и Иса-гургану: «Тот человек, которого мы ищем, у нас в тылу; куда же нам направиться?»²⁹. В сложившейся ситуации войско Узбека было вынуждено отойти на свои исходные позиции. В 1335 г. войско Золотой Орды потерпело поражение вследствие того, что хулагуидский властитель Арпа-хан «с большим войском и несчетным оружием и снаряжением отправился к берегу Куры и занял берег реки всюду, где возможна переправа, и с (разных) сторон послал значительные войска с именитыми эмирами, чтобы они зашли в тыл узбекцам (узбекиян), мужественно напали бы на них из засады и ночью показали им день страшного суда. План удался»³⁰. Золотоордынцы вновь вынуждены были отступить.

²⁶ Фома Сплитский. История архиепископов Салоны и Сплита. Пер., коммент. О.А. Акимовой. – М.: Индик, 1997. – С. 106.

²⁷ Матвей Меховский. Трактат о двух Сарматиях. Введ., пер. и коммент. С.А. Аннинского. – М.; Л.: АН СССР, 1936. – С. 55.

²⁸ «Из Анонима Искандара» // История Казахстана в персидских источниках. (СМИЗО Т. II) Сборник материалов, относящихся к истории Золотой Орды. Извлечения из персидских сочинений, собранные В.Г.Тизенгаузенем и обработанные А.А.Ромаскевичем и С.Л.Волиным / Отв. ред. М.Х.Абусейтова / Пер. и доп. Подг. к нов. изд., введ., пер., комм., состав. указ. М.Х.Абусейтовой и Ж.М.Тулибаевой. Т. IV. – Алматы: Дайк-Пресс, 2006. – С. 268.

²⁹ «Из «Истории Вассафа» // История Казахстана в персидских источниках. (СМИЗО Т. II) Сборник материалов, относящихся к истории Золотой Орды. Извлечения из персидских сочинений, собранные В.Г.Тизенгаузенем и обработанные А.А.Ромаскевичем и С.Л.Волиным / Отв. ред. М.Х.Абусейтова / Пер. и доп. Подг. к нов. изд., введ., пер., комм., состав. указ. М.Х.Абусейтовой и Ж.М.Тулибаевой. Т. IV. – Алматы: Дайк-Пресс, 2006. – С. 176–177.

³⁰ «Из «Избранной истории» Хамдаллаха Казвини и продолжений к ней» // История Казахстана в персидских источниках. (СМИЗО Т. II) Сборник материалов, относящихся к истории Золотой Орды. Извлечения из пер-

Для того чтобы избежать, или максимально минимизировать, имеющиеся риски на войне, наличные военные силы делились на несколько основных частей, одна из которых отвечала за обеспечение безопасности при походном движении, в бою и на отдыхе. В истории военного искусства они получили название сторожевые войска, выполнявшие тактические функции по охране тылов и стратегических коммуникаций. Наличие таких специальных частей давало больше возможностей избежать попадания войска в засаду, подготовленную неприятелем, защитить свои, уязвимые стороны и не дать ему нанести внезапный удар по собственным боевым порядкам.

Роль сторожевой службы возрастала в период продолжительных военных кампаний особенно во время пребывания на вражеской территории. Чингиз-хан, находясь в среднеазиатско-иранском регионе «ради надзора и охраны дорог на Газнин, Гарчистан, Забул и Кабул, послал Шики-Кутуку с несколькими другими эмирами, как то: Такачак, Мулгар, Укар-Калджа, Кутур-Калджа, с 30 тысячами людей в те пределы, чтобы они по мере возможности покорили те страны, а также были сторожевым войском [караул], с тем, чтобы он сам и его сын Тулуй-хан могли свободно заниматься завоеванием владений Хорасана»³¹. Помимо захвата перечисленных пунктов основной целью отправки большого сторожевого войска (фактически, говоря военным языком, наблюдательного корпуса) под общим руководством Шики-Кутуку было прикрытие тылов основных частей армии, занятых завоеванием указанного района.

В 1245 г. Плано Карпини, проходивший русские земли южнее Киева в районе Канева, встретил на своем пути первые пограничные владения монголов, управлявшиеся военачальником Коренцой (Курумиши – предположительно третий сын Орды), являвшийся «господином всех, **которые поставлены на заставе против всех народов Запада, чтобы те случайно не ринулись на них неожиданно и врасплох**; как мы слышали, этот вождь имеет под своею властью шестьдесят тысяч вооруженных людей»³². Эта информация фактически полностью совпадает со сведениями б. Бенедикта, который называет г. Канев западным плацдармом татарского войска³³. Даже если критически отнестись к предложенной численности передового монгольского войска на западе – «60 000», то не вызывает никаких сомнений задача этой боевой единицы – функция сторожевого корпуса, обеспечивающего защиту от внезапного нападения с этой стороны.

Таковую же задачу выполняла «сторожевая рать» под командованием внука Шибана, сына Балакана – Токтадая (Муртад-Токтадай, Тама-Токдай), зимние стойбища которого располагались «около реки Терека, у Дербенда»³⁴. Этот ударный корпус золотоордынской армии дислоцировался здесь постоянно и был сосредоточен против конкретной цели – хулагуидского Ирана. Еще со времен правления Берке Дербентское ущелье (или иначе «Железные Ворота»), перекрывавшее основные пути между двумя государствами, было поручено «охране знатного эмира»³⁵. Военные силы Улуса Джучи в этом регионе считались одними из самых боеспособных в ордынской армии. Послы хана Токты, направленные к правителю Ирана Газан-хану, хвастливо говорили ему, желая подчеркнуть военную мощь Золотой Орды, что «начиная от пределов Крыма и Каракорума до окрестностей Дербенда, **10 туманов с лишним сторожевых войск** нашей армии стоят так, что шатер прилегает к шатру и канат [шатровый] цепляется за канат»³⁶. Именно из этого опорного пункта южных рубежей Золотой Орды осуществлялись все нападения Джучидов на Ильханидов в XIII–XIV вв.³⁷

сидских сочинений, собранные В.Г.Тизенгаузенем и обработанные А.А.Ромаскевичем и С.Л. Волиным / Отв. ред. М.Х.Абусейтова. Пер. и доп. Подг. к нов. изд., введ., пер., комм., состав. указ. М.Х.Абусейтовой и Ж.М. Тулибаевой. Т. IV. – Алматы: Дайк-Пресс, 2006. – С. 185–186.

³¹ Рашид ад-Дин. Сборник летописей. – 1952б. – Т. 1. – Кн. 2. – С. 221.

³² Джиованни дель Плано Карпини. «История монгалов». – С. 69.

³³ Mnich Benedykt. Odkrywa Wielki Step// Ryszard Badowski. Polscy piewcy Kazachstanu. Polonia, Kobyłka. «Wydawnictwo Diecezji Pelpliriskiej Bernardinum», 2004. – S. 10.

³⁴ Рашид ад-Дин. Сборник летописей / Пер. с перс. Ю.П.Верховского. Прим. Ю.П.Верховского и Б.И.Панкратова. Ред. И.П.Петрушевского. Т. II. – М.: Л., 1960. – С. 74.

³⁵ «Из летописи аз-Захиби» // История Казахстана в арабских источниках. (СМИЗО Т. I) Сборник материалов, относящихся к истории Золотой Орды. Извлечения из арабских сочинений, собранные В.Г.Тизенгаузенем / Подг. к нов. изд., введ., доп. и комм. Б.Е.Кумекова, А.К.Муминова. Т. 1. – Алматы: Дайк-Пресс, 2005. – С. 164.

³⁶ «Из «Истории Вассафа». – С. 166.

³⁷ См.: Костюков В.П. Улус Джучи и синдром федерализма // Вопросы истории и археологии Западного Казахстана. – 2007. – № 1. – С. 188.

Наследник Хулагу – Абага-хан, став полновластным властителем, в первую очередь, направил войска для охраны границ. «Прежде всего, он послал своего брата Юшумута в Дербент, Ширван и Муган до Алтана, чтобы он охранял те пределы от врага, а другого брата Тубшина он тоже назначил с многочисленным войском в Хорасан и Мазендеран до берегов Амуйе»³⁸ и т.д. Абага, враждуя с чагатаидом Бараком, выслал «своего сына Аргона с великой конной ратью в страну Сухого древа, к самой реке Ион [т.е. р. Амударье. – А.К.]; и там он жил со своим войском, сторожил землю, чтобы царь Кайду не разорял их. Жил Аргон со своей ратью в этих равнинах Сухого древа, охранял кругом много городов и замков»³⁹. Аналогично поступил и Аргун, воцарившись на ильханском престоле, который отправил «сына Казана с тридцатью тысячами всадников к Сухому древу, то есть в эти страны, стеречь и охранять своих людей и свои земли»⁴⁰. Таким образом, охране и безопасности своих владений правители монгольских улусов уделяли перво-степенное значение. О значимости этих военных подразделений говорит то, что в структуре монгольской армии начальники сторожевых частей были уравнены в правах с другими высшими чинами войска. Тысячники сторожевых единиц – командиры полков наделялись такими же почестями, что и воеводы 10-тысячных корпусов – туменами⁴¹. Это свидетельствует о том, что военно-административный статус этих двух, казалось бы, на первый взгляд, не равнозначных друг другу категорий военных чиновников приравнивался.

Сторожевые войска в случае нападения противника принимали на себя весь основной удар на начальном этапе войны. Войско египетских мамлюков многократно превосходило сторожевые части Кит-Буги-нойона, заранее выделенные Хулагу, но в сражении при Айн-и Джалут 1260 г. монголы и союзные им грузины и армяне потерпели поражение⁴². Осенью 1308 г. (708 г.х.) произошло крупное военное столкновение между передовыми частями войска хана Токты и ильхана Ирана Улджейту в пограничном районе. Вот как об этом сообщает летопись Рукн ад-дина Байбарса: «Сторожевой пост их [ильханидов. – А.К.], отряженный на границу их владений, встретил сторожевой отряд Токты, [находившийся там] для охранения своих земель; между ними произошло столкновение и одни напали на других. Понесли поражение сторожевые Харбенды [уничжительное прозвище Улджейту. – А.К.] и потерпели поражение великое. Спаслись из них только немногие. Это-то и помешало им двинуться дальше»⁴³. Этот пример показывает, что от боеготовности и начального успеха сторожевых частей зависел дальнейший ход военной кампании.

Воинство среднеазиатского завоевателя Тимура, приближаясь к армии Токтамышша, выдвинуло ему навстречу сторожевой отряд, который получил следующее наставление: «Когда вы увидите черную массу войска неприятеля, то если их много, вы покажитесь им и, пустившись в бегство, отступайте назад, чтобы они обманулись и двинулись вперед. Обо всем, что случится, поспешите дать знать»⁴⁴. Здесь ясно, что основной задачей этого сторожевого отряда было завлечь (если так можно сказать букв. вытащить) противника за собой, т.е. чтобы они подошли поближе к позициям главных сил, готовившихся к скрытной массовой атаке.

Ложный тактический отход передовых частей армии, это наиболее испытанный метод монгольского полевого боя, рассчитанный на увлечение противником преследования «бегущего» вой-

³⁸ Рашид ад-Дин. Сборник летописей. – 1946. – Т. III. – С. 67.

³⁹ Книга Марко Поло. Серия: Путешествия. Открытия. Приключения. – Алма-Ата: Наука, 1990. – С. 197.

⁴⁰ Книга Марко Поло. – С. 205.

⁴¹ Бембеев В.Ш. Ойраты в империи Чингисхана // Вопросы истории. – 2006. – № 5. – С. 159–160.

⁴² Киракос Гандзакети. История Армении. – С. 234.

⁴³ «Из летописи Рукн-ад-дина Байбарса» // История Казахстана в арабских источниках. (СМИЗО Т. I) Сборник материалов, относящихся к истории Золотой Орды. Извлечения из арабских сочинений, собранные В.Г.Тизенгаузенем. Подг. к нов. изд., введ., доп. и комм. Б.Е.Кумекова, А.К.Муминова. Т. 1. – Алматы: Дайк-Пресс, 2005. – С. 109.

⁴⁴ «Из «Книги побед» Шараф ад-дина Йазди // История Казахстана в персидских источниках. (СМИЗО Т. II) Сборник материалов, относящихся к истории Золотой Орды. Извлечения из персидских сочинений, собранные В.Г.Тизенгаузенем и обработанные А.А.Ромаскевичем и С.Л.Волиным / Отв. ред. М.Х. Абусейтова. Пер. и доп. Подг. к нов. изд., введ., пер., комм., состав. указ. М.Х.Абусейтовой и Ж.М.Тулибаевой. – Алматы: Дайк-Пресс, 2006. Т. IV. – С. 317; «Из «Книги побед» Низам ад-дина Шами // История Казахстана в персидских источниках. (СМИЗО Т. II) Сборник материалов, относящихся к истории Золотой Орды. Извлечения из персидских сочинений, собранные В.Г.Тизенгаузенем и обработанные А.А. Ромаскевичем и С.Л.Волиным / Отв. ред. М.Х.Абусейтова. Пер. и доп. Подг. к нов. изд., введ., пер., комм., состав. указ. М.Х.Абусейтовой и Ж.М. Тулибаевой. Т. IV. – Алматы: Дайк-Пресс, 2006. – С. 226–227.

ска, в ходе которого он утрачивал тактический контроль над ходом сражения. В то же время и сам Токтамыш при вторжении армады Тимура 1391 г. пытался через мнимое отступление золотоордынских войск обессилить своего врага. Он «узнал, что голод царил среди войск его [Тимура. – А.К.] преследователя и надеялся утомить их длинными маршами, избегая любого столкновения и постоянно отступая при их приближении, тогда как его аванпосты показывались каждый день, чтобы затем исчезнуть в этой необъятной пустыне и заманить туда вражескую армию»⁴⁵, – полагал французский историк М. Шармуа. Это подтверждает и Йазди, согласно которому Токтамыш «не останавливался до прихода войска Тимура, а сторожевые посты неприятельской армии показывались ежедневно, но, повернув назад, уходили и, удаляясь в эту беспредельную степь, не останавливались»⁴⁶. Токтамыш, таким образом, старался применить стратегию долговременного отхода, рассчитывая на изматывание вторгнувшихся чагатайских войск. При этом он не имел опоры на оборонительные укрепления городов.

Принцип тактического отступления всегда успешно применялся в войсках золотоордынских ханов, исходя из численного и, соответственно, тактического неравенства противоборствующих сторон. 7 июля 1445 г. в битве на р. Каменке двухтысячный отряд сыновей хана Улу-Мухаммеда – Махмутека и Якуба встретился с войском Василия II московского. Сражение было сравнительно коротким, но жестким. Золотоордынцы «притворно побежали, чтобы расстроить боевые порядки русских. Потеряв в 500 бойцов, Махмутек и Якуб в итоге вырвали победу из рук московского великого князя. Сам Василий, израненный с ног до головы, попал в плен»⁴⁷.

Подобные сведения можно найти и во многих западных письменных источниках. Крымские татары – наследники военного искусства Золотой Орды отдавали предпочтение на войне засадам. «Они [т.е. татары. – А.К.] не любят, – отмечает Дж. Флетчер, – вступать в бой, но у них есть **некоторые засады, куда** (показавшись однажды и сразившись слегка) **они тотчас же удаляются, как будто от страха**, и таким образом, если возможно, **завлекают сюда неприятеля**»⁴⁸.

Так же действовали и воины Казанского ханства в XVI в., когда другой московский князь Василий III двинул против непокорной Казани большое войско. Казанские военачальники решили перехитрить многократно превосходивших их москвичей и выставили свой военный лагерь «на виду врага, тогда как **лучшая часть войска была скрыта в месте, удобном для засады**. Затем, **будто пораженные страхом, они вдруг бросились вон из лагеря и пустились в бегство**. Москвиты, которые находились не столь далеко, **увидели бегство татар и, забыв о строе, стремительно ринулись на лагерь неприятеля**. Пока они, полагая себя в безопасности, были заняты грабежом лагеря, **татары вместе с лучниками-черемисами выступили из засады и устроили такое побоище**, что москвиты вынуждены были бежать, бросив орудия (tormenta) и пушки. Вместе с прочими бежали, оставив орудия, и два пушкаря»⁴⁹.

Отталкиваясь от этой особенности тактики тюркских народов, Михалон Литвин, рассказывая о «нравах татар» и других, близких им этнических групп, особо подчеркивает, что «нередко, **обратившись в бегство, повернув вспять, они останавливаются и, когда преследующий враг уже рассеян, нападают на него из засад**, и так подчас они, побежденные, отнимают победу у победителей»⁵⁰. Следует заметить, что темп такого мнимого бегства был весьма интенсивным и давал возможность в процессе «беспорядочного» отступления увлечь и одновременно нарушить (рассыпать, раздробить) боевое тактическое построение врага. Это также позволяет считать, что степные полководцы не только хорошо разбирались в военном искусстве, но и изоощренно употребляли элементы военной психологии, навязывая противнику ложную мысль о его якобы тактическом превосходстве, при этом убедительно имитируя роль «будущей жертвы» и одновременно

⁴⁵ Шармуа М. Экспедиция Тимура-и-ленка (Гамерлана) против Токтамыша, хана Кипчакских степей в 739 году хиджры или 1391 г. по Р.Х., описанная по мусульманским источникам // Миргалеев И.М. Войны Токтамыш-хана с Аксак Тимуром. – Казань: Институт истории АН РТ, 2003. – С. 60–61.

⁴⁶ «Из Книги побед» Шараф ад-дина Йазди. – С. 319.

⁴⁷ Астайкин А.А. Летописи о вторжениях на Русь: 1223–1480 гг. // Мир Льва Гумилева. Арабески истории. Вып. 3–4: Русский разлив. В 2-х томах. Т. I. – М.: ДИ ДИК Танаис, 1996. – С. 522–523.

⁴⁸ Дж. Флетчер. О государстве русском / Пер. М.А.Оболенского. – М.: Захаров, 2002. – С. 104–105.

⁴⁹ Герберштейн С. Записки о Московии / Пер. с нем. А.И.Малеина и А.В.Назаренко. Вступит. статья А.Л.Хорошкевич / Под ред. В.Л.Янина. – М.: Изд-во МГУ, 1988. – С. 171–172.

⁵⁰ Михалон Литвин. О нравах татар, литовцев и москвитян / Пер. В.И.Матузовой. – М., 1994. – С. 66.

показывая собственную слабость. Такие военно-тактические сценарии тщательно заранее готовились и, что совершенно очевидно, четко распределялись функции главных исполнителей этой акции.

В средневековых письменных источниках (персо-тюркоязычного происхождения) в военных столкновениях, участниками которых становились казахские и узбекские властители, очень часто также упоминается засада как отдельная военная единица, самостоятельно действовавшая на поле боя⁵¹. Так, «когда войска обеих сторон смешались друг с другом, бахадур-меченосцы и храбрые витязи [Абу-л-Хайр-хана], выйдя из засады ..., окружили [войско Мустафа-хана], они по воле всевышнего господ зажгли огонь битвы и сражения», в свою очередь «воины Мустафа-хана, увидели, что море войска [Абу-л-Хайр-хана] ... и выпустив из рук поводья воли, [они] обратились в бегство. Мустафа-хан, выбросив из мысли своей сильную страсть предводительствования и падишахства, обратился в бегство. Войско, приют победы, с помощью бога обратило на них меч кровопролития, и было убито так много людей из войска противника, что счетовод разума был бессилён сосчитать [их]»⁵². Выгодное (скрытое) расположение засады, умело спрятанное на местности (кустарники, заросли камыша, степные балки и т.п.), как правило, предопределяло весь ход ожесточенного сражения. Так, в битве между Мухаммад Шайбани-ханом и казахским Джаниш-султаном последний, «выбрав удобное время, ... вышел по узким тропинкам и сквозь чащу деревьев и тростниковых зарослей и произвел сокрушительный натиск на войска султанов (шибанитов)»⁵³ и чуть было не достиг успеха.

Таким образом, изложенное убедительно свидетельствует, что кочевые народы в монгольский период инициативно и эффективно использовали такой тактический прием, как засада, доводя его до высокого оперативного искусства. Засада как заранее планируемая форма будущего боя применялась войсками в военной практике евразийских кочевников длительный период и дожила до фиксируемой этнографической реальности. Одновременно стоит отметить, что для военной стратегии кочевых народов было характерно выдвижение т.н. сторожевых (или если точнее охранных) войск, дислоцируемых на ключевых географических направлениях и выполнявших пограничную и разведывательную службу. В золотоордынской системе защиты геополитических рубежей особое место занимали пограничные земли – Дербент (северокавказский регион) или отдаленный Хорезм (среднеазиатский район), имевшие геостратегическое значение, где постоянно находились сильные «сторожевые рати» золотоордынцев, выдвинутые против владений Хулагуидов и других политических противников. Можно сказать, что здесь проходили погранично-сторожевые линии, маркирующие государственные границы или пределы, разграничивающие две державы. Одновременно это были передовые военные пункты базирования золотоордынских войск, занимавших оборону при нападении врага или концентрировавшихся в случае вторжения на территорию сопредельных государств.

Абуль-Гази-Багадур-хан. «Родословное древо тюрков» // Абуль-Гази-Багадур-хан. Родословное древо тюрков. Иакинф. «История первых четырех ханов дома Чингисова». Лэн-Пуль Стэнли. Мусульманские династии. – М.-Т.-Б., 1996. – С. 3–186.

Астайкин А.А. Летописи о вторжениях на Русь: 1223–1480 гг. // Мир Льва Гумилева. Арабески истории. Вып. 3–4: Русский разлив. В 2-х томах. Т. I. – М.: ДИ ДИК Танаис, 1996. – С. 456–554.

Барфилд Т. Монгольская модель кочевой империи // Монгольская империя и кочевой мир. – Улан-Удэ: Изд-во БНЦ СО РАН, 2004. – С. 254–269.

Бембеев В.Ш. Ойраты в империи Чингисхана // Вопросы истории. – 2006. – № 5. – С. 157–160.

Бичурин Н.Я. (Иакинф). История первых четырех ханов дома Чингисова // Абуль-Гази-Багадур-хан. Родословное древо тюрков. Иакинф. История первых четырех ханов дома Чингисова. Лэн-Пуль Стэнли. Мусульманские династии. – М.-Т.-Б., 1996. – С. 187–319.

Гальперин Ч.Дж. Кыпчакский фактор: Ильханы, мамлюки и Айн-Джалут (пер. В.П. Костюкова) // Степи Европы в эпоху средневековья. Золотоордынское время. Труды по археологии. Сборник научных работ. – Донецк: ДонНУ, 2008. Т. 6. – С. 385–400.

⁵¹ «Фатх-наме» // Материалы по истории казахских ханств XV–XVIII вв.: извлечения из персидских и тюркских сочинений. – Алма-Ата: Наука КазССР, 1969. – С. 72–73.

⁵² «Та'рих-и Абу-л-Хайр-хани» // Материалы по истории казахских ханств XV–XVIII вв.: извлечения из персидских и тюркских сочинений. – Алма-Ата: Наука КазССР, 1969. – С. 157–158.

⁵³ Фазлаллах ибн Рузбихан Исфাহани. «Михман-наме-йи Бухара» (Записки бухарского гостя) / Пер. с перс., предисл. и примеч. Р.П.Джалиловой / Под ред. А.К.Арендса. – М.: Восточ. лит-ра, 1976. – С. 124.

- Герберштейн С.* Записки о Московии / Пер. с нем. А.И. Малеина и А.В. Назаренко. Вступит. статья А.Л. Хорошкевич. Под ред. В.Л. Янина. – М.: Изд-во МГУ, 1988. – 430 с.
- Джиованни дель ПIANO Карпини.* «История монголов» // Путешествие в восточные страны / Пер. А. И. Малеина. – М.: Изд-во АН СССР, 1957. – 270 с.
- Древнетюркский словарь. – Л.: Наука, 1969. III–XXXVIII + 676 с.
- «Из летописи Ибн ал-Асира» // История Казахстана в арабских источниках. (СМИЗО Т. I) Сборник материалов, относящихся к истории Золотой Орды. Извлечения из арабских сочинений, собранные В.Г.Тизенгаузенем. Подг. к нов. изд., введ., доп. и комм. Б.Е.Кумекова, А.К.Муминова. – Алматы: Дайк-Пресс, 2005. Т. I. – С. 25–67.
- «Из летописи Рукн-ад-дина Байбарса» // История Казахстана в арабских источниках. (СМИЗО Т. I) Сборник материалов, относящихся к истории Золотой Орды. Извлечения из арабских сочинений, собранные В.Г.Тизенгаузенем. Подг. к нов. изд., введ., доп. и комм. Б.Е.Кумекова, А.К.Муминова. – Алматы: Дайк-Пресс, 2005. Т. I. – С. 86–116.
- «Из летописи аз-Захиби» // История Казахстана в арабских источниках. (СМИЗО Т. I) Сборник материалов, относящихся к истории Золотой Орды. Извлечения из арабских сочинений, собранные В.Г.Тизенгаузенем. Подг. к нов. изд., введ., доп. и комм. Б.Е.Кумекова, А.К.Муминова. – Алматы: Дайк-Пресс, 2005. Т. I. – С. 162–167.
- «Из «Истории Вассафа» // История Казахстана в персидских источниках. (СМИЗО Т. II) Сборник материалов, относящихся к истории Золотой Орды. Извлечения из персидских сочинений, собранные В.Г.Тизенгаузенем и обработанные А.А. Ромаскевичем и С.Л. Волиным / Отв. ред. М.Х. Абусеитова. Пер. и доп. Подг. к нов. изд., введ., пер., комм., состав. указ. М.Х.Абусеитовой и Ж.М.Тулибаевой. – Алматы: Дайк-Пресс, 2006. Т. IV. – С. 161–178.
- «Из «Избранной истории» Хамдаллаха Казвини и продолжений к ней» // История Казахстана в персидских источниках. (СМИЗО Т. II) Сборник материалов, относящихся к истории Золотой Орды. Извлечения из персидских сочинений, собранные В.Г.Тизенгаузенем и обработанные А.А.Ромаскевичем и С.Л.Волиным / Отв. ред. М.Х.Абусеитова. Пер. и доп. Подг. к нов. изд., введ., пер., комм., состав. указ. М.Х.Абусеитовой и Ж.М.Тулибаевой. – Алматы: Дайк-Пресс, 2006. Т. IV. – С. 179–195.
- «Из Анонима Искандара» // История Казахстана в персидских источниках. (СМИЗО Т. II) Сборник материалов, относящихся к истории Золотой Орды. Извлечения из персидских сочинений, собранные В.Г.Тизенгаузенем и обработанные А.А.Ромаскевичем и С.Л.Волиным / Отв. ред. М.Х.Абусеитова / Пер. и доп. Подг. к нов. изд., введ., пер., комм., состав. указ. М.Х.Абусеитовой и Ж.М.Тулибаевой. – Алматы: Дайк-Пресс, 2006. Т. IV. – С. 248–272.
- «Из «Книги побед» Низам ад-дина Шами // История Казахстана в персидских источниках. (СМИЗО Т. II) Сборник материалов, относящихся к истории Золотой Орды. Извлечения из персидских сочинений, собранные В.Г.Тизенгаузенем и обработанные А.А.Ромаскевичем и С.Л.Волиным / Отв. ред. М.Х.Абусеитова. Пер. и доп. Подг. к нов. изд., введ., пер., комм., состав. указ. М.Х.Абусеитовой и Ж.М.Тулибаевой. – Алматы: Дайк-Пресс, 2006. Т. IV. – С. 205–247.
- «Из «Книги побед» Шараф ад-дина Йазди // История Казахстана в персидских источниках. (СМИЗО Т. II) Сборник материалов, относящихся к истории Золотой Орды. Извлечения из персидских сочинений, собранные В.Г.Тизенгаузенем и обработанные А.А.Ромаскевичем и С.Л.Волиным / Отв. ред. М.Х.Абусеитова. Пер. и доп. Подг. к нов. изд., введ., пер., комм., состав. указ. М.Х. Абусеитовой и Ж.М. Тулибаевой. – Алматы: Дайк-Пресс, 2006. Т. IV. – С. 283–360.
- Измайлов И.Л.* Защитники «Стены Искандера». – Казань: Татар. кн. изд-во, 2008. – 206 с.
- Киракос Гандзакечи. История Армении / Пер. с древнеар., пред. и коммент. Л.А.Ханларян. – М.: Наука, 1976. – 357 с.
- Книга Марко Поло.* Серия: Путешествия. Открытия. Приключения. – Алма-Ата: Наука, 1990. – 352 с.
- Костюков В.П. Улус Джучи и синдром федерализма // Вопросы истории и археологии Западного Казахстана. 2007. № 1. – С. 169–207.
- Кычанов Е.И.* Очерк истории тангутского государства. – М.: ГРВЛ Наука, 1968. – 355 с.
- Курышжанов А.К. Исследование по лексике старокыпчакского письменного памятника XIII в. «Тюркско-арабского словаря». – Алма-Ата: Наука АН КазССР, 1970. – 234 с.
- Матвей Меховский.* Трактат о двух Сарматиях. Введ., пер. и коммент. С.А.Аннинского. – М.; Л.: АН СССР, 1936. – 288 с.
- Махмуд ал-Кашигари.* Диван Лугат ат-Турк / Пер., пред. и коммент. З.-А.М. Ауэзовой. Индексы составлены Р.Эрмерсом. – Алматы: Дайк-Пресс, 2005. – 1288 с. + 2 с. вкл.
- Михалон Литвин.* О нравах татар, литовцев и москвитян. Пер. В.И. Матузовой. – М., 1994. – 151 с.
- Плетнева С.А.* Половцы. – М.: Наука, 1990. – 208 с.
- Поппе Н.Н.* Монгольский словарь Муккадимат ал-Адаб / Труды Института востоковедения XIV. – М.; Л., 1938. Ч. I–II. – 452 с.
- Пэн Да-я, Сюй Тин.* «Хэй-да шилюз (Краткие известия о черных татарах)», комментированные и исследованные Ван Го-вэем // Золотая Орда в источниках. Кит. и монг. источники (Собрание сведений, отно-

сящихся к истории Золотой Орды (Улусу Джучи) из китайских и монгольских источников) / Пер с кит., состав., введ. статья и коммен. Р.П.Храпачевского. – М.: Наука, 2009. Т. III. – С. 27–120.

Рашид ад-Дин. Сборник летописей / Пер. с перс. О.И.Смирновой. Прим. Б.И. Панкратова и О.И. Смирновой. Ред. А.А.Семенова. – М.; Л.: Изд-во АН СССР, 1952б. Т. 1. Кн. 2. – 315 с.

Рашид ад-Дин. Сборник летописей / Пер с перс. Л.А.Хетагурова. Ред. и прим. проф. А.А.Семенова. – М.; Л.: Изд-во АН СССР, 1952а. Т.1. Кн.1. – 221 с.

Рашид ад-Дин. Сборник летописей / Пер. с перс. Ю.П.Верховского. Прим. Ю.П.Верховского и Б.И. Панкратова. Ред. И.П.Петрушевского. – М.; Л., 1960. Т. II. – 253 с.

Рашид ад-Дин. Сборник летописей / Пер. с перс. А.К.Арендса. Под ред. А.А.Ромаскевича, Е.Э.Бертельса и А.Ю. Якубовского. – М.; Л., 1946. Т. III. – 340 с.

Росляков А.А. Военное искусство народов Средней Азии и Казахстана в VI–XV веках // Ученые записки Туркменского государственного университета им. А.М.Горького. – Ашхабад, 1962. Вып. XXI. – С. 185–244.

«Сокровенное сказание». Пер. С.А. Козина. – Улан-Удэ: Бурядаёй номой хэблэл, 1990. – 318 с.

Сунь-цзы. Искусство войны: пер. с англ. Изд. 2-е. – Ростов-на-Дону: Феникс, 2003. – 288 с.

«Та'рих-и Абу-л-Хайр-хани» // Материалы по истории казахских ханств XV–XVIII вв.: извлечения из персидских и тюркских сочинений. – Алма-Ата: Наука КазССР, 1969. – С. 135–171.

Фазлаллах ибн Рузбихан Исфাহани. «Михман-наме-йи Бухара» (Записки бухарского гостя) / Пер. с перс., предисл. и примеч. Р.П.Джалиловой / Под ред. А.К.Арендса. – М.: Восточ. лит-ра, 1976. – 536 с.

«Фатх-наме» // Материалы по истории казахских ханств XV–XVIII вв.: извлечения из персидских и тюркских сочинений. – Алма-Ата: Наука КазССР, 1969. – С. 44–90.

Флетчер Дж. О государстве русском / Пер. М.А.Оболенского. – М.: Захаров, 2002. – 168 с.

Фома Сплитский. История архиепископов Салоны и Сплита / Пер., коммент. О.А.Акимовой. – М.: Индрик, 1997. – 320 с.

Христианский мир и «Великая Монгольская империя». Материалы францисканской миссии 1245 года. Критич. текст, пер. с латыни «Истории Тартар» брата Ц. де Бридиа С.В.Аксенова и А.Г.Юрченко. Экспозиция, исслед. и указат. А.Г.Юрченко. – СПб.: Евразия, 2002. – 478 с.

Черепнин Л.В. Монголо-татары на Руси (XIII в.) // Татаро-монголы в Азии и Европе. Ответ. ред. член-корр. АН СССР С.Л. Тихвинский. 2-е изд. – М.: ГРВЛ Наука, 1977. – С. 186–209.

Шармуа М. Экспедиция Тимура-и-ленка (Тамерлана) против Токтамышша, хана Кипчакских степей в 739 году хиджры или 1391 г. по Р.Х., описанная по мусульманским источникам // Миргалеев И.М. Войны Токтамышша-хана с Аксак Тимуром. – Казань: Институт истории АН РТ, 2003. – С. 46–70.

Шихаб ад-дин ан-Насави. «Сират ас-султан Джалал ад-Дин Манкбурны» (Жизнеописание султана Джалал ад-Дина Манкбурны) / Изд. критич. текста, пер. с араб., пред., коммент., прим. и указатели З.М. Буниятова. – М.: Восточная литература, 1996. – 728 с.

Цулая Г.В. Джелал ад-Дин в оценке грузинской летописной традиции // Летописи и хроники. – 1980. – М.: Наука, 1981. – С. 112–128.

«Юань ши» (Официальная хроника династии Юань). Основные записи // Храпачевский Р.П. Военная держава Чингисхана. – М.: АСТ: ЛЮКС, 2005. – С. 432–525.

Юрченко А.Г. Русские и половцы перед лицом монгольского вызова (1223 г.) // Тюркологический сборник: 2002: Россия и тюркский мир. – М.: Вост. лит., 2004. – С. 385–400.

Amitai-Preiss R. Mamluks and Mongols: an overview // Chapter 10 of his *Mongols and Mamluks: The Mamluk-Ilkhanid War, 1260–1281*. – Cambridge: University Press, 1995. – P. 214–235.

Mnich Benedykt. Odkrywa Wielki Step // Ryszard Badowski. *Polscy piewcy Kazachstanu*. Polonia, Kobylka. «Wydawnictwo Diecezji Pelpliriskiej Bernardinum», 2004, (95 s.). – S. 7–14.

ABSTRACT

Aybolat K. Kushkumbaev

Value of an ambush in the Mongolian strategy and combat operations tactics

Clause is devoted to study of importance of tactical unit of the Mongolian army – ambush. Is shown, that the ambush in Mongolian tactics carried out, a huge tactical role. Thus, use of an ambush directly influenced a course of fight. This tactical reception was lead up by the Mongols to perfection.

Монголы, Никея и Рим в середине XIII столетия

После опустошительного вторжения в Европу монголо-татар в 1237–1241 гг. борьба с ними стала одной из главных задач христианского мира. Для предотвращения монгольской угрозы требовались объединение сил всех христиан Европы и организация совместного отпора врагу, на чем особенно настаивали правители наиболее пострадавших от монголов государств, прежде всего Венгрии и Польши¹.

Осуществить такую задачу могла Римская церковь во главе со своим предстоятелем. Однако при ее выполнении перед Апостольским престолом возник ряд серьезных препятствий. Это, прежде всего, продолжавшийся с середины XI в. церковный раскол, разделивший христиан римского и греческого обряда, значительно усилившийся после захвата крестоносцами Константинополя в 1204 г. Кроме того, Римская курия оказалась втянутой в спор о супрематии, разгоревшийся между папой Иннокентием IV (1243–1254) и германским императором Фридрихом II (1220–1250), вследствие чего папа должен был бежать из Рима и на несколько лет перенести свою резиденцию в Лион. Наконец, 15 июля 1244 г. пал Иерусалим, захваченный и разрушенный остатками войск разбитого монголами хорезмшаха Джелал ад-Дина Манкбурны, призванными султаном Египта ас-Салихом Айюбом. Утрата Иерусалима поставила католический Запад перед необходимостью нового крестового похода в Святую землю².

Все эти проблемы стали предметом рассмотрения созванного Иннокентием IV в июне – июле 1245 г. Тринадцатого Вселенского собора (по счету Римской церкви), получившего также название Первого Лионского собора. Его участники осудили Фридриха II как вероотступника и объявили низложенным, высказались за необходимость организации нового крестового похода в Святую землю и преодоление церковного раскола³.

Выступая перед собором, папа объявил, что он огорчен «схизмой Романии, то есть Греческой церкви, которая в наши дни, всего несколько лет назад высокомерно и безумно оторвалась и отвернулась от лона своей матери, как от мачехи»⁴. Понтифик имел в виду неудачную попытку примирения, предпринятую римским и греческим духовенством на Никео-Нимфейском соборе в 1234 г., закончившуюся новыми взаимными обвинениями в ереси и отлучениями от церкви⁵.

Подлить масло в огонь церковного конфликта старался германский император Фридрих II, писавший никейскому императору Иоанну III Дуке Ватацу (1222–1254) о «бесстыдстве» папы Иннокентия IV в отношении греческого православия: «...этот так называемый первосвященник отваживается бесстыдным образом поносить греков еретиками, в то время как именно от них вышла христианская вера и достигла крайних пределов мира»⁶.

Ввиду внутренних разногласий вопрос о монгольской опасности несколько утратил свою остроту. В итоге Лионским собором было принято половинчатое решение. В декрете «О Тартахах» признавалось, что последние представляют угрозу для всего христианского мира, однако в отношении борьбы с ними собор предписывал лишь предупредительные меры: «Поэтому по решению святого собора мы советуем, просим, приказываем и искренне повелеваем всем вам, на-

¹ См.: Sinor D. The Mongols and Western Europe // A History of the Crusades. Vol. 3: The fourteenth and fifteenth centuries / Ed. by H.W. Hazard. Madison, 1975. – P. 513–544; Lind J. H. Mobilisation of the European Periphery against the Mongols // The Reception of Medieval Europe in the Baltic Sea Region. Papers of the XIIth Visby Symposium held at Gotland University. Visby, 2009 (Acta Visbyensia. XII). – P. 75–90.

² См.: Purcell M. Papal Crusading Policy. The Chief Instruments of Papal Crusading Policy and Crusade to the Holy Land from the Final Loss of Jerusalem to the Fall of Acre 1244–1291. Leiden, 1975. – P. 88–92; Jackson P. The Crusade Against the Mongols (1241) // Journal of Ecclesiastical History. 1991. Nr. 42. – P. 1–18.

³ См.: Wolter H., Holstein H. Lyon I / Lyon II. Mainz, 1972 (Geschichte der ökumenischen Konzilien Bd. 7).

⁴ Matthae Parisiensis, monachi S. Albani. Chronica Majora / Ed. H.R. Luard, (Rolls Series). London, 1880. T. IV. – P. 434.

⁵ См.: Golubovich G, Disputatio Latinorum et Graecorum seu Relatio apocrisariorum Gregorii IX de gestis Nicaeae in Bithynia et Nymphaeae in Lydia 1234 // Archivum Franciscanum Historicum. Periodica publicatio trimestris cura pp. Collegii D. Bonaventurae. Rome, 1919. T. 12. – P. 428–465.

⁶ Le lettere greche di Federico II / Ed. N. Festa // Archivio storico italiano. Series V. Firenze, 1894. T. XIII. – P. 22.

сколько возможно, внимательно следить за маршрутом и путями, с помощью которых этот народ (татары. – *А.М.*) может войти в ваши земли, возводя рвы, стены и другие укрепления, чтобы держать их (татар. – *А.М.*) в страхе и чтобы их поход к вам не был легким. Сведения об их прибытии должны быть предварительно предоставлены Апостольскому престолу. Тем самым мы сможем направить помощь всем верным нам, а вы сможете получить защиту от набегов этого народа». От лица собора папа призывал делать денежные взносы «пропорционально всеми христианскими странами», обещая взамен «отправлять подобные письма всем христианам, через земли которых этот народ (татары. – *А.М.*) может совершить свой набег»⁷.

Главную ставку в отношениях с монголами папская курия сделала на установление прямых дипломатических контактов, а также проведение миссионерской деятельности. В значительной мере этому способствовали распространившиеся на Западе слухи о расположенности монголов к христианству, которое они будто бы восприняли от легендарного царя-пресвитера Иоанна, на чьей дочери женился один из монгольских правителей⁸.

Для проверки этих слухов и поиска в лице монголов возможного союзника в освобождении Святой земли от мусульман в марте 1245 г., т. е. еще до открытия Лионского собора, Иннокентий IV отправил на Восток четырех эмиссаров: доминиканцев Андре из Лонжюмо и Асцелина, а также францисканцев Лоренцо Португальского и Джованни дель Пано Карпини. Путь последнего лежал через русские земли, где он должен был заодно обсудить вопрос о воссоединении церквей⁹.

К столь решительным действиям Иннокентия IV, вероятно, побуждали также упорные слухи о том, что его главный противник в Европе император Фридрих II уже ведет какие-то переговоры с монголами. По свидетельству цистерцианского хрониста Альбрика из монастыря Трех Источников (ум. ок. 1252 г.), еще накануне монгольского вторжения в Европу, летом 1237 г., император получил письмо от некоего «короля тартар» с требованием покорности. В ответ Фридрих с иронией отвечал, что, будучи хорошим знатоком птиц, он готов стать его сокольничим¹⁰.

По-видимому, германский император имел и другие контакты с монголами и даже заключил с ними какое-то тайное соглашение. Сведения об этом, ходившие по всей Европе и даже достигшие Англии, сильно беспокоили папу, о чем под 1241 г. сообщает в своей Великой хронике Матвей Парижский¹¹. После низложения Фридриха Лионским собором опасность его альянса с татарами еще более возросла. Под 1247 г. тот же автор сообщает, что «многие благоразумные мужи» всерьез опасались, как бы «огорченный и чрезмерно разгневанный император не отрекся от истинной веры, либо не призвал часом на помощь татар из Руси, или султана Вавилонии, с которым жил в дружбе»¹².

Дипломатия Запада и христианство монголов

Папский легат Джованни дель Пано Карпини (ок. 1182–1252), совершивший в 1245–1247 гг. поездку в Монголию, первым доставил на Запад точные сведения о том, что среди ближайшего окружения великого хана и некоторых других монгольских правителей сильны позиции христиан, и что эти последние, пользуясь веротерпимостью монголов, ведут активную проповедь христианства.

Прежде всего, Карпини писал о христианах в окружении великого хана Гуюка (1246–1248): «Говорили нам также христиане, принадлежащие к его челяди, что они твердо верят, что он должен стать христианином, и явный признак этого они видят в том, что он держит христианских клириков и дает им содержание, а также перед большой своей палаткой имеет всегда христиан-

⁷ First Council of Lyons (1245). On the Tartars // Decrees of the Ecumenical Councils. Vol. I (Nicaea I – Lateran V) / Ed. N. P. Tanner. – Washington, 1990. – P. 581 (<http://www.piar.hu/councils/ecum13.htm>).

⁸ См.: Beckingham Ch. Prester John, the Mongols and the Ten Lost Tribes. Aldershot, 1996; Baum W. Die Verwandlungen des Mythos vom Reich des Priesterkönigs Johannes. – Klagenfurt, 1999.

⁹ См.: Klopprogge A. Ursprung und Ausprägung des abendlandischen Mongolenbildes im 13. Jahrhundert. Ein Versuch zur Ideengeschichte des Mittelalters. – Wiesbaden, 1993. – S. 195–198.

¹⁰ «Rex Tartarorum imperatori Frederico scripsit mandans, ut sibi in hoc consuleret, quatinus officium aliquod in sua curia eligeret et de se terram teneret. Ad quod imperator respondisse fertur, quod satis scit de avibus et bene erit falconarius». – Chronica Alberici monachi Trium fontium / Ed. P. Scheffer-Boichorst // Monumenta Germaniae Historica. Scriptores. – Hannoverae, 1874. T. XXIII. – P. 943.

¹¹ Matthae Parisiensis, monachi S. Albani. Chronica Majora. T. IV. – P. 119. – См. также: Ex Chronicis Maioribus Mathei Parisiensis / Ed. R. Paili et F. Liebermann // Monumenta Germaniae Historica. Scriptores. Hannoverae, 1888. T. XXVIII. – P. 213, 292.

¹² Matthae Parisiensis, monachi S. Albani. Chronica Majora. T. IV. – P. 635. – См. также: Strakosch-Grassmann G. Der Einfall der Mongolen in Mitteleuropa in den Jahren 1241 und 1242. – Innsbruck, 1893. – S. 115 f.

скую часовню»¹³. Христианские священники, по словам Карпини, окружали и правителя улуса Джучи Батю: «Батый имеет также около себя священников несториан, которые ударяют в доску и поют свою службу»¹⁴.

Для проверки сведений о христианстве монголов и приобретения в их лице союзника в предстоящем Седьмом Крестовом походе еще один папский посланник Асцелин (Ансельм) из Кремоны весной 1247 г. прибыл в ставку наместника великого хана в Северном Иране, Закавказье и Малой Азии нойона Байджу (Бачу-хурчи). Описание посольства Асцелина, составленное одним из его участников, доминиканцем Симоном из Сен-Кантена, приводит в своей Хронике доминиканец Винсент из Бове (ум. в 1264 г.)¹⁵.

24 мая 1247 г. папские послы достигли лагеря Байджу и начали переговоры¹⁶. Будучи лояльным хану Батю, Байджу, ознакомившись с посланием папы, предложил Асцелину и его спутникам ехать к хану для дальнейших переговоров, но ввиду их отказа задержал послов у себя. В ожидании ответа Батю, оказавшегося вполне благоприятным, папская делегация провела в летней ставке Байджу в Сисиане (*castrum Sitiens*), к северу от Нахичевана, девять недель, т.е. до 25 июля 1247 г.¹⁷

Все это время монголов особенно интересовало, достигли ли Святой земли войска французского короля Людовика IX Святого (1226–1270), ближайшего союзника Иннокентия IV. Опасаясь дальнейшего вторжения франков в Турцию, монголы выражали готовность принять христианство, чтобы стать союзниками папы. В 1248 г. к понтифику было отправлено ответное посольство, доставившее две грамоты – от хана Батю и нойона Байджу; послы прибыли в Лион летом и пробыли там до 22 ноября 1248 г.¹⁸

О татарском посольстве к папе сообщает также английский хронист, монах-бенедиктинец Матвей Парижский (ум. после 1259 г.), указывая, что послы привезли предложение начать совместные военные действия против никейского императора Иоанна III Ватаца. В ответ Иннокентий IV просил передать «королю татар», что прежде он должен принять христианство, и тогда вместе с войсками папы его войска смогут выступить не только против «схизматика» Ватаца, но и против германского императора Фридриха II (1220–1250). Однако такое условие смутило татарских послов, предупредивших, что их король будет разгневан, узнав о нем¹⁹.

Помимо папского двора сведения об обращении монголов стали поступать к французскому королю и другим предводителям Седьмого Крестового похода. Вскоре после того, как 17 сентября 1248 г. войска крестоносцев во главе с Людовиком Святым высадились на Кипре, его союзник король Кипра Генрих I Лузиньян (1219–1253) ознакомил Людовика с недавно полученными новыми известиями о крещении правителей монголов.

Эти известия поступили из Киликийской Армении от военачальника и дипломата Смбата Спарапета (Смбат Гундстабл) (ум. в 1276 г.), старшего брата царя Хетума I (1226–1270). Смбат поддерживал постоянные контакты с монголами. В 1243 г. он провел мирные переговоры с Байджу, а в 1247–1250 гг. находился в Монгольской империи, был принят при дворе великого хана и других властителей. 7 февраля 1248 г. из Самарканда Смбат отправил на Кипр письмо, адресованное своей сестре Стефании и ее супругу королю Генриху²⁰.

¹³ Giovanni di Pian di Carpine. *Storia dei Mongoli* / Ed. E. Menesto et al. Spoleto, 1989. – P. 327 (IX. 43). Комментарий см.: *The Mongol Mission Narratives and Letters of the Franciscan Missionaries in Mongolia and China in the Thirteenth and Fourteenth Centuries* / Ed. Ch. Dawson. – London; – New York, 1955. – P. 68. – Русский перевод см.: Джiovанни дель Плано Карпини, *История Монгалов, именуемых нами Татарами* / Пер. А.И.Малеина // *Путешествия в восточные страны Плано Карпини и Рубрика* / Ред., вступ. ст. и прим. Н.П.Шастиной. – М., 1957. – С. 59.

¹⁴ Джiovанни дель Плано Карпини. *История Монгалов...* – С. 95.

¹⁵ *Biblioteca mundi seu Speculi maioris Vincentii Burgundi praesulis Bellovacensis*. T. IV. *Speculum Historiale* Inscibitur. Duaci, 1624. I. XXXI. – Русский перевод см.: *Собрание путешествий к татарам* / Изд. Д.Языкова. – СПб., 1825.

¹⁶ Simon de Saint-Quentin. *Histoire des Tartares* / Ed. J. Richard. Paris, 1965. – P. 94–95. – См. также: Guzman G. G. *Simon of Saint-Quentin and the Dominican Mission to the Mongol Baiju: A Reappraisal* // *Speculum*. 1971. Vol. 46. Nr. 2. April. – P. 235.

¹⁷ Simon de Saint-Quentin. *Histoire des Tartares*. – P. 113, n. 1, 115.

¹⁸ *Ibid.* – P. 115, n. 1. – См. также: *Собрание путешествий к татарам*. – С. 27–29, 59–63.

¹⁹ *Matthaei Parisiensis Historia Anglorum, sive, ut vulgo dicitur, Historia Minor*. 1067–1253 / Ed. Fr. Madden. London, 1869. T. III (*Reserua Britannicarum Medii Aevi Scriptores*. T. XLIV). T. III. – P. 38–39.

²⁰ *Spicilegium sive collectio veterum aliquot scriptorum qui in Galliae bibliothecis delituerant* / Ed. Luc d'Achéry. – Paris, 1723. T. III. – P. 626.

В письме Смбат, в частности, сообщал о недавно произошедшем крещении великого хана Гуюка: «Хан и его [ближние] совсем недавно стали христианами настолько, что перед своим двором они имеют церкви и колокола, в которые они звонят, ударяя в них деревянными палками, и, идя к хану, их повелителю, они обязаны раньше зайти в церковь поклониться Иисусу Христу, прежде чем приветствовать императора»²¹. Как видим, эти сведения в деталях совпадали с донесениями Плато Карпини, писавшем о крещении Гуюка как об ожидаемом событии.

Сильное впечатление на участников крестового похода должна была произвести приведенная в письме Смбата история некоего индийского царя-христианина, «который был осажден несколькими сарацинскими королями, своими соседями, начавшими против него жестокою и тяжелую войну, пока не пришли с этой стороны татары. Он подпал под их владычество и, присоединившись к их войскам, с такой яростью напал на сарацинов, что разбил врагов и захватил большую часть Индии. И по сей день в этой стране полно рабов – магометан»²².

Наконец, Смбату было известно о посольстве в Монголию Плато Карпини и даже о содержании ответного послания хана: «...его святейшество посылал послов к великому хану, чтобы узнать, христианин ли он или нет, и почему он послал армию для уничтожения и разрушения мира. Но хан ему ответил, что Бог заповедал его предкам и ему посылать своих людей, чтобы истребить все развратные и злые народы, а на вопрос: христианин он или нет – он ответил, что Бог это знает, и если папа хочет это знать, то пусть придет сам увидеть и узнать»²³.

Армянский дипломат, несомненно, был знаком с содержанием послания Гуюка к Иннокентию IV и как будто старался смягчить его слишком резкий тон. В письме хана говорилось: «Папа, твои послы пришли и грамоту твою нам принесли, послы твои говорили дерзкие слова, не знаем, ты ли велел им говорить так или они говорили от себя. А в грамоте пишешь ты, что мы многих людей убиваем, истребляем и губим непреложную заповедь Божью и установление того, кто сохраняет лицо всей земли. Если вы хотите сидеть на нашей земле, воде и отчизне, то ты, папа, приходи к нам и представь того, кто сохраняет лицо всей земли»²⁴.

Очевидно, письмо Смбата предназначалось не только для его кипрских родственников. Ознакомившись с ним, французский король Людовик IX и кардинал-епископ Фраскати Одо из Шатору (Одон Тускулумский), назначенный папским легатом Седьмого Крестового похода, сочли полученные сведения исключительно важными и проинформировали о содержании письма Иннокентия IV²⁵.

В скором времени сведения о крещении Гуюка получили новое подтверждение. В декабре 1248 г. к находившемуся в Никосии Людовику Святому прибыли послы нойона Елдегая (Илджи-гидая), сменившего Байджу, с предложением совместной борьбы против сарацин в Палестине и Египте. Сохранился латинский перевод послания Елдегая (Национальная библиотека в Париже. Ms. Lat. Nr. 3768), из которого следует, что не только он сам, но и великий хан Гуюк уже приняли христианскую веру, – последний сделал это якобы по совету своей матери, дочери легендарного царя-пресвитера Иоанна²⁶.

Известия об обращении монголов быстро разнеслись по всей Европе. Копию письма Елдегая во французском переводе король Людовик отослал своей матери королеве Бланке, которую она в свою очередь переслала английскому королю Генриху III, – этот текст включил в свою Великую хронику Матвей Парижский²⁷.

16 февраля 1249 г. Людовиком IX было отправлено ответное посольство к Гуюку, возглавляемое доминиканцем Андре из Лонжюмо, знаменитым миссионером и дипломатом, доставившим в Париж из Константинополя главную святыню христиан – Терновый венец Спасителя. Андре был также автором специального донесения Лионскому собору (1245 г.), в котором утвержда-

²¹ Армянские источники о монголах: извлечения из рукописей XIII–XIV вв. / Пер., предисл. и прим. А.Г.Галстяна. – М., 1962. – С. 66.

²² Там же.

²³ Там же.

²⁴ Felliott P. Les Mongols et la papauté, Extrait de la Revue de l'Orient cretien. – Paris, 1922–1923. Т. III. – P. 11–25. – См. также: Собрание путешествий к татарам, С. 259–260.

²⁵ Jackson P. The Mongols and the West, 1221–1410. – London; New York, etc., 2005. – P. 98.

²⁶ Spicilegium sive collectio veterum aliquot scriptorum qui in Galliae bibliothecis delituerant. Т. III. – P. 627.

²⁷ Matthaei Parisiensis... Chronica Majora. – London, 1879. Т. V. – P. 80, 87; – London, 1881. Т. VI. – P. 163–165.

лось, что нынешний монгольский хан является сыном христианки, дочери побежденного монголами пресвитера Иоанна, царя Индии²⁸.

Со множеством подарков, среди которых была драгоценная шатровая часовня из пурпура с вышитыми иконами, послы примерно через год прибыли ко двору великого хана. Однако Гуюк к тому времени уже умер, будучи, согласно Андре, отравлен сторонниками Батыя, и всеми делами ведала вдова хана Огуль-Гаймыш, оказавшая послам весьма прохладный прием. Дождавшись избрания новым великим ханом Мункэ (Менгу), ставленника Батыя, французское посольство отбыло из монгольской столицы²⁹.

В апреле 1251 г. в сопровождении монгольских послов Андре предстал перед королем Людовиком, находившемся тогда в палестинской Кесарии. Королевский биограф Жан де Жуанвиль (ум. в 1317 г.), участвовавший вместе с Людовиком в крестовом походе, приводит адресованные ему слова послов монгольского хана: «...ты не обретешь мира, если не установишь его с нами. Ибо поднялись против нас пресвитер Иоанн, и тот король, и тот (он называл многих из них); и всех предали мы мечу. Посему велим тебе посылать нам каждый год столько золота и серебра, сколько потребно удержать нас в друзьях; а если ты не сделаешь этого, мы уничтожим тебя и твоих людей, как поступили с теми, кого называли выше». Услышав это, Людовик так сильно был огорчен, что очень сожалел об отправке посольства к монголам³⁰.

Монгольская угроза и сближение Никеи с Римом

Монгольская угроза стала постоянным фактором внешней политики Никейской империи после сокрушительного поражения в битве при Кесе-даго (26 июня 1243 г.) от войск нойона Байджу армии иконийского султана Гайас ад-Дина Кай-Хосрова II (1237–1246), на стороне которого сражался греческий корпус. Никейский император Иоанн III Ватац предпринял ряд энергичных мер на случай возможного вторжения монголов: стал готовить склады с оружием и продовольствием для армии и населения, строить и укреплять оборонительные сооружения. Но монголы, сделав граничащий с Никеей Иконийский (Румский) султанат своим данником, повернули на юг, в сторону Багдада, что на время ослабило угрозу с их стороны и позволило Ватацу вернуться к активной политике на Балканах³¹.

Успехи никейского императора на Западе середины 1240-х годов, поставившие под вопрос дальнейшее существование Латинской империи, требовали незамедлительных мер со стороны апостольского престола, рассматривавшего монголов как своего возможного союзника на Востоке не только в борьбе с мусульманами, но и с греческими «схизматиками».

Сведения о дипломатических успехах Запада в отношениях с монголами и в особенности о монгольских посольствах к папе и французскому королю Людовику Святому, разумеется, не могли пройти мимо никейских правителей, стимулируя их к поискам сближения с апостольским престолом.

Еще большую обеспокоенность в Никее должны были вызвать дипломатические контакты с монголами латинского императора в Константинополе Балдуина II (1228–1261). Сохранились сведения о французском рыцаре Балдуине де Гэно, женившемся в 1240 г. на кыпчакской царевне и специализировавшемся на выполнении дипломатических поручений латинского императора на Востоке. По свидетельству Гийома де Рубрука, Балдуин де Гэно в качестве посла Балдуина II на рубеже 1240–1250-х годов совершил поездку в Каракорум³².

²⁸ См.: Pelliot P. André de Longjumeau. – Paris, 1931.

²⁹ Jean de Joinville. Histoire de Saint Louis / Ed. N. de Wailly. – Paris, 1874. – P. 75, 259–271. – Русский пер. см.: Жан де Жуанвиль. Книга благочестивых речений и добрых деяний нашего святого короля Людовика / Пер. со старофранцуз. Г.Ф.Цыбулько; под ред. Ю.П.Малинина и А.Ю.Карачинского. – СПб., 2007. – С. 112–117.

³⁰ Жан де Жуанвиль. Книга благочестивых речений и добрых деяний... – С. 117.

³¹ Жаворонков П.И. Никейская империя и Восток (Взаимоотношения с Иконийским султанатом, татаро-монголами и Киликийской Арменией в 40–50-е годы XIII в.) // Византийский временник. – М., 1978. Т. 39. – С. 94–95. – См. также: Lippard B.G. The Mongols and Byzantium, 1243–1341. Ann Arbor, 1984; Langdon J.S. Byzantium's Initial Encounters with the Chinggisids: An Introduction the Byzantino-Mongolica // Viator. 1998. Vol. 29. – P. 122–124.

³² См.: Richard J. A propos de la mission de Baudouin de Hainaut: l'empire latin le Constantinople et les Mongols // Journal des Savants. – Paris, 1992. – P. 115–121.

Наряду с поиском военных союзников на Востоке апостольский престол оказывал непосредственное дипломатическое давление на греков. Осенью 1247 г. в Никею прибыл посол папы монах-минорит (францисканец) Лаврентий, назначенный легатом в Греции, Армении, Иконии и Турции. Насколько можно судить по привезенной им папской булле «*Censuram ecclesiasticam debitum*» от 3 августа 1247 г., адресованной «патриархам, архиепископам и епископам Востока», а также двум письмам папы к самому Лаврентию, датированным 7 августа того же года, главной задачей легата было встретиться с патриархом Мануилом II (1244–1254) и сообщить ему о желании Иннокентия IV совершить объединение церквей на выгодных для греков условиях³³.

Брат Лаврентий входил в ближайшее окружение понтифика. Под 1251 г. его как своего друга упоминает фра Салимбене де Адам (ум. ок. 1288 г.) – монах-минорит из Пармы, автор обширной хроники, повествующей о политике папского престола и истории Италии середины XIII в. Через некоторое время по возвращении из Никеи Иннокентий IV сделал Лаврентия архиепископом Антивари³⁴. Примечательно, что Лаврентий сменил на этом посту другого минорита Джованни дель Плано Карпини, занимавшего антиварийскую кафедру и бывшего католическим примасом Сербии в 1247–1252 гг.³⁵

Власти Никеи охотно приняли предложение папы. После отвоевания в 1246 г. Фессалоники Ватац опасался ответных действий со стороны латинян. По свидетельству Матвея Парижского, в описываемое время латинский император Балдуин II ездил во Францию и Англию, собирая крестоносцев для защиты Константинополя и возвращения отнятых Ватацем земель³⁶.

Из Хроники Салимбене де Адам также известно, что в марте 1249 г. в Лион к папе прибыл никейский посол монах Салимбен (тезка хрониста), владевший как греческим, так и латинским языками. Он привез письма от Ватаца и патриарха Мануила с просьбой прислать в Никею для дальнейших переговоров генерального министра Ордена миноритов Иоанна Пармского, пользовавшегося непререкаемым моральным авторитетом как на Западе, так и на Востоке³⁷. 28 мая 1249 г. датируются письма Иннокентия IV к Иоанну III Ватацу и патриарху Мануилу II, которые папа отправил в Никею вместе с посольством Иоанна Пармского³⁸.

Вскоре после прибытия в Никею делегации Иоанна Пармского, в конце 1249 г. в Нимфее (совр. Кемальпаша, ил. Измир, Турция) состоялся церковный собор, на котором император Иоанн III Ватац предложил признать папское *plenitudo potestatis* в обмен на отказ папы посылать помощь латинянам в Константинополе. Однако в ходе возникших дискуссий значительные трудности вызвало обсуждение вопроса о *filioque* – добавлении Римской церкви в никее-цареградский Символ веры об исхождении Святого Духа не только от Бога-Отца, но и от Бога-Сына. С осуждением позиции латинян выступил один из крупнейших византийских теологов XIII в., наставник будущего императора Феодора II Никифор Влемид³⁹. Противоречия в вопросе о *filioque* между обеими церквями так и остались неурегулированными.

В начале 1250 г. было составлено послание патриарха Мануила II к папе Иннокентию IV с предложением созыва экуменического собора для решения всех спорных вопросов. Отправляемая на собор никейская делегация наделялась неограниченными полномочиями, и патриарх обязывался признать все решения этого собора⁴⁰. Однако греки упорно отказывались принять добавление о филиокве к исповеданию веры до тех пор, пока его необходимость не будет доказана на ос-

³³ *Regesta Pontificum Romanorum inde ab anno post Christum natum 1198 ad anno 1304* / Ed. A. Potthast. Berolini, 1875. Т. II. – P. 1065. Nr. 12630, 12636, 12637. – Полный текст документов см.: *Annales Minorum seu trium ordinum a S. Francisco institutorum auctore...* / Ed. L. Wadding. Romae, 1732. Т. III. – P. 174–176 (Anno Chr. 1247. Nr. 8–10).

³⁴ *Chronica fratris Salimbene de Adam* / Ed. O. Holder-Egger // *Monumenta Germaniae Historica. Scriptores. Hannoverae*, 1905–1913. Т. XXXII. – P. 419. Русский перевод см.: Салимбене де Адам. Хроника / Пер. с лат. Научн. ред. О.Ф.Кудрявцев. – М., 2004. – С. 484.

³⁵ Byrne J. P. *Giovanni di Piano Carpini* // *Medieval Italy. An Encyclopedia* / Ed. Ch. Kleinhenz. – New York, 2004. Vol. I. – P. 429.

³⁶ *Matthaei Parisiensis Historia Anglorum...* Т. III. – P. 24–25.

³⁷ *Chronica fratris Salimbene de Adam*. – P. 304–305, 321. Русский перевод см.: Салимбене де Адам. Хроника. – С. 351–352.

³⁸ *Regesta Pontificum Romanorum...* Т. II. – P. 1122–1123. Nr. 13385, 13386.

³⁹ Nicephorus Blemmydes. *Autobiographia sive curriculum vitae* / Ed. J.A. Munitiz Louvain, 1984 (*Corpus Christianorum, Series Graeca*. Т. 13). – P. 67–73.

⁴⁰ Franchi A. *La svolta politico-ecclesiastica tra Roma e Bisanzio (1249–1254)*. – Rome, 1981. – P. 167–179.

нове Священного Писания или с помощью какого-либо *divinum oraculum*. Папа со своей стороны лишь выражал надежду, что греки когда-нибудь смогут признать правоту римлян и готов был ради этого признать вселенский статус греческого патриархата⁴¹.

После успешно проведенных переговоров в мае 1250 г. делегация Иоанна Пармского вернулась в Рим в сопровождении ответного посольства, везшего письма от Ватаца и Мануила⁴². Однако проследовать далее в Лион послы не смогли, так как были задержаны императором Фридрихом II, недовольным контактами Ватаца с папой. Никейское посольство достигло Лиона только в начале весны 1251 г.⁴³

Неудача миссии Андре из Лонжюмо, посланника французского короля Людовика IX к монголам, на которую на Западе возлагались большие надежды, по-видимому, должна была сказаться на ходе дальнейших переговоров об унии. Никейские послы, сопровождавшие Иоанна Пармского и прибывшие вместе с ним к папе весной 1251 г., ничем не проявили себя в дальнейшем.

Однако вскоре положение изменилось. Монгольская угроза вновь стала актуальной для греков.

После нескольких лет противостояния великого хана Гуюка (1246–1248) и его матери Огуль-Гаймыш (1248–1251) с правителем Улуса Джучи ханом Батыем (1239–1255), новым великим ханом был избран ставленник Батыя Менгу (1251–1259)⁴⁴.

По свидетельству персидского историка и видного государственного деятеля Рашид ад-Дина (ум. в 1318 г.), Менгу, став великим ханом, назначил своего брата Хулагу правителем Ирана, Сирии, Египта, Иконии (Рума) и Армении (часть этих земель еще предстояло завоевать), и Хулагу начал готовиться к новому большому походу на Запад⁴⁵.

Об этих планах монголов сообщает также Гийом де Рубрук, уточняя, что конечной целью нового завоевательного похода была Никея: Менгу послал одного из своих братьев против османлитов, а другого – против багдадского халифа и Никейской империи⁴⁶. Исследователи сходятся во мнении, что вести наступление на Запад должен был Хулагу⁴⁷. Вероятно, с целью предъявления ультиматума, как это обычно делали монголы, от великого хана в конце 1251 г. было направлено посольство к Иоанну III Ватацу, достигшее Никеи уже в 1252 г. Богатыми дарами Ватацу удалось склонить посла на свою сторону, и тот порекомендовал отправить в Монголию ответное посольство, чтобы выиграть время⁴⁸. Рубрук встретил это никейское посольство в Каракоруме накануне приема, устроенного Менгу 4 января 1254 г.⁴⁹

Обращение Сартака

В 1252 г. в Святой земле распространились слухи, будто бы сын и наследник золотоордынского хана Батыя Сартак принял христианство. В ответ ко двору Сартака с секретной миссией отправился Гийом (Вильгельм) де Рубрук (ок. 1220–ок. 1293), монах-францисканец, родом из французской Фландрии, сопровождавший короля Людовика IX Святого в Седьмом Крестовом походе.

Об антиникейском характере миссии Рубрука может свидетельствовать следующий факт: посольство Рубрука первым делом отправилось на переговоры к латинскому императору Балдуину II. Весной 1252 г. Рубрук и его спутники отбыли из Акры (Северная Палестина) в Константи-

⁴¹ Ibid. – P. 193–215.

⁴² *Chronica fratris Salimbene de Adam*. – P. 662.

⁴³ Norden W. *Das Papsttum und Byzanz. Die Trennung der beiden Mächte und das Problem ihrer Wiedervereinigung bis zum Untergange des byzantinischen Reiches*. – Berlin, 1903. – S. 325.

⁴⁴ Allsen T. *The Rise of the Mongolian Empire... The Empire at its Apogee: The Reign of Mongke, 1251–1259* // *The Cambridge History of China*. Cambridge, 1988. Т. 6. – P. 390–393.

⁴⁵ Рашид ад-Дин. *Сборник летописей*. Т. II / Пер. с перс. Ю.П.Верховского, примеч. Ю. П. Верховского и Б.И.Панкратова, ред. И.П.Петрушевского. – М.; Л., 1960. – С. 23.

⁴⁶ Guillaume de Rubrouck. *Voyage dans l'empire Mongol, 1253–1255* / Trad. et comment. par Cl. et R. Kappler. Paris, 1985. – P. 201–202. – Русский перевод см.: Гильом де Рубрук. *Путешествие в восточные страны* / Пер. А.И.Малеина // *Путешествия в восточные страны Плано Карпини и Рубрука*. – С. 166.

⁴⁷ *Itinerarium Willelmi de Rubruc* / Ed. P. Anastasius van den Wyngaert (O. F. M.) // *Sinica Franciscana. I: Itinera et relationes Fratrum Minorum saeculi XIII et XIV*. Quaracchi; Firenze, 1929. – P. 287. Nr. 4; Guillaume de Rubrouck. *Voyage dans l'empire Mongol...* – P. 202. Nr. 7.

⁴⁸ *Itinerarium Willelmi de Rubruc*. – P. 290; Guillaume de Rubrouck. *Voyage dans l'empire Mongol...* – P. 204–205.

⁴⁹ *Itinerarium Willelmi de Rubruc*. – P. 245; Guillaume de Rubrouck. *Voyage dans l'empire Mongol...* – P. 160–161.

нополь и находились там до 7 мая 1253 г. Получив наставления и секретные послания от Балдуина, послы, выдававшие себя за простых миссионеров, отправились к татарам. Через Крым и Приазовье они добрались до низовьев Волги, были приняты Сартаком, затем Батыем, а после отправились к великому хану Менгу⁵⁰.

Рубрук был разочарован результатами визита к Сартаку. Ханский придворный по имени Койяк (Caïas, Coiat, Coïas) сказал ему на прощанье: «Не говорите, что наш господин – христианин, он не христианин, а Моал (монгол. – *А.М.*)». Такое объяснение Рубрук отнес насчет непомерной гордыни монголов: «Они превознеслись до такой великой гордости, что хотя, может быть, сколько-нибудь веруют во Христа, однако не желают именоваться христианами, желая свое название, т.е. Моал, превознести выше всякого имени»⁵¹.

Тем не менее Рубрук отмечает многочисленные следы почитания Христа в ближайшем окружении Сартака и интерес к христианству со стороны самого хана. Христианами оказались многие высокопоставленные придворные во главе с упомянутым Койяком, считавшимся «одним из старших при дворе»⁵². Последний даже испросил у Рубрука благословения для себя и для Сартака. Исполняя эту просьбу, Рубрук и его спутники вошли в шатер к хану с пением «*Salve, Regina*» («Радуйся, царица»). Во время приема Сартаку были поднесены Псалтырь и Библия, и он сам спросил, есть ли в этой Библии Евангелие⁵³.

При дворе хана Рубрук также встретил армянских священников-несториан, один из которых отнял у него священные книги и одежды. Неприязненное отношение к несторианам пронизывает все дальнейшее повествование. В итоге францисканский миссионер прямо обвинил их в намеренном распространении преувеличенных слухов о христианстве монголов, в корыстном стремлении выдать желаемое за действительное⁵⁴.

Скептическое отношение Рубрука к христианству Сартака контрастирует со свидетельствами других авторов XIII в., прежде всего, армянских. Виднейший историк средневековой Армении Киракос Гандзакети (ум. в 1271 г.), побывавший в монгольском плену и хорошо знавший политическую обстановку в Улусе Джучи, посвящает Сартаку специальную главу в своей Истории Армении, где сообщает, что этот хан был воспитан кормилицей-христианкой; «вступив в возраст, он уверовал в Христа и был крещен сирийцами, которые вырастили его». В своей политике по отношению к христианам и христианской церкви Сартак опирался на поддержку отца, хана Батыя: «Он (Сартак. – *А.М.*) во многом облегчил положение церкви и христиан и с согласия отца своего издал приказ об освобождении [от податей] священников и церкви, разослал его во все концы, угрожая смертью тем, кто взыщет подати с церкви или духовенства [...] С этого времени, осмелев, стали являться к нему вардапеты, епископы и иереи. Он любезно принимал всех и исполнял все их просьбы. Сам он жил в постоянном страхе божьем и благочестии – возил с собой в шатре алтарь, всегда исполняя священные обряды»⁵⁵.

Современник Киракоса Вардан Аревелци сообщает, что смерть Сартака «была великим горем для христиан, ибо он был совершенным христианином и часто являлся виновником спасения многих, обращая в христианскую веру из своих и из чужих»⁵⁶.

Христианское вероисповедание Сартака подтверждает сирийский церковный деятель, писатель и ученый-энциклопедист Абу-ль-Фарадж ибн Гарун, известный также как Григорий Иоанн Бар-Эбрей (ум. в 1286 г.). По его сведениям, Сартак не только принял христианство и покровительствовал церкви, но даже, «как говорят, был посвящен в диаконы»⁵⁷.

Сведения армянских и сирийских христианских писателей об обращении Сартака можно было бы поставить под сомнение ввиду их так сказать конфессиональной заинтересованности. Од-

⁵⁰ Подр. о миссии Рубрука см.: *The Mission of Friar William of Rubruck: His Journey to the Court of the Great Khan Mongke, 1253–1255* / Transl. by P. Jackson, D. Morgan. – London, 1990.

⁵¹ *The Mission of Friar William of Rubruck...* – P. 205 (XVI. 5). – Русский перевод см.: Гильом де Рубрук. Путешествие в восточные страны. – С. 114–115.

⁵² Гильом де Рубрук. Путешествие в восточные страны. – С. 111.

⁵³ Там же. – С. 113–114.

⁵⁴ Там же. – С. 114–116.

⁵⁵ Киракос Гандзакети. *История Армении* / Пер., предисл. и комм. Л.А. Ханларян. М., 1976. – С. 219.

⁵⁶ *Всеобщая история Вардана Великого* / Пред., пер., комм. М.Эмина. – М., 1861. – С. 183.

⁵⁷ *The Chronography of Gregory Abu'l-Faraj Bar Hebraeus' Political History of the World* / Transl. by E. A. Wallis Budge. – London, 1932. Vol. I. – P. 398.

нако о переходе Сартака в христианскую веру сообщают и современные мусульманские авторы, выражая по этому поводу свои горькие сожаления.

О том, что Сартак «был приверженцем христианской веры», говорит в своей Истории завоевателя мира Ала-ад-Дин Ата-Мелик Джувейни (ум. в 1283 г.), назначенный монголами правителем Багдада, Ирака и Хузистана⁵⁸. Другой персидский автор середины XIII в. Абу Омар аль-Джуджани, бежавший к индийскому султану и занимавший должность главного кади в Дели, ссылаясь на своих информаторов, сообщает, что Сартак, обратившись в христианство, показал себя как правитель, «чрезвычайно жестоко и несправедливо обращавшийся с мусульманами»⁵⁹.

Как верно отмечает П. Джексон, мусульманские писатели середины XIII в. не имели никаких причин для того, чтобы выдумывать подобные факты⁶⁰. Опираясь на сведения Рубрука и другие свидетельства, большинство исследователей склоняются к выводу, что Сартак действительно принял христианство несторианского толка⁶¹.

Несторианство было распространено среди некоторых монгольских племен начиная с VII в.⁶² В первой половине XIII в. вследствие веротерпимости Чингиз-хана и его потомков христиане приобрели значительное влияние при дворе великого хана. В этот период у Чингизидов стало правилом брать в жены христианских принцесс из подчиненного монголами племенного союза керитов⁶³.

Главной покровительницей христиан в Монгольской империи стала Сорхахтани-беки (Соркуктани-беги) (ум. в 1252 г.), племянница верховного правителя керитов Тогрила (Ван-хана), выданная Чингисханом за его младшего сына Толюя и ставшая матерью ханов Менгу, Хубилая, претендента на престол Ариг-Буги и ильхана Хулагу⁶⁴.

Сорхахтани поддерживала тесные отношения с ханом Золотой Орды Батыем в его противостоянии с великим ханом Гуюком. Весной 1248 г., когда Гуюк выступил с большим войском на запад под предлогом поиска более полезного для своего здоровья климата, Сорхахтани, заподозрив его в намерении напасть на Батыя, тайно предупредила об этом последнего⁶⁵. Батый незамедлительно принял меры и выступил навстречу Гуюку с многочисленным эскортом, больше напоминавшим армию, и во время этого похода получил известие о скоростижной смерти своего противника⁶⁶. Батый и Сорхахтани, видимо, не без оснований подозревали в причастности к отравлению великого хана⁶⁷.

После смерти Гуюка к Батыю по совету Сорхахтани отправился ее старший сын Менгу. В результате переговоров с ним Батый, хотя и был старейшим среди Чингизидов, отказался от престола великого хана в пользу последнего⁶⁸. Батый и Сорхахтани сообща боролись за отстранение от власти в империи Угедеидов и Чагатаидов, добиваясь созыва общемонгольского курултая, на котором перевес голосов должен был получить Менгу⁶⁹. В этой борьбе активное участие принимал Сартак. Вместе с другими представителями улуса Джучи он был отправлен отцом в Монголию с

⁵⁸ 'Alā at-Dīn 'Atā Malik Juvaynī. Genghis Khan. The History of the World Conqueror / Transl. from text of Mirza Muhammad Qazvini by J. A. Boyle, introduction and bibliography by O. O. Morgan. – Manchester, 1997. – P. 268. – Русский перевод см.: Чингисхан. История завоевателя мира, записанная Ала-ад-Дином Ата-Меликом Джувейни / Пер. Е.Е.Харитоновой. – М., 2004. – С. 96.

⁵⁹ Сборник материалов, относящихся к истории Золотой Орды. Т. II: Извлечения из персидских сочинений, собранные В. Г. Тизенгаузеном и обработанные А. А. Ромаскевичем и С.Л.Волиным. – М.; Л., 1941. – С. 18.

⁶⁰ Jackson P. The Mongols and the West... – P. 100.

⁶¹ Spuler B. Die Goldene Horde. Die Mongolen in Russland, 1223–1502. – Wiessbaden, 1965. – S. 211 f.; Армянские источники о монголах... С. 110, прим. 35 (здесь же приведена литература вопроса); Luppryan K.-E. Die Beziehungen der Päpste zu islamischen und mongolischen Herrschern im 13. Jahrhundert anhand ihres Briefwechsels. – Città del Vaticano, 1981. – S. 61.

⁶² Foltz R. Religions of the Silk Road: premodern patterns of globalization. – New York, 2010. – P. 90–150.

⁶³ Weatherford J. Genghis Khan and the Making of the Modern World. – New York, 2004. – P. 28 sq.

⁶⁴ См.: Li T. Sorkaktani Beki: A prominent Nestorian woman at the Mongol Court // Jingjiao: the Church of the East in China and Central Asia / Ed. by R. Malek and P. Hofrichter. – Sankt Augustin, 2006.

⁶⁵ Рашид ад-Дин. Сборник летописей. Т. II. – С. 121.

⁶⁶ 'Alā at-Dīn 'Atā Malik Juvaynī. Genghis Khan. The History of the World Conqueror. – P. 262.

⁶⁷ Marshall R. Storm from the East. From Genghis Khan to Khubilai Khan. – Berkeley; Los Angeles, 1993. – P. 160; Lane G. Daily life in the Mongol empire. – Westport, 2006. – P. 241.

⁶⁸ Рашид ад-Дин. Сборник летописей. Т. II. – С. 129–130.

⁶⁹ 'Alā at-Dīn 'Atā Malik Juvaynī. Genghis Khan. The History of the World Conqueror. – P. 265–266.

тремя туменами войска. В итоге Менгу стал новым великим ханом, а его противники были повержены⁷⁰.

Еще одна кереитская принцесса-несториянка Докуз-хатун (ум. в 1265 г.) стала женой ильхана Хулагу. Она «постоянно поддерживала христиан, и эти люди в ее пору стали могущественными, – сообщает Рашид ад-Дин. – Хулагу-хан уважал ее волю и оказывал тем людям покровительство и благоволение до того, что во всех владениях построил церкви, а при ставке Докуз-хатун постоянно разбивал [походную] церковь и [в ней] били в било»⁷¹. После захвата в 1258 г. Багдада, когда монголы уничтожили десятки тысяч его жителей, по ходатайству Докуз были спасены находившиеся в городе христиане; по просьбе Докуз Хулагу даже запретил грабить имущество христиан, а несториянскому патриарху подарил дворец халифа⁷².

В глазах европейских дипломатов и миссионеров монгольские ханши Сорхатани-беки и Докуз-хатун превратились в дочерей легендарного царя-пресвитера Иоанна, образ которого стал ассоциироваться с правителем кереитов Тогрилом (Ван-ханом)⁷³.

Христианами были жена монгольского наместника Кавказа и Персии нойона Джурмагуна (Чармагуна) Элтина-хатун и ее братья Садек-ага и Горгоз⁷⁴. По сообщению Григора Акнерци, Элтина ранее была женой самого Чингиз-хана, который в знак особого расположения уступил ее Джурмагуну⁷⁵. После того, как ок. 1242 г. Джурмагуна разбил паралич, Элтина некоторое время правила вместо него⁷⁶.

Несмотря на общую антипатию к монголам, Киракос Гандзакечи отмечает, что «вовсе не все воины татарские были врагами креста и церкви, наоборот, [многие] весьма почитали их, подносили подарки, поскольку не питали к ним ни ненависти, ни отвращения». В доказательство историк приводит такой случай. Один из монгольских военачальников Анагурак-ноин приказал вычистить и освятить церковь у могилы святого апостола Фаддея, рядом с которой был основан монастырь. Анагурак «проложил дорогу во все стороны, чтобы богомольцы могли без страха проходить через его стан, строго-настрого приказал не беспокоить и не притеснять никого из тех, кто пожелает приходить сюда [на богомолье], и сам охотно склонялся к ним. Многие из татар приходили туда и крестили сыновей и дочерей своих...»⁷⁷.

Есть сведения о том, что не только Сартак, но и его отец Батый питал склонность к христианству и даже сам мог быть христианином, хотя избегал открыто признавать это. Персидский автор Вассаф, современник Рашид ад-Дина, с неудовольствием сообщает, что Батый «был веры христианской, а христианство это противно здравому смыслу, но [у него] не было склонности и расположения ни к одному из религиозных вероисповеданий и учений, и он был чужд нетерпимости и хвастовства»⁷⁸. По отзыву Джувейни, Батый «был царем, не склоняющимся ни к какой вере или религии: он признавал только веру в Бога и не был слепо предан какой-либо секте или учению»⁷⁹.

Посольства папы к татарам в 1253–1254 гг.

В.Т.Пашуто полагал, что одновременно с посольством Рубрука, представлявшего интересы Людовика IX и Балдуина II, свое посольство ко двору Батые направил также Иннокентий IV. Это папское посольство, возглавляемое неким Иоанном де Поликарно, будто бы встретил в ставке Батые Гийом де Рубрук. Однако послы папы «не достигли цели, натолкнувшись в Сарая на проти-

⁷⁰ Рашид ад-Дин. Сборник летописей. Т. II. С. 80. – См. также: ‘Alā at-Dīn ‘Atā Malik Juvaynī. Genghis Khan. The History of the World Conqueror. – P. 563.

⁷¹ Рашид ад-Дин. Сборник летописей. – М.; Л., 1946. Т. III. – С. 18.

⁷² Киракос Гандзакечи. История Армении. – С. 230. – См. также: Grousset R. L'Empire des steppes. Paris, 1939. – P. 430.

⁷³ Jackson P. The Mongols and the West... – P. 175.

⁷⁴ Киракос Гандзакечи. История Армении. – С. 182.

⁷⁵ История монголов инок Магакии. XIII в. / Пер. и объясн. К.П.Патканова. – СПб., 1871. – С. 11.

⁷⁶ См.: Jackson P. Čormāgūn // Encyclopædia Iranica / Ed. by Ehsan Yarshater. London; New York, 1997. Vol. VI. Fasc. 3. – P. 274. – См. также: May T. Chormaqan Noyan: The First Mongol Military Governor in the Middle East. 1996 (http://faculty.northgeorgia.edu/TMMay/Chormaqan_thesis.pdf).

⁷⁷ Киракос Гандзакечи. История Армении. – С. 193.

⁷⁸ Сборник материалов, относящихся к истории Золотой Орды. Т. II. – С. 84. – В.В.Бартольд считал, что в этом сообщении смешались образы Батые и Сартака. – Бартольд В.В. Батый (из «Энциклопедии ислама») // Бартольд В. В. Работы по истории и филологии тюркских и монгольских народов. – М., 2002. – С. 499.

⁷⁹ ‘Alā at-Dīn ‘Atā Malik Juvaynī. Genghis Khan. The History of the World Conqueror. – P. 267.

водействие русской дипломатии князя Александра Невского, выступавшего в согласии с никейскими дипломатами»⁸⁰.

Версию В.Т.Пашуто принимает П.И.Жаворонков, относящий посольство Поликарно к 1254 г.: «Когда в 1254 г. папа, довольный подчинением Даниила Романовича Риму, послал к Батю Иоанна де Поликарно с целью добиться у татар права на управление русской церковью, то папский легат встретил при ханском дворе сопротивление Александра Невского и Никеи и не достиг своей цели»⁸¹. О миссии Поликарно в Орду и ее провале ввиду активного противодействия русских и никейских дипломатов пишут и другие новейшие авторы⁸².

Между тем предложенная В. Т. Пашуто трактовка известия Рубрука об Иоанне де Поликарно основана на явном недоразумении и поэтому не может быть принята. Папского посла по имени *Иоанн де Поликарно* (а не *Поликарно*) Рубрук вспоминает, описывая прием при дворе Батю, оказанный ему самому: «Там был брат Иоанн де Поликарпо, но он переменил платье, чтобы не подвергнуться презрению, так как был послом Господина Папы»⁸³.

Нетрудно заметить, что под именем Иоанна де Поликарпо Рубрук упоминает здесь папского легата Иоанна де Пано Карпини, посетившего ставку Батю в 1246 г. О перемене им платья перед приемом у хана свидетельствует также спутник и переводчик Карпини Бенедикт, и этот факт давно был отмечен издателями и комментаторами сочинения Рубрука⁸⁴.

Тем не менее Иннокентий IV, несомненно, был в курсе усилий Людовика IX и Балдуина II по наведению контактов с татарами и оказывал им поддержку со своей стороны.

Об этом свидетельствует папская булла «*Athleta Christi precipuus*» от 20 февраля 1253 г.⁸⁵ В ответ на сведения, полученные от короля Людовика о распространении христианства среди татар, Иннокентий IV предоставил своему легату на востоке Одо из Шатору право посвящать в епископы некоторых братьев доминиканцев и францисканцев, ранее отправленных к татарам для миссионерской деятельности; папа также разрешал снять церковные ограничения на количество браков и отказаться от соблюдения постов до тех пор, пока новообращенные не утвердятся должным образом в вере⁸⁶.

Кроме того, Иннокентий IV несколько раз непосредственно обращался к отправленным на восток миссионерам. 23 июля 1253 г. датируются две буллы папы «*Cum hora undecima*», адресованные монахам орденов францисканцев и доминиканцев, «отправившимся в земли сарацин язычников, греков, куманов, венгров Великой Венгрии, к христианам, захваченным татарами или другим неверным народом Востока» с призывом проповедовать слово Божие «в тех землях, где еще нет водительства апостольского престола»⁸⁷.

В середине – второй половине XIII в. подобные послания неоднократно рассылались папами в связи с отправкой на Восток очередной группы католических миссионеров, выполнявших также

⁸⁰ Пашуто В.Т. Очерки по истории Галицко-Волынской Руси. – М., 1950. – С. 272–273.

⁸¹ Жаворонков П.И. Никейская империя и княжества Древней Руси // Византийский временник. – М., 1982. Т. 43. – С. 88. – См. также: Византийская цивилизация в освещении российских ученых: 1947 – 1991. – М., 1999. – С. 16.

⁸² См., например: Мильков В.В. Древняя Русь: пересечение традиций. – М., 1997. – С. 377–378.

⁸³ Гильом де Рубрук. Путешествие в восточные страны. – С. 119.

⁸⁴ *Relation des Mongols ou Tartares par le frère Jean du Plan de Carpin, de l'orde des Frères Mineurs Légat du Saint-Siège Apostolique, Nonce en Tartarie, pendant les années 1245, 1246 et 1247, et Archevêque d'Antivari, etc. / Precede d'une Notice par M. D'Avezac. Paris, 1839. – P. 777; Иоанн де Пано Карпини. История Монгалов. Вильгельм де Рубрук. Путешествие в восточные страны / Введение, перевод и примечания А. И. Малеина. – СПб., 1911. – С. 195.*

⁸⁵ *Regesta Pontificum Romanorum...* Т. II. – P. 1225. Nr. 14886.

⁸⁶ Полный текст документа см.: *Ripolli Bullar. Praed. I. – P. 226. Nr. 291; Sbaraleae Bullar. Francisc. – P. 651. Nr. 468.*

⁸⁷ «*Fratribus de ordine Minorum in terras Sarracenorum paganorum, Graecorum, Cumanorum, ... Ungarorum maioris Ungariae, christianorum captivorum apud Tartaros aliarumque infidelium nationum Orientis proficiscentibus concedit, ut in terris quae adhuc sedis apostolicae magisterio non intendunt, proponere verbum Dei et constitutis ibidem in verbis, officio et cibo ac in aliis secure communicare et ipsos ad unitatem christianae fidei cupientes recipere, baptizare et aggregare filiis ecclesiae valeant etc.*». – *Regesta Pontificum Romanorum...* Т. II. – P. 1240. Nr. 15065–15066.

различные дипломатические поручения Рима⁸⁸. Название булл «Cum hora undecima» («В одиннадцатом часу») восходит к евангельской притче: миссионеры в них сравнивались с работниками, приглашенными хозяином для возделывания виноградника (Богом для Церкви) позже всех, в одиннадцатом часу, и получившими вознаграждение сполна, наравне с другими⁸⁹.

Миссионеры, отправленные Иннокентием IV на Восток в 1253–1254 гг., поддерживали связь с Апостольским престолом. Об этом свидетельствуют буллы от 16 и 26 февраля 1254 г. В первом папа призывает турецкого султана к принятию истинной веры и рекомендует ему доминиканцев, высланных проповедовать слово Божие в турецких и иных землях⁹⁰. Во втором пишет к архиепископам, епископам и аббатам Грузии, чтобы они оказывали всяческую помощь братьям, отправившимся к татарам, и если будет нужно, препроводили их к месту назначения⁹¹.

Факт отправки к татарам нескольких папских посольств подтверждает Гийом де Рубрук. Одного из посланцев, доминиканца Бернарда из Каталонии, зимой 1254/55 гг. Рубрук встретил в Нахичевани на обратном пути из Монголии. К тому времени Бернард уже «научился несколько татарски и ехал с одним братом из Венгрии в Таврис к Аргону, желая добиться проезда к Сартаку»⁹². Продолжив свой путь далее, в армянском городе Айни в день Сретения (2 февраля 1255 г.) Рубрук повстречал еще пятерых доминиканцев, имевших при себе папские грамоты к ханам Сартаку, Менгу и Бури⁹³.

Непосредственным результатом дипломатических усилий Запада, предпринятых в 1253–1254 гг., стали ответные посольства монголов, направленные к папе Иннокентию IV и королю Людовику IX.

Письмо Иннокентия IV к Сартаку

Вероятно, еще в 1253 г. в Рим было отправлено посольство хана Сартака, возглавляемое его личным капелланом Иоанном, извещавшее папу о принятии ханом христианства. Послы Сартака на несколько месяцев были задержаны в Южной Италии по приказу германского короля Конрада IV (1250–1254), при этом у них было отнято все имущество и в том числе грамота, адресованная ханом папе. Продолжить свой путь в Рим послы смогли лишь после смерти Конрада (21 мая 1254 г.)⁹⁴.

Иннокентий IV принял ханских послов в своей резиденции в Ананьи и 29 августа 1254 г. обратился к Сартаку с буллой «Gratias et laudes»⁹⁵. Текст послания сохранился в копии начала XVII в. в 23-м томе папских регестов Секретного архива Ватикана (Archivio Segreto Vaticano. Reg. Vat. Vol. XXIII. Fol. 209v–210r). Впервые документ опубликован О. Райнальди (Raynaldus Odoricus. *Annales ecclesiastici* [Anno 1254. Nr. 2–4])⁹⁶.

Не жалея слов, папа горячо выражал свою радость по случаю крещения хана, безмерно восхваляя и превознося его за этот поступок: «Мы испытываем глубокую радость в нашем сердце от того, что почитаемый уже во всем мире Бог Отец вдохнул дыхание жизни и в твое сердце, явив тебе свет своего сияния, и что ты в зеркале веры, через которое человеческий глаз получает свет к познанию невидимой для ума славы, воспринял луч наивысшей истины [...] Пусть рукоплещет тебе человечество и возрадуются все верующие во Христа, поскольку нет никаких сомнений в том, что царствие небесное примет людей сверх всякой меры, и не мало [твое] обращение и обращение твоего народа будет способствовать радости ангелов, которым, как и людям, Господь Иисус Христос, их царь, воплотившись в человека, сказал, что от примирения кающихся на небесах родится великая радость [...] Преисполнены уста наши радостной хвалы Богу, и в душе чув-

⁸⁸ Richard J. La papauté et les missions d'Orient au Moyen Age (XIII–XV siècles). Rome, 1977. – P. 139; Münkler M. Erfahrung des Fremden: Die Beschreibung Ostasiens in den Augenzeugenberichten des 13. und 14. Jahrhunderts. Berlin, 2000. – S. 71–72.

⁸⁹ См.: Jotischky A. The Mendicants as missionaries and travellers in the Near East in the thirteenth and fourteenth centuries // *Eastward Bound: Travel and Travellers, 1050 – 1550* / Ed. by R. Allen. Manchester, 2004. – P. 88–106.

⁹⁰ Les registres d'Innocent IV (1243–1254) / Publ. par E. Berger. – Paris, 1897. Т. III. Nr. 7780.

⁹¹ Ibid. Nr. 7781.

⁹² Гильом де Рубрук. Путешествие в восточные страны. – С. 189–190.

⁹³ Там же. – С. 191.

⁹⁴ Luppryan K.-E. Die Beziehungen der Päpste zu islamischen und mongolischen Herrschern... – S. 60–61.

⁹⁵ Regesta Pontificum Romanorum... Т. II. – P. 1274. Nr. 15501..

⁹⁶ Библиографию публикаций документа см.: Thomson W. R. Checklist of papal letters relating to the order of St. Francis: Innocent III – Alexander IV // *Archivum Franciscanum Historicum*... Rome, 1971. Т. 64. Nr. 1805.

ствуем мы вместо обычной человеческой беспомощности невыразимую сладость радости вместе с ангелами, поскольку в Божественной книге жизни читается вписанное имя твое, а свобода и слава сынов царских заслуживают того, чтобы [им] быть наследниками Бога и сонаследниками Христа, Сына Его».

Из дальнейших слов письма видно, что папе были известны некоторые обстоятельства крещения Сартака, в частности, тот факт, что христианство он воспринял от несториан, учение которых Римская церковь не признавала. Отсюда упования понтифика на то, что Сартак в дальнейшем путем долгих и усердных трудов сможет глубже постичь подлинный смысл христианского учения и божьих заветов: «Исходя из этого, мы молим за тебя Господа, пусть он также поможет тебе воспринять таинства христианской веры для получения обильной и заслуженной благодати, что, несомненно, способствовало бы полному прощению всех твоих грехов и таким образом сделало бы для тебя открытым доступ в вечное царство, благодаря чему ты бы смог войти в него и получить спасение [...] Поэтому, мой самый любимый сын, я уповаю на то, что ты, достойный господин, в вере, надежде и любви Творца и Спасителя нашего, который покрыл тебя благодатью своей, проявил милосердие, избрал для славы, сможешь путем долгого и усердного постижения основ его прозреть учение и заветы его. Мы желаем, чтобы ты старательно это постигал, и занимался этим каждый день, и в них изучал дороги и пути Бога, чтобы таким образом научиться тому, как стать угодным Богу и приобщиться к власти Бога, как выпадает на долю тех, кто смог вырваться из слабости смертной природы».

Вместе с тем Иннокентий IV, очевидно, получил от посла Сартака, которого он называет своим «возлюбленным сыном», какие-то заверения насчет готовности его господина отказаться от догматов несторианства в пользу вероучения католической церкви. Об этом можно догадываться по следующим словам понтифика, адресованным хану: «Утешайся, говорим, непрестанно и славь то, что, не взяв ничего из могилы умерших, которые не могли слышать голоса Евангелия Христова, ты доверился духовной жизни, пробуждаемой иррациональным всплеском мысли, благодаря чему сможешь быть причастным к святому воскресению живых».

Во всяком случае, Иннокентий IV рассматривал Сартака как своего духовного сына и выражал уверенность, что хан отныне пребывает под духовной властью римского понтифика как наместника Иисуса Христа: «Нас, хотя и недостойных, после Святого Петра, князя апостолов, принявших высшую апостольскую власть в наше время, Господь Иисус тем самым решил поставить своим наместником над людьми. [Поскольку] на нас, как и на того же князя апостолов, возложена власть над землей и в небесах, и над всем, что с ними связано, равно как и развязано, мы берем тебя под власть Всемогущего Бога, наделяем тебя, как дражайшего сына, сокровищами отцовского и апостольского благословения, чтобы ты был Богом и нами благословен навеки, чтобы сейчас ты мог приумножить благодати духовные и мирские, а в будущей жизни удостоился награды вечного блаженства».

В заключении письма папа призывает хана сделать публичное объявление о принятии им христианства и способствовать дальнейшему распространению христианского вероучения среди своих подданных: «Воистину, поскольку, как учит через откровение Божие апостол Господень Павел, «сердцем принятая вера ведет к праведности, а исповедание ее устами – к спасению», нужно, достопочтенный князь, чтобы принятие веры Христовой ты постарался представить ясным публичным признанием и распространял [ее] доводами благочестивой деятельности. Так пусть же последует примеру твоей христианской науки множество разумных созданий, о которых ты говоришь. Поскольку наш Спаситель, который дал всем людям возможность стать сынами Божьими через веру во имя Его, не хочет никого потерять, то пусть все, кто был наделен и награжден таким типом усыновления через слово Евангелия, благодаря твоей опеке получают безопасность и свободу; пусть обеспеченное таким способом обращение большого множества людей принесет тебе самые высокие и обильные награды»⁹⁷.

Факт прибытия к Иннокентию IV и переговоров с ним послов хана Сартака подтверждает биограф папы Николо да Кальви, известный также как Николай де Курбио, впоследствии ставший епископом Ассизским. В составленном вскоре после кончины понтифика его официальном жизнеописании Николо говорит о посольстве к папе «короля Тартар» как о важнейшем событии всего

⁹⁷ Полный текст документа см.: *Annales Minorum seu trium ordinum a S. Francisco institutorum auctore...* Т. III. – P. 359–361; Lupprian K.-E. *Die Beziehungen der Päpste zu islamischen und mongolischen Herrschern...* Nr. 39. – S. 209–212. – Перевод наш.

понтifikата, посвящая ему целую главу в жизнеописании Иннокентия (Cap. XXXIX: De nuntiis Regis Tartarorum).

Николо да Кальви сообщает, в частности, что в качестве ханского посла к папе прибыл «некий армянский клирик» (quidem Armenus clericus, nuntius Regis Tartarorum), который по пути следования в Рим «был задержан [королем] Конрадом в королевстве Апулии» (per Conradum in regno Apuliae fuit tentus). Далее в жизнеописании приводится рассказ посла об обстоятельствах крещения «короля Тартар»: «Сын короля заболел тяжким недугом, и врачи вообще были бессильны, [и тогда король] призвал к себе [нашу] паству и других христиан, сказав, что, если их Бог не исцелит его сына, то они должны будут заплатить за это своим здоровьем и имуществом, если же, однако, [ребенок] выздоровеет, то [король] охотно сразу же сам обратится в их веру. Поэтому христиане объявили между собой трехдневный пост, и осенили больного крестным знаменем, и призвали имя Христа, который внезапно обратил свое исцеляющее лицо к больному и избавил его от страданий; после этого [король] должен был принять крещение, а [за ним] и весь дом его, и вот уже более пятидесяти тысяч татар. Этот армянин, посол короля [татар], с почетом был принят верховным понтификом. На все время [пребывания] ему были предоставлены необходимые одежда и продовольствие. Ответное письмо от господина нашего папы он должен был доставить туда, откуда пришел, своему господину»⁹⁸.

Еще одно монгольское посольство, возглавляемое неким монахом Феодулом, в конце 1254 г. было направлено к Людовику Святому. Во время пребывания на территории Никейской империи глава посольства неожиданно умер. Преемник Иоанна III Ватаца Феодор II Ласкарь (1254–1258) отослал послов обратно. Рубрук, возвращавшийся из Монголии, встретил их в Эрзеруме в первой половине февраля 1255 г.⁹⁹

Несостоявшаяся церковная уния 1254 г.

Активизация в 1253–1254 гг. контактов с монголами Иннокентия IV и его главных соратников на Востоке – французского короля Людовика IX и латинского императора Балдуина II – незамедлительно привела к возобновлению переговоров об объединении церковью Никеи с Римом.

Уже во второй половине 1253 г. никейский император направил к папе новое посольство в составе двух митрополитов, Георгия Кизикского и Андроника Сардского, а также игумена монастыря Аксея Арсения Авториана, будущего константинопольского патриарха, предоставив послам самые широкие полномочия при обсуждении условий унии. Об этом посольстве упоминают Феодор Скутариот в своих примечаниях к Истории Георгия Акрополита, а также папский биограф Николо да Кальви¹⁰⁰.

Из письма патриарха Мануила к папе Иннокентию IV, а также письма папы Александра IV к епископу Чивитавеккьи Константину Орвието, возглавлявшему папское посольство в Никею 1256 г., можно судить об условиях унии, выдвинутых никейскими представителями. Таковыми были: возвращение Константинополя, восстановление вселенского патриархата, отъезд из Кон-

⁹⁸ »Filius namque ipsius Regis infirmabatur aegritudine valida, et omnino incuramen iudicio medicorum, et vocatis ad se Armentis, et aliis Christianis, eos est taliter allocutus, quod nisi Deus ipsorum precibus illocum iorum ejus filium redderet pristinae sanitari, omnes capitali iudicio subjacerent, quod si vero restitueretur sanitati optatae, ad fidem ipsorum continuo se transferret. Indicto igitur inter ipsos Christianos triduo jejunio, et signo crucis facto super infirmo, ac invocaro Christi nomine, subito ab eo, qui sanat languidos, et allegat contritiones eorum, extitit liberatus; propter quod baptizatus est ipse, et domus ejus tota, ac ultraquingenta millia Tartarorum. Ipsum vero Armenum nuntium Regis dicti fati summus Pontifex honoravit. Cui fecit in cunctis ejus opportunitatibus, in vestimentis, et alimoniis provideri. Qui reportans literas a Domino Papa, regressus est unde venerat ad dominum suum» (Vita Innocentii Papae IV. Scripta a Fratre Nicolao de Curbio Ordinis Minorum, postmodum Episcopo Asisinarensi [Ex Stephano Baluzio] // Rerum Italicarum Scriptores / Ed. L.A. Muratori. Mediolani, 1723. T. III. Parte 1. – P. 592μ–592ν). – Новейшее издание источника см.: Niccolo di Calvi. Vita Innocentii IV // Melloni A. Innocenzo IV. La concezione e l'esperienza della cristianità come «regimen unius personae». Genoa, 1990. Appendice. – P. 288–289.

⁹⁹ Itinerarium Willelmi de Rubruc. – P. 255–256; Guillaume de Rubrouck. Voyage dans l'empire Mongol... – P. 77, 170. – См. также: Жаворонков П.И. Никейская империя и Восток... С. 97; Langdon J. S. Byzantium's Initial Encounters with the Chinggisids... – P. 129–130.

¹⁰⁰ Георгий Акрополит. История / Пер., вступ. статья, коммент. и прилож. П.И. Жаворонкова. – М., 2005. – С. 326; Vita Innocentii Papae IV. Scripta a Fratre Nicolao de Curbio... – P. 592 μ. – См. также: Angold M. A Byzantine government in exile: government and society under the Laskarids of Nicaea, 1204–1261. Oxford, 1975. – P. 82 sq.

стантинополя латинского духовенства. Взамен никейская сторона признавала главенство папы в церковных делах, его право созывать Вселенские соборы и председательствовать на них, принимать присягу от православного духовенства; император брал на себя обязательство выполнять все указы папы, если они не противоречили священным канонам¹⁰¹.

По дороге в Рим никейское посольство было задержано Конрадом IV, о чем сообщает Николо да Кальви, и только после смерти Конрада послы смогли продолжить свой путь¹⁰². В Рим они могли прибыть не ранее начала лета 1254 г.¹⁰³

Заметим, что никейские послы прибыли к папе практически одновременно с послами хана Сартака. Более того, оба эти посольства, остановленные на своем пути королем Конрадом, в течение нескольких месяцев находились в Южной Италии – в «королевстве Апулии» – и, очевидно, должны были располагать сведениями о целях и полномочиях друг друга.

По-видимому, Римская и Греческая христианские церкви еще никогда не были так близки к объединению, как летом – осенью 1254 г. Примирению между ними и урегулированию догматических разногласий, надо думать, должна была способствовать приподнятая атмосфера отмечавшегося тогда двухсотлетия событий июля 1054 г., создававшего хороший повод к преодолению великой схизмы.

Однако продолжение переговоров оказалось невозможным из-за последовавшей в скором времени смерти их главных участников: 3 ноября 1254 г. скончался император Иоанн III Ватац, а спустя месяц (7 декабря) – папа Иннокентий IV.

В литературе обычно указывается, что со стороны Никеи готовность к унии была обусловлена стремлением греков во что бы то ни стало вернуть Константинополь, ради чего они соглашались пожертвовать независимостью своей церкви¹⁰⁴. Нам представляется, что немаловажную роль при этом сыграл также фактор монгольской опасности и, прежде всего, угроза союза с кочевниками католического Запада, казавшаяся реальной ввиду активных контактов папы и других европейских правителей с монгольскими ханами, а также упорных слухов о распространении христианства среди самих монголов.

До настоящего времени остается недооцененным факт прямых контактов папы Иннокентия IV с ханом Сартаком, сыном и наследником грозного покорителя Европы Батыея и будущим правителем Золотой Орды. Судя по сохранившемуся тексту подлинного письма папы, Апостольский престол в своей восточной политике имел определенные основания рассчитывать на лояльность а, возможно, и поддержку хана-христианина, обращение которого подтверждается многими независимыми друг от друга источниками.

Успехи папской дипломатии в отношениях с монголами слишком чувствительно затрагивали интересы греков и, на наш взгляд, должны были стать важнейшим, а возможно, и решающим стимулом к сближению с Римом Никейской империи, для которой угроза монгольского завоевания была столь же велика, как и для государств Юго-Восточной и Центральной Европы.

Униатская политика Никеи конца 1240 – начала 1250-х годов, несомненно, нашла свое продолжение на Руси. Это проявилось в контактах с папством наиболее влиятельных русских князей того времени – Александра Невского и Даниила Галицкого, завершившихся коронацией и унией с Римом Даниила¹⁰⁵.

¹⁰¹ Hofmann G. Patriarch von Nikaia Manuel II. an Papst Innozenz IV // *Orientalia Christiana Periodica*. Roma, 1953. T. XIX. – P. 67–70. – См. также: Schillmann F. Zur byzantinischen Politik Alexandre IV. (1254–1261) // *Römische Quartalschrift für christliche Altertumskunde und Kirchengeschichte*. – Freiburg, 1908. Bd. XXII. – S. 115–119.

¹⁰² Vita Innocentii Papae IV. Scripta a Fratре Nicolao de Curbio... – P. 592 μ.

¹⁰³ Norden W. Das Papsttum und Byzanz. – S. 367.

¹⁰⁴ Успенский Ф.И. История Византийской империи. – М., 2002. Т. 5. – С. 251–253; Васильев А.А. История Византийской империи. От начала Крестовых походов до падения Константинополя. – СПб., 1998. – С. 217–218; Острогорский Г.А. История Византийского государства. – М., 2011. – С. 535–536.

¹⁰⁵ См.: Майоров А.В. Апостольский престол и Никейская империя во внешней политике Даниила Галицкого // *Rossica antiqua*. 2011. № 1 (3). – С. 60–99 (http://history.spbu.ru/userfiles/RA_Majorov_2011_1.pdf).

ABSTRACT*Alexander V. Mayorov***The Mongols, Nicaea and Rome in the middle of 13th century**

In 1254 the Roman and Greek churches were very close to concluding the union and to overcome the church schism. The literature generally indicates that by the Greeks ready to union was motivated by a desire by all means to return to Constantinople, for which they agreed to sacrifice the independence of his church. We believe that an important role was played by the Mongolian fear factor, above all, the threat of an alliance with the nomads of the Catholic West. Of the surviving text of the genuine letters of Pope Innocent IV to the Khan Sartak that in its eastern policy dad had some reason to expect the loyalty and support, even a Christian Khan, treatment of which is confirmed by many independent sources from each other.

Царевичи левой руки: введение в историю улуса Орды XIII – начала XIV в.*

Введение.

На протяжении XIII–XIV веков потомки Орды¹, старшего сына Джучи, управляли огромным, но слабо определяемым пространством Южной Сибири и прилегающими частями Центральной Азии, т.е. территорией современного Казахстана². Согласно историкам тимуридского и узбекского периода, «восточное крыло» улуса Джучи было обычно известно как Ак Орда, или «Белая Орда». Хотя современная наука по большей части приняла эту терминологию, идентификация Белой Орды с восточной половиной царства Джучидов отнюдь не однозначна. В хронике Утемиш-хаджи, например, термин «Ак Орда» применяется для западного, а не восточного крыла; для последнего используется сочетание Кёк Орда, или «Синяя Орда»³. Кроме того, вдобавок к путанице, даже летописцы, которые соотносят Ак Орду с восточным крылом, часто расходятся в вопросе о происхождении ее правителей. Абу-л-Гази связывает Ак Орду с потомством Шибана, четвертого сына Джучи, в то время как Муин ад-Дин Натанзи ассоциирует возникновение Ак Орды с сыновьями Ногая, потомка седьмого сына Джучи, Боала⁴. Причины противоречий в исламских источниках XV, XVI и XVII вв., хотя и часто изучались, но еще не получили удовлетворительного объяснения⁵.

Следует подчеркнуть, однако, что в источниках монгольского периода (XIII и начала XIV в.) названия «Белая Орда», «Синяя Орда», а также «Золотая Орда» никогда не встречаются. Рашид ад-Дин обозначает восточное крыло владений Джучи как улус Орды, а потомков Орды и его братьев Удура, Тука-Тимура, Шингкура и Шингкума – как *shah-zādagān-i dast-i chap*, «царевичей левой руки», т.е. восточных⁶. В связи с неясностью термина «Ак Орда» и хронологией данного исследования, терминология Рашид ад-Дина является наиболее приемлемой для наших задач.

До настоящего времени изучение улуса Орды обычно концентрировалось в конце XIV и начале XV в., когда «царевичи левой руки» Урус и Токтамыш вытеснили потомков Бату, правителей западного крыла Улуса Джучи, широко известного в позднейшем русском обозначении как

* Перевод В.В.Трепавлова и К.З.Ускенбая. Опубликовано: Allsen Th.T. The Princes of the Left Hand: an Introduction to the History of the *Ulus* of Orda in the Thirteenth and the Early Fourteenth Centuries // Archivum Eurasiae medii aevi. T. V: 1985. – Wiesbaden, 1987. – P. 5–40. (Данная работа впервые была представлена на Университетском семинаре по изучению истории и культуры тюрков, Колумбийский университет, 29 января 1982 г.).

¹ Обсуждение форм имени Орды, представленного как Horde, Ordu, Urdu, см.: Pelliot P. Notes sur l'histoire de la Horde d'Or. – Paris, 1950. – P. 29–34. В «Шу'аб-и панджгāнах» Рашид ад-Дина (folio 108^r) его имя передано посредством монгольской (т.е. уйгурской) системы письма, которая дает форму «Орда»; я, следовательно, предварительно принял это написание. «Шу'аб-и панджгāнах», генеалогическое дополнение к «Джāми' ат-таварих» Рашид ад-Дина, сохранилось в виде единственной рукописи, открытой в 1927 г. во дворце Топкапы (No 2932) А.Зеки Велиди Тоганом. Описание этого сочинения см.: Togan A. The Composition of the History of the Mongol by Rashid al-Din // Central Asiatic Journal. 1962. Vol. 7. – P. 68–71.

² Подробнее о границах написано ниже.

³ Применение терминов Ак Орда и Кёк Орда в «Чингиз-наме» Утемиш-хаджи исчерпывающе проанализировано В.П.Юдиным: Юдин В.П. Орды: Белая, Синяя, Серая, Золотая... // Казахстан, Средняя и Центральная Азия в XVI–XVIII вв. – Алма-Ата, 1983. – С. 120–123.

⁴ Aboul-Ghāzī Behadour Khan. Histoire des Mongols et des Tatares. Transl. P.I. Desmases. Amsterdam, 1970 (reprint). P. 182 (далее: Aboul Ghāzī/Desmases); Mu'in al-Dīn Natanzī. Muntakhab al-Tavārikh-i Mu'īnī. Ed. J.Aubin. Teheran, 1957. – P. 88 (далее: Natanzī/Aubin).

⁵ Последняя попытка разъяснить данную терминологию сделана Г.А.Федоровым-Давыдовым (Федоров-Давыдов Г.А. Общественный строй Золотой Орды. – М., 1973. – С. 141–144; он же. «Аноним Искандера» и термины «Ак Орда» и «Кок Орда» // История, археология и этнография Средней Азии. – М., 1968. – С. 224–230) и Т.И.Султановым (Султанов Т.И. К вопросу о терминах «Ак Орда», «Кок Орда» и «Йуз Орда» // Письменные памятники и проблемы истории культуры народов Востока. – М., 1970. – С. 94–96).

⁶ Рашид ад-Дин. Джāми' ат-таварих. Изд. Б.Карими. Т. I. – Тегран, 1959. – С. 506 (далее: Рашид/Карими). См. также: Rashīd al-Dīn. The Successors of Genghis Khan. Transl. J.A.Boyle. – New York, 1971. – P. 100 (далее: Rashīd/Boyle). См.: «Генеалогия Орды и его потомков».

Золотая Орда⁷. Историки, интересовавшиеся этногенезом казахов и узбеков, также проявляли некоторый интерес к улусу Орды, но основное внимание также уделяли концу XIV и началу XV в.⁸

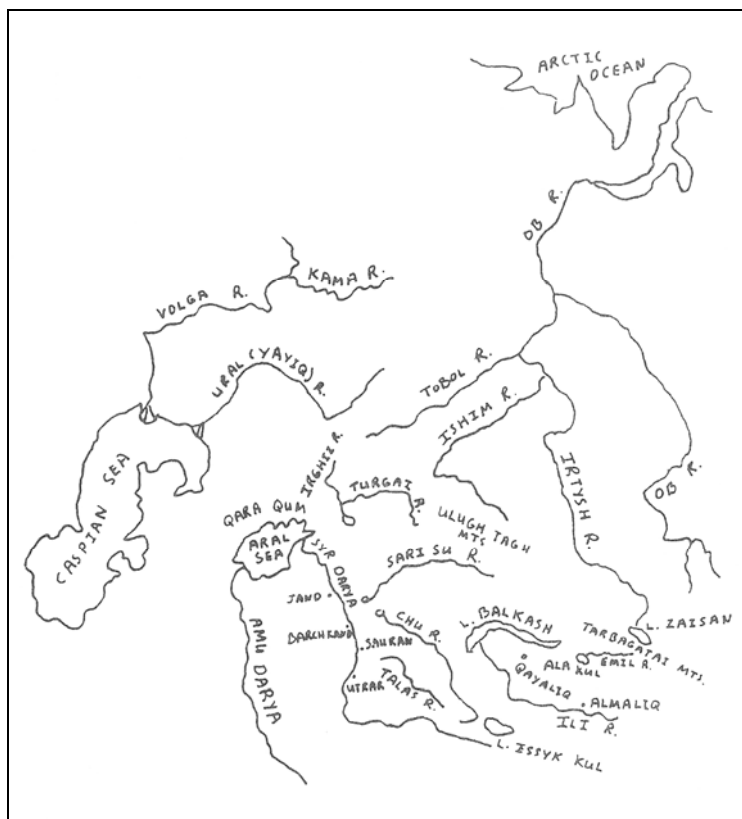

Причиной недостатка внимания к XIII и началу XIV в., возможно, послужила фрагментарность источников по данной проблеме. Только Рашид ад-Дин дает относительно связное описание потомства Орды в данный период. Но в его информации, сколь бы ценной она ни была, все же остаются значительные пробелы в наших знаниях. К примеру, мы не имеем никаких определенных сведений о датах царствования Орды и его непосредственных преемников, как нет сведений и о характере административной системы, посредством которой они управляли своими обширными владениями.

Несмотря на пробелы в имеющихся источниках, все же возможно в общих чертах восстановить политическое, социальное и культурное развитие улуса Орды в XIII и начале XIV в. Предпринимая такую реконструкцию, я отталкивался от сообщений Рашид ад-Дина, затем систематизировал и расширил его данные с помощью дополнительной информации, извлеченной из других исламских источников, сообщений европейских путешественников, редких упоминаний в истории династии Юань, а также на основе недавних советских археологических исследований⁹. Хронологически мое исследование останавливается на последнем правителе из «царевичей левой ру-

⁷ См. например: Spuler B. Die Goldene Horde. Die Mongolen in Russland, 1223–1502. Wiesbaden, 1965. – S. 109–136; Vernadsky G. The Mongols and Russia. New Haven, 1953. – P. 245–277. В книге Б.Д. Грекова и А.Ю. Якубовского «Золотая Орда и ее падение» (М., 1950. – С. 295–335) рассмотрение улуса Орды, который они называют Белой Ордой, начинается с начала XIV в. Из всех общих трудов по Золотой Орде только М.Г. Сафаргалиев (Распад Золотой Орды. – Саранск, 1960. – С. 61–63) дает краткое изложение династической истории «царевичей левой руки» в XIII в.

⁸ См.: История Казахской ССР с древнейших времен до наших дней. Т. 2. Развитие феодальных отношений. Образование казахской народности и Казахского ханства. Алма-Ата, 1979. – С. 114–193; Ахмедов Б.А. Государство кочевых узбеков. – М., 1965. – С. 32–70.

⁹ Хотя я старался отразить все данные об улусе Орды, доступные в источниках монгольского периода, я не смог охватить источники эры Тимуридов и узбеков, многие из которых все еще находятся в рукописном виде. Например, «Бахр ал-асар» Махмуда ибн Вали, историка XVII в., творившего в Балхе, очевидно, содержит много интересной и в основном нетронутой информации по раннему джучидскому периоду. См.: Ахметов Б.А. Государство кочевых узбеков. – С. 163.

ки», упомянутом у Рашид ад-Дина, – Сасы Буке, праправнучке Орды, правившем в третьем десятилетии XIV в.

Подойдя к данной проблеме подобным образом, я надеюсь, что сумею осветить роль «царевичей левой руки» в политической жизни Йеке Монгол Улуса (Империи Великих Монголов) в период его наибольшего могущества и влияния. Кроме того, полагаю, что понимание социальных и культурных условий, существовавших в улусе Орды в XIII в., окажет существенную помощь в объяснении его роли в политическом развитии Золотой Орды в конце XIV в.

Политическое развитие

Правление Орды.

В начале 1220-х гг., когда кампании монголов против хорезмшахов близились к завершению, Чингиз-хан приказал своему старшему сыну Джучи подчинить кипчаков, болгар, русов и другие народы Западной Евразии. Джучи, к удивлению, не выразил особого энтузиазма выполнить поручение, хотя успешное исполнение привело бы к увеличению его личных владений. Вследствие своей медлительности, а также активного сопротивления народов Нижнего Поволжья, Джучи не особо преуспел в исполнении приказа ко времени своей смерти в начале 1227 г.

Его кончина в ситуации растянувшейся кампании, вероятно, сделала вопрос наследования существенным обстоятельством. Конечно, хорошо известно, что Бату, второй сын Джучи, получил должность и полномочия отца, но неясны точные обстоятельства его назначения. Из довольно нечетких сообщений Рашид ад-Дина и Джувейни создается впечатление, что вопрос наследования не был решен вплоть до того, как Угедей стал верховным ханом в 1229 г.¹⁰ Другие источники, однако, дают иную и, на мой взгляд, более точную версию данного события. Джузджани, писавший в середине XIII в., отмечает, что Чингиз-хан лично приказал, чтобы Бату занял место отца¹¹. Так как Чингиз-хан умер в августе 1227 г., приблизительно через шесть месяцев после Джучи, нет ничего невероятного в утверждении Джузджани. Кроме того, как отмечалось выше, кажется вполне допустимым, что Чингиз-хан уделил пристальное внимание выбору преемника, учитывая важное значение, которое он придавал кампании в Западной Евразии, затихшей в то время из-за отсутствия военного предводителя¹². Наконец, неясность касательно того, кто утвердил Бату в должности, Чингиз-хан или Угедей, указывает на то, что это было сделано ими обоими; первоначальное решение было принято Чингиз-ханом в 1227 г. и затем поддержано Угедеем после его восшествия на трон в 1229 г.

Информация о роли Орды в назначении Бату скудна и противоречива. Рашид-ад-Дин в связи с этим отмечает только, что Орда «был доволен тем, что Бату станет правителем, и настоял, чтобы тот воцарился на месте отца»¹³. Но в «Чингиз-наме» Утемиш-хаджи, тюркском сочинении XVI в., сообщается, что когда Джучи скончался, Орда и Бату оба претендовали на место отца, и обратились за разрешением спора к Чингиз-хану, который решил дело в пользу Бату¹⁴. Которую из этих двух версий стоит предпочесть? В принципе, безусловно, Рашид ад-Дин, который был ближе к данным событиям, внушает нам больше доверия. Тем не менее имеется ряд оснований, по которым данные Утемиш-хаджи не должны быть отвергнуты. Во-первых, поскольку его хро-

¹⁰ ‘Ātā Malik-i Juvaynī. Ta’rīkh-i Džahān-guša. Изд. М.Казвини. Т. I. Лейден, 1912. – С. 221–222 (далее: Джувайни/Казвини); ‘Ātā Malik Juvainī. History of the World Conqueror. Transl. J.A. Boyle. Vol. I. Cambridge, 1958. – P. 266–267 (далее: Juvainī/Boyle); Рашид/Карими. Т. I. – С. 523; Rashīd/Boyle. – P. 119. Бар Эбрей (The Chronography of Gregory Abūl-Faraj, 1225–1286. Transl. E.A. Wallis Budge. London, 1932. – P. 398) также утверждает, что Угедей «выбрал» Бату в качестве преемника Таши (Джучи).

¹¹ Минхадж ад-Дин Джузджани. Табақāt-и Насири. Изд. У.Нассау Леес. Калькутта, 1864. – С. 406; Minhāj al-Dīn Jūzjānī. Tabaqāt-i Nasīrī. Transl. Ed. H.G. Raverty. Vol. II. New Delhi, 1970 (reprint). – P. 1164–1166. Похожие утверждения можно встретить у Натанзи (Natanzī/Aubin. P. 68) и Абу-л-Гази (Aboul Ghāzī/Desmaisons. P. 178–179).

¹² Согласно Рашид ад-Дину (Рашид/Карими. Vol. I. – P. 522; Rashīd/Boyle. – P. 118), Чингиз-хан однажды пригрозил Джучи смертью, если тот не проявит большего усердия и решительности в приведении Западной Евразии под власть монголов.

¹³ Перевод Бойла (Rashīd/Boyle. – P. 500); см. также: Рашид/Карими. Т. I. – С. 500.

¹⁴ Данная работа, написанная на тюркском языке в Хиве, основана, по откровенным утверждениям автора, на устных традициях. Соответствующий фрагмент анализируется В.В. Бартольдом (Отчет о командировке в Туркестан // Бартольд В.В. Сочинения. Т. VIII. М., 1973. – С. 167–168) и В.П.Юдиным (Юдин В.П. Орды: Белая, Синяя, Серая, Золотая. – С. 122–123).

ника была составлена в Хорезме, старом культурном центре Золотой Орды, она могла отразить более ранние и достоверные исторические традиции. Во-вторых, неудивительно и не невозможно, что Орда, как утверждает Утемиш-хаджи, имел свои амбиции: подобные распри и соперничество были характерны для Монгольской империи. Наконец, необходимо помнить, что Чингиз-хан решил вопрос не в пользу Орды, и у того не было иного выбора, кроме как быть «довольным тем, что Бату станет правителем». С этой точки зрения по крайней мере спорным является то, что слова Рашид ад-Дина описывают публичное поведение Орды после того, как было принято решение, а не его действия и амбиции до того.

Данные доводы, безусловно, являются предварительными. Все, что можно с уверенностью утверждать из этого эпизода, – это то, что Чингиз-хан поставил Бату на первое место, а Орда, какими бы ни были его желания, в дальнейшем честно служил своему младшему брату.

Помимо критической проблемы наследования (наконец разрешенной) смерть Джучи вызвала также необходимость решения вопроса о размещении войск. Зачастую не придается значения тому обстоятельству, что Чингиз-хан не только выделил своим сыновьям уделы, но и дал каждому из них часть войска. При распределении Джучи досталось 4000 воинов; это были этнические монголы, изначально состоявшие в армии отца¹⁵. После смерти Джучи, как сообщает Рашид ад-Дин, его армия была поровну поделена между Бату и Ордой¹⁶. К тому времени их число пополнилось за счет набранных из завоеванного населения. Вассаф пишет, что в связи с этим ростом доля Орды (Хурдā) составила 10000 воинов, т.е. один тумен¹⁷.

Согласно Абу-л-Гази, именно во время торжеств по случаю возведения на престол Бату в семью Джучи пришла весть о смерти Чингиз-хана. Это послужило причиной для созыва большого собрания (*курултая*) всех царевичей для избрания и провозглашения преемника. Оставив одного из своих братьев, Тука-Тимура, в качестве регента, Бату вместе с Ордой и другими родственниками отправился на реку Керулен в Монголии, чтобы возвести на престол Угедея, третьего сына Чингиз-хана и избранного преемника, в качестве нового кагана¹⁸.

Церемонии длились до 1229 г., и в то время военные действия монголов были временно приостановлены. После того, как Угедей (правил в 1229–1241) взойшел на трон, были разработаны новые планы для дальнейшей экспансии. Среди главных приоритетов было осуществление поручения Чингиз-хана Джучи подчинить народы Западной Евразии монголам. Кампания началась в 1229 г. под руководством двух военачальников, Сунитея и Кукетея, с целью очистить регион Волги и Урала и подготовиться к нападению на кипчаков и Русь. Было отправлено тридцатитысячное войско, в которое, возможно, были включены личные контингенты Бату и Орды, хотя прямо об этом нигде не говорится.

Данное нападение сорвалось, но были инициированы новые, более масштабные военные действия под командованием Субедея, опытного и одаренного полководца. Начав ее в 1236 г., наступающие сперва завоевали Нижнее Поволжье, затем разделились на два крыла, одно из которых подчинило волжских болгар и Русь, другое – Северный Кавказ и западные кипчакские территории. После окончания этих операций монголы начали вторжение в Центральную Европу¹⁹.

Орда был активным участником данной кампании. В 1236 г. он атаковал болгар вместе с Субедеем, помогал покорять буртасов и букши (или мокшу, ветвь мордвы), присутствовал при падении Рязани в декабре 1237 г.²⁰ Впоследствии он принял участие в осаде Киева в 1240 г.²¹ Во время нападения на Центральную Европу, начавшегося в 1241 г., он повел десяти тысячное войско против поляков (*илаут*), по Рашид ад-Дину²². Сначала армия Орды понесла огромные потери, но в

¹⁵ Рашид/Карими. Т. I. – С. 408. Чагатай и Угедей тоже получили по 4000, а Тулуй – 101000.

¹⁶ Рашид/Карими. Т. I. – С. 506; Рашид/Boyle. – С. 100.

¹⁷ Вассаф. Китāб-и таджзят ал-амсār ва таджзят ал-а'сār. – Бомбей, 1853. – С. 578.

¹⁸ Aboul Ghāzī/Desmaisons. P. 179. См. также: Джувайни/Казвини. Т. I. – С. 144–145; Juvainī/Boyle. Vol. I. – P. 183–184; Рашид ад-Дин. Джами ат-таварих / Ред. А.А.Али-заде. Т. II. Ч. 1. – М., 1960. – С. 48–49 (далее: Рашид/Али-заде); Rashīd/Boyle. – P. 30.

¹⁹ Allsen Th.T. Prelude to the Western Campaigns: Mongol Military Operations in the Volga-Ural Region, 1217–1237 // Archivum Eurasiae medii aevi. Т. III: 1983. – Wiesbaden, 1985. – P. 14–20.

²⁰ Рашид/Али-заде. Т. II. – С. 124–125, 133–134; Rashīd/Boyle. – P. 56, 59.

²¹ The Hupatian Codex. Pt. 2. The Galician – Volynian Chronicle. Transl. G.A. Perfesky. Munich, 1973. – P. 48.

²² Об этом термине см.: Pelliot P. Notes sur l'histoire de la Horde d'Or. – P. 159.

конечном счете одолела противников, когда те начали ссориться между собой²³. Из Польши Орда присоединился к монгольским войскам, проводившим военные операции в Венгрии²⁴.

В то время, когда произошло это соединение, до Бату и его полководцев дошла весть о смерти Угедея. Наступление в Центральной Европе было остановлено, и монгольские войска, находившиеся на западе, возвратились в Нижнее Поволжье. Острые разногласия между царевичами задержали избрание следующего великого хана на семь лет, и во время длительного междуцарствия Джучиды получили возможность упорядочить свои обширные владения. Поскольку Джучи умер, так и не выполнив приказ Чингиз-хана, в 1227 г. между его сыновьями были распределены только политические полномочия и войска. Для окончательного территориального разделения пришлось дожидаться успешных кампаний 1236–1241 гг.

В изложении Абу-л-Гази Бату, сохранивший за собой земли западнее Уральских гор, предоставил своему младшему брату Шибану пространство непосредственно к востоку от своей личной ставки (*ордо*) на Нижней Волге. По распоряжению Бату Шибан должен был летовать в районе рек Яик (Урал) и Иргиз, зимовать – в Кара-Куме (пустынной местности к северу от Аральского моря) и вдоль Сырдарьи до области рек Чу и Сарысу. Хотя ставка Шибана располагалась в восточной части Улуса Джучи, он не включался (по крайней мере, судя по Рашид ад-Дину) в число «царевичей левой руки». Относительно территории Орды Абу-л-Гази лишь сообщает нам, что она находилась восточнее владений Шибана²⁵.

Это территориальное обустройство в целом подтверждается Карпини, проехавшим через Центральную Азию вскоре после того, как произошло распределение уделов. Францисканец отмечает, что ставка Шибана находилась к северу от бисерминов (т.е. хорезмийцев), которые, конечно, жили к югу от Аральского моря. Кочевой лагерь Орды, сообщает Карпини, располагался неподалеку от большого озера около города Эмиль²⁶. Поскольку город стоял на реке Эмиль, неизвестное озеро может быть идентифицировано как Ала-куль²⁷. Еще больше может помочь в определении местонахождения главной ставки Орды указание Карпини на то, что она находилась поблизости от *ордо* его покойного отца (Джучи), которая, как нам известно от Рашид ад-Дина, была расположена на реке Иртыш²⁸. Из этих различных свидетельств возможно локализовать главную ставку Орды где-то между горами Тарбагатай и верховьями Иртыша²⁹.

Пределы территории Орды можно определить лишь приблизительно. На западе она граничила с территорией Шибана, где-то в районе Сарысу. На юго-западе потомки Орды были соседями Чагатайского ханства, а на юго-востоке их земли примыкали к владениям Хайду, внука Угедея. По Рашид ад-Дину, граница между Хайду и «царевичами левой руки» пролегла немного севернее городов Талас и Кари Сайрам³⁰. Восточной границей, по крайней мере в конце XIII и начале XIV в., являлся Иртыш. Эта большая река в своем верхнем течении служила разделительной линией между владениями потомков Орды и монгольских правителей Китая – династии Юань.

²³ The Vinland Map and the Tartar Relation. Ed. R.A. Skelton et al. – New Haven, 1965. – P. 80. См. у Рашид ад-Дина (Рашид/Али-заде. Т. II. – С. 163–164; Rashid/Boyle. P. 70), который пишет только о последней победе Орды. Подробнее о кампании Орды в Польше см.: Sinor D. On Mongol Strategy // Proceedings of the Fourth East Asian Altaistic Conference, 1971. Ed. Ch'en Chieh-hsien. Tainan, Taiwan, n.d. – P. 245–246.

²⁴ The Mongol Mission. Narratives and Letters of the Franciscan Missionaries in Mongolia and China in the 13th and 14th Centuries. Ed. Ch. Dawson. – New York, 1955. P. 27 (повествование Карпини), 76 («Донесение о тартарах»). Участие Орды в войне с венграми кратко упоминается также в китайских источниках: Юань ши. Пекин, 1975. Цз. 121. – P. 2979 (далее: ЮШ). См. также: Pelliot P. Notes sur l'histoire de la Horde d'Or. – P. 30–31.

²⁵ Aboul Ghāzī/Desmaisons. – P. 190–191. В данном рассказе Орде дается эпитет эджен, монг. «господин» или «хозяин». Этот почетный титул носили также другие Чингизиды, например, Кодан, второй сын Угедея. См.: Cleaves F.W. The Sino-Mongolian Inscription of 1362 in Memory of Prince Hindu // Harvard Journal of Asiatic Studies. Vol. 12. 1949. – P. 66, 89, 158 (note 120).

²⁶ The Mongol Mission. P. 59–60. В этом переводе Карпини Эмиль назван «Дивулт», что свидетельствует об ошибке переписчика. Правильное чтение – Омыл, или Омул, т.е. Эмиль. См.: J. de Plan Carpin. Histoire des Mongols. Transl. and ed. D.J. Bécquet and L.Hambis. – Paris, 1965. – P. 114, 177 (note 187).

²⁷ Bartold V.V. History of Semirechie // Four Studies on the History of Central Asia. – Leiden, 1962. – P. 114.

²⁸ Рашид/Карими. Т. I. – С. 521; Rashīd/Boyle. – P. 117.

²⁹ См. также рассмотрение этого вопроса: Федоров-Давыдов Г.А. Общественный строй Золотой Орды. – С. 56–57.

³⁰ Рашид/Али-заде. – С. 91; Rashīd al-Dīn. Die Geschichte der Oguzen. Transl. and ed. K.Jahn. – Vienna, 1969. – S. 17.

Арабский энциклопедист XIV в. ал-Омари, опираясь на информацию, полученную от мусульманских купцов, указывает, что Иртыш принадлежит Китаю (билād ал-Хитā)³¹. Поскольку ссылки в китайских и персидских источниках на присутствие Юаней на Иртыше всегда касаются военных дел, можно с уверенностью предположить, что эта река была частью их внешнего оборонительного периметра, но не внутренней частью их царства³².

Расположение северной границы более спорно. Карпини сообщает, что вслед за вторжением в Польшу и Венгрию (после 1241 г.) татары атаковали и подчинили самоедов и затем вытеснили к Северному морю, т.е. к Ледовитому океану³³. Возможно также, что подготовка к продвижению на север могла начаться раньше, т.к. Карпини еще пишет, будто Синокур (Шингкур) и Хуаценур (Тука-Тимур), оба – «царевичи левой руки», «остались в своей собственной стране», тогда как другие джучидские царевичи вели войну в Восточной Европе³⁴. Из этих скудных данных, а также сведений Марко Поло (которые будут рассмотрены ниже) кажется вероятным, что улус Орды простирался до лесов Сибири. Хотя сомнительно, что монголы постоянно занимали тайгу и тундру, они лишь могли осуществлять символический сюзеренитет над различными охотничьими нарами лесной зоны³⁵.

В то время как Джучиды были заняты распределением и организацией своих новозавоеванных владений, вопрос о преемнике Угедея продолжал разделять монгольских царевичей. Гуюк, старший сын Угедея, был главным кандидатом на должность верховного хана. Бату по личным и политическим причинам жестко противился его воцарению. В конце концов, несмотря на то, что недовольство Бату сохранялось, это не помешало Гуюку прийти к власти. Когда стало очевидным, что другие царевичи-Чингизиды склоняются к интронизации Гуюка – с согласия Бату или без такового – тот смирился с неизбежным и с завистью признал соперника новым каганом.

И все же его ненависть к Гуюку была настолько сильна, что он отказался посетить курултай, состоявшийся летом 1246 г., на котором Угедеид был утвержден в должности. Вместо этого Бату отправил в Монголию делегацию джучидских царевичей во главе с Ордой³⁶. В качестве главного представителя Бату Орда, вместе с Есу Мунке, сыном Чагатая, возвел Гуюка на трон в кульминационный момент церемонии коронации³⁷.

После инвеституры Гуюка собравшиеся царевичи обратились к другим вопросам, касавшимся империи. Главным из них была попытка Темуге Отчигина, брата Чингиз-хана, захватить престол. Расследование данного дела было поручено Орде и Мункэ, первому сыну Тулуя и будущему великому хану (правил в 1251–1259). Они проводили свое расследование скрытно и без совета и помощи кого бы то ни было. Отчигин был признан виновным и по рекомендации двух царевичей казнен³⁸.

Ясно, что Орда был значительной фигурой на курултае, исполняя ведущую роль как в церемониальных мероприятиях, так и в принятии политических решений. В некоторой степени это может быть истолковано как попытка некоторой части сторонников Гуюка умиротворить Джучидов, оказывая честь Орде³⁹. Но необходимо также помнить, что Орда был теперь самым старшим из всех Чингизидов⁴⁰. Таким образом, его участие в церемонии интронизации было из соображе-

³¹ Das Mongolische Weltreich: Al-'Umarī's Darstellung der mongolischen Reiche in seinem Werk Masālik al-absar fi mamālik al-amsār. Ed. K. Lech. Wiesbaden, 1968 (Arabische Forschungen, Bd. XXII) – S. 79–80 (арабский текст), 145 (немецкий перевод) (далее: 'Umarī/Lech).

³² ЮШ. Цз. 22. – С. 478; Kāshāni. Tāriх-i Uldжайту. Изд. Махин Хамбли. – Тегеран, 1969. – С. 205.

³³ The Mongol Mission. P. 30–31.

³⁴ Ibid. – P. 127.

³⁵ См. также комментарии к Рубруку об отношениях северных народов с монголами: Ibid. – P. 170–171.

³⁶ Джувайни/Казвини. Т. I. – С. 205; Juvainī/Boyle. Vol. I. – P. 249; Рашид/Карими. Т. I. – С. 569; Rashīd/Boyle. – P. 182.

³⁷ Джувайни/Казвини. Т. I. – С. 206–207; Juvainī/Boyle. Vol. I. – P. 251–252.

³⁸ Джувайни/Казвини. Т. I. – С. 209–210; Juvainī/Boyle. Vol. I. – P. 255; Рашид/Карими. Т. I. – С. 569; Rashīd/Boyle. – P. 182.

³⁹ На самом деле Угедеиды всегда оказывали большое уважение Орде. Сам Угедей, когда даровал имперской фамилии земли Северного Китая в 1237 г., закрепил джучидское владение, префектуру Пинъян в провинции Шаньси, за Ордой и Бату. Во всех других случаях упоминается только глава данной династической линии (ЮШ. Цз. 3. – С. 35).

⁴⁰ Он приобрел этот статус в 1241 г., когда умерли Угедей и Чагатай, последние из оставшихся в живых сыновей Чингиз-хана.

ний легитимности и в качестве символа единства. Хотя старшинство в монгольском обществе не давало автоматически политической власти, оно вызывало определенное уважение к старейшине⁴¹. Орда не был всемогущим, но с ним должны были советоваться.

Смерть Гуюка, завершившая его короткое и неэффективное правление (1246–1248), вызвала новый и породивший разлад кризис престолонаследия. В последовавшей борьбе линии Угедея и Чагатая противостояли линиям Джучи и Тулуя (умер около 1234 г.), младшего сына Чингиз-хана. Бату выдвинул Мункэ, старшего Тулуева сына, в качестве преемника Гуюка, в то время как оппозиция поддержала Ширемуна, внука Угедея. «Царевичи левой руки» в данном вопросе последовали за Бату и внесли значительный вклад в победу Мункэ.

Орда присутствовал на первом курултае, прошедшем в области Каялык⁴² в 1250 г., на котором сторонники Мункэ единогласно объявили его каганом. Их соперники отказались признать данное действие, объяснив это тем, что собрание такого рода должно было состояться в Монголии⁴³. Ввиду такой критики было решено провести второй курултай в Монголии для «правильного» воцарения Мункэ. Неизвестно, посетил ли Орда вторую церемонию интронизации в 1251 г., но другой «царевич левой руки», Тука-Тимур, присутствовал там в качестве главы охраны⁴⁴.

После второго вступления Мункэ на престол все еще недовольные Угедеиды составили заговор с целью убить нового кагана и его главных сторонников. Заговор вскоре раскрылся, и Тулуиды развернули широкие репрессии против кланов Угедея и Чагатая. Конгкурэн, четвертый сын Орды, содействовал Мункэ в выслеживании бежавших заговорщиков, прочесав территорию от Каялыка до Отрара из подозрения в намерении тех устроить жестокую бойню (монг. *нэргэ*)⁴⁵. Для того, чтобы выразить благодарность за оказанную помощь и показать свое уважение к старшинству Орды, Мункэ в имперских указах (*ярлык*) в дальнейшем всегда ставил имя старшего Джучида перед именем Бату⁴⁶.

После разрешения вопроса преемственности монгольские армии возобновили военные действия, в которые были также вовлечены и «царевичи левой руки». Курумши, третий сын Орды, которого Карпини встретил в 1246 г. на берегу Днепра, с пограничным шеститысячным войском⁴⁷ отвечал за кампанию в Западной Руси, которая все еще была независимой от монгольской власти. В 1253 г. Курумши (Куремса русских летописей) напал на город Кременец, но вскоре был вынужден отойти. Он вернулся в 1255 г., чтобы воевать с Даниилом Романовичем, галицко-волынским князем, – и снова безуспешно. В 1256 г. монгольский военачальник Бурундай (Боролдай) предоставил Курумши подкрепление и впоследствии заменил его в качестве главнокомандующего⁴⁸.

«Царевичи левой руки» также выделили войска для финального нападения монголов на Аббасидский халифат. По приказу Мункэ, каждый царевич должен был выделить двух из десяти воинов своей личной армии для данной кампании, которая велась под руководством Хулагу, младшего брата кагана. Во исполнение приказа Орда отправил один тумен под командованием своего второго сына Кули в Иран через Хорезм⁴⁹. Вместе с Балагаем, сыном Шибана, Кули соста-

⁴¹ См. комментарии: The Vinland Map and the Tartar Relation. – P. 76 (касательно почетного статуса Орды среди военачальников).

⁴² Место этого первого курултая, Ала Камак, никогда не было установлено, но оно находилось где-то в юго-восточной части современного Казахстана.

⁴³ Рашид/Карими. Т. I. – С. 582; Rashīd/Boyle. – P. 202; Джувайни/Казвини. Т. I. – С. 217–219; Juvainī/Boyle. Vol. I. – P. 263–264.

⁴⁴ Джувайни/Казвини. Т. III. – С. 22, 30; Juvainī/Boyle. Vol. II. – P. 563, 568; ЮШ. Цз. 3. – С. 44.

⁴⁵ Джувайни/Казвини. Т. III. – С. 53–54; Juvainī/Boyle. Vol. II. – P. 585; Рашид/Карими. Т. I. – С. 592; Rashīd/Boyle. – P. 214.

⁴⁶ Рашид/Карими. Т. I. – С. 506; Rashīd/Boyle. – P. 99–100.

⁴⁷ The Mongol Mission. – P. 54–55, 79; Pelliot P. Notes sur l'histoire de la Horde d'Or. – P. 8–9. См. также Ипатьевскую летопись (The Nupatian Codex. P. 58), где указывается, что галицко-волынский князь Данило Романович встретил Куремсу в 1245 г. после ухода из Переяславля. Так как Данило направлялся на восток, чтобы увидеться с Бату, встреча проходила где-то около Днепра.

⁴⁸ The Nupatian Codex. – P. 68, 74–76. Определенно это не указывается, но Курумши был заменен из-за некомпетентности.

⁴⁹ Рашид/Карими. Т. I. – С. 525; Rashīd/Boyle. – P. 122; Джувайни/Казвини. Т. III. – С. 90–91; Juvainī/Boyle. Vol. II. – P. 608; Natanzī/Aubin. – P. 72.

вил левое крыло войска, которое наступало на Багдад в конце 1257 г., где им была поставлена задача штурмовать одни из главных городских ворот⁵⁰.

Аббасидская столица пала в начале 1258 г., а в 1259 г. умер Мункэ, что привело к еще одному разладу между Чингизидами, в который оказались неизбежно вовлечены «царевичи левой руки». Двумя претендентами на освободившийся трон были Ариг Буга и Хубилай, младшие братья покойного кагана. Оба они в 1259 г. объявили себя императорами: Хубилай в области Долон-нор во Внутренней Монголии, Ариг Буга – в западной Монголии. Начавшаяся в итоге борьба за власть вызвала новую политическую перегруппировку среди Чингизидов и нанесла удар по единству монголов, от которого империя уже никогда полностью не оправилась.

В этой борьбе Хубилай пользовался активной поддержкой Хулагу, а Ариг Буге помогал Берке, правителю улуса Джучи (1257–1266). Угедеиды оставались нейтральными, а Чагатайское ханство принимало сторону то одного, то другого. Еще более осложнил ситуацию конфликт, вспыхнувший между Берке и Хулагу из-за территориальных притязаний на Закавказье⁵¹.

«Царевичи левой руки», как обычно, придерживались политической линии западного крыла Джучидов и поддержали кандидатуру Ариг Буги. Курумши, третий сын Орды, и Карачар, старший сын Удура, представляли свою ветвь фамилии на интронизации Ариг Буги, которая состоялась в 1259 г. в районе Алтайских гор. Степень их активности на стороне их кандидата неясна, но известно, что Карачар являлся одним из главных военачальников Ариг Буги и вступал в сражения с войсками Хубилая⁵².

Потомки Орды были также вовлечены в войну, которая разразилась в 1262 г. между Берке и Хулагу за контроль над Азербайджаном и Грузией. Когда начались бои, Кули сбежал, пытаясь, очевидно, вернуться на территорию Джучидов⁵³. Кули погиб в результате покушения, а Хулагу схватил его сына и преемника, Мигана, или Мингана, и заточил молодого царевича в тюрьму⁵⁴. Однако их войска сумели вырваться; некоторые вернулись в кипчакские степи через Дербент, в то время как другие нашли убежище в Афганистане⁵⁵.

К 1264 г. война завершилась. Хулагу вынудил армию Берке оставить спорную территорию, а Хубилай со своими превосходящими ресурсами одержал верх над Ариг Бугой, вынудив разгромленного царевича выказать ему покорность. На короткий срок, по крайней мере, в Монгольской империи воцарился мир, и «царевичи левой руки» исчезли с исторической арены на десятилетие или около того.

Правление Коници.

Насколько известно, последним действием Орды было отправление Кули в Иран в середине 1250-х гг. Указаний ни о времени, ни об обстоятельствах его смерти нет⁵⁶. Рашид ад-Дин сообщает нам, что Орде наследовал его четвертый сын Конгкиран (Конкуран у Джувеини) [выше у автора назван Конгхураном. – *Перев.*], но не приводит дополнительных деталей относительно дат и событий правления последнего⁵⁷. Все, что может быть установлено из смутных данных, имеющихся в нашем распоряжении, – это то, что Конгкиран должен был править приблизительно между концом 1250-х гг., после которого имя Орды больше не упоминается, и концом 1270-х гг., когда на сцену выходит его преемник Коници.

⁵⁰ Рашид/Карими. Т. II. – С. 710.

⁵¹ См. обзор этой ситуации: Jackson P. The Accession of Qubilai Qa'an: A Re-examination // Journal of Anglo-Mongolian Society. Vol. 2. № 1 (June 1975). – P. 1–10.

⁵² Рашид/Карими. Т. I. – С. 620, 621; Rashīd/Boyle. – P. 251, 253.

⁵³ Галстян А.Г. Армянские источники о монголах. М., 1962. – С. 36, 82; Киракос Гандзакец. История Армении / Пер. Л.А.Ханларян. – М., 1976. – С. 236.

⁵⁴ Blake R.P., Frye R.W. The History of the Nation of Archers by Grigor Akanc' // Harvard Journal of Asiatic Studies. Vol. № 12. 1949. P. 327, 329, 331, 341. В этом источнике смерть Кули (Хули) датируется 1251 г., что, конечно, невозможно. Нет определенных данных о задержании Мингана (Мигана). О форме имени Мингана см.: Boyle J.A. Some Additional Notes on the Mongolian Names in the History of the Nation of Archers // Researchers in Altaic Linguistics. Ed. L. Ligeti. – Budapest, 1975. – P. 37.

⁵⁵ Рашид/Карими. Т. I. – С. 526; т. II. – С. 625; Rashīd/Boyle. – P. 123.

⁵⁶ М.Г. Сафаргалиев в «Распаде Золотой Орды» (с. 61), пишет, что Орда умер в 1251 г., в то время как Юдин (Орды: Белая, Синяя, Серая, Золотая, с. 128) указывает, что это произошло в 1280 г. Я не нашел доказательств этих утверждений.

⁵⁷ Шу'аб-и панджганах, folio 108^r; Рашид/Карими. Т. I. – С. 512; Rashīd/Boyle. – P. 105.

Конгиран был бездетным, и после его смерти право наследования перешло к его племяннику Коници, по линии Сартактая, старшего сына Орды. Коници, также известный как Турук Ка'ан⁵⁸, находился у власти до 1277 г. и умер незадолго до 1300 г. Старший сын Сартактая Коници описывается Рашид ад-Дином как очень полный человек; он был так тучен, что не мог ездить верхом, и его перевозили в тележке. Рашид ад-Дин связывает его смерть с осложнениями, возникшими вследствие избыточного веса⁵⁹.

Хотя «царевичи левой руки» и считали себя частью царства Джучидов, они получили полную свободу действий ко времени правления Коници. Согласно Марко Поло, «царь Кончи» (Коници) «никому не подвластен»⁶⁰. Рашид ад-Дин отмечает, что семьи Орды и Бату были «независимыми правителями своих улусов», и потомки Орды не ездили к семье Бату за инвеститурой, т.е. избирали собственных правителей. «Тем не менее, – продолжает Рашид ад-Дин, – была традиция (в семье Орды) признавать тех, кто наследовал Бату, своими господами и правителями, и писать их имена на ярлыках сверху»⁶¹. Потомки Орды еще обращались к своим номинальным государям за помощью, но постепенно они проложили собственный курс в переменчивом мире монгольской династической политики.

Относительное спокойствие, наступившее в империи после одоления Ариг Буги, было нарушено в 1270-х гг., когда Хайду, внук Угедая, бросил ошутимый вызов власти Хубилая. Хайду утверждал, будто пост великого хана принадлежит исключительно линии Угедая, и, следовательно, Тулуид Хубилай является узурпатором. Для подкрепления своих притязаний Хайду вступил в альянс с чагатайскими ханами и другими недовольными правителями Центральной Азии и принял серию разрушительных нападений на границы Китая.

Роль Джучидов на ранней стадии этой борьбы неясно показана в источниках. Из свидетельств Рашид ад-Дина нам только известно, что Хайду подружился с потомками Джучи и что они помогли ему захватить новые территории⁶². Будучи неясными, эти данные все же подразумевают, что Джучиды предоставляли Хайду материальную помощь, возможно, даже войска для его нападений на юаньское пограничье. В любом случае, поскольку территориальная база Хайду – область по реке Талас и Джунгария – превратила его в близкого соседа улуса Орды, это произошло незадолго до того, как Коници и его родственники активно втянулись в военные действия.

Так как нападения Хайду усилились, Хубилай укрепил оборону своих границ и в то же время нанес контрудар. В 1271 г. каган приказал своему четвертому сыну Номогану и другим царевичам-Тулуидам захватить Алмалык, город в середине владений Хайду. Они выполнили приказ и держались в городе до 1277 г., когда внутри Номогановой армии вспыхнул бунт. Мятежники восстали во главе с несколькими царевичами, в основном потомками Мункэ и Ариг Буги, затаившими обиду на Хубилая. Они быстро схватили Номогана и отправили его к Мункэ-Тимуру, правителю западного крыла джучидских владений (1267–1280), для надежного содержания⁶³.

Достигнув временного успеха, повстанцы во главе с Ширеги, сыном Мункэ, вступили в переговоры с Хайду, который игнорировал их, так как эти царевичи вынашивали собственные замыслы захватить трон⁶⁴. Тем временем войска, преданные Хубилаю, объединились и одолели мятежников на Иртыше. Разгромленные царевичи бежали на северо-восток, где они пытались создать свое государство на верхнем Енисее и в западной Монголии. Это начинание не привело к успеху, и повстанческое движение угасло в 1279 г.⁶⁵

Отношение семьи Орды к этим конфликтам, часть которых происходила на их территории или вблизи ее, может быть передано в общих словах следующим образом. Хотя ничто не указыва-

⁵⁸ Шу'аб-и панджганах, folio 108^r. Турук – слово тюркского происхождения, зафиксировано как личное имя в уйгурских гражданских документах. См.: Древнетюркский словарь. – Л., 1969. – С. 589.

⁵⁹ Рашид/Карими. Т. I. – С. 507 (имя Коници неверно прочитано как Куинчи); Rashīd/Boyle. – P. 101.

⁶⁰ Marco Polo. The Description of the World. Vol. I. Transl. F.C.Moute and P.Pelliot. – London, 1938. – P. 459 (далее: Marco Polo).

⁶¹ Пер. Бойла (Rashīd/Boyle. – P. 100; ср.: Рашид/Карими. Т. I. – С. 507).

⁶² Рашид/Карими. Т. I. – С. 447–448; Rashīd/Boyle. – P. 23.

⁶³ Рашид/Карими. Т. I. – С. 632–633; Rashīd/Boyle. – P. 266–267. См. также: Dardess J. From Mongol Empire to Yüan Dynasty: Changing Forms of Imperial Rule in Mongolia and Central Asia // Monumenta serica. Vol. 30 (1972–1973). – P. 135–136.

⁶⁴ Pelliot P. Notes on Marco Polo. Vol. II. – Paris, 1963. – P. 796.

⁶⁵ Dardess J. From Mongol Empire to Yüan Dynasty. P. 136, 150–151.

ет на то, что они приняли активное участие в военных действиях, их симпатии были на стороне Тулуидов, которые восстали против Номогана. Когда, к примеру, Сарбан, внук Мункэ и поначалу сторонник мятежных цариц, позже выступил против них, Ширеги арестовал его и отправил к Коничи, чтобы предотвратить раздувание им еще большего недовольства⁶⁶. Безусловно, это должно быть разъяснено как помощь повстанцам, а не Хубилаю. Кроме того, поскольку восстание начало терпеть поражение, некоторые предводители, боясь гнева Хубилая, бежали в улус Орды: как Ебокур, сын Ариг Буги, так и Улус Буга, внук Мункэ, нашли убежище у Коничи⁶⁷.

Хотя мятежные царицы потерпели неудачу, их движение ослабило контрнаступление Хубилая против Хайду. Силы последнего продолжали расти, и его нападения на Юань участились. Зная, безусловно, об увеличивающемся политическом влиянии и быстро умножающейся военной мощи Хайду, «царицы левой руки» начали искать противовес своему агрессивному соседу. От поддержки антихубилаевских сил в Центральной Азии или, по крайней мере, доброжелательного нейтралитета по отношению к ним Коничи обратился к политике дружбы и согласия с Юань.

Первым шаг к примирению был сделан, когда Коничи, Ногай и Туда Мункэ, трое старших джучидских цариц, совещались и решили отправить Номогана обратно в Китай, куда он прибыл 26 марта 1284 г.⁶⁸ Хубилай ответил на этот шаг вниманием дарами и финансовой помощью. Согласно «Юань ши», в феврале 1288 г. император предоставил имперскому царице Хуони-чи (Коничи) 500 унций серебра, жемчужное ожерелье и вышитые ткани⁶⁹. В следующем году жалование (в какой форме, не указано) было отправлено войскам Коничи⁷⁰. «Царицы левой руки» старались улучшить отношения также с ильханами, которые, как традиционные союзники Юань, были полностью вовлечены в борьбу против Хайду. Рашид ад-Дин сообщает, что «Коничи был в дружеских отношениях с Аргуном (правил в 1284–1291 гг.) и затем с Властелином Ислама (Газаном, правил в 1296–1304 гг.), к которым он периодически отправлял послов для выражения своей любви и преданности»⁷¹. Летом 1293 г. посланец Коничи прибыл ко двору ильхана с просьбой об официальном заключении союза⁷².

Таким образом, к последним годам своего правления Коничи установил дружеские отношения с правящими домами Ирана и Китая и обострил конфронтацию с Хайду и его главным союзником, чагатайским ханом Дувой. Однако решающая стадия борьбы наступила в первых годах XIV века, когда правителем был Баян, преемник Коничи.

Правление Баяна

Год смерти Коничи неизвестен, но Баян был у власти к 1299 г., если не раньше. Эта датировка может быть получена из сведений, предоставляемых Рашид ад-Дином, который отмечает, что Баян стал преемником отца еще при жизни Ногай, соперника Тохты (правил в 1291–1312 гг.) в борьбе за власть в Золотой Орде. Так как из других источников нам известно, что Ногай умер в 699/1299–1300 г., то Баян, по всей видимости, начал свое правление в последние годы XIII века⁷³.

Его возвышение вызвало конфликт среди «цариц левой руки», последствия которого ощущались во всей Монгольской империи. Первым соперником Баяна был его брат. Согласно «Тарих-и Улджайту», когда Коничи (Тубиджи в данном тексте) умер, он оставил двух сыновей⁷⁴ – старшего Баяна, и младшего Мумкия (Магудая)⁷⁵. Последний, потерпев неудачу в наследовании,

⁶⁶ Рашид/Карими. Т. II. – С. 579, 635; Rashīd/Boyle. – P. 197, 268–269.

⁶⁷ Рашид/Карими. Т. I. – С. 636; Rashīd/Boyle. – P. 269. Йобухур или Йомукур (Йо-му-ху-эр) и Улус Буга (Улу-су Пу-хуа) вернулись в Китай около 1297 или 1298 г. и подчинились (ЮШ. Цз. 121. – С. 2991).

⁶⁸ Рашид/Карими. Т. I. – С. 636; Rashīd/Boyle. – P. 269; ЮШ. Цз. 13. – С. 265; Pelliot P. Notes on Marco Polo. Vol. II. – P. 796.

⁶⁹ ЮШ. Цз. 15. – С. 307.

⁷⁰ Там же. – С. 320.

⁷¹ Перевод Бойла (Rashīd/Boyle. – P. 101; ср.: Рашид/Карими. Т. I. – С. 507).

⁷² Rashīd al-Dīn. Tā'rikh-i Mubārak-i Gāzānī. Ed. K.Jahn // Central Asiatic Studies. 'sGravenhage, 1957. – P. 86.

⁷³ Рашид/Карими. Т. I. – С. 508 (имя Баяна неверно прочитано как Наян); Rashid/Boyle. P. 102; Spuler B. Die Goldene Horde. – S. 76 (note 63).

⁷⁴ У Коничи было четверо сыновей, двое из которых умерли раньше него.

⁷⁵ Макудай – форма имени младшего сына Коничи, указанная Рашид ад-Дином; см.: Шу'аб-и панджгāнах, folio 108^r; Рашид/Карими. Т. I. С. 508. Монгольские имена в издании «Тарих-и Улджайту» (см. ниже, прим. 76) часто и сильно искажаются.

пытался совершить переворот, который был подавлен с помощью Тохты, правителя западной ветви фамилии⁷⁶.

Более серьезным и продолжительным, однако, был вызов двоюродного брата Баяна, Купалака, потомка шестого сына Орды, Кутугу⁷⁷, которого поддерживали сильные соседи. Очевидно, будучи недовольными и настороженными дружественной политикой Коничи с Юань и ильханами, Хайду и Дува стремились выдвинуть своего кандидата, Купалака, на трон улуса Орды. Смерть Коничи и последовавшие неурядицы вокруг преемственности обеспечили им обоим отличную возможность.

По Рашид ад-Дину, Купалак с войсками, полученными от Хайду и Дувы, совершил нападение на Баяна в начале его правления и вытеснил на запад, в сторону территории Тохты. Баян снова попросил помощи у Тохты, но тот, будучи в то время слишком занят войной с Ногаем, не сумел обеспечить ему активную поддержку. Однако он утвердил право Баяна на трон и призвал Хайду и Дуву выдать «мятежного» Купалака. Просьба была проигнорирована, и Баяну пришлось вести борьбу самому. Ему удалось удержать большую часть своих владений, проведя пятнадцать сражений с кузеном. Из-за постоянной войны, пишет Рашид ад-Дин, его войска обеднели, и Баяну пришлось просить материальной помощи у ильханов⁷⁸.

Баян искал помощи также у династии Юань. Около 1300 г. он сообщил преемнику Хубилаю, кагану Тимуру (правил в 1294–1307 гг.), что Купалак поднял мятеж в сговоре с Хайду и Дувой, которые, безусловно, были врагами юаньского императора. С целью раз и навсегда прекратить разрушительные действия Хайду и его сообщника, Баян предложил создать «Большой альянс», включающий Джучидов, ильханов и Юань. Действуя совместно, уверял Баян, союзники смогут легко окружить и сокрушить их общего врага⁷⁹.

На первом этапе осуществления данного предложения, Тохта, теперь уже свободный от угрозы со стороны Ногая, направил войска в помощь Баяну. Два тумена были посланы в область Дересу, где они должны были соединиться с силами юаньского императора. С целью предотвратить это соединение Хайду несколько лет пытался «устроить заслон между войсками Каана [Тимура] и Баяна»⁸⁰. Местонахождение области Дересу точно не известно, но как указывает Рашид ад-Дин, оно находилось на границе территории Баяна, близ владений Тимур-кагана, т.е. в районе верхнего Иртыша, который, как отмечалось выше, служил границей между джучидскими и юаньскими владениями.

Взяв на себя инициативу, Джучиды надеялись подвинуть кагана на незамедлительные действия. Тимур же, несмотря на сильное желание уничтожить Хайду, чувствовал, что необходима более тщательная подготовка, и отложил начало кампании на год или около того. Однако к 1301 г. император был готов к военным действиям. Армия Юань под командованием Кайшана, племянника кагана, вторглась в область Алтая, и в сентябре того года вступила в сражение с силами Хайду и Дувы близ Каялыка. Победу одержали юаньцы. Хайду погиб, а Дува был серьезно ранен⁸¹.

Хотя поражение подорвало мощь центральноазиатских монголов, оно не положило конец вражде. Чабар, старший сын Хайду, занял место отца и продолжил борьбу. В 1303 г. Баян направил послов к Газану с предложением дальнейших совместных действий против сына Хайду, который, по его утверждению, все еще поддерживал попытки Купалака вытеснить его из улуса⁸². Конфликт продолжался до 1304 г., когда Дува и Чабар, обессиленные долгой борьбой, согласились заключить перемирие. Оно было недолгим, так как в 1305–1306 гг. Дува и Чабар поссорились друг с другом. Какое влияние эта борьба оказала на «царевичей левой руки», нигде не гово-

⁷⁶ Кāshāni. Tāriх-i Uldжайту. – С. 144.

⁷⁷ Бойл восстанавливает его имя как Куйлук (Rashīd/Boyle. – P. 106), но в «Шу'аб-и панджгāнах» (folio 111^v), оно дважды ясно написано как Купалак, и уйгурская форма подтверждает это чтение. Согласно Полю Пеллю, персидская форма «Купалак» соответствует монгольской «Кобалак». См.: Pelliot P. Recherches sur les chrétiens d'Asie centrale et d'extrême-orient. – Paris, 1973. – P. 45.

⁷⁸ Рашид/Карими. Т. I. С. 508–509; Rashid/Boyle. – P. 102–103. См. также: Bartold V.V. History of Semirechie. – P. 127–129; Федоров-Давыдов Г.А. Общественный строй Золотой Орды. – С. 105.

⁷⁹ Рашид/Карими. Т. I. С. 678; Rashid/Boyle. – P. 329.

⁸⁰ Перевод Бойла (Rashīd/Boyle. – P. 103; ср.: Рашид/Карими. Т. I. – С. 509). Эту армию возглавлял второй сын Хайду Баянчар.

⁸¹ Рашид/Карими. Т. I. С. 448, 538; Rashid/Boyle. – P. 24, 142, 154; ЮШ. Цз. 22. – С. 477. См. также: Pelliot P. Notes on Marco Polo. Vol. I. – P. 128.

⁸² Рашид/Карими. Т. I. С. 449, 509; Rashid/Boyle. – P. 24–25, 102–103.

рится. Испытывая угрозу со стороны временно бездействующих центрально-азиатских царевичей, хронисты монгольских династий в Иране и Китае, к сожалению, потеряли интерес к улусу Орды.

Единственная доступная информация о результатах борьбы между Баяном и Купалаком исходит из мамлюкских источников; эти сведения, однако, создают различные хронологические сложности. Рукн ад-Дин Байбарс (умер в 1325 г.) пишет, что Купалак (в тексте Килак) погиб в битве с Баяном в 701/1301–1302 г.⁸³, но эта датировка противоречит с утверждениями Рашид ад-Дина о том, что Купалак был жив еще в 702/1302–1303 г. В позднейшем труде Бадр ад-Дина ал-Айни (умер в 1451 г.) сказано, что Купалак (Килак) умер в 709/1309–1310 г., после конфронтации с Баяном. В данном источнике отмечается далее, что Кушай, сын покойного, вскоре продолжил борьбу, с помощью Хайду победил Баяна и вынудил того искать убежище в землях Тохты⁸⁴. Хотя датировка смерти Купалака, предлагаемая ал-Айни, соответствует данным Рашид ад-Дина, его хронология спорна в другом отношении: Хайду, по всей видимости, умер в 1301 г. и поэтому не мог оказать Кушаю содействие в 1309–1310 гг., как утверждает ал-Айни.

Также озадачивающим является то, что оба автора представляют Коничи и Баяна правителями Газны и Бамиана, т.е. Афганистана – страны, которая никогда не числилась среди владений Орды⁸⁵.

Ввиду противоречий и несоответствий в этих источниках невозможно точно определить, чем и когда окончательно завершилась борьба между Баяном и Купалаком. Нам также не известны точные обстоятельства смерти Баяна. Все, что можно заключить с некоторой долей уверенности, – это то, что спорадическая, запутанная борьба между «царевичами левой руки», по-видимому, продолжалась вплоть до первого десятилетия XIV века, и что Баян умер предположительно за какое-то время до 1312 г., так как его прямой преемник Сасы Буга к этому времени стал правителем.

Правление Сасы Буги

Последним правителем из числа «царевичей левой руки», упомянутым Рашид ад-Дином, был Сасы Буга. Однако он знает его только как второго сына Баяна, так как Сасы Буга занял место отца через несколько лет после того, как великий персидский историк завершил свой труд (1304 г.)⁸⁶.

Сасы Буга у Рашид ад-Дина – это, конечно, тот же Сасы Буга, которого Натанзи описывает как первого правителя Ак Орды. Но Натанзи представляет его как сына Ногая, а не Баяна⁸⁷. В этом частном пункте Натанзи, безусловно, ошибается. Во-первых, ни один из трех известных сыновей Ногая не носил имя Сасы Буга⁸⁸. Во-вторых, что более важно, только Натанзи ассоциирует Ногая с восточным крылом Джучидских владений. Все другие сведения об этом царевиче локализуют его в западном крыле, точнее в Крыму и на Балканском полуострове. И, наконец, трудно понять, каким образом сын Ногая мог оказаться правителем удела Орды после неудавшегося намерения его отца свергнуть Тохту. Поражение и смерть Ногая в 1299 г. оставили его семью слабой и раздробленной, и в этих обстоятельствах маловероятно, чтобы Тохта или его преемник Узбек могли позволить одному из сыновей Ногая стать правителем восточного крыла⁸⁹. Поэтому есть полное основание, чтобы не принимать во внимание утверждение Натанзи, будто Сасы Буга, который правил восточным крылом в начале XIV в., был сыном Ногая; на самом деле он был вторым сыном Баяна.

⁸³ Тизенгаузен В.Г. Сборник материалов, относящихся к истории Золотой Орды. Т. I. Известия из сочинений арабских. – СПб., 1884. – С. 93–94 (арабский текст), 513 (русский перевод).

⁸⁴ Там же. – С. 484 (арабский текст), 513 (русский перевод).

⁸⁵ Единственной известной связью между «царевичами левой руки» и Афганистаном было продвижение войск Кули в 1262 г. в этот регион (см.: Aubin J. L'Ethnogénèse des Qaraunas // Turcica. Vol. 1. 1969. – P. 79–82). Однако нет оснований утверждать, будто Коничи и Баян правили в Газне и Бамиане; Баян, вопреки общению Байбарса, не воевал с Купалаком в Афганистане.

⁸⁶ В публикации (Рашид/Карими. Т. I. – С.508) указывается Саты Буга, как и у Бойла (Rashid/Boyle. – P. 102), но в «Шу'аб-и панджгāнах» (folio 108^r) это Сасы Буга, и уйгурская форма соответствует последнему варианту.

⁸⁷ Natanzī/Aubin. – С. 88.

⁸⁸ Рашид/Карими. Т. I. – С. 517; Rashid/Boyle. – P. 113.

⁸⁹ Vernadsky G. The Mongols and Russia. – P. 174–189; Spuler B. Die Goldene Horde. – S. 75–79; Сафаргалиев М.Г. Распад Золотой Орды. – С. 12.

Скудная информация, которой мы располагаем о правлении Сасы Буги, содержится в работе Натанзи, чьи данные, кроме вопроса о родстве, есть резон учитывать. Сасы Буга, по расчетам Натанзи, принял трон примерно в то же время, как и преемник Тохты Узбек, т.е. около 1312 г., и умер своей смертью в 720/1320–1321 г. Особый интерес вызывает информация Натанзи о том, что Сасы Буга был погребен в Сауране, городе у Сырдарьи, и о том, что его сын и преемник Ирзан владел Отраром, Джендом и другими городами⁹⁰. Это означает, что границы улуса Орды расширились к югу за счет земель Чагатайского ханства, поскольку Отрар, по крайней мере в XIII в., считался одним из владений последнего⁹¹.

В отношениях с западной ветвью фамилии Сасы Буга и Ирзан описываются как послушные младшие партнеры (clients) Узбека; согласно Натанзи, Сасы Буга регулярно и охотно посещал курултай, созываемые его сувереном, а Ирзан, насколько нам известно, получил трон «по приказу Узбека»⁹². Очевидно, широкая свобода потомков Орды в выборе своих правителей и в ведении дел значительно изменилась, если не исчезла совсем. Хотя предполагаем, что наиболее вероятное объяснение потери их автономии заключается в том, что потомки Баяна, столкнувшись с непрекращающимися внутренними и внешними угрозами их власти, были вынуждены обратиться к Узбеку за помощью и защитой, и платой, которую потребовал их покровитель за свою поддержку, было беспрецедентное подчинение «царевичей левой руки» «царевичам правой руки».

Общество и культура

Экономика

В своих описаниях владений «царя Кончи» (Кониичи) Марко Поло утверждает, что это страна без городов и селений, обитатели которой «всегда живут в шатрах на огромных равнинах, в огромных долинах и в огромных горах». Они не имеют «зерна для пропитания» и живут за счет своих животных – больших стад верблюдов, лошадей, быков и овец. Для увеличения пищевых запасов, продолжает он, они занимаются охотой⁹³. Из данного описания можно заключить, что экономика у них была чисто кочевой, не связанной с оседлым миром и не затронутой им. Но чистый номуадизм – это гипотетическая конструкция, а не социальная реальность. Пастушеский номуадизм полезнее рассматривать как континуум, который колеблется в пределах от почти оседлых общин до теоретически возможной, но никогда не реализуемой «чистой формы» кочевничества, т.е. общества, которое потребляет продукты только животного происхождения⁹⁴. Нереализованность «чистой» формы номуадизма явствует из того факта, что практика возделывания земли засвидетельствована даже у таких «классических» кочевников, как монголы и казахи. В этих случаях земледелие не является независимой отраслью их внутренней экономики, но, несмотря на это, наблюдается в малом количестве⁹⁵.

Археологические свидетельства ясно указывают, что жители улуса Орды не составляли исключения из этого правила. Остатки сельскохозяйственного поселения, относящиеся к XIII и XIV вв., недавно были исследованы в районе Улу Таг (Улутау) в Центральном Казахстане⁹⁶. Поселение размером 85 x 53 м было построено из обожженных кирпичей, ограждено стеной и окружено оросительной системой, следы которой можно увидеть и сейчас⁹⁷.

⁹⁰ Natanzi/Aubin. – С. 88. В другом месте (там же, с. 81). Натанзи утверждает, что Барчкенд, город на средней Сырдарье, находился под властью «царевичей левой руки».

⁹¹ О расширении границ улуса Орды к югу в начале XIV в. см.: История Казахской ССР. Т. 2. – С. 151–152; Сафаргалиев М.Г. Распад Золотой Орды. – С. 63.

⁹² Natanzi/Aubin. – С. 88.

⁹³ Marco Polo. – P. 469–470.

⁹⁴ Д.Л.Джонсон (Johnson D.L. The Nature of Nomadism. – Chicago, 1969. – P. 1–19) рассматривает концепцию кочевого континуума в деталях. Ср. также комментарии Т.А. Жданко (Zhdanko T.A. Semi-nomadism in the History of Central Asia and Kazakhstan // Труды 25-го Международного конгресса востоковедов. Т. III. – М., 1963. – С. 176–184).

⁹⁵ Аполлова Н.Г. Хозяйственное освоение Прииртышья в конце XVI – первой половине XVII в. – М., 1976. – С. 214–240.

⁹⁶ В этой связи необходимо подчеркнуть, что Улуг Таг особо упоминается как одна из территорий, принадлежащих «левой руке» (Natanzi/Aubin. – P. 81).

⁹⁷ Маргулан А.Х. Остатки оседлых поселений в Центральном Казахстане // Археологические памятники Казахстана. – Алма-Ата, 1978. – С. 30–31.

Вопреки свидетельствам письменных источников⁹⁸ в улусе Орды были земледельческие районы; к тому же подобные общины не были редкостью. Археологи открыли более семидесяти небольших оседлых общин в Центральном Казахстане, относящихся к периоду с VIII по XV в. Сконцентрированные в долинах рек Чу, Сарысу, Тургая и Ишима и у подножия гор Улутау, они колеблются в размерах от 27,5 x 22,9 до 190 x 190 м. Эти поселения, двадцать одно из которых окружено крепостными стенами, свидетельствуют об оседлом образе жизни и занятиях – изготовлении керамических изделий и земледелии⁹⁹. В большинстве своем эти общины возникли на основе зимних стоянок (*кишлак*) крупных предводителей племен. Так, по крайней мере, было у казахов в XV в.¹⁰⁰

Марко Поло был прав, утверждая, что во владениях «царевичей левой руки» не было городов – по крайней мере, до тех пор, пока к ним не перешли Сауран¹⁰¹ и другие города по среднему течению Сырдарьи, а пункты, описанные выше, часть которых находилась в самой середине их царства, могут быть названы селениями. Подданные «царя Кончи» были в основном кочевниками, но земледелие и оседлая жизнь не были им полностью неизвестны.

Самым важным и широко разрабатываемым природным ресурсом для улуса Орды были многочисленные пушные звери сибирских лесов. В стране Кончи, пишет Марко Поло, водятся много медведей, белок, лис и соболей, и последние считались особо ценными¹⁰². Из свидетельств Рубрика явствует, что монголы добывали различные виды мехов из «стран севера» вскоре после их завоевания¹⁰³. Действительно, именно изобилие этих товаров послужило основным стимулом для изначального монгольского проникновения в Сибирь.

Монголы и сами иногда охотились на этих животных, но большую часть необходимой пушнины они получали от местных добытчиков путем сочетания торговли, взимания дани и прямого грабежа. Марко Поло оставил нам описание методов такого получения «тартарами». Он рассказывает, что в более северных краях, т.е. лесной и, возможно, отчасти таежной зоне лошади не могут проходить из-за льда, болот и рек. Но учитывая большую коммерческую ценность добываемых там шкурок, была создана система почтовых станций, обслуживаемая собачьими упряжками, которая позволяла «посланникам царя» (Кончи) и купцам проникать в глубь страны мехов. В конце каждого почтового перегона была деревушка, где останавливались правительственные чиновники. Местные жители, изображаемые как чрезвычайно умелые охотники, приносили в такие деревни (торговые пункты) горностаев, лис и соболей, часть которых торговцы продавали, а часть изымалась посланцами царя в качестве дани, хотя Марко Поло не говорит об этом определенно¹⁰⁴.

Данная территория, согласно венецианцу [т.е. Марко Поло. – *Перев.*], подчинялась непосредственно Кончи. Дальше к северу, однако, в «Стране Мрака»¹⁰⁵, т.е. в собственно Арктике, «тартары» не имели постоянной дислокации, и у местных жителей не было правителя. Там должны были иметься ценные меха, и монголы ежегодно совершали летние набеги на тот регион и отбирали у местных жителей добытую ими пушнину. Часть мехов вывозилась также путем торговли, и северные подданные Кончи выступали как посредники¹⁰⁶.

Пушнина, полученная таким способом, использовалась монголами для домашних нужд, особенно для изготовления одежды¹⁰⁷, но большая ее часть, очевидно, включалась в транс-евразийский товарообмен. Ибн Баттута сообщает, что горностаи из «Страны Мрака» очень ценились в Ираке, Ин-

⁹⁸ Рубрук, который проезжал через южную часть улуса Орды на своем обратном пути к Волге, также описывает эту территорию как неприветливую, малонаселенную и скудную страну почти без городов. См.: The Mongol Mission. – P. 206–207.

⁹⁹ Маргулан А.Х. Остатки оседлых поселений в Центральном Казахстане. – С. 3–37 (особенно карта на с. 4).

¹⁰⁰ Жолдасбаев С. Типы оседлых поселений казахов по данным археологических исследований Южного и Центрального Казахстана XV–XIX вв.) // Прошлое Казахстана по археологическим источникам. Алма-Ата, 1976. – С. 54–55, 58.

¹⁰¹ Сауран, через который Гетум, царь Малой Армении, проезжал в 1254 г., описывается как очень большой. См.: Boyle J.A. The Journey of Het'um I, King of Little Armenia to the Court of the Great Khan Mongke // Central Asiatic Journal. Vol. 9. 1964. – P. 184, note 71.

¹⁰² Marco Polo. – P. 470. Ср. также комментарии Сафаргалиева (Сафаргалиев М.Г. Распад Золотой Орды. – С. 216).

¹⁰³ The Mongol Mission. – P. 101.

¹⁰⁴ Marco Polo. – P. 470–472.

¹⁰⁵ О «Стране Мрака» см.: Pelliot P. Notes on Marco Polo. Vol. II. – P. 616–624.

¹⁰⁶ Marco Polo. – P. 472–473.

¹⁰⁷ The Mongol Mission. P. 101.

дии и Китае¹⁰⁸. Подавляющая часть северных мехов поступала на Средний Восток и в Европу, по всей видимости, через Булгар. Ал-Омари пишет, что купцы с Джулмана (реки Камы) вели торг в стране Югра (северный Урал и бассейн Оби) и затем обменивали свои товары на булгарские¹⁰⁹.

Сквозь территорию улуса Орды тоже шел определенный поток транзитных товаров. Хорошо обустроенный караванный маршрут через Сибирь отмечен в XIII–XIV вв. Он начинался, согласно ал-Омари, с Джулмана в стране башкир и пересекал Сибирь до юаньской границы, затем направлялся к югу в Каракорум, бывшую монгольскую столицу, и наконец в северный Китай¹¹⁰. Рашид ад-Дин также отмечает деятельность мусульманских торговцев в Сибири во время правления Хубилая¹¹¹. Письменные источники подтверждаются археологическими данными, поскольку недавно было обнаружено несколько мусульманских кладбищ в районе Енисея – главном форпосте юаньского Китая в Сибири¹¹².

Хотя китайские товары – селадон, бронзовые зеркала, глазированная керамика, фарфор и изделия, найденные в Булгарии и русских княжествах и относящиеся к XIII–XIV вв., дают основание предполагать, какие разновидности товаров провозились через земли «царевичей левой руки», у нас, к сожалению, нет возможности оценить масштаб этого транзита¹¹³. Однако необходимо помнить, что улус Орды имел общую границу с юаньским Китаем и что сибирский путь, довольно труднопроходимый, часто был единственным средством сухопутной коммуникации между Западной и Восточной Евразией в конце XIII и конце XIV в., в связи с междоусобной войной в Центральной Азии¹¹⁴. Объем прибыли, который потомки Орды имели с транзитной торговли, неизвестен. Можно лишь сказать, что торговый налог-*тамга* был введен на всей территории империи, и было бы нехарактерно для монгольского правителя надолго оставлять без внимания такой источник доходов.

Религия

Религиозные верования подданных «царя Кончи» описаны в некоторых подробностях у Марко Поло. Они изображены как идолопоклонники, чьим главным божеством был бог земли Натигай, перед которым они испытывали большое благоговение. Натигай вместе со своей женой, не названной по имени, наблюдал над их семьями, скотом и зерном¹¹⁵. Для того, чтобы оказать честь богу земли, «тартары» изготавливали войлочные идола, изображавшие Натигая и его супругу, перед которыми они совершали частые жертвоприношения в виде пищи и кобыльего молока¹¹⁶.

Натигай у Марко Поло соответствует Начигаю монгольских текстов XIV в.¹¹⁷ К тому же установлено, что данное божество было известно и средневековым монголам как Етүген, или Итога у Карпини¹¹⁸. В монгольской народной религии Начигай/Етүген образовывал дуальную пару с

¹⁰⁸ The Travels of Ibn Battūta. Vol. II. Transl. H.A.R. Gibb. – Cambridge, 1962. – P. 492.

¹⁰⁹ ‘Umarī/Lech. – S. 80 (арабский текст), 145 (немецкий перевод). О месте Булгара в этой торговой системе см.: Martin J. The Land of Darkness and the Golden Horde: Fur Trade under the Mongols, XIII–XIVth Centuries // Cahiers du monde russe et soviétique. Vol. 19 № IV. 1978. – P. 401–421. О топониме «Югра» в X–XIV вв. см. комментарии И.Вашари: Vásáry I. The Yughra Problem // Chuvash Studies. Ed. A.Rona-Tas (Asiatische Forschungen. Bd. LXXIX). – Wiesbaden, 1982. – P. 249–251.

¹¹⁰ ‘Umarī/Lech. – S. 75, 77 (арабский текст), 142–143 (немецкий перевод).

¹¹¹ Рашид/Карими. Т. I. С. 654; Rashid/Boyle. P. 293. См. также: Кызласов Л.Р. История Тувы в средние века. М., 1969. – С. 169–171.

¹¹² Кызласов Л.Р. История Тувы в средние века. – С. 160–161; Кызласов Л.Р. Памятник мусульманского средневековья в Туве // СА. – 1962. – № 2. – С. 203–210.

¹¹³ О китайских предметах, обнаруженных в памятниках XIII–XIV вв. в Золотой Орде, см.: Noonan Th.-S. Russia’s Eastern Trade, 1150–1350: The Archeological Evidence // Archivum Eurasiae medii aevi. Т. III: 1983. – P. 215, 246–247, 249, 250–251, 258–259. Данные материалы, как отмечает Нунан, еще не каталогизированы и не подвергнуты анализу.

¹¹⁴ Монте Корвино, францисканский миссионер в Пекине, писавший в Риме в 1305 г., отмечает, что из всех путей в Китай, «путь по земле Котай (т.е. Тохты), императора северных тартар, – надежен и более безопасен» (Mongol Mission. P. 226). О тождестве Котая и Тохты см.: Pelliot P. Notes sur l’histoire de la Horde d’Or. P. 67.

¹¹⁵ Марко Поло здесь пишет о зерне (Marco Polo. – P. 469), несмотря на то, что несколькими строками ниже он утверждает, будто подданные Кончи не имели зерна.

¹¹⁶ Marco Polo. P. 469; см. также дополнительные сведения о почитании данного божества на с. 470.

¹¹⁷ Mostaert A. Le mot natigay/načigay chez Marco Polo // Oriente Poliano. – Rome, 1957. – P. 95–101.

¹¹⁸ The Mongol Mission. – P. 12; Pelliot P. Notes on Marco Polo. Vol. II. – P. 791–792.

другим, немного более престижным божеством, Көке Мункэ Тэнгри, «Вечным Синим Небом». В данной системе последний властвовал над 99 небесными богами, в то время как Начигай – над 77 земными¹¹⁹.

Описание Марко Поло в общем точно, за одним исключением: в монгольской традиции Начигай персонифицируется как женщина и носит эпитет *eke*, т.е. «мать»¹²⁰. По неясным причинам и Марко Поло, и Карпини перепутали пол этого божества.

Ислам в исследуемый нами период имел слабое влияние на кочевников улуса Орды. Погребальные практики этой части населения, по крайней мере до начала XIV в., не указывают на какие-либо внешние религиозные влияния. Конструкция могил и их инвентарь отражают старые степные традиции, которые могли восходить к VIII в.¹²¹

Насколько возможно определить, ислам впервые прочно утвердился среди потомков Орды во времена правления Ирзана (720/1320–1321 – 745/1344–1345). Согласно Натанзи, этот царевич строил школы, мечети и суфийские приюты в Сауране, Дженде, Отраре и Барченде¹²². Дальнейший, долговременный успех ислама в регионе, несомненно, был вызван влиянием различных мусульманских городских центров, присоединенных к ханству в XIV в.¹²³, а также миссионерской деятельности мусульманских торговцев, действовавших из таких центров, как Булгар и Джулман¹²⁴, которые располагались вне границ улуса Орды. Процесс исламизации был долгим и никоим образом не закончился раньше Нового времени. Степная традиция держалась некоторое время и даже когда началось крупномасштабное обращение в ислам, вовлеченные в него кочевые народы – такие, как узбеки и казахи, сохраняли некоторые устои своей религии.

Этнический состав

Среди населения улуса Орды можно различить три крупные этнические группы: аборигенные тюркоязычные кочевники юга, аборигенные уральские народы сибирских лесов и пришлые народы – монголы и другие, обосновавшиеся в регионе после завоеваний¹²⁵.

Среди тюркских групп наиболее значительны канглы и кипчаки. В начале XIII в. территория канглы простиралась от Яика на западе¹²⁶ до Голубого Иртыша на востоке¹²⁷. Другими словами, ее восточная половина приблизительно граничила с южной частью улуса Орды. Монгольские нашествия 1220–1230-х гг. послужили, конечно, причиной значительных перемещений племен канглы; многие были убиты, другие вытеснены из своих земель мигрировавшими группами монголов¹²⁸. Немалая часть канглы была даже отправлена в Китай на военную службу¹²⁹. Тем не менее некоторая часть «кангле» (канглы) продолжала занимать свои традиционные пастбища, когда Рубрук проезжал через данную местность в 1250-х гг.¹³⁰

Кипчаки, очень близкие канглы по языку и культуре, также присутствовали в некотором количестве¹³¹. Согласно Рашид ад-Дину, они служили в войсках Баяна и перемешались со своими

¹¹⁹ Heissig W. The Religions of Mongolia. – London, 1980. – P. 49, 101–102.

¹²⁰ Mostaert A. Le mot natigay/načigay chez Marco Polo. – P. 98–99 – цитируется буддийский комментарий Чосги Одсира 1312 г. (текст см.: Cleaves F.W. The Bodistw-a Čari-a Awatar-un Tayilbur of 1312 by Čosgi Odsir // Harvard Journal of Asiatic Studies. Vol. 17. 1954. – P. 54, 85, 124–125, note 326).

¹²¹ Кадырбаев М.К., Бурнашева Р.З. Погребение кыпчака первой половины XIV века из могильника Тасмола // По следам древних культур Казахстана. – Алма-Ата, 1970. – С. 42–49. Могила, описанная в данном исследовании, находится в северо-восточном Казахстане и относится к первым десятилетиям XIV в.

¹²² Natanzi/Aubin. – P. 88.

¹²³ Кари Сайрам – еще один город, завоеванный «царевичами левой руки» в первых десятилетиях XIV в., был заселен тюркоязычными мусульманами. См.: Рашид/Али-заде. Т. I. – С. 91.

¹²⁴ Ал-Омари, рассказывая о начале XIV в., пишет, что в Джулмане был мусульманский судья-кади (Umari/Lech. – S. 77 (арабский текст), 143 (немецкий перевод).

¹²⁵ Обзор народов улуса Орды XIII–XIV вв., сделанный в «Истории Казахской ССР» (т. 2, с. 244–249), концентрируется на тюркских элементах юга и игнорирует уральские народы.

¹²⁶ The Mongol Mission. – P. 81. Это свидетельство Бенедикта Поляка.

¹²⁷ Рашид/Али-заде. Т. I. – С. 292. В тексте – Күк Ардиш.

¹²⁸ The Mongol Mission. – P. 58–59 (Карпини), 125 (Рубрук).

¹²⁹ ЮШ. Цз. 121. – С. 2976. Первые группы канглы были посланы в Китай в 1220-х гг.

¹³⁰ The Mongol Mission. – P. 131.

¹³¹ О кипчакских племенах см.: Ахинжанов С.М. Об этническом составе кипчаков средневекового Казахстана // Прошлое Казахстана по археологическим источникам. – Алма-Ата, 1976. – С. 81–93.

монгольскими повелителями¹³². Поскольку монгольские военные подразделения были этнически смешанными, другие тюркские народы также были представлены в них. Однако в связи с тем, что все тюркские народы, населяющие ныне территорию улуса Орды, – сибирские татары и казахи, говорят на кипчакских диалектах, представляется вероятным, что кипчаки и их родичи канглы были преобладающим элементом.

Хотя Рубрук в начале 1250-х гг. отмечал, что многие северные племена покорились монголам¹³³, единственным уралоязычным сибирским племенем, упомянутым в источниках монгольского периода, являются самоеды. Как Карпини, так и автор «Отношений с тартарами» пишут, что после возвращения из Восточной Европы в 1241 г. монголы подчинили самоедов – народ охотников и оленеводов, который в настоящее время живет в районе нижней Оби¹³⁴. К сожалению, в этих сообщениях нет даже намека, где именно монголы столкнулись с ними в ходе наступления на север. Однако известно, что самоеды ранее проживали в Саянских горах – гораздо южнее своего современного местопребывания¹³⁵. Возможно, монгольские набеги послужили причиной их миграции в северные края. В своем сочинении Карпини пишет, что после подчинения самоедов монголы двинулись дальше на север, достигнув Ледовитого океана, но, как говорилось выше, сомнительно, чтобы субарктические и арктические регионы когда-либо прочно контролировались ими.

Обские угры (остяки и вогулы), другая группа лесных охотников, должно быть, жили на территории улуса Орды или вблизи ее. Тот факт, что они занимали свою нынешнюю территорию, регион Оби и среднего Иртыша, на протяжении последних 2000 лет, хотя и не будучи связанными с доменом Орды в известных мне источниках, дает основание отнести их к числу охотничьих народов, подчиненных восточной ветви Джучидов¹³⁶.

Монгольские нашествия, конечно, привнесли разнообразие новых этнических элементов в этот край. Многие монгольские племена упоминаются в связи с улусом Орды: кунграты, меркиты, керейты, аргуны и найманы. Ясно, что в этих примерах ссылки (в источниках. – *Перев.*) делаются на отдельных представителей и представительниц племен – должностных лиц, жен и любовниц потомков Орды; но существуют косвенные доказательства того, что вышеупомянутые племена присутствовали в некотором количестве. Похоже, что найманов было немало, поскольку их традиционная племенная территория простиралась на запад до Иртыша и примыкала к домену Орды¹³⁷. А так как из источников XV–XVI вв. мы знаем, что группы кунгратов, аргунов, меркитов и керейтов сыграли важную роль в этногенезе казахов и узбеков, разумно предположить их значительную численность в улусе Орды¹³⁸.

Единственные монгольские группы, число которых нам известно, это кингиты и джалаиры. Небольшое племя кингитов было собрано Чингиз-ханом в *минган* (тысячу) и составило одну из четырех тысяч, унаследованных Джучи. После смерти последнего, в результате разделения армии между Бату и Ордой, эта тысяча перешла к Орде. Один из главных сановников Баяна происходил из этого племени¹³⁹. Джалаиры, которые во время правления Коничи составляли четырехтысячное войско, не было среди племен, завещанных Чингиз-ханом старшему сыну. Эти четыре *мингана* находились под командованием монголов-ойратов и впервые были переданы Орде для западной кампании 1236–1241 гг.¹⁴⁰

В дополнение к монгольским отрядам, Орда и его преемники привели «аутсайдеров», чтобы пополнить свои войска. Рашид ад-Дин замечает, что военные формирования Баяна и Тохты включали отряды, набранные из русов, чаркасов (т.е. черкесов), маджаров (т.е. мадьяр) и «других»¹⁴¹.

¹³² Рашид/Карими. Т. I. С. 409; Rashid/Boyle. – P. 100.

¹³³ The Mongol Mission. – P. 170–171.

¹³⁴ The Mongol Mission. P. 30; The Vinland Map and the Tartar Relation. – P. 74.

¹³⁵ Hajdu P. The Samoyed Peoples and Languages. – Bloomington, 1963. – P. 42–45.

¹³⁶ Fodor I.V. The Main Issues of Finno-Ugrian Archaeology // Ancient Cultures of the Uralian Peoples. Ed. P. Haidú. – Budapest, 1976. – P. 70–72.

¹³⁷ Рашид/Али-заде. Т. I. – С. 292.

¹³⁸ Об этих группах см.: Султанов Т.И. Кочевые племена Приаралья в XV–XVII вв. – М., 1982. – С. 34–35, 38.

¹³⁹ Рашид/Али-заде. Т. I. – С. 469; Рашид/Карими. Т. I. – С. 408. Написание «кинжит» – у Рашид ад-Дина, монгольская форма была, вероятно, «кингияд».

¹⁴⁰ Рашид/Али-заде. Т. I. – С. 226–227.

¹⁴¹ Рашид/Карими. Т. I. – С. 409.

Сведения о численности не приводятся, но, опять же, то, что маджары и чаркасы упоминаются как отдельные племена узбекской и казахской конфедераций XV–XVI вв., может свидетельствовать о том, что эти две группы были привлечены на службу «царевичами левой руки»¹⁴². О том, где эти внешние этнические элементы располагались во владениях Орды, нет никаких сведений.

Управление

Описания административной системы до нас не дошли; однако существуют случайные смутные намеки на ее устройство. Судя по персональному составу, немногие ссылки на должностных лиц (*амиров*) в источниках, в основном у Рашид ад-Дина, оставляют впечатление, будто все они были монголами, и в большинстве своем – военными. Нет упоминаний об управленцах-иностранцах – уйгурах, китайцах, хорезмийцах и др., которые помогали монголам управлять оседлыми обществами Ирана, Китая и русских княжеств. Ввиду немногочисленности сельского и городского населения, улус Орды не испытывал большой необходимости в подобных специалистах.

У Коничи, как известно, имелась личная гвардия-*кэшиг*, и управление улусом, по всей видимости, было сосредоточено в пределах компетенции этого института¹⁴³. В ранний монгольский период, т.е. до Хубилая, имперская гвардия выполняла многие административные задачи наряду с обеспечением личной безопасности и нужд кагана. Вкратце, *кэшиг* одновременно являлся военным подразделением, дворцовым учреждением и имперским правительством. Полагаю, что именно такая система (в которой преобладали воины-монголы) существовала в улусе Орды на протяжении большей части его истории.

Признаем, что все вышесказанное умозрительно, но данный тип управления соответствовал традиционным порядкам, которых придерживались «царевичи левой руки» и которые отвечали их потребностям в регулировании жизни в основном кочевого общества, состоящего из разных племен.

Заключение

Политическая эволюция улуса Орды может быть разделена на четыре стадии: период полного подчинения западной ветви фамилии – Золотой Орде; период независимости; возобновление подчинения; наконец, период доминирования Ордаидов над западными родичами.

На первой стадии Орда действовал как помощник своего младшего брата Бату¹⁴⁴, часто представляя последнего на собраниях царевичей. Политические интересы и действия Джучидов решались и определялись Бату, и «царевичи левой руки» послушно следовали его воле.

Движение к независимости началось в 1280-х гг., во времена большой политической распри между монгольскими царственными домами. Граница с территориями Хайду, Дувы и Хубилая, наследники Орды не могли избежать вовлечения в сложную борьбу между этими правителями. Для того, чтобы выжить, Коничи, третий правитель улуса, нуждался в свободе действий. Он полностью изменил долговременную джучидскую политику на поддержку антиюаньских сил в Центральной Азии и установил дружеские отношения с Хубилаем и ильханами – традиционными соперниками Золотой Орды в Закавказье. Баян, преемник Коничи, был главной силой в сколачивании альянса против Хайду в начале XIV в. Как правило, правители Золотой Орды следовали этим политическим изменениям. В отношениях Джучидов с другими ветвями династии «царевичи левой руки» были теперь скорее инициаторами, нежели простыми исполнителями политики.

Возвращение к подчинению Золотой Орде началось во втором десятилетии XIV в., когда потомки Орды, ослабленные войной и междоусобицами, были вынуждены просить помощи и защиты у западного ответвления фамилии для того, чтобы защитить свои территории от вражеских нашествий.

После смерти Джанибека (правил в 1342–1357 гг.) сама Золотая Орда погрузилась в жестокий внутренний кризис, и «царевичи левой руки» незамедлительно воспользовались ситуацией. При Урусе (правил в 1374–1376 гг.) и Токтамыше (правил в 1376–1395 гг.) – потомках или Орды, или Тука-Тимура – восточное крыло не только вернуло себе независимость, но и успешно утвер-

¹⁴² О племенах маджар и чаркас в составе казахов и узбеков см.: Султанов Т.И. Кочевые племена Приаралья в XV–XVII вв. – С. 15, 16, 33, 44.

¹⁴³ Rashid/Boyle. – P. 100. В опубликованном тексте (Рашид/Карими. Т. I. С. 509) неверное казикбānān вместо казиктānān, т.е. гвардейцы.

¹⁴⁴ Natanzi/Aubin. – P. 68.

дило свой контроль над западным крылом, таким образом временно объединив Улус Джучи под властью одного правителя¹⁴⁵. На эту смену ролей частично повлияли внешнеполитические обстоятельства, особенно возвышение Аксак-Тимура (Тамерлана), но также это было обусловлено и внутренним развитием владений потомков Орды.

Во внутренней жизни улус Орды отличался консерватизмом общественного порядка¹⁴⁶. Марко Поло, который определенно знал, что многие «тартары» из-за контактов с оседлыми цивилизациями отказались от старого образа жизни¹⁴⁷, отмечает, что во время правления «царя Кончи» данное явление не было заметно. Этот монарх, пишет он, «[является тартаром, и] все его люди верно и правильно зовутся тартарами, и они соблюдают истинные тартарские законы и обычаи предков – весьма жестокие, но они соблюдают их, как это делал Чингис Кан и другие истинные тартары»¹⁴⁸. Наши знания о религиозных верованиях, образе правления и экономике¹⁴⁹ подтверждают мнение о том, что «царевичи левой руки» были фактически традиционалистами, как описано в данном отрывке.

Возможно, улус Орды было бы лучше всего интерпретировать как средоточие неисправимых (unreconstructed) кочевников, или, если воспользоваться термином Латтимора, «нерегенерированных варваров»¹⁵⁰, которые были слегка затронуты разлагающими влияниями оседлого мира. Функция этого средоточия заключалась в сохранении в неприкосновенности старого порядка и ценностей, и в периодическом возвращении к кочевничеству тех «варваров», которые отреклись от своего прежнего образа жизни из-за долгого воздействия оседлого общества. «Царевичи левой руки» как хранители степных традиций выполняли именно эту функцию, когда заменили ханов Золотой Орды в конце XIV в. и продлили власть татар в Западной Евразии еще на другую половину столетия.

ABSTRACT

Thomas Ollsen

Left handed tsareviches: introduction into the history of the Horde's ulus of 13th – early 14th c.

The role of the Horde's (Horde-ichen) left handed tsarevich's and role of his descendants in political life of Mongol empire is considered. The analysis is given upon social and cultural conditions that existed in the Horde's ulus in 13th c. It also states about the preservation of old order's sanctity and values of nomads in the Horde's dynasty. As treasurers of preirie traditions, members of the Horde's dynasty aimed to return back to nomad way of life on the territory of Dzhuchi's ulus. That's why they actively intervned into political fight for domination between the Golden Horde's khans until late 14th c.

¹⁴⁵ Обзор этих событий см.: Vernadsky G. The Mongols and Russia. – P. 245–250, 263–277.

¹⁴⁶ См. аналогичную оценку: Федоров-Давыдов Г.А. Общественный строй Золотой Орды. – С. 140–141.

¹⁴⁷ Marco Polo. – P. 174–175.

¹⁴⁸ Idem. – P. 469.

¹⁴⁹ В этой связи уместно заметить, что «царевичи левой руки» не чеканили монет со своими именами до 728/1327–1328 г. См.: Греков Б.Д., Якубовский А.Ю. Золотая Орда и ее падение. – С. 310. До того времени, насколько нам известно, единственной валютой, циркулировавшей на этой территории, было ограниченное количество монет, выпущенных в Золотой Орде и Чагатайском ханстве. См.: Кадырбаев М.К., Бурнашева Р.З. Погребение кыпчака первой половины XIV века из могильника Тасмола. – С. 50–52.

¹⁵⁰ Lattimore O. Inner Asian Frontiers of China. – Boston, 1962. – P. 249–250, 549.

Генеалогии.

Примечание: обе генеалогии составлены только с целью показать родственные связи между царевичами-Чингизидами, упомянутыми в тексте, поэтому они очень краткие и неполные. Римские цифры означают преемственность.

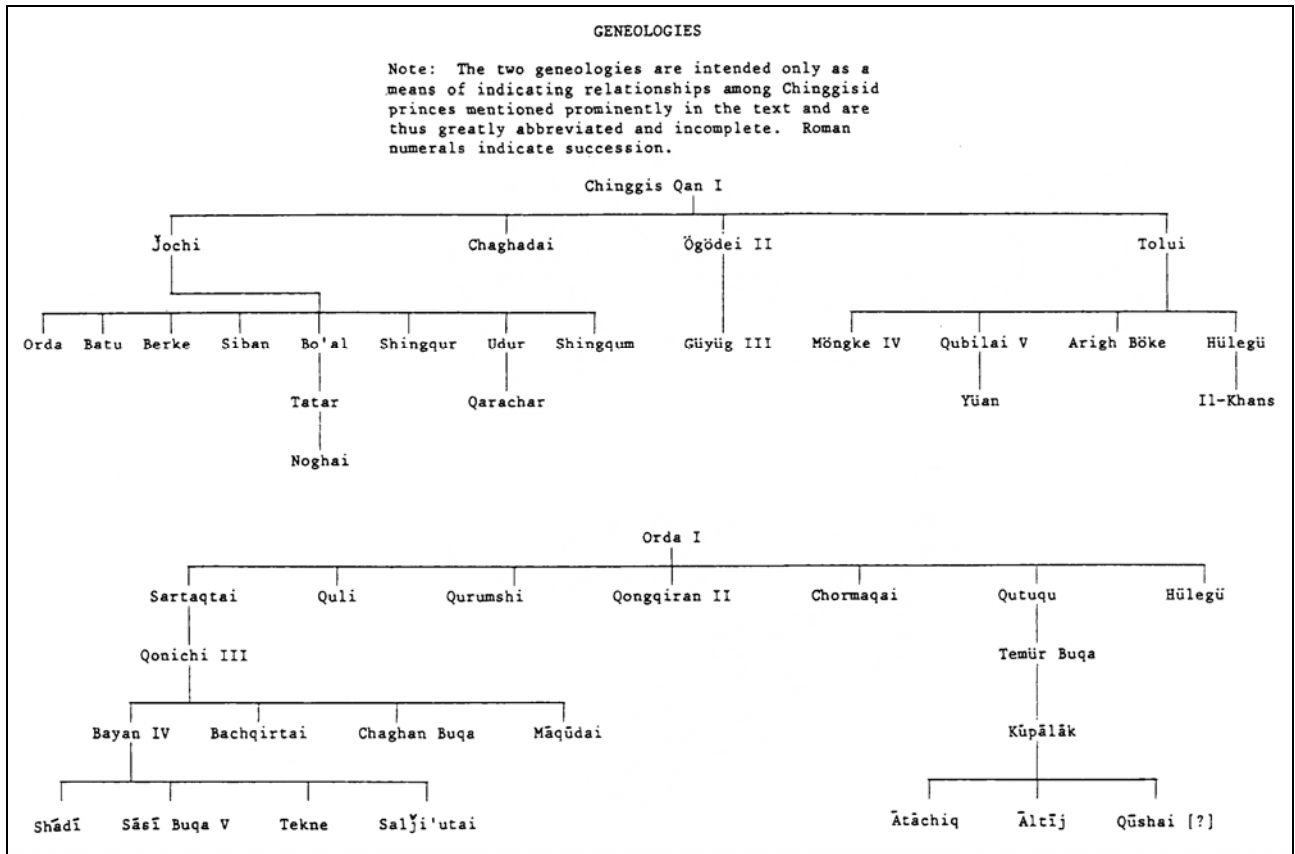

Города Нижнего Поволжья в эпоху «Великой замятни»¹

Период наиболее значительной смуты («великая замятня») в Золотой Орде открывается со смертью хана Бердибека сына Джанибека. Это был период острого политического и экономического кризиса, последовавшего за благополучным периодом правления ханов Узбека и Джанибека, когда Золотая Орда достигла своего расцвета. С 1359 по 1379 г. престол в Золотой Орде занимали несколько десятков ханов, фактически в государстве полыхала гражданская война. Рассматриваемый период особенно важен для изучения истории Золотой Орды, т.к. 1360–1370-е гг. были решающими десятилетиями в процессе дезинтеграции Улуса Джучи. Именно в этом периоде находится ключ к причинам упадка Золотой Орды. Очевидно, что к настоящему времени в историографии еще не проведен серьезный анализ причин случившейся катастрофы.

К 1360–1370 гг. относятся массовые миграции золотоордынцев (особенно с территории центра Улуса, Нижнего Поволжья, на окраины), а также действия пиратов на Волге и на Каспии, эмиграция золотоордынского населения на Ближний Восток (по письменным источникам фиксируются многочисленные имена богословов, поэтов, ученых, покинувших Улус Джучи в это время в поисках лучшей доли) и т.д. В 1360-е гг. в Поволжье прокатилась вторая масштабная в золотоордынской истории эпидемия чумы. Наибольшее количество кладов с золотоордынскими монетами относится именно к этому времени. Десятки золотоордынских поселений и городищ прекращают свое существование.

Нумизматика является одним из наиболее важных источников для изучения золотоордынских городов. Изучение монетного обращения городов и поселений Золотой Орды – одно из важнейших направлений в области джучидоведения. Территория Нижнего Поволжья является наиболее изученной в этом отношении, что позволяет более детально по сравнению с другими регионами изучать историю городов, расположенных в Нижнем Поволжье. В работах современных исследователей джучидской нумизматики отмечается, что комплексы отдельных находок монет являются ценным источником для изучения истории золотоордынских городов (например: «предоставляют возможность для создания рубрики жизни городской жизни, поскольку прекращение хождения денег на местных рынках означает, если не гибель, то совершенный упадок экономики»)². Клады не являются источником по истории городов, т.к. могли быть сокрыты уже после гибели того или иного населенного пункта. Изучение же комплексов монетных находок позволяет делать выводы о динамике городской жизни в различных регионах Золотой Орды, об этапах урбанизации. Важность изучения комплексов отдельных находок подчеркивал и Г.А.Федоров-Давыдов, отмечая, что «в отличие от кладов, монеты с городищ и селищ в своей совокупности характеризуют денежное обращение не в какой-либо данный момент, а в целом, за все время исторической жизни памятника»³.

На территории Саратовской области целый ряд золотоордынских поселений прекращает свое существование в 1360-е гг. Находки монет 1360-х гг. отмечены на памятниках у сс. Банновка, Зауморье, Квасниковка, Кондаково, Подгорное, Хмелевка, Шумейка, в Волжском р-не г. Саратова и др. Очевидно, что все эти поселения прекратили свое существование в 1360-е гг. (только на поселении у с. Кондаково был найден один пул 1370-х гг.)⁴. На Увекском городище, по подсчетам

¹ Статья продолжает цикл работ по истории нижеволжских городов Золотой Орды: Пачкалов А.В. Города Нижнего Поволжья в XV в. // Золотоордынская цивилизация. Вып. 1. – Казань, 2008; Пачкалов А.В. Золотоордынские города Нижнего Поволжья в конце XIV в. // Золотоордынское наследие. Материалы Международной научной конференции «Политическая и социально-экономическая история Золотой Орды (XIII–XV вв.)». Вып. 1. – Казань, 2009; Пачкалов А.В. Города Нижнего Поволжья в XIII в. // Вопросы истории и археологии средневековых кочевников и Золотой Орды. Сборник научных статей памяти В.П.Костюкова. – Астрахань, 2011.

² Русев Н.Д. На грани миров и эпох. Города низовий Дуная и Днестра в конце XIII–XIV вв. Кишинев, 1999. – С. 125.

³ Федоров-Давыдов Г.А. Находки джучидских монет // Нумизматика и эпиграфика. Т. IV. – М., 1963. – С. 166.

⁴ Баринов Д.Г. Золотоордынские памятники Саратовского Поволжья по нумизматическим данным // Археологическое наследие Саратовского края. Охрана и исследования в 1997 г. Вып. 3. – Саратов, 1999;

Л.Ф.Недашковского, монеты 1357–1368 гг. составляют 29,1% от числа определенных пулов (пулов более позднего времени при подсчетах Л.Ф.Недашковского не отмечено вовсе). Среди серебряных монет периода конца 1350 – начала 1380 гг. представлен 17,6%⁵. Фактически во второй половине 1360-х гг. Укек, как и целый ряд поселений, входивших в округу города, прекращает свое существование.

Угасает городская жизнь на серии поселений в Волгоградской области. Фактически был заброшен город, располагавшийся на месте Водянского городища. По мнению Е.П.Мыськова, 1370-е гг. являются периодом запустения на памятнике, уже в начале 1370-х гг. полностью прекращает существование русский квартал. Если русский квартал уже не возрождался, то сам город возрождается в начале 1380-х гг., когда здесь проводится масштабное строительство, хотя площадь города оказывается значительно меньшей⁶. По материалам работ Поволжской археологической экспедиции на Водянском городище, медные монеты ханов периода междоусобиц составляют 18,38%, а серебряные 8% от числа определенных монет⁷. Небольшое количество монет времени междоусобицы (9%) отмечено на Мечетном городище⁸. Монеты первой половины 1360-х гг. фиксировались на Верхнеахтубинском городище⁹, на памятнике в устье р. Царицы (современный Волгоград)¹⁰, на Терновском и Зубовском поселениях¹¹. Видимо, упомянутые поселения (возможно, кроме Терновского) прекращают свое существование в это время.

Царевское городище является остатками очень крупного золотоордынского города XIV в. Период активного монетного обращения на территории Царевского городища охватывает лишь несколько десятилетий (1340–1360-е гг.). Весь нумизматический материал достаточно компактен как в отношении хронологии, так и в отношении географии мест чекана монет. Очевидно, это связано с тем, что город существовал недолго – лишь несколько десятилетий. По материалам исследований Поволжской археологической экспедиции, медные монеты периода междоусобиц составляют на памятнике 23,4%, серебряные – 13,3%¹².

Традиционной является локализация на месте Царевского городища второй столицы Золотой Орды – города Сарая ал-Джедид (Новый Сарай). Вместе с тем в последнее десятилетие появилась и разрабатывается другая версия – предположение о локализации на Царевском городище города Гюлистана (Розовый Сад). На мой взгляд, имеющаяся в настоящее время информация позволяет утверждать вслед за И.В.Евстратовым¹³ и другими исследователями, что Царевское городище, несомненно, является развалинами города Гюлистан.

По мнению Т.В.Гусевой, в 1370-е гг. резко сокращается чеканка монет в Гюлистане¹⁴. Однако о монетах Гюлистана 1370-х гг. вовсе неизвестно¹⁵. Еще Н.И.Веселовский верно указывал, что

Гумаюнов С.В. Нумизматический материал XIII–XIV вв. Саратовская область. Часть 2. Монетные сборы с Кондаковского селища // Древности Поволжья и других регионов. Вып. V. Нумизматический сборник. Т. 4. – Н.Новгород, 2004; Недашковский Л.Ф. Золотоордынский город Укек и его округа. – М., 2000.

⁵ Недашковский Л.Ф. Золотоордынский город Укек и его округа. – М., 2000. – С. 8–9.

⁶ Мыськов Е.П. Водянское городище в конце XIV в. // Город и степь в контактной Евро-азиатской зоне. III Международная научная конференция, посвященная 75-летию со дня рождения Г.А.Федорова-Давыдова (1931–2000). Тезисы докладов. – М., 2006. – С. 164.

⁷ Рудаков В.Г. К вопросу о двух столицах в Золотой Орде и местоположении города Гюлистана // Научное наследие А.П.Смирнова и современные проблемы археологии Волго-Камья. – М., 2000. – С. 317–318.

⁸ Баллод Ф.В. Приволжские Помпеи. М.-Пг., 1923; Пачкалов А.В. Мечетное городище: историографический обзор // Восток – Запад: Диалог культур Евразии. Проблемы средневековой истории и археологии. Вып. 4. – Казань, 2004.

⁹ Баллод Ф.В. Приволжские Помпеи. – М.; Пг., 1923. – С. 97–98.

¹⁰ Ильина А., Шишкин П. Материалы к археологической карте Сталинградского, Хоперского и некоторой части Астраханского и Камышинского округов Нижневолжского края. – Сталинград, 1929. – С. 24.

¹¹ Клоков В.Б., Лебедев В.П. Монетные комплексы трех небольших золотоордынских поселений Нижнего Поволжья // Древности Поволжья и других регионов. Вып. V. Нумизматический сборник. Т. 4. – Нижний Новгород, 2004б.

¹² Рудаков В.Г. К вопросу о двух столицах в Золотой Орде и местоположении города Гюлистана // Научное наследие А.П.Смирнова и современные проблемы археологии Волго-Камья. – М., 2000. – С. 317, 318.

¹³ Евстратов И.В. О золотоордынских городах, находившихся на местах Селитренного и Царевского городищ (опыт использования монетного материала для локализации средневековых городов Поволжья) // Эпоха бронзы и ранний железный век в истории древних племен южнорусских степей. Ч. 2. – Саратов, 1997.

¹⁴ Гусева Т.В. Золотоордынский город Сарай ал-Джедид. – Горький, 1985. – С. 72.

чеканка монет в Гюлистане прекратилась в 768 г.х.¹⁶ Т.В.Гусева считает, что в 1360-е гг. город на месте Царевского городища (по ее мнению, Сарай ал-Джедид) оставался политическим центром государства и только в 1370-е гг. город приходит в упадок¹⁷. Однако, исходя из нумизматических данных, можно сделать вывод, что город стал возрождаться после разгрома второй половины 1360-х гг. не ранее времени правления хана Токтамыша¹⁸. Новое поселение в конце XIV в. возникло к югу от старого города, ближе к Ахтубе. Все монеты времени Токтамыша, по наблюдениям И.В.Евстратова, происходят из южных пригородов городища¹⁹.

А.В.Терещенко полагал, что открытые им следы погрома относятся к концу XV в. (поход князя Ноздреватого)²⁰. Но позднее возобладала точка зрения, что А.В.Терещенко, а также и более поздними исследователями на городище были исследованы слои, связанные с захватом города амиром Тимуром в 1395 г. Вместе с тем надо отметить, что монеты времени правления хана Токтамыша обнаружены лишь в отдельных районах Царевского городища, многие раскопы совершенно не дают монет позже второй половины 1360-х гг. Г.А.Федоров-Давыдов верно отметил, что это указывает на заброшенность ряда районов города уже с конца 1360-х гг.²¹ Так, на участках городища, исследованных в 1990-е гг., самые поздние датированные монеты относятся к 766 г.х. Совершенно отсутствуют монеты 1370–1390-х гг. Это дает основание полагать, что населенный пункт был заброшен в середине 1360-х гг. В связи с этим вполне убедительным выглядит предположение о том, что город прекратил свое существование в ходе междоусобных войн 1360-х гг. (возможно, в результате похода войск Мамаю в Нижнее Поволжье) и возродился уже в правление хана Токтамыша на значительно меньшей территории.

В период правления хана Джанибека Орда кочевала в районе Гюлистана. Так, ярлык Тайдулы митрополиту Алексею был выдан в 1354 г., когда «Орда кочевала на Гюлистане»²². Послание Тайдулы венецианцам было выдано в 1358 г. в «Gullistano Sara»²³, т.е. в Гюлистане Сарайском. В связи с этим интерес представляет могильник у с. Бахтияровка, расположенном недалеко от Царевского городища. Возможно, что это и есть могильник ханской орды. Например, Л.В.Яворская считает, что «если принять в качестве гипотезы мысль о принадлежности всего могильника одной кочевой группировке, то столь многочисленные, разнообразные могилы могла оставить только одна кочевая единица Нижнего Поволжья – ханская ставка»²⁴. Примечательно, что в могильнике Бахтияровка, где исследована представительная серия погребений с золотоордынскими монетами, отсутствуют монеты, выпущенные позже первой половины 1360-х гг. (позже времени правления хана Хызра). Вероятно, ханская Орда покинула эту территорию. Возможно, что она была уведена Мамаем на земли к западу от Волги. Эти данные могут подтверждаться сообщением Утемиш-

¹⁵ Если не считать информации о монете Черкесбека, чеканенной в Гюлистане в 777 г.х. (Blau O. Die orientalischen Münzen des Museums der Kaiserlichen Historisch-Archäologischen Gesellschaft zu Odessa. – Odessa, 1876. № 562), информация о которой вызывает сомнения и не является достоверной.

¹⁶ Веселовский Н.И. О местоположении Гюлистана при-Сарайского. – Киев, 1907. – С. 7.

¹⁷ Гусева Т.В. Золотоордынский город Сарай ал-Джедид. – Горький, 1985. – С. 70–71.

¹⁸ Евстратов И.В. О золотоордынских городах, находившихся на местах Селитренного и Царевского городищ (опыт использования монетного материала для локализации средневековых городов Поволжья) // Эпоха бронзы и ранний железный век в истории древних племен южнорусских степей. Ч. 2. – Саратов, 1997. – С. 107.

¹⁹ Евстратов И.В. О золотоордынских городах, находившихся на местах Селитренного и Царевского городищ (опыт использования монетного материала для локализации средневековых городов Поволжья) // Эпоха бронзы и ранний железный век в истории древних племен южнорусских степей. Ч. 2. – Саратов, 1997. – С. 104–108.

²⁰ Терещенко А.В. Археологические поиски в развалинах Сарая // Записки Археолого-нумизматического общества. Т. II. – СПб., 1850. – С. 379.

²¹ Федоров-Давыдов Г.А. Золотоордынские города Поволжья. – М., 1994. – С. 33.

²² Григорьев В.В. О достоверности ярлыков, данных ханами Золотой Орды русскому духовенству // Россия и Азия. – СПб., 1876. – С. 235, 257; Памятники русского права. Памятники права периода образования Русского централизованного государства (14–15 вв.). Вып. 3. – М., 1955. – С. 470.

²³ Diplomatarium Veneto-Levanticum. Diplomatarium Veneto-Levanticum sive acta et diplomata res Venetas graecas atque levantis. 1351–1454. – P. II. – Paris, 1899. – P. 53–54.

²⁴ Яворская Л.В. Бахтияровский могильник в кругу памятников золотоордынского времени Нижнего Поволжья // Город и степь в контактной Евро-азиатской зоне. III Международная научная конференция, посвященная 75-летию со дня рождения Г.А.Федорова-Давыдова (1931–2000). Тезисы докладов. – М., 2006. – С. 201.

ходже в «Чингиз-наме», что Мамай «забрал правое крыло и ушел с племенами в Крым» во время гражданской войны и что после смерти Хызра многие также переселились в Крым²⁵.

Новый Гюлистан (Гюлистан ал-Джедид) известен только по редким упоминаниям на серебряных монетах ханов 1360-х гг. Известны монеты 766 г.х. и монеты без дат, чеканенные ханами Пулад-Ходжой, Азиз-Шейхом, Азиз-Шейхом и Джанибеком, а также, возможно, и некоторыми другими правителями. Наибольшее количество известных монет Гюлистана ал-Джедид относится к чекану Пулад-Ходжи (766 г.х.), а также к чекану Азиз-Шейха (монеты без года или с неясной датой, чеканка монет этим правителем осуществлялась в 766–768 гг.х.). Т.о., достоверные эмиссии Гюлистана ал-Джедид на сегодняшний день не выходят за рамки 766–768 гг.х. (1364–1367 гг.). Монеты Гюлистана ал-Джедид немногочисленны, встречаются главным образом в кладах, формирование составов которых могло происходить на значительном расстоянии от места их сокрытия. Это затрудняет использование топографии монетных находок для решения вопроса локализации Гюлистана ал-Джедид. На мой взгляд, не совсем продуктивным является разделение продукции монетных дворов Орды по принципу «город» и «новый город» (в т.ч. применительно для Гюлистана и Гюлистана ал-Джедид). Что касается Гюлистана, то можно отметить, что, несмотря на появление в 766 г.х. эпитета «ал-Джедид», в 766–768 гг.х. продолжалась чеканка монет в Гюлистане без эпитета «ал-Джедид». Я думаю, вполне вероятно, что все эти монеты, начиная с 766 г.х., выпускались в одном центре, т.к. эпитет «ал-Джедид» носил необязательный характер. В этом убеждают примеры из истории других поволжских городов Орды, которые изучены лучше. Например, в случае с Булгаром любопытно отметить, что в начале XV в. Появляются редкие монеты с эпитетом «ал-Джедид», но при этом ведется более обильная чеканка монет и в Булгаре (без эпитета), а на Булгарском городище на рубеже XIV–XV вв. практически полностью замирает монетное обращение, что позволяет говорить о локализации монетной чеканки (как Булгара, так и Нового Булгара) в другом месте.

В 766 г.х. начинается чеканка монет в Гюлистане ал-Джедид, но при этом сохраняется чеканка монет с обозначением Гюлистана без эпитета «ал-Джедид». Как много монет 766–768 гг.х. имеется в материалах Царевского городища?

По данным, опубликованным Поволжской археологической экспедицией, найдены следующие медные монеты:

766 г.х.: анонимные: Гюлистан – 31;

767 г.х.: Азиз-Шейх: Сарай ал-Джедид – 5; анонимные: Гюлистан – 2 (год на монете указан неверный – 797 г.х.);

768 г.х.: ни одного экземпляра.²⁶

К 770-м гг.х. относится только один экземпляр (пул Хорезма).

Комплекс определенных и опубликованных Поволжской экспедицией пулов с Царевского городища составляет около тысячи монет, поэтому десять пулов примерно соответствуют в этих подсчетах одному проценту. Т.о.: 766 г.х. – 3,1%, 767 г.х. – 0,7%. Монеты периода 766–768 гг.х. составляют менее 4% от числа определенных пулов.

Интересно сравнить монетное обращение Царевского городища и Колобовского городища, расположенного в непосредственной близости от него. По нумизматическим данным, Колобовское городище возникло позже Царевского, датируется периодом 1350–1360-х гг., а расцвет памятника (наибольшее количество монет) пришелся на 1360-е гг.

Рассмотрим данные по периоду 766–768 гг.х.:

766 г.х.: анонимные: Гюлистан – 766 г.х. – 16;

767 г.х.: Азиз-Шейх: Сарай ал-Джедид – 4; анонимные: Гюлистан – 11 (год на монете указан неверный – 797 г.х.);

768 г.х.: анонимные: Сарай ал-Джедид – 1.

Один процент от числа определенных пулов соответствует в комплексе из Колобовки примерно 1,2 экз. пулов. Т.о.: 766 г.х. – 13%, 767 г.х. – 12,5%, 768 г.х. – 0,8%. Монеты периода

²⁵ Утемиш-хаджи. Чингиз-наме. – Алма-Ата, 1992. – С. 108, 113.

²⁶ По монетным находкам в Цареве использованы материалы Поволжской археологической экспедиции в подсчетах И.В.Евстратова (Евстратов И.В. О золотоордынских городах, находившихся на местах Селитренного и Царевского городищ (опыт использования монетного материала для локализации средневековых городов Поволжья) // Эпоха бронзы и ранний железный век в истории древних племен южнорусских степей. Ч. 2. – Саратов, 1997. – С. 112–113).

766–768 гг.х. составляют более 26% от числа определенных пулов, что почти в семь раз больше этого показателя по Цареву.

Очевидно, что золотоордынский населенный пункт у д. Колобовка представлял собой значимый центр. Самая большая насыпь на Ахтубе располагалась именно в районе Колобовки (т.н. «Колобовский курган»)²⁷. Учитывая, что расцвет жизни в районе Колобовки пришелся на 1360-е гг. (особенно на 766–767 гг.х.); учитывая, что в 767–768 гг.х. значительно сокращается количество монет в районе Царева; учитывая, что в 766 г.х. на монетах Гюлистана появляется эпитет «Новый», можно предполагать, что в 766 или в 767 г.х. центр был перенесен из Царева в Колобовку. Этот перенос вполне может быть связан с появлением на монетах легенды «Новый Гюлистан», т.к. эти события произошли одновременно. Наиболее вероятно, что именно в районе Колобовки проводилась чеканка последних монет Гюлистана. Если пулы Гюлистана 766 г.х. скорее всего еще чеканились в Цареве, то пулы 767 г.х. (со свастикой) чеканились наиболее вероятно уже в районе Колобовки. В 767 г.х. жизнь в Цареве еще продолжалась, но уже лишь теплилась, а центр был перенесен в район Колобовки. В 767–768 гг.х. оба памятника прекратили свое существование в результате гражданской войны в Орде. Если Колобовское городище уже не возродилось (отмечена только одна находка монеты времени Токтамыша), то Царевское городище возрождается в 1380-е гг.

Селитренное городище в Астраханской области в настоящее время отождествляется с Сараем ал-Джедид, являвшимся столичным городом Улуса. В рассматриваемый период в Сарае ал-Джедид продолжалась масштабная чеканка монет (в историографии имеются также сообщения о монетах, чеканенных в 1360–1370-е гг. в Сарае без добавления эпитета «ал-Джедид»). Вероятно, что в 773 г.х. временно прекращается чеканка пулов в Сарае ал-Джедид. К 776 г.х. иногда относят довольно многочисленные анонимные пулы Сарая ал-Джедид с изображением птицы или дракона²⁸, однако эта датировка вызывает у некоторых современных исследователей возражения. В 1370-е гг. еще продолжалась чеканка серебряных монет в Сарае ал-Джедид, но уже в значительно меньших объемах, чем ранее (и меньше, чем в Орде, на территории эмирата Мамай, куда и перемещается экономический центр Улуса Джучи). С 765 г.х. и до 780-х гг.х. чеканка серебряных монет в Орде в десятки раз превосходит чеканку серебряных монет в Сарае ал-Джедид. Фактически монетная чеканка в это время в Сарае ал-Джедид производилась эпизодически и в небольших объемах²⁹.

По данным исследований Поволжской археологической экспедиции, медные монеты периода междоусобиц на памятнике составляют 27,70%, серебряные – 11,3%. Интересно отметить, что в это время значительно снижается процент серебряных монет по сравнению с благополучным временем правления хана Узбека³⁰. Для 1360-х гг. еще сохраняется оживленное монетное обращение, но в 1370-е гг. наступает его упадок.

Пулы 1360–1370-х гг. отмечены также на месте т.н. Каменного бугра, пригорода Селитренного городища³¹. Отдельные монеты этого времени были найдены в районе пос. Комсомольский³², в районе Тинаки (округа Хаджи-Тархана) и др. По всей видимости, в 1360-е гг. (или немного ранее) возрождается населенный пункт на месте Красноярского городища, где отмечены находки монет этого времени³³. На мой взгляд, Красноярское городище второй половины XIV в. может быть отождествлено с городом Кандак, отмеченным на карте Фра-Мауро в дельте Волги³⁴.

²⁷ Терещенко А.В. Исследования местности Сарая // Материалы для истории Саратовской епархии. Вып. 3. – Саратов, 1909. – С. 15–17.

²⁸ Тип: Федоров-Давыдов Г.А. Монетное дело Золотой Орды. – М., 2003. № 337.

²⁹ См. статистику: Евстратов И.В. О золотоордынских городах, находившихся на местах Селитренного и Царевского городищ (опыт использования монетного материала для локализации средневековых городов Поволжья) // Эпоха бронзы и ранний железный век в истории древних племен южнорусских степей. Ч. 2. – Саратов, 1997. Табл. II.

³⁰ Рудаков В.Г. К вопросу о двух столицах в Золотой Орде и местоположении города Гюлистана // Научное наследие А.П.Смирнова и современные проблемы археологии Волго-Камья. – М., 2000. – С. 317–318.

³¹ Лебедев В.П., Клоков В.Б. Монеты с юго-восточных окраин Сарая // Татарская археология. № 1–2 (8–9). – Казань, 2001.

³² Пачкалов А.В. Сведения о золотоордынском населенном пункте, располагавшемся в с. Комсомольский (Аксарайский) Астраханской области // Восток – Запад: Диалог культур и цивилизаций Евразии. Вып. 8. – Казань, 2007.

³³ Пигарев Е.М., Скисов С.Ю., Лосев Г.А., Минаев А.П. Монетные находки с городищ «Красный Яр», «Ляпас» и «Чертово городище». Астраханская область 2001–2003 гг. // Труды Международных нумизматиче-

Городище Жареный (Шареный) Бугор отождествляется с городом Хаджи-Тархан, предшественником русской Астрахани. К сожалению, археологически городище изучено слабо и в настоящее время оно полностью уничтожено. Из-за слабой изученности памятника мы располагаем только небольшим монетным материалом³⁵, который не дает возможности оценить процент монет 1360–1370-х гг. Можно лишь отметить, что монеты этого времени достаточно многочисленны на памятнике. Во время «великой замятни» значительно сокращается чеканка монет и в Сарае ал-Джедид, прекращается чеканка монет в Гюлистане. Но при этом начинается чеканка монет в Хаджи-Тархане, что может свидетельствовать о росте города, увеличении его значения в рассматриваемое время.

По сообщению Ибн-Халдуна, Хаджи-Черкес, бывший походным эмиром хана Бердибека, после смерти последнего завладел Хаджи-Тарханом. По сведениям этого же автора, Хаджи-Черкес захватил Сарай у Мамай³⁶. По предположению А.Г. Мухамадиева, Хаджи-Черкес являлся потомком тех хаджи, которые владели городом уже несколько десятилетий, т.к. еще Ибн-Батутта писал, что Хаджи-Тархан «получил свое название от тюркского хаджи (паломник)»³⁷. От эмира Черкес-бека в Хаджи-Тархане в 774 г.х. были отчеканены пулы. Это самые ранние датированные монеты Хаджи-Тархана, в существовании которых можно не сомневаться.³⁸ Другие типы пулов, выпущенных в Хаджи-Тархане, как правило, анонимны и недатированы. Однако очевидно, что они были чеканены в период с 70-х гг. XIV в. по первую четверть XV в. (именно в это время дирхемы чеканились наиболее интенсивно, а все имеющиеся даты на пулах относятся именно к этому периоду).

Чертово городище – уникальный памятник золотоордынского времени в дельте Волги, на пути из Хаджи-Тархана в Каспий. Здесь расцвет монетного обращения пришелся, судя по многочисленным монетным находкам, на 1360–1370-е гг.³⁹ На 767–774 г.х. приходится подавляющее большинство монетных находок, а монеты других периодов на городище немногочисленны. Городище расположено на Волжском торговом пути и, очевидно, что его расцвет был связан с интенсификацией торговли по Каспию в 1360–1370-е гг. Можно также связать расцвет городища с тем, что в 1370-е гг. начинается и собственная чеканка монет в Хаджи-Тархане. Находки монет на территории полуострова Мангышлак также указывают на рост торговли в этот период, в т.ч. и на поступление монет из Нижнего Поволжья (очевидно, что морским путем). Интересно отметить, что монет этого времени нет на караван-сараях центрального Устюрта, что дает возможность предполагать возрастание значения морской торговли, которая велась между Нижним Поволжьем и полуостровом Мангышлак. Подтвердить или опровергнуть данное предположение могут дальнейшие монетные находки в этом регионе.

Таким образом, в Нижнем Поволжье происходит значительное сокращение числа населенных пунктов и населения (о возрастании смертности свидетельствует и большое количество кла-

ских конференций. Монеты и денежное обращение в монгольских государствах XIII–XV вв. I МНК – Саратов 2001, II МНК – Муром 2003. – М., 2005; Пачкалов А.В., Скисов С.Ю. Нумизматические находки на Красноярском городище в Астраханской области // Пятнадцатая Всероссийская нумизматическая конференция. Тезисы докладов и сообщений. – М., 2009.

³⁴ Подробнее: Пачкалов А.В. К вопросу об имени золотоордынского города, находившегося на месте Красноярского городища в дельте Волги // Средневековые тюрко-татарские государства. Вып. 2. – Казань, 2010.

³⁵ Спицын А.А. Отчет о поездке члена Археологической комиссии А.А. Спицина летом 1893 года на Жареный бугор и некоторые приволжские золотоордынские города // Отчет Императорской Археологической комиссии за 1893 г. – СПб., 1895; Северова М.Б. Характеристика нумизматического материала, полученного в ходе археологических работ на Шареном бугре (1966 г.) // Пятая Всероссийская нумизматическая конференция. Тезисы докладов и сообщений. – М., 1997.

³⁶ Тизенгаузен В.Г. Сборник материалов, относящихся к истории Золотой Орды. Т. 1. – СПб., 1884. – С. 390–391.

³⁷ Мухамадиев А.Г. Булгаро-татарская монетная система XII–XV вв. – М., 1983. – С. 18.

³⁸ В историографии имеются упоминания монет Хаджи-Тархана, выпущенных до 774 г.х., однако эти сведения в настоящее время нельзя считать достоверными.

³⁹ Клоков В.Б., Лебедев В.П. Денежное обращение небольшой золотоордынской крепости в дельте Итиля (Чертово городище) // Татарская археология. № 1–2 (12–13). – Казань, 2004а. – С. 74–78; Пигарев Е.М., Скисов С.Ю., Лосев Г.А., Минаев А.П. Монетные находки с городищ «Красный Яр», «Лапас» и «Чертово городище». Астраханская область 2001–2003 гг. // Труды Международных нумизматических конференций. Монеты и денежное обращение в монгольских государствах XIII–XV вв. I МНК – Саратов 2001, II МНК – Муром 2003. – М., 2005. – С. 151.

дов). Ситуация может быть охарактеризована как экономическая и социальная катастрофа. Сходная ситуация прослеживается и на территории Булгарского улуса, где в 1360-е гг. резко сокращается число поселений и возрастает число кладов. Но к западу от Волги, в Орде Мамаю, наоборот, прослеживается расцвет поселений, очевидно, связанный с миграцией на эту территорию населения из Поволжья. Фактически из-за междоусобных войн пострадало все Нижнее Поволжье, особенно поселения на территории Саратовского Поволжья (монетное обращение в Саратовском Поволжье приходит в полный упадок, не сохраняется ни на одном из поселений). Судя по нумизматическим данным, важное значение на начальном этапе «великой замятни» занимают Увекское, Водянское, Царевское городища. Интерес представляет Колобовское городище, где было найдено большое число монет 1360-х гг. (предполагаю, что расцвет памятника связан с переносом ханской ставки из Гюлистана, располагавшегося в Цареве, в Колобовку). Довольно большое число монет 1360–1370-х гг. отмечено и на Селитренном городище (более $\frac{1}{4}$ пулов относятся к этому времени, но в основном к начальному периоду «великой замятни»). Возможно, что территория дельты Волги пострадала в меньшей степени. Здесь в 1360-е гг. (или в 1350-е гг.) происходит возрождение Красноярского городища, на время междоусобиц приходится расцвет Чертова городища и возрастание роли Хаджи-Тархана.

Баллод Ф.В. Приволжские Помпеи. – М.; Пг., 1923.

Баринев Д.Г. Золотоордынские памятники Саратовского Поволжья по нумизматическим данным // Археологическое наследие Саратовского края. Охрана и исследования в 1997 г. Вып. 3. – Саратов, 1999.

Веселовский Н.И. О местоположении Гюлистана при-Сарайского. – Киев, 1907.

Григорьев В.В. О достоверности ярлыков, данных ханами Золотой Орды русскому духовенству // Россия и Азия. – СПб., 1876.

Гумаюнов С.В. Нумизматический материал XIII–XIV вв. Саратовская область. Часть 2. Монетные сборы с Кондаковского селища // Древности Поволжья и других регионов. Вып. V. Нумизматический сборник. Т. 4. – Н. Новгород, 2004.

Гусева Т.В. Золотоордынский город Сарай ал-Джедид. – Горький, 1985.

Евстратов И.В. О золотоордынских городах, находившихся на местах Селитренного и Царевского городищ (опыт использования монетного материала для локализации средневековых городов Поволжья) // Эпоха бронзы и ранний железный век в истории древних племен южнорусских степей. Ч. 2. – Саратов, 1997.

Ильина А., Шишкин П. Материалы к археологической карте Сталинградского, Хоперского и некоторой части Астраханского и Камышинского округов Нижневолжского края. – Сталинград, 1929.

Клоков В.Б., Лебедев В.П. Денежное обращение небольшой золотоордынской крепости в дельте Итиля (Чертова городище) // Татарская археология. – 2004а. – № 1–2 (12–13).

Клоков В.Б., Лебедев В.П. Монетные комплексы трех небольших золотоордынских поселений Нижнего Поволжья // Древности Поволжья и других регионов. Вып. V. Нумизматический сборник. Т. 4. – Н. Новгород, 2004б.

Кутуков Д.В., Акимовский С.Ю., Скисов С.Ю. Золотоордынское поселение в Лиманском районе Астраханской области // Вопросы истории и археологии средневековых кочевников и Золотой Орды. Сборник научных статей памяти В.П. Костюкова. – Астрахань, 2011.

Лебедев В.П., Клоков В.Б. Монеты с юго-восточных окраин Сарая // Татарская археология. – 2001. № 1–2 (8–9).

Мухамадиев А.Г. Булгаро-татарская монетная система XII–XV вв. – М., 1983.

Мыськов Е.П. Водянское городище в конце XIV в. // Город и степь в контактной Евро-азиатской зоне. III Международная научная конференция, посвященная 75-летию со дня рождения Г.А.Федорова-Давыдова (1931–2000). Тезисы докладов. – М., 2006.

Недашковский Л.Ф. Золотоордынский город Укек и его округа. – М., 2000.

Памятники русского права. Памятники права периода образования Русского централизованного государства (14–15 вв.). Вып. 3. – М., 1955.

Пачкалов А.В. Мечетное городище: историографический обзор // Восток-Запад: Диалог культур Евразии. Проблемы средневековой истории и археологии. Вып. 4. – Казань, 2004.

Пачкалов А.В. Сведения о золотоордынском населенном пункте, располагавшемся в с. Комсомольский (Аксарайский) Астраханской области // Восток – Запад: Диалог культур и цивилизаций Евразии. Вып. 8. – Казань, 2007.

Пачкалов А.В. Города Нижнего Поволжья в XV в. // Золотоордынская цивилизация. Вып. 1. – Казань, 2008.

Пачкалов А.В. Золотоордынские города Нижнего Поволжья в конце XIV в. // Золотоордынское наследие. Материалы Международной научной конференции «Политическая и социально-экономическая история Золотой Орды (XIII–XV вв.)». Вып. 1. – Казань, 2009.

Пачкалов А.В. К вопросу об имени золотоордынского города, находившегося на месте Красноярского городища в дельте Волги // Средневековые тюрко-татарские государства. Вып. 2. – Казань, 2010.

Пачкалов А.В. Города Нижнего Поволжья в XIII в. // Вопросы истории и археологии средневековых кочевников и Золотой Орды. Сборник научных статей памяти В.П. Костюкова. – Астрахань, 2011.

Пачкалов А.В., Скисов С.Ю. Нумизматические находки на Красноярском городище в Астраханской области // Пятнадцатая Всероссийская нумизматическая конференция. Тезисы докладов и сообщений. – М., 2009.

Пигарев Е.М., Скисов С.Ю., Лосев Г.А., Минаев А.П. Монетные находки с городищ «Красный Яр», «Лапас» и «Чертово городище». Астраханская область 2001–2003 гг. // Труды Международных нумизматических конференций. Монеты и денежное обращение в монгольских государствах XIII–XV вв. I МНК – Саратов 2001, II МНК – Муром 2003. – М., 2005.

Рудаков В.Г. К вопросу о двух столицах в Золотой Орде и местоположении города Гюлистана // Научное наследие А.П.Смирнова и современные проблемы археологии Волго-Камья. – М., 2000.

Руссев Н.Д. На грани миров и эпох. Города низовий Дуная и Днестра в конце XIII – XIV вв. – Кишинев, 1999.

Северова М.Б. Характеристика нумизматического материала, полученного в ходе археологических работ на Шареном бугре (1966 г.) // Пятая Всероссийская нумизматическая конференция. Тезисы докладов и сообщений. – М., 1997.

Спицын А.А. Отчет о поездке члена Археологической комиссии А.А.Спицина летом 1893 года на Жареный бугор и некоторые приволжские золотоордынские города // Отчет Императорской Археологической комиссии за 1893 г. – СПб., 1895.

Терещенко А.В. Археологические поиски в развалинах Сарая // Записки Археолого-нумизматического общества. Т. II. – СПб., 1850.

Терещенко А.В. Исследования местности Сарая // Материалы для истории Саратовской епархии. Вып. 3. – Саратов, 1909.

Тизенгаузен В.Г. Сборник материалов, относящихся к истории Золотой Орды. Т. 1. – СПб., 1884.

Утемиш-хаджи. Чингиз-наме. – Алма-Ата, 1992.

Федоров-Давыдов Г.А. Находки джучидских монет // Нумизматика и эпиграфика. Т. IV. – М., 1963.

Федоров-Давыдов Г.А. Золотоордынские города Поволжья. – М., 1994.

Федоров-Давыдов Г.А. Монетное дело Золотой Орды. – М., 2003.

Яворская Л.В. Бахтияровский могильник в кругу памятников золотоордынского времени Нижнего Поволжья // Город и степь в контактной Евро-азиатской зоне. III Международная научная конференция, посвященная 75-летию со дня рождения Г.А.Федорова-Давыдова (1931–2000). Тезисы докладов. – М., 2006.

Vlasi O. Die orientalischen Münzen des Museums der Kaiserlichen Historisch-Archäologischen Gesellschaft zu Odessa. – Odessa, 1876.

Diplomatarium Veneto-Levantinum. Diplomatarium Veneto-Levantinum sive acta et diplomata res Venetas graecas atque levantis. 1351–1454. – P. II. – Paris, 1899.

ABSTRACT

Alexander V. Pachkalov

Towns of the Lower Volga region during the period of “The great revolt”

The main topic of this article is the history of Low Volga cities in 1360–1370th (during the period of the civil war in the Golden Horde). The information was studied from archaeological, numismatic and written sources. The questions of location of Golden Horde citites on archaeological cites also were studied.

Медные монеты из Дев-кескен-кала

В 2009 году П.Н.Петрову удалось изучить фотографии сначала одной группы, а затем еще двух групп серебряных монет и совместно с А.И.Бугарчевым – одной группы медных пулов из находок, сделанных чабанами в Туркменистане в районе озера Сарыкамыш (на городище Дев-кескен-кала или в его окрестностях). Первые две группы серебряных монет XIII – начала XIV вв. были опубликованы ранее¹. Настоящая статья является третьей публикацией монетных находок из района Дев-кескен-кала, в которой учтены единичные находки медных монет с VIII по XIX в., но основное внимание уделяется пулам джучидского чекана. В связи с этим подробных описаний медной продукции монетных дворов, не относящихся к золотоордынским выпускам, здесь не приводится. В то же время авторы не увидели и необходимости описывать джучидские пулы, поскольку они уже были описаны ранее (в таблицах 2 и 3 даны ссылки на работы с их описаниями).

Всего было осмотрено 1523 монеты, причем 690 экземпляров из них оказались настолько загрязнены, что без специальной очистки их поверхности и по фотографиям они атрибуции не поддавались. В результате общее количество атрибутированных монет составило 833 экземпляра. В таблице 1 приведена статистическая информация о хронологическом составе всего монетного комплекса.

Таблица 1

Находки медных монет на городище Дев-кескен-кала

№	Династический состав	Период	Количество	
			шт.	%
1	Саманиды, Аббасиды.	VIII–X вв.	6	0,72
2	Ануштегиниды	XII–XIII вв.	45	5,40
3	Джучиды	XIV–XV вв.	704	84,51
	– из них чекана Хорезма	708–815 гг. х.	688	82,59
	– не местной чеканки	XIV–XV вв.	16	1,92
4	Тимуриды и Шейбаниды	конец XIV – XVI вв.	76	9,12
5	Инакиды	XIX в.	2	0,24
Итого:			833	100

Началом джучидской медной чеканки на монетном дворе Хорезм считаем 708/1308–1309 г., как самый ранний год, встреченный на пулах². Окончание джучидской чеканки в Хорезме относим к 815/1412–1413 г.³ Не местные выпуски пулов представлены продукцией следующих монетных дворов: Сарай, Сарай ал-Джадид, Орду, Хаджи-Тархан и Барджин (см. табл. 3, некоторые монеты приведены в фототабл. №1). Четырнадцать анэпиграфных монет с трехногой тамгой⁴ отнесены нами также ко времени правления Джучидов в Хорезме (строка 47, табл. 2). Недатированный пул с изображением четырех рыб чекана Хорезма⁵ отнесен к джучидским эмиссиям, так как подобная монета встречалась в находках на Водянском городище, датировка монетного обращения на котором по памятникам нумизматики укладывается в хронологический интервал 701–800/1301–1398 гг.⁶

Состав комплекса джучидских пулов монетного двора Хорезм с территории городища Дев-кескен-кала и его ближайших окрестностей приведен в таблице 2.

¹ Петров П.Н. Клад из Дев-кескен-кала и вопросы начала чеканки серебряных монет в Джучидском улусе // Золотоордынская цивилизация. Вып. 3. – Казань, 2010. – С. 121–149; Петров П.Н. Находки дирхемов конца XIII в. из Дев-кескен-кала // Золотоордынская цивилизация. Сборник статей. Вып. 4. – Казань, 2011. – С. 218–237.

² Федоров-Давыдов Г.А. Нумизматика Хорезма золотоордынского периода // Нумизматика и эпиграфика. Т. V. – М., 1965. – С. 189, 1-й тип.

³ Гончаров Е.Ю. Медный чекан Тимуридов в Хорезме: Тимур и Шахрух // Эпиграфика Востока. Вып. XXVIII. – М., 2009. – С. 3.

⁴ Бурковский С.А. Частные вопросы медного джучидского чекана. – Донецк, 2009. – С. 111, рис. 77–78.

⁵ Клоков В.Б., Лебедев В.П. Монетное обращение золотоордынского города Бельджамен // Древности Поволжья и других регионов. Вып. III. – Н. Новгород, 2000. – С. 144, №86.

⁶ Там же. – С. 88, табл. 5.

Таблица 2

Джучидские хорезмийские пулы из находок на городище Дев-кескен-кала

№	Эмитент	Год, г.х.	Источник / № типа	Количество	
				шт.	%
1	анонимный	708	I/1	9	1,31
2	анонимный	714, 717–720	I/1a	44	6,39
3	Узбек	727–29, 732–35, 737	I/2	102	14,83
4	анонимный	737	I/3	80	11,63
5	Джанибек	744–46	I/4	54	7,85
6	Джанибек	746–49	I/5, VII/104–3, 105–4	25	3,63
7	Джанибек	749	I/6	49	7,12
8	Джанибек	750	I/7	19	2,76
9	Джанибек	751	I/8	14	2,03
10	Джанибек	754	I/10	5	0,73
11	Джанибек	754	I/11	1	0,15
12	анонимный	754	I/25	4	0,58
13	Джанибек, Бирдибек	756–59	I/9, 12	27	3,92
14	Бирдибек	759–60	I/13	11	1,60
15	Навруз	761	I/14	5	0,73
16	Кулпа	761	I/15	11	1,60
17	Хызр	[761–62]	I/16	20	2,91
18	анонимный	764, 766	I/18	11	1,60
19	анонимный	765–66	I/19	17	2,47
20	анонимный	767	I/20	14	2,03
21	анонимный	768	III/с.219, №8–10 и с.225	2	0,29
22	анонимный	769	I/21	18	2,62
23	анонимный	771	I/22	18	2,62
24	анонимный	772–73, 776	I/23	13	1,89
25	анонимный	774	I/24	1	0,15
26	анонимный	770 (775?)	I/35, V/102–103	6	0,87
27	анонимный	775, 777–78	I/26	17	2,47
28	анонимный	777–78	I/27	13	1,89
29	анонимный	778	I/36, IV/37802	3	0,44
30	анонимный	778–799	I/39, III/53–54	6	0,87
31	анонимный	780	I/28	6	0,87
32	анонимный	780	II/59	3	0,44
33	анонимный	783	VII/111–10	1	0,15
34	анонимный	784	I/31?	1	0,15
35	анонимный	785	I/43, III/57	6	0,87
36	анонимный	787	I/33, VI/86	1	0,15
37	анонимный	788	I/34	7	1,02
38	анонимный	790?	I/38, III/52	5	0,73
39	анонимный	[до 800]	I/47	2	0,29
40	анонимный	808	V/70	3	0,44
41	анонимный	[802–810]	IV/40722	1	0,15
42	анонимный	[802–810]	IV/40728	1	0,15
43	анонимный	811	IV/6420	1	0,15
44	анонимный	[812], 813	I/46, IV/58410	3	0,44
45	анонимный	–	I/37	1	0,15
46	анонимный	–	IV/40727	13	1,89
47	анонимный	–	V/77–78	14	2,03
Итого:				688	100

Таблица 3

Джучидские не хорезмийские пулы из находок на городище Дев-кескен-кала

№	Эмитент	Год, г.х., монетный двор (доп. информация)	Источник / № типа	Количество, шт.
48	анонимный	726, Сарай (сокол влево)	VI / с.124, №4.	1
49	анонимный	737, Барджин	IX / №42	1
50	анонимный	[743–750], Сарай ал-Джадид (двуглавый орел).	IX / №50	1
51	Хызр	762, Сарай ал-Джадид	IX / №90	1
52	анонимный	789, Орду Муаззам (птица).	VI / с.135, №57	1
53	анонимный	Без указания года и мон. двора (павлин влево). Время Токтамыша.	IX / №140	2
54	анонимный	Год? Хаджи-Тархан. (в=1,59 г). Фототабл. №1	VII / с.110, №101/9 а, рис.27, №9а.	1
55	анонимный	Год? Хаджи-Тархан (птица вправо). Фототабл. №1	VIII / с.51, №44, рис.10, №44с.	3
56	анонимный	Год? Сарай ал-Джадид (летающий дракон). (в=2,00). Фототабл. №1	VI / с. 82, №54а, рис.13.	1
57	анонимный	Год? Хаджи-Тархан (животное вправо). (в=2,06). Фототабл. №1	VII / с. 109, №98/4, рис.26, №4	1
58	анонимный	Год? Сарай (трехногая тамга). Фототабл. №1	VII / с.99, №25/26, рис.14, №26	1
59	анонимный?	807, Хаджи-Тархан (в квадратном картуше с виньетками по сторонам – все стерто). (в=1,92 г). Фототабл. №1	в публикациях не встречен	1
60	анонимный	Год? Место выпуска? (зверь вправо). (в=3,39 г). Фототабл. №1	VIII / с. 51, №54, рис.11, №54 с.	1

Условные обозначения литературных источников в таблицах 2 и 3:

I – Федоров-Давыдов Г.А. 1965; II – Федоров-Давыдов. Г.А. 1979;

III – Федоров-Давыдов Г.А. 1998; IV – Интернет-база данных www.zeno.ru;

V – Бурковский С.А. 2009; VI – Клоков В.Б., Лебедев В.П. 2000;

VII – Клоков В.Б., Лебедев В.П. 2002; VIII – Лебедев В.П., Клоков В.Б. 2004;

IX – Янина С.А. 1954.

Следует указать условности, которые оказалось необходимо ввести при составлении таблицы 2:

1. Строка 13. Типы №№ 9 и 12 по Г.А.Федорову-Давыдову сведены в одну графу, так как по оформлению картуша и по надписям они очень похожи и различаются только именами ханов, но из-за плохой сохранности экземпляров невозможно разделить эти два типа. В дальнейших расчетах условно принято, что монет Джанибека и Бирдибека в этой строке таблицы примерно поровну (14 и 13 шт. соответственно);

2. Строка 34. Единственный экземпляр пула тип 31 по Г.А. Федорову-Давыдову из-за плохого состояния отнесен к данному типу со знаком вопроса;

3. Строка 2. Рисунок медных монет типа № 1а ошибочно помещен Г.А.Федоровым-Давыдовым в своей статье в таблице 1 среди серебряных монет под №6;

4. Строка 12. Тип 25 у Г.А.Федорова-Давыдова определен, как чеканенный в 774 г. х.⁷ На наших экземплярах год читается четко – 754/1353–1354 г. При описании монет с Селитренного городища В.Б.Клоков и В.П.Лебедев также отметили подобный тип пула, датированный 754 г.х., и сообщили о существовании еще 3 таких пулов в личной коллекции В.Б. Клокова⁸.

Особенность монет изучаемого комплекса – (строка 44, табл. 2) на монете типа №46 из изучаемого комплекса виден год 813 г.х. [фотоизображение пула подобного типа присутствует в базе данных www.zeno.ru, монета отнесена к 812 г.х. (см. IV/58410)] (фототабл. № 1).

⁷ Федоров-Давыдов Г.А. Нумизматика Хорезма золотоордынского периода. – С. 192.

⁸ Клоков В.Б., Лебедев В.П. Монетный комплекс с Селитренного городища // Древности Поволжья и других регионов. Вып. IV. – Н. Новгород, 2002. – С. 111, №106/5.

Согласно данным таблицы 1, наиболее активное медное денежное обращение в районе Дев-кескен-кала фиксируется именно в период Джучидского господства в Хорезме – более 80% находок медных монет укладываются почти в 100-летний хронологический интервал.

подавляющее большинство ходивших пулов – монеты местного хорезмийского монетного двора. Примесь не местной монеты составляет величину в 2,3% (за 100% приняты все учтенные джучидские пулы – 704 экз.). То есть степень локальности медного монетного обращения на территории Дев-кескен-кала фиксируется на уровне ~ 97% по наполнению местной продукцией [для Шахерлика из 809 экз. = 100% лишь 10 экз. (~1%) не хорезмийского происхождения]. Причем не совсем понятно – в какое время эта иноземная монета достигла пределов исторического региона Хорезм. В изучаемый район эти пулы могли поступать в обращение как постепенно и синхронно с местными выпусками, так и позднее, уже в правление хана Токтамыша. Но в любом случае мы наблюдаем четкую ориентацию местного медного денежного обращения в XIV – начале XV вв. на пополнение местной монетой, типологически резко отличающейся от пулов, бившихся в Поволжье. Причина, видимо, заключается не только в невыгодности транспортировки значительных масс монетной продукции центральных монетных дворов на столь большие расстояния и слабом притоке поволжских пулов в ходе торговых и иных контактов этих регионов. При необходимости типы поволжской чеканки могли быть просто повторены опытными мастерами на монетном дворе Хорезма. Отличие облика медных хорезмийских выпусков от выпусков Сарая, Сарая ал-Джадида, Гулистана, Хаджи-Тархана и других монетных дворов Поволжья (и не только Поволжья) подсказывает еще одну возможную причину – проведение особой местной денежной политики в Хорезмийском регионе в сфере медного обращения. Необходимость осуществления такой политики в XIV веке диктуется не столько политическими, сколько экономическими потребностями развития региона. При выяснении причин проведения локальной денежной политики в области медного обращения в Хорезме следует учитывать следующие обстоятельства:

1. Регион Хорезм являлся пограничным регионом как с Хулагуидским, так и с Чагатаидским государствами, что обуславливало его реальный экономический потенциал и значение для международной торговли как с Китаем, так и с Индией;

2. В Хорезме не добывалось ни серебро, ни золото, однако серебро закупалось хорезмийскими купцами на рынках Средней Азии и поступало в регион в результате торговли;

3. Судя по отсутствию тамг на монетах Хорезма, с приходом к власти хана Токты можно утверждать, что этот регион входил в состав *улуг кул*, контролировавшегося непосредственно ханской администрацией и лично ханом.

Конечно, перечисленные факторы прямо не объясняют причин проведения особой местной денежной политики властями, но заставляют их учитывать. Представляется, что объяснения правильнее искать в документальных письменных источниках и в результатах дальнейшего всестороннего изучения особенностей денежного обращения при Джучидах в данном регионе.

Обращает на себя внимание тот факт, что из 16 не местных пулов 6 экземпляров (37,5%) – монеты Хаджи-Тархана. Этот факт указывает на путь поступления иноземной монеты, пролежавший через Хаджи-Тархан, а также на возрастание интенсивности поступления пулов в этот район Хорезма во второй половине XIV в.

Однако вернемся к анализу нумизматического материала. Нагляднее характер распределения находок по хронологическим интервалам прослеживается по графикам. Хронологический состав изучаемого комплекса представлен на графике 1. Но для оценки информации, полученной графическим способом, желательно сравнить данные комплекса, собранного в Дев-кескен-кала, с аналогичными данными комплекса с другого хорезмийского археологического памятника. Такого характера данные известны для Шахерлика⁹. График 2, построенный по данным для этого памятника (см. Приложение 1), указывает на совершенно идентичный характер хронологического состава медных монетных находок с обоих объектов.

На формирование характера распределения монет из находок с конкретного памятника по хронологическим периодам их чеканки, отраженного в подобных графиках, влияют три параметра: 1. Интенсивность работы монетных дворов, продукция которых учтена в данном исследовании; 2. Равномерность поступления монет на местный рынок во времени; 3. Активность товарно-денежных отношений в области мелкорозничной торговли на местных рынках. В наших даль-

⁹ Федоров-Давыдов Г.А. Монеты с городища Шахерлик // Этнография и археология Средней Азии. – М., 1979; Федоров-Давыдов Г.А. Из истории денежного обращения средневекового Хорезма // Приаралье в древности и средневековье. – М., 1998.

нейших аналитических изысканиях условно активность товарно-денежных отношений принято считать величиной постоянной.

График 1. Хронологический состав атрибутированной части джучидского медного монетного комплекса из Дев-кескен-кала (хорезмийские выпуски)



График 2. Хронологический состав джучидских медных монет комплексного сбора из Шахерлика (хорезмийские выпуски)



Отличие подобных графиков от графиков хронологического состава кладов заключается в том, что большинство находимых кладов формировалось в короткий промежуток времени. Поэтому кладовая информация позволяет оценивать состав монетной массы, обращавшейся на рынках данного средневекового населенного пункта на определенный момент времени. Комплексный сбор единичных находок, изучаемый нами, такой возможности не предоставляет. Время тезаврации каждой из монет мы не знаем и, в отличие от кладов, вычислить их с помощью статистических исчислений не можем. Однако подобные графики могут очень четко сообщить о длительных периодах (несколько лет) спада (резкого подъема) поступления монет или о полном прекращении такого поступления. Но в нашем случае (когда учитывается продукция только одного монетного двора – Хорезм) для этого необходимо иметь еще один шаблонный график распределения медных монет по хронологическим периодам, построенный по данным нумизматических сборов с того населенного пункта, где этот монетный двор располагался. По сути, такой график должен отражать исключительно интенсивность работы монетного двора. И в сравнении с ним графики, построенные по монетным данным с других археологических памятников, покажут наличие или отсутствие различий в характере этих распределений, что будет связано, практически, с одним па-

раметром – равномерностью поступления монет на рынки данного средневекового населенного пункта. Но мы не имеем такой информации в отношении медных монет Хорезма. Сравнение же графиков с двух памятников Дев-кескен-кала и Шахерлика указывает на практически одинаковую степень равномерности поступления хорезмийских пулов в эти районы. Исключением является только последний, учитываемый нами, период 802–813 гг.х. – по имеющимся данным на Шахерлике монет этого периода либо нет вовсе, либо их невероятно мало. Заметим особо, что имеющаяся информация не может служить для установления абсолютных значений объемов поступающих медных пулов на местные рынки. И речь идет лишь о равномерности пополнения в XIV – начале XV вв. медной монетной массы во времени на рынки в районе Дев-кескен-кала в сравнении с таковым параметром с городища Шахерлик.

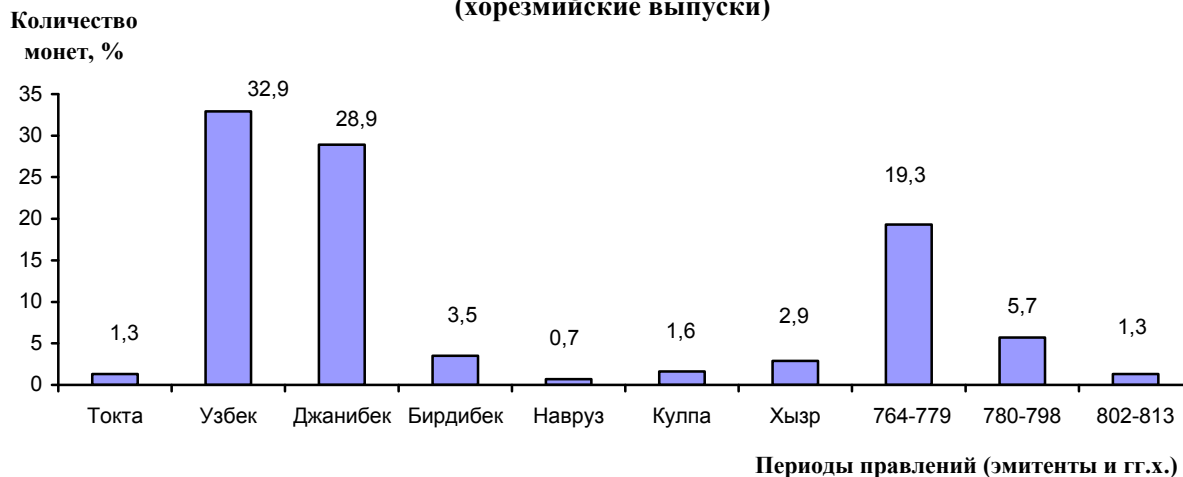
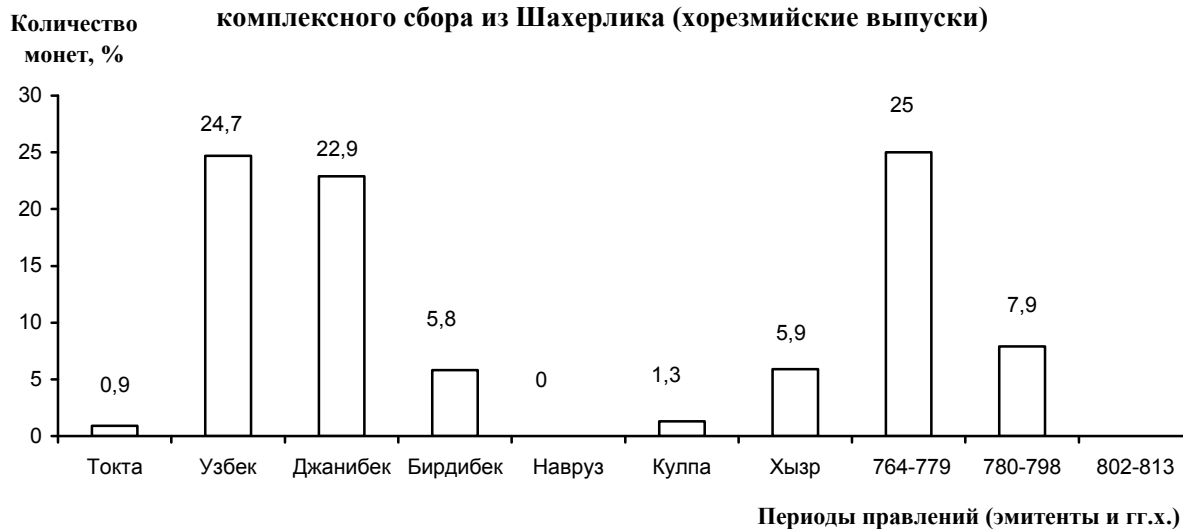
Заметим, что делать вывод об интенсивности работы медного монетного производства в Хорезме в XIV – начале XV вв. непосредственно по приведенному графику нельзя, поскольку временные интервалы, отмеченные на графике, не равны между собой. Примерная оценка интенсивности может быть произведена только по усредненным годовым параметрам (см. график 3).

График 3. Среднегодовое присутствие хорезмийских монет для каждого из указанных интервалов времени в джучидских медных монетных комплексах из Дев-кескен-кала (темные столбики) и Шахерлика (светлые столбики)

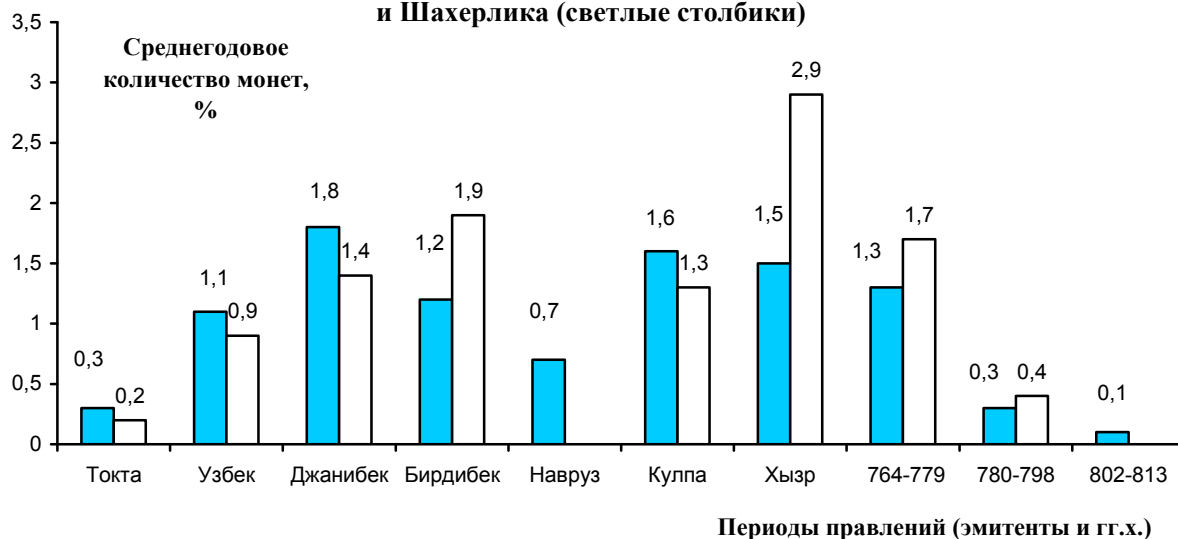

Из приведенного графика 3 можно сделать предварительное заключение о: нарастающем характере интенсивности работы медного монетного двора Хорезм в правления ханов от Токты до Бирдибека; возможной стагнации в медном монетном производстве в период после Бирдибека и до правления Токтамыша; явном уменьшении интенсивности работы монетного двора в период правлений от Токтамыша до 813/1410–1411 года. В какой степени такое заключение справедливо в отсутствии данных о единичных находках пулов в самом Ургенче (где предположительно находился монетный двор *Хваризм*), сейчас сказать сложно. Будем надеяться на появление такой информации в будущем, однако предложенное заключение вполне укладывается в цепь исторических событий, и каждый из обозначившихся этапов вполне может быть объяснен ими.

Регулярное и активное использование пулов в товарно-денежных отношениях характеризует развитую мелкую розничную торговлю¹⁰ в Хорезме в XIV в. Можно констатировать ее высокий уровень в период, начиная с правления хана Узбека (712–740/1312–1340 гг.) и до прихода к власти хана Токтамыша (до 780-х гг.х.) (см. график 3), делая, однако, поправку на изменения в интенсивности торговли в период замятни, начавшейся в 1360-е гг. Как быстро был достигнут этот уровень, произошло ли это до прихода к власти Узбек-хана и в чье правление – по хорезмийской медной продукции установить невозможно, поскольку чеканка меди началась лишь в самом нача-

¹⁰ Давидович Е.А. О локальных вариантах развития товарно-денежных отношений в IX–XVI вв. (на примере Южного Таджикистана) // Товарно-денежные отношения на Ближнем и Среднем Востоке в эпоху средневековья. – М., 1979. – С. 72.

ле XIV в. До этого времени в Хорезме (в XIII в.) существовало только серебряное многономинальное монетное обращение, которое обеспечивало и мелкорозничную торговлю. Не исключено, что именно рост мелкорозничной торговли обусловил необходимость введения медной монеты в обращение в Хорезме.

Выводы:

1. По медным монетным находкам в Дев-кескен-кала начало товарно-денежных отношений фиксируется не ранее чем с VIII века;
2. Оживление товарно-денежных отношений приходится на последний период правления династии Ануштегинидов;
3. Бурный рост мелкорозничной торговли в XIV веке и длительное поддержание ее высокого уровня на протяжении практически 70 лет обнаружено в ходе изучения джучидских пулов из находок в районе Дев-кескен-кала;
4. Высокий уровень (~ 97% по наполнению рынка местной продукцией) локальности медного обращения в XIV – начале XV вв. в районе Дев-кескен-кала и (~99%) в Шахерлике (иначе – низкий уровень проникновения на рынок монет не хорезмийского производства) свидетельствует о проводимой в Хорезме особой денежной политики в сфере медного обращения;
5. Изучение информации о находках пулов с Дев-кескен-кала и Шахерлика указывает на практически одинаковую степень равномерности поступления хорезмийских пулов в эти районы.

Приложение 1

Джучидские хорезмийские пулы с городища Шахерлик

№	Эмитент	Год, г.х.	№ типа по I	Количество	
				шт.	%
1	анонимный	708	1	7	0,88
2	анонимный	714, 717–720	1a	9	1,13
3	Узбек	727	II-№3	1	0,13
4	Узбек	727–29, 732–35, 737	2	73	9,14
5	анонимный	737	3	123	15,39
6	Джанибек	744–46	4	38	4,76
7	Джанибек	746–48	5	33	4,13
8	Джанибек	749	6	43	5,38
9	Джанибек	750	7	13	1,62
10	Джанибек	751	8	16	2,00
11	Джанибек – Бирдибек	756–58	9, 12	41	5,13
12	Джанибек	754	10	8	1,00
13	Джанибек	754	11	4	0,50
14	анонимный	754	25	7	0,87
15	Бирдибек	759–60	13	26	3,25
16	Кулпа	761	15	10	1,25
17	Хызр	[761762]	16	47	5,88
18	анонимный	764	17	8	1,00
19	анонимный	764, 766	18	18	2,25
20	анонимный	765–66	19	21	2,63
21	анонимный	767	20	19	2,38
22	анонимный	769	21	16	2,00
23	анонимный	770 (775?)	35	32	4,00
24	анонимный	771	22	12	1,50
25	анонимный	772–73, 776	23	12	1,50
26	анонимный	775, 777–78	26	45	5,63
27	анонимный	777–78	27	9	1,12
28	анонимный	778	36	8	1,00
29	анонимный	778–79	39	9	1,12
30	анонимный	780	28	2	0,25
31	анонимный	783	30	1	0,13
32	анонимный	784	31	1	0,13
33	анонимный	785	43	13	1,62
34	анонимный	787	33	1	0,13
35	анонимный	788	34	16	2,00

36	анонимный	790?	38	5	0,62
37	анонимный	–	37	2	0,25
38	анонимный	–	44	11	1,37
39	анонимный	[до 800 г.х.]	47	15	1,87
40	анонимный	–	49	1	0,13
41	анэпиграфный	–	V/ 77–78	23	2,87
<i>Всего:</i>				799	100

Бурковский С.А. Частные вопросы медного джучидского чекана. – Донецк, 2009. – 142 с.

Гончаров Е.Ю. Медный чекан Тимуридов в Хорезме: Тимур и Шахрух // Эпиграфика Востока. – М., 2009. – Вып. XXVIII. – С. 27–38.

Давидович Е.А. О локальных вариантах развития товарно-денежных отношений в IX–XVI вв. (на примере южного Таджикистана) // Товарно-денежные отношения на Ближнем и Среднем Востоке в эпоху средневековья. – М., 1979. – С. 69–87.

Клоков В.Б., Лебедев В.П. Монетное обращение золотоордынского города Бельджамен // Древности Поволжья и других регионов. – Нижний Новгород, 2000. – Вып. III. – С. 56–147.

Клоков В.Б., Лебедев В.П. Монетный комплекс с Селитренного городища // Древности Поволжья и других регионов. – Нижний Новгород, 2002. – Вып. IV. – С. 73–165.

Лебедев В.П., Клоков В.Б. Денежное обращение Сарая и его округа после 1395 г. // Древности Поволжья и других регионов. – Нижний Новгород, 2004. – Вып. V. – С. 23–75.

Петров П.Н. Клад из Дев-кескен-кала и вопросы начала чеканки серебряных монет в Джучидском улусе. // Золотоордынская цивилизация. – Казань, 2010. – Вып. 3. – С. 121–149.

Петров П.Н. Находки дирхемов конца XIII в. из Дев-кескен-кала // Золотоордынская цивилизация. Сборник статей. – Казань, 2011. – Вып. 4. – С. 218–237.

Федоров-Давыдов Г.А. Нумизматика Хорезма золотоордынского периода // Нумизматика и эпиграфика. – М., 1965. – Т.V. – С. 179–219.

Федоров-Давыдов Г.А. Монеты с городища Шахерлик // Этнография и археология Средней Азии. – М., 1979. – С. 122–126.

Федоров-Давыдов Г.А. Из истории денежного обращения средневекового Хорезма // Приаралье в древности и средневековье. – М., 1998. – С. 218–227.

Янина С.А. Джучидские монеты из раскопок и сборов Куйбышевской экспедиции в Болгарах в 1946–1952 гг. // Материалы и исследования по археологии СССР. – М., 1954. – №42. – С. 424–484.

ABSTRACT

Pavel N. Petrov, Aleksey I. Bugarchev
Copper coins from Dev-kesken-kala

The present publication is the third in the series of articles about the findings of coins Dev-kesken-kala district (historical part of Khorezm). It is devoted to single findings of copper coins from VIII to XIX centuries. However special attention is paid at the research of Dzhuchid pools of XIX – early XV centuries. Altogether 1523 coins were reviewed with the help of the photos, 833 of them were defined, where 704 pieces of coins are Dzhuchid pools. As a result of the examination it was found out that copper circulation can be traced on the monument since VIII century A.D and practically without interruptions continued till XIX century included. Major activity of commodity-money relations of copper production in Dev-kesken-kala district is dated as the period of Dzhuchid supremacy, particularly XIV – early XV centuries. High level of isolation of copper coins circulation is marked (97% of all defined Dzhuchid coins relate to emissions of Khoesr's mint. Circulation of copper coins from the hillfort Shaherlic shows similar situation. Peculiarities of chronological furnish of pools from Dev-kesken-kala were considered.

Фототаблица №1



Последствия монгольских завоеваний: кыпчаки в Венгрии

Одной из сложных проблем истории Центрально-Восточной Европы является история кыпчаков в Венгрии. Конечно, эта проблема достойна монографии и в нашей статье мы исследуем только некоторые аспекты истории кыпчаков, в частности это кыпчакская этнонимия в Венгрии и взаимоотношения кыпчаков и венгров в XIII–XIV вв.

Традиционно принято считать, что Куманская епископия перестала существовать в 1241 г. Причиной тому являются сведения Рогерия о вторжении монголов в земли епископа куманов¹. Монголы встретили сопротивление со стороны местных жителей. Фома Сплитский сообщает о том, что монголы застали венгров неподготовленными к войне и свободно прошли сквозь Карпатские горы, разобрав завалы, которые устроили венгры на их пути². Но насколько эта информация соответствует действительности?

Рашид ад-Дин сообщал, что монгольский корпус, который действовал против Караулага, встретил отпор со стороны сасанов³. Нам известно, что этнонимом «сас» венгры обозначали саксонских и фламандских колонистов, но в то же время немцы и фламандцы известны арабам и персам как ал-Ифрандж (франки). Более логично сопоставить загадочных сасанов с секеями. Это предположение подкрепляется тем фактом, что у Жана ле Лонга из Ипра среди народов Трансильвании рядом с олаки (влахами) упомянуты сикули (секеи). Также вместе упоминали эти два народа Марино Санудо и Паулин⁴. По сведениям персидского хрониста, сасаны и влахи были побеждены в нескольких битвах⁵.

Упомянув о монгольском завоевании причерноморских степей, невозможно обойти стороной историю Куманской епископии. Еще в 1237 г. брат Бенедикт и другие доминиканцы Куманской епископии написали письмо главе ордена с просьбой спасения неофитов⁶. Магистр ордена мог передать это прошение Папе, а последний должен был приказать Беле принять меры. Тон обращения монгольского правителя к венгерскому королю (в письме специально было использовано понятие *regule* (королек)) и указание на пребывание в Венгрии кыпчаков свидетельствуют о том, что венгры уже эвакуировали население епископии в Трансильванию и рассчитывали сдерживать врага на Карпатских перевалах. Не было у венгров и психологической боязни завоевателей, поскольку они как русы убили монгольских послов, которые, судя по тексту послания в ультимативной форме, требовали выдачи кыпчаков⁷. В общем венгры не имели сомнений в том, что даже если бы они и выдали кыпчаков, их бы не «миновала чаша сия». Неучастие владимиро-суздальских и рязанских князей в битве на реке Калка не избавило их от вторжения монголов⁸. На что могли надеяться венгры, которые жили на западной окраине евразийских степей?! Нужно сказать, что Рашид ад-Дин, сообщая о башгирдах и буларах (венграх и поляках), сделал важную оговорку, что «несмотря на то, что (монголы) тогда завоевали ее, (жители ее) снова восстали, и она до сих пор не вполне покорена»⁹. О намерениях Джучидов включить Венгрию в состав своих вла-

¹ Rogerii Miserabile carmen super destructione regni Hungariae per Tartaros facta // Monumenta Germaniae Historica Scriptores. – Hannover, 1892. – Т. XXIX. – S. 555.

² Фома Сплитский. История архиепископов Салоны и Сплита. – М., 1997. – Глава XXXVI.

³ СМАЗО. – Т. 2. – С. 38.

⁴ Spinei V. The Great Migrations in the East and South East of Europe from the Ninth to the Thirteenth Century. – Cluj-Napoca, 2003. – P. 432–435.

⁵ СМАЗО. – Т. 2. – С. 38.

⁶ Осипян О. Поширення християнства серед половців XI–XV ст. // Київська старовина. – К., 2005. – №2. – С. 5.

⁷ Аннинский С.А. Известия венгерских миссионеров XIII и XIV вв. о татарах и Восточной Европе // Исторический архив. – М., 1940. – Т. III. – С. 88–89.

⁸ Хрусталева Д.Г. Русь: от нашествия до ига. 30–40 гг. XIII века. – СПб., 2004. – С. 91–137.

⁹ СМАЗО. – Т. 2. – С. 35.

дений, сообщали Абу-л-Гази и Кырыми¹⁰. Поход Телебуги в Венгрию в 1285 г. только подтверждает наше предположение¹¹.

Хан Угэдэй делал предложение Беле IV или добровольно капитулировать и войти в состав Великой Монгольской империи в качестве вассального государства (наподобие государства уйгурского идыкута), или ощутить на себе всю ярость монгольских войск. Нужно сказать, что король венгров оказался не из робкого десятка и готовился к отражению вторжения монголов. Он собрал войско в два раза больше, чем монгольский корпус, который возглавляли Бату и Субэдэй-багатур¹².

Более того, до вторжения монголов в Венгрию Бела IV отправил в степи войска, которые бы прикрыли эвакуацию кыпчаков и населения Куманской епископии. Альберик де Труа Фонтене упоминал о экспедиции трансильванского комита на восток, но этнический состав его войска неизвестен¹³. Но мы можем его реконструировать на основании не прямых данных. В 1211 г. войско, которое противостояло кыпчакам, состояло из секеев, немцев, венгров и влахов¹⁴. Фактически, комит Трансильвании, отправляясь в Дешт-и Кипчак, должен был мобилизовать воинов из всех этнических групп Трансильвании. Эндрэ (Андраш) II хотел заручиться поддержкой влахов на случай конфликтов с болгарами и согласно «Adreanum» они получили привилегии¹⁵. Хотя Альберик де Труа Фонтене несколько преувеличил масштабы и дальность похода комита Трансильвании, мы можем утверждать о пребывании венгерских войск на востоке от Карпат¹⁶.

Эти сведения указывают на то, что венгры готовились встретить врага и заблаговременно эвакуировали кыпчаков в Венгрию, для того чтобы иметь силы отразить вторжение. Куманская епископия фактически перестала существовать. Но последнее упоминание о ней датировано 1241 г. Формально она не была ликвидирована, поскольку в ее составе был город Корона (Брашов). Таким образом, в состав Куманской епископии входила и юго-восточная Трансильвания. Но почти вся Куманская епископия за Карпатами была открыта перед нападением монголов. Очевидно, сам Рогерий имел смутные представления о событиях за Карпатами и лишь конкретизировал место происходивших событий, а они как раз и происходили в бассейне Серета и около Родны¹⁷. Сведения Фомы Сплитского также необходимо принимать довольно критично. Л. Штайндорфф указывает, что он со скрытой враждебностью относился к венграм. Венгров во время монгольского вторжения Фома Сплитский сравнил с овцами. При этом неясно, имел ли он в виду только библейский контекст или за этим скрывается нечто другое¹⁸.

Он писал о событиях, как будто сам присутствовал на поле боя и был умудрен в военных делах. Но одно дело теория и совсем другое – практика. Легко рассуждать о войне, находясь за крепостными стенами в горной местности на Адриатическом побережье. И совсем иное выйти против грозных завоевателей, зная, что они до этого сокрушили войска хорезмийцев и русов. С тактической точки зрения логично было остановиться лагерем и ожидать нападения противника, который к тому же уступал им в численности. Рассказ о том, что будто бы венгры не были, как следует, организованы, для того чтобы нормально расположиться лагерем, следует расценивать как тенденциозность далматского хрониста по отношению к венграм¹⁹.

¹⁰ Костюков В.П. Улус Шибана Золотой Орды в XIII–XIV вв. – Казань, 2010. – С. 89–90; Миргалеев И.М. «Черный человек» Мамай // Мамай. Опыт историографической антологии. – Казань, 2010. – С. 185

¹¹ СМЗО. – Т. 1. – С. 106.

¹² Аннинский С.А. Известия венгерских миссионеров – С. 88–89; Сабитов Ж.М. Хронология Западного похода // Вестник Евразийского национального университета. – № 5 (84). – Астана, 2011. – С. 180–183.

¹³ Albrici monachi Triumfontimum Chronicon // Monumenta Germaniae Historica Scriptores –Hannover, 1874. – Т. XXIII. – S. 946

¹⁴ Vasary I. Cumans and Tatars. – Cambridge, 2005 – P. 58–59.

¹⁵ History of Transylvania / В. Кópeczi, Makkai L., Mócsi A., Szasz Z. From the beginning to 1606. Editor of the English Translation Bennett Kovrig. – Toronto-New Jersey, 2001 – 2002. –Vol.1. – Chapter III, Paragraph II, The «land of the Romanians».

¹⁶ Albrici monachi Triumfontimum. – S. 946.

¹⁷ Rogerii Miserabile carmen super destructione regni Hungariae per Tartaros facta // Monumenta Germaniae Historica Scriptores.– Hannover, 1892. – Т. XXIX. – S. 555 Spinei V. Moldavia in the 11th–14th Centuries. – București, 1986. – P. 52; Пашуто В.Т. Половецкое епископство // Пашуто В.Т. Русь. Прибалтика. Папство. Избранные статьи. – М., 2011. – С. 581.

¹⁸ Штайндорфф Л. Чужая война: Военные походы монголов в 1237–1242 гг. в хронике Фомы архидиакона Сплитского // Древняя Русь. – Вып. 4 (34). – М., 2008. – С. 22–23.

¹⁹ Фома Сплитский. История архиепископов Салоны и Сплита. – Глава XXXVI.

То, что Фома Сплитский и Рогерий сообщали о том, что Бела IV действовал нерешительно, имеет политический подтекст. Для Фомы Сплитского венгры были враждебной силой, которая угрожала самостоятельности далматского города Салоны (Сплита). Рогерий же изобразил короля пассивным участником событий, которые происходили до, во время и после убийства Котьяна из-за того, что отражал позицию тех венгерских аристократов, которые были против инициативы Белы относительно переселения кыпчаков в Венгрию²⁰.

Как известно из многочисленных исследований и сведений источников, в 1238–1239 гг. в Венгрию мигрировало много кыпчаков. Скорее всего, их было около 70–80 тыс., а воинов было 14 тыс.²¹ В любом случае, мигрантов было не более 100 тыс. человек. Латиноязычные хронисты Рогерий и Альберик де Труа Фонтэнэ упоминали, что хан Котьян возглавлял переселенцев в Венгрию²². Арабский энциклопедист Ан-Нувайри указывал, что Котьян возглавлял племя дурут²³. Дурутов арабской хроники возможно отождествить с тертробичами славянских источников²⁴. Болгарский исследователь П. Павлов утверждает, что Георгий Тертерий был родственником Котьяна²⁵. Кроме дурутов в Венгрию мигрировали и другие кыпчакские племена.

В Венгрии зафиксировано около 200 названий, которые связаны с кыпчаками²⁶. И. Мандоки-Конгур называл среди переселившихся племен среди шесть: Olás, Csertán, Kór, Borcsol, Poncsuk та Kőncsög²⁷. И. Зимони мог уверенно идентифицировать только Olás, Csertán, Kór, Borcsól²⁸. И. Баски отождествляет этнонимы Olás, Csertán, Kór, Borcsól, Poncsuk с известными ему кыпчакскими племенами. Владения борчол находились в комитате Темеш. Чертан кочевали в Кишкуншаге. Олас кочевали в Надькуншаге. Илончук также кочевали в этом комитате. Кор кочевали в комитате Чанад²⁹.

Относительно этнических наименований племен Bajlo-Bajolo, Kangala, Kapcsag-Корчсаг-Карчсог, Tabony, Tazlar, то их Б. Кумеков отождествил с Байулы, Канглы, Кыпчак, Табын, Тазлар. Байулы известны как одно из племен казахов Младшего Жуза. Тазлар исследователь сопоставляет с родом тазлар в составе племени Байулы. Относительно топонимов то среди татар и тюрок в названиях селений и городов часто встречается название Тазлар³⁰.

В Венгрии зафиксирована местность Kongrolu getjé (луг конгролу) вблизи Карцага. По предположению И. Баски Kongrlu производное от кыпчакского этнонима Qongur-ulu, который возможно сопоставить с Qangur-oglu или Qangar-ogli. Kongrolu можно отождествить с канглами³¹. По сведениям Вильгельма Рубрука, вблизи Урала и Аральского моря находились основные кочевья команов-кангле³². Джиованни де Плано Карпини и Ц. де Бридиа знали их как кангитов³³. Махмуд

²⁰ Rogerii Miserabile carmen super destructione regni Hungariae per Tartaros facta – S. 549–550, 553, 556; Фома Сплитский. История архиепископов Салоны и Сплита. – М., 1997. – Глава XXXVI.

²¹ Baski Imre. On the ethnic names of the Cumans of Hungary // Kinship in the Altaic World / Proceedings of the 48th PIAC / Edited by Elena V. Boikova and Rostislav B. Rybakov. – Wiesbaden, 2006. – P. 43.

²² Albrici monachi Triumfontimum Chronicon // Monumenta Germaniae Historica Scriptores. – Hannover, 1874. – Т. XXIII. – S. 946; Rogerii Miserabile carmen super destructione regni Hungariae per Tartaros facta. – S. 549–550, 553, 556.

²³ СМАЗО. – Т. 1 – С. 541.

²⁴ Исхаков Д.М., Измайлов И.Л. Этнополитическая история татар в VI – первой четверти XV в. – Казань, 2000. – С. 48.

²⁵ Павлов П. Бунтари и авантюристы в средневековна България. – Велико Търново, 2000.

²⁶ Baski I. On the ethnic names of the Cumans of Hungary. – P. 43.

²⁷ Mándoky-Kongur I. A hantos-széki kunok // Székesfehérvár évszázadai–Székesfehérvár, 1972. – 2. Középkor. <http://www.terebess.hu/keletkultinfo/kunhantos.html>

²⁸ Zimonyi I. History of the Turkic speaking peoples in Europe before Ottomans. <http://www2.lingfil.uu.se/afro/turkiskasprak/IP2007/ZimonyiIP.pdf>

²⁹ Baski Imre. On the ethnic names of the Cumans of Hungary – P. 44.

³⁰ Кумеков Б. Е. Казахи и венгры: общие исторические корни. <http://kumukia.ru/modules.php?name=Pages&pa=showpage&pid=9388>; Baski I. On the ethnic names of the Cumans of Hungary. – P. 49.

³¹ Baski I. On the ethnic names of the Cumans of Hungary. – P. 53.

³² Джиованни де Плано Карпини. История монгалов. Вильгельм де Рубрук. Путешествие в Восточные страны / Пер. с лат. А.И. Малеина. Ред., вступит. ст. и примеч. Н.П. Шастиной. – М., 1957. – С. 118–122.

³³ Джиованни де Плано Карпини. История монгалов. Вильгельм де Рубрук. Путешествие в Восточные страны. – С. 41, 72; Христианский мир и Великая Монгольская империя. Материалы францисканской миссии 1245 года. Материалы францисканской миссии / Критический текст, перевод с латыни Истории Таргар бра-

ал-Кашгари упоминал, что один благородный человек из кыпчаков имел имя Канглы³⁴. Автор «Сокровенного Сказания монголов» сообщал, что монголам противостояли канлины³⁵. Ан-Нувайри называл канглов кангуоглы (кангароглы)³⁶. Ибн Халдун применял форму каннарали³⁷. Один из вождей канглы был правителем Маййафарикина³⁸. Под наименованием хангакиши они были известны ал-Идриси³⁹. Рашид ад-Дин называл канглов канлы⁴⁰. В «Цзю Тан шу» кангары упомянуты как кан-хэ-ли⁴¹. Этноним канглы упоминался тюрками в разных формах. Так, казахи Старшего Жуза называли их канглы, киргизы – кангды, узбеки и каракалпаки – канглы, крымские татары и ногайцы – канлы⁴². Села Кангарли и Кенгерли зафиксированы в Азербайджане⁴³. Кроме того, канглы присутствовали в войсках Тимура, кочевых узбеков и Могулистана⁴⁴. Как могли попасть восточнокыпчакские канглы в Венгрию? Необходимо учитывать, что канглы упоминались монгольским анонимом как противники монголов на протяжении нескольких кампаний в Восточном Дешт-и-Кыпчаке и во время «Кыпчакского похода» («Великого Западного похода»)⁴⁵.

Известно, что Котян возглавлял племя дурут⁴⁶. В.Бушаков сопоставляет дурут с ойконимами Дюрте и Иски-Дюрте в Карасубазарском каймыканстве Крыма. Этноним дурут можно также сопоставить с родом тертоул племени аргын Среднего Жуза казахов, родом тортул племен найман и кирей того же Среднего Жуза, родами тартули и турт-оул узбеков, этноойконимом Дортлар и гидронимом Тертерчай в Азербайджане⁴⁷. Б.Кумеков сопоставляет с родом торт-кара казахов Младшего Жуза и родом торт-уил племени найман казахов Среднего Жуза⁴⁸. В арабских источниках племена дурут и кунун названы отдельно⁴⁹. Ад-Димашки и Ахмад ат-Тини знали о племени кумангу (куманку), но не называли дурутов⁵⁰. Но кумангу это не дурут. Дуруты зафиксированы в Венгрии в этнониме и имени Törtel. Один из убийц короля Ласло Куна имел имя Turtel (Turtul, Turtule, Törtély (Törtél))⁵¹. По данным Рогерия известно, что воины Котяна после гибели своего лидера двинулись по направлению к Срему и пересекли Дунай вблизи Сенмартона⁵². Но некоторые дуруты могли остаться в Венгрии.

та Ц. де Бридиа С.В.Аксенова и А.Г.Юрченко. Экспозиция, исследование и указатели А.Г.Юрченко – СПб., 2002. – С. 111.

³⁴ Абдуманатов Р.А. Культурно-историческая основа кыргызского племенного образования кангды // Тюркологический сборник: Тюркские народы России и Великой Степи, 2005. – М., 2006. – С. 13.

³⁵ Сокровенное сказание монголов / Пер. С.А.Козина. – М., 2002. – С. 94, 141, 146.

³⁶ СМЗСО. Т. 1. – С. 541.

³⁷ СМЗСО. Т. 1. – С. 541.

³⁸ Gökbek A. Kıpçaks and Kumans // The Turks. – Ankara, 2002. – Vol. 1. – P. 651.

³⁹ Абдуманатов Р.А. Культурно-историческая основа кыргызского племенного образования кангды – С. 11.

⁴⁰ Рашид ад-Дин. Сборник летописей. – М.; Л., 1952. – Т. 1. Кн. 1 / Пер. с перс. Л.А.Хетагурова. Редакция и примечания проф. А.А.Семенова. – С. 84.

⁴¹ Абдуманатов Р.А. Культурно-историческая основа кыргызского племенного образования кангды – С. 10.

⁴² Бушаков В.А. Тюркская этноэкономика Крыма. – М., 1991. – С. 135–136; Кузеев Р.Г. Происхождение башкирского народа. – М., 1974. – С. 357.

⁴³ Бушаков В.А. Тюркская этноэкономика Крыма. – С. 136.

⁴⁴ Абдуманатов Р.А. Культурно-историческая основа кыргызского племенного образования кангды. – С. 16–17.

⁴⁵ Сокровенное сказание монголов / Пер. С.А.Козина. – С. 94, 141, 146.

⁴⁶ СМЗСО. – Т. 1. – С. 541.

⁴⁷ Бушаков В.А. Тюркская этноэкономика Крыма. – М., 1991. – С. 136–137.

⁴⁸ Kumekov V. XII–XIII. Asrın Başında Batı Deşt-i Kıpçak'Taki Kıpçak Boy Birlıklarının Etnonimleri Hakkında. <http://yordam.manas.kg/ekitap/pdf/Manasdergi/sbd/sbd2/sbd-2-27.pdf>

⁴⁹ СМЗСО. – Т. 1. – С. 541.

⁵⁰ Марквард И. О происхождении народа куманов / Пер. А.Немировой. <http://steppe-arch.konvent.ru/books/markvart1-00.shtml>; Кумеков Б.Е. Об этническом составе кыпчаков XI – нач. XIII вв. по арабским источникам // Проблемы этногенеза и этнической истории народов Средней Азии и Казахстана. – М., 1990. – Вып. 2. – С. 124–125.

⁵¹ Baski I. On the ethnic names of the Cumans of Hungary. – P. 50–51.

⁵² Rogerii Miserabile carmen super destructione regni Hungariae per Tartaros facta – S. 557; Palocz-Horvath A. Pechenegs, Cumans, Iasians. Steppe Peoples in Medieval Hungary. – Budapest, 1989. – P. 50–51.

Одним из наиболее известных кыпчакских племен в причерноморских степях было племя бурдж-оглы⁵³. Ибн Халдун знал его под названием бурдж-огла⁵⁴. Этноним бурдж-оглы сохранился в этнонимии евразийских степей как род берш (берч) племени алчин Младшего Жуза и род борчи (боршы) племени аргын Среднего жуза казахов. В Грузии существовал город Борчало (Марнеули). В Азербайджане зафиксированы топонимы Болчалы, Бошчалы, Бошчаллар. В Иране упоминаются населенные пункты Бурчалу и Борджлу⁵⁵. Азербайджанское племя теркавюн имело иное название – Борчало⁵⁶. Венгры знали бурдж-оглы как племя *Borcsól*, которое кочевало вблизи с племенем коор около Сентельта⁵⁷. Под 1266 и 1288 гг. упомянут «*Keyran, Dominus de Cumanis de genere Borcho*»⁵⁸.

Этноним «олас» (улас) можно сопоставить с летописными улашевичами⁵⁹. Под 1328 г. упомянут «... *Demetrius ... Iudex Cumanorum de genere Olass*». Их владения находились между реками Кереш и Тиса, в комитатах *Heves-Újvar* и *Külső-Szolnok*. Позже эта территория вошла в состав *Kolbaz-szék*. В других регионах Венгрии находились села, названные *Olas*. Одним из них было село Киш-Улаш. Им владели князья Ракоци⁶⁰. В 1344 г. в венгерских войсках служил «... *capitaneus Cumanorum generacionis Olass*...». В турецких документах упомянуты улашлы (улашлу). Улаш называлось село под Анкарой. Улаш был одним из кланов в составе байындыр⁶¹. Улаш-оглы славянских летописей возможно сопоставить с андожглы арабских источников⁶². Анджу-оглы (анджигали) упомянуты под этим названием в сочинении Ибн Дукмака, а Ан-Нувайри знал его как андж-оглы⁶³. Б.Кумекоев относит андж-оглы к племенам западной части Дешт-и Кыпчака⁶⁴ и отождествляет этот этноним с канджигали Младшего Жуза казахов⁶⁵.

Ибн Дукмак знал племя кор как *klabaugli*⁶⁶. Карабароглы (калабаалы) логично отождествить с племенем колобичей⁶⁷. И. Мандоки-Конгур указывал, что племя коор имело еще название кол⁶⁸. Колобичи упоминались галицко-волынским летописцем⁶⁹. Ибн Халдун упоминал о племени калабаалы, а Ан-Нувайри использовал этноним «карабароглы»⁷⁰. Б.Кумекоев называет это племя кулаба-оглы (буланно-лошадиные)⁷¹. И. Баски связывает наименование *kor* с уйгурским *qoqur* (ни-

⁵³ СМАЗО. – Т. 1. – С. 541; Маркварт И. Указ. соч.; Кумекоев Б.Е. Об этническом составе кыпчаков XI – нач. XIII вв. по арабским источникам. – С. 119.

⁵⁴ СМАЗО. – Т. 1. – С. 541.

⁵⁵ Бушаков В. А. Тюркская этноэкономия Крыма. – С. 133–134.

⁵⁶ Бушаков В. А. Тюркская этноэкономия Крыма. – С. 137.

⁵⁷ Spinei V. *The Great Migrations in the East and South East of Europe from the Ninth to the Thirteenth Century*. – Cluj-Napoca, 2003. – P. 323, Map.

⁵⁸ Mándoky-Kongur I. *A hantos-széki kunok*; Baski I. *On the ethnic names of the Cumans of Hungary* – P. 44.

⁵⁹ Mándoky-Kongur I. *A kunok ulas törzse és törökségi kapcsolatai // Jász-kunság – XXII.–Szolnok, 1976. – 1–2. <http://www.terebess.hu/keletkultinfo/kunulas.html>*

⁶⁰ Baski I. *On the ethnic names of the Cumans of Hungary* – P. 46.

⁶¹ Mándoky-Kongur I. *A kunok ulas törzse és törökségi kapcsolatai*; Baski I. *On the ethnic names of the Cumans of Hungary* – P. 46–47.

⁶² Pritsak O. *Non-wild Polovtsians // To Honor Roman Jacobson. The Hague-Paris: Mouton, 1967. – Vol. II – P. 1623.*

⁶³ Маркварт И. Указ. соч.; СМАЗО. – Т. 1. – С. 541; Кумекоев Б.Е. Об этническом составе кыпчаков XI – нач. XIII вв. по арабским источникам. – С. 120; Кумекоев Б.Е. Об этнонимии кыпчакской конфедерации западного Дешт-и-Кыпчака XII – начала XIII века // Известия АН Республики Казахстан. – № 1. – Алматы, 1993. – С. 58–70; Прицак О. Коли і ким було написано «Слово о полку Ігоревім». – Киев, 2008. – С. 183–184.

⁶⁴ Кумекоев Б.Е. Об этнонимии кыпчакской конфедерации западного Дешт-и-Кыпчака XII – начала XIII века. – С. 58–70.

⁶⁵ Kumekov B. XII–XIII. *Asrın Başında Batı Deşt-i Kıpçak’ı Taki Kıpçak Boy Birliklerinin Etnimileri Hakkında.*

⁶⁶ Там же.

⁶⁷ Кумекоев Б.Е. Кыпчаки: хозяйство, общественный строй, племенной состав // История татар. – Казань, 2006. – Т. 2. Волжская Булгария и Великая Степь. – С. 481.

⁶⁸ Mándoky Kongur István. *A hantos-széki kunok...*

⁶⁹ Ипатьевская летопись. – Стб. 632.

⁷⁰ СМАЗО. – Т. 1. – С. 541.

⁷¹ Кумекоев Б.Е. Об этническом составе кыпчаков XI – нач. XIII вв. по арабским источникам. – С. 120; Кумекоев Б.Е. Кыпчаки: хозяйство, общественный строй, племенной состав. – С. 481.

чтожрый), а кол с общетюркским *qul* (раб). При этом исследователь указывает, что эти сопоставления являются гипотетическими⁷².

В летописях упоминалось племя Ельтукове. Впервые оно упомянуто в 1146 г.⁷³ Возможно, как и урус-оба, название этого этнонима было производным от имени какого-то кочевого вождя. Известен Ельтут, брат Кончака⁷⁴. В. Бушаков сопоставляет этноним ельтукове с ойконимом Ельток в Крыму и родом Ильток Среднего Жуза казахов⁷⁵. Известный из славянских летописей этноним ельтукове можно сопоставить с этнонимом Илончук венгерских источников⁷⁶. Окраины венгерского села *Bugac* в простонародье называли *illancs-pusza* или *Illancs-falu*. В Татарстане зафиксировано село *Yılançık(ovo)*. В Башкортостане зафиксировано село *Yılanlı*. Местность *Žılanšik* зафиксирована в Казахстане. Там же зафиксирована река *Zilan*. Скорее всего башкирское племя кыпчакского происхождения *Yılan* соответствует этнониму Илончук⁷⁷.

В. Бушаков сопоставляет этноним *Köncsőg* с именем кыпчакского вождя Кончака. В Венгрии есть местность *Köncsőg*. Раньше так назывался город Кечкемет. Ойконимы Байкончек и Кунчак зафиксированы на севере Башкирии. В Буджаке есть гидроним Кончак. Ойконим Кунджак-Каракисек зафиксирован в Самаркандской области Узбекистана⁷⁸. И. Баски считает этноним *Küncheg* близким к форме *Köncsőg*. Имя Кумчег имел глава клана чертан. Клан Кунчег упоминался как клан короля Ласло IV, более известного как Ласло Кун. Одно из поселений в Венгрии называлось *Kenchekzallasa* (поселение Кенчека)⁷⁹. Этнонимы *Köncsőg* та *Kuncheg* логично сопоставить с племенем кунун⁸⁰. В Венгрии также упоминался этноним кун-барач⁸¹.

Локализация владений племени чертан до переселения в Венгрию пока что не выяснена. Ибн Халдун упоминал о племени джерсан⁸². Ад-Димашки знал его как узу-чартан, а Ибн Дукмак – джортан⁸³. Фахр ад-Дин Мубаракшах знал его как племя озур-чортан. Б.Кумекоев утверждает, что этому этнониму соответствует племя джортан (шортан)⁸⁴. Б.Кумекоев предлагает и иные формы этнонима. Для хроники Ан-Нувайри джзиан, для Ибн Халдуна – джарсан и джуртан для Ибн Дукмака. В научной литературе еще встречаются формы джужнан, джерсан, джезнан, джерсак⁸⁵. Для большинства современных венгерских ученых (А. Палочи-Хорват, И. Зимони) характерна конъюнктура *Csertán*⁸⁶.

Топонимы с этническим наименованием чертан зафиксированы в Татарстане и Башкортостане. Притока реки Большая Узень называется *Čertanla*. Татарский поселок под названием *Čertanla* был известен в Саратовской области. Река на территории Младшего Жуза казахов называлась

⁷² Baski I. On the ethnic names of the Cumans of Hungary. – P. 46.

⁷³ Ипатьевская летопись. – Стб. 339.

⁷⁴ Ипатьевская летопись. – Стб. 623.

⁷⁵ Бушаков В.А. Тюркская этноикономия Крыма. – С. 138.

⁷⁶ Golden P.B. An Introduction to the History of the Turkic Peoples. Ethnogenesis and State-Formation in Medieval and Early Modern Eurasia and the Middle East. – P. 278–279; Mándoky-Kongur I. A hantós-széki kunok...

⁷⁷ Кузеев Р.Г. Происхождение башкирского народа. – С. 362; Baski Imre. On the ethnic names of the Cumans of Hungary. – P. 45–46.

⁷⁸ Бушаков В.А. Тюркская этноикономия Крыма. – С. 139.

⁷⁹ Baski I. On the ethnic names of the Cumans of Hungary. – P. 53.

⁸⁰ СМАЗО. – Т. 1. – С. 541.

⁸¹ Бушаков В. А. Тюркская этноикономия Крыма – С. 138.

⁸² СМАЗО. – Т. 1. – С. 541.

⁸³ Кумекоев Б.Е. Об этническом составе кыпчаков XI – нач. XIII вв. по арабским источникам. – С. 127; Маркварт И. О происхождении народа куманов / Пер. А.Немировой. <http://steppe-arch.konvent.ru/books/markvart1-00.shtml>; Кумекоев Б.Е. Об этнонимии кыпчакской конфедерации западного Дешт-и-Кыпчака XII – начала XIII века. – С. 58–70.

⁸⁴ СМАЗО. – Т. 1. – С. 541; Кумекоев Б.Е. Об этническом составе кыпчаков XI – нач. XIII вв. по арабским источникам. – С. 127; Golden P.B. Cumanica IV: The Cumano-Qırçaq Clans and Tribes // *Archiwum Eurasiae Medii Aevi*. – Vol. IX (1995–1997). – Wiesbaden, 1997. – P. 112; Golden P. B. An Introduction to the History of the Turkic Peoples. Ethnogenesis and State-Formation in Medieval and Early Modern Eurasia and the Middle East. – Wiesbaden, 1992. – P. 230; Кумекоев Б.Е. Об этнонимии кыпчакской конфедерации западного Дешт-и-Кыпчака XII – начала XIII века. – С. 58–70.

⁸⁵ Кумекоев Б.Е. Об этнонимии кыпчакской конфедерации западного Дешт-и-Кыпчака XII – начала XIII века. – С. 58–70.

⁸⁶ Zimonyi I. History of the Turkic speaking peoples in Europe before Ottomans...; Palocz-Horvath A. Pechenegs, Cumans, Iasians. – P. 57, Map.

Ćertanliq⁸⁷. Относительно расселения племени чертан в Венгрии, то Ф. Хорват локализовал их кочевья вблизи Пешта и Калоча. Их кочевья занимали территорию от Калоча до Сегеда, между городами Кечкемет, Халас и Ченгеле⁸⁸. Из племени чертан происходил Сейхан, дочь которого Эржебет вышла замуж за принца Иштвана и родила Ласло IV Куна⁸⁹.

Среди кыпчакских племен часто упоминались токсоба⁹⁰. В формах Tokszaba, Tokszabo, Tokszoba этот этноним известен в Венгрии. Он являлся названием рода, фамилии и местности, принадлежащей городу Карцаг⁹¹. Топоним таксобены зафиксирован в Молдавии⁹². Как известно, по данным Ан-Нувайри и Ибн Халдуна, это племя воевало на стороне монголов против дурутов. Временем этой войны можно считать 1237–1239 гг. Особенных причин мигрировать в Венгрию для этого племени не было. Но среди топонимов восточного происхождения в Венгрии еще зафиксированы Tatar и Gyalajer. В источниках упомянут Татар сын Угедея. Этноним Gyalajer можно сопоставить с племенем джалаир. Он упоминается еще в формах Sallajer и Zsallajer как названия местности около Карцага⁹³. Но как враждебные венгерским кыпчакам монголы и токсоба могли попасть в Венгрию?

Тут необходимо упомянуть об одном эпизоде из истории Улуса Джучи. Египетские арабы-язычные хронисты сообщали о том, что внук Ногая Кара-Кисек укрывался в земле Будул в стране Шешимен вблизи от владений Керала⁹⁴. По предположению Я. Дашкевича и Б. Шпулера, Керел – это Галицко-Волинская держава. П. Пелльо считает, что этот этноним обозначал венгров, а точнее их правителя – короля⁹⁵. Страну Шешимен возможно отождествить с владениями видинского деспота Шишмана, а Будул – с Подольем⁹⁶. Упоминание страны Будул в хронике Рукн ад-Дина Бейбарса ал-Мысри является первым известием о Подолье в исторических хрониках. Польские документы начала XIV в. зафиксировали вблизи от Сандомира русинов вместе с татарами⁹⁷. Сравнив эту информацию сведениями Рукн ад-Дина Бейбарса ал-Мысри, есть все основания утверждать, что Кара-Кисек стал наемником на службе у королей Лева Даниловича и Юрия Львовича⁹⁸. Известно, что Кара-Кисек промышлял наемничеством. Целиком правдоподобно, что в первой четверти XIV века он мог перейти на службу к венгерским королям и был поселен около Карцага. Вместе с ним должна была прийти и дружина, которая включала в себя представителей разных племен. С Кара-Кисеком в Венгрию должны были прийти представители племен токсоба, татар и джалаир.

Также в этнонимии венгерских степей присутствуют и более древние топонимы и этнонимы. Так, в венгерских источниках зафиксировано племя Vajandog в местности между Kisújszállás и Túrkeve. Фамилии Vajandog носили предки знатных родов Czuczony, Pólusz и Hagymásy. Племя байындыр (байандур) упоминалось среди племен кимакской и огузской конфедераций племен. Упомянутый в венгерских источниках этноним Bodoglár похож на турецкий этноним Budaklar, который служит названием четырех сел в Анатолии. Главным образом он упоминается в Турции и поэтому его логично связать с огузами⁹⁹. Также с огузами можно связать этноним Teke. Он

⁸⁷ Baski I. On the ethnic names of the Cumans of Hungary. – P. 45.

⁸⁸ Horváth F. A csengelei kunok ura és népe. – Budapest, 2001. – Old. 55; Paloczi-Horvath A. Pechenegs, Cumans, Iasians. – P. 57, Map.

⁸⁹ Paloczi-Horvath A. Pechenegs, Cumans, Iasians. – P. 52, 77–78.

⁹⁰ СМЗСО. – Т. 1 – С. 541.

⁹¹ Baski I. On the ethnic names of the Cumans of Hungary. – P. 50.

⁹² Бушаков В. А. Тюркская этноэкономика Крыма. – С. 132.

⁹³ Baski I. On the ethnic names of the Cumans of Hungary. – P. 51–53.

⁹⁴ СМЗСО. – Т. 1. – С. 119, 162.

⁹⁵ Дашкевич Я.Р. Секретна історія монголів як джерело до історії України XIII ст. // Україна – Монголія: 800 років у контексті історії. – К., 2008. – С. 14–15; Pelliot P. Notes sur l'histoire de la Horde d'Or. – Paris, 1949. – S. 115–117, 119–120, 125, 129, 131, 137–138, 141–143, 161–163.

⁹⁶ Дашкевич Я. Степові держави на Поділлі та в Західному Причорномор'ї як проблема історії України XIV ст. // Матеріали та дослідження з археології Прикарпаття та Волині. – Львів, 2006. – Вип. 10. – С. 13; Ждан М.Б. Україна під пануванням Золотої Орди // Український Історик. – 1–3 (25–27). Рік VII. На пошану Проф. д-ра Олександра П. Оглоблина з нагоди 70-ліття життя та 50 ліття наукової праці. – Нью-Йорк-Мюнхен, 1970. – С. 88.

⁹⁷ Грушевський М.С. Історія України-Руси. Т. 3. – С. 111; Monumenta Poloniae Historia. Pomniki dziejowe Polski. – Т. 3. – S. 186.

⁹⁸ СМЗСО. – Т. 1. – С. 119, 162.

⁹⁹ Baski I. On the ethnic names of the Cumans of Hungary. – P. 47–48.

упоминается в Венгрии в форме топонимов Tekehallow, Tekehalom dülö, Tekeszék. Племя под названием Теке упоминалось в составе огузов и туркмен¹⁰⁰. Интересно, что в венгерской топонимии упоминается и *Becsene-sziget* (*Pecsene-sziget*, *Pecsenei-sziget*), то есть «остров печенегов» на окраинах города *Kisújszállás*. Около города *Trencsén* упоминалось село *Pecsene*. Его не стоит сопоставлять с народом печенегов, поскольку у венгров существовало собственное обозначение печенегов – бешенье. А вот в этнонимии огузов упоминалось племя бечене¹⁰¹.

Отдельно стоит упомянуть об общих этнических наименованиях. В венгерской топонимии часто встречаются топонимы и антропонимы с корнем *Kun*. Это *Kungudur*, *Kwnfalwa*, *Cun*. Упоминаются также аристократы *Georgius Kun*, *Kun Mihály*. *Кун* как наименование отдельного племени упоминался в хрониках Тахира ал-Марвази и Ауфи¹⁰². Этноним куман для характеристики кыпчаков возник на Западе. В Венгрии распространены имена *Cuman*, *Komán*, *Komony*. В топонимии встречаются названия *Comanfalua* около Темешвара, *Kományfalva* в комитате *Zarand*, *Cumanpataka* и *Kumán* около *Törökbecse* и *Tiszatarros* в бывшем комитате *Torontál*. Кроме того, имя куман было личным именем нескольких знатных человек на Востоке. В источниках упоминался губернатор Халеба Куман (12 в.), мамлюк Куман (13 в.), болгарин Куман (14 в.), казахи Куман-ходжа и Куман (18 и 19 вв. соответственно)¹⁰³. По договоренности с королем Белой IV, кыпчаков расселили в долинах рек Тисы, Кэрэш и Мурэш¹⁰⁴.

Среди кыпчаков выделяли этническую группу Палочи. Центром палочи был город Апатфальфа в горах Нитры. Они жили в диоцезе Эгера. Венгерские ученые связывали палочи с кунами, упомянутыми у венгерского Анонима. Проблема состоит в том, что хроника Анонима хотя и была написана в конце XII века, но в ней описывались события «обретения родины» венграми. Венгерский Аноним мог просто модернизировать этническую номенклатуру¹⁰⁵. Нужно сказать, что этноним *кун* у венгров не имел четкого этнического наполнения. По мнению некоторых исследователей, он обозначал всех восточных кочевников до прихода монголов¹⁰⁶. Сведения источников очень противоречивы. В «Деяниях венгров» упоминались куны. Среди их вождей были названы Эд, Эдум, Эту, Бунгер, Оусад (отец Урсуура), Бойта, Кетел (отец Олуптульма). Они названы союзниками русов против венгров. Тогда кыпчаки были очень далеки от Причерноморья и Алфельда. Венгерский хронист модернизировал этническую номенклатуру и заменил печенегов кунами¹⁰⁷. Кунам также приписывали трансильванский поход 1068 г.¹⁰⁸ Автор Пожоньской хроники и Шимон Кезаи считали, что местности до Бихара в местности Нир опустошили бещы (бешенье, печенеги). Авторы Будской и Дубницкой хроник, а также Януш Туроци указывали, что на Венгрию напали именно куны¹⁰⁹. Венгерские исследователи считали кочевников, которые совершили набег, огузами или печенегами¹¹⁰. Тогда печенеги отступали под давлением огузов, а огузов

¹⁰⁰ Baski I. On the ethnic names of the Cumans of Hungary. – P. 49–50.

¹⁰¹ Baski I. On the ethnic names of the Cumans of Hungary. – P. 48–49; Кононов А.Н. Родословная туркмен: Сочинение Абу-л-Гази, хана хивинского. – М.; Л., 1958. – С. 56–57.

¹⁰² Baski I. On the ethnic names of the Cumans of Hungary. – P. 52; Голден П. Формирование кумано–кыпчаков и их мира // Материалы по археологии, истории и этнографии Таврии. – Симферополь, 2003. – Вып. X – С. 461, прим. 21, 25, 463, прим. 35, 37, 465; Minorsky V. Sharaf al-Zaman Tahir Marvazi on China, the Turks and India. – London, 1942. – P. 29–30.

¹⁰³ Baski I. On the ethnic names of the Cumans of Hungary. – P. 48.

¹⁰⁴ Плетнева С.А. Половцы. – С. 179–180; Голубовский П.В. Печенеги, торки и половцы до нашествия татар. – С. 234; Голубовский П.В. Половцы в Венгрии. – С. 5–6; Zimonyi I. History of the Turkic speaking peoples in Europe before Ottomans. 2007; Mándoky Kongur István. A hantós-széki kunok // Székesfehérvár évszázadai–Székesfehérvár, 1972. – 2. Középkor.

¹⁰⁵ Голубовский П.В. Половцы в Венгрии. – С. 9–10.

¹⁰⁶ Шушарин В.П. Ранний этап этнической истории венгров. – М., 1997. – С. 326–327.

¹⁰⁷ Rady M. The Gesta Hungarorum of Anonymus, the Anonymous Notary of King Béla: A Translation // Slavonic and East European Review. – 87 (4). – 2009. – <http://discovery.ucl.ac.uk/18975/1/18975.pdf> – Chapter 8, 10.

¹⁰⁸ Голубовский П.В. Половцы в Венгрии. – С. 2–3; Spinei V. The Romanians and the Turkic nomads North of Danube Delta from tenth to the Mid-Thirteenth Century. – Leiden-Boston, 2009. – P. 117–118.

¹⁰⁹ Spinei V. The Romanians and the Turkic nomads North of Danube Delta from tenth to the Mid-Thirteenth Century. – P. 118.

¹¹⁰ Шушарин В.П. Ранний этап этнической истории венгров. – М., 1997. – С. 326.

теснили кыпчаки. Зимой 1064/1065 гг. огузы атаковали Фракию¹¹¹. Ромеи разбили огузов, часть плененных стала служить в византийской армии в вспомогательных частях. Но большинство торков ушло на Русь, где позже образовали конфедерацию «Черных Клобуков»¹¹². Печенеги и дальше играли значительную роль в регионе. Окончательно они были побеждены кыпчаками и ромеями в битве при Левунионе в 1091 г.¹¹³

Только поход кунов 1091 г., который совершил хан Копульх сын Крула (Кола), можно приписать кыпчакам. Войска кыпчаков были разбиты вблизи от ручья Паганч (Паганти) и Дуная. В битве погиб вождь кыпчаков Акуш¹¹⁴. После этого на долгое время прекратились набеги кыпчаков на Венгрию. Следующий поход на Венгрию кыпчаки совершили только в начале XIII в. Они опустошали комитаты Барца и Фегераш. Венгерский король Эндре II был вынужден отдать землю Бырса как лен тевтонским рыцарям. Король предоставил им привилегии и освободил от уплаты налогов¹¹⁵. Тевтонцы на протяжении нескольких лет отражали набеги кочевников и перешли в наступление. Они перешли Карпатские горы и завоевали некоторые территории во владениях кыпчаков и бродников¹¹⁶. Венгерского короля не устраивало усиление влияния Тевтонского Ордена в своих землях и он провозгласил свой сюзеренитет над Куманией¹¹⁷.

То, что этноним палочи фиксируется именно в районе Нитры, объяснялось венгерскими исследователями тем, что они пришли со стороны Галицко-Волынской державы и Польши. В районе Нитры как раз находились поселения печенегов, которых венгры знали как бесенью. Возможно, тут имело место замещение одного этнонима другим. Кыпчаки, которые пришли в район Нитры, позже чем печенеги, были названы западными славянами *plauci*, *plawci*. Именно от этой формы должно происходить и венгерское *pálóczi* (палочи)¹¹⁸. Примеры поздних заимствований в иные языки из славянских не так уж и редки. Те земли, которые скандинавы раньше называли Бьярмаландом, они впоследствии под новгородским влиянием стали называть *Sauloke* (производное от русского Заволочье)¹¹⁹.

Палочи фиксируются в комитате Нитра и горах Матры. Местом расселения кунов-кыпчаков были комитаты Борсод, Бодрог, Гевеш, Эстергом, Бихар, Калоч, Темешвар, Калоч¹²⁰. Таким образом, перед нами две отличавшиеся группы населения. Палочи включили в свой состав более ранние группы тюркского населения и обосновались в Венгрии довольно давно. В их состав должны были влиться байандуры с печенегами, которые после поражения от ромеев в 1122 г. переселились в Венгрию. Иштван II укрыл их у себя. Впоследствии король Эндре II в конституции «Золотая Булла» должен был указать пункт о том, что мигранты не будут допускаться к государственным должностям. Мигрировавших берендеев и печенегов должны были расселить на северо-западных и северных границах Венгерского Королевства, где источники и зафиксировали палочи¹²¹. До сих пор в составе венгерской нации сохранилась этническая группа палочи, которая имеет собственный диалект (палоцкий или северо-западный) венгерского языка.

¹¹¹ Spinei V. The Romanians and the Turkic nomads North of Danube Delta from tenth to the Mid-Thirteenth Century. – P. 115–116.

¹¹² Spinei V. The Great Migrations in the East and South East of Europe from the Ninth to the Thirteenth Century. – P. 192–193.

¹¹³ Spinei V. The Romanians and the Turkic nomads North of Danube Delta from tenth to the Mid-Thirteenth Century. – P. 120.

¹¹⁴ Шушарин В.П. Ранний этап этнической истории венгров. – С. 328.

¹¹⁵ Голубовский П.В. Половцы в Венгрии. – С. 3; Параска П.Ф. Внешнеполитические условия образования Молдавского феодального государства. – С. 16; Vasary I. Cumans and Tatars. – P. 32.

¹¹⁶ Князький И.О. Половцы в Днестровско-Карпатских землях и Нижнем Подунавье в конце XII – первых десятилетиях XIII в. // Социально-экономическая и политическая история Молдавии периода феодализма. – Кишинев, 1988. – С. 26.

¹¹⁷ Князький И.О. Половцы в Днестровско-Карпатских землях и Нижнем Подунавье в конце XII – первых десятилетиях XIII в. – С. 26.

¹¹⁸ Голубовский П.В. Половцы в Венгрии. – С. 6–7, 9–10.

¹¹⁹ Прицак О. Походження Русі. Стародавні скандинавські саги і Стара Скандинавія. – Киев, 2003. – Т. 2. – С. 567–568.

¹²⁰ Голубовский П.В. Половцы в Венгрии. – С. 6–10.

¹²¹ Голубовский П.В. Половцы в Венгрии. – С. 4, 10–11.

Усиление кыпчакского присутствия в Венгрии датируется 1239 г., когда большое количество кочевников переселилось в Альфельд¹²². Вторая волна кыпчаков пришла в 1246 г. из Болгарии. Кыпчаки нашли опору в молодом короле Иштване V и поддержали его в войне против Белы IV. Иштван V был женат на дочери кыпчакского хана Сейхана¹²³. Венгерские бароны боялись потери «золотых вольностей». Необходимо сказать, что венгерская знать почти утратила свое влияние при короле Ласло IV Куне¹²⁴. Только поражение кыпчаков в битве на озере Ход в 1282 г. (или 1280 г.) позволило венгерским баронам вернуть прежнее влияние¹²⁵. Венгерские магнаты еще во времена Белы IV понимали опасность своему положению и приняли меры по устранению конкурентов¹²⁶. Матвей Парижский сообщал, что куманы отказывались воевать с монголами. Это только подогревало подозрения¹²⁷. Убийство венграми Котяна вынудило многих кыпчаков бежать в Болгарию¹²⁸.

И. Вашари поддержал гипотезу П.Павлова о том, что отец Георгия Тертера был родственником Котяна¹²⁹. Георгий стал болгарским царем в 1280 г.¹³⁰ О.Прицак считал Тертеридов династией кыпчакского происхождения¹³¹. На службу к Беле IV перешел вождь племени чертан Сейхан¹³². Дочь Сейхана Эржебет родила Ласло Куна – будущего короля Венгрии, и во время его правления владела землями в Сербии и Боснии¹³³.

Присутствие кыпчаков в Венгрии и само существование независимого государства на западной окраине евразийских степей были раздражителем для монголов. В 1258 г. Романовичи капитулировали перед монголами и были вынуждены в составе монгольских войск принять участие в кампании 1259–1260 гг. против Литвы, Польши и Венгрии¹³⁴. Эти события подвигли сербского монаха Пандеха написать сербское пророческое сказание, как все народы Центрально-Восточной и Юго-Восточной Европы будут уничтожены монголами¹³⁵. Венгры сдержали монгольское вторжение в Карпатах. В одной венгерской грамоте был зафиксирован интересный факт. Король Иштван V направил Понита посланником к татарам. Король отмечал, что эта миссия отвернула от страны вторжение татар¹³⁶. Нужно сказать, что этому посольству предшествовало несколько лет противостояния между монголами и венграми. В 1262 г. младший король Венгрии (соправитель) Иштван V заключил мир с Берке, но не допустил его войска в свои владения¹³⁷. В 1264 г. Берке предложил Беле IV союз. Бела IV отверг это предложение¹³⁸. Естественно, последовала война, в которой главным действующим лицом был Яков Светослав. В то время на Балканах присутствовали войска Берке во главе с Кутлуг-Меликом, которые действовали против ромеев в союзе с бол-

¹²² Голубовский П.В. Половцы в Венгрии. – С. 4–5, 10–11.

¹²³ Голубовский П.В. Половцы в Венгрии. – С. 11–12; Vasary I. Cumans and Tatars. – P. 99.

¹²⁴ Голубовский П.В. Половцы в Венгрии. – С. 13–14; Осипян О. Поширення християнства серед половців XI–XV ст. – С. 9; Paloczi-Horvath A. Pechenegs, Cumans, Iasians. – P. 78; Плетнева С.А. Половцы. – С. 180

¹²⁵ Голубовский П.В. Половцы в Венгрии. – С. 22; Осипян О. Поширення християнства серед половців XI–XV ст. – С. 9.

¹²⁶ Sinor D. The Mongols in the West.

¹²⁷ Матузова В.И. Английские средневековые источники IX–XIII вв. – Матвей Парижский.

¹²⁸ Осипян О. Поширення християнства серед половців XI–XV ст. – С. 7; Paloczi-Horvath A. Pechenegs, Cumans, Iasians. – P. 50–51; Голубовский П.В. Половцы в Венгрии. – С. 12; Rogerii Miserabile carmen. – S. 556.

¹²⁹ Павлов П. Бунтари и авантюристы в средневековна България; Vasary I. Cumans and Tatars. – P. 66.

¹³⁰ Vasary I. Cumans and Tatars. – P. 82.

¹³¹ Прицак О. Коли і ким було написано «Слово о полку Ігоревім». – С. 46.

¹³² Vasary I. Cumans and Tatars. – P. 99.

¹³³ Vasary I. Cumans and Tatars. – P. 102–103.

¹³⁴ Ипатьевская летопись. – Стб. 847, 852–855; Monumenta Poloniae Historica. Pomniki dziejowe Polski. – Т. 2. – Lwow, 1872. – S. 806–808, 839, 878; Monumenta Poloniae Historia. Pomniki dziejowe Polski. – Т. 3. – Lwow, 1878. – S. 73–75, 133, 170; Малышев А.Б. Половцы в Венгрии и Золотая Орда // Дешт-и-Кипчак и Золотая Орда в становлении культуры евразийских народов. Материалы международной конференции. – М., 2004. – С. 24–30; Spinei V. Moldavia in the 11th–14th Centuries. – P. 120; Измайлов И.Л. Войны на Западе. Польша и Литва // История татар. – Казань, 2009. – Т. 3. Улус Джучи (Золотая Орда). XIII – середина XV в. – С. 521–522.

¹³⁵ Радойичич Г.С. Пандехово сказание 1259 г. (О Византии, татарах, куманах, русских, венграх, сербах, болгарях) // Труды отделения древнерусской литературы. – Л., 1960. – Т. 16. – С. 161–166.

¹³⁶ Параска П.Ф. Внешнеполитические условия образования Молдавского феодального государства. – С. 37.

¹³⁷ Порсин А.А. Политика Золотой Орды в Восточной и Южной Европе в 50–70-х годах XIII века. – С. 157; Малышев А.Б. Половцы в Венгрии и Золотая Орда – С. 24–30.

¹³⁸ Там же.

гарами¹³⁹. В 1265 г., когда еще продолжалась война, Папа Римский Клемент IV провозгласил крестовый поход против Улуса Джучи. Решающих успехов венгры добились в 1266 г., когда войск Берке уже не было на Балканах. Бан Григорий взял Оряхово, бан Понит овладел Плевеном, а магистр Эгидий подошел к Тырново. Также венгры овладели Видином¹⁴⁰. Угроза для Венгрии со стороны Джучидов существенно уменьшилась после смерти Берке.

Кыпчаки в составе венгерских войск воевали против чехов¹⁴¹. Во время одного из набегов венгерских кыпчаков на Чехию погибло несколько тысяч христиан в Моравии¹⁴². 25 июня многие были убиты около Оломоуца¹⁴³. Кыпчаки в 1260 г. приняли участие в битве под Крессенбруном¹⁴⁴, а в 1271 г. вместе с венграми напали на Австрию¹⁴⁵. В 1278 г. кыпчакские отряды в составе венгерского войска сражались в битве при Moravmeszo¹⁴⁶.

Венгерские кыпчаки находились в церковном подчинении епископов Эгера, Калоча, Арада, Чанада, Ваца и Эстергома¹⁴⁷. В одной из грамот Белы в 1264 г. земли палоци передавались монастырю Святого Евстафия. В другой грамоте земли кыпчака Кунчи передавались некоему графу Иоанке¹⁴⁸. На территории Эгерской Епископии происходил обмен владениями между венграми и кыпчаками. Владения этих кыпчаков находились в комитате Борсод¹⁴⁹. Папа Урбан IV писал по поводу кыпчаков архиепископам Эстергома и Калоча. Он приказывал им изгнать из страны кыпчаков, которые не приняли христианства¹⁵⁰. Венгерские хронисты обвиняли кыпчаков во всех смертных грехах. Но неясно насколько эти обвинения правдивы. Одним из распространенных обвинений против кыпчаков среди венгров и ромеев были грабежи со стороны кочевников. Кыпчаки были не намерены переходить к оселости. К тому же венгерская аристократия и король им не платили за службу. Им предлагалось жить за счет добычи в походах. Но это был нерегулярный источник заработка. Поэтому кыпчакам в мирное время приходилось делать набеги на соседей для того, чтобы хоть как-то себя прокормить. Против христианизации они выступали потому, что не хотели платить десятину церкви. Это было учтено венгерскими королями и кыпчаки не платили десятину до середины XIV в. Кыпчакская аристократия хотела сохранить свою идентичность и обычаи. Под влиянием своей матери (Эржебет, дочери Сейхана) Ласло IV также придерживался

¹³⁹ Павлов П. Бунтари и авантюристы в Средневековна България. – Велико Търново, 2000. – Глава Руски бродници, политически емигранти и авантюристы във Второ Българско Царство http://liternet.bg/publish13/p_pavlov/buntari/ruski.htm; Миргалеев И.М. Джамии ад-Дувэль Мунеджимбаши Ахмеда Деде: к вопросу об изучении турецких источников по истории Золотой Орды // Золотоордынская цивилизация. – Казань, 2010. – Вып. 3. – С. 33; Spinei V. Moldavia in the 11th–14th Centuries. – P. 120.

¹⁴⁰ Павлов П. Бунтари и авантюристы в Средневековна България. – Глава Руски бродници, политически емигранти и авантюристы във Второ Българско Царство http://liternet.bg/publish13/p_pavlov/buntari/ruski.htm; Spinei V. Moldavia in the 11th–14th Centuries. – Bucureşti, 1986. – P. 120; Димитров Хр. Българско-унгарски отношения през средновековието. – София, 1998. – С. 174.

¹⁴¹ Simonis de Keza. Gesta Hungarorum // Historiae Hungaricae fontes domestici. – Lipsiae, 1883. – Pars prima. Scriptores; 2. – S. 90–91.

¹⁴² Annales Bohemiae 1196–1278 // Fontes rerum Bohemicarum. – Praegae 1874. – Tom. II/1. – P. 282–303. <http://www.clavmon.cz/clavis/FRRB/chronica/ANNALES%20BOHEMIAE%201196.htm>; Fontes Rerum Bohemicarum. T. II. Cosmae Chronicon Boemorum cum continuatoribus / Prameny dějin českých. Dil II. vydavane z nadani Palackeho/ Kosmuv letopis cesky s pokračovatelem. / vydavatel Dr. Jos. Emler, prekladatel V.V. Tomek. – Nakladem Musea Kralovstvi Ceskeho. – Praha, 1874. – S. 290–291.

¹⁴³ Annales Bohemiae 1196–1278 // Fontes rerum Bohemicarum. – Praegae 1874. – Tom. II/1. – P. 282–303. <http://www.clavmon.cz/clavis/FRRB/chronica/ANNALES%20BOHEMIAE%201196.htm>; Fontes Rerum Bohemicarum. T. II. Cosmae Chronicon Boemorum cum continuatoribus / Prameny dějin českých. Dil II. vydavane z nadani Palackeho/ Kosmuv letopis cesky s pokračovatelem. / vydavatel Dr. Jos. Emler, prekladatel V.V. Tomek. – Nakladem Musea Kralovstvi Ceskeho. – Praha, 1874. – S. 290–291.

¹⁴⁴ Annales Ottakariani // Fontes rerum Bohemicarum. – Praegae 1874. – T. II/1. – P. 308–335. <http://www.clavmon.cz/clavis/FRRB/chronica/ANNALES%20OTTAKARIANI.htm>; Fontes Rerum Bohemicarum. T. II. Cosmae Chronicon Boemorum cum continuatoribus / Prameny dějin českých. Dil II. – S. 310–316

¹⁴⁵ Малышев А. Б. Половцы в Венгрии и Золотая Орда – С. 24–30.

¹⁴⁶ Zimonyi I. History of the Turkic speaking peoples in Europe before Ottomans...; Fontes Rerum Bohemicarum. T. II. Cosmae Chronicon Boemorum cum continuatoribus / Prameny dějin českých. Dil II. – S. 330.

¹⁴⁷ Голубовский П.В. Половцы в Венгрии. – С. 6, прим. 6.

¹⁴⁸ Голубовский П.В. Половцы в Венгрии. – С. 7.

¹⁴⁹ Голубовский П.В. Половцы в Венгрии. – С. 7–8.

¹⁵⁰ Голубовский П.В. Половцы в Венгрии. – С. 7, 12.

кочевнических обычаев. Он не жил со своей законной женой из рода Анжу, а предпочитал кыпчакских любовниц Эдуа, Купчэч и Мандулу. Король носил кыпчакскую одежду и украшения. С короля брала пример часть знати. К образу жизни кыпчаков пристрастились и некоторые венгры. Источники сообщают о двух венгерских епископах, которые решили жить так же, как и король. При правлении венгерского короля Ласло IV Куна кыпчакские вожди Алпар, Узур, Арбуз, Туртуле и Кеменече были приближенными венгерского короля. Опираясь на кыпчаков, Ласло IV стремился ограничить «золотые вольности» венгерских баронов. Предлогом для вмешательства Папы Римского были слухи о том, что кыпчаки остаются язычниками и содержат в рабстве венгров-христиан, пусть даже и простых крестьян¹⁵¹.

Римская Курия отправила в Венгрию легата, чтобы искоренить пережитки язычества. На сейме в Тетени в 1279 г. часть кыпчакских аристократов (Алпар и Узур) приняла условия, предложенные посланником папы. Они были оформлены в «Грамоте о куманах». Это был ультиматум с предложениями, от которых было невозможно было отказаться. Фактически кыпчакам предписывалось отказаться от почитания каменных статуй, перенять одежду венгров, осесть и жить в домах. Королю же предписывалось уважать права своих баронов, отказаться от прежней жизни. В каждое племя предписывалось отправить инквизиторов, дабы они следили за чистотой веры. Предписывалось освободить рабов из христиан. Кыпчаки могли быть вассалами баронов. За свои земли они должны были служить в войске и в случае уклонения нести наказание. Кыпчакская аристократия приравнивалась к благородным венграм. Кыпчаки выводились из-под юрисдикции Палатина и передавались племенным судьям. За обжалованием решения кыпчаки получали право обращаться к королю. В то же время их земли изымались из-под власти короля. «Грамота о куманах» была призвана вбить клин между королем и кыпчакскими вождями, кыпчакскими вождями и их народом¹⁵².

Естественно, часть кыпчакских аристократов не приняла этих условий. Не принял их и Ласло IV Кун. Король хотел выслать из страны папского легата и запретить ему возвращаться под страхом смерти. Легат же проклял короля и отлучил от церкви двух епископов. Пользуясь благоприятным моментом, бароны удалили кыпчаков от двора, а самого короля взяли под стражу. В Венгрии началась гражданская война. Прикрываясь именем короля, венгерские магнаты подняли на войну с кыпчаками своих вассалов. Решающая битва произошла на озере Ход в 1282 г. (или 1280 г.). Она повлияла на состояние кыпчаков и снизила их политическое влияние¹⁵³. Отзвуки противостояния с баронами и Папой Римским ощущались и позже. В 1284 г. кыпчаки напали на владения Фомы Чанада и далее продолжали брать в плен христиан. Они сохраняли свои привычки и верования, несмотря на то, что раньше король обещал Папе придерживаться норм «Грамоты о куманах» и принудить кыпчаков к принятию христианства. При дворе оставались служить Арбуз, Туртуле и Кеменече. Римская Курия угрожала санкциями и венгерская знать организовала заговор для убийства короля. Исполнителями замысла были Арбуз и Туртуле, которых потом и казнили, чтобы скрыть следы преступления¹⁵⁴. Кыпчаки и дальше продолжали оставаться в свите Арпадов (при короле Эндрэ (Андраше III) были придворные из кыпчаков, но их влияние очень снизилось сравнительно со временем Ласло IV Куна)¹⁵⁵.

¹⁵¹ Голубовский П.В. Половцы в Венгрии. – С. 12–14; Павлов П. Половцы во внутривосточной жизни Византии и Болгарии XIII–XIV вв. // *Stratum Plus*. – №6 (2005–2009): Причерноморские этюды. – СПб.; Кишинев; Одесса; Бухарест, 2009. – С. 391–392; Шушарин В.П. Свидетельства письменных памятников королевства Венгрии об этническом составе населения Восточного Прикарпатья // *История СССР*. – М., 1978. – №2. – С. 45, 48; *Chronicon Dubnicense : Cum codicibus Sambuci Acephalo et Vaticano, cronicisque Vindobonensi picto et Budensi accurate collatum* // *Historiae Hungaricae fontes domestici*. – Pars prima. – Scriptores ; 3. *Quinque-Ecclesiis*, 1884. – S. 107; *Scriptores Rerum Hungaricarum Veteres ac Genuni*. Cura et Studio Joannis Georgii Schwandtneri. – Pars Prima – Vindobonae, MDCLXVI (1766). – S. 189. Более подробно о Ласло Куне в книгах венгерских исследователей и статьях румынского исследователя А. Думе – Dume A. *Sketch of a portrait, the life of an atypical monarch: Ladislau IV the Cuman (1272–1290)* // *Analele Universității din Oradea*. – *Istorie-Arheologie* – Т. XVIII. – Oradea, 2008. – S. 13–23; Dume A. *Turanicii: tătarii și cumanii în cadrul politicii regale interne și externe a Ungariei în timpul monarhului Ladislau al IV-lea (1272–1290)* // *Analele Universității din Oradea*. – *Istorie-Arheologie* – Т. XVII. – Oradea, 2007. – S. 15–28.

¹⁵² Голубовский П.В. Половцы в Венгрии. – С. 14–21.

¹⁵³ Голубовский П.В. Половцы в Венгрии. – С. 21–22; Осипян О. Поширення християнства серед половців XI–XV ст. – С. 9.

¹⁵⁴ Голубовский П.В. Половцы в Венгрии. – С. 22–24.

¹⁵⁵ Голубовский П.В. Половцы в Венгрии. – С. 24.

В XIV в. кыпчаки фактически христианизировались и в хозяйственном отношении перешли к оседлости и постепенно смешались с венграми. Кыпчаки служили в венгерском войске и при династии Анжу. Окончательное утверждение католицизма среди венгерских кыпчаков произошло в 1410 г., однако кыпчаки окончательно растворились в венгерской среде только через несколько веков¹⁵⁶.

Часть кыпчаков после битвы на озере Ход бежала на территорию Улуса Джучи и Болгарии¹⁵⁷. Среди них хронисты упоминали некоего Олдамура. Его можно отождествить с Алдимиром болгарских историков. Олдамур был родственником Георгия Тертера¹⁵⁸. Грамотами короля Ласло Куна засвидетельствована экспедиция венгров на восток от Карпат. Очевидно, венгры осуществили эту кампанию, преследуя кыпчаков¹⁵⁹. Правители Галицко-Волынской державы восприняли это враждебно и ответили набегом на венгерские владения. Присутствие войск русинов в бассейне Тисы засвидетельствовано венгерскими грамотами¹⁶⁰. Романовичи укрыли у себя бежавших кыпчаков. Тигак, которого В. Отрошенко отождествляет с Чингульским ханом, служил волынским князям. Также на службе у них находился Таганчинский эмир¹⁶¹. Позднее появление Алдимира в Болгарии может быть объяснено поражением на озере Ход. По наитию Оладмура Телебуга совершил поход против Венгрии в 1285 году¹⁶². Таким образом, походы русинов и татар против венгров были обусловлены альянсом с бунтующими венгерскими кыпчаками.

Болгарские кыпчаки враждовали с Венгрией. В 1272–1273 гг. György Sóvári воевал против кыпчака Дормана и его болгарских союзников. Дорман это Дрман болгарских документов. Дрман и Куделин правили в Браничево¹⁶³. Они воевали против сербского короля Милутина. Сербы завоевали Браничево и Белград. Дрману и Куделину помог кыпчак Шишман, который правил Видином. Но сербы победили и его войско. Они подошли к Видину. Это вызвало вмешательство со стороны Ногая, который благоволил болгарским аристократам кыпчакского происхождения¹⁶⁴.

Итак, в кыпчакской этнонимии Венгрии присутствуют этнические наименования племен как западной части, так и восточной части Дешт-и-Кыпчака. Более многочисленными были, конечно, западные кыпчаки, но среди переселенцев были, например, представители восточнокыпчакских канглов. Кыпчаки, которые переселились в Венгрию в 1239 и 1246 гг., были поселены на территории королевского домена. В редких случаях они были расселены на территориях, подконтрольных баронам. В кыпчаках венгерские короли видели возможности изменить баланс сил в свою сторону. Во время правления Ласло IV Куна быт венгерской аристократии начал приобретать кочевнические черты, но этот процесс был остановлен вмешательством Римской курии. Часть кыпчакской аристократии во время съезда в Тетени приняла основные нормы, закрепленные в «Грамоте о куманах». Те, кто не принял этих условий, или был уничтожен в битве на озере Ход, или был превращен в рабов, или бежал в Болгарию и Улус Джучи. Ногай был не союзником и не врагом кыпчаков, а выступал только против Олдамура и Георгия Тертера, планы которых мешали осуществлению его замыслов. Палоци – это потомки не только кыпчаков, а всех тюркских переселенцев на севере и северо-западе Королевства Венгрия. Среди предков палоци были печенеги,

¹⁵⁶ Голубовский П.В. Половцы в Венгрии. – С. 27; Vasary I. Cumans and Tatars. – P. 153.

¹⁵⁷ Отрошенко В.В., Рассамакін Ю.Я. Половецкий комплекс Чингульського кургану // Археологія – К., 1986. – Вип. 53. – С. 14–36.

¹⁵⁸ Павлов П. Бунтари и авантюристы в Средневековна България. – Глава Авантюристът-скит Алдимир и Теодор Светослав.

¹⁵⁹ Параска П.Ф. Внешнеполитические условия образования Молдавского феодального государства. – С. 44.

¹⁶⁰ Грушевський М. С. Історія України-Руси. – К., 1993. – Т. 3. – С. 98–99.

¹⁶¹ Отрошенко В.В., Рассамакін Ю.Я. Половецкий комплекс Чингульського кургану. – С. 14–36; Отрошенко В.В., Вовк Т.А. Золотоординський період в історії половців // Етноси України. Тюркський Світ. – К., 2000. – С. 21–26.

¹⁶² Павлов П. Бунтари и авантюристы в Средневековна България. – Глава Авантюристът-скит Алдимир и Теодор Светослав.

¹⁶³ Vasary I. Cumans and Tatars. – P. 104–105; Димитров Хр. Българско-унгарски отношения през средновековието. – С. 192–193.

¹⁶⁴ Данило Други. Животи краљева и архиепископа српских. Службы / Приредили Гордон Мак Данијел, Дамиан Петрић, данашња језичка варијанта Лазар Мирковић, Димитрије Богдановић, Дамњан Петровић. – Београд, 1988. http://www.vostlit.info/Texts/Dokumenty/Serbien/XIV/Danilo_II/Vita_Milutini/frameset.htm; Vasary I. Cumans and Tatars. – P. 101–104, 107–108.

огузы-байандуры и кыпчаки. Именно венгерская адаптация западнославянского названия кыпчаков стала названием этой этнической группы в составе венгерской нации.

Абдуманов Р.А. Культурно-историческая основа кыргызского племенного образования кангды // Тюркологический сборник: Тюркские народы России и Великой Степи, 2005. – М.: Восточная литература, 2006. – С. 6–20.

Аннинский С.А. Известия венгерских миссионеров XIII и XIV вв. о татарах и Восточной Европе // Исторический архив. – Т. III. – М., 1940. – С. 71–112.

Ахинжанов С. М. Кыпчаки в истории средневекового Казахстана. – А.-А.: Илим, 1989. – 291, [2] с.

Бушаков В.А. Тюркская этноэкономика Крыма. – М., 1991. – 265, 104 с.

Вашири И. Военно-политические контакты с Византией и балканскими странами // История Татар. Т. 3: Улус Джучи (Золотая Орда). XIII – середина XV в. – Казань: Институт истории им. Ш.Марджани АН РТ, 2009. – С. 508–518.

Голден П. Формирование кумано-кыпчаков и их мира // Материалы по археологии, истории и этнографии Таврии. – Симферополь: Крымское отделение института востоковедения НАН Украины, 2003. – Вып. X – С. 458–480.

Голубовский П. В. Печенеги, торки и половцы до нашествия татар. Монография. – Киев: Унив. типография, 1884. – 254 с.

Голубовский П. В. Половцы в Венгрии. – Отд. отт. – Киев: Унив. типография, 1889. – 28 с.

Грушевський М. С. Історія України-Руси. – Киев: Наукова думка, 1993. – Т. 3. – 586 с.

Густинская летопись // Полное собрание русских летописей. – СПб.: Типография Э. Праца, 1843. – Т. 2. – С. 233–373.

Данило Други. Животи краљева и архиепископа српских. Службы. / Приредили Гордон Мак Данијел, Дамиан Петрић, данашња језичка варијанта Лазар Миркович, Димитрије Богданович, Дамян Петровић. – Београд: Просвета: Српска књижевна задруга, 1988. – 335 с. http://www.vostlit.info/Texts/Dokumenty/Serbien/XIV/Danilo_II/Vita_Urosi/text.htm

Дашкевич Я. Секретна історія монголів як джерело до історії України XIII ст. // Україна-Монголія: 800 років у контексті історії. – Киев: НАН України, Центральна Наукова Бібліотека ім. В.І.Вернадського, 2008. – С. 11–15.

Дашкевич Я. Степові держави на Поділлі та в Західному Причорномор'ї як проблема історії України XIV ст // Матеріали та дослідження з археології Прикарпаття та Волині.– Львів: Ін-т українознавства ім. І. Крип'якевича НАН України, 2006. – Вип. 10. – С. 111–121.

Джиованни де Пано Карпини. История монгалов. Вильгельм де Рубрук. Путешествие в Восточные страны / Пер. с лат. А.И.Малеина. Ред., вступит. ст. и примеч. Н.П. Шастиной. – М.: Государственное издательство географической литературы, 1957. – 270 с.

Димитров Хр. Българско-унгарски отношения през средновековието. – София: Марин Дринов, 1998. – 423 с.

Жан де Жуанвиль. Книга благочестивих речений и добрых деяний нашего святого короля Людовика / Пер. с старофранц. Цыбулько Г.Ф., под ред. Карачинского А.Ю., науч. ред. Малинин Ю.П. – СПб.: Евразия, 2007. – 400 с.

Ждан М.Б. Україна під пануванням Золотої Орди // Український Історик. – 1–3 (25–27). Рік VII. На пошану Проф. д-ра Олександра П. Оглоблина з нагоди 70-ліття життя та 50 ліття наукової праці. – Нью-Йорк-Мюнхен, 1970. – С. 82–94.

Иванов В.А. Кыпчаки в Восточной Европе // История татар.– Казань: Институт истории им. Ш. Марджани, 2006. –Т.2. Волжская Булгария и Великая Степь. –С. 492–503.

Иванов В.А., Кригер В.А. Курганы кыпчакского времени на Южном Урале. – М.: Наука, 1998. –92 с.

Измайлов И.Л. Войны на Западе. Польша и Литва // История татар. – Казань: Институт истории им. Ш. Марджани АН РТ, 2009. – Т. 3. Улус Джучи (Золотая Орда). XIII – середина XV в. – С. 518–529.

Ипатьевская летопись // Полное Собрание русских летописей. – М.: Восточная литература, 1962. – Т.2. –XVI, 938, 87, IV с.

Исхаков Д.М., Измайлов И.Л. Этнополитическая история татар в VI – первой четверти XV в. – Казань: Институт истории АН РТ, 2000. – 136 с.

Кадырбаев А.Ш. За пределами Великой Степи. – Алматы: Демей, 1997. – 198 с.

Кляшторный С.Г. История Центральной Азии и памятники рунического письма. – СПб.: Филологический факультет СПбГУ, 2003. – 560 с.

Князький И.О. Половцы в Днестровско-Карпатских землях и Нижнем Подунавье в конце XII – первых десятилетиях XIII в. // Социально-экономическая и политическая история Молдавии периода феодализма. – Кишинев: Штиинца, 1988. – С. 22–32.

Кононов А.Н. Родословная туркмен: Сочинение Абу-л-Гази, хана хивинского. – М.; Л., 1958. – 193 с.

Костюков В. П. Улус Шибана Золотой Орды в XIII–XIV вв. – Казань: Фэн, 2010. – 200 с.

- Костюков В.П.* Была ли Золотая Орда Кипчакским ханством? // Тюркологический сборник: Тюркские народы России и Великой Степи, 2005. – М.: Восточная литература, 2006. – С. 199–237.
- Кузеев Р.Г.* Происхождение башкирского народа. – М.: Наука, 1974. – 571 с.
- Кумекоев Б.Е.* Казахи и венгры: общие исторические корни. <http://kumukia.ru/modules.php?name=Pages&pa=showpage&pid=9388>
- Кумекоев Б.Е.* Об этническом составе кыпчаков XI – нач. XIII вв. по арабским источникам // Проблемы этногенеза и этнической истории народов Средней Азии и Казахстана. – М.: Наука, 1990. – Вып. 2. – С. 118–130.
- Кумекоев Б.Е.* Об этнонимии кыпчакской конфедерации западного Дешт-и-Кыпчака XII – начала XIII века // Известия АН Республики Казахстан. – № 1. – Алматы, 1993. – С. 58–70.
- Мальшиев А.Б.* Половцы в Венгрии и Золотая Орда // Дешт-и-Кипчак и Золотая Орда в становлении культуры евразийских народов. Материалы международной конференции. – М.: Институт стран Азии и Африки при МГУ, 2004. – С. 24–30.
- Маркварт И.* О происхождении народа куманов / Пер. А.Немировой. <http://www.steppe.konvent.ru/books/markvart1-00.shtml>, <http://steppe-arch.konvent.ru/books/markvart1-00.shtml>
- Матузова В.И.* Английские средневековые источники IX–XIII вв. – М.: Наука, 1979. – 268 с. http://www.vostlit.info/Texts/rus/Matthew_Par/frameset1.htm; http://www.vostlit.info/Texts/rus15/Bacon_Roger/frameset1.htm; http://www.vostlit.info/Texts/rus15/Ann_Mon_Waverleia/text1.phtml?id=1576
- Миргалеев И.М.* «Черный человек» Мамай // Мамай. Опыт историографической антологии. – Казань: Фэн, 2010. – С. 183–197.
- Миргалеев И.М.* Джамии ад-Дувэль Мунеджимбаши Ахмеда Деде: к вопросу об изучении турецких источников по истории Золотой Орды // Золотоордынская цивилизация. – Казань: Фэн, 2010. – Вып. 3. – С. 31–35.
- Осіпян О.* Нове джерело з історії монгольського походу на країни Центрально-Східної Європи (1236–1242 рр.) // Україна в Центрально-Східній Європі. – К.: Інститут Історії НАНУ, 2004. – №4. – С. 331–347.
- Осіпян О.* Поширення християнства серед половців XI–XV ст. // Київська старовина. – Киев: АРТек, 2005. – №1. – С. 3–28.
- Осіпян О.* Поширення християнства серед половців XI–XV ст. // Київська старовина. – Киев: АРТек, 2005. – №2. – С. 3–22.
- Отроценко В.В., Вовк Т.А.* Золотоординський період в історії половців // Етноси України. Тюркський Світ. – Киев: Центр Вільної преси, 2000. – С. 81–89.
- Отроценко В.В., Рассмакін Ю.Я.* Половецкий комплекс Чингульского кургану // Археологія – Киев: Інститут Археології АН УРСР, 1986. – Вип. 53. – С. 14–36.
- Павлов П.* Бунтари и авантюристы в средневековна България. – Велико Търново: Абагар, 2000. http://liternet.bg/publish13/p_pavlov/buntari/
- Павлов П.* Половцы во внутривосточной жизни Византии и Болгарии XIII–XIV вв. // Stratum Plus. – №6 (2005–2009): Причерноморские этюды. – СПб.; Кишинев; Одесса; Бухарест: Высшая антропологическая школа, 2009. – С. 388–404.
- Пашуто В.Т.* Половецкое епископство // Пашуто В.Т. Русь. Прибалтика. Папство. Избранные статьи. – М.: Русский Фонд содействия образованию и науке, 2011. – С. 573–581.
- Плетнева С.А.* Половцы. – М.: Наука, 1990. – 208 с.
- Порсин А.А.* Политика Золотой Орды в Восточной и Южной Европе в 50-х – 70-х годах XIII века // Золотоордынская цивилизация. – Казань, 2010. – Вып. 3. – С. 155–166.
- Прицак О.* Коли і ким було написано «Слово о полку Ігоревім». – Киев: Обереги, 2008. – 360 с.
- Прицак О.* Походження Русі. Стародавні скандинавські саги і Стара Скандинавія. – Киев: Обереги, 2003. – Т. 2. – 1304 с.
- Радойчиц Г.С.* Пандехово сказание 1259 г. (О Византии, татарах, куманах, русских, венграх, сербах, болгарях) // Труды отделения древнерусской литературы. – Л.: Пушкинский дом. Институт литературы АН СССР, 1960. – Т. 16. – С. 161–166.
- Рашид ад-Дин.* Сборник летописей. – Т. 1. Кн. 1 / Пер. с перс. Л.А.Хетагурова. Редакция и примечания проф. А.А.Семенова. – М.: Л., 1952. – 222 с.
- Сабитов Ж. М.* Хронология Западного похода // Вестник Евразийского Национального Университета. – № 5 (84). – Астана: Евразийский Национальный университет им. Л.Н.Гумилева, 2011. – С. 180–183.
- Синор Д.* Монголы на Западе // Степи Европы в эпоху Средневековья. – Донецк: Донецкий Национальный университет, 2008. – Т. 6. Золотоордынское время. – С. 363–384.
- Сокровенное сказание монголов / Пер. С.А.Козина. – М.: Товарищество научных изданий КМК, 2002. – 156 с.
- Тизенгаузен В.Г.* Сборник материалов, относящихся к истории Золотой Орды. – СПб.: Издано на иждивении С.Г.Строганова, 1884. – Т. I: Извлечения из сочинений арабских. – XVI, 563, [1] с.

Тизенгаузен В.Г. Сборник материалов, относящихся к истории Золотой Орды. – М.; Л., 1941. – Т. II: Извлечения из персидских сочинений, собранных В.Г.Тизенгаузенем и обработ. А.А.Ромаскевичем и С.Л.Волиным. – 305 с.

Тизенгаузен В.Г. СМИЗО. Т. 1. Сборник материалов, относящихся к истории Золотой Орды. – СПб.: Издано на иждивении С.Г. Строганова, 1884. – Т. I: Извлечения из сочинений арабских. – XVI, 563, [1] с.

Тизенгаузен В.Г. СМИЗО. Т. 2. Сборник материалов, относящихся к истории Золотой Орды. – М.; Л., 1941. – Т. II: Извлечения из персидских сочинений, собранных В.Г.Тизенгаузенем и обработ. А.А.Ромаскевичем и С.Л.Волиным. – 305 с.

Фома Сплитский. История архиепископов Салоны и Сплита/ Вступительная статья, перевод и комментарий О.А. Акимовой. – М.: Индрик, 1997. – 319 с. <http://www.vostlit.info/Texts/rus8/Split/frameset3.htm>.

Христианский мир и Великая Монгольская империя. Материалы францисканской миссии 1245 года. Материалы францисканской миссии / Критический текст, перевод с латыни Истории Тартар брата Ц. де Бридиа С.В. Аксенова и А.Г.Юрченко. Экспозиция, исследование и указатели А.Г.Юрченко. – СПб.: Евразия, 2002. – 478 с.

Хрусталева Д.Г. Русь: от нашествия до ига. 30–40 гг. XIII века. – СПб.: Евразия, 2004. – 320 с.

Шихаб ад-Дин Мухаммад ан-Насаби. Жизнеописание султана Джалал ад-Дина Манкбурны / Пер. с араб., пред., коммент., прим. и указатели З.М.Буниятова. – Баку: Элм, 1973. – 450 с.

Шихаб ад-Дин Мухаммад ан-Насаби. Сират ас-султан Джалал ад-Дина Манкбурны (Жизнеописание султана Джалал ад-Дина Манкбурны) / Изд. критич. текста, пер. с араб. пред., коммент., прим. и указатели З.М. Буниятова; РАН. Отд-ние истории, АН Азербайджана. Ин-т востоковедения. – М.: Восточная литература, 1996. – 798 с. <http://www.vostlit.info/Texts/rus8/Nasawi/frameset1.htm>, <http://www.vostlit.info/Texts/rus8/Nasawi/frameset2.htm>, <http://www.vostlit.info/Texts/rus8/Nasawi/frameset3.htm>, <http://www.vostlit.info/Texts/rus8/Nasawi/frameset4.htm>,

Штайндорфф Л. Чужая война: Военные походы монголов в 1237–1242 гг. в хронике Фомы архидиакона Сплитского // Древняя Русь. – Вып. 4 (34). – М.: РФК-Имидж Лаб, 2008. – С. 18–29.

Шушарин В.П. Ранний этап этнической истории венгров/ Шушарин В.П., Российская академия наук, Институт славяноведения и балканистики. – М.: РОССПЭН, 1997. – 512 с. – ISBN 5–86004–105–5

Annales Bohemiae 1196–1278 // Fontes rerum Bohemiarum. – Praga 1874. – Том. II/1. – pp. 282–303. <http://www.clavmon.cz/clavis/FRRB/chronica/ANNALES%20BOHEMICAE%201196.htm>

Annales Ottakariani // Fontes rerum Bohemiarum. – Praga 1874. – Т. II/1. – P. 308–335. <http://www.clavmon.cz/clavis/FRRB/chronica/ANNALES%20OTTAKARIANI.htm>

Baski I. On the ethnic names of the Cumans of Hungary // Kinship in the Altaic World/ Proceedings of the 48th PIAC. Edited by Elena V. Boikova and Rostislav B. Rybakov. – Wiesbaden: Otto Harrasowitz, 2006. – P. 43–54.

Berend N. At the gate of Christendom: Jews, Muslims, and «pagans» in medieval Hungary, c. 1000–c. 1300. – Cambridge UK: Cambridge University Press, 2001. – 340 p.

Bretschneider E. Medieval Researches from Eastern Asiatic Sources. Fragments towards the knowledge of the Geography and History of Central and Western Asia from the 13th to 17th century. – London: Kegan Paul, Trench, Trubner and co, 1910. – Vol. 1 – XII, 334 p.

Chronicon Dubnicense : Cum codicibus Sambuci Acephalo et Vaticano, cronicisque Vindobonensi picto et Budensi accurate collatum // Historiae Hungaricae fontes domestici. Pars prima. Scriptores; 3. Quinque-Ecclesiis: [s.n.], 1884. – S. 1–207.

Diaconu P. Les coumans au Bas-Danube aux XI' et XII' siecles/ P. Diaconu. – București: Edition de l'Academie de Republique Socialiste de Roumanie, 1978. – 158 p.; ill; 21 cm. – Series Bibliotheca historica Romaniae. Etudes; 56.

Dörrie H. Drei Texte zur Geschichte der Ungarn und Mongolen: Die Missionreisen des fr. Julianus O.P. ins Uragebiet (1234/1235) und nach Rußland (1237) und der Bericht des Erzbischofs Peter über Tataren // Nachrichten der Akademie der Wissenschaften in Göttingen. – Göttingen: Vandenhoeck und Ruprecht in Göttingen, 1956. – I. Philologisch-historische klasse. – №6. – S. 125–202.

Dume A. Sketch of a portrait, the life of an atypical monarch: Ladislau IV the Cuman (1272–1290) // Analele Universității din Oradea. – Istorie-Arheologie – Т. XVIII. – Oradea: Universitatea din Oradea, Departamentul din Istoria, 2008. – S. 13–23.

Dume A. Turanicii: tătarii și cumanii în cadrul politicii regale interne și externe a Ungariei în timpul monarhului Ladislau al IV-lea (1272–1290) // Analele Universității din Oradea. – Istorie-Arheologie. –Т. XVII. – Oradea: Universitatea din Oradea, Departamentul din Istoria, 2007. – S. 15–28.

Fontes Rerum Bohemiarum. T. II. Cosmae Chronicon Boemorum cum continuatoribus / Prameny dějin českých. Díl II. vydavane z nadani Palackeho/ Kosmuv letopis cesky s pokračovateli / vydavatel Dr. Jos. Emler, prekladatel V.V.Tomek. – Nakladem Musea Kralovstvi Ceskeho. – Praha: Naladem Musea Království českého, V komissi knehupectvi Dr. Grega a Frd. Dattel, 1874. <http://147.231.53.91/src/index.php?s=v&cat=11&bookid=169>

Göckenjan H., Sweeny J.R. Der Mongolensturm. –Band. 3. –Graz: Verlag Styria, 1985. – 335 s.

Golden P. B. An Introduction to the History of the Turkic Peoples. Ethnogenesis and State-Formation in Medieval and Early Modern Eurasia and the MiddleEast. –Wiesbaden: Otto Harrasowitz Verlag, 1992. – 483 p.

- Golden P.B.* Cumanica IV : The Cumano-Qıpçaq Clans and Tribes // *Archiwum Eurasiae Medii Aevi*. – Vol. IX (1995–1997). – Wiesbaden: Otto Harrassowitz Verlag, 1997. – P. 16–29.
- Golden P.B.* The Polovci Dikii // *Harvard Ukrainian Studies*. – Cambridge Mass.: Harvard University Press, 1980. – Vol. III–IV. (1979/1980). – P. 296–309.
- Gökbel A.* Kipchaks and Kumans // *The Turks*. Ankara, : Yeni Türkiye Yayinlary 2002. – Vol. 1. – P. 643–659.
- Horváth F.* A csengelei kunok ura és népe/ *F. Horváth*. – Budapest: Archaeolingua, 2001. – 356 Old.
- Kronika polska Marcina Kromera biskupa Warmińskiego Ksieg XXX. – Sanok: nakł. i druk Karola Pollaka, 1857. <http://www.polona.pl/dlibra/doccontent?id=18578&from=FBC>
- Kumekov B.* XII–XIII. Asrın Başında Batı Deşt-i Kıpçak'Taki Kıpçak Boy Birliklerinin Etnonimleri Hakkında. <http://yordam.manas.kg/ekitap/pdf/Manasdergi/sbd/sbd2/sbd-2-27.pdf>
- Lăzărescu-Zobian M.* Cumania as the name of thirteenth century Moldavia and Eastern Wallachia: some aspects of Kipchak-Rumanian relations // *Turks, Hungarians and Kipchaks. A Festschrift in Honor of Tibor Halasi-Kun / Journal of Turkish Studies*. – Harvard, 1984. – Vol. 8.
- Mándoky-Kongur I.* A hantós-széki kunok // *Székesfehérvár évszázadai*. – Székesfehérvár, 1972. – 2. Középkor. <http://www.terebess.hu/keletkultinfo/kunhantos.html>
- Mándoky-Kongur I.* A kunok ulas törzse és törökségi kapcsolatai // *Jászkunság – XXII*. – Szolnok, 1976. – 1–2. <http://www.terebess.hu/keletkultinfo/kunulas.html>
- Minorsky V.* Sharaf al-Zaman Tahir Marvazi on China, the Turks and India. – London: Royal Asiatic Society, 1942. – 170, 53 p.
- Monumenta Poloniae Historica. Pomniki dziejowe Polski wydal August Bielowski. T. 2.* – Lwow: Nakładem Własnym, 1872. <http://kpbc.umk.pl/dlibra/docmetadata?id=17159&from=publication>
- Monumenta Poloniae Historica. Pomniki dziejowe Polski wydal August Bielowski. T. 3.* – Lwow: Nakładem Akademii umiejętności, 1878. <http://kpbc.umk.pl/dlibra/docmetadata?id=17255&from=publication>
- Paloczi-Horvath A.* Pechenegs, Cumans, Iasians. Steppe Peoples in Medieval Hungary. –Budapest: Corvina Kiadó, 1989. – 141 p.
- Pelliot P.* Notes sur l'histoire de la Horde d'Or. – Paris: Adrien-Maisonneuve, 1949. – 292 p.
- Pritsak O.* Non-wild Polovtsians // *To Honor Roman Jacobson*. – Vol. II – The Hague-Paris: Mouton, 1967. – P. 1615–1623.
- Rady M.* The Gesta Hungarorum of Anonymus, the Anonymous Notary of King Béla: A Translation. // *Slavonic and East European Review*. –87 (4). – 2009 –<http://discovery.ucl.ac.uk/18975/1/18975.pdf>
- Rogerii Miserabile carmen super destructione regni Hungariae per Tartaros facta // Monumenta Germaniae Historica Scriptorum.* – Hannover: Societas Apriendis Fontibus Rerum Germanicarum Medii Aevi, 1892. – T.XXIX. – S. 547–567.
- Scriptores Rerum Hungaricarum Veteres ac Genuni. Cura et Studio Joannis Georgii Schwandtneri.* – Pars Prima – Vindibonae: Typis Joannis Thomae nob. de Trattnern, Caes. Reg. Aulae Typographi et Bibliopolae, MDCCLXVI (1766). <http://mek.oszk.hu/08800/08829/08829.pdf>
- Simonis de Keza.* Gesta Hungarorum // *Historiae Hungaricae fontes domestici*.–Lipsiae: [s. n.], 1883. – Pars prima. Scriptorum; 2. – S. 52–99.
- Sinor D.* The Mongols in the West // *Journal of Asian History*. – Bloomington, 1999. –Vol. 33. –№1. – P. 1–44. <http://www.deremilitari.org/resources/articles/sinor1.htm>
- Spinei V.* The Great Migrations in the East and South East of Europe from the Ninth to the Thirteenth Century–Cluj-Napoca: Romanian Cultural Institute – Istros Publishing House, 2003. – 546 p.
- Spinei V.* The Romanians and the Turkic nomads North of Danube Deltafrom tenth to the Mid-Thirteenth Century. – Leiden-Boston: Brill, 2009. – XVII, 545 p. : ilustr.
- Spinei V.* Moldavia in the 11th–14th Centuries. – București: Editura Academiei Republicii Socialiste România, 1986. – 277 p.
- Vasary I.* Cumans and Tatars.Oriental Military in the Pre-Ottoman Balkans, 1185–1365. – Cambridge: Cambridge University Press, 2005. – XVI, 230 p.
- Zimonyi I.* History of the Turkic speaking peoples in Europe before Ottomans. <http://www2.lingfil.uu.se/afro/turkiskasprak/IP2007/ZimonyiIP.pdf>
http://www.vostlit.info/Texts/Dokumenty/Serbien/XIV/Danilo_II/Vita_Milutini/frametext.htm
<http://www.vostlit.info/Texts/rus8/Nasawi/frametext5.htm>

ABSTRACT*Yaroslav V. Pilipchuk***The consequences of the Mongol conquests: Qipchaq diaspora in Hungary**

This article is devoted to the study of history and ethnonymy of Qipchaqs in Hungary. In Qipchaq ethnonymy of Hungary ethnic tribal names western and eastern part of Dasht-i-Qipchaq were present. Western Qipchaqs were certainly more numerous, but representatives eastern-qipchaq Qangli were also present among the immigrants. Qipchaqs, that moved to Hungary in 1238–1239 and 1246's. were settled on the royal domain territories. In rare cases, they were settled in the territories controlled by the barons. In Qipchaqs for the Hungarian kings were the opportunity to change the balance of power to their favor. During the reign of László IV Kun life of the Hungarian aristocracy began to take nomadic traits, but the process was stopped by the intervention of the Roman Curia. Part of the Qipchaq aristocracy during the congress in Teteny adopted basic standards in "Diploma of Cumans". Those who did not accept these terms, either were destroyed in the Battle of Lake Hod, or has been turned into slaves, or fled to Bulgaria and Jochi Ulus. Nogay was not an ally or an enemy of Qipchaqs, and acted only against Oldamur and George Terter plans which interfered with the realization of his plans. Paloczi are not only the descendants of Qipchaqs, but all Turkic settlers in the north and north-west of the Kingdom of Hungary. Among the ancestors of palotsi were Pechenegs, Oghuz-Bayandur and Qipchaqs. Hungarian adaptation of the West Slavic name of Qipchaqs became the name of this ethnic group of the Hungarian nation.

Придворный этикет и протокол как средство формирования образа монарха в Золотой Орде и поздних тюрко-монгольских государствах

Сразу по пересечении границ любого тюрко-монгольского государства, при первых же контактах с представителями местных властей иностранцы сталкивались с особенностями протокольного характера. И сразу же возникали межкультурные разногласия: представители властей требовали у проезжающих подношений, которые «цивилизованные» европейцы в лучшем случае рассматривали как взятку, а в худшем – как попытку ограбления. Так, например, посланец папы римского Иоанн де Плано Карпини, посетивший Монгольскую империю в 1245–1246 гг., писал: «Начальник же селения дал нам лошадей и провожатых до другого селения, начальником коего был алан по имени Михей... Именно он сам послал против нас в Киев некоторых своих телохранителей, дабы ложно сообщить нам от имени Коренцы, чтобы мы считались послами и чтобы явились к нему. И хотя это неправда, он делал это для того, чтобы иметь возможность извлечь от нас дары...»¹. Сообщают о «дарах» и русские летописи, повествуя о поездке русских князей в Золотую Орду во второй пол. XIV в.: «Посол Сарыхожа... на Москве поймав многи дары поиде в Орду... И тамо приида в Орду, князь великий Дмитрией Московьский многи дары и велики посулы подавал Мамаю и царицам и князем, чтобы княжения не отъняли...»². Не изменилась ситуация и по прошествии нескольких веков – английский торговец и дипломат Э. Дженкинсон, совершивший в 1550-е гг. путешествие в Хиву, писал: «Подъехавшие татары остановили наш караван именем государя, открыли наши товары и забрали то, что сочли лучшим для своего государя, не заплатив денег, но за тем, что взято было у меня (9 предметов – после долгих споров), я отправился к самому государю; я представился ему, просил его ко мне милости и охранного листа для путешествия по его стране, чтобы никто из его народа не смел грабить и отнимать у меня; он уважил эту мою просьбу и принял меня весьма вежливо... Однако он не отдал мне денег за отнятое у меня, что на русские деньги стоило рублей 50, впрочем, пожаловал мне грамоту и лошадь, стоящую рублей 7. Так я и отправился от него, очень довольный тем, что ушел: о нем мне рассказывали, как о сильном тиране, и если бы я не явился к нему, то было уже приказание (как я узнал) ограбить меня совсем»³. А между тем в тюрко-монгольских государствах (и вообще на Востоке) понятие взятки практически отсутствовало, и подобные подношения считались элементом церемониала при взаимодействии с представителями властей всех уровней. Согласно восточным воззрениям любые действия должностных лиц полагалось вознаграждать⁴.

Любопытно отметить, что европейские дипломаты и позднейшие европейские же историки в меньшей степени акцентировали внимание на том, что именно в монгольской имперской практике впервые активно стал использоваться принцип уважения послов и иных дипломатических представителей, что уровень приема иностранных дипломатов должен был отражать степень могущества самого принимающего государя. Подобные моменты отмечаются лишь современными исследователями⁵.

Перед встречей же с обладателями высшей власти иностранцы проходили своеобразный протокольный «ликбез»: специальные чиновники разъясняли им, что можно делать в присутствии августейших особ, а что запрещается, поскольку может быть воспринято как оскорбление величе-

¹ Плано Карпини И. де. История монгалов // Путешествия в восточные страны. – М., 1997. – С. 70–71.

² Рогожский летописец // Тверская летопись (Русские летописи, т. 6). – Рязань, 2000. – С. 87.

³ Дженкинсон Э. Путешествия // Чтения в императорском обществе истории и древностей российских. № 4. – М., 1884. – С. 42.

⁴ Почекаев Р. Ю. Взятка или официальный сбор? К вопросу о подношениях представителям власти в тюрко-монгольских государствах // Национальная история татар: теоретико-методологическое введение. – Казань, 2009. – С. 179–180.

⁵ См., напр.: Tsolmon D. Tradition and innovative issue of Mongolian diplomatic ceremony and protocol, some recommendations // Олон улсын монголч эрдэмтний Х их хурал. The 10th International Congress of mongolists. Илтгэлүүдийн товчлол. Summaries of Congress Papers. – Улаанбаатар, 2011. Т. 205.

ства и повлечет неминуемую смерть. Некоторые правила придворного этикета также казались дикими и оскорбительными европейцам. Вильгельм де Рубрук, посланец французского короля Людовика IX к золотоордынскому правителю Батыю описал, как его ордынский проводник наставлял его не касаться порога шатра, не говорить, пока не спросят, и преклонять колени перед ордынским властителем. Когда же де Рубрук предстал перед Батыем и получил дозволение говорить, он «преклонил одно колено, как перед человеком. Тогда Бату сделал мне знак преклонить оба, что я и сделал, не желая спорить из-за этого. Тогда он приказал мне говорить, и я, вообразя, что молюсь Богу, так как преклонил оба колена, начал речь с молитвы»⁶. Еще один посланник папы римского, Асцелин, прибывший к Байджу, монгольскому правителю Ирана, отказался трижды преклонять перед ним колено, считая это проявлением идолопоклонства, за что едва не был приговорен к казни. В конечном счете, он отказался ехать дальше, к самому хану, чтобы не терпеть подобных унижений в адрес направившего его главы католического мира, представителем которого он являлся⁷.

Если же все необходимые церемонии и ритуалы были соблюдены, даже иностранные послы, правители или иные лица проходили церемонию приобщения к монгольскому обществу. Так, например, когда князь Даниил Галицкий прибыл к Батыю, тот предложил ему кумыс, и когда князь выпил, золотоордынский правитель произнес ритуальную фразу: «Ты уже наш, татарин». После этого Даниил был облачен в монгольскую одежду и получил определенное место в системе золотоордынской иерархии. Примечательно, что русский летописец, описавший поездку Даниила в Золотую Орду, представил все эти церемонии как бесконечную череду унижений русского князя: «О злая честь татарская!.. Данилови Романовичу... ныне сидеть на колену и холопомъ называется...»⁸. А между тем после возвращения Даниила от Батыя венгерский король сразу же согласился женить сына Даниила на своей дочери, в чем раньше упорно отказывал: несомненно, в его глазах выполнение князем вышеописанного ритуала отнюдь не означало, что Даниил стал «холопом»⁹. Включение иностранных правителей и дипломатов в тюрко-монгольскую иерархию обеспечивало почитание ими того, кто стоял во главе этой иерархии – монарха.

Если же тюрко-монгольские правители желали расправиться с неугодными им иностранными правителями, основанием для расправы нередко служило нарушение последними ритуалов. Так, например, согласно сообщениям русских летописей, князь Михаил Черниговский в 1246 г. был казнен в Золотой Орде за отказ совершить ритуальный проход между кострами: в ходе такой церемонии предстоящий перед монархом человек как бы очищался от дурных замыслов по отношению к нему. К слову, этот ритуал не был столь уж обязателен, и тот же Даниил Галицкий был от него избавлен. Однако Михаил являлся давним врагом Золотой Орды и незадолго до приезда к Батыю пытался сформировать коалицию европейских государей для борьбы с монголами. Поэтому с ним было необходимо расправиться, но чтобы эта расправа не выглядела как произвол, Михаил Черниговский был обвинен в отказе от совершения протокольных действий и, следовательно, в намерении оскорбить Батыя, навлечь на него гнев Неба¹⁰.

Сложные и многочисленные церемонии при дворах тюрко-монгольских властителей в восприятии европейцев обрастали все новыми подробностями, добавляя новые штрихи к образу восточных властителей как самых могущественных и самовластных монархов в мире. В большой степени формированию такого образа способствовали сочинения о монгольских правителях XIII–XIV вв. – такие как «Книга Марко Поло», «Книга о великом хане» и «Путешествие сэра Джона Мандевиля», в которых немалое место занимали описания великолепных дворов монгольских государей и варварски пышных церемоний, бытовавших при них.

Впрочем, тюрко-монгольские ханы стремились создать себе образ не только властных и могущественных, но и справедливых государей, великодушных и приверженных к закону. Так, напри-

⁶ Рубрук Г. де. Путешествие в восточные страны // Путешествия в восточные страны. – М., 1997. – С. 117.

⁷ [Языков Д.] Путешествие Асцелина, монаха доминиканского ордена, которого папа Иннокентий IV послал к татарам в 1247 году // Собрание путешествий к татарам и другим восточным народам в XIII, XIV и XV столетиях. – СПб., 1825. – С. 229–237.

⁸ Полное собрание русских летописей. Т. II. Ипатьевская летопись. – СПб., 1843. – С. 185.

⁹ См.: Гумилев Л.Н. Древняя Русь и Великая Степь. – М., 1992. – С. 355–356.

¹⁰ Рыкин П. О. Гибель князя Михаила Черниговского в свете традиционных монгольских верований // Россия и Восток: Традиционная культура, этнокультурные и этносоциальные процессы. Материалы IV международной научной конференции «Россия и Восток: проблемы взаимодействия». – Омск, 1997.

мер, в 1319 г. на суд золотоордынского хана Узбека предстал князь Михаил Тверской, который обвинялся, помимо всего прочего, в отравлении сестры хана. Не желая предстать пристрастным судьей в этом деле, Узбек поручил рассмотрение дела своим приближенным, сказав им: «что ми есте молвили на князя Михаила, сотворите има суд с великимъ княземъ Юрьемъ Даниловичемъ Московскимъ. Да которого правду скажите ми, того хошу жаловати, виноватого казни предати»¹¹.

Еще один золотоордынский хан, Улу-Мухаммад, аналогичным образом продемонстрировал свое великодушие: его военачальник Хайдар вероломно захватил в плен литовского воеводу Григория Протасьева, но хан «поругаеся Аидару и не похвали его о томъ, и, почтивъ Григоріа, отпусти его»¹². Подобный поступок хана произвел весьма положительное впечатление не только на современников, но и на более поздних историков: в частности, Н.М.Карамзин, весьма негативно отзывавшийся об ордынских правителях, охарактеризовал его как «пример чести, весьма редкий между варварами»¹³.

В ряде случаев тюрко-монгольские правители умели весьма виртуозно придавать даже своим не слишком-то приглядным действиям положительную окраску. Так, например, бухарский хан Мухаммад Шайбани, затеяв в 1508 г. очередной грабительский поход против казахов, приказал своим придворным улемам (мусульманским правоведам) оправдать его действия. И улемы приняли фетву (аналог современного судебного определения), согласно которой казахи объявлялись отступниками от ислама и идолопоклонниками, и война любого мусульманского государя против них, таким образом, являлась правым, богоугодным делом¹⁴.

Нет нужды говорить, что ханы, демонстрируя качества, присущие истинным государям, стремились сделать так, чтобы свидетелями этих качеств было большое число людей, и поэтому старались проявлять их на официальных церемониях, публичных мероприятиях и т. п. И, конечно же, заботились о том, чтобы их прекрасные слова и деяния попадали в сочинения их придворных историографов.

Являясь потомками Чингис-хана, тюрко-монгольские правители считались обладателями особой харизмы, благодаря которой им принадлежала монополия на верховную власть в государствах, являвшихся наследниками Монгольской империи. Соответственно, даже в бытовых условиях, в повседневных отношениях со своими подданными они соблюдали определенные протокольные нормы, возносившие их над менее знатными людьми (в степной традиции именовавшимися «черной костью»). Так, при встрече с членом ханского рода (султаном) менее знатный человек был обязан сойти с лошади и поприветствовать его, став на одно колено, султан же в ответ клал руку ему на плечо. В юртах потомки Чингис-хана садились на самое почетное место, и обязательно – на белую кошму, восседание на которой также являлось символом происхождения от Чингис-хана¹⁵.

Уже к концу XV в. не только Монгольская империя, но и такие ее могущественные преемники как империя Юань, Чагатайское ханство, Золотая Орда, прекратили свое существование, и им на смену пришли менее значительные государства, и это отразилось на судьбе норм придворного этикета и протокола. Если раньше придворный церемониал был призван подчеркнуть силу, могущество и другие качества великих государей, то с XV–XVI вв. его нормы стали нести другую нагрузку – напомнить о том, что и новые, менее могущественные правители являются потомками Чингис-хана и, следовательно, обладают правом на власть и на почитание со стороны подданных. Так, например, в XVII–XVIII вв. при дворах среднеазиатских (бухарских, хивинских, кокандских) ханов во время официальных собраний или пиршеств скрупулезно следовали церемониалу, принятому во времена Чингис-хана и его ближайших преемников: участники мероприятий рассаживались в соответствии со своим местом в государственной иерархии, соблюдали ритуалы питья кумыса, пожалования и принятия подарков, приема иностранных послов и пр.¹⁶

¹¹ Полное собрание русских летописей. Т. XXV. Московский летописный свод конца XV в. – М.; Л., 1949. – С. 163.

¹² Полное собрание русских летописей. Т. VIII. Летопись по Воскресенскому списку. М., 2001. – С. 95.

¹³ Карамзин Н.М. История государства Российского. Т. V. – М., 1992. – С. 140.

¹⁴ Фазлаллах ибн Рузбихан Исфохани. Михман-наме-йи Бухара («Записки бухарского гостя»). – М., 1976. – С. 105–106.

¹⁵ Кляшторный С.Г., Султанов Т.И. Казахстан. Летопись трех тысячелетий. – Алматы, 1992. – С. 348–349.

¹⁶ Бартольд В.В. Церемониал при дворе узбекских ханов в XVII веке // Сочинения. Т. II. Ч. 2. – М., 1964. – С. 393–399.

Одним из наиболее известных символов ханской власти в тюрко-монгольских государствах являлись ярлыки – ханские указы, издавать которые имели право только независимые монархи из рода Чингис-хана. Неудивительно, что даже в XVIII в. процесс издания и обнародования ярлыков был жестко регламентирован и превращен в ритуал. При дворе бухарских ханов существовала даже высокая должность парвоначи – чиновника, в обязанности которого входило обнародование ханского ярлыка для всеобщего сведения или доставка его к адресату¹⁷.

Таким образом, можно сделать вывод, что придворный этикет и протокол на протяжении веков оставался эффективным средством формирования и поддержания образа тюрко-монгольских государей. И если поначалу его целью было формирование у иностранцев и ханских подданных мнения о могуществе, силе и властности государей, то со временем он превратился в средство закрепления легитимности монархов как потомков Чингис-хана и преемников прежних могущественных властителей. Весьма показательно, что после вхождения тюрко-монгольских государств в состав Российской империи (в частности, казахских ханств в XVIII в.) их собственные этикет и протокол стали постепенно вытесняться имперскими церемониями¹⁸. Надо полагать, российские власти старались тем самым ликвидировать даже на репутационном уровне традиции прежних чингизидских государств, чтобы обеспечить более полную интеграцию этих народов и государств в имперское политико-правовое пространство.

Бартольд В.В. Церемониал при дворе узбекских ханов в XVII веке // Бартольд В.В. Сочинения. Т. II. Ч. 2. – М., 1964.

Бухарский трактат о чинах и званиях и об обязанностях их носителей в средневековой Бухаре / Пер. А.А.Семенова // Советское востоковедение. Т. 5. – М.; Л., 1948.

Гумилев Л.Н. Древняя Русь и Великая Степь. – М., 1992.

Дженкинсон Э. Путешествия / Пер. С.М.Середонина // Чтения в императорском обществе истории и древностей Российских. № 4. – М., 1884.

Избасарова Г.Б. Дипломатия и государственный церемониал Российской империи в Казахстане // Средневековая история Казахстана: итоги и перспективы исследований. Сборник материалов международной научно-практической конференции. – Алматы, 2009.

Карамзин Н.М. История государства Российского. Т. V. – М., 1992.

Кляшторный С.Г., Султанов Т.И. Казахстан. Летопись трех тысячелетий. – Алматы, 1992.

Плано Карпини И. де. История монгалов / Пер. А.И.Малеина, вступит. ст., коммент. М.Б.Горнунга // Путешествия в восточные страны. – М., 1997.

Полное собрание русских летописей. Т. II. Ипатьевская летопись. – СПб., 1843.

Полное собрание русских летописей. Т. VIII. Летопись по Воскресенскому списку. – М., 2001.

Полное собрание русских летописей. Т. XXV. Московский летописный свод конца XV в. – М.; Л., 1949.

Почкаев Р.Ю. Взятка или официальный сбор? К вопросу о подношениях представителям власти в тюрко-монгольских государствах // Национальная история татар: теоретико-методологическое введение. – Казань, 2009.

Рогожский летописец // Тверская летопись (Русские летописи, т. 6). – Рязань, 2000.

Рубрук Г.де. Путешествие в восточные страны / Пер. А.И.Малеина, вступит. ст., коммент. М.Б.Горнунга // Путешествия в восточные страны. – М., 1997.

Рыкин П.О. Гибель князя Михаила Черниговского в свете традиционных монгольских верований // Россия и Восток: Традиционная культура, этнокультурные и этносоциальные процессы. Материалы IV международной научной конференции «Россия и Восток: проблемы взаимодействия». – Омск, 1997.

Фазлаллах ибн Рузбихан Исфাহани. Михман-наме-йи Бухара («Записки бухарского гостя») / Пер., пред., прим. Р.П.Джалиловой. Под ред. А.К.Арендса. – М., 1976.

[Языков Д.] Путешествие Асцелина, монаха доминиканского ордена, которого папа Иннокентий IV посылал к татарам в 1247 году // Собрание путешествий к татарам и другим восточным народам в XIII, XIV и XV столетиях. – СПб., 1825.

¹⁷ Бухарский трактат о чинах и званиях и об обязанностях их носителей в средневековой Бухаре // Советское востоковедение. Т. 5. – М.; Л., 1948. – С. 148.

¹⁸ Избасарова Г.Б. Дипломатия и государственный церемониал Российской империи в Казахстане // Средневековая история Казахстана: итоги и перспективы исследований. Сборник материалов международной научно-практической конференции. – Алматы, 2009. – С. 129.

Tsolmon D. Tradition and innovative issue of Mongolian diplomatic ceremony and protocol, some recommendations // Олон улсын монголч эрдэмтний Х их хурал. The 10th International Congress of mongolists. Илтгэлүүдийн товчлол. Summaries of Congress Papers. – Улаанбаатар, 2011. – С. 205–206.

ABSTRACT

Roman Yu. Pochekaev

Court etiquette and protocol as a way of monarch image making in the Golden Horde and later Turkic-Mongol states

Result of the Mongol conquests became foundation of the Mongol Empires, which then broke out into Turkic-Mongol states of Genghis Khanids existed from the middle of 13th to the end of 18th cc. (several to the beginning of the XXth c.). One of the most important consequences of these conquests was stirring up of diplomatic, trade, military and religion contacts between East and West. And Turkic-Mongol rulers paid a lot of attention to look powerful and perfect monarchs in foreigners' and own subjects' opinion. One of effective means for this image making was court etiquette and protocol.

Политическая система Золотой Орды: генезис основных политических институтов

В данной статье мы бы хотели предложить свое видение развития политической системы Золотой Орды. К сожалению, стоит отметить, что среди исследователей Золотой Орды почти нет трудов, обобщающих и интегрирующих наши знания о политической системе Золотой Орды. В основном преобладают исследования отдельных политических институтов Золотой Орды.

Под политической системой Золотой Орды мы подразумеваем совокупность всех политических институтов Золотой Орды и связей между ними.

Для начала стоит перечислить список политических институтов Золотой Орды:

1. Хан.
2. Баскаки, Тамачи (Таммачи, Танмачи), Даруги. В интерпретации данных институтов мы согласны с мнением Дональда Островски¹.
3. Улусная система Золотой Орды, изученная Г.А.Федоровым-Давыдовым, В.Л.Егоровым², А.П. Григорьевым, О.Б.Фроловой³, Ю.В.Селезневом⁴ и т.д.
4. Классическая клановая система 4 Карачи-беков, изученная Юлаем Шамильоглу⁵.
5. Племена и кланы Золотой Орды, беки и бии племен. Данная тематика разработана в трудах Т.И.Султанова⁶, Д.М.Исхакова и И.Л.Измайлова⁷.

К сожалению, большинство специалистов исследовали данные политические институты с точки зрения своего рода «структурно-функционального подхода», выделяя сам политический институт и выделяя его функции. Нам же кажется, что данный подход имеет недостатки и что все эти политические институты стоило изучать комплексно в рамках одной политической системы, учитывая взаимосвязи между этими политическими институтами.

Ниже мы постараемся предложить свое видение каждого института по отдельности:

1. Хан. Мы вслед за Р.Ю.Почекаевым считаем, что Бату не имел титула хан⁸, как и Берке. Берке стал правителем Золотой Орды в результате вторжения Хулагу, когда он стал неформальным лидером, вокруг которого смогла объединиться элита Золотой Орды, сумев дать отпор Хулагу⁹. Первым ханом Золотой Орды стал Менгу-Тимур¹⁰. Позже после великой замятни и войн Токтамыша с Тимуром звание хана девальвировалось и потеряло значимость. Изначально ханом в Улусе Джучи мог стать только потомок Бату, но после пресечения этой ветви на трон стали претендовать представители других ветвей Джучидов, что привело к дестабилизации политической обстановки, из-за перепроизводства верхнего слоя элиты, который имел право на власть.

¹ Ostrowski D. The «tamma» and the Dual-Administrative Structure of the Mongol Empire // Bulletin of the School of Oriental and African Studies, University of London, Vol. 61, No. 2, 1998: 262–277.

² Егоров В.Л. Историческая география Золотой Орды в XIII–XIV вв. – М.: Книжный Дом Либраком. 2009. – С. 163–165.

³ Григорьев А.П., Фролова О.Б. Географическое описание Золотой Орды в Энциклопедии ал-Калкашанди // Тюркологический сборник / 2001: Золотая Орда и ее наследие. – М., 2002. – С. 261–302.

⁴ Селезнев Ю.В. Элита Золотой Орды. – Казань: Фэн, 2009. – С. 12.

⁵ Shamiloglu U. Tribal Politics and Social Organization in the Golden Horde. Doctoral dissertation. Columbia university, 1986. – 286 p.

⁶ Султанов Т.И. Кочевые племена Приаралья в XV–XVII вв. – М.: Наука, 1982. – 136 с.

⁷ Исхаков Д.М., Измайлов И.Л. Этнополитическая история татар (3 – середина 16 вв.). – Казань: РИЦ «Школа», 2007. – 356 с.

⁸ Почекаев Р.Ю. Батый. Хан, который не был ханом / Научный редактор А.Г.Юрченко. – М., СПб.: АСТ, Евразия, 2006. – С. 22.

⁹ Сабитов Ж.М. Берке и его правление в Золотой Орде // Вопросы истории и археологии средневековых кочевников и Золотой Орды. Сборник научных статей памяти В.П.Костюкова. – Астрахань: Астраханский университет, 2011. – С. 169.

¹⁰ Почекаев Р.Ю. Цари ордынские. Биографии ханов и правителей Золотой Орды. – СПб.: Евразия 2010. – С. 34.

2. Довольно интересной видится нам схема политической системы Золотой Орды, представленная Р.Ю.Почекаевым¹¹. В данной схеме у нас есть несколько несогласий по поводу места карачи-беков, подчиненности Джучидов и улусбеков даругам, а также идентичности даруг и баскаков. Д.Островский доказывал, что даруги являются гражданскими губернаторами, а баскаки и таммачи (таньмачи) являлись военными губернаторами¹². Также интересна схема Административной системы Золотой Орды в 14 веке, предложенная Д.М.Исхаковым и И.Л.Измайловым¹³. В целом можно согласиться с этой схемой, оговорив, что эти данные справедливы только для классического этапа существования Золотой Орды (от Узбек-хана до Бердибек-хана).

3. Улусная система Золотой Орды. В предыдущей статье мы на основе данных Федорова-Г.А.Давыдова, В.Л.Егорова, Ю.В.Селезнева а также данных И.А.Мустакимова привели список улусов Золотой Орды и возможный перечень правителей в ней в период 1242–1266 годов¹⁴. Стоит отметить, что на основе данных Утемыш-хаджи можно утверждать, что Узбек-хан провел административную реформу, лишив большую часть джучидов их улусов, за исключением потомков самого Бату, Орда-эджена и Шибана. При Токтамыше политическая система была похожа на систему, сложившуюся при Узбек-хане, часть улусов Токтамыш передал в подчинение родовой аристократии, а часть своим родственникам-Джучидам. Хотя в эпоху Узбека, скорее всего, представители родов управляли 17 улусами. Именно этих 17 темников, управляющих 10 тысячами, упоминает Ибн Баттута¹⁵. Д.М.Исхаков на основе этого свидетельства и данных И.А.Мустакимова о 17–18 беках хана Джанибека¹⁶, предположил, что 17 темников делились на два крыла по 8 кланов (1 темник был беклярибеком и выпадал из числа остальных эмиров)¹⁷. По нашему мнению данные 17 темников это те темники, которые были назначены ханом узбеком из числа родовой знати на место тех джучидов, у кого Узбек-хан забрал улусы и кого Узбек-хан передал в подчинение Исатаю кияту. По нашему мнению, эти 17 темников из родовой знати существовали параллельно с карачи-беками Узбек-хана. Кроме того, видимо, несколько джучидских улусов смогли сохранить автономию от центральной власти. К ним, по нашему мнению, относились улусы Шибанидов (Янгикент, Когедай Йис-буга(?), улус предка Хызыр-хана, сына Мангутая) и Ордуидов. Вполне возможно, что было около 6 улусов, во главе которых остались джучиды. Известный один из беков Джанибек-хана, согласно Дафтари Чингиз-наме, Мангутай вполне может быть тем самым Мангутаем, отцом Шибанида Хызыр-хана, который был одним из первых ханов в Золотой Орде смутного времени¹⁸. Этим объясняется тот факт, что Хызыра пригласила Тайдула для восшествия на престол после пресечения линии Бату-хана. В то время большая часть остальных Джучидов была в подчинении киятов Исатая, Джир-Кутлу и Тенгиз-Буки.

4. Начало изучению клановой системы Улуса Джучи положил Юлай Шамильоглу, который на основании клановой системы постордынских государств (Крымского, Казанского, Касимовского ханств, Большой Орды) предположил, что истоки клановой системы в этих государствах берут начало со времен Чингиз-хана. Д.М.Исхаков на основе сведений Ю.Шамильоглу, отмечал, что в Большой Орде правящими кланами были Кият, Сальджиут, Кунграт, Мангыт, в то время как в Крымском, Казанском, Касимовском ханствах правящими родами были Ширин, Барын, Аргын,

¹¹ Почекаев Р.Ю. Право Золотой Орды / Ред. И.М.Миргалеев. – Казань: Фэн, 2009. – С. 108.

¹² Ostrowski, D. The «tamma» and the Dual-Administrative Structure of the Mongol Empire // Bulletin of the School of Oriental and African Studies, University of London, Vol. 61, No. 2, 1998: – P. 277.

¹³ Исхаков Д.М., Измайлов И.Л. Этнополитическая история татар (3 – середина 16 вв.). – Казань: РИЦ «Школа», 2007. – С. 121.

¹⁴ Сабитов Ж.М. Улусы джучидов в 1242–1266 годах // Национальная история татар: теоретико-методологические проблемы. Вып. II. – Казань: Институт истории АН РТ, 2011. – С. 46–63.

¹⁵ История Казахстана в арабских источниках. Т.1. – Алматы: Дайк-Пресс, 2005. – С. 225.

¹⁶ Мустакимов И.А. Об одном списке Дафтар-и Чингиз-наме // Средневековые тюрко-татарские государства. Вып. 1. – Казань, 2009. – С. 123.

¹⁷ Исхаков Д.М. Одно из важных наблюдений Ибн Баттуты по внутреннему устройству Золотой Орды // Золотоордынское наследие. Вып. 2. Материалы второй Международной научной конференции «Политическая и социально-экономическая история Золотой Орды», посвященной памяти М.А.Усманова. – Казань, 29–30 марта 2011 г. / Отв. ред. и сост. И.М.Миргалеев. – Казань: Институт истории им. Ш.Марджани АН РТ, 2011. – С. 26.

¹⁸ История Казахстана в персидских источниках. Т. 4. – Алматы: Дайк-Пресс, 2006. – С. 431.

Кипчак¹⁹. Очень трудно что-либо утверждать о клановой структуре других наследников Золотой Орды, в силу малого количества письменных источников, но судя по сохранившимся источникам, на востоке улуса Джучи после падения Золотой Орды институт четырех карачи-беков почти не сохранился. В 1530-х годах можно заметить изменение клановой структуры в Крымском ханстве: к четырем родам добавились представители двух родов из бывшей Большой Орды²⁰. Ими были Мансуры (ветвь мангытов, потомки Мансура, сына Едиге) и Сиджиуты²¹. Здесь стоит отметить разность происхождения сиджиутов и сальджиутов. В списке Рашид ад-Дина эти два племени четко разделены: «Эти народности также состоят из двух подразделений: нируны в собственном смысле; их шестнадцать родов: катакин, салджиут, тайджиут, хартакан, сиджиут»²². Сальджиуты были потомками Бухату-Салджи, сына Алангоа, а сиджиуты имели другое происхождение: «У Кайду-хана было три сына; имя старшего было Байсонкур, от которого [идет] ветвь предков Чингиз-хана; третьего [сына] звали Джаучин, от рода которого [произошли] два племени: артакан и сиджиут»²³. Сиджиуты занимали одно из высоких мест еще во времена Золотой Орды. «Тысяча Мунгура, бывшего из племени сиджиут. В эпоху Бату он ведал [войском] левой руки. В настоящее время из эмиров Токтая, некто, по имени Черкес, есть один из его сыновей; он идет стезею отца»²⁴.

5. Как известно из источников, традиция четырех карачи-беков была заложена еще Чингиз-ханом. Согласно Рашид ад-Дину, он передал Джучи 4 «тысячи» с 4 эмирами: Мунгур сиджиут, кутан кингит (кенегес), Хушитай хушин и Байку хушин. Уже выдвигались версии о тождестве Хушитай и Байку. Согласно Сокровенному сказанию монголов Чингиз-хан передал Джучи Хунан кенегеса, Мункеура и Кете. Согласно Муизз ал Ансаб Чингиз-хан передал Джучи Мунгеду сиджиута, Кетилтай кунлиута, Хушитай хушина и Байку арлата²⁵. Если сопоставить эти три источника, то можно предположить, что четверь эмирами Джучи были: Хунан (Кутан) кенегес, Мунгур (Мункеур) сиджиут, Кете (Кетилтай) кунлиут, Байку хушин. Также стоит отметить широко распространенную ошибку, присутствующую у Рашид ад-Дина: Муизз ал Ансаб делит всех эмиров на простых эмиров правой или левой руки, эмиров хазара и эмиров тысячников. В то время как Рашид ад-Дин их всех называет тысячниками²⁶. Таким образом, у него была допущена ошибка, исказившая данные. То есть у Джучи не было 4 тысяч войск, как написано у Рашид ад-Дина, эти четыре тысячи на самом деле были 4 эмирами, которых Рашид ад-Дин приравнивал к эмирам тысячникам. Нам кажется, что в данном случае по поводу численности монголов в улусе Джучи ближе данные Сокровенного сказания монголов (9 тысяч юрт).

Позже Бату раздал своим братьям также по 4 племени каждому. Из тех сведений, что дошли до нас, мы знаем, что Шибану выделили рода кушчи, найман, карлук, буйрак, а Тука-Тимуру – минг, тархан, ушун, ойрат²⁷. Нам кажется, что истоки системы 4 карачи-беков стоят за этими двумя действиями. И Чингиз-хан, и Бату обладали харизмой и произвели одно и то же действие, тем самым 4 эмира стали стандартным числом эмиров в Золотой Орде. Традиция 4 карачи-беков сложилась из повторяющейся практики передачи именно 4 эмиров с подвластными людьми своим родственникам, освященной легитимностью данного действия. С учетом того, что всего улусов при Бату было 19, можно предположить, что и кланов при нем появилось 76 (19 улусов и 4 карачи-бека в каждом улусе).

¹⁹ Исхаков Д.М., Измайлов И.Л. Этнополитическая история татар (3 – середина 16 вв.). – Казань: РИЦ «Школа», 2007. – С. 140.

²⁰ Гайворонский О. Повелители двух материков. Т. I: Крымские ханы XV–XVI столетий и борьба за наследство Великой Орды. – Киев-Бахчисарай: Оранта, Мастерня книги, 2007. – С. 190.

²¹ Shamiloglu U. Tribal Politics and Social Organization in the Golden Horde. Doctoral dissertation. Columbia university, 1986. – P. 202.

²² Рашид ад-Дин. Сборник Летописей. Т. 1. Ч. 1. – М.: Наука, 1952. – С. 78

²³ Рашид ад-Дин. Сборник Летописей. Т. 1. Ч. 1. – М.: Наука, 1952. – С. 178.

²⁴ Рашид ад-Дин. Сборник Летописей. Т. 1. Ч. 2. – М.: Наука, 1952. – С. 274.

²⁵ Сабитов Ж.М. Муизз ал Ансаб как источник по истории Монгольской империи // Монголика. Вып. 9. – СПб., 2011. – С. 57.

²⁶ Сабитов Ж.М. Монгольская армия в 1206–1259 гг. // Вопросы истории и археологии Западного Казахстана. – Уральск, 2011. № 1. – С. 95.

²⁷ Кляшторный С.Г., Султанов Т.И. Казахстан. Летопись трех тысячелетий. – Алма-Ата: Рауан, 1992. – С. 188.

Д.М.Исхаков и И.Л.Измайлов выделяли 37 основных кланов в Золотой Орде в 13 – начале 15 веков²⁸. Здесь интересна точка зрения Д.М.Исхакова: «Поскольку Чингис-хан постарался разрушить племенное единство и сформировать административные единицы из представителей разных родов и племен, население таких улусов могло именоваться по имени своего предводителя – особенно, если последний был к тому же связан в какой-либо степени с ханским родом»²⁹. С данным утверждением соглашается Р.Ю.Почекаев³⁰.

В Золотой Орде, по нашему мнению, было всего два механизма появления племен.

1. Племя, перекочевавшее с Монголии или уцелевшее кипчакское племя, сохраняло свое название (например, кунграты, мангыты, кераиты, джалаиры, барыны, канглы, кипчаки, бурзян (бурджоглы) и т.д.).

2. Название племени происходило от имени родоначальника (например, аргыны, уаки, усерган и т.д.). Судя по списку 92 узбекских племен, второй вариант образования названия племени был широко распространен, дав название большей части племен, чью историю мы не знаем до 13 века.

В предыдущей публикации мы уже обосновали тезис о том, что узбеки являются среднеазиатским (тимуридским) экзоэтнонимом по отношению к населению улуса Джучи³¹. Развивая эту идею, можно отметить, что, скорее всего, самоидентификация кочевого населения улуса Джучи носила клановый характер. Кочевой представитель улуса Джучи, прежде всего, идентифицировал себя с определенным родом и подродом (мангыт, кипшак, найман, аргын и т.д.). Еще в 16 веке в письменных источниках были зафиксированы различные списки 92 узбекских племен. Т.И.Султанов считает, что традиция разделения на 92 племени появилась не позднее первой половины 16 века³². В Фирдаус ал Икбал отмечается: «Узбек-хан стал мусульманином, весь иль Джучи обратился в ислам и получил имя (лакаб) от Узбека»³³.

Можно предположить, что на самом деле появление списка «узбекских» племен связано с личностью Узбек-хана и его административной реформой, согласно которой он лишил всех Джучидов своих уделов. Видимо, тогда же произошел переход большей части подвластных Джучидам племен в центральное управление непосредственно хану Золотой Орды. С тех пор их могли называть племена Узбека, что позже перешло в словосочетание узбекские племена. А число 92 «узбекских» племен связано с тем, что количество улусов при предшественниках Узбек-хана выросло до 23. Таким образом объясняется именно такое количество «узбекских» племен. 92 племени кратно 4 (количество карачи-беков на улус).

Для того чтобы проиллюстрировать истоки политической системы Золотой Орды, можно вспомнить обстоятельства, в которых произошло ее складывание и реформирование.

Административная система Бату. Раздел улусов в Золотой Орде производил Бату после Западного похода в условиях отсутствия центральной власти, Угедей умер, а новый хан еще не был избран. Вероятность избрания Гуюка была высока, и это четко осознавал Бату. Его задачей после Западного похода стала административная реформа, которая могла обеспечить его военными ресурсами в возможной конфронтации с еще не избранным Гуюком. После возвращения из Западного похода после отхода войск Чагатаидов, Угедейдов и Тулуйидов у Бату могла остаться армия максимум в 30–40 тысяч человек, причем часть из них могла повиноваться Орда-эджену. Если бы Бату разделил войска между различными темниками и нойонами, то вероятность того, что они сохраняют верность Бату, была не столь высока. Так как в возможном конфликте между законно избранным каганом и одним из его родственников большинство высказалось бы за кагана (легитимного наследника Угедея), чье правление было освящено именем и харизмой Чингиз-хана. По-

²⁸ Исхаков Д.М., Измайлов И.Л. Этнополитическая история татар (3 – середина 16 вв.). – Казань: РИЦ «Школа», 2007. – С. 167.

²⁹ Исхаков Д.М. Исторические очерки. – Казань: Фэн, 2009. – С. 27–28.

³⁰ Почекаев Р.Ю. К вопросу об административном устройстве Золотой Орды и постордынских государств: особенности управления оседлым и кочевым населением // Сибирский сборник – 3. Народы Евразии в составе двух империй: Российской и Монгольской / Отв. ред. П.О.Рыкин. – СПб.: МАЭ РАН, 2011. – С. 178.

³¹ Сабитов Ж.М. О происхождении этнонима «узбек» и «кочевые узбеки» // Золотоордынская цивилизация. Вып. 4. – Казань: Фолиант, 2011. – С. 173.

³² Султанов Т.И. Кочевые племена Приаралья в XV–XVII вв. – М.: Наука, 1982. – С. 27.

³³ Исхаков Д.М. Институт сеййидов в улусе Джучи и позднезолотоордынских тюрко-татарских государствах. – Казань: Фэн, 2011. – С. 189.

этому единственным выходом Бату было распределение войск среди родных братьев. Кровное родство хоть как-то гарантировало определенную верность.

Таким образом, в результате деятельности Бату появились 19 улусов Джучидов с 4 карачи-беками в каждом. Улус каждого Джучида представлял собой мини-копию улуса Бату, с той лишь разницей, что Бату имел харизму и легитимность (нематериальные ресурсы), а его братья имели только материальные ресурсы (подвластное население). При этом материальные ресурсы, непосредственно подчиняющиеся Бату, были сопоставимы с такими же ресурсами его братьев. Просто своим авторитетом и старшинством Бату мог заставить братьев подчиняться. Но после смерти Бату его наследники обладали только харизмой наследников Бату, но не имели личного авторитета, поэтому процесс борьбы центра и улусов других Джучидов был неизбежен. Уже Тохте пришлось подчинить себе определенную часть улусов Джучидов. Но сам он не изменял административной системы Золотой Орды, заменив просто прежних владельцев улуса на более лояльных владельцев либо близких родственников (братья и дети).

Только хан Узбек смог провести административную реформу, лишив большую часть Джучидов их улусов.

По нашему мнению, можно выделить три этапа развития политической системы в Золотой Орде.

1. Административная система Бату. В его время все улусы Джучидов были розданы братьям Бату (первоначально было 19 улусов), каждому из которых были отданы по четыре племени в подчинение.

2. Административная система Узбек-хана. При нем сохранялись 4 карачи-бека у самого Узбек-хана. Джучиды были заменены на родовую знать, из среды которой назначались темники в бывшие Джучидские улусы. Скорее всего, данные темники были родом из этих улусов, принадлежа к одному из 4 кланов данного улуса.

3. После великой замятни и уже после времени правления Токтамыш-хана произошло изменение системы, построенной Узбек-ханом. В разных частях улуса Джучи возобладала разные тенденции развития или деградации клановой системы. По нашему мнению, в оседлых частях Золотой Орды сохранился институт 4 карачи-беков, причем карачи-беки происходили из 4 основных племен ханства. В кочевых частях Золотой Орды произошла деградация института 4 карачи-беков, в силу того, что там были представлены большое количество других племен, которые конкурировали между собой.

Для того чтобы проиллюстрировать разницу между этими этапами, приведем следующую таблицу. В таблице будут показаны усредненные образы административной системы Золотой Орды того периода, так как стоит отметить, что административная система Золотой Орды в силу слабой силы политических институтов могла незначительно меняться вместе с приходом к власти тех или иных фигур даже в рамках малого отрезка времени.

	Административная система Бату	Административная система Узбек-хана	Эпоха децентрализации и дезинтеграции
Количество ханов в улусе Джучи	1	1	Много
Монополия на ханский титул	Потомки Бату	Потомки Бату	Потомки Джучи (Батуиды выродились)
Роль карачи-беков хана	Маленькая роль, в силу малого количества ресурсов у родовой аристократии	Огромная роль, в силу приближенности к центральной власти	Нет единого стандарта
Главы улусов	Джучиды, потомки братьев Бату	17 темников из родовой знати и 6 представителей Джучидов из Ордуидов и Шибанидов	Нет единого стандарта
Количество карачи-беков в улусе	4	4	В некоторых государствах сохранилось 4 карачи-бека, в некоторых их количество

			увеличилось, в некоторых случаях количество вообще перестало играть роль
Структура власти в улусе	Джучид контролирует все 4 клана в своем улусе	Один из 4 кланов в улусе получает место темника, вместо Джучидов и контролирует остальные 3 клана	Нет единого стандарта
Количество подвластных племен ³⁴	4	92	Разное количество
Форма получения власти в улусе	Наследственная	Назначаемая ханом	Нет единого стандарта
Характер политической элиты	Средняя страта – Джучиды, верхняя страта – Батуиды	Средняя страта – родовая аристократия, верхняя страта – Батуиды	Средняя страта – родовая аристократия, верхняя страта – Джучиды

Ostrowski D. The “tamma” and the Dual-Administrative Structure of the Mongol Empire // Bulletin of the School of Oriental and African Studies, University of London, Vol. 61, No. 2, 1998: 262–277.

Shamiloglu U. Tribal Politics and Social Organization in the Golden Horde. Doctoral dissertation. – Columbia university, 1986. – 286 p.

Гайворонский О. Повелители двух материков. Том I: Крымские ханы XV–XVI столетий и борьба за наследство Великой Орды. – Киев-Бахчисарай: Оранта, Майстерня книги, 2007. – 368 с.

Григорьев А.П. Фролова О.Б. Географическое описание Золотой Орды в Энциклопедии ал-Калкашанди // Тюркологический сборник / 2001: Золотая Орда и ее наследие. – М., 2002. – С. 261–302.

Егоров В.Л. Историческая география Золотой Орды в XIII–XIV вв. – М.: Книжный Дом Либраком, 2009. – 248 с.

История Казахстана в арабских источниках. Т. 1. – Алматы: Дайк-Пресс, 2005. – 711 с.

История Казахстана в персидских источниках. Т. 4. – Алматы: Дайк-Пресс, 2006. – 620 с.

Исхаков Д.М. Институт сейидов в улусе Джучи и позднезолотоордынских тюрко-татарских государствах. – Казань: Фэн, 2011. – 228 с.

Исхаков Д.М. Исторические очерки. – Казань: Фэн, 2009. – 164 с.

Исхаков Д.М. Одно из важных наблюдений Ибн Баттуты по внутреннему устройству Золотой Орды // Золотоордынское наследие. Вып. 2. Материалы второй Международной научной конференции «Политическая и социально-экономическая история Золотой Орды», посвященной памяти М.А.Усманова. – Казань, 29–30 марта 2011 г. / Отв. ред. и сост. И.М.Миргалеев. – Казань, 2011. – С. 21–27.

Исхаков Д.М. О клановом составе первоначального удела Шибана // Золотоордынское наследие. Материалы Международной научной конференции «Политическая и социально-экономическая история Золотой Орды (XIII–XV вв.). 17 марта 2009 г. Вып. 1 / И.М.Миргалеев [отв. ред.]. – Казань: Фэн, 2009. – С. 24–30.

Исхаков Д.М. Измаилов И.Л. «Этнополитическая история татар (3– середина 16 вв.)». – Казань: РИЦ «Школа», 2007. – 356 с.

Кляшторный С.Г., Султанов Т.И. Казахстан. Летопись трех тысячелетий. – Алма-Ата: Рауан, 1992. – 378 с.

Миргалеев И.М. К вопросу о клановой системе в золотоордынском государстве // Исторические судьбы народов Поволжья и Приуралья. Сб. статей. Вып. 1 / Р.С.Хакимов, И.К.Загидуллин [отв. ред. и сост.] – Казань: Институт истории им. Ш.Марджани АН РТ, 2010. – С. 132–136.

Мустакимов И.А. Владения Шибана и Шибанидов в XIII–XV вв. по данным некоторых арабографических источников // Средневековые тюрко-татарские государства. Сборник статей. Вып. 2 / Б.Р.Рахимзянов [отв. ред.] – Казань: ИХЛАС, 2010. – С.21–32.

Мустакимов И.А. Об одном списке Дафтар-и Чингиз-наме // Средневековые тюрко-татарские государства. Вып. 1. – Казань, 2009. – С. 122–131.

Почекаев Р.Ю. Батый. Хан, который не был ханом / Научный редактор А.Г.Юрченко. – М.; СПб.: АСТ, Евразия, 2006. – 350 с.

³⁴ Не считая племен из улусов других джучидов, которые подчинялись сначала главе улуса, который мог быть с главой улуса Бату в разных отношениях.

Почекаев Р.Ю. К вопросу об административном устройстве Золотой Орды и постордынских государств: особенности управления оседлым и кочевым населением // Сибирский сборник – 3. Народы Евразии в составе двух империй: Российской и Монгольской / Отв. ред. П.О.Рыкин. – СПб.: МАЭ РАН, 2011. – С. 176–186.

Почекаев Р.Ю. Право Золотой Орды / Ред. И.М.Миргалеев. – Казань: Фэн АН РТ, 2009. – 260 с.

Почекаев Р.Ю. Цари ордынские. Биографии ханов и правителей Золотой Орды. – СПб.: Евразия, 2010. – 408 с.

Рашид ад-Дин. Сборник Летописей. Т. 1. Ч. 1. – М.: Наука, 1952. – 198 с.

Рашид ад-Дин. Сборник Летописей. Т. 1. Ч. 2. – М.: Наука, 1952. – 281 с.

Сабитов Ж.М. Берке и его правление в Золотой Орде // Вопросы Истории и археологии средневековых кочевников и Золотой Орды. Сборник научных статей памяти В.П.Костюкова. – Астрахань: Астраханский университет, 2011. – С. 164–169.

Сабитов Ж.М. Монгольская армия в 1206–1259 гг. // Вопросы истории и археологии Западного Казахстана. – 2011. – № 1. – С. 86–114.

Сабитов Ж.М. Муизз ал Ансаб как источник по истории Монгольской империи // Монголика. Вып. 9. СПб., 2011. – С. 55–63.

Сабитов Ж.М. О происхождении этнонима «узбек» и «кочевые узбеки» // Золотоордынская цивилизация. Сборник статей. Вып. 4. – Казань: Фолиант, 2011. – С. 166–173.

Сабитов Ж.М. Узбек-хан: проблема прихода к власти // Золотоордынское наследие. Вып. 2. Материалы второй Международной научной конференции «Политическая и социально-экономическая история Золотой Орды», посвященной памяти М.А.Усманова. Казань, 29–30 марта 2011 г. / Отв. ред. и сост. И.М.Миргалеев. – Казань: Институт истории им. Ш.Марджани АН РТ, 2011. – С. 111–115.

Сабитов Ж.М. Улусы джучидов в 1242–1266 годах // Национальная история татар: теоретико-методологические проблемы. Вып. II. – Казань: Институт истории АН РТ, 2011. – С. 46–63.

Селезнев Ю.В. Элита Золотой Орды. – Казань: Фэн, 2009. – 232 с.

Султанов Т.И. Кочевые племена Приаралья в XV–XVII вв. – М.: Наука, 1982. – 136 с.

ABSTRACT

Zhaksilik M. Sabitov

The political system of the Golden Horde: the genesis of the major political institutions

This article explores the genesis of the major political institutions in the Golden Horde and its changes since the founding of the Golden Horde, and before its collapse. Based on numerous primary sources and circumstantial evidence, the author concludes that the origin of the 92 «Uzbek» tribes and their relationship to the clan system and the administrative division of the Golden Horde. Argued for the thesis of the administrative reform of the Uzbek Khan, given the differences in the administrative system of Batu and Uzbek-khan.

Водоснабжение Царевского городища

Благоустройство средневекового города – это важный критерий, определяющий уровень жизни в нем, численность населения и привлекательность самого города как объекта для проживания. Без грамотно организованного городского быта не может полноценно существовать ни один город, в особенности крупный, столичный.

В целом вопросы благоустройства средневековых городов – не слишком разработанная и изученная тема в отечественной медиевистике. Последней крупной работой на эту тему является монография А. Анарбаева, изданная в Ташкенте в 1981 году¹. Она посвящена различным аспектам благоустройства городов Средней Азии с V-го по начало XIII-го века; монгольский период в ней не рассматривается. Благоустройство золотоордынских городов изучено довольно слабо. Наиболее исчерпывающими являются статьи В.С.Баранова, рассматривающие принципы планировки, водоснабжение, гидротехнические и санитарно-гигиенические сооружения города Болгара². В статье Х.Г.Надыровой, посвященной той же тематике, даны самые общие сведения об объектах благоустройства Болгара, Селитренного и Царевского городищ³. Собственно Царевское городище в этом аспекте до сих пор не рассматривалось. В этой работе мы попытаемся охарактеризовать один из компонентов благоустройства города – водоснабжение.

Царевское городище расположено возле села Царев в Ленинском районе Волгоградской области. Оно с давних пор привлекало к себе внимание исследователей. В 1837 году достаточно подробное описание городища, со списком найденных предметов, опубликовал саратовский краевед А.Ф.Леопольдов. В 1842 году был снят план Царевского городища начальником межевания казенных земель в Саратовской губернии Н.К.Тетеревниковым. За эту работу Николай I премировал его 500 рублями серебром⁴. С 1843 по 1851 г. тут проводил крупномасштабные работы полковник А.Терещенко. Им был снят план «сарайских развалин», и проведены раскопки в разных частях города. Работы велись на низком методическом уровне, поэтому до наших дней дошли только некоторые дневниковые записи исследователя, план городища, и наиболее ценные вещи (хранятся в коллекции Эрмитажа). Следующие, небольшие по объему работы на памятнике провел историк и археолог Ф.Баллод в 1922 году. За 12 дней был составлен схематический план городища, уточнены некоторые вопросы топографии, собран подъемный материал, проведены небольшие раскопки. С 1959 по 1973 год на памятнике работала Поволжская археологическая экспедиция (ПАЭ), под руководством Г.А.Федорова-Давыдова. Были вскрыты значительные площади города, исследованы усадьбы, ремесленные мастерские, заложены раскопы у искусственных озер, плотины, исследован ров и вал городища. После перерыва работы на памятнике возобновились в последние десятилетия XX в. В разные годы там работали экспедиции из Йошкар-Олы (под руководством Ю.А.Зеленева) и Волгограда (руководитель Е.П.Мыськов). Эти раскопки не имели такого масштабного характера, как экспедиции 1960-х годов. Планомерное ежегодное изучение памятника возобновилось в 2005 г. отрядом «Гюлистан» Волжского гуманитарного института, под руководством А.А.Глухова. Был составлен инструментальный план северо-западной части городища, раскопано несколько жилых и погребальных объектов, уточнены вопросы топографии городища⁵.

¹ Анарбаев А. Благоустройство средневекового города Средней Азии (V – начало XIII в.). – Ташкент, 1981.

² Баранов В.С. Вопросы благоустройства города Болгара и их археологическое изучение // Город Болгар. – М., 2001.

³ Надырова Х.Г. Планировочные структуры и благоустройство поволжских городов Золотой Орды // Изв. КГАСУ. – 2010. – № 1.

⁴ Тетеревников Н.К. О древних развалинах, находящихся на берегу Актубы в Саратовской губернии // ЖМГИ. №2. СПб., 1843. – С. 107.

⁵ Глухов А.А. Новые данные по топографии Царевского городища // Город и степь в контактной евро-азиатской зоне. Тезисы докладов III Международной научной конференции, посвященной 75-летию со дня рождения Г.А.Федорова-Давыдова (1931–2000). – М., 2006; Глухов А.А. О юго-восточной границе Царевского городища // Нижнее Поволжье в эпоху средневековья. – Астрахань, 2010.

При исследовании водоснабжения Царевского городища использовались три типа источников: описания путешественников и краеведов конца XIX – начала XX вв. (А.Ф.Леопольдов, Н.К.Тетеревников, А.В.Терещенко, Ф.Баллод); археологические источники (А.В.Терещенко, Г.А.Федоров-Давыдов); картографические материалы (карты А.В.Терещенко, Ф.Баллода, Г.А.Федорова-Давыдова, спутниковые снимки Google).

Царевское городище уникально по своей сохранности: подобного микрорельефа средневекового города в Нижнем Поволжье больше нет. Такая сохранность объясняется местоположением памятника и слабой хозяйственной деятельностью на его территории. Городище расположено в низине, у излучины реки Ахтубы, западнее села Царев. С севера оно защищено надпойменной террасой Ахтубы, с юга – Волго-Ахтубинской поймой. Юго-западная часть памятника попала под распашку, юго-восточная оказалась застроена современным селом Царев⁶, однако центральная часть города, окруженная валом и рвом, сохранилась неплохо. Она пострадала только от деятельности А. В. Терещенко, который копал там беспорядочно и бессистемно, и от деятельности современных «черных археологов», которые практически выбрали весь металл на глубину до 40 см.

Гидроресурсы также уникальны для расположенного в степной зоне города (*здесь и далее «город» – Царевское городище*). В западной его части, со стороны степи, течет речка Кальгута, на востоке протекает речка Царевка, а на юге находится река Ахтуба. Также в округе в изобилии встречаются более мелкие ерики, о которых будет сказано ниже.

Водоснабжение города складывается из нескольких элементов: источники воды (реки, озера, ерики), водные магистрали (каналы, водопровод), гидротехнические сооружения (плотины, шлюзы), накопители воды (бассейны, колодцы). Все эти элементы присутствуют на территории Царевского городища. Рассмотрим каждый элемент в отдельности.

Источники воды.

Царевское городище омывает и прорезает несколько рек и малых ериков. Ситуация с водоемами на территории сильно изменилась после строительства Волжской ГЭС, поэтому многих ериков уже не существует, некоторые пересохли. Одна из задач нашего исследования – локализовать местоположение и уточнить их роль в водоснабжении города. Сегодня можно уверенно идентифицировать почти все водоемы. Это сама река Ахтуба, огибающая город с юга, река Кальгута, протекающая на западе от основной части города, река Царевка, протекающая на востоке, (*рис. 1*) и ерик Тутовый, у города Ленинск. Остальные гидронимы восстанавливаются по сообщениям исследователей XIX – начала XX вв.

Первое информативное сообщение о водоемах городища оставил саратовский краевед А.Ф.Леопольдов, который в 1837 и 1839 г. опубликовал свои впечатления от поездки к «ахтубинским развалинам». Он писал так: «Место представляет здесь довольно возвышенную долину, которую перерезывают четыре речки: ерики Тутовый и Раковый, Калгута, или Малая Царевка, и Большая Царевка. Все они текут из степи, и орошая долину в разных излучинах и изгибах, вливаются в протоки Ахтубы. С востока осеняет долину довольно крутой и высокий сырт»⁷. Из этих водоемов неизвестным остается местоположение ерика Раковый. А.Ф.Леопольдов уточняет, что ерик Раковый протекал в полуверсте от Тутового⁸. Также пишет А.В.Терещенко, что «всего более этих остатков (*развалин – здесь и далее курсив мой. – Н.С.*) между речками Калькутою, Царевкою и ериками Тутовым и Раковым, на протяжении 11 верст»⁹. Н. Тетеревников вообще называет Туто-

⁶ Глухов А.А. О юго-восточной границе Царевского городища // Нижнее Поволжье в эпоху средневековья. – Астрахань, 2010. – С. 254.

⁷ Леопольдов А.Ф. Ахтубинские развалины // ЖМВД. – 1837. – № 4. – С. 123–124; Леопольдов А.Ф. О развалинах Сарая // Материалы для статистики Российской Империи. – СПб., 1839. Отделение II. – С. 98.

⁸ Там же.

⁹ Археологические поиски в развалинах Сарая (из отчетов А.В.Терещенко) // Записки Санкт-Петербургского археологическо-нумизматического общества. – СПб., 1850. – С. 364; Григорьев В.В. Четырехлетние археологические поиски в развалинах Сарая // ЖМВД, IX. – СПб., 1847. – С. 354; Терещенко А.В. Замечания о плане развалин Золотой Орды, находящихся по левому берегу Ахтубы, на пространстве 20 верст, в Царевском уезде, Саратовской губернии // Материалы по истории Саратовской епархии. – Вып. 3. – Саратов, 1909 г. – С. 16; Григорьев В.В. Четырехлетние археологические поиски в развалинах Сарая // Татарская археология. – 1998. – №1. – С. 4.

вый ерик искусственным: «В настоящее время один из искусственных древних каналов, проходящих ... по правому берегу Калгуты, носит название Тутового Ерика»¹⁰.

В «Полном географическом описании нашего отечества» указывается, что «в 1840-х годах в Цареве, при ерике Тутовым видны были развалины здания»¹¹. Тут ерик Тутовый помещается в сам Царев. Это явная ошибка, так как ерик Тутовый протекает между г. Ленинск и селом Маляевкой.

На основе всего вышеизложенного можно предположить, что ерик Раковый протекал между ериком Тутовым и речкой Кальгутой. Об этом говорит и порядок, в котором А.Ф.Леопольдов их перечисляет (см. выше), и сообщение Н.Тетеревникова, который говорит о правом берегу реки Кальгуты (правый и левый берега определяются по ходу течения реки, в нашем случае это западнее Кальгуты). Оба ерика играли свою роль в водоснабжении данной территории, но об этом будет сказано ниже.

Интересным объектом является Сахарное озеро. Крупный водоем на юге от города упоминается всеми исследователями и является важным элементом в водоснабжении города. Оно с давних пор привлекает внимание путешественников и краеведов, в первую очередь как источник древней легенды, которую пересказывал уже во второй половине XVIII века С.Г.Гмелин¹². Также эту легенду записал саратовский краевед Б.Я.Зайковский¹³. В этих источниках история преподносится по-разному, но суть ее одинакова: некая девушка, желая обрести благосклонность хана (*Джанибека по С.Г.Гмелину*), бросала на берег озера сахар, чтобы привлечь к нему дикую птицу для соколиной охоты. Гмелин даже отмечал, что в озере вода действительно более сладкая, нежели в окрестных водоемах, что могло послужить «к сплетению сей сказки»¹⁴.

Озеро Сахарное, ныне затопленное, имеет на плане А.Терещенко вытянутую форму. По длинной оси размер его составляет около 1,5 км, ширину выяснить трудно, так как озеро обрезано краем карты. Примерно такую же длину имеют его очертания на спутниковых снимках Google. Ширина озера около 0,4 км (*рис. 1, 2*).

Озеро в своих описаниях упоминают как объект в черте города почти все исследователи и путешественники. Однако с гидрографической точки зрения нас интересуют лишь некоторые из них: Н.К.Тетеревников сообщает, что «вне города заметна заботливость об орошении окрестной местности через искусственное устройство каналов, рассеянных по разным направлениям между Кальгутой, Безымянным Ериком, от Кальгуты в Сахарное Озеро, сим последним и ныне называемым Солодовским Ериком, которого направление в некоторых местах усовершенствовано посредством трудов человеческих»¹⁵. Автор указывает на прямое взаимодействие речки Кальгуты, Сахарного озера и Солодовского ерика (о котором будет сказано позднее). В «Полном географическом описании нашего отечества» дано такое описание: «Из озер некоторые имеют 3–7 верст в окружности. Одно из них, известное под названием Сахарного, принимает в себя речку Калкуту и само соединяется с Ахтубой посредством ериков Подстепного и Царевского. Из этого озера были выведены водопроводные трубы, сохранившиеся по сих пор»¹⁶. Б.Я. Зайковский описывает эту местность так: «Мы подъехали к берегу Сахарного озера, принимающего в себя речку Кальгуту и древний канал Мамаю; окружность его во времена раскопок Терещенко была около 8 верст»¹⁷. Таким образом, все описания сходятся на том, что речка Кальгута впадала в Сахарное озеро, которое, в свою очередь, посредством ериков Подстепного и Царевского соединяется с Ахтубой.

О Солодовском (или Солодовских) ерике в источниках сказано не так много. Н.К.Тетеревников считал их естественными, но «в некоторых местах усовершенствованными»¹⁸, в «Полном географическом описании...» их называют полностью искусственными: «Каналы, как видно по

¹⁰ Тетеревников Н.К. О древних развалинах, находящихся на берегу Ахтубы в Саратовской губернии // ЖМГИ. – 1843. – №2. – С. 108.

¹¹ Полное географическое описание нашего отечества под ред. В.П.Семенова // Т. 6. – СПб., 1901. – С. 525.

¹² Гмелин С.Г. Путешествие по России для исследования трех царств природы. – М., 2010. – С. 5.

¹³ Зайковский Б.Я. Легенда о Сахарном озере // ТСУАК, 1914. – С. 73–75.

¹⁴ Гмелин С.Г. Путешествие по России для исследования трех царств природы. – М., 2010. – С. 7.

¹⁵ Тетеревников Н.К. О древних развалинах, находящихся на берегу Ахтубы в Саратовской губернии // ЖМГИ. №2, СПб., 1843 г. – С. 108.

¹⁶ Полное географическое описание нашего отечества под ред. В.П.Семенова // Т. 6. – СПб., 1901. – С. 525.

¹⁷ Зайковский Б.Я. Легенда о Сахарном озере // ТСУАК. – 1914. – С. 73–75.

¹⁸ Тетеревников Н.К. О древних развалинах, находящихся на берегу Ахтубы в Саратовской губернии // ЖМГИ. №2. – СПб., 1843. – С. 109.

остаткам, имели до 20 саж. ширины, в длину же верст 8. Особенно замечательны из них Солодовские, называемые так по имени слободы Солодовки, примыкающей к городу»¹⁹. У Ф.Баллода Солодовский ерик помещен на карте между городом Царев и слободой Солодовка, по линии запад-восток, вытекающий протоками из реки Царевки²⁰. Г.А.Федоров-Давыдов называет Солодовский ерик притоком, расположенным к северо-востоку от городища²¹. На плане А.В.Терещенко эти ерики не подписаны, но в условных обозначениях указано, что они наполнялись водой в течение весенних паводков. Очертания берегов не выглядят искусственными, однако в своих дневниковых записях автор называет их «искусственными озерами, примыкающими к слободе Солодовка»²². Скорее всего, прав был А.Тетеревников, указывая, что ерики имеют естественное происхождение, но с некоторым вмешательством человека.

Карта водоемов, участвовавших в водоснабжении и водоотведении города, получается следующая: с запада и востока от города из степи вытекают речки Кальгута и Царевка, которые на юге от города сходятся в Сахарном озере, которое, в свою очередь, соединяется Подстепным ериком с Ахтубой (на плане Ф. Баллода река названа «Новая Ахтуба») (рис. 2). Эти водоемы составляют как бы кольцо воды, опоясывающее средневековый город.

Гидротехнические сооружения

К гидротехническим сооружениям относятся плотины, каскад искусственных водоемов, шлюзы, словом, все те технические приспособления, которые помогают удерживать, направлять и регулировать потоки воды.

Плотины

Одним из наиболее удивительных и сложных типов сооружений на Царевском городище являются многочисленные плотины, призванные контролировать сброс воды и устраивающие водохранилища с ее запасами.

Одна из них расположена на реке Кальгуте. Первые упоминания об этой плотине появляются в 1837 г. В частности, ее упоминает А.Ф.Леопольдов, говоря, что вода в речке «удерживается плотиною»²³. Также протоиерей города Царева сообщает, что «из степной Ахтубинской возвышенности вытекающие речки останавливаемы были, ничем кроме времени не разрушенными и доселе еще значущимися шгантическими, на подобие плотин, земляными завалами»²⁴. А.В.Терещенко пишет, что плотина «при речке Кальгуте, самая обширнейшая, и все они (плотины) состоят из одной земляной насыпи»²⁵. А.А.Спицын в своем отчете археологической комиссии рисует несколько иную ситуацию: «На вопрос о кирпичных кладках вы услышите, между прочим, что в балке Кальгуты существуют до сих пор остатки каменной плотины, задерживающей весной дождевую воду...»²⁶. В его сообщении плотина на Кальгуте состоит из камня (возможно, кирпича). Информативным является описание Ф.Баллода: «Наиболее интересным памятником былой жизни

¹⁹ Полное географическое описание нашего отечества под ред. В.П.Семенова // Т. 6. – СПб., 1901. – С. 525.

²⁰ Баллод Ф. Старый и Новый Сарай, столицы Золотой Орды (результаты археологических работ летом 1922 года). – Казань, 1923. таб. 1.

²¹ Федоров-Давыдов Г.А. Научный отчет о раскопках на Царевском городище (Сарае-Берке) в 1960 году // Архив ВОКМ. – №11. – С. 11; Федоров-Давыдов Г.А., Вайнер И.С., Мухамадиев А.Г. Археологические исследования Царевского городища (Новый Сарай) в 1959–1966 гг. // Поволжье в средние века. – М., 1970. – С. 161.

²² Терещенко А.В. Исследование местности Сарая // Лебедев А. Материалы по истории Саратовской Епархии. – Вып. 3. – Саратов, 1909. – С. 24–27; Археологические поиски в развалинах Сарая (из отчетов А.В. Терещенка) // Записки Санкт-Петербургского археологическо-нумизматического общества. – СПб., 1850. – С. 371–372; Северная пчела, № 28. – СПб., 1848. – С. 112; Григорьев В.В. Четырехлетние археологические поиски в развалинах Сарая // ЖМВД, IX. – СПб., 1847. – С. 360–361; Григорьев В.В. Четырехлетние археологические поиски в развалинах Сарая // Татарская археология. – Казань, №1, 1998. – С. 7.

²³ Леопольдов А.Ф. Ахтубинские развалины // ЖМВД № 4, 1837 г. – С. 125; Леопольдов А.Ф. О развалинах Сарая // Материалы для статистики Российской Империи. – СПб., 1839. Отделение II, – С. 98.

²⁴ Шиловский И. Рапорт протоиерея города Царева, Иосифа Шиловского, доставленный Его Преосвященству Иакову, Епископу Саратовскому 1837 года, фев. 9 дня // Материалы по истории Саратовской епархии. – Вып. 3. – Саратов, 1909. – С. 7.

²⁵ Терещенко А.В. Исследование местности Сарая // Лебедев А. Материалы по истории Саратовской епархии. – Вып. 3. – Саратов, 1909. – С. 52–53.

²⁶ Спицын А.А. Отчет о поездке члена Археологической комиссии А.А.Спицына летом 1893 года на Жареный бугор // Отчет археологической комиссии. – СПб., 1893. – С. 88.

на территории Царева (в 6-ти верстах от города (*приблизительно 6,5 км*) является плотина, при помощи которой была устроена запруда на Кальгуте, на месте, где река оставляет сырт. Здесь русло реки образует громадный водоем, берега которого сближаются у самой грани степного сырта. Длина плотины по гребню 390 арш., ширина – 45 арш., высота 22 арш. с половиной; на ее западном конце когда-то был шлюз, о котором еще помнят жители Царева, но который был заменен новым в 1911 г., когда предполагалось реставрировать и надсыпать плотину. Ныне плотина на том и другом своем конце разрушена, ибо после упомянутых работ внешние воды смыли новые шлюзы и потоки воды частью подрыли и древние сооружения. Запруда должна была удерживать действительно громадное количество воды, которая через Раковый Ерик и Кальгуту доставлялась в город»²⁷. Ф.Баллод даже поместил эту плотину на своем схематическом плане Царевского городища. На ней видно, как из образованного плотиной крупного водохранилища вытекают две речки – Кальгута, в сторону города, и, вероятно, ерик Раковый (*рис. 3*). Археологические работы в районе плотины провел Г.А.Федоров-Давыдов. Разведочный раскоп был заложен на канале, который «соединяет огромное искусственное озеро, образованное ныне прорванной плотиной, с низиной, орошаемой водой этого озера»²⁸. Раскопки обнаружили в выкиде, образовавшемся при строительстве канала, золотоордынский материал, что указывает на время создания этого канала, а значит и плотины (XIV век)²⁹.

Итак, плотина на речке Кальгуте располагалась в 6,5 км от города, вверх по реке. Она представляла собой земляную насыпь, длиной 277 м, высотой 16 м, шириной 32 м. На западном и, вероятно, восточном концах у нее имелся шлюз, который регулировал водосброс. Эта плотина образовывала крупное водохранилище, вода из которого делилась на два потока, один из которых шел в город, а другой орошал низину к югу от водохранилища. На спутниковом снимке Google только одно место соответствует данной характеристике. К сожалению, прилегающая к плотине местность распахана, и мы можем видеть только само сооружение; границы водохранилища, которое образовывала эта плотина, реконструируются условно (*рис. 4*).

О плотине на речке Царевке имеется меньше сведений. Вот как описывает ее А.Ф.Леопольдов: «От города Царева тянется зеленый луг на 3 версты. По оврагу, разрезающему сырт с востока на запад, льется из степи речка Царевка, обильная чистою водой. На ней уцелела доселе каменная плотина, которая запирала воду и разливала ее влево на долину по каналам, туда, где развалины представляют собой обширное, некогда бывшее население или город. Это устроение носит на себе отпечаток знания механики»³⁰. Н.К.Тетеревников уточняет ее размеры: «Доселе из значительных плотин открыто три: первая против деревни Колобовщины в вершине речки Царевки, имеющая длины 94, широты 12 и высоты до 10 саж»³¹. Там же он пишет, что плотина состояла из земляной насыпи, откуда были видны остатки булыжника и кирпича. А.В.Терещенко только упоминает эту плотину в своих трудах, правда, уточняет, что сложена она исключительно из земли, без камня и кирпича³². А.А.Спицын отметил эту плотину в своем отчете: «Подъезжая к селу (*Колобовке*) приходится миновать 2 балки (из которых ближайшая к селу имеет земляную плотину) и проехать в виду двух больших курганов»³³. В итоге существует три мнения об устройстве плоти-

²⁷ Баллод Ф. Старый и Новый Сарай, столицы Золотой Орды (результаты археологических работ летом 1922 года) // Татарская археология. – 1998. – №1. – С. 26.

²⁸ Федоров-Давыдов Г.А. Научный отчет об археологических работах на городище Сарай-Берке (Царевское городище) и разведках памятников золотоордынского времени по р. Ахтубе в 1963 г. // Архив ВОКМ. – 1963. – №15. – С. 55.

²⁹ Федоров-Давыдов Г.А. Научный отчет о раскопках 1962 г. на городище Сарай-Берке – столице Золотой Орды // Архив ВОКМ. – 1962. – №12. – С. 63; Федоров-Давыдов Г.А. Научный отчет об археологических работах на городище Сарай-Берке (Царевское городище) и разведках памятников золотоордынского времени по р. Ахтубе в 1963 г. // Архив ВОКМ. – 1963. – №15. – С. 56.

³⁰ Леопольдов А.Ф. Актубинские развалины // ЖМВД. – 1837. – № 4. – С. 126; Леопольдов А.Ф. О развалинах Сарая // Материалы для статистики Российской Империи, СПб., 1839. отделение II. – С. 99.

³¹ Тетеревников Н.К. О древних развалинах, находящихся на берегу Актубы в Саратовской губернии // ЖМГИ. №2. СПб., 1843. – С. 109.

³² Терещенко А.В. Замечания о плане развалин Золотой Орды, находящихся по левому берегу Ахтубы, на пространстве 20 верст, в Царевском уезде, Саратовской губернии // Материалы по истории Саратовской Епархии. – Вып. 3. Саратов, 1909. – С. 52.

³³ Спицын А.А. Отчет о поездке члена Археологической комиссии А.А.Спицына летом 1893 года на Жареный бугор // Отчет археологической комиссии. – СПб., 1893. – С. 90.

ны: каменная (А.Ф.Леопольдов), земляная с остатками булыжника и кирпича (Н.К.Тетеревников), и целиком земляная (А.В.Терещенко, А.А.Спицын). Вероятно всего, ближе всего к истине был Н.К.Тетеревников. Г.А.Федоров-Давыдов, раскапывая остатки плотины в районе северных озер городища, обнаружил, что одной из конструктивных особенностей плотины была забутовка из шлаков и обломков кирпича, лежавших очень плотно, причем сверху лежали мелкие, а снизу большие обломки кирпича³⁴. Именно такую картину мог увидеть Н.К.Тетеревников или А.Ф.Леопольдов. Видимо, вода в разное время по-разному вымывала и обнажала устройство плотины.

Таким образом, о второй крупной плотине Царевского городища имеются следующие данные: она располагалась на реке Царевке, на востоке от основной части города. Ее длина составляет 200 м, высота – 21 м и ширина 25 м. По ширине она немного уступает плотине на реке Кальгуте, по высоте же она ее и вовсе превосходит. На современных спутниковых снимках есть только одно вероятное место, где эта плотина могла бы находиться (рис. 5). Именно там река расширяется настолько, что может составить водохранилище: это граница сырта и низины. Сейчас на этом месте находятся развалины бетонного моста.

О третьей, Солодовской плотине, известно немного. Н.К.Тетеревников сообщает, что плотина проходит «через Солодовский ерик на протяжении 100 саж., при широте 15 и высоте свыше сажени»³⁵. Она также, по его мнению, состоит из земляной насыпи с остатками булыжников и кирпича. А.В.Терещенко говорит, что «более всех заметна (плотина) при Солодовском ерике, и она состоит из земляной насыпи»³⁶.

Конкретное расположение плотины по этим описаниям восстановить трудно. Однако здесь может помочь план городища А.В.Терещенко. На его плане на Солодовских ериках нанесено две плотины. Одна, совсем небольшая, перекрывает один из рукавов Солодовского ерика. Другая, большая по размеру, перекрывает устье всего ерика. По размерам она как раз укладывается в 100 сажений, упомянутых Н.К.Тетеревниковым. На плане, размещенном в «Полном географическом описании нашего отечества», также самая крупная плотина указана как перекрывающая устье Солодовского ерика³⁷. Длина плотины (по Н.К.Тетеревникову) составляет 213 м, высота – около 3 м, ширина же 32 м. Эта плотина запирала весь Солодовский ерик с его рукавами, образуя крупное водохранилище (рис. 6).

О четвертой плотине А.В.Терещенко говорит вскользь: «Есть четвертая плотина, которая очень редко видна и находится с западной стороны Золотой Орды, недалеко от соленого озера, которое правильнее называть должно солонцеватым»³⁸. Это сообщение ценно тем, что описываемая плотина – единственное известное гидротехническое сооружение к западу от Солончатого озера. На плане Ф.Баллода мы можем увидеть сеть каналов, соединяющих Кальгуту и Солончатое озеро (рис. 2). Видимо четвертая плотина как раз и обслуживала эту систему.

Еще около 5 более мелких плотин фиксируется на плане А.В.Терещенко. Почти все они перекрывают самый южный рукав Солодовского ерика (рис. 7). До наших дней сохранилась только одна из них. Она перекрывает устье явного искусственного водохранилища, которое находится северо-западнее села Царево и имеет подпрямоугольную форму (рис. 8). Реконструируемая длина плотины ок. 60 м.

Таким образом, удалось восстановить местонахождение четырех крупных плотин. Все они занимают ключевые позиции как вне, так и внутри города. Две крупные плотины с запада и востока от города (на реках Кальгуте и Царевке) создавали внешние водохранилища, две же плотины на ерике Солодовка создавали водохранилища внутренние. Плотины на крупных речках достигали в длину более 200 м в высоту более 10 м, и состояли из земляных насыпей с забутовкой из

³⁴ Федоров-Давыдов Г.А. Научный отчет о раскопках 1962 г. на городище Сарая-Берке – столице Золотой Орды // Архив ВОКМ. – 1962. – №12. – С. 27.

³⁵ Тетеревников Н.К. О древних развалинах, находящихся на берегу Ахтубы в Саратовской губернии // ЖМГИ. – №2. – СПб., 1843. – С. 109.

³⁶ Терещенко А.В. Замечания о плане развалин Золотой Орды, находящихся по левому берегу Ахтубы, на пространстве 20 верст, в Царевском уезде, Саратовской губернии // Материалы по истории Саратовской епархии. – Вып. 3. – Саратов, 1909. – С. 52.

³⁷ Полное географическое описание нашего отечества под ред. В.П.Семенова // Т. 6. – СПб., 1901. – С. 525.

³⁸ Терещенко А.В. Замечания о плане развалин Золотой Орды, находящихся по левому берегу Ахтубы, на пространстве 20 верст, в Царевском уезде, Саратовской губернии // Материалы по истории Саратовской епархии. – Вып. 3. – Саратов, 1909. – С. 53.

шлаков и обломков кирпичей. Плотины на солодовских ериках имели более скромные размеры и служили, видимо, больше для регулировки водосброса, нежели для создания крупных водохранилищ. Исключение составляет пятая плотина, которая запирала воду в искусственно созданном водоеме подпрямоугольной формы (рис. 8).

Северный каскад водохранилищ.

Наиболее интересным и сложным гидротехническим сооружением на Царевском городище является каскад водохранилищ на севере города.

Впервые эти сооружения описал Ф.Баллод в 1923 г. Несмотря на то, что они нанесены на все карты и планы Царевского городища, в описаниях до него их никто не связывал с искусственными системами регулировки воды. Ф.Баллод помимо подробного описания со всеми размерами и разрезами, составил схематический план этих бассейнов. Приведу полностью описание (опустив размеры бассейнов): «Район V, к востоку от центра Района II, расположен вокруг системы бассейнов, которые питаются водою из громадного водоема на сырту, с которым соединены двумя каналами. Бассейны вырыты на склоне сырта, покатою к югу; их всего 13. Расположены они в четыре ряда или яруса, каждый более южный ниже предыдущего. Бассейнов в первом ряду, считая от сырта – 2, во втором – 3, в третьем – 5, в четвертом – 4. Бассейны, разделенные дамбами, сообщались шлюзами»³⁹. Помимо Ф.Баллода, Г.А.Федоров-Давыдов исследовал данную систему озер, и даже провел там небольшие стратиграфические раскопки⁴⁰. В итоге исследователь пришел к выводу, что эти озера имеют искусственное происхождение. «Весной и осенью со второй террасы идет на городище большое количество воды. Эта вода переполняет реку Кальгуту и часто затопляет всю территорию городища. Возможно, для борьбы с этой водой были устроены искусственные озера к северу от города. Они предназначались для разбора воды, скапливавшейся на второй террасе и грозившей затопить и заболотить территорию города и пригорода. Нивелировка показала, что эти озера образуют каскад водоемов. Водоемы расположены террасой. Верхний ряд озер отделен от нижних искусственными плотинами, от которых сейчас остались лишь следы. Плотины были насыпаны из земли, смешанной со шлаками и кирпичом. Сейчас, когда плотины разрушены, вода в озерах не задерживается и уходит в низину к югу от озер; вода задерживается только в самых южных частях этой системы, главным же образом сосредоточивается в протоках и углублениях заболоченной территории, лежавшей непосредственно к северу от городища. Это говорит о том, что без плотин вся эта система озер теряла свой смысл и воду не удерживала. Это, в свою очередь, подтверждает высказанное предположение о том, что озера были созданы искусственно, путем использования естественных всхолмлений и неровностей почвы в этом месте и путем постройки серии плотин. Однако и озера не спасали, видимо, низменную северную окраину города и северный пригород от периодических затоплений. Чтобы отвести воду с этой части территории, прилегающей к городу, были проложены специальные каналы, отводящие воду в ров и в приток Солодовку, расположенный к северо-востоку от городища»⁴¹.

На спутниковых снимках Google совершенно точно устанавливается место нахождения этих озер. Их «сохранность» настолько хорошая, что позволяет локализовать почти все бассейны, указанные на плане-схеме Ф.Баллода (рис. 10 С). Каждому номеру Ф.Баллода на снимке соответствует свой номер. Также локализуется «громадный водоем на сырту», о котором Ф.Баллод говорил как об источнике воды для всей системы⁴². Благодаря наблюдениям и работам Ф.Баллода и Г.А. Федорова-Давыдова мы можем с высокой точностью реконструировать эту систему каскадных водохранилищ.

Всего насчитывается 4 яруса бассейнов. Нивелировочные отметки, сделанные ПАЭ, показали, что разница между самым верхним и самым нижним бассейнами составляет 2,01 м. Разница

³⁹ Баллод Ф. Старый и Новый Сарай, столицы Золотой Орды (результаты археологических работ летом 1922 года) // Татарская археология. – 1998. – №1. – С. 23.

⁴⁰ Федоров-Давыдов Г.А. Научный отчет о раскопках 1962 г. на городище Сарае-Берке – столице Золотой Орды // Архив ВОКМ. – 1962. – №12 – С. 27.

⁴¹ Федоров-Давыдов Г.А. Научный отчет о раскопках на Царевском городище (Сарае-Берке) в 1960 году // Архив ВОКМ. – №11, – С. 10–11; Федоров-Давыдов Г.А., Вайнер И.С., Мухамадиев А.Г. Археологические исследования Царевского городища (Новый Сарай) в 1959–1966 гг. // Поволжье в средние века. – М., 1970. – С. 160–161.

⁴² Баллод Ф. Старый и Новый Сарай, столицы Золотой Орды (результаты археологических работ летом 1922 года) // Татарская археология. – 1998. – №1. – С. 23.

между водоемом-источником на сырту и самым нижним бассейном – 6 м⁴³. По данным спутниковых снимков, длина всего сооружения составляет 606 м, ширина – 350 м (рис. 10). На плане Ф. Баллода, длина четырех бассейнов 1 яруса составляет 265 сажень (565 м), ширина 171 сажень (364 м). Всего в системе было задействовано 14 бассейнов. Перемычкой между ними служили естественные всхолмления, которые были укреплены, насыпаны и превращены в дамбы⁴⁴. Доказательством этого служит стратиграфический раскоп IV, 1962 г. В дамбах были установлены шлюзы, с помощью которых регулировались уровень и интенсивность подачи воды. Всего насчитывается 23 дамбы, в которых было установлено 15 шлюзов (по Ф. Баллоду). Схематичное устройство как плотин, так и всего каскада в разрезе дано Ф.Баллодом в его работе⁴⁵.

Водяные магистрали.

Главным связующим звеном между всеми гидротехническими сооружениями были искусственные каналы-арыки, которые транспортировали воду согласно замыслу золотоординских инженеров. Сама по себе сеть каналов, пронизывающих город, оснащенных системами шлюзов, является сложным гидротехническим сооружением. Центр города опоясывал обводной канал, сопровождаемый валом, внутри вала была проложена сеть каналов, снабжающих водой центральные районы города. Рассмотрим подробнее эту систему.

Н.К. Тетеревников, описывая обводной канал, дает его примерные размеры: ширина 3 сажени (6,5 м), глубина (по приблизительным данным) – до 1 ½ сажени (3,2 м), в окружности же канал имел 4 версты 120 сажений (4,5 км). Из особенностей конструкции Н.К. Тетеревников отмечает, что «в некоторых местах канала заметно, что берега его были некогда одеты превосходной отделки кирпичом», и что «в этот канал, окружающий город с южной и восточной стороны, проведены поперечные каналы, а остальные части города снабжались водой через посредство искусственных резервуаров и подземных труб, потому что наружных признаков соединения на поверхности незаметно, но бассейны весьма явственны»⁴⁶.

Полемизуя с Н.К.Тетеревниковым, А.В.Терещенко характеризует глубину обводного канала от 1,5 до 0,5 м, опровергает его высказывание о том, что обводной канал в некоторых местах был выложен кирпичом⁴⁷. Обложенными в некоторых местах кирпичом и сырцом были некоторые другие каналы, которые на плане Н.К.Тетеревникова помечены как улицы⁴⁸. Б.А.Зайковский считал, что обводной канал имел длину около 8 верст⁴⁹.

Ф.Баллод тоже воспроизводит обмеры обводного канала: ширина от 8,5 до 10,6 м, глубина до 2,1 м. Длина же всего канала и вала около 4,2 км. Дается описание и «поперечных каналов» Н.К.Тетеревникова: «Весь район разрезан 2 каналами на 3 части. Северную (меньшую) часть района отделяет от средней канал, более узкий и менее глубокий (около 2 аршин). Значительно засыпан, вообще плохо сохранился канал, отделяющий наиболее южную часть всего района; но именно здесь возвышаются громадные бугры и заметны следы искусственных водоемов»⁵⁰.

Г.А.Федоров-Давыдов считает, что ров и вал были построены в 1360-х годах, в связи с феодальной борьбой за власть⁵¹. Однако из непосредственно археологических исследований не сле-

⁴³ Федоров-Давыдов Г.А. Научный отчет о раскопках 1962 г. на городище Сарая-Берке – столице Золотой Орды // Архив ВОКМ. – 1962. – №12. Рис. 1.

⁴⁴ Федоров-Давыдов Г.А. Научный отчет о раскопках 1962 г. на городище Сарая-Берке – столице Золотой Орды // Архив ВОКМ. – 1962. – №12 – С. 27.

⁴⁵ Баллод Ф. Старый и Новый Сарай, столицы Золотой Орды (результаты археологических работ летом 1922 года). – Казань, 1923. Таб. 3, 4, 5.

⁴⁶ Тетеревников Н.К. О древних развалинах, находящихся на берегу Актубы в Саратовской губернии // ЖМГИ. №2. – СПб., 1843. – С. 108.

⁴⁷ Терещенко А.В. Замечания о плане развалин Золотой Орды, находящихся по левому берегу Ахтубы, на пространстве 20 верст, в Царевском уезде, Саратовской губернии // Материалы по истории Саратовской епархии. – Вып. 3. – Саратов, 1909. – С. 55.

⁴⁸ Терещенко А.В. Дневник разрытия курганов в окрестностях города Царева в Саратовской губернии, в течение мая, июня и июля месяца // ЖМВД. – 1843. – Ч. 4. – С. 304.

⁴⁹ Зайковский Б.Я. Легенда о Сахарном озере // ТСУАК. – 1914. – С. 74.

⁵⁰ Баллод Ф. Старый и Новый Сарай, столицы Золотой Орды (результаты археологических работ летом 1922 года) // Татарская археология. – 1998. – №1. – С. 20.

⁵¹ Федоров-Давыдов Г.А., Вайнер И.С., Мухамадиев А.Г. Археологические исследования Царевского городища (Новый Сарай) в 1959–1966 гг. // Поволжье в средние века. – М., 1970. – С. 68.

дует, что ров был построен одновременно с валом. Наоборот, под насыпью вала обнаруживались сооружения и конструкции, которые могли быть более ранними или синхронными по отношению ко рву⁵². О том, что это не оборонительный ров, а водопроводный канал, говорит тот факт, что некоторые каналы вне и внутри центральной части города соединяются с ним. Глубина канала по Г.А.Федорову-Давыдову – 1,5 м⁵³.

Доводом против интерпретации рва как обводного канала может служить то, что на карте А.В.Терещенко и на инструментальном плане ПАЭ ров прерывается в двух местах (у А.В.Терещенко в трех). Г.А.Федоров-Давыдов объясняет это существованием в этих местах двух входов в город, а перемышку во рву, на месте северо-западного входа, объясняет возможным устройством там ворот⁵⁴. Однако на планах Н.К.Тетеревникова и Ф. Баллода подобных разрывов рва не видно. Скорее всего наблюдения этих исследователей более точные. Ведь наличие разрывов (тем более в 2–3-х местах) рва (канала) сводило бы на нет его водопроводные и оборонительные функции.

Попробуем реконструировать функцию этого обводного канала.

Наполнялся он водой из двух источников. Ф.Баллод описывает систему особых каналов, через которые вода из реки поступала «в обводный канал II района и в сеть каналов района VIII. Оставив район II, воды далее попадали в районы III, IV и I, особые системы шлюзов позволяли регулировать водоснабжение, задерживали воду в районе II или отпускали воду районам III и IV, а вместе с тем и I. В случае недостатка воды из Кальгуты, для дополнительного водоснабжения могла служить система бассейнов района V. Излишек воды возможно было при помощи особых запасных каналов, орошавших район VII (бахч), направить непосредственно в Ахтубу» (рис. 3)⁵⁵. Г.А.Федоров-Давыдов также упоминает каналы, проводящие воду из каскада водохранилищ в обводный канал и Солодовский ерик⁵⁶. Таким образом, получая воду из двух источников, обводный канал разносил воду как на территорию внутри него, так и снаружи. Представляет интерес система шлюзов, схему которых привел в своей работе Ф.Баллод (рис. 11). На схеме фактически изображена система разделения воды с одного потока на три. Один поток шел с севера, от каскада озер, или из реки Кальгуты, далее с помощью прямоугольной земляной насыпи вода направлялась в три стороны: один поток шел на запад, в центр города, другой поток шел на восток, в Солодовский ерик, третий продолжал движение по обводному каналу. Второй поток был оборудован двумя шлюзами, которые регулировали водосброс при излишке воды из обводного канала, или, наоборот, при недостатке воды могли забирать ее из Солодовских водохранилищ. Этот план очень точно ложится на современные спутниковые снимки Царевского городища. До сих пор различимы перемышки шлюзов и прямоугольная земляная насыпь по центру сооружения (рис. 11). Кроме Солодовских озер вода из обводного канала выводилась в Сахарное озеро. Б.Я.Зайковский, посетивший развалины Царевского городища в 1914 г., писал: «Мы подъехали к берегу Сахарного озера, принимающего в себя речку Кальгуту и древний канал Мамаю»⁵⁷. В 1843 г. А.В.Терещенко раскапывал эти каналы, «которые были проведены к Солодовским ерикам и к Сахарному озеру;

⁵² Федоров-Давыдов Г.А. Научный отчет о раскопках в 1961 г. на Царевском городище (Сарай-Берке) Ленинского района Волгоградской области // Архив ВОКМ. – 1961. – № 737. – С. 36; Федоров-Давыдов Г.А. Научный отчет о раскопках 1962 г. на городище Сарае-Берке – столице Золотой Орды // Архив ВОКМ. – 1962. – №12. – С. 36.

⁵³ Федоров-Давыдов Г.А. Научный отчет о раскопках 1962 г. на городище Сарае-Берке – столице Золотой Орды // Архив ВОКМ. – 1962. – №12. – С. 55.

⁵⁴ Федоров-Давыдов Г.А. Научный отчет о раскопках в 1961 г. на Царевском городище (Сарай-Берке) Ленинского района Волгоградской области // Архив ВОКМ. – 1961. – № 737. – С. 51; Федоров-Давыдов Г.А. Научный отчет о раскопках 1962 г. на городище Сарае-Берке – столице Золотой Орды // Архив ВОКМ. – 1962. – №12. – С. 61; Федоров-Давыдов Г.А., Вайнер И.С., Мухамадиев А.Г. Археологические исследования Царевского городища (Новый Сарай) в 1959–1966 гг. // Поволжье в средние века. – М., 1970. – С. 70.

⁵⁵ Баллод Ф. Старый и Новый Сарай, столицы Золотой Орды (результаты археологических работ летом 1922 года) // Татарская археология. – 1998. – №1. – С. 26.

⁵⁶ Федоров-Давыдов Г.А. Научный отчет о раскопках на Царевском городище (Сарае-Берке) в 1960 году // Архив ВОКМ. – №11. – С. 11; Федоров-Давыдов Г.А., Вайнер И.С., Мухамадиев А.Г. Археологические исследования Царевского городища (Новый Сарай) в 1959–1966 гг. // Поволжье в средние века. – М., 1970. – С. 161.

⁵⁷ Зайковский Б.Я. Легенда о Сахарном озере // ТСУАК. – 1914. – С. 74.

через них вода текла не только в здания, но и в рабочие заведения». Глубина каналов ок. 2,5 м, ширина ок. 1 м⁵⁸.

Ф.Баллод отмечает, что «сохранились следы нескольких глубоких каналов, соединяющих канал обводный района II с Сахарным озером»⁵⁹. К сожалению, сейчас уже невозможно их увидеть. Самый крупный канал, который был обозначен на плане ПАЭ, уничтожен современным кладбищем села Царев.

Практически все пространство внутри обводного канала пронизано сетью более мелких арыков, подводящих воду к объектам города. Н.К.Тетеревников на своем плане обозначил эту сеть как городские улицы. А.В.Терещенко же отвергает этот вариант, говоря, что это «... не улицы, а просто каналы»⁶⁰. Оба исследователя отмечают наличие поперечных каналов, проведенных из обводного канала⁶¹. Ф.Баллод пишет, что среднюю часть района II (внутри обводного канала) «снабжала водой сложная сеть каналов с водоемами; в свою очередь поставлявшими воду в отдельные дома»⁶². Поперечные каналы он тоже упоминает, называя два поперечных канала, делящих город на три части: северную (меньшую), вероятно, среднюю (Ф.Баллод ее никак не называет) и южную, где «возвышаются громадные бугры и заметны следы искусственных водоемов»⁶³. Г.А.Федоров-Давыдов также сообщает, что «город прорезан сетью улиц с арыками»⁶⁴.

На плане А.В.Терещенко внутри «главного вала Золотой Орды» улицы не отмечены, а нанесена разветвленная сеть небольших каналов (арыков). Сеть эта прорезает всю северную и центральную часть города. Горизонтальные и вертикальные каналы пересекаются под прямым углом, образуя почти правильные прямоугольные или квадратные «районы». Более или менее правильных горизонтальных линий каналов насчитывается 8, вертикальных же 6, не считая более мелких или неправильной формы. На прорисовке водяных магистралей городища эти каналы хорошо видны (рис. 7). А.В.Терещенко, раскапывая каналы, ведущие к Солодовским ерикам и Сахарному озеру, дает их размеры – 1,7 м в глубину и 2,1 м в ширину. Земля в них «то глинисто-солонцеватая, то глинисто-песчаная»⁶⁵. На плане Г.А. Федорова-Давыдова, снятом в 1960 г., каналы не показаны, вместо них нанесена сеть улиц (рис. 12).

Помимо упоминания этой сети каналов существуют и сообщения о других местах, где было устроено искусственное водоснабжение местности. А.Ф. Леопольдов описывал их так: «Недалеко от Пришиба, при ерике, называемом Тутовым, был квадратный ... каменный дом. С севера ... балка, из которой вода была проведена в канаву и сад; канава обходила кругом главного здания ... по углам и вблизи здания, были вырыты глубокие водоемы, кои наполнялись водой из канавы. В полуверсте от этого здания лежат другие развалины, в которых также можно видеть дом, пристройки, сад, канавы и водоемы. Ерик, к которому здание это примыкалось, называется Раковым. Из него пропусклась вода в сады, канавы и водоемы». Далее он пишет, что и Кальгута участвовала в орошении местности: «Развалины по речке Кальгута сплошные и обширные. Воды речки этой, чистой и прозрачной, текут по песчаному дну, и роскошно оплодотворяют долину. Посредством проведен-

⁵⁸ Терещенко А.В. Дневник разрытия курганов в окрестностях города Царева в Саратовской губернии, в течение мая, июня и июля месяца // ЖМВД. – 1843. – Ч. 4 – С. 302.

⁵⁹ Баллод Ф. Старый и Новый Сарай, столицы Золотой Орды (результаты археологических работ летом 1922 года) // Татарская археология. – 1998. – №1. – С. 21.

⁶⁰ Терещенко А.В. Замечания о плане развалин Золотой Орды, находящихся по левому берегу Ахтубы, на пространстве 20 верст, в Царевском уезде, Саратовской губернии // Материалы по истории Саратовской епархии. – Вып. 3. – Саратов, 1909. – С. 49.

⁶¹ Тетеревников Н.К. О древних развалинах, находящихся на берегу Ахтубы в Саратовской губернии // ЖМГИ. №2. – СПб., 1843. – С. 109; Терещенко А.В. Замечания о плане развалин Золотой Орды, находящихся по левому берегу Ахтубы, на пространстве 20 верст, в Царевском уезде, Саратовской губернии // Материалы по истории Саратовской епархии. – Вып. 3. – Саратов, 1909. – С. 55.

⁶² Баллод Ф. Старый и Новый Сарай, столицы Золотой Орды (результаты археологических работ летом 1922 года) // Татарская археология. – 1998. – №1. – С. 20.

⁶³ Там же. – С. 20.

⁶⁴ Федоров-Давыдов Г.А. Научный отчет о раскопках на Царевском городище (Сарае-Берке) в 1960 году // Архив ВОКМ. – №11. – С. 8; Федоров-Давыдов Г.А., Вайнер И.С., Мухамадиев А.Г. Археологические исследования Царевского городища (Новый Сарай) в 1959–1966 гг. // Поволжье в средние века. – М., 1970. – С. 69.

⁶⁵ Терещенко А.В. Дневник разрытия курганов в окрестностях города Царева в Саратовской губернии, в течение мая, июня и июля месяца // ЖМВД. – 1843. – Ч. 4 – С. 304.

ных во все стороны каналов поливались сады и наполнялись бассейны⁶⁶. Также отмечается сеть каналов, куда вода попадает из речки Царевки, где была плотина, «с помощью которой спертая вода разливалась в каналах по левой стороне долины»⁶⁷. Н.К.Тетеревников делает вывод о существовании садов по сети небольших канав к западу от города «между речкою Кальгуютою и Безымьянным оврагом, соединяющимся с Сахарным озером»⁶⁸. Ф.Баллод помещает в своей работе часть плана земель г. Царева, снятого топографами МВД в 1850–1854 гг. На нем нанесена сеть каналов между Солончатым озером и рекой Кальгуютой (рис. 2). Сам Ф. Баллод считает, что эта сеть каналов района VIII питается водой из Кальгуюты⁶⁹. Взятые отсюда пробы почвы «показали довольно глубокий слой растительного перегноя, позволяющего предположить здесь сады и бахчи»⁷⁰. Вероятно, где-то здесь и была устроена плотина, о которой упоминал А.В.Терещенко⁷¹.

Итого условно выделяется четыре зоны искусственного орошения в окрестностях Царевского городища: первой зоной можно назвать окрестности ериков Тутового и Ракового, к западу от реки Кальгута. Вторая зона находилась между озером Солончатым и рекой Кальгуютой. Возможно, это был земледельческий район, как считали Н.К.Тетеревников и Ф. Баллод. Третьей зоной является область к западу от плотины на реке Царевка, о ней упоминает А.Ф.Леопольдов (рис. 13). В настоящее время территория этих зон полностью изменена хозяйственной деятельностью XX века. Практически везде эти земли распаханы под выращивание овощных культур. Возможно, была еще четвертая зона, о которой говорил Г.А.Федоров-Давыдов, описывая орошаемую низину около искусственной плотины на реке Кальгута⁷², но в настоящий момент эта низина также полностью распахана. Некоторые следы каналов можно еще различить к западу от Кальгуюты, но определенную систему выделить сложно (рис. 9).

Снабжение водой отдельных домов и кварталов.

Первым заметил различия в особенностях водоснабжения разных частей города Н.К.Тетеревников. Некоторые части города, на его взгляд, «снабжались водой через посредство искусственных резервуаров и подземных труб, потому что наружных признаков соединения на поверхности незаметно, но бассейны весьма явственны»⁷³. А.В.Терещенко тоже отмечал наличие искусственных водоемов и бассейнов, но не согласился с тезисом о подземных трубах, так как «не только трубы, но и обломки подземных труб нигде не находил в предполагаемых каналах: они более всего попадались в насыпях в беспорядочном положении»⁷⁴. Разницу в способах водоснабжения различных частей города подчеркивал и Г.А.Федоров-Давыдов. По типу подачи воды он выделил два района города. Юго-восточный район имеет усадебный характер застройки, где в каждой усадьбе есть свой водоем. Остальная часть города имеет квартальную застройку. Индивидуальные хаузы-водоемы сменили общественные, более обширные хаузы, которые предназначались для удовлетворения нужд не одной усадьбы, но всего квартала⁷⁵.

⁶⁶ Леопольдов А. Ф. Актубинские развалины // ЖМВД № 4, 1837 г. – С. 124; Леопольдов А.Ф. О развалинах Сарая // Материалы для статистики Российской Империи. – СПб., 1839. Отделение II. – С. 98.

⁶⁷ Леопольдов А.Ф. О развалинах Сарая // Материалы для статистики Российской Империи. – СПб., 1839. Отделение II. – С. 99.

⁶⁸ Тетеревников Н.К. О древних развалинах, находящихся на берегу Актубы в Саратовской губернии // ЖМГИ. – 1843. – №2. – С. 109.

⁶⁹ Баллод Ф. Старый и Новый Сарай, столицы Золотой Орды (результаты археологических работ летом 1922 года) // Татарская археология. – 1998. – №1. – С. 26.

⁷⁰ Там же. – С. 25.

⁷¹ Терещенко А.В. Замечания о плане развалин Золотой Орды, находящихся по левому берегу Ахтубы, на пространстве 20 верст, в Царевском уезде, Саратовской губернии // Материалы по истории Саратовской епархии. – Вып. 3. – Саратов, 1909. – С. 53.

⁷² Федоров-Давыдов Г.А. Научный отчет об археологических работах на городище Сарай-Берке (Царевское городище) и разведках памятников золотоордынского времени по р. Ахтубе в 1963 г. // Архив ВОКМ. – 1963. – №15. – С. 55.

⁷³ Тетеревников Н.К. О древних развалинах, находящихся на берегу Актубы в Саратовской губернии // ЖМГИ. – 1843. – №2. – С. 108.

⁷⁴ Терещенко А.В. Замечания о плане развалин Золотой Орды, находящихся по левому берегу Ахтубы, на пространстве 20 верст, в Царевском уезде Саратовской губернии // Материалы по истории Саратовской епархии. – Вып. 3. – Саратов, 1909. – С. 55.

⁷⁵ Федоров-Давыдов Г.А. Научный отчет о раскопках на Царевском городище (Сарае-Берке) в 1960 году // Архив ВОКМ. – №11. – С. 8–9; Федоров-Давыдов Г.А., Вайнер И.С., Мухамадиев А.Г. Археологические

Такую картину мы можем наблюдать на плане А.В.Терещенко. На этом плане видно, как окруженная валом и рвом северная часть города прорезана сетью каналов и арыков. Южная и юго-западная части, включая ту, что снаружи вала и рва, не имеют такой разветвленной сети (рис. 7). Для них характерно использование индивидуальных водоемов. Как же наполнялись водой эти водоемы, если не подземными трубопроводами? Ответ дает А.В. Терещенко в своих дневниковых записях. 17 августа 1843 года, прокопав буквально на аршин (0,7 м) «большое круглое высохшее водохранилище», вынужден был остановиться, так как «вся яма наполнилась водою, и нельзя было рыть дальше»⁷⁶. Это событие сопровождается важным для нас примечанием, где А.В. Терещенко высказывает свои мысли по поводу снабжения водой города в окрестностях Сахарного озера. Он уверен, что «все подобные водохранилища наполнялись водой из выкапываемых здесь колодцев, а не проведенными подземными трубами из Сахарного озера»⁷⁷. Этот вывод он сделал на основании раскопок многих подобных резервуаров, и во всех них при «разрытии» показывалась вода, с той разницей, что в одних местах она залегала глубже, нежели в других. Даже озеро Соленое (Солончатое) «выпускает из себя воду, если прокопать его в глубину не более чем на аршин». Отсутствие воды в многочисленных хаузах он связывает с загрязненностью питающих их колодцев. Такой системой водоснабжения, не требующей каналов и подземных труб, объясняется, по его мнению, то множество искусственных водоемов, которое здесь встречается. «Нет ни одного кургана, при котором не было бы хотя бы одного водохранилища; при других их находится по три...некоторые из них обложены кирпичом». Автор не сомневается, что эти водоемы были усажены деревьями и цветами, и служили украшением татарских домов, прохладя их жителей в знойные дни⁷⁸. Раскапывая «рвы», в одном месте «отрыли воду, на глубине 2,5 аршина (1,7 м) от поверхности земли. Вода пресная и чистая, и проведена из Солодовского ерика»⁷⁹. В этом же году в канале, идущем поперек «Рабочего поля» на глубине около 2 м, открылся родник, который, по мнению А.В. Терещенко, и наполнял соседние водоемы. «Таким образом, изложенное прежде в виде догадки предположение, что вода, появлявшаяся при раскапывании некоторых водоемов и искусственных озер, служила некогда к их наполнению, подтвердилось ныне действительным открытием родника в самом рве»⁸⁰.

Водопровод

Первым о водопроводных трубах на территории Царевского городища упоминает А.Ф.Леопольдов. В «Материалах для статистики Российской Империи» он, помимо прочих находок на городище, называет «трубы свинцовые, служившие проводниками воды в сады и бассейны»⁸¹. В работе 1848 года он пишет, что «Сарай украшали каменные фонтаны, водопроводы со свинцовыми трубами, бассейны, сады тутовые»⁸². А.Ф.Леопольдов единственный, кто упоминает именно свинцовые водопроводные трубы. Все остальные исследователи говорят исключительно о керамических трубах. Н.К.Тетеревников характеризует функцию «черепичных подземных труб» как водопровода в те части города, где были бассейны, но не было каналов, проводящих к ним воду⁸³. Информативными для нас являются раскопки А.В.Терещенко, который за несколько лет находил множество водопроводных труб и даже описывал конкретные функции некоторых из них. Раскапывая недалеко от Сахарного озера «следы бывшего здания», А.В.Терещенко обнаружил остатки здания, в основаниях стен которого были проведены глиняные водопроводные трубы. «Эти трубы были вделаны в стену, залиты известью, потом пересыпаны песком, и наконец по

исследования Царевского городища (Новый Сарай) в 1959–1966 гг. // Поволжье в средние века. – М., 1970. – С.69.

⁷⁶ Терещенко А.В. Дневник разрытия курганов в окрестностях города Царева в Саратовской губернии, в течение мая, июня и июля месяца // ЖМВД. Ч. 4. 1843. – С. 284.

⁷⁷ Там же. – С. 284.

⁷⁸ Там же. – С. 285.

⁷⁹ Терещенко А.В. Дневник разрытия курганов в окрестностях города Царева в Саратовской губернии, в течение мая, июня и июля месяца // ЖМВД. – 1843. – Ч. 4. – С. 308.

⁸⁰ Там же. – С. 310.

⁸¹ Леопольдов А.Ф. О развалинах Сарая // Материалы для статистики Российской Империи. – СПб., 1839. Отделение II. – С. 102.

⁸² Леопольдов А. Ф. Исторический очерк Саратовского края // – М., 1848. – С. 20.

⁸³ Терещенко А.В. Дневник разрытия курганов в окрестностях города Царева в Саратовской губернии, в течение мая, июня и июля месяца // ЖМВД. – 1843. – Ч. 4. – С. 108.

верху их вновь выведены стены»⁸⁴. В том же г. в самом Цареве, на заднем дворе крестьянского жилья, был раскопан курган, в котором «отрыли пол, составленный из дикого камня и кирпича, залитого известью. Под полом нашли пять водопроводных труб, которые идут в разные стороны, на протяжении 8 саж.»⁸⁵. Автор раскопок предположил, что эти трубы были проведены в соединяющийся с Ахтубой ерик, который протекал в 110 метрах от этого кургана. В этом же кургане он нашел глиняную трубу с проведенной в нее медной трубкой, длиной 21 вершок, которая, как предположил автор, была составной частью фонтана⁸⁶. За время последующих работ на городище зданий с проведенными в стенах водопроводными трубами найдено не было. Такие здания раскопаны в других золотоордынских городах, Селитренном городище, Болгаре, Маджаре и др. Все они являлись банями, так как только в банях необходим постоянный приток воды, а в обычном жилом доме такой необходимости нет⁸⁷. Свидетельством того, что описанные А.В.Терещенко здания являются банями, может быть и тот факт, что полы в них были покрыты слоем водостойкого известкового раствора.

Всего же за годы работы на городище А.В.Терещенко в доступных нам дневниковых записях и публикациях 32 раза упоминает о находке керамических водопроводных труб. Причем попадались они в земляных насыпях, в зданиях (под полом, или в стенах), в колодцах. В некоторых из них находились медные трубки, вероятно, детали фонтанов. Г.А.Федоров-Давыдов, при исследовании вала и рва города на раскопе VIII 1961 года также находил крупные фрагменты водопроводных труб (рис. 14)⁸⁸.

Аналогии керамическим («кубурным») водопроводам имеются почти на всех крупных городищах Золотой Орды и средневековых городов Средней Азии. На Водянском и Селитренном городище находки частей и целых кубуров достаточно часты⁸⁹. На городище Болгары В.С. Барановым описаны целые кубурные водопроводы⁹⁰. В Средней Азии керамические водопроводы обнаружены, например, на городище Афрасиаб⁹¹, и многих других. Свинцовые трубопроводы встречаются в Средней Азии, к примеру, в Самарканде⁹².

По всей видимости, на Царевском городище кубурные водопроводы служили для подачи воды из близлежащих водоемов непосредственно в дома, также керамические трубы могли служить для подачи воды из колодцев или хаузов. Керамические водопроводы являлись составной частью устройства фонтанов.

Колодцы

Многочисленные каналы и водоемы-хаузы не могли снабжать жителей города чистой питьевой водой. Этой цели служили колодцы, которые наполнялись грунтовыми водами и предохранялись от прямого воздействия окружающей среды. За время проведения работ А.В.Терещенко раскопал около 18 колодцев (по имеющимся дневниковым записям и публикациям).

Устройство колодцев самое разное. Самый крупный колодец, «Мамайский», А.В.Терещенко копал в два этапа из-за постоянно наполнения его водой. Колодец этот находился в 93 саженьях (198 м) от Сахарного Озера. Внутри он «обложен крупным и цельным кирпичом, в несколько рядов»⁹³. При дальнейших работах обнаружилось, что колодец наполняют водой родники, а не водопроводные трубы, проведенные в него из родников, как ранее считал А.В.Терещенко⁹⁴. Неподалеку от «Мамайского» был обнаружен еще один колодец, который был выложен внутри камнем

⁸⁴ Там же. – С. 124.

⁸⁵ Там же. – С. 289.

⁸⁶ Там же. – С. 290.

⁸⁷ Зиливинская Э.Д. Очерки культового и гражданского зодчества Золотой Орды. – Астрахань, 2011. – С. 87.

⁸⁸ Федоров-Давыдов Г.А. Научный отчет о раскопках в 1961 г. на Царевском городище (Сарай-Берке) Ленинского района Волгоградской области // Архив ВОКМ. – 1961. – № 737. – С. 37.

⁸⁹ Федоров-Давыдов Г.А. Золотоордынские города Поволжья. Керамика. Торговля. Быт. – М.: Изд. МГУ, 2001. – С. 187.

⁹⁰ Баранов В.С. Вопросы благоустройства города Болгара и их археологическое изучение // Город Болгар.– М., 2001. – С. 332.

⁹¹ Анарбаев А. Благоустройство средневекового города Средней Азии (V – начало XIII в.). – Ташкент, 1981. – С. 80.

⁹² Бартольд В.В. Работы по исторической географии. К истории орошения Туркестана. – М., 2002. – С. 188.

⁹³ Терещенко А.В. Дневник разрытия курганов в окрестностях города Царева в Саратовской губернии, в течение мая, июня и июля месяца // ЖМВД. – 1843. – Ч. 4 – С. 124.

⁹⁴ Там же. – С. 128.

«красноватого дикого и серого цветов»⁹⁵. В 1844 г. было раскопано «круглое место, хорошо выложенное кирпичом. Разломав этот круг, нашли пол сырцовый, а под ним новый круг, обложенный дикарем. Тут, по означившемуся кругу, начали рыть в глубину; по прорытии около 7 арш. открылся колодец: он тщательно был обложен кирпичом, а в основании его находился дикарь; вода едва показывалась»⁹⁶. В 1845 г. был открыт колодец, из которого вода была проведена в канал с помощью водопроводных труб⁹⁷. В 1846 г. было обнаружено 12 колодцев «со вложенными в них водопроводными трубами, которые были направлены к разрушенным зданиям. Из этого можно заключить, что они могли заменять фонтаны, и, тем более что в двух из них валялись медные трубы. Внутренность некоторых колодезей была выложена камнем дикарем, а наружная сторона кирпичом»⁹⁸. Два колодца также с медными трубочками были раскопаны в 1847 г.⁹⁹

Описывает колодец и А.А.Спицын, посетивший Царевское городище в 1893 г. Он был полностью разобран, но «по сохранившимся остаткам видно, что он в диаметре имел до 1 саж., а стенки его (толщиною до 5 четв.) сложены из прекрасного, специально выделанного для круглой кладки кирпича»¹⁰⁰.

Часть колодца раскопал в 1963 году Г.А.Федоров-Давыдов. Что интересно, колодец располагался в яме, которую образовывал расширившийся ров-арык¹⁰¹. Это подтверждает теорию А.В. Терещенко о том, что некоторые водоемы и каналы могли наполняться грунтовыми водами с помощью колодцев. Сходной точки зрения впоследствии придерживался и сам Г.А.Федоров-Давыдов¹⁰².

Заключение

Город, который находился на месте Царевского городища, попал в парадоксальную ситуацию. В то время как синхронные ему средневековые города Средней Азии испытывали недостаток в чистой пресной воде, на Царевском городище, наоборот, наблюдался ее избыток. Весной масса воды обрушивалась на город с севера, с сырта: наполнялись водой степные речки Царевка и Кальгута, разливалась Ахтуба и Волга, подтапливая южные территории города. Грунтовые воды находились очень близко к дневной поверхности, и весной могли затапливать отдельные районы. Все это привело к необходимости постройки сложных гидротехнических сооружений: плотин, обводных каналов, арыков, дренажных каналов, шлюзов.

Представляется верной следующая схема водоснабжения Царевского городища (рис. 13). Источниками воды служили три крупных объекта: водохранилище на реке Кальгута, водохранилище на реке Царевка и каскад озер на севере города у подножия сырта. С помощью систем плотин,

⁹⁵ Терещенко А.В. Дневник разрытия курганов в окрестностях города Царева в Саратовской губернии, в течение мая, июня и июля месяца // ЖМВД. – 1843. – Ч. 4 – С. 124.

⁹⁶ Терещенко А.В. Дневник разрытия Царевских курганов в течение июня, июля, августа и сентября месяцев настоящего года // ЖМВД. – 1844. – Ч. 8 – С. 298.

⁹⁷ Терещенко А.В. Исследование местности Сарая // Лебедев А. Материалы по истории Саратовской епархии. – Вып. 3. – Саратов, 1909. – С. 32–33; Археологические поиски в развалинах Сарая (из отчетов А.В. Терещенка) // Записки Санкт-Петербургского археологическо-нумизматического общества. – СПб., 1850. – С. 376; Северная пчела. № 29. – СПб., 1848. – С. 116; Григорьев В.В. Четырехлетние археологические поиски в развалинах Сарая // ЖМВД. – IX. – СПб., 1847. – С. 372; Григорьев В.В. Четырехлетние археологические поиски в развалинах Сарая // Татарская археология. – 1998. – №1. – С. 9.

⁹⁸ Терещенко А.В. Исследование местности Сарая // Лебедев А. Материалы по истории Саратовской епархии. – Вып. 3. – Саратов, 1909. – С. 40; Археологические поиски в развалинах Сарая (из отчетов А.В. Терещенка) // Записки Санкт-Петербургского археологическо-нумизматического общества. – СПб., 1850. – С. 381; Северная пчела. – № 30. – СПб., 1848. – С. 120; Григорьев В.В. Четырехлетние археологические поиски в развалинах Сарая // ЖМВД. – IX. – СПб., 1847. – С. 372; Григорьев В.В. Четырехлетние археологические поиски в развалинах Сарая // Татарская археология. – 1998. – №1 – С. 11.

⁹⁹ Археологические поиски в развалинах Сарая (из отчетов А.В.Терещенка) // Записки Санкт-Петербургского археологическо-нумизматического общества. – СПб., 1850. – С. 384; Северная пчела. – № 31. – СПб., 1848. – С. 124.

¹⁰⁰ Спицын А.А. Отчет о поездке члена Археологической комиссии А.А. Спицына летом 1893 года на Жареный бугор // Отчет археологической комиссии. – СПб., 1893. – С. 89.

¹⁰¹ Федоров-Давыдов Г.А. Научный отчет об археологических работах на городище Сарай-Берке (Царевское городище) и разведках памятников золотоордынского времени по р. Ахтубе в 1963 г. // Архив ВОКМ. – 1963. – №15. – С. 9.

¹⁰² Федоров-Давыдов Г.А. Некоторые итоги изучения городов Золотой Орды на Нижней Волге // Татарская археология. – 1997. – №1. – С. 99.

шлюзов и дамб эта вода направлялась в город. Водяными магистралями служили выкопанные каналы-арыки. Из Кальгуты каналы отводили воду на запад от города, в пригороды и орошаемые поля, а также в обводной канал в центре города. Из Царевки вода по каналам шла на город с востока, образуя единую систему с Солодовскими ериками. Из каскада водохранилищ вода поступала в обводной канал центра города, откуда распределялась по северным районам сетью более мелких арыков. Излишки воды, с помощью системы шлюзов в восточной части канала, могли отводиться в Солодовские ерики, где с помощью плотин также были устроены искусственные водохранилища. Вероятно, был возможен и обратный процесс. В случае нужды вода могла поступать из Солодовских водохранилищ в южную часть обводного канала, излишки ее из обводного канала уходили в Сахарное озеро. Бассейны-хаузы южной части города, вероятно, наполнялись самотеком, с помощью неглубоко залегающих грунтовых вод. Река Кальгута также снабжала водой и западные районы города: местность между Солончатым озером и рекой была покрыта сетью каналов. Южная и юго-восточная части города не имели развитой сети каналов, источниками воды являлись водоемы-хаузы, наполняемые близко залегающими грунтовыми водами. Для обеспечения жителей питьевой водой служили колодцы различного устройства. Существовали колодцы, выложенные кирпичом, лекальным кирпичом, камнем, или просто грунтовые. В некоторых из них обнаруживались глиняные трубы, которые могли служить водопроводами из колодца, или быть деталями фонтанов.

В целом существование такой обширной и сложной системы водоснабжения позволяет взглянуть на социальные отношения в золотоордынском городе под другим углом. Чтобы прорыть такое множество каналов, устроить несколько плотин и организовать столь сложную и разветвленную сеть водоснабжения с учетом особенностей каждого района города, требуется высокий уровень инженерной подготовки. Только люди с богатым личным опытом и высокой квалификацией могли заставить эффективно работать столь сложную систему. Истоки подобного мастерства стоит искать в районах, завоеванных монголами, на тех территориях, где уже была развитая оросительная система. Это, без сомнения, Средняя Азия и бассейны рек Амударьи, Сырдарьи, Зеравшана¹⁰³. Для того чтобы насыпать плотины, выкопать многочисленные каналы и арыки, колодцы, водоемы-хаузы, требовались централизованное управление и организация работ большого количества людей. Помимо этого, всю систему нужно было поддерживать в рабочем состоянии: ремонтировать каналы и чистить их от иловых наносов, бытового мусора и т.д. В этих работах участвовал «народ со всех тех мест, куда проводится вода»¹⁰⁴. Если переносить на Царевское городище модель, которая использовалась в древнем Хорезме, то можно предположить, что и здесь существовала особая система государственных должностей, налоговых повинностей, организации работ по уходу за гидротехническими сооружениями¹⁰⁵.

Можно себе представить, какое количество деревьев, садов, рощ, цветов могло питать такое количество воды. Знойным летним днем весь город мог отдыхать в тени деревьев и наслаждаться прохладой фонтанов. Это был настоящий город-сад, город цветов. Именно он мог называться именем «Гюлистан». Закончить хотелось бы словами Н.К.Тетеревникова, который отдал строителям «дань удивления в достижении опытом пользоваться местностью, и пустынные степи через посредство орошения приводить в цветущее состояние»¹⁰⁶.

¹⁰³ Бартольд В.В. Работы по исторической географии. К истории орошения Туркестана. – М., 2002.

¹⁰⁴ Шкапский О. Рассказы о Средней Азии. Как хивинцы ведут полевое хозяйство на своих безводных землях. – М., 1900. – С. 15.

¹⁰⁵ Гулямов Я.Г. История орошения Хорезма с древнейших времен до наших дней. – Ташкент, 1957.

¹⁰⁶ Тетеревников Н.К. О древних развалинах, находящихся на берегу Актубы в Саратовской губернии // ЖМГИ. – 1843. – №2. – С. 109.



Рис. 1. Основные водоемы в окрестностях Царевского городища (спутниковый снимок Google).



Рис. 2. Копия части плана земель г. Царева, снятых топографами Мин. Вн. Дел 1850–1854 (по Ф.Баллоду).



Рис. 3. Царевское городище (по Ф. Баллуду).

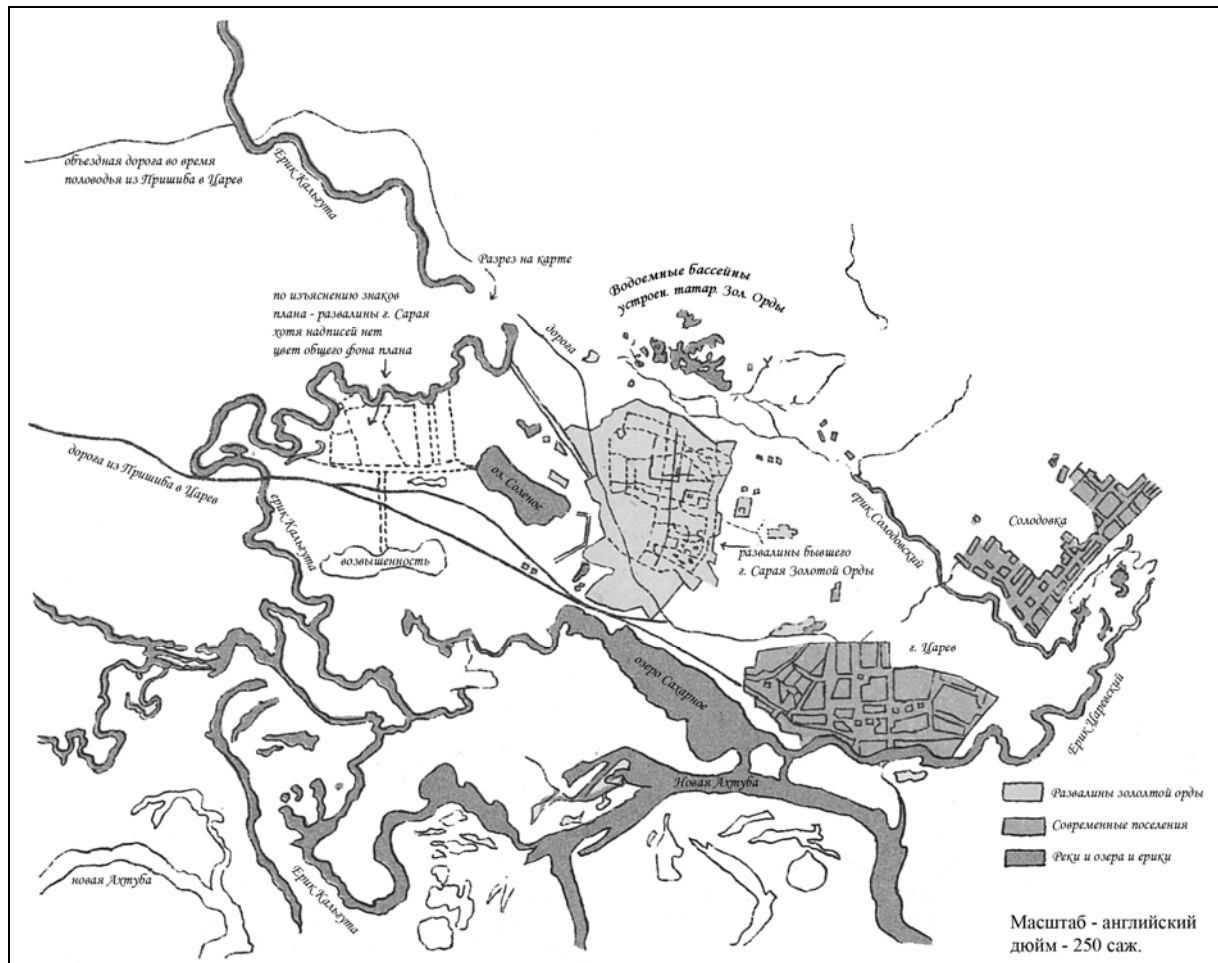

Рис. 4. Плотина на реке Кальгута, с реконструкцией границ водохранилища (спутниковый снимок Google).

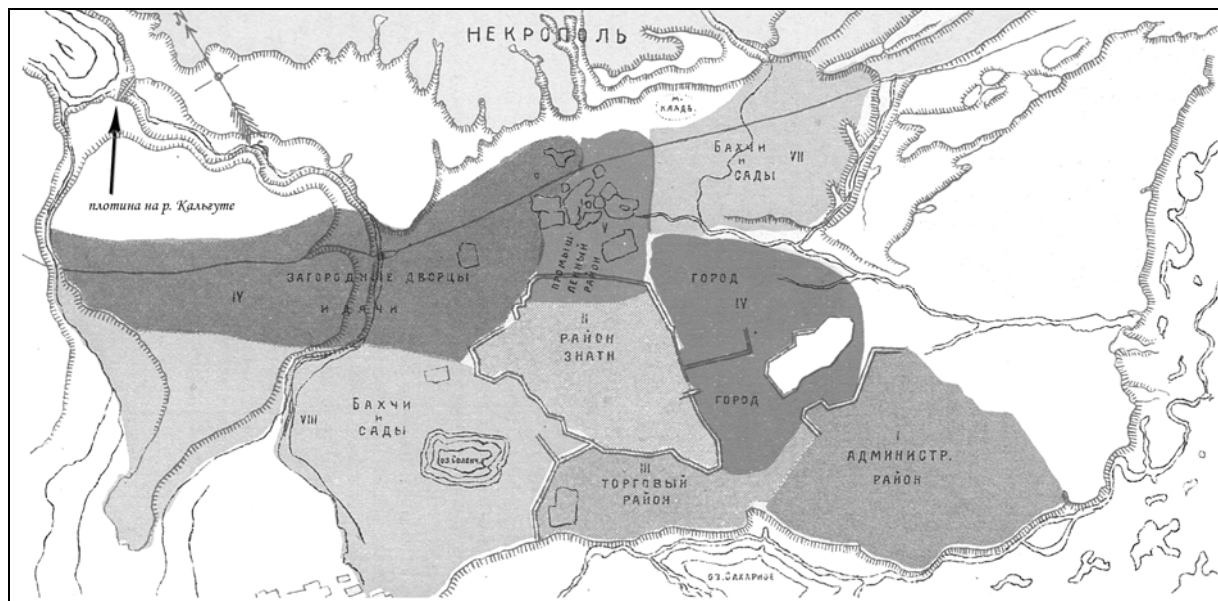

Рис. 5. Реконструируемая плотина на реке Царевке с водохранилищем (спутниковый снимок Google).



Рис. 6. Солодовская плотина на плане А.В.Терещенко, 1843 г.



Рис. 7. Прорисовка плана А.В. Терещенко (каналы, водохранилища, ерики, плотины, искусственные водоемы).

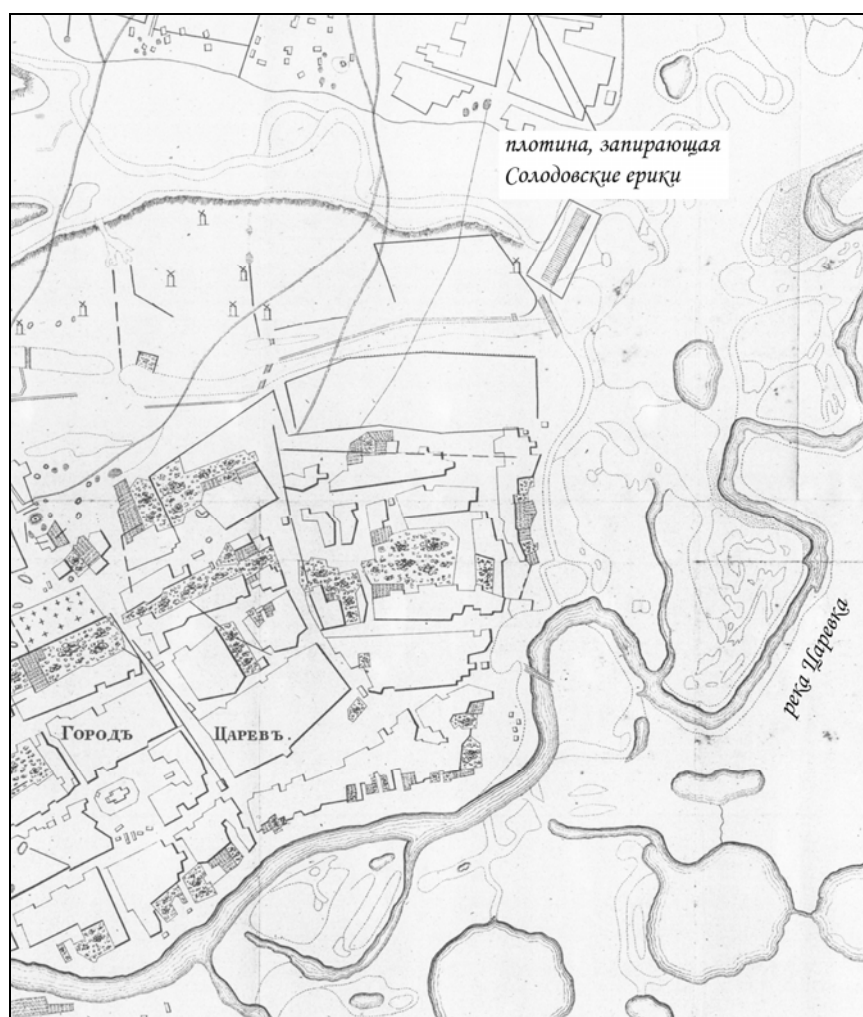

Рис. 8. Плотина и водохранилище на Солодовском ерике.
А – на плане А.В. Терещенко (1843 г); В – на спутниковым снимке Google.



Рис. 9. Остатки системы каналов к западу от реки Кальгута (спутниковый снимок Google).

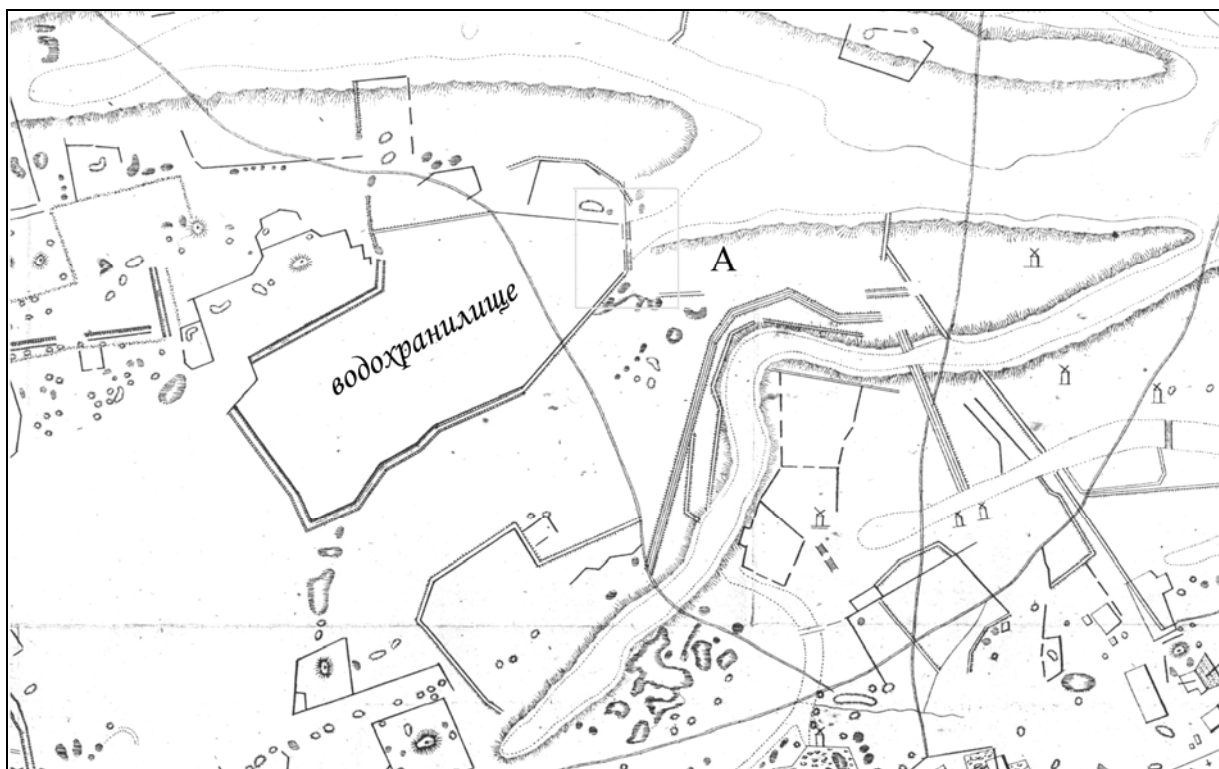
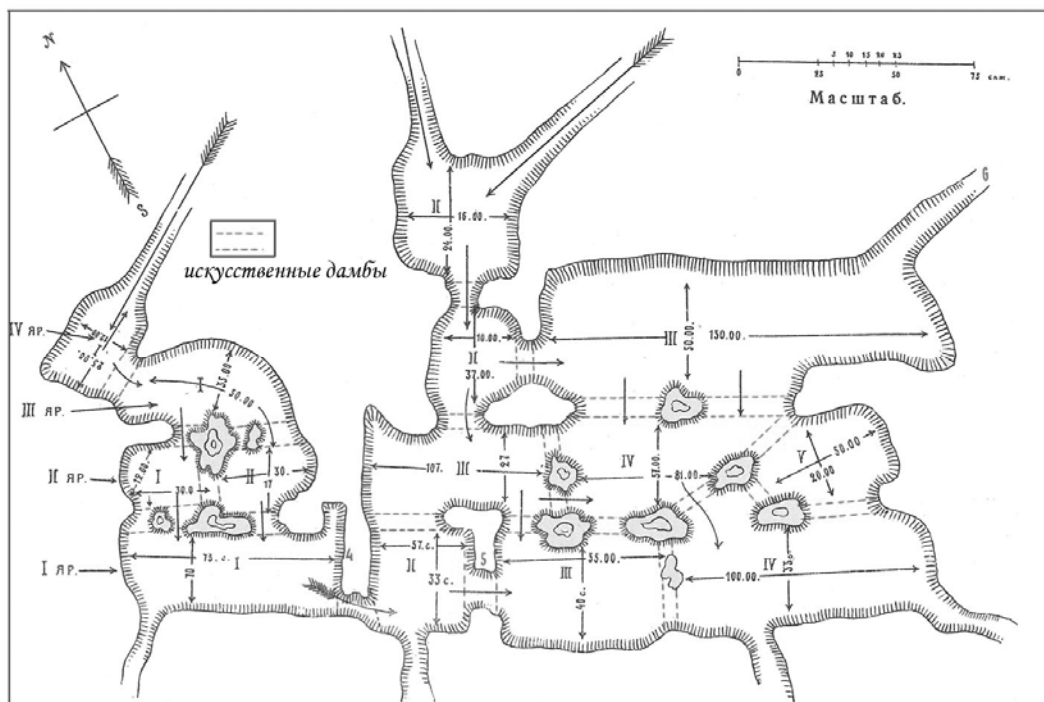

А

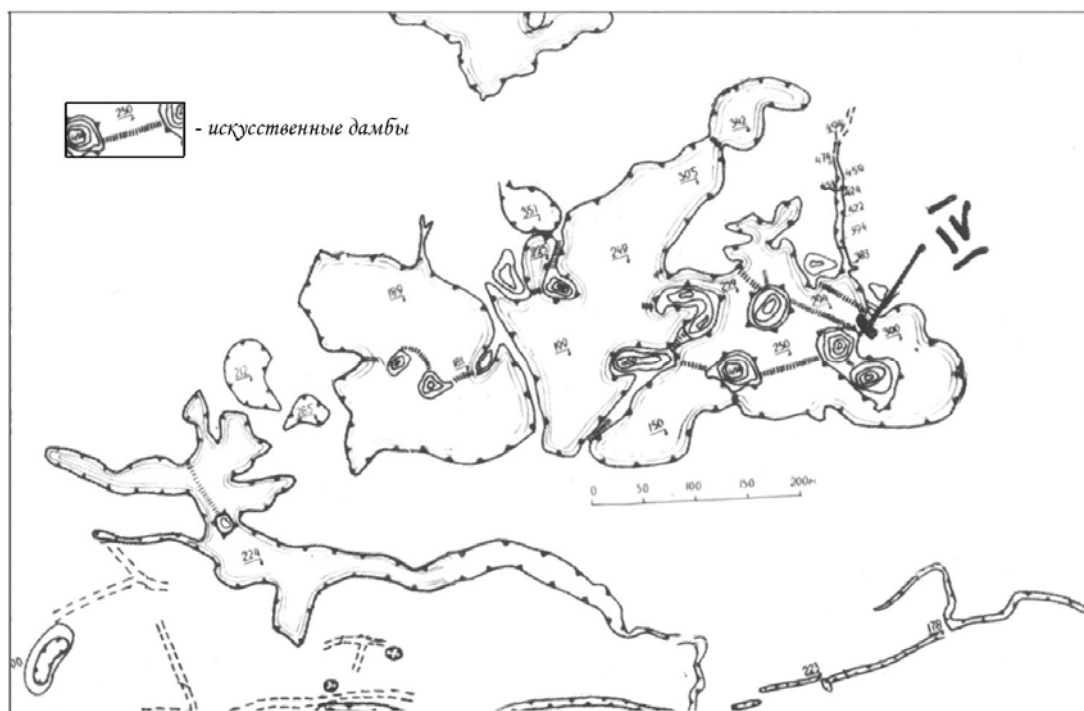

В



С

Рис. 10. Каскад бассейнов на севере города.
А – схема Ф. Баллода; В – план Г.А. Федорова-Давыдова; С – спутниковый снимок Google.

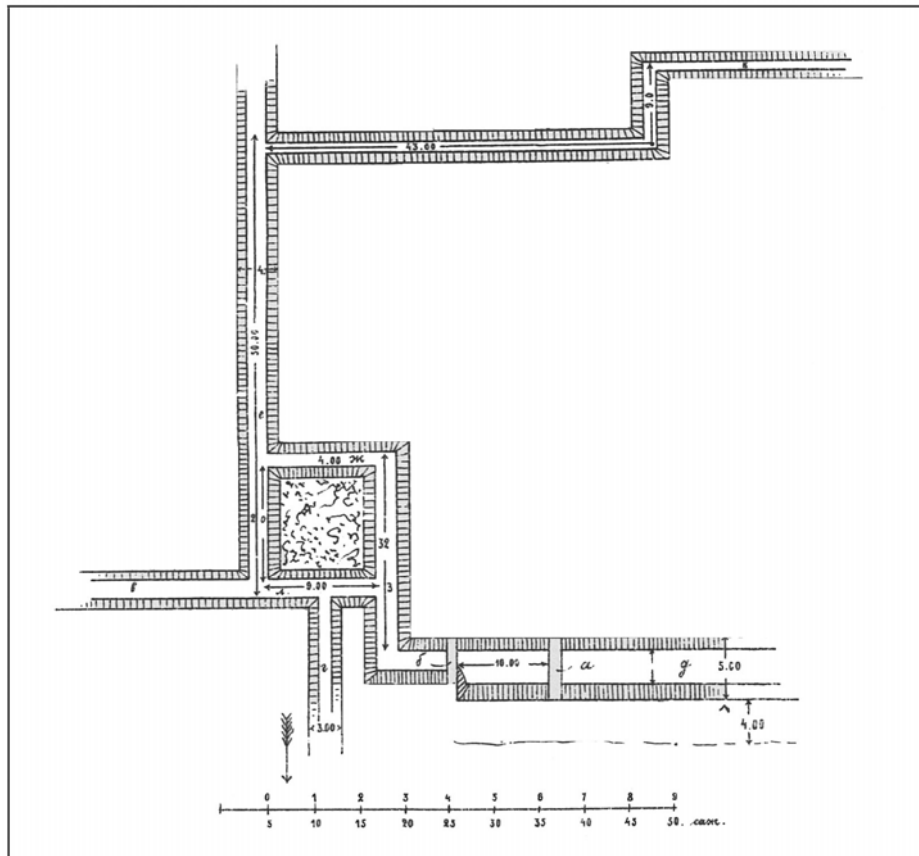

А



В

Рис. 11. Система шлюзов в восточной части обводного канала.
А – схема Ф. Баллода; В – спутниковый снимок Google.



Рис. 12. План Царевского городища (по Г.А.Федорову-Давыдову).



Рис. 13. Принципиальная схема водоснабжения Царевского городища.

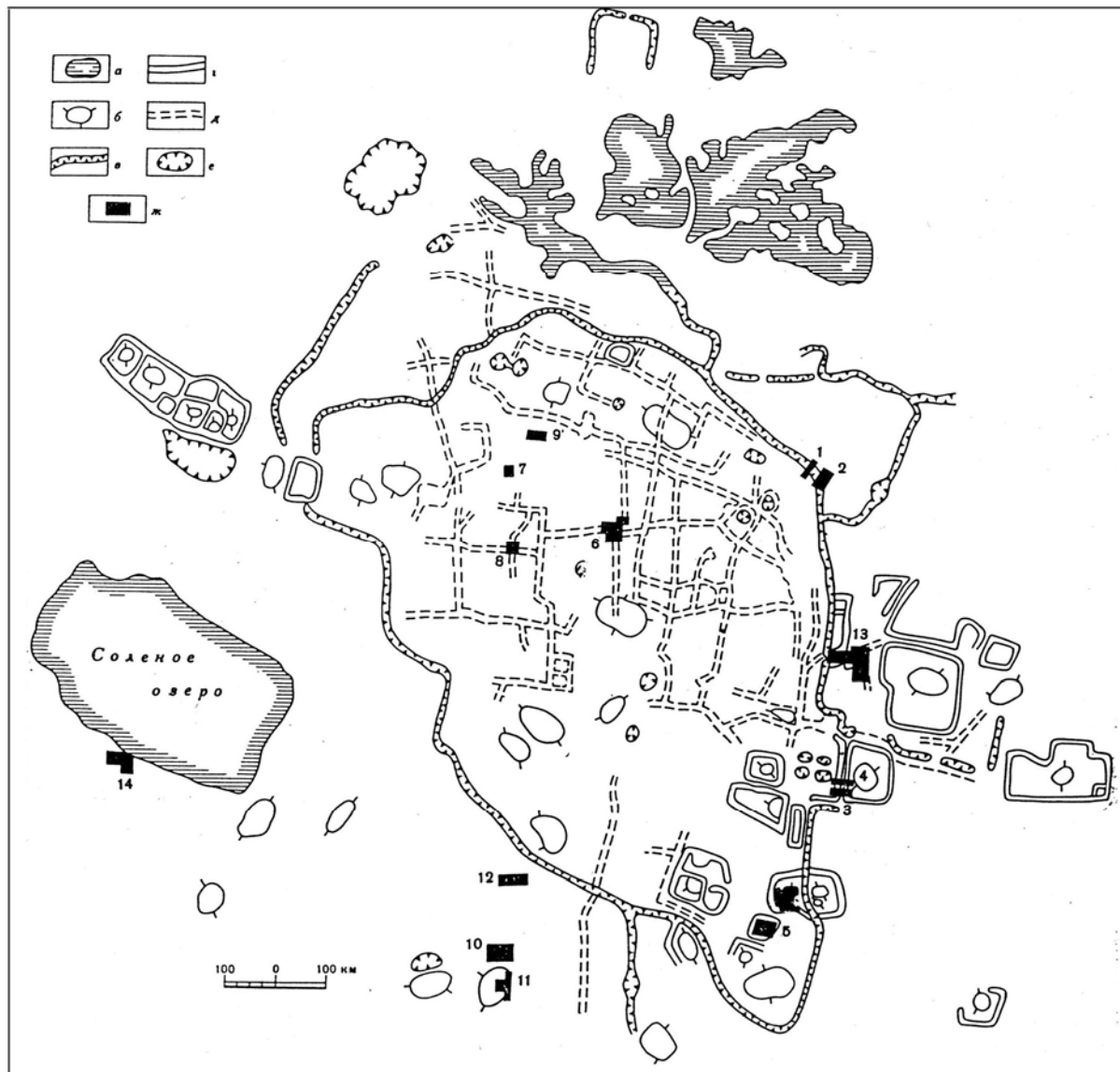

Рис. 14. Керамические водопроводные трубы («кубуры»).
Из раскопок Г.А.Федорова-Давыдова. Царевское городище, 1961 год, раскоп 8.

- Анарбаев А.* Благоустройство средневекового города Средней Азии (V – начало XIII в.). – Ташкент, 1981. – 119 с.
- Археологические поиски в развалинах Сарая (из отчетов А.В.Терещенка) // Записки Санкт-Петербургского археологическо-нумизматического общества. – СПб., 1850. – С. 364–410.
- Баллод Ф.* Старый и Новый Сарай, столицы Золотой Орды (результаты археологических работ летом 1922 года). – Казань, 1923.
- Баллод Ф.* Старый и Новый Сарай, столицы Золотой Орды (результаты археологических работ летом 1922 года) // Татарская археология. – 1998. – №1. – С. 14–31.
- Баранов В.С.* Вопросы благоустройства города Болгара и их археологическое изучение // Город Болгар. – М., 2001. – С. 311–364.
- Бартольд В.В.* Работы по исторической географии. К истории орошения Туркестана. – М., 2002. – С. 97–236.
- Глухов А.А.* Новые данные по топографии Царевского городища // Город и степь в контактной евроазиатской зоне. Тезисы докладов III Международной научной конференции, посвященной 75-летию со дня рождения Г.А. Федорова-Давыдова (1931–2000). – М.: Нумизматическая литература, 2006. – С. 122–124.
- Глухов А.А.* О юго-восточной границе Царевского городища // Нижнее Поволжье в эпоху Средневековья. – Астрахань, 2010. – С. 250–255.
- Гмелин С.Г.* Путешествие по России для исследования трех царств природы. – М., 2010. – 88 с.
- Григорьев В.В.* Четырехлетние археологические поиски в развалинах Сарая // ЖМВД. – 1847. – Т. IX. – С. 350–375.
- Григорьев В.В.* Четырехлетние археологические поиски в развалинах Сарая // Татарская археология. – 1998. – №2. – С. 3–13.
- Гулямов Я.Г.* История орошения Хорезма с древнейших времен до наших дней. – Ташкент, 1957. – 313 с.
- Зайковский Б.Я.* Легенда о Сахарном озере // ТСУАК. – 1914. – С. 73–75.
- Зиливинская Э.Д.* Очерки культового и гражданского зодчества Золотой Орды. – Астрахань, 2011. – 253 с.
- Леопольдов А.Ф.* Актубинские развалины // ЖМВД. – 1837. – № 4. – С. 123–132.
- Леопольдов А.Ф.* О развалинах Сарая // Материалы для статистики Российской Империи. – СПб., 1839. Отделение II. – С. 97–103.
- Леопольдов А.Ф.* Исторический очерк Саратовского края // М., 1848. – 196 с.
- Надырова Х.Г.* Планировочные структуры и благоустройство поволжских городов Золотой Орды // Изв. КГАСУ. – 2010. – № 1. – С. 29–35.
- Полное географическое описание нашего отечества под ред. В.П.Семенова // Т.6. – СПб., 1901. – 599 с. Северная пчела. – СПб., 1848.
- Спицын А.А.* Отчет о поездке члена Археологической комиссии А.А. Спицына летом 1893 года на Жареный бугор // Отчет археологической комиссии. – СПб., 1893. – С. 77–94.
- Терещенко А.В.* Дневник разрытия курганов в окрестностях города Царева в Саратовской губернии, в течение мая, июня и июля месяца // ЖМВД. – 1843. – Ч. 4. – С. 112–131, 279–298.
- Терещенко А.В.* Дневник разрытия Царевских курганов в течение июня, июля, августа и сентября месяцев настоящего года // ЖМВД. – 1844. – Ч. 8. – С. 294–319.
- Терещенко А.В.* Окончательное исследование местности Сарая с очерком следов Дешт-Кипчакского царства // Ученые записки Императорской Академии наук по первому и третьему отделениям. Т. II. Вып. I. – СПб., 1853. – С. 89–105.
- Терещенко А.В.* Замечания о плане развалин Золотой Орды, находящихся по левому берегу Ахтубы, на пространстве 20 верст, в Царевском уезде Саратовской губернии // Материалы по истории Саратовской епархии. – Вып. 3. – Саратов, 1909. – С. 44–59.
- Терещенко А.В.* Исследование местности Сарая // Лебедев А. Материалы по истории Саратовской епархии. – Вып. 3. – Саратов, 1909. – С. 14–44.
- Терещенко А.В.* Окончательное исследование местности Сарая с очерком следов Дешт-Кипчакского царства // Татарская археология. – 2001. – № 1–2. – С. 11–18.
- Тетеревников Н.К.* О древних развалинах, находящихся на берегу Ахтубы в Саратовской губернии // ЖМГИ. – 1843. – №2. – С. 107–111.
- Федоров-Давыдов Г.А.* Научный отчет о раскопках на Царевском городище (Сарае-Берке) в 1960 году // Архив ВОКМ. – 1960. – №11.
- Федоров-Давыдов Г.А.* Научный отчет о раскопках в 1961 г. На Царевском городище (Сарай-Берке) Ленинского района Волгоградской области // Архив ВОКМ. – 1961. – № 737.
- Федоров-Давыдов Г.А.* Научный отчет о раскопках 1962 г. на городище Сарае-Берке – столице Золотой Орды // Архив ВОКМ. – 1962. – №12.

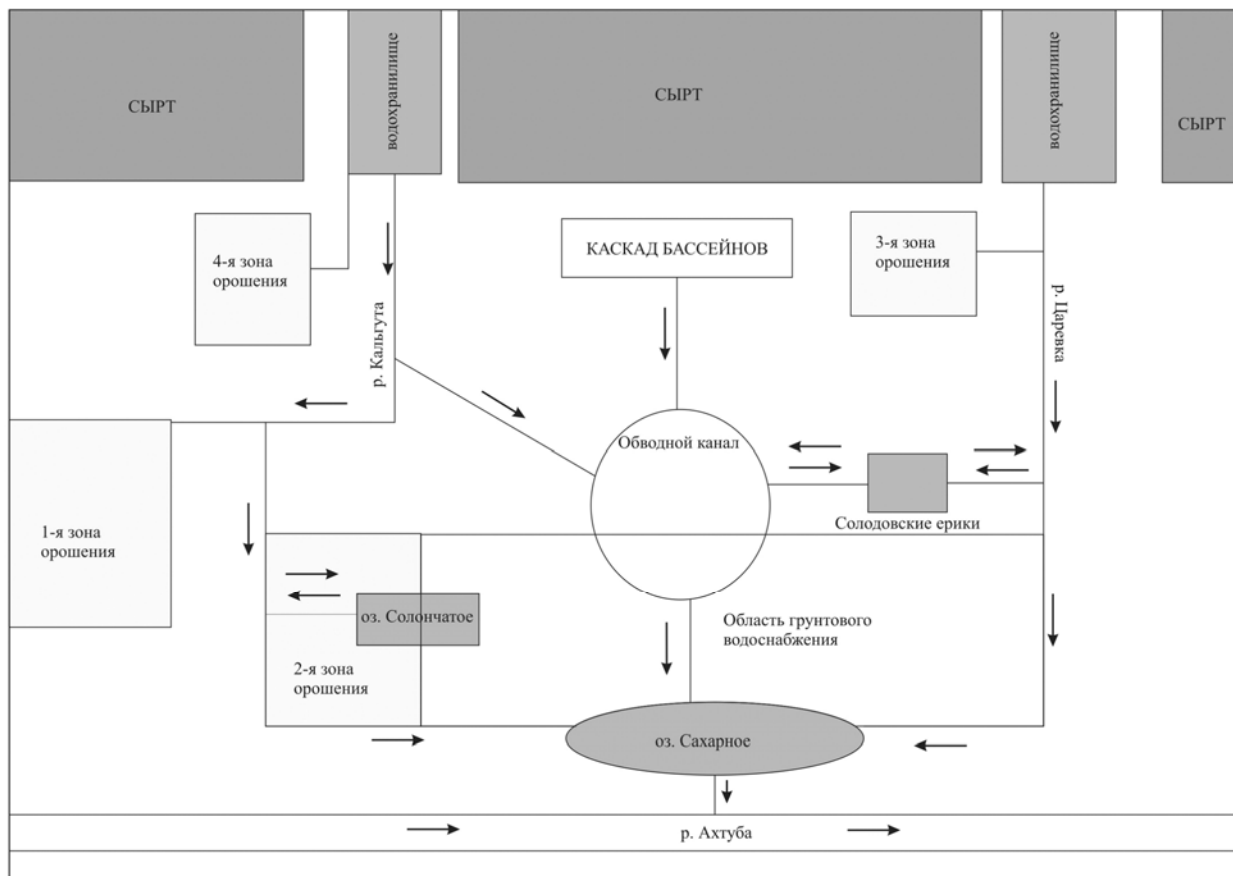
Федоров-Давыдов Г.А. Научный отчет об археологических работах на городище Сарай-Берке (Царевское городище) и разведках памятников золотоордынского времени по р. Ахтубе в 1963 г. // Архив ВОКМ. – 1963. – №15.

Федоров-Давыдов Г.А., Вайнер И.С., Мухамдиев А.Г. Археологические исследования Царевского городища (Новый Сарай) в 1959–1966 гг. // Поволжье в средние века. – М., 1970. – С. 68–171.

Федоров-Давыдов Г.А. Некоторые итоги изучения городов Золотой Орды на Нижней Волге // Татарская археология. – 1997. – №1. – С. 92–104.

Федоров-Давыдов Г.А. Золотоордынские города Поволжья. Керамика. Торговля. Быт. – М.: Изд. МГУ, 2001. – 256 с.

Шиловский И. Рапорт протоиерея города Царева, Иосифа Шиловского, доставленный Его Преосвященству Иакову, Епископу Саратовскому 1837 года, фев. 9 дня // Материалы по истории Саратовской епархии. – Вып. 3. – Саратов, 1909. – С. 3–14.

Шкапский О. Рассказы о Средней Азии. Как хивинцы ведут полевое хозяйство на своих безводных землях. – М., 1900. – 61 с.

ABSTRACT

Nikita I. Savelyev

Water supply system of Tsarevskiy settlement

Water supply system is one of the main item of a medieval town's life. In the research the author in detail examined all the components of the water supply system of Tsarevskiy settlement in Leninskiy area of Volgogradskiy district. Using works of the historians and regional ethnographers of XIX century and also works of the researches of XX century, he reconstructed the scheme of town's and its suburbs water supply system. Important instruments of the research were satellite Google maps that helped to localize many objects on the settlement's territory.

As a result an essential scheme of settlement's water supply and water disposal system was made. Water sources were defined, hydrotechnical structures were described (dams, flood gates, reservoir systems, wells, water pipes). In conclusion the author raises a question about social-economic premises for creation of such complicated and massive water supply system for the town.

Белевская битва 1437 года (1)

События второй четверти XV века имеют огромное значение для последующей истории народов Восточной Европы. Именно они заложили основу миропорядка, существовавшего на этой огромной территории вплоть до конца XVIII века, а по большому счету и до сего дня. Распад Золотой Орды послужил основой для создания новых «национальных государств». Рождались эти государства в ходе ожесточенных гражданских войн. Борьба за власть шла одновременно в Золотой Орде, в Литве и Руси. Логика действий участников, с первого взгляда, не поддается пониманию. Разобраться во всех хитросплетениях возможно, только тщательно рассмотрев сохранившиеся известия, не деля их на «ордынские», «литовские» или «московские», так как происходили они в одном «политико-культурном пространстве» и все что случалось в Сарае, находило свой отклик в Вильно, Москве, Твери, Солхате, и наоборот. Одним из ключевых моментов процесса стало нахождение зимою 1437–1438 годов последнего золотоордынского хана Улу-Мухаммеда в городе Белев.

Враг западный

Уход эмира Тегинэ от Улу-Мухаммеда оказался заразительным примером¹. Вскоре последнего хана Золотой Орды покинул великий эмир Хайдар Кунграт, именуемый в русских летописях «князь Ординский Аидар». Разногласия между ханом и его зятем начались еще в 1430 году, когда Хайдар, окрыленный известием о смерти великого князя Витовта, предпринял набег в литовские пределы. В результате эмир не смог взять города Мценска, но обманом, выманив из крепости, захватил тамошнего наместника Григория Протасьева. Улу-Мухаммеда такой оборот событий не устраивал: «Царь же поругая Аидару и не похвали его о том, и почтив Григория отпусти его»². Хайдар снес обиду, тем более что хан, полагаясь на его знание дел западных, возложил на своего зятя сношения с новым великим князем литовским Свидригайло.

Как продвигались эти дела, нам помогут узнать документы Секретного архива, собранные в начале XIX века кенигсбергским архивариусом доктором Геннингом. Большая часть донесений и писем, бывших в архиве, дошла до нас в пересказе Августа Коцебу³. Одно замечательное послание включил в свой труд Николай Карамзин. Недостатком работы Коцебу можно считать то, что он именно «пересказывал» документы, а не цитировал их, и, возможно, не всегда правильно передавал термины, имена и географические названия. Однако ценность сведений в них содержащихся огромна.

Из вышеназванных документов нам становится известно, что с первых дней вступления на престол великого князя Свидригайло Улу-Мухаммед встал на его сторону. Уже в мае 1431 года «...строгий рыцарь Петр, Воевода Новогородекский, возвратился от Татарского Хана с уверением, что сей последний желает пребыть с ним в истинной любви и дружбе, как и с предместниками его, и готов вспомоществовать ему не токмо всем войском, но и личным даже присутствием своим, где и когда нужда того потребует; в чем и дал ему от себя письменное обязательство в такой силе, как прежде Ханы давали предместникам Свитригайловым; для вящего же подтверждения дружбы своей, прислал к нему четырех знатнейших Князей, в том числе и своего тестя, и даровал свободу Григорью Протасию, воеводе Мчаскому вместе с многими другими взятыми в плен»⁴. В августе следующего 1432 года орденский агент сообщал: «Из Орды получено известие, что Хан одержал совершенную победу над врагом своим, коего захватив в плен, отправил к Великому Князю, и намерен вспомоществовать его милости всеми силами своими, где и когда нужда того потребует»⁵. Кем был таинственный враг Улу-Мухаммеда и почему его отослали великому князю литовскому – неизвестно. Участие татарских отрядов в междоусобной войне подтверждает пись-

¹ Селиверстов Д.А. Сражение при Солхате (Кастадзоне) 22 июня 1434 года. Военное дело Золотой Орды: проблемы и перспективы изучения. – Казань, 2011. – С. 183–198.

² ПСРЛ. Т. XXVI. Вологодско-Пермская летопись. – М., 2006. – С. 186.

³ Коцебу А. Свидригайло, Великий Князь Литовский. – СПб., 1833.

⁴ Там же. – С. 94.

⁵ Там же. – С. 139–140.

мо самого великого князя Свидригайло Гроссмейстеру Ордена, посланное 3 сентября. В письме писано: «что Князь Сигмунд, совокупно с Симеоном Княземъ Ольшанским, напали на него и на его Двор в местечке Ошмяны; но что он, вместе с военачальниками Татарскими, прибыл благополучно в Полоцк»⁶. Ноябрем и декабрем датировано еще несколько донесений об участии татар в боях, причем не только в войске самого Свидригайло, но и в Подолии⁷.

В документах 1433 года имеется наиболее интересная информация. 11 февраля орденский агент Людвиг Ланге сообщает своему патрону: «Хан Татарский прислал пятерых Князей (Ulaen), ближайших родственников своих, с 10 000 войска (Bogen), с коими Свитригайло намерен в эту же зиму предпринять поход в Литву»⁸. Более подробно данное событие осветил Н.М. Карамзин, напечатав письмо великого князя Свидригайло, списанное по его просьбе с оригинала: «А также оногда ещо у Великий пост, как толко отпустив Лодвика Кунтура Къгмевьского к вам, послали есмо Боярина нашего, на имя Михайла Арбанасса, ко Царю Магметю к Орде, а после опять перед Великою ночью послали есмо к Орде жь Пана Ивашка Монивидовича, прося Царя, штобы нам такожь от себе помогл. Тот жо Михайло Арбанас приехал к нам к Смоленску того жь дни, как Кунтуров слуга Климок; приказал с тым Михайлом к нам Царь Магметь Ордыский, молвя, как есми взял братство за одно стояти с тобою, с своим братом с Великим Князем Швитригайлом, то так держу полно свое слово, свое докончанье. А послал был есмь сее зимы к тебе брату на помочь своих люди дванадцать тысячъ, а с ними многих в головах Уланов Князей, и дошодшо до Киева вернулися опять: за снегом не могли далей поити; снеги были велики; а нынечи шлю к своему брату, к тебе к Великому Князю Швитригайлу, на помочь сына своего большого Мамутяка Царевича, а правую руку зятя, Князя Аидара, а другого зятя, Князя Ельбердея, со многими людми; одно брат мой пришлет ко мне человека доброго, кому бых тыи свои люди дал на руки, иж бы их довел до моего брата, до Великого Князя Швитригайло. А о Пана Ивашка, что есмо послали к нему, ведома ему ещо не было; и сусстрел тот Михайло наш Пана Ивашка в поли; надеемся вжо в Орде есть у Царя; а людей своих готовы держити Царь; отрядив с Паном Ивашком их и отпустит к нам на помочь, и сына и дву зятей тых своих со многими людми; а и то приказал к нам с тым Михайлом и на ярлыце писал на своем: будет тых людей моих мало, а будет самого мене надобе со всеми моими людми, готов есми к тебе, к своему брату Великому Князю Швитригайлу; одно где ми узвелишь. Так нам приказал молвить, што его неприятель, то и мой неприятель; но хочом Богу моляся с одного своего добра смотреть»⁹. Из послания становится ясно, что зимний поход не состоялся ввиду того, что «снеги были велики». Однако летом прибыло войско со старшим ханским сыном Махмудом и зятьями эмиром Хайдаром и эмиром Эль Берды. В письме эмир Хайдар величается «правой рукой», то есть главой «правого крыла». Эту должность он, скорее всего, получил после ухода в Крым эмира Тегинэ. О количестве войска позволяет судить донесение орденского агента Людвика Ланце от 3 июля: «Далее продолжает он, что Князь Александр, разбив Поляков при Сампуре, захватил в плен 500 конницы. Что Князь Вятко не участвовал в сем сражении; теперь же, приведа с собою 4000 Татар, соединился он уже с Князем Александром, и оба вместе выступили снова в поход, об успехе коего ничего еще неизвестно. Что Татары, идущие из Орды, не пойдут чрез Подолию, но, соединясь с войсками Великаго Князя неподалеку отсюда, отправятся вместе с оными в Литву чего никогда бы не случилось, если бы Лифляндцы приняли лучшие меры»¹⁰.

В 1434 году в документах появляется новое лицо. В письме великого князя Свидригайло от 11 апреля говорится про посла хана «возведеннаго нами на престол»¹¹. В приписке событие освещено более подробно: «Свитригайло, на пути своем из Вязьмы к Смоленску встретил паки у города Дорогобужа, удела Князя Андрея, послов Хана Татарского, кои подтвердили все вышеобъявленное «и принесли нам также дары в воспоминание, говоря, что Князья Татарские и весь Совет отправили к нам сие чрезвычайное посольство, с предложением от имени Государя их всякой помощи и пособия для возвращения нам отеческого наследия и престола Великокняжеского»; и что «они со всем к тому готовы, и кони их накормлены»; и «Хан благодарить их Князей за то, что они имеют к нему столь великое уважение; и изъявляет нам желание свое и просит нас, чтобы мы в

⁶ Там же. – С. 143–144.

⁷ Там же. – С. 151–153, 157–158.

⁸ Там же. – С. 168.

⁹ Карамзин Н. М. История Государства Российского. Т. V. – М., 1993. – С. 334.

¹⁰ Коцебу А. Свитригайло, Великий Князь Литовский. – СПб., 1833. – С. 181–182.

¹¹ Там же. – С. 191.

письме нашем засвидетельствовали благодарность как ему, так и оным Князьям, к его собственной и их чести»¹².

Таким образом, мы имеем подтверждение возведения на трон хана западной части Золотой Орды проведенное частью татар, ранее посланных Улу-Мухаммедом для поддержки великого князя литовского Свидригайло. Причем сам литовский великий князь приложил к данному деянию свою руку. Невольно напрашивается догадка, что этот человек и был тем таинственным врагом, коего поймали в 1432 году и препроводили в Литву. По-видимому, этот дерзкий наездник с окружающей его кучкой казаков первоначально доставлял немало неприятностей литовским рубежам. Свидригайло пожаловался Улу-Мухаммеду, хан приказал устранить досадную неприятность. «Врага» выследили в степи, возможно, это сделал сам Хайдар бей, и «выдали головой». Тот своими положительными сторонами приглянулся Свидригайло и Хайдару, в результате чего и стал ханом. Такое предположение позволяет несколько рассеять туман восточных сообщений о возвышении Сейид Ахмеда, собранных В.Д. Смирновым¹³.

Письмо Свидригайло Гроссмейстеру от 25 апреля расставляет все точки над «i». В нем сказано: «Что Воевода его Немиза, Наместник Брянский, прибыл к нему от Татарскаго Хана Седахмета вместе с Великим Князем онаго Хана, по имени Бато и с главным предводителем войск его. Послы сии донесли ему, что Хан с сильным войском и со всеми Князьями и воеводами своими изготовился уже к походу и ожидает назначения его. Вследствие сего показания, Свитригайло, по совету Князей своих и вельмож, отправил к Седахмету Ивашку Менивидовича с предложением, да благоволит Хан идти к границе Польской и охранять города и замки между тем как он сам с прочими союзными войсками двинется в землю Литовскую». Далее следует и описание благодарности нового повелителя степей в виде передачи власти над Верховскими княжествами: «коих предшественники наши никогда не могли иметь своими союзниками; и что Хан отдал нам сих Князей Одоевских и принадлежащие им земли во владение и собственноручно утвердил оныя за нами»¹⁴. Сейид Ахмет в том году совершил поход в Крым и сверг ставленника противников князя Свидригайла Хаджи Гирея¹⁵. В последующие годы он всегда оставался благодарен литовскому князю и верно соблюдал союзнические обязательства.

Свидригайло лишился великокняжеского титула и укрылся в Киеве. Новый великий князь литовский Сигизмунд Кейстутович неоднократно пытался добить соперника, но ему это не удавалось, во многом благодаря татарской помощи. В начале 1436 года от Свидригайло отвернулись почти все, однако, согласно его письму от 24 февраля: «...Смоленск и Стародуб отпали от него; но что Немира и Воевода Киевский Гиссо, снова покорили последний со многими принадлежащими к оному уездами, и нашли там 170 взятых в плен Литовцев с великим множеством других пленных. Что он надеется совершить в скором времени покорение самого Смоленска. Что сам Хан Татарский прибыль к нему на помощь, и стоит лагерем в земле его, неподалеку от города Киева»¹⁶. В следующем 1437 году татары оказали еще более действенную помощь, согласно письму от 27 сентября: «...двинулись вперед два войска Литовские, одно к Луцку, другое к Киеву; первое намеревалось штурмовать самый город, но было отражено; коль скоро же неприятель услышал, что Великий Князь ведет переговоры с Королем, то с поспешностью и великим уроном возвратился восвояси; последнее же наголову разбил Киевский Наместник Гирша, с помощью войска своего и союзных Татар; получил в добычу семь знамен, положил на месте множество воинов и взял в плен 135 из знатнейших дворян; между коими находились многие, нарушившие верность к Свитригайле. Главный полководец Литовский, тяжело раненный стрелою, бежал с поля сражения, и находится еще в лесах вместе с несколькими развеванными по оным своими воинами, из коих многие уже захвачены»¹⁷.

¹² Там же. – С. 193–194.

¹³ Смирнов В. Д. Крымское ханство под верховенством Оттоманской Порты. Т. 1. – М., 2005. – С. 179–180, 187–188.

¹⁴ Коцебу А. Свитригайло, Великий Князь Литовский. – СПб., 1833. – С. 195–196.

¹⁵ Сафаргалиев М.Г. Распад Золотой Орды. – Саранск, 1960. – С. 241.

¹⁶ Коцебу А. Свитригайло, Великий Князь Литовский. – СПб., 1833. – С. 221.

¹⁷ Там же. – С. 229.

Враг восточный

Измена Хайдара и потеря западных земель сильно ослабили хана Улу-Мухаммеда. Единственной опорой его власти оставался юный сын Идегея Новруз (Ноуруз). Отпрыск славного бея долгое время оставался в тени старшего брата Гази, после его смерти перебрался к Кучук-Мухаммеду, а оттуда к Улу-Мухаммеду¹⁸. Из этих метаний видно, что какой-то определенной цели у Новруза не было, он искал местечко потеплее. Несмотря на уход многих представителей мангытских родов к Абу-л-Хайру, оставшиеся составляли огромную силу. На них и опирался Новруз, выбирая себе подходящего владыку. Взаимодействия с ханом Улу-Мухаммедом не сложились. Венецианский дипломат Иосафат Барбаро, современник событий, повествует о сем кратко: «...возникло между Наурузом и его императором некоторое разногласие. Вследствие этого Науруз отделился от императора и ушел от него с тем войском, которое захотело за ним [Наурузом] следовать. Он направился к реке Ледиль, где стоял некий Кезимахмет, что значит малый Магомет, происходивший из рода татарских императоров. Оба они объединили как свои замыслы, так и военные силы и решили вместе идти против того Улумахмета»¹⁹. Почему возникло «некоторое разногласие», венецианец не уточняет, но из слов: «Когда со своей ордой, т.е. со своим народом, он [Улумахмет] находился в степях, лежащих в сторону России»²⁰, следует предположение, что Улу-Мухаммед хотел покарать за измену Хайдар бей и «его» хана Сейид Ахмеда. Однако Новруз вовсе не горел желанием класть своих мангытов в непредсказуемое предприятие. Хан Сейид Ахмед в союзе с разбитым, но не уничтоженным Свидригайло представлял реальную силу, что подтверждает разгром рати великого князя литовского Сигизмунда под Киевом летом 1437 года. Возможно, что и сам поход к Киеву был совместным предприятием Улу-Мухаммеда и Сигизмунда Кейстутовича, а неудача его вызвана именно уходом беклярбека Новруза.

Так или иначе, но летом или в начале осени 1437 года Новруз уже был с ханом Кучук-Мухаммедом, обосновавшимся в окрестностях Астрахани и вместе с ним вынашивал планы по захвату всего того, что осталось от Золотой Орды. В следующем 1438 году эти планы сбылись. Нашествие подробно описано вышеупомянутым венецианцем Иосафатом Барбаро. И хотя оно состоялось уже после битвы под Белевым, не воспользоваться некоторыми фактами из его записок непростительно, так как именно из них можно узнать о состоянии военного дела поздней Золотой Орды.

Барбаро пишет: «Пройдя около Астрахани, они пришли в Таманские степи; затем, обогнув Черкесию, они направились по пути к реке Дону и к заливу Забакского моря; и море, и река Дон были покрыты льдом. Ввиду того, что и народу было много и животных было немалое число, им пришлось двигаться широким фронтом, чтобы идущие впереди не уничтожили всю солому и другую пищу, нужную для тех, которые шли сзади. Поэтому один головной отряд этого племени со стадами дошел до места, называемого Паластра, а другой – до реки Дон в том месте, которое называется Бозагаз; это слово значит «серое дерево». Промежуток между этими местами составляет сто двадцать миль; на такое расстояние растянулся этот движущийся народ, хотя не все эти места были удобны для прохождения. За четыре месяца до прихода [татар] к Тане мы уже знали об этом; за месяц же до появления упомянутого царевича [Кезимахмета] начали приближаться к Тане отдельные сторожевые разъезды; разъезд состоял из трех или четырех юношей на конях, причем каждый [всадник] имел еще одну лошадь на поводу»²¹. Таким образом, поход, точнее нашествие, началось осенью, на широком фронте. Воинство по кубанским степям подошло к Азовскому морю и перешло по льду нынешний Таганрогский залив, расположившись вдоль северного берега Азовского моря от современного Бердянска до устья реки Дон. Когда точно Кучук-Мухаммед прибыл к городу, Иосафат не сообщает, но все его путешествия в татарский стан происходили зимой и Дон он преодолевал по льду²². Соответственно, первые ордынские загоны численностью в 3–4 человека, «причем каждый [всадник] имел еще одну лошадь на поводу»²³, появились в окрестностях Таны в ноябре-декабре. Сам поход из низовьев Волги должен был начаться в июне-сентябре 1437 года, когда о делах на русских рубежах вряд ли было что известно. Всю зи-

¹⁸ Трєпавлов В.В. История Ногайской Орды. – М., 2001. – С. 94–97.

¹⁹ Барбаро и Контарини о России. – М., 1971. – С. 141.

²⁰ Там же. – С. 140.

²¹ Там же. – С. 141.

²² Там же. – С. 145.

²³ Там же. – С. 141.

му хан находился в придонских степях, принимая присягу новых подданных. При этом соблюдался интересный церемониал: «Мы отправились к ставке царевича, которого нашли под шатром и в окружении бесчисленных людей. Те, которые стремились получить аудиенцию, стояли на коленях, каждый в отдалении от другого; свое оружие они складывали вдалеке от царевича, на расстоянии брошенного камня. Каждому, к кому царевич обращался со словами, спрашивая, чего он хочет, он неизменно делал знак рукой, чтобы тот поднялся. Тогда [проситель] вставал с колен и продвигался вперед, однако на расстояние не менее восьми шагов от царевича, и снова падал на колени и просил о том, чего хотел.»²⁴ В «февральское новолуние» Кучук-Мухаммед отдал приказ: «чтобы каждый, желающий сеять, приготовил себе все необходимое, потому что в мартовское новолуние будет происходить сев»²⁵. Из неторопливых действий хана видно, что он еще не принял решение, против кого из соперников – Улу-Мухаммеда или Сейид Ахмеда обратить свое оружие. Возможно, ждал вестей из Верховских княжеств, где происходили основные события. Весной, когда обстановка прояснилась, татарское войско совершило поход в «Россию», откуда вернулось с добычей и полоном²⁶. По возвращении из русских земель: «Он пришел к Дону в июне месяце и переправлялся через реку в течение почти двух дней со своим многочисленным народом, с телегами, со скотом и со всем имуществом. Поверить этому удивительно, но еще более удивительно самому видеть это! Они переправлялись без всякого шума, с такой уверенностью, будто шли по земле. Способ переправы таков: начальники посылают своих людей вперед и приказывают им сделать плоты из сухого леса, которого очень много вдоль рек. Затем им велят делать связки из камыша, которые прилаживают под плоты и под телеги. Таким образом они и переправляются, причем лошади плывут, таща за собой эти плоты и телеги, а обнаженные люди помогают лошадям»²⁷. На этот раз Кучук-Мухаммед направился к столице Золотой Орды – Сарая, который упал к его ногам как созревший плод.

Осталось только упомянуть некоторые детали, подмеченные венецианцем. Основное, характеристика боевого духа: «Военные люди в высшей степени храбры и отважны, причем настолько, что некоторые из них, при особо выдающихся качествах, именуется «талубагатер», что значит безумный храбрец... Эти богатыри имеют одно преимущество: все, что бы они ни совершали, даже если это в известной мере выходит за пределы здравого смысла, считается правильным, потому что раз это делается по причине отваги, то всем кажется, что богатыри просто занимаются своим ремеслом. Среди них есть много таких, которые в случаях военных схваток не ценят жизни, не страшатся опасности, но мчатся вперед и, не раздумывая, избивают врагов, так что даже робкие при этом воодушевляются и превращаются в храбрецов. Прозвище их кажется мне весьма подходящим, потому что я не представляю себе отважного человека, который не был бы безумцем. Разве, по-вашему, это не безумство, когда один отваживается биться против четверых? Разве не сумасшествие, когда кто-нибудь с одним ножом готов сражаться с многими, да еще вооруженными саблями?»²⁸.

Однако следует отметить, что это именно «военные люди» – «*homini da fatti*», в отличие от основной массы «*lordo zoe populo*» – «народа, населения». Про таких сказано: «В их войске есть ремесленники – ткачи, кузнецы, оружейники и другие, и вообще есть все необходимые ремесла... возвращаясь к нашему предмету, а именно к татарскому войску, скажу, что при нем всегда находятся купцы; одни различными путями привозят сюда товары, другие же лишь проходят через орду с намерением идти в иные страны»²⁹. В определении численности всего «народа» Барбаро не особо церемонится: «Начну с численности этого народа и скажу [о ней] предположительно – потому что пересчитать его нет возможности, – приводя [цифру] ни больше, ни меньше, чем я думаю. Я уверен и твердо этого держусь, что их было триста тысяч душ во всей орде, когда она собрана воедино. Делаю такое замечание потому, что частью орды владел Улумахумет, как я уже сказал выше»³⁰. Там же, где дело касается «военных», оценки намного скромнее: «Когда царевич приблизился к Тане на расстояние пяти-шести дней пути, они стали появляться в числе от двадца-

²⁴ Там же. – С. 145.

²⁵ Там же. – С. 150.

²⁶ Там же. – С. 151.

²⁷ Там же. – С. 150–151.

²⁸ Там же. – С. 146–147.

²⁹ Там же. – С. 147–148.

³⁰ Там же. – С. 146.

ти пяти до пятидесяти человек, в полном вооружении; когда же он подошел еще ближе, они насчитывались уже сотнями»³¹. Надо думать, что больше нескольких сотен воинов за раз Иосафат не видел. Потому оценка его более позднего сотоварища Контарини более правдоподобна: «Я не был в этой Орде, но интересовался сведениями об ее военной мощи. Все утверждают, что там огромное множество народа, но бесполезного для этой цели из-за большого количества женщин и детей. Утверждают также, что во всей Орде не найдется и двух тысяч мужчин, вооруженных саблями и луками; остальные – это оборванцы без всякого оружия»³².

Интересно замечание о неприхотливости татар: «Если бы кто-нибудь попал в эти места, ему могло бы показаться мало разумным, что упомянутые сторожевые отряды ездят группами по четыре, по десять, по двадцать и тридцать человек по этим равнинам, оставаясь вдали от своих людей на расстоянии добрых десяти, шестнадцати, а то и двадцати дней пути; и он мог бы спросить, чем же они питаются. Я отвечаю ему, что каждый из этих [наездников], когда он отделяется от своего народа, берет с собой небольшой мешок из шкуры козленка, наполненный мукой из проса, размятой в тесто с небольшим количеством меда. У них всегда есть с собой несколько деревянных мисок. Если у них не хватает дичины, – а ее много в этих степях, и они прекрасно умеют охотиться, употребляя преимущественно луки, – то они пользуются этой мукой, приготовляя из нее, с небольшим количеством воды, род питья; этим они и обходятся»³³.

Заметка о снаряжении всадника, причем всадника из высших чинов: «Когда мы спустились на лед, чтобы перейти реку, то я старался ехать там, где лежал снег, но он, одолеваемый вином, ехал туда, куда шла его лошадь, и попал на место без снега. Там его лошадь не могла устоять на ногах, так как их лошади не имеют подков, и упала; он принялся хлестать ее плетью (ведь они не носят шпор)»³⁴.

Примечательно описание самого хана и присущее ему чувство юмора: «Войдя в мечеть, мы застали царевича возлежащим на ковре и опирающимся на военачальника Науруза. Царевичу было года двадцать два, а Наурузу лет двадцать пять. Поднеся ему все привезенные подарки, я поручил [его защите] город вместе с населением, сказав, что оно пребывает в его власти. Он отвечал мне самой вежливой речью, но затем, глядя на нас, принялся хохотать и бить в ладони, говоря: «Посмотри, что это за город, где на троих людей приходится только три глаза!». Это было действительно так: Буран Тайяпъетра, наш переводчик, имел всего один глаз; некий Дзуан, грек, консульский жезлоносец, – также только один; и человек, который нес медовое вино, равным образом был одноглазый»³⁵.

«Названный сын»

Из наших изысканий видно, что хан Улу-Мухаммед оказался в районе Верховских княжеств, «подаренных» Сейид Ахмедом Свидригайлу, осенью 1437 года. По-видимому, факт «дарения» Улу-Мухаммеда не устраивал. Однако уход главного военачальника, «capitano della gente» как определил его Барбаро, Новруза не позволил устранить такую несправедливость. При хане, по сведениям, дошедшим до нас благодаря «Казанскому летописцу», осталось «разъе 3 тысящи всех и ис тех (единая) тысяща вооруженных»³⁶. С такими силами дерзать против объединенных ратей Свидригайло и Сейид Ахмеда было безумием. Даже возвращаться в Сарай, находящийся под угрозой со стороны Кучук-Мухаммеда, не представлялось безопасным. Единственной надеждой Улу-Мухаммеда остался великий князь московский Василий Васильевич.

Князь Василий Васильевич, по отцовской линии – внук великого князя московского Дмитрия Ивановича Донского, по материнской – великого князя литовского Витовта Кейстутовича, своим великим княжением обязан был хану Улу-Мухаммеду. Именно хан, весной 1432 года, рассудил спор юного княжича с его дядей Юрием Дмитриевичем. 5 октября 1432 года ханский посол Масырь Улан официально возвел 17 летнего Василия Васильевича на великокняжеский престол во Владимире³⁷. Получив власть, великий князь повел себя не лучшим образом. Сначала он, вопреки воле хана, не отдал дяде город Дмитров, затем устроил скандал на своей свадьбе, оскорбив его

³¹ Там же. – С. 141.

³² Там же. – С. 223.

³³ Там же. – С. 142.

³⁴ Там же. – С. 145.

³⁵ Там же. – С. 142.

³⁶ ПСРЛ. Т. XIX. История о Казанском Царстве. М., 2000. – Ст. 218 (в т.ч. прим. 53).

³⁷ ПСРЛ. Т. VI. Вып. 2. Софийская Вторая Летопись. М., 2001. – Ст. 64.

сыновей. На праздничном пиру, 8 февраля 1433 года, жених, под воздействием матери и ближних бояр, обвинил старшего сына князя Юрия Дмитриевича, своего двоюродного брата, князя Василия Юрьевича в краже золотого пояса «на чепях с камнями». Пояс с князя Василия Юрьевича сорвали, а самого с позором выгнали, вместе со средним братом – Дмитрием Юрьевичем Шемякой. Инцидент послужил предлогом к долгой гражданской войне.

Уже 25 апреля того же года опытный воевода князь Юрий Дмитриевич выбил Василия Васильевича из Москвы и лишил великого княжения. Но распря между князем Юрием и его сыновьями Василием и Дмитрием позволила восстановить положение. Торжество продолжалось недолго, весной 1434 князь Юрий, помирившись с сыновьями, вновь изгоняет князя Василия Васильевича. Князь-изгой, не найдя понимания ни в Твери, ни в Новгороде Великом, бежит в Нижний Новгород, бросив на произвол судьбы молодую жену и мать. На поимку беглеца князь Юрий Дмитриевич посылает среднего сына князя Дмитрия Шемяку и младшего Дмитрия Красного «с силою». «Князю же великому не с кем противитися им и восхоте идти в Орду»³⁸. Таким образом, хан Улу-Мухаммед оставался последней надеждой. Но тут случилось непредвиденное событие: князь Юрий Дмитриевич неожиданно скончался в Москве по неизвестной причине. Власть принял старший сын – князь Василий Юрьевич. Однако его братья, посланные на поимку князя Василия Васильевича, непонятно почему, предпочли видеть своим владыкой именно беглеца. Провозгласив Василия Васильевича вновь великим князем, младшие Юрьевичи выгнали старшего брата из Москвы. Начинается война с князем Василием Косым, которая идет с переменным результатом до мая 1436 года. Вначале успех не всегда сопутствовал великому князю. Для подстраховки он схватил и «посадил за приставы» в Коломну князя Дмитрия Шемяку. Последний бесхитростно приехал звать двоюродного брата на свадьбу и оказался в «железах». Таким образом, великий князь Василий Васильевич отблагодарил его. 14 мая 1436 на реке Черехе князь Василий Юрьевич был разбит, захвачен в плен и ослеплен. По-видимому, ослепили его не совсем, ибо в историю он вошел под прозвищем Косой.

Естественно, такие события не могли оставаться незамеченными в Золотой Орде. Великое княжество Владимирское считалось вассалом, обязано было платить дань, да и великий князь не мог быть сменен без ханской воли. Следовательно, князь Юрий Дмитриевич Звенигородский и его сын князь Василий имели там какую-то поддержку? «Казанский летописец» утверждает, что Улу-Мухаммед: «10 лет царства своего не взимаеша дани с него (Василия Васильевича) и оброк»³⁹. Большинство исследователей не доверяют этому, ссылаясь на договорные грамоты князей, в которых выплаты дани оговорены. Однако во всех этих договорах существует интересная статья: «А переменит Бог Орду, не имеешь давати татаром, а коли оучнешь имати дань с своеи отчины, с великого княженья, себе, и мне тогды с своего удела имати дань себе»⁴⁰. Данная формулировка, предусматривающая взимание дани князем для себя, а не для хана, просматривается с начала княжения Василия Васильевича, во всяком случае в 1428 году она уже действует⁴¹. Такое положение длится вплоть до договора великого князя Василия Васильевича с князем Дмитрием Юрьевичем, где написано: «А што, брате, еще в целовании будучи со мною, не додал ми еси в выходы серебра и в ординские проторы, и што есмь посылал килечеев своих ко царем х Кичи-Махметю и Сиди-Ахметю, а то ти мне, брате, отдати по разочту»⁴². Л.В. Черепнин датирует договор 1441–1442 годами⁴³. Однако его доказательства не безупречны. Ссылка в этом же документе на дань, взятую великим князем с удела Шемяки, скорее можно отнести ко времени заключения последнего в Коломне, а сам договор связан с освобождением последнего, то есть 1436–1437 годами. Исходя из такого положения, можно понять, что враждующие стороны имели контакты с претендентами на трон Золотой Орды и старались заручиться их поддержкой. Возвращаясь к возможности невзимания дани с Москвы Улу-Мухаммедом, следует отметить, что трудности с выплатой стали возникать у великого князя Василия Васильевича именно после утраты ханом ре-

³⁸ Там же. – Ст. 68.

³⁹ ПСРЛ. Т. XIX. История о Казанском Царстве. – М., 2000. – Ст. 15.

⁴⁰ ДДГ. – М.; Л., 1950. № 30. – С. 77.

⁴¹ Там же. № 24. – С. 64 и др.

⁴² Там же. № 38. – С. 108.

⁴³ Л. В. Черепнин. Русские феодальные архивы XIV–XV веков. Часть первая. – М.; Л., 1948. – С. 125–127.

альной власти. Еще одним доказательством может быть и посылка в 1437 году требования сбора «черного бора» с Новгородских земель⁴⁴.

Возвращаясь к данным «Казанского летописца», можно определить, с какого времени Улу-Мухаммед стал считать Василия Васильевича «сыном своим названным»⁴⁵. Случилось это примерно в 1427 году, то есть практически сразу после смерти великого князя Василия Дмитриевича. Заметим, что гарантом вступления на престол Василия Васильевича являлся дед – великий князь литовский Витовт⁴⁶. По мнению А.А.Горского, ярлык юный княжич получил еще в 1423 году, когда с матушкой ездил в гости к бабушке в Смоленск. Там же тогда находился и Улу-Мухаммед⁴⁷. Подтверждения прав, уже став князем, Василий Васильевич, по-видимому, добился и на Виленском съезде осенью 1430 года⁴⁸. Таким образом, отказ Улу-Мухаммеда от «московского выхода» под давлением Витовта не кажется невероятным. Возможно, именно этим фактом объясняется, с одной стороны, недовольство великих эмиров Золотой Орды, с другой – непонятная порой поддержка князя Василия Васильевича большей частью общества московского княжества.

Оказавшись недалеко от московских рубежей, Улу-Мухаммед рассчитывал на помощь «названного сына». Однако он не учел некоторых особенностей характера великого князя московского. Эту особенность подметил один из современников, позже написавший своеобразную эпитафию на смерть великого князя Василия Васильевича: «Июда душегубец рок твой пришел»⁴⁹. Возможно, в то время молодой князь еще не постиг всех премудростей «иудо-душегубства», но уже находился на сем пути.

Белев

Белевское княжество входило в состав так называемых Верховских княжеств. Династия верховских князей восходила к Черниговскому княжескому дому, непосредственно к святому князю Михаилу Всеволодовичу убиенному в Золотой Орде в 1246 году. В XV веке старшей среди них стала линия Новосильских – Одоевских – Воротыньских. Князь Роман Семенович Новосильский являлся союзником Дмитрия Ивановича Московского. В результате «пришел из Новосили жити в Одоев от насилия татарского»⁵⁰. Его сын Василий получил в удел Белев. Взаимоотношения Одоевских князей изучены слабо из-за очень малого количества сохранившихся письменных источников. Судя по всему, в 30-х годах старшим считался Федор Львович князь Воротыньский сын Льва Романовича⁵¹. Можно предположить желание князя Федора Львовича играть самостоятельную политическую роль, вызванную ослаблением Золотой Орды и гражданскими войнами во владимирском и литовском великих княжествах. Однако игра не удалась и он оказался «подарком» новоявленного хана Сейид-Ахмеда свергнутому литовскому князю Свидригайлу.

Улу-Мухаммед захватил Белев осенью 1437 года. По сведениям Казанского летописца, не последнюю роль в этом сыграл великий князь Василий Васильевич: «И даша ему князь велики, царю, в качевеище Белские места»⁵². Выбор Белева, находившегося западнее Одоева, Воротыньска и севернее Мценска, можно объяснить желанием Улу-Мухаммеда обезопасить себя от нападения Кучук-Мухаммеда. Прикрываясь землями, находящимися под контролем литовского князя Свидригайла и его ставленника Сейид-Ахмеда, хан мог рассчитывать на возникновение конфликта между своими соперниками.

Следует отметить, что в те времена зимы были ранние и очень холодные, шел так называемый «малый ледниковый период». Возле Белева Улу-Мухаммед «здеда себе ледян град, из реки волоча толсты лед, и осыпа снегом и водою полияша, бояся еще по себе гонения с Тулы, крепость ему бысть велика в нужное время, и отходя пленяше иные земли чужия, аки орел отлетая от гнезда своего далече пищи себе искати»⁵³. Таким образом, хан-изгой начал бурную деятельность на

⁴⁴ ПСРЛ. Т. III. Новгородская Первая Летопись. – М., 2000. – С. 419.

⁴⁵ ПСРЛ. Т. XIX. История о Казанском Царстве. – М., 2000. – Ст. 15.

⁴⁶ ДДГ. – М.; Л., 1950. № 21. – С. 59. № 22. – С. 62.

⁴⁷ Горский А.А. Москва и Орда. – М., 2005. – С. 138–139.

⁴⁸ ПСРЛ. Т. XII. Патриаршая или Никоновская Летопись. – М., 2000. – С. 9.

⁴⁹ Костюхина Л.М. Записи XIII–XVIII вв. на рукописях Воскресенского монастыря. Археографический Ежегодник за 1960 год. – М., 1962. – С. 276.

⁵⁰ Памятники истории русского служилого сословия. – М., 2011. – С. 58.

⁵¹ Кром М. М. Меж Русю и Литвою. – М., 2010. – С. 43–48.

⁵² ПСРЛ. Т. XIX. История о Казанском Царстве. – М., 2000. – Ст. 15.

⁵³ Там же. – Ст. 15.

новом месте. Нападению его отрядов стали подвергаться окрестные земли. Появление опасного соседа обеспокоило князя Свидригайло. Сам Свидригайло вязываться в войну с Улу-Мухаммедом не мог: у него доставало проблем с великим князем литовским Сигизмундом, да и действия Кучук-Мухаммеда, севшего по берегу Азовского моря, были непредсказуемы. Кроме литовских земель набегам подвергались владения рязанские и тарусские, кои считались ближайшими союзниками Москвы. В Москве в боярской среде зрело недовольство. Ближние советники нашептывали великому князю: «Князь, великий государь, яко егда зверь утопает, тогда его и убити спешаху; аще ли выпловет, то многих сокрушит и уязвит, да ли убиен будеть или жив убежить»⁵⁴. Спасение бывшего благодетеля не представлялось уже целесообразным. К такому решению подталкивал и нажим со стороны сторонников претендентов Кучук-Мухаммеда и Сейид-Ахмеда, хотевших добить соперника чужими руками.

Князь Василий Васильевич два раза посылал к Улу-Мухаммеду с «прещением», требуя прекратить безобразия. «Он же не мало послушав». На третий раз хан ответил заманчивым предложением: «Брате и господине мои, мало ми время помедли, яко вборзе имам поити от земля твоеи, никоего же зла тебе никако сотворих, по обещаюнию нашему с тобою и по любви; но и впрядь до смерти моя, егда меня Бог устроить и паки сести на царствии моем, рад есьмь с тобою имети дружбу верну и любовь сердечню и незабытну. И еще же сыновом моим прикажу по себе служити тебе и норовити тебе и детям твоим и Русское писание тебе дам на себя, и на сыны своя, и на внуцы, за печатми златыми, дани и оброков у тебя не имати, ни земля твоя воевати не ходити, ни посылати. Или аще помышлю кое любо зло, мало или велико на тебя, яко мниши ты, приобидети любовь твою, еже сотворил еси ко мне и напитав мя яко просителя нища и да будет Бог твои убивая мя, в него же и яз верую»⁵⁵. То есть хан обещал великому князю золотые горы, и не только ему, но и всему потомству, прося очень малого – времени на сбор сил для возвращения престола Золотой Орды. В подтверждение своих добрых намерений Улу-Мухаммед, по-видимому, послал к князю Василию Васильевичу захваченных им белевских князей Федора и Василия Михайловичей, внуков Василия Романовича. Белевские князья в Москве считались «изменниками», так как оказались «подарены» Свидригайлу, потому попали в опалу. «А свел их великий князь Василей с вотчины з Белева в опале и дал им Волок, и жили на Волоце долго...»⁵⁶.

Воинство «Русского Улуса»

Но единой и сильной Золотой Орды никто из тогдашних местных властителей уже не хотел. Москве взяло верх мнение, что проще платить двум слабым ханам, чем не платить одному сильному. По-видимому, немалую роль в таком решении оказало давление со стороны сторонников Кучук-Мухаммеда и Сейид-Ахмеда, возобладавших в московской думе. Великий князь Василий Дмитриевич был мягко отстранен от ведения военных дел, во главе рати поставили князя Дмитрия Юрьевича Шемяку и его брата князя Дмитрия Юрьевича Красного. У Юрьевичей никаких моральных обязательств перед Улу-Мухаммедом не было, скорее наоборот. Внешние приличия, однако, были соблюдены, в летописях записали: «Князь же великий Василей Васильевич посла на него дву князей Дмитреев Юрьевичев и прочих князей множество, с ними же многочисленнии полки, а царю в мале тогда сушу»⁵⁷.

Состав и численность московского войска определить довольно трудно. Из документов той эпохи остались только крохи, разбросанные по различным летописям. В первую очередь следует посмотреть, насколько можно доверять множеству цифр, приведенных в них, и откуда они могли туда попасть? Ответ на этот вопрос нашел еще Н.П.Лихачев из разрядных книг. Он отметил наличие разрядных книг: «великого князя Василия Дмитриевича и великого князя Василия Васильевича», «великого князя Дмитрея Юрьевича Шемяки», «великого князя Василия Володимировича и великого князя Константина Дмитриевича»⁵⁸. Немного остались в «частных» разрядных книгах, опубликованных В.И.Бугановым. Относительно Белева имеется пометка: «Лета 6945-го году царь Мамука пришел из Орды, а сел во граде в Белеве. И князь великий Василей Васильевич послал на него князя Дмитрея Шемяку да князя Дмитрея Юрьевича Краснова; и тогда были воеводы вели-

⁵⁴ Там же. – Ст. 16.

⁵⁵ Там же. – Ст. 16.

⁵⁶ Памятники истории русского служилого сословия. – М., 2011. – С. 58. Другие версии опалы белевских князей см.: Кром М.М. Меж Русью и Литвою. – М., 2010. – С. 54–56.

⁵⁷ ПСРЛ. Т. XXVI. Вологодско-Пермская летопись. – М., 2006. – С. 192.

⁵⁸ Лихачев Н.П. Разрядные дьяки XVI века. – М.-СПб., 2007. – С. 436–437.

кого князя по полком»⁵⁹. Роспись полков составитель в XVII веке переписать не удосужился. Остается искать недостающие данные в летописях. Причем сведения разрядов, попавшие в летописи еще в XVI веке, намного полнее и точнее, чем оставшиеся в «частных» разрядных книгах. Таким образом, числам летописей доверять можно, во всяком случае, в отношении московских и удельных ратных сил.

Далее, следует отметить, что рать в конце XIV – начале XV веков строилась по принципу «личной службы». Такое положение сложилось после смерти великого князя Дмитрия Ивановича Донского, наделившего уделами своих сыновей и потомков Владимира Андреевича Серпуховского. Высшая власть осталась у великого князя Василия Дмитриевича, выражалась она в праве сношений с Золотой Ордой, остальные князья такой возможности лишались. Все удельные князья согласно договору обязаны были подчиняться: «А где мне, князю великому, всести на конь, и тобе со мною всести на конь. А где ми самому не всести, и мне, брате, тобе послати, а тобе всести без послушанья. А которых бояре твои живут в наших оуделех и в великом княженьи, а те бояре с тобою. А коли ми послати своих воевод ис которых городов, и твои бояре поедут с твоим воеводою, а твои воевода с моим воеводою вместе. А хто живет наших бояр в твоей очине и в вуделе, а тым по тому же»⁶⁰. Особо оговаривалось: «А московская рать ходить с моим воеводою, как и переже сего»⁶¹. Служба эта не была бескорыстной: «А тобе, брату моему молодшему, мне служить без послушанья, по згадце, како будет мне слично и тобе, брату моему молодшему, **а мне тобе кормити на твоей службе**»⁶². В качестве платы-«корма» удельным князьям предоставлялись в «держание» города и уезды из великого княжества Владимирского.

Сама рать, и великого князя, и удельных, состояла из бояр и слуг. Бояре – крупные вотчинники имели свои земли и своих слуг, составлявших их двор-дружины. Боярам князья, в качестве платы, тоже давали города-наместничества. Слуги – низший служилый слой, были двух типов. Слуги «вольные» – свои мелкие вотчинники и разнообразные выходцы из других княжеств, получавшие в держание села и деревни; и холопы, давшие на себя «кабалу». Кабала могла быть пожизненной, а могла заключаться на определенный срок, по истечении которого можно было выкупиться. Несколько позже «слуги» поделались на две категории: «детей боярских» и собственно «слуг». Впервые термин «дети боярские» появляется в документе 1433 года⁶³. По-видимому, данная реформа должна была отделить «вотчинников», имевших свои земли, от «помещиков», не имевших ничего. В категории слуг остались «слуги под дворским», они включали в себя: «конюшей путь, бортници, садовници, псари, бобровници, барыши и делюи». Могли быть вольными или холопами. Земли с которых они жили принадлежали князю и тот в случае если «не всхочет жыти на тех землях, ин земли лишон, поиди прочь, а сами ..., князю ..., не надобе, на которого грамоты полные не будет, а земли их ... князю»⁶⁴. Именно они и числились тогда «дворянами». Все эти люди принимали участие в военных походах, название должности «садовник» или «псарь» не должно вводить в заблуждение, у турок янычарский корпус первоначально тоже состоял из «псарей» – «секбан» и «садовников» – «бастанджи». Наиболее интересная категория – «делюи». И.Г.Добродомов и В.А.Кучкин в своей статье отметили созвучность термина «делюи» слову «дели» обозначающему «отличавшихся своей воинской отвагой людей»⁶⁵. Можно полностью согласиться с военным предназначением данной категории служилых. От себя, не вдаваясь в подробности, хочу отметить созвучность термина и слову «дели», обозначавшему монгольский халат или доспех «дегель», ставший позже «тегеляем». То есть, по моему мнению, «делюи» – это воины, одетые и вооруженные по «монгольскому» (если угодно «татарскому») образцу. Своеобразный «кешиг» великих князей («улуг эмиров»). Делюи первый раз появляются в документах в 1364 году, последнее упоминание относится к 1472. Именно в это время произошла «ориентализация» московского воинства.

⁵⁹ Разрядная Книга 1475–1605. Т. I. Ч. I. – М., 1977. – С. 17.

⁶⁰ ДДГ. – М.; Л. 1950. – № 13. – С. 38.

⁶¹ Там же. – № 13. – С. 39.

⁶² Там же. – № 5. – С. 21.

⁶³ Там же. – № 27. – С. 70.

⁶⁴ Там же. – № 17. – С. 46.

⁶⁵ Добродомов И.Г., Кучкин В.А. Делюи Средневековой Руси. Древнейшие государства Восточной Европы. 1998 г. – М., 2000. – С. 88–98.

Кроме князей удельных существовали князья «служилые». Ими были выходцы из земель, не входивших в Великое княжество Владимирское и не имевших в них уделы. Наиболее значимой фигурой являлся князь Юрий Патрикеев, внук Гедемина, зять великого князя Василия Дмитриевича, к интересующему нас времени он был первым боярином и воеводой, наместником московским, фактически вторым лицом в государстве (если не считать мать великого князя Софью Витовну). Из вновь прибывших следует отметить Ивана Семеновича Бабу Друтского. Являясь сторонником князя Свидригайло, он входил в княжескую раду. После поражения 1 сентября на реке святой в 1435 году бежал в Ригу, оттуда во Псков, где находился «в своем безверемении» с 1 ноября до «полузимы», оттуда отбыл в Москву⁶⁶. 14 мая 1436 на реке Черехе у Скорятина князь Иван отличился. «Изряди свои полк с копыи по Литовски» он нанес решающий удар и пленил князя Василия Юрьевича. Интересно, что «вси прочии полци князя великаго изрядишася по своему обычаю»⁶⁷. Таким образом, летописец отметил отличие в построении московских войск от действий литовского выходца.

Помимо великого княжества Владимирского в Северо-Восточной Руси существовало еще два великих княжения – Тверское и Рязанское. Их внутреннее устройство изучено намного хуже из-за отсутствия документов и местных летописей. Согласно сохранившимся известиям Рязань находилась в союзнических и практически зависимых отношениях с Москвой. Разница великого князя рязанского с удельными князьями «московского дома» заключалась в его самостоятельных сношениях с Золотой Ордой. Сохранился договор от 1434 года великого князя Юрия Дмитриевича с великим князем рязанским Иваном Федоровичем. Согласно ему: «А где ты, князь велики, всядешь на конь против своего недруга, и мне, князю великому Ивану самому пойти с тобою без ослушанья. А где пошлешь своих воевод, и мне своих воевод послати с твоими воеводами. А хто имет меня, великого князя Ивана, обидети, и тебе меня боронити». В том же договоре великий князь рязанский слагает с себя обязанности перед свергнутым, на тот момент, князем Василием Васильевичем. Из нижеследующих слов: «А что есми посылал свою рать с твоим братычем, со князем с Васильем, и воевали, и грабили, и полон имали, ино грабежу тому всему погреб. А что полон твои галичской в моей отчине у кого ни будет, или хто будет кого запровадил и запродал, и мне тот твои полон весь велети собрати и отдати тебе по тому ж целоваяю, без хитрости»⁶⁸. Видно, что обязательства перед свергнутым князем Василием Васильевичем полностью соответствовали условиям договора с новым великим князем Юрием Дмитриевичем. То есть рязанская рать участвовала в московской междоусобице на стороне проигравшего тогда князя. Полностью повторяют военные обязательства и условия договора 1447 года вновь уже с великим князем Василием Васильевичем⁶⁹.

Великое княжество Тверское вело более независимую политику. Основные усилия великий князь Борис Александрович прилагал на западном направлении. В литовской междоусобице подерживал князя Свидригайла, своего зятя. Тверская рать вместе с ним извела горечь поражения под Ошмянами в 1432 году и под Вилькомиром в 1435. В московских делах великий князь Борис Александрович старался помогать проигравшей стороне. В 1433 году принял разбитого князя Василия Васильевича, в 1434 – его незадачливого союзника Ивана Андреевича Можайского⁷⁰. А когда в январе 1435 года в Кашин, после поражения, прибежал уже князь Василий Юрьевич, оказал помощь и ему. «Ко князю же Василию Юрьевичу в Кашин присла князь великий Борис Александрович Тферской кони и порты и доспех и собрася к нему дружины его 300 человек»⁷¹. Однако утверждение в Вильно великого князя Сигизмунда Кейстутовича заставило великого князя тверского пойти на союз с победившим тогда в Москве великим князем Василием Васильевичем. Скорее всего, в 1437 году был заключен договор, согласно которому: «А быти нам на татары, и на лахи, и на литву, и на немци заодин. А ци, брате, по грехом, поидет царь ратию, или рать татарская, и тебе, брате, нам помочь слати в правду, без хитрости. А поидут, брате, на нас литва, или ляхове, или немци, и тебе, брате, к нам на помочь самому всести на конь, и своєю братьею молодшею, вправду, без хитрости. А который ти брат оставити надобе на сторожу, и тебе его оставити, а корм взяти, а не коры-

⁶⁶ ПСРЛ. Т. V. Вып. 1. Псковские летописи. – М., 2003. – С. 43.

⁶⁷ ПСРЛ. XVIII. Симеоновская летопись. – М., 2007. – С. 176.

⁶⁸ ДДГ. – М.; Л., 1950. № 33. – С. 84, 86.

⁶⁹ Там же. – № 47. – С. 143.

⁷⁰ Борзаковский В.С. История Тверского княжества. – М., 2006. – С. 206–207.

⁷¹ ПСРЛ. XXIV. Типографская летопись. – М., 2000. – С. 183.

стоватися ничим». В нижеследующих статьях оговариваются последствия «кашинской помощи»: «А на кого будет пеня давняя и в ратное время, того не имати, ни искати на обе стороны. А полон ти, брате, наш тверьскы и кашиньскы отпустить без откупа. А кто купил полоняника, и он возмет цену по целованию»⁷². По-видимому, помощь не ограничилась только материальной составляющей и тверские молодцы воевали на стороне князя Василия Юрьевича.

Рассмотрев договорные отношения великих и удельных князей, думаю, следует более внимательно обратиться к сообщению «Казанского Летописца» о составе войска, пришедшего под Белев: «И посла на царя брата своего, князя Дмитрия Галичского, а прозвищем Шемяка, а с ним вооруженных вои 20000, и посла оба князя Тверския и Рязанския, а сними по 10000 своих вои и всех вои 40000»⁷³. Конечно, полностью на веру его принимать нельзя. В первую очередь в числах, скорее всего, тут сыграл свою роль стереотип. Титул «великий князь» соответствовал ордынскому «великий эмир», то есть «темник». Соответственно каждый «великий князь» должен был иметь «тумен», то есть те самые 10000 ратников. Ну а так как во Владимирском великом княжестве царило «двоевластие», то его летописец посчитал за два «тумена». Далее вызывает сомнение личное участие великих князей тверского и рязанского, по рассмотренным нами договорам, они должны были участвовать в походе только при участии великого князя владимирского. Так как командовал удельный князь Дмитрий Шемяка, то и от Твери и Рязани могли участвовать либо удельные князья этих княжеств, либо просто воеводы с полками.

Интересен вопрос с участием подданных великого княжества Литовского в походе. Известно, что одним из воевод был наместник мценский Григорий Протасьев⁷⁴. Но его положение на тот момент непонятно. Главный вопрос состоит в том: кому он тогда служил – князю Свидригайло или великому князю Василию Васильевичу? Судя по всему, все же свергнутому Свидригайло Ольгердовичу⁷⁵. Исходя из этого, можно предположить, что Белевский поход являлся всеобщим мероприятием «Урусского Улуса», находившегося под юрисдикцией Золотой Орды. Естественно, такое дело могло свершиться только по указанию хана, а им на тот момент мог быть Сейид Ахмет, «подаривший» свергнутому литовскому князю «земли князей Одоевских». В таком случае, становится понятным: почему во главе московской части войска был поставлен удельный князь Дмитрий Шемяка, а великий князь Василий Васильевич отстранен как не заслуживающий доверия.

Наиболее крупную часть объединенной рати все же составляли московские рати. В первую очередь «двор» князя Дмитрия Юрьевича Шемяки. В 1436 году про них сказано «княжи Дмитревы братни дворяне 500 человек, а воевода у них Окинф Волинской»⁷⁶. Скорее всего, дворы обоих князей Дмитриев Юрьевичей, и Шемяки, и Красного, тогда были объединены, так как младший брат был сравнительно молод. Дмитрий Юрьевич Красный родился в 1421 году, и по летописным источникам всегда находился под чьим-то присмотром – отца, князя Юрия Шемяки, самого великого князя Василия Васильевича. Наличие в войске, как минимум, двух «путных бояр» великого князя Василия Васильевича – Василия Ивановича Собакина и Андрея Федоровича Голтяева⁷⁷ подтверждает наличие ратников великокняжеского двора. В соответствии с договорными грамотами должны были быть воеводы великих князей тверского и рязанского, а также удельных князей Ивана и Михаила Андреевичей и Василия Ярославича. С Григорием Протасьевым, по-видимому, пришли ратники Верховских княжеств. Возможно присутствие «служилых» татарских царевичей Бердедата ибн Худайдата, либо, что почти невероятно, но отрицать на 100% нельзя – Гияс ад-Дина ибн Шадибека⁷⁸. Подтвердить или опровергнуть такой состав можно будет, проведя исследование с привлечением всех возможных летописных источников, актового материала, родословных росписей и синодиков. Этим, а также описанием самой битвы автору предстоит заняться во второй части данной статьи.

⁷² ДДГ. – М.; Л., 1950. – № 37. – С. 106.

⁷³ ПСРЛ. Т. XIX. История о Казанском Царстве. – М., 2000. – С. 17.

⁷⁴ Зимин А.А. Витязь на распутье. – М., 1991. – С. 82.

⁷⁵ Пономарева И.Г. История одного выезда на московскую службу. Древняя Русь. Вопросы медиевистики. – 2005. – № 22. – С. 41–50.

⁷⁶ ПСРЛ. XXIII. Ермолинская летопись. – М., 2004. – С. 149.

⁷⁷ ПСРЛ. Т. XXVI. Вологодско-Пермская летопись. – М., 2006. – С. 193.

⁷⁸ Беляков А.В. Чингизиды в России XV–XVII веков. – Рязань, 2011. – С. 52.



Рис. 1. Улу-Мухаммед в Белеве.
Лицевой летописный свод.
Галицынский том. Л. 470.



Рис. 2. Великий князь Василий Васильевич
посылает князей Юрьевичей против
Улу-Мухаммеда. Лицевой летописный свод.
Галицынский том. Л. 470 об.



Рис. 3. Поход московского войска к Белеву.
Лицевой летописный свод.
Галицынский том. Л. 471.

- Барбаро и Контарини о России. – М.: Наука, 1971.
- Беляков А.В. Чингизиды в России XV–XVII веков. – Рязань, 2011. – 512 с.
- Борзаковский В. С. История Тверского княжества. Рубежи XXI. – М., 2006. – 506 с.
- Горский А.А. Москва и Орда. – М.: Наука, 2005. – 214 с.
- ДДГ. – М.; Л.: Наука, 1950. – 593 с.
- Добродомов И.Г., Кучкин В.А. Делюи Средневековой Руси. Древнейшие государства Восточной Европы. 1998 г. – М., 2000. – С. 88–98.
- Зимин А.А. Витязь на распутье. – М.: Наука, 1991. – 286 с.
- Карамзин Н.М. История Государства Российского. Т. V. – М.: Наука, 1993. – 560 с.
- Костюхина Л.М. Записи XIII–XVIII вв. на рукописях Воскресенского монастыря. Археографический Ежегодник за 1960 год. – М., 1962. – С. 273–290.
- Коцебу А. Свитригайло, Великий Князь литовский. – СПб., 1833. – 330 с.
- Кром М.М. Меж Русью и Литвою. – М.: Квадрига, 2010. – 320 с.
- Лихачев Н.П. Разрядные дьяки XVI века. – М.; СПб.: Альянс-Архео, 2007. – 776 с.
- Памятники истории русского служилого сословия. – М.: Древлехранилище, 2011. – 556 с.
- Пономарева И.Г. История одного выезда на московскую службу. Древняя Русь. Вопросы медиевистики. – 2005. – № 22. – С. 41–50.
- ПСРЛ. Т. III. Новгородская Первая летопись. – М.: Языки русской культуры, 2000. – 720 с.
- ПСРЛ. Т. V. Вып. 1. Псковские летописи. – М.: Языки славянской культуры, 2003. – 256 с.
- ПСРЛ. Т. VI. Вып. 2. Софийская Вторая летопись. – М.: Языки русской культуры, 2001. – 240 с.
- ПСРЛ. Т. XII. Патриаршия или Никоновская летопись. – М.: Языки русской культуры, 2000. – 272 с.
- ПСРЛ. XVIII. Симеоновская летопись. – М.: Знак, 2007. – 328 с.
- ПСРЛ. Т. XIX. История о Казанском Царстве. – М.: Языки русской культуры, 2000. – 328 с.
- ПСРЛ. XXIV. Типографская летопись. – М.: Языки русской культуры, 2000. – 272 с.
- ПСРЛ. Т. XXVI. Вологодско-Пермская летопись. – М.: Рукописные памятники Древней Руси, 2006. – 432 с.
- Разрядная Книга 1475–1605. Т. I. Ч. I. – М., 1977. – 188 с.
- Сафаргалиев М.Г. Распад Золотой Орды. – Саранск, 1960. – 280 с.
- Селиверстов Д.А. Сражение при Солхате (Кастадзоне) 22 июня 1434 года. Военное дело Золотой Орды: проблемы и перспективы изучения. – Казань, 2011. – С. 183–198.
- Смирнов В.Д. Крымское ханство под верховенством Османской Порты. Т. 1. Рубежи XXI. – М., 2005. – 314 с.
- Трепавлов В.В. История Ногайской Орды. – М.: Восточная литература РАН, 2001. – 752 с.
- Черепнин Л.В. Русские феодальные архивы XIV–XV веков. Ч. 1. – М.; Л., 1948. – 474 с.

ABSTRACT

Dmitriy A. Seliverstov

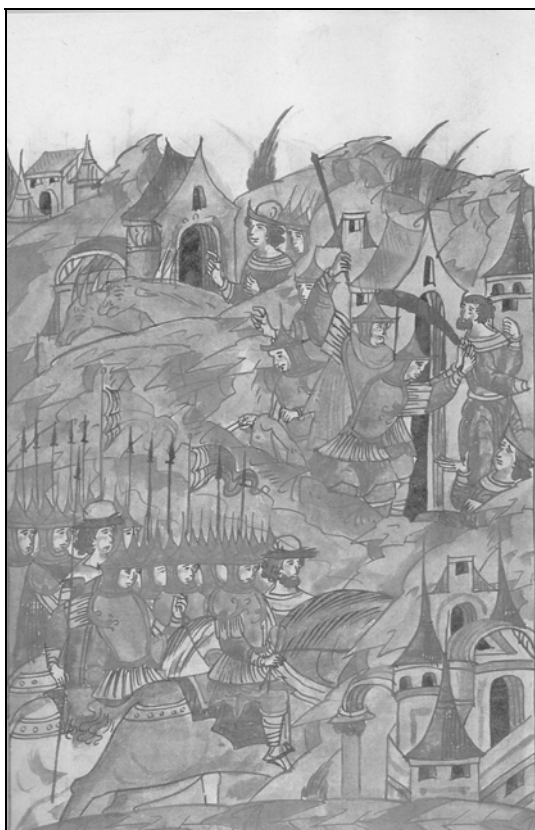
Battle at Belev in 1437 (1)

This article is devoted Belev's battle of 1437. In its first part the author shows political-military conditions developed on territory to legally submitting Golden Horde during its disintegration. Further on the basis of the remained news the author shows that last khan of Golden Horde Ulug-Muhammed has faced not forces of one only the Moscow principedom, but with a coalition of all Russian earths dependent on Golden Horde in the autumn-winter of 1437. This coalition has been created at active support of applicants on a throne of Golden Horde Sejid-Ahmed and Kuchuk-Muhammed.

Городище Царский Дворец – замок Великого княжества Литовского на границе с Золотой Ордой (находки в ходе исследований 1997–2010-х гг.)

Гочевский археологический комплекс расположен в 1,8 км к северо-востоку от с. Гочево, на правобережной террасе р. Псел. Он состоит из городища 1 (Крутой курган) и городища 2 (Царский Дворец), примыкающего к ним селища 1 (посада), а также курганного (основного массива и «Загородья») и бескурганного могильников в северной части поселения. Все памятники комплекса взаимосвязаны и отражают этапы развития одного поселения в период с X в. по рубеж XIV–XV вв. Составляющие комплекс элементы указывают на наличие в этом месте древнерусского города XI–XIV вв. (по гипотезе Ю.А.Липкинга, а затем Г.Ю.Стародубцева и А.В.Зорина летописного Римова)¹.

Первое упоминание о городище обнаружено в документе под названием «Роспись и чертеж, каков подали в Розряде Иван Васильев сын Бутурлин да подьячей Влас Андреев, своего досмотру, что они в степи городищ досматривали и описывали во 156 году»: «... А на низ по Пслу реке, от Обоянского городища, по обе стороны и до Гочевского леса, большой ржавец по обе стороны. За рекою // за Рыбницею городище – словет Гочевское, от Рыбницы верст с восемь. Около иво 70 сажен, а выше на горе самородной от реки ото Псла 35 сажен, а с другой стороны от Гочевского Колодезя высота осыпи 5 сажен. И то городище и около иво заросло лесом большим. А до реки, до Псла, то городище версты з две. А Гочевской Колодезь течет из гор, невелик. А опроче Гочевского Колодезя вод иных нет. А к Гочевскому Колодезю поле. А на низ по Пслу реке, от Гочевского городища, лес большой»². Об этой поездке известно из Указа царя Алексея Михайловича от 5 июня 1647 г. воеводам польских городов о выделении стольнику Ивану Бутурлину и подьячему Власу Андреевскому, посланных для досмотра Обоянского городища и других «угожих мест» для строительства города, охраны и провожатых: «От Царь и Великого князя Алексея Михайловича Всея Руси по городом воеводам нашим и приказным с людем. По нашему указу послан с Москвы Иван Бутурлин да подьячей Влас Андреев, а велено им досмотреть Обоянсково городища и иных городищ к Карпову, и к Белугороду, и в донетцких вершинах. Да Ивану ж и подьячему Власу велено быти на Короче, и в Яблонове, на Осколе, и в нашем в новом Цареве Алексееве городе, и на Усерде, и в Ольшанском, до усть Тихия Сосны и до речки Коротаяка. И на каторые польские города Иван Бутурлин и подьячей Влас Андреев поедут, и вы б, воеводы наши и приказные люди, Ивану Бутурлину да подьячему Власу от Курска да Обоянсково городища, и до Белагорода, и до усть Тихие Сосны давали служилых людей от города до города детей боярских // и стрельцов, и казаков по пятидесят человек конных с ружьем, лутчих людей, которым полевое дело за обычай. Да им ж давали знающих людей, которые в польских местех старые городища и угожие места достаточно знают. А смотря по вестем, служилых людей давали с прибавкою, что б им для нашего дела [явити] на степи безстрашна. Писан на Москве лета ЗРПЕ [7155/1647 г.] июня в Е [5] день». В конце столбца приписка «Такова дана Ивану за Григорьевою приписью»³.

Согласно предварительным результатам исследований городище Царский Дворец представляло собой мощный укрепленный пункт, контролировавший въезд на Гочевское поселение со стороны поймы р. Псел, а также сухопутный путь, проходящий здесь еще с XI в., и являлось зам-

¹ Липкинг Ю.А. О чем рассказывают курганы. – Воронеж, 1966. – С. 63–65; Александров Ю.А. Поиски древнего Рима // Знание – сила. – 1968. – № 8. – С. 19–21; Липкинг Ю.А. Порубежные роменские городища Курского «княжения» // Вопросы истории и краеведения. Ученые записки КГПИ. – 1969. – № 60. – С. 176–192; Александров-Липкинг Ю.А. Далекое прошлое соловьиного края. – Воронеж, 1971. – С. 79–90; Зорин А.В., Стародубцев Г.Ю. О локализации летописного Римова // Деснинские древности. Сборник материалов межгосударственной научной конференции, посвященной памяти Ф.М.Заверняева. Вып. III. – Брянск, 2004. – С. 167–176.

² Разрядный приказ. Столбцы Белгородского стола // РГАДА. Ф. 210. Оп. 12. Ч. 1. Д. 224. Л. 254–255.

³ Разрядный приказ. Столбцы Белгородского стола // РГАДА. Ф. 210. Оп. 12. Ч. 1. Д. 224. Л. 242–243.

ком с двумя укрепленными площадками. Внешняя, вероятно, должна была служить убежищем жителям расположенного за валом поселения, внутренняя – представляла собой небольшую, но мощную цитадель. Оборону крепости обеспечивала тщательно продуманная и умело вписанная в рельеф местности система деревоземляных укреплений, включающая в себя эскарпированные склоны, земляные валы, рвы и рубленые стены. В составе гарнизона замка, как о том говорят материалы раскопок, находились тяжеловооруженные всадники.

При исследовании Царского Дворца и посада кроме прочих фиксируются и изделия, произведенные в различных городах Золотой Орды. Среди них серебряные и медные монеты, обломок серебряного зеркала и фрагменты керамики⁴.

Среди находок на поселении при сборе подъемного материала зафиксированы один данг и три пула.

На распаханной территории поселения в 2002 г. сотрудниками Древнерусской экспедиции Курского государственного областного музея археологии был собран подъемный материал, среди которого был зафиксирован серебряный данг⁵. Вес монеты (КМА 151/19/2) – 1,35 г. На ее аверсе частично стертая строчная надпись «Султан справедливый//Токтамыш хан//?//»; на реверсе в фигурной рамке четко виден год чеканки $\wedge \circ \wedge \vee \circ$, что читается как «887 год Хиджры» (рис.1, 1). Но, вероятно, год отчеканен не совсем правильно – первая цифра, скорее всего, перевернута. Такие перепутанные числа встречаются среди золотоордынских монет⁶. Можно предположить, что правильный год чеканки $\circ \vee \wedge \vee \circ$ – «787 год Хиджры», что соответствует 1385/1386 гг. от Рождества Христова.

Также во время сбора подъемного материала на территории поселения в 2004 г. были найдены три медных пула⁷.

Пул № 1 (КМА 169/50/43), вес – 1,12 г. На аверсе – в квадратной рамке, разделенной горизонтальной линией, стертая арабская надпись в две строки; на реверсе – зверь с изогнутым хвостом (как считают некоторые исследователи – барс (Гончаров, 2004. С. 17)), идущий вправо, над его спиной восходящий диск солнца, имеющий две окружности, с треугольными лучами (рис.1, 2). По характерным особенностям изображения на пуле (на аверсе – рамка, разделенная одной горизонтальной линией, на реверсе – диск солнца имеет две окружности) можно предположить, что наиболее вероятным местом чекана данной монеты является Сарай ал-Джадид.

Пул № 2 (КМА 169/50/42), вес – 0,62 г. На аверсе – стертая арабская надпись; на реверсе – зверь (барс?) с изогнутым хвостом, идущий вправо, над его спиной восходящий диск солнца с треугольными лучами (рис.1, 3). Вероятное место чекана данной монеты – Сарай ал-Джадид.

Пул № 3 (КМА 169/50/41), вес – 1,62 г. На аверсе – частично обрезанная арабская надпись в две строки «чекан//(верхняя часть трехногой тамги)»; на реверсе – обрезанная арабская надпись «Ги(йас?)...» (рис.1, 4). Подобные монеты с трехногими тамгами без верха Г.А. Федоровым-Давыдовым отнесены к категории анонимных пулов⁸. Вполне возможно, что отчетливо сохранившееся изображение верхней части тамги относится к серии так называемых гиреевских тамг XV века⁹. Место чекана монеты неизвестно.

По мнению В.П.Лебедева, аверс является подражанием дангу Мухаммада. Однако Ю.В.Клочков считает, что найденная монета является подражанием дангу Токтамыша. Оба исследователя одинаково читают первую из трех строк «Султан справедливый», однако при прочтении лакаба на второй строке В.П.Лебедев читает «Гийас ад-Дин» (рис. 1, 7), а Ю.В.Клочков – «Насир ад-Дин» (рис. 1, 8). На монетах Мухаммада помещался только один лакаб – Гийас ад-Дин,

⁴ Автор выражает признательность за помощь в определении: зеркала – Л.Ф.Недашковскому, керамики – В.Ю.Ковалю, монет – В.П.Лебедеву.

⁵ Стародубцев Г.Ю. Отчет об охранных раскопках курганного могильника около с. Гочево Беловского района и разведочных работах около д. Духовец Курского района Курской области в 2002 г. // НА КГОМА. I – 11. Л. 14. Рис. 64, 1.

⁶ Френ Х.М. Монеты ханов Улуса Джучиева или Золотой Орды с монетами разных иных мухамеданских династий. – СПб, 1832. – С. 23. – № 186.

⁷ Стародубцев Г.Ю., Зорин А.В. Отчет об охранных раскопках Гочевского археологического комплекса (с. Гочево Беловского района Курской области) в 2004 г. // НА КГОМА. I – 128. Л. 11. Рис. 146, 1–3.

⁸ Федоров-Давыдов Г.А. Денежное дело Золотой Орды. – М., 2003. – №№ 546, 547.

⁹ Петров П.Н., Беляев В.А. К вопросу о персонализации тамг на монетах Чагатайского улуса // Труды международных нумизматических конференций «Монеты и денежное обращение в монгольских государствах XIII – XV веков». – М, 2005. – С. 79. Рис. 1, 34–36.

а на монетах Токтамышша чаще вообще не было лакаба, но иногда помещался один из трех разных лакабов – чаще Насир ад-Дин, реже Джелаль ад-Дин или тот же Гийас-ад-Дин. Таким образом, в принципе возможны оба прочтения.

Однако при этом на реверсе читается слово «расул», являющееся фрагментом символа веры, что на подлинных монетах Мухаммада не встречается. Вполне вероятно, что у данного подражания прототипами для лицевой и оборотной сторон были разные монеты.

Среди находок во время раскопок на городище Царский Дворец зафиксированы один ярмак, два данга, один пул и один монетовидный кружок. В 2007 г. в пласте 2 квадрата М 5 был обнаружен редкий тип серебряного джучидского ярмака, имеющий следы огня на лицевой стороне¹⁰. Монета (вес – 1,99 г) в хорошей сохранности с четко читаемыми надписями: на аверсе – четырехстрочная надпись «Каан справедливый//и Менгу-Тимур//чекан Крыма// (тамга дома Бату)»; на реверсе – надпись в три строки «Нет бога кроме Аллаха//единого, нет ему сотовари//ща. 665 год Хиджры», что соответствует 1266/1267 гг. (рис. 1, 9).

По имеющимся данным по золотоордынской нумизматике в середине XIII в., когда Золотая Орда только начала обособляться из Монгольской империи в самостоятельное государство, монетные системы, существовавшие в разных ее частях (Нижнее Поволжье (бывшая Волжская Болгария), Хорезм, Крым), были достаточно автономны. Монеты, имевшиеся в обращении на этих территориях, имели различные названия и вес. В частности, в Крыму серебряные монеты назывались «ярмак» и весили около 2,0 – 2,2 г (возможно, половина мискаля в 4,26 г). Чеканились они от имени ханов Менгу-Тимура, Туда-Менгу, Тула-Буги и Тохты¹¹. Впервые они были опубликованы в середине XIX столетия¹². В настоящее время монеты 1260-х гг. достаточно подробно изучены¹³. Данная находка на Царском Дворце является одной из самых ранних известных монет Менгу-Тимура вообще и ранней джучидской чеканки в Крыму в частности.

В 2008 г. в пласте 2 квадрата Ж 12 был зафиксирован медный пул (вес – 1,38 г)¹⁴. На его аверсе – в окружности из точек надпись «чекан Крыма// (тамга дома Бату)»; на реверсе – «Кырк// сегиз бир яр// маку» – обозначение на тюркском языке соотношения стоимости серебряных и медных монет – «48 (этих монет равно) 1 ярмаку» (рис. 1, 10).

Аналогичные анонимные монеты с тамгой дома Бату чеканились в Крыму именно с 1270-х гг., и были опубликованы В.П. Лебедевым и Г.А. Федоровым-Давыдовым¹⁵. Однако в связи с тем, что ярмаки находились в обращении в 60–70-х гг. XIII в., закономерно предположить, что данный пул также можно датировать 1270-ми гг.

Обращает на себя внимание определенное противоречие между временем чеканки этих двух монет, зафиксированных на памятнике, и датировкой самого Царского Дворца. С одной стороны, обе найденные на городище монеты отчеканены в Крыму в последней трети XIII в. (подобные монеты Золотой Орды впервые обнаружены на археологических памятниках Курской области. – Г.С.). С другой – все обнаруженные на памятнике в процессе раскопок предметы вооружения, воинского снаряжения и конской упряжи, а также керамика датируются второй половиной XIV –

¹⁰ Стародубцев Г.Ю. Отчет об охранных раскопках Гочевского археологического комплекса (с. Гочево Беловского района Курской области) в 2007 г. // НА КГОМА. I – 149. Л. 11. Рис. 65.

¹¹ Федоров-Давыдов Г.А. Денежное дело Золотой Орды. – М., 2003. – С. 13.

¹² Савельев П.С. Монеты джучидские, джагатайские, джелаиридские и другие, обращавшиеся в Золотой Орде в эпоху Тохтамышша // Записки Восточного отделения Императорского археологического общества. Т. XII. Вып. 2. – М., 1858. – С. 181–342; Савельев П.С. Неизданные джучидские монеты из разных собраний // Труды Восточного отделения Императорского археологического общества. Ч. III. – М., 1858. – С. 468–528.

¹³ Лебедев В.П. Каталог монет Крыма в составе Золотой Орды (середина XIII – начало XV вв.) // Вестник Одесского музея нумизматики. № 2. – Одесса, 2000. – С. 4. № с2; Федоров-Давыдов Г.А. Денежное дело Золотой Орды. – М., 2003. – С. 11, 13.

¹⁴ Стародубцев Г.Ю. Отчет об охранных раскопках Гочевского археологического комплекса (с. Гочево Беловского района Курской области) в 2008 г. // НА КГОМА. I – 150. Л. 13. Рис. 24.

¹⁵ Лебедев В.П. К нумизматике Крыма золотоордынского периода. Ярмаки Крыма – «серебро законное для обращения» // Нумизматический сборник Московского нумизматического общества. Ч. 4. – М., 1996. – С. 63–64, 66–67; Лебедев В.П. Каталог монет Крыма в составе Золотой Орды (середина XIII – начало XV вв.) // Вестник Одесского музея нумизматики. № 2. – Одесса, 2000. №№ М2, М3; Федоров-Давыдов Г.А. Денежное дело Золотой Орды. – М., 2003. – № 543.

началом XV веков¹⁶. Кроме того, в процессе охранных исследований 2004–2010 гг. установлено, что Царский Дворец существовал достаточно узкий временной период. На основании имеющихся данных постройку крепости замкового типа, вероятно, нужно датировать серединой – второй половиной 1360-х гг., когда данная территория, после победы Ольгерда над татарами у Синих Вод в 1362 г., перешла под юрисдикцию Великого княжества Литовского.

Находки монет второй половины XIII в. на городище, скорее всего, связаны с событиями конца XIV в., а точнее с походом Витовта зимой 1397–1398 гг. вниз по Днепру и захватом, в результате этого похода, значительной территории, включая части побережья Черного моря. Вполне возможно, что среди его участников были и дружинники, которые могли привезти крымские монеты в качестве военного трофея в замок юго-восточного порубежья Великого княжества Литовского на берегу р. Псел.

В 2009 г. при зачистке бровки в квадрате Б' 15 также на уровне пласта 2 найдена медная округлая пластинка с отверстием¹⁷. Ее вес составляет 0,72 г (рис. 1, 13). По мнению Н.М.Фомичева, «наличие таких монетовидных пластинок ... может свидетельствовать о том, что при недостатке в обращении меди такие пластинки использовались в качестве денег, вероятно, с меньшей покупательной способностью»¹⁸.

При расчистке сгоревшей постройки 5 в 2010 г. в слое золы обнаружены два серебряных данга, имеющие следы значительной потертости в результате продолжительного хождения. Кроме того, на реверсе данга № 1 заметны следы огня.

Данг № 1, вес – 1,17 г. На аверсе – трехстрочная надпись, от которой сохранилась только первая строка «Султан справедливый», на реверсе – частично стертая надпись «чекан Сарая ал-Джадид // 782» (рис. 1, 11). Судя по дате – это данг Токтамышша, отчеканенный в 1380/1381 гг. от Рождества Христова.

Данг № 2, вес – 1,46 г. На аверсе – от трехстрочной надписи сохранилась первая и окончания второй и третьей строк «Султан // ... хан // ... его правление», на реверсе – частично стертая строчная надпись «... // города Азак // году ...» (рис. 1, 12). К сожалению, на монете не сохранились ни имя хана, ни дата. Однако по весу и внешнему оформлению это тоже данг Токтамышша.

Уточнению верхней границы существования памятника способствуют обнаруженные на городище предметы быта, вооружения и конской сбруи. В 2009 г. при исследовании внутренней площадки замка найден обломок серебряного зеркала с фрагментом арабской легенды, которую можно прочесть как «(а)л-Имам» – «вождь» (рис. 2, 1). Изделие, согласно классификации Л.Ф. Недашковского, относится к отделу А тип 10, т.е. зеркало с узким высоким бортиком, имеющее два орнаментальных пояса. Узкий внутренний пояс украшен растительным орнаментом в виде извивающегося побега, а широкий наружный содержит круговую арабскую надпись по черком насх: «Слава, которая (есть) высшее счастье для могущественных начальников, (да будет) тебе благодеянием будущей жизни»¹⁹. Аналогичные зеркала известны по материалам Болгарского, Увекского и Царевского городищ, а также кочевнических курганов золотоордынского времени, в частности, с территории Северного Кавказа²⁰. Согласно датировкам самих памятников, изделия данного типа бытовали во второй половине XIII – конце XIV вв.

Наконечник пики (рис. 2, 8), обнаруженный в 2004 г. среди завала углей сгоревших клеток оборонительной стены мысовой части укреплений, был четырехгранный, втульчатый, с «яблоком», общей длиной 26 см. Диаметр втулки в районе воронкообразного расширения достигает 3 см, длина ее, включая «яблоко», составляет 12 см. Острые погнуто и имеет длину 14 см при толщине пера от 1 до 0,4 см. Согласно классификации А.Н. Кирпичникова, наконечник относится к

¹⁶ Стародубцев Г.Ю., Зорин А.В. Находки предметов вооружения, воинского снаряжения и конской упряжи из раскопок городища «Царский Дворец» // Славяно-русские древности Днепровского Левобережья: Материалы научной конференции, посвященной 75-летию со дня рождения К.Ф.Сокола. – Курск, 2008. – С. 152–157.

¹⁷ Стародубцев Г.Ю. Отчет об охранных раскопках Гочевского археологического комплекса (с. Гочево Беловского района Курской области) в 2009 г. // НА КГОМА. I – 156; I – 157. Л. 29. Рис. 175, 12.

¹⁸ Фомичев Н.М. Попытки датировки анонимных ордынских пулов на основе статистики находок монет (по данным археологических раскопок одного из объектов Азака) // Историко-археологические исследования в г. Азове и на Нижнем Дону в 2005 г. Вып. 22. – Азов, 2006. – С. 217.

¹⁹ Перевод Н.Ф.Катанова.

²⁰ Недашковский Л.Ф. Золотоордынский город Укек и его округа. – М., 2000. – С. 54–56.

типу V и датируется периодом не ранее XIV века²¹. Наконечник сильно погнут, что произошло, несомненно, в тот момент, когда рухнули сгоревшие деревянные конструкции укреплений.

Три наконечника стрел были найдены в 2006 г. при исследовании оборонительного вала. Первый из них – треугольный с упором, длина 5,5 см (длина черешка 2,5 см), ширина пера 1,3 см, относится, по А.Ф.Медведеву, к типу 37, употреблявшемуся в VII–XIV вв.²² (рис. 2, 3). Вторым – ромбовидный, длина 5 см (длина черешка 2 см), ширина пера в средней части 1,3 см, относится, по А.Ф.Медведеву, к виду 2 типа 41, имевшему широкое распространение в XI–XII вв. и особенно широко употреблявшемуся в XII–XIV вв.²³ (рис. 2, 4). Бронебойный пирамидальный наконечник с короткой боевой головкой квадратного сечения, по А.Ф.Медведеву, относится к типу 91 (рис. 2, 5). Его длина 4,2 см, длина головки 2,4 см, ширина 1,1 см. Он был широко распространен по всей территории Руси в X–XIV вв. и употреблялся для пробивания доспехов²⁴.

Глинистая подсыпка, в которой были зафиксированы наконечники, находилась в толще вала в одной из его прослоек (слой 10) вблизи его ядра. Третий найден при расчистке деревянных конструкций, которые предохраняли вал от оплывания в ров. Все наконечники располагались в слое острием, направленным в сторону площадки городища. Это свидетельствует о том, что наконечники могли попасть в насыпь только в период ее сооружения (возможно, во время нападения на крепость), а потому могут использоваться в качестве датирующего материала.

Панцирная железная пластина (рис. 2, 7) зафиксирована в 2007 г. в заполнении отапливаемой полуподземной клетки оборонительной стены. Она имеет подтреугольную форму при размерах 10 x 12 x 5 см. В верхней, широкой части пластины сохранилась заклепка для крепления к другим частям доспеха, по боковым краям идут отверстия, предназначенные, вероятно, для крепления кольчуги (по 8 с каждой стороны). Пластина слегка изогнута. С внутренней стороны сохранились следы коричневого тлена от кожи. Данная находка является наплечной пластиной панциря, аналога которому известны в Северной Европе, в частности, среди захоронений Висбю, датированных 1361 годом²⁵.

Из предметов снаряжения в 2006 г. найдена фигурная железная накладка на сумку размерами 3,9 x 5,6 x 0,5 см (рис. 2, 2)²⁶. Близкие по формам накладки встречены на Ковровском городище в бассейне р. Вятки²⁷ и на поселениях Устье 3 и Вединец 1 в районе Куликова поля²⁸.

К набору конской упряжи относятся обнаруженные конские удила (2005 г.) (рис. 2, 9) и фигурная железная ременная накладка (2007 г.) (рис. 2, 6)²⁹. Особый интерес здесь представляет накладка. Длина ее 5,5 см, в центре имеется отверстие диаметром 5 мм, на концах – расширения с заклепками, под которыми сохранились следы тлена от кожи. Согласно классификации К.А. Руденко, она близка к накладкам типа I отдела Д, характерным для XIV в. Ближайшие аналогии находке встречены на памятниках того же периода в районе Куликова поля³⁰.

²¹ Кирпичников А.Н. Древнерусское оружие. Вып. 2 // САИ, Е 1–36. – М.; Л., 1966. – С. 15–16.

²² Медведев А.Ф. Ручное метательное оружие. Лук и стрелы, самострел VIII–XIV вв. // САИ, Е 1–36. – М., 1966. – С. 63–64.

²³ Там же. – С. 65.

²⁴ Там же. – С. 83.

²⁵ Lindholm D., Nikolle D. Medieval Scandinavian Armies 1300–1500 // Osprey Men-At-Arms series. № 399. London, 2003. 12, 16.

²⁶ Стародубцев Г.Ю., Зорин А.В. Отчет об охранных раскопках Гочевского археологического комплекса (с. Гочево Беловского района Курской области) и исторического центра города Курска в 2006 г. // НА КГОМА. I – 145. Л. 24. Рис. 88а, 4.

²⁷ Макаров Л.Д. Древнерусское население Прикамья в X–XV вв. – Ижевск, 2001. – С. 97. Рис. 53, 7.

²⁸ Гоняный М.И. Тюркские элементы в материальной культуре древнерусских поселений конца XII – третьей четверти XIV в. района Куликова поля (на примере украшений ременной гарнитуры) // Русь в IX–XIV вв. Взаимодействие Юга и Севера. – М., 2005. – С. 90. Табл. 6, 15, 16, 18.

²⁹ Стародубцев Г.Ю., Зорин А.В. Отчет об охранных раскопках Гочевского археологического комплекса (с. Гочево Беловского района Курской области) в 2005 г. // НА КГОМА. I – 137. Л. 8. Рис. 45, 6; Стародубцев Г.Ю. Отчет об охранных раскопках Гочевского археологического комплекса (с. Гочево Беловского района Курской области) в 2007 г. // НА КГОМА. I – 149. Л. 10. Рис. 64, 12.

³⁰ Гоняный М.И. Тюркские элементы в материальной культуре древнерусских поселений конца XII – третьей четверти XIV в. района Куликова поля (на примере украшений ременной гарнитуры) // Русь в IX–XIV вв. Взаимодействие Юга и Севера. – М., 2005. – С. 89. Табл. 8, 5, 8.

Таким образом, практически все предметы вооружения и конской сбруи, обнаруженные к настоящему времени на городище Царский Дворец, могут быть отнесены к XIV в.

Кроме этого в северной и центральной частях поселения, а также на внутренней площадке Царского Дворца в ходе исследований 1997–2010 гг. найдены девять фрагментов полуфаянсовых чаш, изготовленных из белого рыхлого кашина, покрытых прозрачной глазурью с черной подглазурной росписью, и один обломок края чаши, покрытый ультрамариновой (окрашенной окисью кобальта) глазурью с черной подглазурной росписью. По определению В.Ю. Ковалея, все фрагменты произведены в поволжских центрах Золотой Орды и датируются серединой – второй половиной XIV века³¹. Подобная керамика часто встречается в большинстве средневековых русских городов XIV в., за исключением обломка с ультрамариновой глазурью. На территории Руси эта разновидность практически неизвестна, т.к. достаточно редко встречается и в самой Золотой Орде.

В связи с обнаруженными на памятнике в процессе раскопок датирующими предметами можно предположить, что гибель городища Царский Дворец наиболее вероятно связана с событиями, последовавшими за разгромом литовско-русской армии Витовта и татар Токтамышя объединенными силами Тимура-Кутлу и Идегея 12 августа 1399 г. в битве на Ворскле. Преследуя остатки армии Витовта, отряды победителей рассеялись по всем землям литовско-русского порубежья, грабя города и селения («... поиде царь Темир-Кутлуй х Киеву и взя с него 3000 рублей литовских серебром, а силу свою всю роспусти воевати земли литовские, и ходиша рати татарские, воючи даже до Великаго Лучскаго, и много городов поплениша и стран воеваша...»)³². Несомненно, среди этих разоренных земель находился и Курский край. Возможно, именно тогда был взят штурмом и сожжен замок на р. Псел.

О том, что это произошло в теплое время года, свидетельствуют остатки глинобитной печи, обнаруженные в 2005 г. при исследовании одной из сгоревших клеток. Она находилась в юго-западном углу постройки, была сооружена на ступеньке из материковой глины и, судя по форме задней стенки, вплотную примыкала к бревенчатой стене клетки. Свод ее был обрушен при пожаре, однако хорошо сохранился под со следами ремонта. Отсутствие углей, а также следов прокала на глине подмазки позволяет предположить, что на момент гибели постройки печь не использовалась.

Не исключено также, что гибель крепости могла произойти в ходе военных действий второй четверти XV в. Именно на этот период (1432–1437 гг.) приходится борьба северского князя Свидригайло за власть в Великом княжестве Литовском, осложненная соперничеством татарских ханов – союзника литовцев Улу-Мухаммеда и его противника Сейид-Ахмеда. В частности известно, что в 1433 г. татары, которых привел на помощь Свидригайлу воевода Ивашко Монивидович, разорили Киевщину и Северскую землю, а весной 1436 г. военные действия между войсками Свидригайло и Сигизмунда I велись в районе верхней Оки и на северо-востоке Северской земли³³. Еще одна вспышка военной активности в регионе относится к событиям мятежа князя Михаила Сигизмундовича, который летом 1449 г. при помощи союзных татар захватил Стародуб, Новгород-Северский, Брянск и «ряд других замков» на Северской земле³⁴.

Вне зависимости от того, какое из вышеперечисленных событий послужило поводом для уничтожения крепости, время ее гибели укладывается в рамки конца XIV – второй четверти XV вв. Новые находки позволяют более точно определить верхнюю дату существования данного археологического объекта.

³¹ Стародубцев Г.Ю. Охранные исследования Гочевского археологического комплекса в 1994–2005 гг. // Русский сборник (Труды кафедры отечественной истории древности и средневековья Брянского государственного университета им. акад. И.Г. Петровского). Вып. 2–3. – Брянск, 2006. – С. 163.

³² Пискаревский летописец // ПСРЛ. Т. 34. – М., 1978. – Л. 421.

³³ Гудавичюс Э. История Литвы. Т. I. С древнейших времен до 1569 года. – М., 2005. – С. 280–290; Флоря Б.Н. Орда и государства Восточной Европы в середине XV в. (1430–1460) // Славяне и их соседи. Вып. 10. Славяне и кочевой мир. – М., 2001. – С. 180.

³⁴ Гудавичюс Э. История Литвы. Т. I. С древнейших времен до 1569 года. – М., 2005. – С. 310; Флоря Б.Н. Орда и государства Восточной Европы в середине XV в. (1430–1460) // Славяне и их соседи. Вып. 10. Славяне и кочевой мир. – М., 2001. – С. 187.

Рис. 1. Монеты Золотой Орды Гочевского археологического комплекса:

1 – данг (Токтамыш, 1385/1386 гг.);
 2 – пул (Сарай ал-Джадид); 3 – пул (Сарай ал-Джадид?); 4 – пул; 5 – подражание дангу Мухаммада (?) (Токтамыш (?)); 6 – прорисовка подражания дангу Мухаммада (?) (Токтамыш (?)); 7, 8 – варианты прочтения надписей на подражании дангу Мухаммада (?) (Токтамыш (?)); 9 – ярмак (Менгу-Тимур, Крым, 1266/1267 гг.); 10 – пул (Крым, 1270-е гг.); 11 – данг (Токтамыш, Сарай ал-Джадид, 1380/1381 гг.); 12 – данг (Токтамыш (?), Азак); 13 – округлая пластинка с отверстием (1, 5–6, 9, 11, 12 – серебро; 2–4, 10, 13 – медь).



Рис. 2. Предметы быта, вооружения и конской сбруи городища Царский Дворец:

1 – обломок зеркала; 2 – фигурная накладка на сумку; 3 – наконечник стрелы треугольный с упором; 4 – наконечник стрелы ромбовидный; 5 – наконечник стрелы броневый пирамидальный; 6 – фигурная ременная накладка; 7 – панцирная пластина; 8 – наконечник пики; 9 – конские удила (1 – серебро; 2–9 – железо).

- Александров Ю.А.* Поиски древнего Рима // Знание – сила. – 1968. – № 8. – С. 19–21.
- Александров-Липкин Ю.А.* Далекое прошлое соловьиного края. – Воронеж, 1971.
- Гоняный М.И.* Тюркские элементы в материальной культуре древнерусских поселений конца XII – третьей четверти XIV в. района Куликова поля (на примере украшений ременной гарнитуры) // Русь в IX–XIV вв. Взаимодействие Юга и Севера. – М., 2005. – С. 85–100.
- Гудавичюс Э.* История Литвы. Т. I. С древнейших времен до 1569 года. – М., 2005.
- Зорин А.В., Стародубцев Г.Ю.* О локализации летописного Римова // Деснинские древности: Сборник материалов межгосударственной научной конференции, посвященной памяти Ф.М.Заверняева. Вып. III. – Брянск, 2004. – С. 167–176.
- Кирпичников А.Н.* Древнерусское оружие. Вып. 2 // САИ, Е 1–36. – М.; Л., 1966.
- Лебедев В.П.* К нумизматике Крыма золотоордынского периода. Ярмаки Крыма – «серебро законное для обращения» // Нумизматический сборник Московского нумизматического общества. Ч. 4. – М., 1996. – С. 63–67.
- Лебедев В.П.* Каталог монет Крыма в составе Золотой Орды (середина XIII – начало XV вв.) // Вестник Одесского музея нумизматики. – 2000. – № 2. – С. 1–48.
- Липкин Ю.А.* О чем рассказывают курганы. – Воронеж, 1966.
- Липкин Ю.А.* Порубежные роменские городища Курского «княжения» // Вопросы истории и краеведения. Ученые записки КГПИ. – 1969. – № 60. – С. 176–192.
- Макаров Л.Д.* Древнерусское население Прикамья в X–XV вв. – Ижевск, 2001.
- Медведев А.Ф.* Ручное метательное оружие. Лук и стрелы, самострел VIII–XIV вв. // САИ, Е 1–36. – М., 1966.
- Недашковский Л.Ф.* Золотоордынский город Укек и его округа. – М., 2000.
- Петров П.Н., Беляев В.А.* К вопросу о персонализации тамг на монетах Чагатайского улуса // Труды международных нумизматических конференций «Монеты и денежное обращение в монгольских государствах XIII–XV веков». – М., 2005. – С. 79–85.
- Пискаревский летописец* // ПСРЛ. Т. 34. – М., 1978.
- Разрядный приказ.* Столбцы Белгородского стола // РГАДА. Ф. 210. Оп. 12. Ч. 1. Д. 224. Л. 242–243; 254–255.
- Савельев П.С.* Монеты джучидские, джагатайские, джелаиридские и другие, обращавшиеся в Золотой Орде в эпоху Тохтамыша // Записки Восточного отделения Императорского археологического общества. Т. XII. Вып. 2. – М., 1858. – С. 181–342.
- Савельев П.С.* Незданные джучидские монеты из разных собраний // Труды Восточного отделения Императорского археологического Общества. Ч. III. – М., 1858. – С. 468–528.
- Стародубцев Г.Ю.* Отчет об охранных раскопках курганного могильника около с. Гочево Беловского района и разведочных работах около д. Духовец Курского района Курской области в 2002 г. // НА КГОМА. I – 11.
- Стародубцев Г.Ю.* Охранные исследования Гочевского археологического комплекса в 1994–2005 гг. // Русский сборник (Труды кафедры отечественной истории древности и средневековья Брянского государственного университета им. акад. И.Г.Петровского). Вып. 2–3. – Брянск, 2006. – С. 162–169.
- Стародубцев Г.Ю.* Отчет об охранных раскопках Гочевского археологического комплекса (с. Гочево Беловского района Курской области) в 2007 г. // НА КГОМА. I – 149.
- Стародубцев Г.Ю.* Отчет об охранных раскопках Гочевского археологического комплекса (с. Гочево Беловского района Курской области) в 2009 г. // НА КГОМА. I – 156; I – 157.
- Стародубцев Г.Ю., Зорин А.В.* Отчет об охранных раскопках Гочевского археологического комплекса (с. Гочево Беловского района Курской области) в 2004 г. // НА КГОМА. I – 128.
- Стародубцев Г.Ю., Зорин А.В.* Отчет об охранных раскопках Гочевского археологического комплекса (с. Гочево Беловского района Курской области) в 2005 г. // НА КГОМА. I – 137.
- Стародубцев Г.Ю., Зорин А.В.* Отчет об охранных раскопках Гочевского археологического комплекса (с. Гочево Беловского района Курской области) и исторического центра города Курска в 2006 г. // НА КГОМА. I – 145.
- Стародубцев Г.Ю., Зорин А.В.* Находки предметов вооружения, воинского снаряжения и конской упряжи из раскопок городища «Царский Дворец» // Славяно-русские древности Днепровского Левобережья: Материалы научной конференции, посвященной 75-летию со дня рождения К.Ф.Сокола. – Курск, 2008. – С. 152–157.
- Федоров-Давыдов Г.А.* Денежное дело Золотой Орды. – М., 2003.
- Флоря Б.Н.* Орда и государства Восточной Европы в середине XV в. (1430–1460) // Славяне и их соседи. Вып. 10. Славяне и кочевой мир. – М., 2001. – С. 172–196.
- Фомичев Н.М.* Попытки датировки анонимных ордынских пулов на основе статистики находок монет (по данным археологических раскопок одного из объектов Азака) // Историко-археологические исследования в г. Азове и на Нижнем Дону в 2005 г. Вып. 22. – Азов, 2006. – С. 208–231.

Френ Х.М. Монеты ханов Улуса Джучиева или Золотой Орды с монетами разных иных мухамеданских династий. – СПб., 1832.

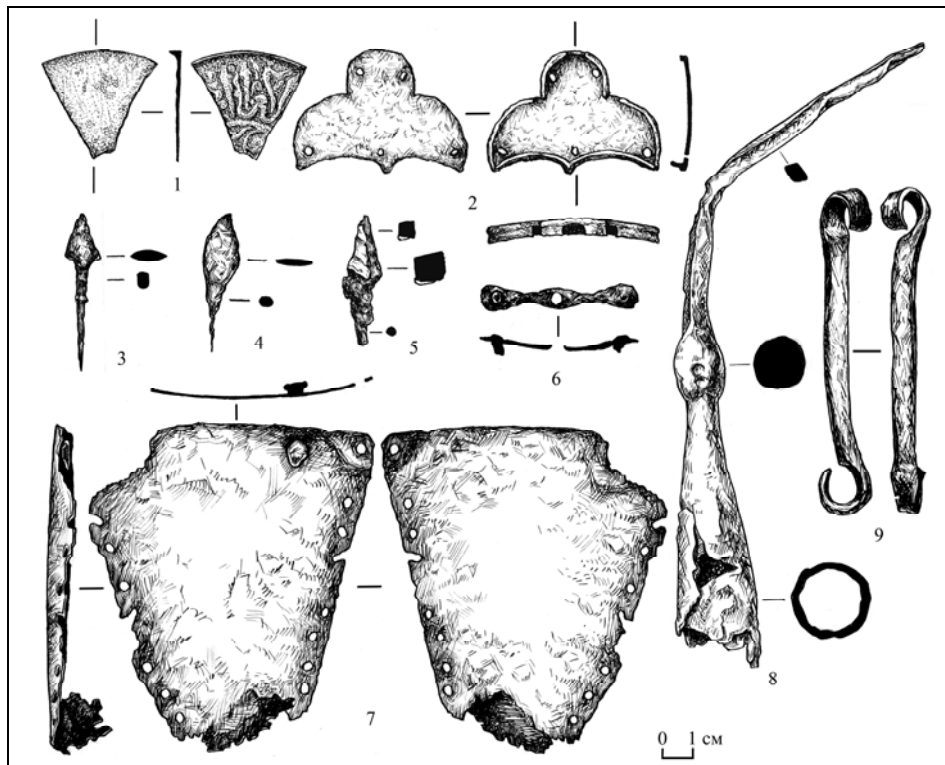
Lindholm D., Nikolle D. Medieval Scandinavian Armies 1300–1500 // Osprey Men-At-Arms series. – № 399. – London, 2003.

ABSTRACT

Gennadiy Ju. Starodubtsev

The ancient settlement Imperial Palace is the castle of Grand duchy Lithuanian on border with the Golden Horde (finds during researches 1997–2010)

Article is devoted researches of a monument of the archeology representing in second half XIV centuries the lock of Grand duchy Lithuanian and adjoining to it settlement on Litovsko-Ordynsky to border zone. The numismatical finds found out during long-term excavation, and also subjects of a life, arms and a horse harness are entered into a scientific turn, including made in various cities of the Golden Horde.

Первое сражение хорезмийцев и монголов на Тургайской равнине в 1218 г. и его последствия

Данная статья посвящена относительно малоизученному эпизоду из биографии Джучи-хана, а именно его участию в сражении с хорезмийскими войсками на Тургайской равнине в 1218 году. В составе существующей отечественной и зарубежной историографии на данный момент нет ни одного специального исследования этой проблемы, что следует объяснять, в первую очередь, тем, что исследователей преимущественно интересовали действия Джучи-хана в период монголо-хорезмийской войны, а указанное событие рассматривалось ими или в контексте изучения этой проблематики или не рассматривалось вовсе. Таким образом, данная статья должна в какой-то степени восполнить этот пробел в отечественной и зарубежной историографии монгольского завоевания Центральной Азии.

С другой стороны, необходимо отметить, что само по себе сражение на Тургайской равнине представляет интерес для исследователей монголо-хорезмийских отношений накануне начала войны. Это сражение во многом выбивается из общего контекста дипломатических отношений между двумя державами: оба правителя, Чингиз-хан и Ала ад-Дин Мухаммад, всячески подчеркивали желание сохранить мир и наладить торговлю между своими государствами, а вовсе не горели желанием развязать кровопролитную войну друг с другом. Тем более не ясно в этой связи, как могло сочетаться сражение на Тургайской равнине с более чем мирным настроением обеих сторон. Так же вызывает интерес и то, что обе стороны не посчитали это сражение удобным предлогом для начала войны, что также требует разъяснения. Наконец, участие в этом сражении таких известных полководцев, как Джучи-хана, с одной стороны, и Джалал ад-Дин Манкбурны, с другой стороны, делает сражение на Тургайской равнине еще более интересным с исторической точки зрения.

Важно отметить и то, что в составе арабо-персидских исторических сочинений, содержащих информацию о монгольском завоевании Центральной Азии, в большей или меньшей степени нашло отражение и битва на Тургайской равнине. Таким образом, в рамках данной работы хотелось бы рассмотреть то, насколько подробно средневековые историки описывали указанное событие, постараться выявить возможные несовпадения в их описаниях и понять причину этого. Кроме того, такого рода анализ позволит понять и то, какое значение отводили арабо-персидские историки сражению на Тургайской равнине в рамках описания монгольского нашествия на Центральную Азию. Наконец, те или иные оценочные характеристики, допускаемые в рамках упомянутых арабо-персидских сочинений, позволят понять, кого эти историки считали главным виновником столкновения, и кто, на их взгляд, наиболее отличился в сражении.

Прежде чем переходить к описанию непосредственно сражения на Тургайской равнине, кратко охарактеризуем дипломатические отношения между Хорезмом и державой Чингиз-хана накануне этого события. На наш взгляд, это необходимо для того, чтобы лучше понимать, было ли это сражение логичным продолжением отношений, складывающихся между двумя державами, или событием из ряда вон выходящим. Кроме того, это позволит лучше уяснить, могли ли вообще два этих гигантских государства сосуществовать вместе или же столкновение между ними было неизбежным и в этом случае весьма показательным будет анализ дипломатических отношений хорезмийцев и монголов до сражения 1218 года на Тургайской равнине.

Итак, начало дипломатических отношений между хорезмийским государством и державой Чингиз-хана относится к 1215 году, Ала ад-Дин Мухаммад отправил ко двору монгольского хана свое первое посольство. Отправка посольства была связана «с планами хорезмшаха после присоединения к своей империи Ирака Персидского и Мавераннахра начать завоевательные походы на восток – в Монголию и Китай»¹. Узнав о завоевании Северного Китая Чингиз-ханом, Ала ад-Дин Мухаммад решил проверить истинность этих сообщений, а заодно выяснить, что представляет собой эта молодая держава. Во главе указанной миссии был поставлен сейид Баха ад-Дин ар-Рази

¹ Буниятов З.М. Государство Хорезмшахов-Ануштегинидов 1097–1231 г. – М., 1986. – С.131.

и, как уже говорилось выше, в 1215 г. она прибыла к Чингиз-хану, который в то время еще находился в Китае, лично участвуя во взятии Пекина. Посольство было встречено с почестями Чингиз-ханом и отправилось в обратный путь с богатыми дарами. Кроме того, монгольский правитель передал через Баха ад-Дина ар-Рази хорезмшаху Ала ад-Дину Мухаммаду следующие слова: «Передай Хорезмшаху: «Я – владыка Востока, а ты – владыка Запада! Пусть между нами будет твердый договор о дружбе и мире, и пусть купцы и караваны обеих сторон отправляются и возвращаются, и пусть дорогие изделия и обычные товары, которые есть в моей земле, перевозятся ими к тебе, а твои в таком же порядке пусть перевозятся ко мне»².

Таким образом, уже первое посольство хорезмийцев к монголам должно было заложить фундамент дружественных политических и экономических взаимоотношений между двумя державами, а последующие посольства, в свою очередь, должны были укрепить намеченный курс. Следующие два посольства пришлось на 1218 год, то есть как раз накануне битвы на Тургайской равнине. Первое из них было отправлено хорезмшахом Ала ад-Дином Мухаммадом и прибыло ко двору Чингиз-хана в 1218 году, а возглавляли его купцы – Ахмад Ходженди сын эмира Хусейна и Ахмад Балчиха. Это посольство сопровождалось неприятным инцидентом, который Мирхонд описывает следующим образом: «Он (Ахмад Ходженди. – *Прим. автора*) положил свои товары перед Чингиз-ханом и Ахмад за каждый кусок ткани, который купил за 10 или 12 динаров, требовал по 3 балыша³. Чингиз-хан пришел в гнев от его невеликой совести и потерял доверие к этому человеку. После этого Чингиз-хан, даже не взглянув на привезенные товары, велел их отнять у купцов и перенести в свою сокровищницу. После чего, хотя Чингиз-хан спрашивал (у спутников Ахмада Ходженди. – *Прим. автора*), сколько стоили ткани, они отвечали: «Мы привезли их тебе в подарок!» Эта речь понравилась падишаху (Чингиз-хану. – *Прим. автора*) и он выплатил цену одежд, а также расплатился с Ахмадом Ходженди, предоставил этим купцам дозволение для торговли и оказал им необходимый почет»⁴.

После этого посольства уже Чингиз-хан снарядил собственную миссию ко двору хорезмшаха Ала ад-Дина Мухаммада, однако и пребывание этого посольства, на этот раз при дворе хорезмшаха, сопровождалось неприятным эпизодом, который связан с посланием Чингиз-хана к правителю Хорезма. В этом письме, которое привезли с собой подданные монгольского хана, Чингиз-хан предлагал укрепление торговых связей и налаживание мирных отношений между двумя державами. Однако при этом он именовал Ала ад-Дина Мухаммада «самым дорогим сыном», что вызвало вспышку гнева со стороны хорезмшаха, и ночью он лично допросил Махмуда ал-Хорезми, возглавлявшего монгольскую миссию, о державе Чингиз-хана и о численности его войск. «Увидев признаки гнева, появившиеся на лице султана, а заметив, что любезная речь превращается в спор, Махмуд ал-Хорезми отказался от искренности и стремился снискать милость султана, чтобы спастись от кликов смерти. Он сказал: «Его войско в сравнении с этими народами и несметными войсками то же, что всадник перед конницей или дымок против ночного мрака»⁵. По всей видимости, эта грубая ложь возымела свое действие, и после этой беседы Ала ад-Дин Мухаммад согласился на продолжение мирных отношений с Чингиз-ханом и дальнейшие торговые контакты с монгольским государством.

Подводя итоги изучения обмена посольствами между монголами и хорезмийцами накануне интересующего нас сражения, хотелось бы отметить, что эти дипломатические отношения отнюдь не были идеальными. Правитель Хорезма в большей степени, нежели монгольский хан, выказывал подозрение и недоверие к своему оппоненту, однако, даже несмотря на это, нет причин подозревать Ала ад-Дина Мухаммада в желании развязать войну. По крайней мере в это время хорезмийский правитель старался поддерживать добрые отношения с монголами и Чингиз-хан отвечал хорезмийцам тем же самым. Тем любопытнее кажется то, что произошло между войсками этих правителей на Тургайской равнине.

Прежде чем описывать само столкновение монголов и хорезмийцев, скажем несколько слов относительно монгольской экспансии для того, чтобы выяснить причины их военного присутствия в 1218 году практически у границ хорезмийского государства. В.В.Бартольд, описывая этапы монгольской экспансии в западном направлении, пишет, в частности, следующее: «Мы видим,

² Djuzdjani. Tabakat-i Nasiri / Trad. H.G. Raverty. Calcutta, 1960. Vol. 2. – P.966. Здесь и далее перевод автора.

³ 1 балыш = 75 динаров. Прим. автора

⁴ Mirhond. Histoire des sultans du Kharezm. Paris, 1842. P.72. Здесь и далее перевод автора.

⁵ Ан-Насави. Жизнеописание султана Джалал ад-Дина Манкбурны / Пер. З.М. Буниятов. Баку, 1973. – С.78.

что уже в 1211 г. монгольские отряды доходили на запад до Семиречья и присоединили к Монгольской империи северную часть этой области; но в том же году началась война с Китаем, заставившая Чингиз-хана направить все свои силы в эту сторону и на время оставить в покое бежавших на запад найманов и меркитов»⁶. После первого похода на Семиречье монголы практически все свое внимание сосредоточивают на завоевательных действиях в отношении Китая: так, в 1211 году поход монголов в Китай еще напоминал скорее набег, так как они даже не сделали попыток закрепиться на завоеванной территории и ушли, захватив добычу. Однако уже в 1213 году монгольские войска вторглись в чжурчжэньское государство Цзинь с севера и завоевали территории современных китайских провинций – Шаньси, приморскую часть Хэбэя и часть Шаньдуна. В 1215 г. монголы взяли Пекин (Чжунду), сожгли его и вырезали все население, но фактический контроль над землями к северу от Хуанхэ они установили лишь к 1227 г.

Лишь в конце 1217 г. Чингиз-хан начинает планомерно подчинять себе земли Восточного Туркестана в союзе с уйгурами и карлуками, он вплотную подошел к границам государства кара-китаев, где с 1213 года правил Кушлу-хан Найманский, чье племя было разбито Чингиз-ханом в Великой степи. Монгольский правитель решил воспользоваться тем, что в государстве Кушлу-хана не было внутреннего единства, прежде всего конфессионального: согласно арабо-персидским историческим сочинениям, там происходило фактическое истребление мусульман, которые отказывались принимать или буддизм (большой частью), или христианство (несторианского толка). Своей агрессивной прозелитской политикой Кушлу-хан настроил против себя мусульманское население государства, ранее подчинявшегося кара-китаям. В итоге против войск Кушлу-хана высылается монгольская армия, которая при активной поддержке местного мусульманского населения начинает планомерный захват территорий государства кара-китаев. Арабо-персидские источники сообщают по поводу этого следующую информацию: «Когда Чингиз-хан узнал, что Кушлу-хан захватил владения Кашгар и Баласагун и что в его руки попал Гур-хан, он послал своего сына Души-хана (Джучи) с 20 тысячами или более людей, чтобы покончить с ним и искоренить то, что выросло из его зла»⁷.

Хотелось бы отметить, что в случае с рассказом об этом событии в сочинении ан-Насави при его датировке наблюдается спорная ситуация, требующая, на наш взгляд, внимания исследователей. Речь идет о том, что персидский историк приводит разную датировку одного и того же исторического факта, что может в итоге ввести в заблуждение исследователя. Так, ан-Насави дает следующий заголовок статьи: «Рассказ о гибели Кушлу-хана от руки Души-хана, сына Чингиз-хана в 612 г.⁸ (Ибн ал-Асир ошибочно отнес это к 616 г.⁹)»¹⁰. Однако в предшествующей главе пишет следующее: «Наступил шестьсот шестнадцатый год. Этот год, который народ назвал несчастливым... Когда хорошее отношение сменилось жесткостью, султан отобрал шестьдесят тысяч всадников из своего войска, чтобы выступить против Кушлу-хана, свергнуть его и отнять у него хана ханов¹¹. (Это случилось) после того, как (султан) направил против него несколько отрядов, которые сошлись с ним в различных сражениях в Кашгаре и других (местах). Большая часть сражений завершилась поражением Кушлу-хана»¹².

Однако при более внимательном анализе сочинения этого историка можно отметить, что подобно рода путаница является совершенно нормальным явлением для труда ан-Насави, в частности, это можно наблюдать при описании автором сражения при Исфахане 1227 года¹³. По всей вероятности, персидский историк составлял заголовки к главам и сами главы в разное время, что сказалось на качестве излагаемого материала. С другой стороны, это могло произойти по той причине, что ан-Насави пользовался разными источниками информации, при этом не подвергая написанный текст редакции или исправлениям. В пользу этой точки зрения говорит упоминание ан-Насави сочинения Ибн ал-Асира и той датировки, которую дает арабский историк. Неверная, по словам ан-Насави, датировка Ибн ал-Асира полностью совпадает с той частью текста, где пер-

⁶ Бартольд В.В. Туркестан в эпоху монгольского нашествия // Сочинения. – М., 1963. Т. 1. – С. 460.

⁷ Ан-Насави. Указ. соч. – С. 52.

⁸ 612 г.х. – 2.05.1215 – 19.04.1216 г.

⁹ 616 г.х. – 1217–1218 гг.

¹⁰ Ан-Насави. Указ. соч. – С. 52.

¹¹ Имеется ввиду Гур-хан Джулху, которого Кушлу-хан держал в заточении. Прим. автора.

¹² Ан-Насави. Указ. соч. – С. 52.

¹³ Там же. – С. 181–185.

сидский историк упоминает о сборе Ала ад-Дином Мухаммадом собственной армии и о походе против Кушлу-хана. Возможно, именно из труда этого арабского историка и была заимствована эта часть «Сират ас-султан Джалал ад-Дин Манкбурны». В любом случае большинство источников поддерживает датировку этого события, которую мы видим у Ибн ал-Асира.

Вторым важным дискуссионным моментом в связи с этими событиями будет личность командующего монгольскими войсками, действовавшими против Кушлу-хана. В отдельных современных исследованиях, в частности в сочинении З.М. Буниятова, таковым признают Джэбэ-нойон, хотя при этом непосредственно в ходе сражения на Тургайской равнине в 1218 году монголами командовал уже Джучи-хан. Большинство арабо-персидских источников, в свою очередь, утверждают, что и вторжением монголов в земли Кушлу-хана в 1217 г. командовал Джучи-хан. «Когда Чингиз-хан узнал, что Кушлу-хан захватил владения Кашгар и Баласагун и что в его руки попал Гур-хан, он послал своего сына Души-хана (Джучи) с 20 тысячами или более людей, чтобы покончить с ним...»¹⁴. «И по дороге ему (султану Мухаммаду. – Прим. автора) сообщили, что многочисленный отряд из войск Чингиз-хана под командованием его сына Джучи (Джуджи) по следу его торопится»¹⁵. С нашей точки зрения, и самим вторжением, и при столкновении с войсками Хорезма монголами командовал один и тот же человек – Джучи-хан. Это со своей стороны вовсе не исключает присутствия в составе монгольского корпуса, действовавшего на территории Восточного Туркестана, как самого Джэбэ-нойона, так и его отрядов, но сомнительно, что при этом он мог быть главнокомандующим всеми монгольскими силами в этом регионе.

Возвращаясь к событиям, произошедшим на Тургайской равнине, еще раз отметим, что разбив Кушлу-хана в конце 1217 г. и убив его самого, монгольские войска двинулись вслед убегающим на запад отрядам меркитов¹⁶ под командованием Тугта-хана. Догнав их, монголы разбили меркитов Тугта-хана в 1218 году на Тургайской равнине. Именно в этот момент в события на территории Восточного Туркестана вмешивается хорезмшах Ала ад-Дин Мухаммад, решивший, по меткому выражению персидского историка, «убить одним камнем двух птиц»¹⁷: уничтожить войско победителей и захватить их имущество и казну. Здесь надо отметить, что целью хорезмийского вторжения были все-таки территории Восточного Туркестана, а также сама возможность реабилитироваться после военной неудачи в ходе своей кампании на западе против Багдада в 1217 году. Именно после этих событий Ала ад-Дин Мухаммад вторгается со своим войском на территорию Восточного Туркестана и, по всей видимости, не сумев расширить свое государство за счет западных территорий, он решил попытать счастья на востоке.

После вторжения хорезмийских войск на территорию Восточного Туркестана события в этом регионе развиваются следующим образом. Согласно ан-Насави хорезмшах достиг реки Ирғиз, некоторое время находился там в поисках удобного места для переправы, после чего начал двигаться в поисках Кушлу-хана и его войска. «В то же самое время на Кушлу-хана со своей стороны двигался султан с шестидесятитысячным войском. И когда султан подошел к водам Ирғиза, то застал реку замерзшей, и переправа через нее стала для него невозможной. Тогда он расположился у места причала, ожидая удобного момента для переправы. Когда это стало возможно, он переправился [на другой берег] и начал поспешно двигаться в поисках следов Кушлу-хана. Когда он на протяжении нескольких дней находился в походе, к нему прибыл один из его передовых отрядов и сообщил о приближении какой-то конницы»¹⁸. Отметим, что в сочинении ан-Насави Ала ад-Дин Мухаммад продолжает преследовать Кушлу-хана, в то время как в других сочинениях хорезмийские войска пытались настичь или упомянутые остатки меркитского войска, или непосредственно сам монгольский корпус Джучи-хана. В частности, Мирхонд приводит сведения об этом, пусть и не столь подробные: «и по дороге ему (Ала ад-Дину Мухаммаду. – Прим. автора) сообщили, что многочисленный отряд из войск Чингиз-хана под командованием его сына Джучи вслед за ними (то есть меркитами. – Прим. автора) движется»¹⁹.

Джувеини и Рашид ад-Дин в своих исторических сочинениях пишут о том, что Ала ад-Дин Мухаммад и его армия наткнулись на поле битвы между меркитами и монголами, и там после до-

¹⁴ Ан-Насави. Указ.соч. – С. 52.

¹⁵ Mirhond. Ibid. – P. 75.

¹⁶ Племя, вытесненное Чингиз-ханом из Великой степи. Прим. автора.

¹⁷ Djuveini. The History of the World-conqueror / Trad. J.A. Boyle. Manchester, 1959. Vol. 2. – P. 371.

¹⁸ Ан-Насави. Указ.соч. – С. 53.

¹⁹ Mirhond. Ibid. – P. 75.

проса раненого меркита стало понятно, что за противник вторгся в этот регион с востока. «Он шел по их следам и между двумя реками – Кайлы и Каймич вышел на поле битвы, где увидел горы мертвых тел и свежую кровь. Среди павших был найден и допрошен раненый. Удостоверившись, что победителями были монголы и что они покинули то место в тот самый день, султан повернул лицо к дороге и поспешил вслед за ними»²⁰. Если верить сведениям из упомянутых выше источников, именно монгольский корпус Джучи-хана станет главной целью для Ала ад-Дина Мухаммада и в этом случае инициатором сражения на Тургайской равнине будет именно он, о чем более подробно будет сказано ниже.

Столкнувшись с армией Джучи-хана, хорезмийский правитель, который уже наладил дипломатические и торговые отношения с Монгольской империей, даже несмотря на посольство со стороны все того же Джучи-хана, отдает приказ о начале сражения. «Джучи-хан и Акийан, военачальник Чингиз-хана, сказали (хорезмшаху Ала ад-Дину Мухаммаду. – *Прим. автора.*): «Мы от падишаха (т.е. Чингиз-хана) не имеем разрешения воевать с хорезмшахом и если султан изначально желал сражения, то теперь ясна причина, по которой сражение между нами невозможно ...»²¹.

Еще более подробное описание этого посольства от Джучи-хана к Ала ад-Дину Мухаммаду мы находим в труде Джувейни. «Монгольское войско не возложило руку на полу войны, а сдержалось, сказав: «У нас нет приказа Чингиз-хана сражаться с вами. Мы шли по другому делу, преследуя добычу, которая вырвалась из наших сетей. Однако если султан сделает первый шаг и решит простереть руку к войне, тогда у нас не останется выбора, и мы не сможем отвернуть свое лицо, но должны будем стоять на своем. Но если он воздержится и не станет зря навлекать на себя огонь бедствия, но взвесит злое последствия ссоры, окончанием которой станет лишь раскаяние, и прислушается к этому совету ухом мудрости и не будет трогать за хвост гадюку, и не ранит дух мира копьем гнева, но воспользуется предложенным ему даром и не станет упорствовать, это будет ближе к интересам его страны, а он останется дальше от беды, вызванной несговорчивостью, и бесславия грядущего упадка»²².

Ан-Насави в своем труде упоминает о том, что Джучи-хан был готов даже отдать военную добычу хорезмийцам ради сохранения добрых взаимоотношений и для того, чтобы избежать военного конфликта с Ала ад-Дином Мухаммадом. «Что касается добычи, которую он везет с собой, то вот она вся перед султаном, пусть он распоряжается ею как хочет и, если найдет нужным, жалует [ею] тех, кто [за нее] сражался, а в противном случае, [передал Души-хан], пусть он направит ко мне тех, кто ее примет и доставит в его лагерь. И наконец, он упомянул, что его отец приказал ему вести себя благопристойно, если он встретит в этой стороне какую-нибудь часть султанских войск, и предостерег его от проявления чего-либо такого, что сорвало бы покрывало приличия и противоречило бы принципу уважения»²³.

Тем не менее остается не вполне понятным, чем же было вызвано столь опрометчивое решение со стороны хорезмийского правителя, который отверг советы монгольских послов, а возможно и предложенную монгольскую добычу, и решил, несмотря ни на что, начинать сражения. В арабо-персидских исторических сочинениях мы не находим внятного объяснения этому: большая часть историков пишет о неразумности и глупости хорезмшаха, никак иначе не объясняя то, что он отдал приказ атаковать монгольский корпус Джучи-хана. Среди арабо-персидских историков по данному вопросу выделяется ан-Насави, который описывает причину, по которой Ала ад-Дин Мухаммад все-таки начал это сражение, приводя слова самого хорезмшаха. «Если Чингиз-хан и не велел тебе биться со мною, то Аллах Всевышний велит мне сразиться с тобою и за эту битву обещает мне благо. И для меня нет разницы между тобой и Гур-ханом и Кушлу-ханом, ибо все вы – сотоварищи в идолопоклонстве. Итак – война, в которой мечи будут ломаться на куски, а копья разбиваться вдребезги»²⁴. Плохо верится в то, что Ала ад-Дин Мухаммад вступил в эту битву из-за религиозных соображений: он никогда не был борцом за веру и защитником мусульман. В частности, когда тот же Кушлу-хан, захватив власть на территории государства кара-китаев, вырезал мусульман, не желавших обращаться в буддизм или христианство, хорезмшах и пальцем не пошевелил, чтобы помочь единоверцам.

²⁰ Джувейни. Чингиз-хан. История завоевателя мира / Пер. Е.Е. Харитонова. – М., 2004. – С. 260.

²¹ Mirhond. Ibid. P. 76.

²² Джувейни. Указ. соч. – С. 261.

²³ Ан-Насави. Указ. соч. – С. 52.

²⁴ Ан-Насави. Указ. соч. – С. 53–54.

Таким образом, можно лишь предполагать, что же конкретно побудило Ала ад-Дина Мухаммада развязать боевые действия против корпуса Джучи-хана. С нашей точки зрения, настойчивое желание Ала ад-Дина Мухаммада сразиться с монголами объяснялось далеко не религиозными причинами, а гораздо более прагматичными соображениями: попыткой продемонстрировать собственную силу и, возможно, дать понять Чингиз-хану, что его дальнейшее продвижение на запад встретит ожесточенное сопротивление со стороны Хорезма. Не стоит забывать и тот факт, что военное столкновение должно было наглядно объяснить предводителю монголов, что хорезмийский правитель считает Восточный Туркестан сферой своих интересов. В каком-то смысле Ала ад-Дин Мухаммад нарушил негласное разграничение сфер влияний, о котором писал в своем послании в нему Чингиз-хан в 1215 году, называя хорезмшаха «владыкой Запада», а себя – «владыкой Востока». Хорезмийский правитель, таким образом, решился нарушить этот «договор» и причиной тому, на наш взгляд, стали территории Восточного Туркестана.

Тем не менее битва хорезмийцев с монголами, задуманная в какой-то степени как демонстрация силы монгольским военачальникам и самому Чингиз-хану, едва не обернулась настоящим разгромом для Ала ад-Дина Мухаммада. Вот как описывает это сражение в своем сочинении Мирхонд: «Центр хорезмийского войска попятился и враг был так близко к самому Ала ад-Дину Мухаммаду, что достаточно было протянуть руку, чтобы решить судьбу престола падишаха. Его сына, Джалал ад-Дина Манкбурны, взволновало такое положение отца и, увидев с правого фланга, где он стоял, отступление мусульманского войска, атаковал монголов и не останавливался до тех пор, пока слабый и шатающийся от ударов противник не открыл путь к войскам ислама. К вечеру стало ясно, что стараниями Джалал ад-Дина и его отряда пламя битвы не погасло»²⁵.

Схожее описание можно найти и в более ранних источниках, например у ан-Насави. «Тогда Души-хан понял, что если он не примет сражения, то его надежды окажутся ложными и настанет его конец. И он прибег к сражению и искал выхода в битве. И когда встретились оба противника и сошлись [в битве] оба ряда, Души-хан лично атаковал левый фланг султана, разбил [этот фланг] наголову и заставил обратиться в бегство в беспорядке в разных направлениях. Султан был близок к разгрому, если бы наступательное движение его правого фланга против левого фланга проклятого не восстановило [положения]. Так была предотвращена беда, был уплачен долг и была утолена жажда мести, и никто не знал, где победитель, а где побежденный, кто грабитель, а кто ограбленный»²⁶.

Причиной, по которой в более позднем сочинении Мирхонда особенно подчеркивается активное участие в битве Джалал ад-Дина Манкбурны, а у ан-Насави такого акцента нет, является «героизация» образа Джалал ад-Дина, особенно в поздних арабо-персидских сочинениях. Повидимому, уже начиная с труда Джувейни, арабо-персидские историки начинают особенно явно подчеркивать подвиги Джалал ад-Дина в этой битве. В частности, вот что пишет по этому поводу сам Джувейни. «Они (хорезмийцы. – Прим. автора) дрогнули и едва не обратились в бегство, но тут на помощь пришел Джалал ад-Дин, который находился на правом фланге с несколькими всадниками. Он держался твердо и отразил удар»²⁷. Отметим со своей стороны, что и в современных научных исследованиях, как в России, так и за рубежом, подобного рода героический сюжет также находит свое отражение. «Монголы сражались отчаянно смело. Даже был момент, когда хорезмшах чуть не угодил в плен, и лишь смелый бросок его отважного сына Джалал ад-дина, отразившего нападение, спас султана от верной гибели»²⁸.

Со своей стороны отметим, что следует несколько более сдержанно оценивать успехи Джалал ад-Дина Манкбурны в этом конкретном сражении, опираясь, в данном случае, на сведения ан-Насави. Это кажется нам более разумным уже хотя бы по той причине, что героические действия последнего не смогли обеспечить победу хорезмийской армии, а лишь спасли ее от полного и окончательного разгрома.

Нет никаких сомнений в том, что в этом сражении правым флангом хорезмийской армии командовал именно Джалал ад-Дин Манкбурны, равно как и не приходится сомневаться, что именно благодаря его действиям сражение окончилось для Ала ад-Дина в целом благополучно. Однако столь явная «героизация» хорезмшаха в ряде арабо-персидских памятников приводит к тому, что некоторые исто-

²⁵ Mirhond. Ibid. P. 76.

²⁶ Ан-Насави. Указ. соч. – С. 54.

²⁷ Джувейни. Указ. соч. – С. 262.

²⁸ Султанов Т.И. Чингиз-хан и Чингизиды. Судьба и власть. – М., 2006. – С. 136.

рики, как например Джужджани, заходят в этом деле слишком далеко. «На четвертую ночь Джучи увел свои войска, прибыл в ставку Чингиз-хана и сообщил ему о состоянии войск Хорезма и личной отваге Джалал ад-Дина Манкбурны»²⁹. Не совсем понятно, откуда такая поразительная осведомленность Джужджани о том, что именно сказал Джучи Чингиз-хану, когда прибыл в монгольскую ставку. Маловероятно и то, что Джучи-хан был осведомлен, кто конкретно командовал правым флангом хорезмийского войска и спас от поражения Ала ад-Дина Мухаммада.

Хотелось бы также отметить тот факт, что и в современной историографии при описании битвы на Тургайской равнине в некоторых случаях есть серьезные ошибки. В данном случае речь идет о монографии С.М. Акимбекова, в которой автор по непонятной причине упорно подчеркивает, что монгольским корпусом командовал Субэдэй³⁰, в то время как большинство источников пишет о Джучи-хане как о командующем в этом сражении, о чем уже было сказано выше. Не менее спорной выглядит и датировка времени похода, а именно 1216 год, о которой автор пишет, ссылаясь на Ибн ал-Асира и ан-Насави и подтверждая свое мнение ссылкой на труд В.В. Бартольда. В рамках этого исследования подчеркивалось, что упомянутый ан-Насави и все более поздние историки, в том числе Джувеини и Рашид ад-Дин, относят это столкновение к 616 г.х., то есть к 1217/1218 г.³¹, эта же позиция нашла отражение в целом ряде отечественных и зарубежных трудов по истории хорезмийского государства и Монгольской империи.

Наконец, автор считает, что это военное столкновение прошло для хорезмийцев практически незаметно, как вполне рядовое событие. «Однако судя по всему, хорезмийцы не придали произошедшему инциденту в Тургайской степи особого значения. Основные интересы внешней политики Хорезма в это время были связаны с Багдадским халифатом». Однако, тот же ан-Насави, на которого часто ссылается автор, пишет, что Ала ад-Дин Мухаммад не просто всерьез воспринял это столкновение, но и самым натуральным образом испугался монголов. «Душой султана завладела страх и убеждение в их храбрости, и, как говорят, он сказал своим приближенным, что не видел никого, кто мог бы сравниться с этими людьми мужеством, стойкостью перед тяготами войны и умением по всем правилам пронзать копьем и разить мечом»³². То же пишет и Мирхонд: «Когда он (Мухаммад. – Прим. автора) увидел от столь небольшого войска такую ловкость, сомнения и несравнимый ни с чем страх поселились в его разуме»³³.

Подводя итоги анализу самого сражения на Тургайской равнине между монгольским корпусом Джучи-хана и хорезмийской армией Ала ад-Дина Мухаммада, следует признать, что, несмотря на то, что монгольский корпус покинул поле боя практически сразу, нет никаких оснований считать победителями хорезмийцев. Джучи-хан не имел никаких полномочий вести боевые действия против хорезмшаха и был вынужден начать сражение, однако, как только представился удобный случай, он отдал приказ своим войскам возвращаться в ставку Чингиз-хана. С другой стороны, войска Хорезма были настолько измотаны этим сражением, в котором они едва не потерпели поражения, что вряд ли бы на следующей день могли вести боевые действия против столь серьезного противника. Конечно, численное превосходство было на стороне Ала ад-Дина Мухаммада, о чем свидетельствуют все известные арабо-персидские историки, в частности ан-Насави упоминает о двойном превосходстве хорезмийского войска над монгольским³⁴. Однако, как показало сражение на Тургайской равнине, только за счет превосходства в живой силе выиграть битву с монголами хорезмийский правитель не сумел.

Арабо-персидские источники описывают действия Джучи-хана после окончания сражения в целом достаточно сходным образом. В частности, ан-Насави пишет по этому поводу следующее: «Обе стороны оторвались друг от друга в этот день для того, чтобы еще раз возобновить битву утром следующего дня. Безбожники ночью развели множество огней, показывая, будто они твердо стоят [на своих позициях] и проводят ночь с намерением сразиться, а [тем временем] они, подгоняя коней, под покровом ночи проделали за эту ночь расстояние двух дней пути»³⁵. Джувеини

²⁹ Djuzdjani. Ibid. Vol. I. – P. 269–270.

³⁰ Акимбеков С.М. История степей: феномен государства Чингиз-хана в истории Евразии. – Алматы, 2011. – С. 196–197.

³¹ Ан-Насави. Указ. соч. – С. 52.

³² Ан-Насави. Указ. соч. – С. 54.

³³ Mirhond. Ibid. P.77.

³⁴ Ан-Насави. Указ. соч. – С.53–54.

³⁵ Ан-Насави. Указ. соч. – С. 54.

предлагает похожий рассказ: «Битва продолжалась до времени между вечерней молитвой и наступлением ночи; ни одна из сторон не жалела сил, и никто не показал спину, бежав с поля боя, до тех пор пока они подобрали полы своей одежды и удалились с поля боя, встав лагерем друг напротив друга. Затем каждый воин монгольского войска зажег факел, и они умчались на своих быстрых конях, бросив пыль в глаза судьбе»³⁶.

Последующие действия Джучи-хана слабо освещены арабо-персидскими историками, не считая уже приведенного отрывка из сочинения Джузджани, который, как уже говорилось выше, вызывает некоторые вопросы. Можно предположить, что информация о действиях Ала ад-Дина Мухаммада и о самом сражении была доведена до сведения Чингиз-хана, однако, как на это отреагировал предводитель монгольской империи, мы не знаем. Последовавшая за этим монголо-хорезмийская война была вызвана в большей степени так называемым «Отрарским инцидентом», который произошел практически одновременно с битвой на Тургайской равнине. По крайней мере, все известные арабо-персидские источники настаивают, что именно убийство монгольского каравана в Отраре является главной причиной монгольского вторжения в пределы хорезмийского государства. Однако, как нам кажется, битва на Тургайской равнине могла вполне быть еще одним поводом для монголов к войне, поскольку наглядно продемонстрировала Чингиз-хану, что с таким соседом, как Ала ад-Дин Мухаммад, нельзя ужиться в мире. В этом случае, если у предводителя монголов после случившегося в Отраре и были сомнения относительно целесообразности военного столкновения, то произошедшее на Тургайской равнине стало еще одним фактом в пользу начала боевых действий.

Оценивая деятельность Джучи-хана накануне и во время сражения с хорезмшахом, все источники единогласно признают то, что он вел себя разумно и всячески пытался не допустить столкновения. Если в отношении промонгольски ориентированных историков не возникает никаких вопросов, то подобная позиция в сочинения ан-Насави, одного из самых ярких противников этих завоевателей, заставляет задуматься. Подобное единодушие следует объяснять, по всей видимости, тем, что даже отчаянные противники монголов не смогли найти оправдание столь безрассудным действиям хорезмийского правителя. С другой стороны, нельзя забывать и того, что в большинстве арабо-персидских исторических сочинений именно Ала ад-Дин Мухаммад признается главным виновником монгольского вторжения в Центральную Азию, а эпизод с битвой на Тургайской равнине как нельзя лучше ложится в общую канву повествования об этом недалековидном политическом деятеле. Понятно, что в этом случае благородное и миролюбивое поведение Джучи-хана во многом призвано еще больше подчеркнуть те ошибки и просчеты, которые допустил хорезмшах Ала ад-Дин Мухаммад.

Подводя итоги, хотелось бы отметить, что столь небольшой эпизод из биографии Джучи-хана позволяет нам рассмотреть сразу несколько важных сюжетов. В первую очередь, это касается, безусловно, самой фигуры монгольского хана и его военных действий на территории Восточного Туркестана, на который также претендовал Ала ад-Дин Мухаммад. Важно отметить и возможность проанализировать то, как это событие и его участники были освещены в арабо-персидских источниках эпохи монгольского завоевания Центральной Азии. Наконец, битва на Тургайской равнине наглядно демонстрирует степень готовности сторон к войне друг с другом, а стремление хорезмийского правителя любой ценой сразиться с корпусом Джучи-хана лишним раз подчеркивают его собственную недалековидность и желание во имя сиюминутных интересов рискнуть судьбой всей своей державы. На фоне этих действий и сам Джучи-хан, и его отец, безусловно, проводили гораздо более взвешенную и продуманную внешнюю политику, что не преминуло сказаться на ходе дальнейших взаимоотношений двух держав и, в какой-то степени, обеспечило в итоге победу войск Чингиз-хана в ходе завоевания самой хорезмийской державы.

Акимбеков С.М. История степей: феномен государства Чингиз-хана в истории Евразии. – Алматы, 2011. – 640 с.

Ан-Насави. Жизнеописание султана Джалал ад-Дина Манкбурны / Пер. З.М.Буниятов. – Баку, 1973. – 450 с.

Бартольд В.В. Туркестан в эпоху монгольского нашествия // Сочинения. – Т. 1. – М., 1963. – 760 с.

Буниятов З.М. Государство Хорезмшахов-Ануштегинидов 1097–1231 гг. – М., 1986. – 247 с.

³⁶ Джувейни. Указ. соч. – С. 262.

- Джувейни*. Чингиз-хан. История завоевателя мира / Пер. Е.Е.Харитонова. – М., 2004. – 690 с.
Султанов Т.И. Чингиз-хан и Чингизиды. Судьба и власть. – М., 2006. – 448 с.
Djuveini. The History of the World-conqueror / Trad. J.A. Boyle. – Manchester, 1959. – Vol. 2. – 401 p.
Djuzdjani. Tabakat-i Nasiri / Trad. H.G.Raverty. Vol. 1–2. – Calcutta, 1960.
Mirhond. Histoire des sultans du Kharezm. – Paris, 1842. 113 p.

ABSTRACT

Dmitriy M. Timokhin

The first battle between khorezmians and mongols on Turgaysky plain in 1218 and its consequences

This article researching one episodes of the biography of Dzhuchi-khan, specifically – about the battle between the Mongolian army commandented Dzhuchi-khan and khorezmshah Alla ad-Din Mohamed's army. In this research author in detail states background of this conflict, analyzes the reasons of this battle and its consequence. The attention was involved in how this historic fact was described in compositions of the Arabo-Persian historians, their assessment about it and how main participants were estimated. It should be noted that within the bounds of existing domestic and foreign historiography of a problem it is the first experience of special studying of this event. The Battle on the Turgaysky plain is interesting for researchers of the mongolo-horezmian relations on the eve of the war so far it is out of the general context of diplomatic relations between two powers which tried to build peace, trade relations before. It is important that both parties didn't consider this battle a convenient pretext to start war and that also demands an explanation. At last, participation in this battle of outstanding commanders, on the one hand Dzhuchi-khan and Jalal ad-Din Mankburni with another, does the battle on the Turgaysky plain more interesting from the historical view.

Торговые отношения Ганзейского союза и Золотой Орды (1262–1357 гг.)

В современной отечественной историографии на протяжении достаточно длительного времени сформировалось представление о том, что Золотая Орда вела свою торговлю в основном с итальянскими городами (Венеция и Генуя). Об этом же свидетельствуют и многочисленные письменные источники того периода. Фактически Улус Джучи оказался включенным в средиземноморский экономический район, охватывавший к 1250 г. не только Средиземное, но и Черное и Азовское моря. Однако практически игнорируется северное направление ордынской торговли с балтийским экономическим районом (с XIII в. Ганзейским экономическим районом), торговля в котором осуществлялась посредством сложившихся еще во времена Киевской Руси путей: «*Пути из варяг в греки*» и «*Волжского пути*».

Сложность в раскрытии данной темы, с одной стороны, заключается в практическом отсутствии письменных источников о существовании прямых ганзейско-ордынских торговых отношений, а с другой стороны, в непонимании в отечественной историографии основных принципов функционирования Ганзы вследствие незнания немецких первоисточников. Традиционно сложившаяся точка зрения на данное торговое объединение как на торгово-политический союз больше соответствует Ганзе второй половины XIV в., в то время как предтечи этого союза – «*товарищества немецких купцов за границей*» – появились уже в конце XI – начале XII вв.

Согласно средневековым текстам немецкое купечество представляло из себя в этот период «*вооруженную толпу*», «*толпу, несущую массу неприятностей*» – «*cohors*». На протяжении первой половины XII в. происходит формирование закрытых объединений немецких купцов с последующим встраиванием в структуру управления ряда городов, ориентированных на торговлю с Англией – «*aula*»¹. Во второй половине XII – начале XIII в. при непосредственной политической поддержке немецких феодалов, императоров Священной римской империи и Папского престола с целью оказания финансовой помощи крестовым походам на Прибалтику была создана корпорация или товарищество готландских купцов, торговавших на Востоке – «*vulfila*»². Вскоре готландскими купцами были сформулированы общие правила ведения торговли – «*ansa*»³. Таким образом, на момент западного похода хана Батые в Европу (1236–1242) объединение немецких купцов, известное более как «*купеческая ганза*», представляло из себя торговую корпорацию со штаб-квартирой в Любеке с общими правилами ведения торговых сделок.

В 1241 г. под воздействием экспансии датского короля Вальдемара II на восток Балтийского моря, ослабления императорской власти в Германии и монгольского вторжения в Европу началось политическое оформление оборонного союза нижненемецких городов во главе с Любеком – «*stede van der dudeshen Hense*». Основным стержнем этого объединения стало распространившееся через немецких купцов Любекское торговое право. Широкое использование этого законодательства во многих частях Балтики вскоре позволило любекской купеческой корпорации не только распространить свое экономическое влияние, но и создать политическое объединение нижненемецких городов с общими правилами ведения торговли и единой транспортной системой. И все же, как и в любом другом средневековом объединении, в Ганзе большую роль играли не вертикальные, а горизонтальные социальные личные связи, существовавшие между различными членами союза. Однако наличие подобных отношений не отрицало существования индивидуальных договоренностей как между ассоциированными членами объединения, так и с независимыми торговыми партнерами. Это зачастую приводило к возникновению систематических конфликтов между членами Ганзы. Единственным выходом зачастую являлся верховный апелляционный суд в Любеке.

¹ Schaube K. Noch einmal zur Bedeutung von hansa // Historische Vierteljahrsschrift. 1908. Jg. 15. – S. 201.

² Stein W. Zur Entstehung und Bedeutung der Deutschen Hanse // Hansische Geschichtsblätter (далее HGBll). 1911. Bd. 17. – S. 276.

³ Daenell E.R. Blütenzeit der deutsche Hanse. Berlin, 1906. Bd. 2. – S. 35.

Во второй половине XIII в. для облегчения управления и для скорейшего разрешения возникавших торговых споров в некоторых балтийских городах (Штеттин, Данциг, Эльбинг, Тчев и др.) стали создаваться филиалы любекского суда. В то же время была предпринята попытка унификации различных вариантов городского права нижненемецких городов в вопросах торговли с учетом опыта использования Любекского права. В результате проведенных реформ: 1) Ганза была поделена на судебно-территориальные подразделения – трети (вестфальско-ливонскую, вендско-прусскую и фландрийско-рейнскую)⁴; 2) несмотря на использование в ганзейских городах трех различных вариантов магдебургского права (кульмского, любекского и магдебургского)⁵, произошла унификация торгового права во всех городах союза.

Видимым результатом этого преобразования в политической сфере стало превращение в начале XIV в. оборонительного союза в федерацию свободных членов Ганзейского союза. Ганзейский союз объединил своих членов не только по экономическому, политическому или родственному признакам, но и в первую очередь введением единых стандартов в торговле, судоходстве, налогообложении, в стандартизации денежной системы и мер измерения товаров. В основу вынесения всех решений был положен коллегиальный принцип, а также общий контроль за исполнением этих решений. Таким образом, в Ганзейском союзе большую роль стали играть общеганзейские съезды (*Hansetag*), проводившиеся ежегодно в Любеке при постоянном председательстве любекского патрициата. В экономической сфере – формирование системы отдаленных автономных контор, закрепленных за каким-нибудь крупным ганзейским городом. Основной функцией территориальных контор были таможенный и качественный контроль за ввозимым извне товаром, обмен валюты, сбор информации экономического, политического и религиозного характера. Все эти изменения позволяли Ганзе достаточно гибко проводить свою экономическую политику, несмотря ни на какие внутри- и внешнеполитические конфликты.

Одним из самых конфликтных регионов в Ганзе являлась территория Тевтонского ордена (Пруссия и Ливония). Причиной появления этой внутриганзейской конфликтной зоны являлось сосуществование конкурирующих друг с другом сразу двух торговых центров прусской и ливонской трети Риги и Данцига. В основании и дальнейшем развитии Риги (1201) активное участие приняли колонисты из Бремена⁶, а в становлении Данцига (1235) – любекские купцы⁷. Изначальное использование в этих двух городах различных вариантов немецкого городского права зачастую приводило к возникновению конфликтных ситуаций на русском рынке, что не способствовало облегчению ганзейско-русских и ганзейско-ордынских торговых отношений. Лишь в начале XIV в. после покорения Данцига рыцарями Тевтонского ордена удалось частично снять напряжение между двумя городами. После того как в Данциге в 1320-х гг. было введено видоизмененное магдебургское право, усилившее позиции центральных орденских властей, и при этом сохранен статус дочерней колонии любекских купцов, город получил возможность стать уже к середине XIV века крупным посредником Ганзы в торговле с Литвой, Русью и Востоком.

Именно об этом факте свидетельствует грамота 1470 года. Согласно тексту этой грамоты среди купцов, торговавших в вышеуказанных областях, упоминаются и ордынские бесермены⁸, которые, в соответствии со сложившейся в Ганзе практикой проведения торговых сделок, были обязаны продавать весь товар на данцигской ярмарке. Контроль за исполнением данных правил был возложен на городской суд Данцига, являвшийся дочерним отделением любекского суда.

На иных принципах базировалась торговая система Улуса Джучи. В отличие от горизонтальной структуры ганзейской торговли в Золотой Орде главенствовал принцип вертикального управления торговлей, осуществлявшийся посредством передачи ханских грамот купцам. Сразу же после батыева нашествия на Русь (1237–1240) золотоордынские ханы попытались установить контроль над всей внешней торговлей русских княжеств с помощью традиционных для Монголь-

⁴ К середине XIV в. в составе Ганзы насчитывалось 9 третей: вендская, вестфальская, саксонская, магдебургская, шведская, фландрийская, померанская, прусская и ливонская.

⁵ Бартлетт Р. Становление Европы. – М., 2007. – С. 187.

⁶ Höhlbaum K. Die Gründung der deutschen Kolonie an der Düna // HGBll. 1872. Jg. 2. – S. 29.

⁷ Frederichs H. Die Gründung der Stadt Danzig // HGBll. 1937. Jg. 61. – S. 166; Simson P. Geschichte der Stadt Danzig. Danzig, 1913. Bd. I. – S. 20; Keyser E. Olivaer Studien // Zeitschrift des Westpreussischen Geschichtsvereins (далее ZWG). Hf. 68. Teil 2. – S. 6; Koebner R. Urkundenstien zur Geschichte Danzigs und Olivas von 1178 – 1342 // ZWG. 1934. Ver. 71 – S. 163.

⁸ Russisch-Livlandische Urkunden, gesammelt von K. E. Napiersky. – SPb., 1868. – № 258.

ской империи методов – посылки восточных купцов (ордынских бесерменов) в города. Подобная практика существовала в русских землях до 1262 г., когда в результате целой волны восстаний ханы Улуса Джучи вынуждены были предоставить самостоятельность местным купцам при условии сохранения лояльности центральным ордынским властям⁹. Ханские власти по аналогии взаимодействия с русскими князьями стали предоставлять русским купцам «цесаревы грамоты», позволявшие проводить торговые операции во всех частях Улуса Джучи¹⁰.

Больше всего дивидендов от поворота в торговой политике ханов Золотой Орды получили новгородцы. Это объяснялось несколькими факторами: 1. переориентацией всей внешней торговли русских княжеств после монгольского нашествия на североευропейский рынок сбыта; 2. вхождением Великого Новгорода в состав Улуса Джучи в 1259 г.; 3. закреплением за городом статуса основного европейского поставщика пушнины; 4. существованием на протяжении длительного периода хорошо налаженных торговых отношений с основным европейским посредником – ганзейским купечеством; 5. восприятием Новгорода в качестве северных ворот трансконтинентального пути «из варяг в греки».

После смерти Менгу-Тимура (1282) в западно-ордынских улусах установилась власть темника Ногая (1282 – 1299)¹¹. При его непосредственном участии произошло не только восстановление днепровского торгового пути, но и организация новых безопасных сухопутных дорог. Значимые позиции в ордынско-ганзейской торговле заняли старинный Смоленск и новый Львов. Именно в этих городах были организованы самые восточные ганзейские конторы. При этом роль Новгорода в ганзейской торговле пушниной оставалась достаточно большой.

Однако вследствие усиления конфронтации между новгородскими и ганзейскими купцами в первой половине XIII в., а также в результате бурного развития ливонских городов (Риги, Ревеля, Дерпта) происходит усиление западного ответвления днепровского торгового тракта по реке Западная Двина¹². Выгода для представителей Ганзы и ордынских властей в усилении последнего была очевидна. Начинаясь в Риге этот тракт связывал напрямую Ганзу с наименее пострадавшими от татаро-монгольского нашествия древнерусскими городами Полоцком, Витебском, Смоленском и через западно-ордынские улусы с итальянскими колониями в Северном Причерноморье. Непострадавший от нашествия, располагавшийся в центре этого нового торгового пути Смоленск стал после подчинения Золотой Орде в 1274 г. экономическим центром центрально-русских княжеств. Большую роль в этом сыграло существование в самом городе ганзейской конторы – «немецкого берега»¹³.

Как свидетельствуют многочисленные грамоты того периода, изначальное существование ганзейской конторы в Смоленске было связано не только со становлением Риги в качестве основного перевалочного пункта русских товаров на пути в Европу, но и со стремлением самих русских купцов наладить прямую торговлю с Ганзой без посредничества Новгорода. Специализацией данной ганзейской конторы являлись транзитная торговля русским хлебом и поставка восточных товаров из расположенных ниже по течению Днепра итальянских колоний¹⁴. Заинтересованность ордынских властей в существовании ганзейской конторы в Смоленске подтверждает текст торгового договора 1284 г., уравнявшего в правах ганзейских купцов с ордынскими бесерменами¹⁵. Все это напрямую свидетельствовало, с одной стороны, о возросшей значимости города в конце XIII в. для ордынской торговли с Ганзой, а с другой стороны, о передаче ордынскими властями функции посредников в торговле с ганзейцами смоленским купцам. В то же время посреднические функции смоленских купцов далее Риги не распространялись. В начале XIV в. ливонские города во главе с Ригой постарались вывести из-под контроля ордынских властей западнодвинско-днепровский торговый путь путем передачи функции основного таможенного поста в русских землях столице литовского государства – Полоцку¹⁶.

⁹ Каргалов В.В. Внешнеполитические факторы развития феодальной Руси. – М., 1967. – С. 230.

¹⁰ Там же.

¹¹ Вернадский Г.В. История России. Т.3. Монголы и Русь. – М., 2000. – С. 154.

¹² Рыбина Е.А. Новгород и Ганза. – М., 2009. – С. 58.

¹³ Павулан В. В. Хозяйственное и политическое значение даугавского торгового пути в XIII–XVII вв. // Экономические связи Прибалтики с Россией. Рига. 1968. – С. 75–94.

¹⁴ Смоленские грамоты XIII–XIV веков. – М., 1963. – С. 24.

¹⁵ Указ. соч. – С. 23.

¹⁶ Хорошкевич А.Л. Договоры Полоцка 1405–1406 гг. как источник по истории его внешней торговли и торговой политики // Археографический ежегодник за 1962 год. – М., 1963. – С. 79–87.

Однако закрепление за Полоцком функции основного таможенного поста не сильно отразилось на развитии ордынско-ганзейских торговых связей. В начале XIV в. большое значение для торговли Орды получил трансконтинентальный путь, соединявший Голландию по Маасу, Рейну, Дунаю, через Прагу, Бреслау (Вроцлав), Торн (Торунь), Краков, Владимиро-Волынский и Киев с золотоордынскими городами¹⁷. Стабилизация в Улусе Джучи внутривосточной обстановки при хане Узбеке привела не только к бурному экономическому подъему польских городов (Бреслау, Торн, Краков, Данциг), но и к развитию сухопутных путей на подвластных Золотой Орде территориях. Самым значительным из них являлся начинавшийся в столице галицко-волынского княжества – Львове «*Татарский путь*». Как отмечают многие купцы и путешественники, этот тракт позволял в кратчайшие сроки достичь русских княжеств и генуэзских колоний в Причерноморье¹⁸, что позволяло приобрести на городском рынке Львова множество привезенных ордынскими купцами (бесерменами) дефицитных в Европе восточных товаров – пряностей, шелка, экзотических фруктов, риса¹⁹. Тот факт, что в городе в этот период существуют крупные колонии немцев, армян, русских, евреев и татар, находившиеся под юрисдикцией фогта – немца, напрямую свидетельствует не только о возросшем значении «*Татарского пути*», но и всего «*Горного тракта*» для тогдашней ордынско-европейской торговли²⁰.

Ганзе, получившей в конце XIII – начале XIV в. широкий доступ на внутривосточный рынок за счет получения гарантий от шлезвигского владетеля на свободный проезд в Бреславское герцогство и утверждения в устье Вислы после захвата Тевтонским орденом Данцига, было выгодно установление полного контроля над всеми частями трансконтинентального торгового тракта²¹. Этого удалось достичь путем предоставления статуса члена Ганзейского союза польским городам²². Прямым следствием расширения Ганзейского союза в Польше стало превращение Львова в западные сухопутные ворота Золотой Орды, а львовских купцов в одних из главных посредников в торговых отношениях Золотой Орды и Ганзы.

В то же время следует отметить и тот факт, что, несмотря на предоставление широких торговых привилегий русскому купечеству, Улус Джучи сохранял монополию на поставку восточных товаров в Европу. Правда, сложившаяся ганзейская торговая система позволяла это делать только до крупных перевалочных пунктов (Новгород, Смоленск, Рига, Львов, Данциг), о чем и свидетельствует упомянутая выше грамота 1470 г. Таким образом, можно утверждать, что русские города, ведущие торговлю с Ганзой, были превращены ордынскими ханами в торговую буферную зону между Ганзейским союзом и Улусом Джучи.

Структура ордынско-ганзейских торговых связей после смерти хана Джанибека в 1357 г. начинает претерпевать серьезные изменения. Ослабление власти сарайских ханов во второй половине XIV в. привело не только к территориальным потерям западноордынских улусов, но и к установлению полного контроля над всей европейской торговлей Орды со стороны Генуи, Кракова, Вильно и Москвы. Однако, свои посреднические функции между Ганзой и странами Востока татарские купцы продолжали сохранять до самого распада союза во второй половине XVII в., о чем свидетельствуют частые упоминания в источниках о группе литовских татар *Lipka tatarlar*. Причем, по мнению украинского исследователя А. Степаненко, слово *Lipka* порой произносилось и писалось как *Libka* – производное от польского слова *Lubka*, в свою очередь производного от названия Любек²³.

В ответ на изменения системы ордынской торговли, происходившие во второй половине XIV в., Любек попытался, с одной стороны, сыграть на противоречиях местных властителей с городами путем повышения статуса последних в составе союза, а с другой стороны, предпринял попытку утвер-

¹⁷ Песков Д. Железный век URL: <http://gumilevica.kulichki.net/debate/Article07i.htm>

¹⁸ Книга хождений. Записки русских путешественников XI–XV вв. – М. 1984. 448 с.; Барбаро и Контарини о России. – М.: Наука, 1971.

¹⁹ Niemann W. Der Handel der Stadt Lemberg im Mittelalter // Die Burg. В., 1941. Нф. 4. – S. 80.

²⁰ Подаляк Н.Г. Юго-Восточное направление ганзейской торговли: горный путь в XIV веке / Славяне и их соседи. Средние века – раннее новое время. Вып. 9. Славяне и немцы, 1000-летнее соседство: мирные связи и конфликты. – М., 1999. – С. 107.

²¹ Там же. – С. 106.

²² Kehn W. Der Handel im Oderraum im 13. und 14. Jht. Koeln, Graz. 1968. – S. 100, 102–103.

²³ Степаненко А. Литовская орда, путь из варяг в греки. URL: http://igor-grek.ucoz.ru/publ/transport/litovskaja_zolotaja_orda_put_iz_varjag_v_greki/9-1-0-119

доть для всех членов союза единые правила ведения торговли. Однако это привело лишь к локализации торговых связей внутри Ганзы и, как следствие, к ликвидации самого торгового союза с последующим формированием единых рынков внутри европейских государств. Само существование ордынско-ганзейских торговых связей обуславливалось функционированием средневековой экономики, базировавшейся на эксплуатации земли феодалами и господства горизонтальных социальных связей. Но в условиях разразившегося в середине XIV в. кризиса феодализма, потребовавшего кардинальных изменений в экономике и общественных отношениях, дальнейшее существование Ганзейского союза и Золотой Орды не представлялось возможным. Тесно связанные между собой посредством многочисленных видимых и невидимых нитей, возникшие в результате западного похода хана Батыея, оба этих образования должны были уступить место новым экономическим и политическим единицам. Главным образом это относилось к Великому княжеству Московскому, Великому княжеству Литовскому и Польше. Фактически, функционируя в качестве буфера между Ганзой и Улусом Джучи, эти политические образования не только смогли сохранить себя в качестве политических единиц, но и дать новый импульс торговым отношениям между Западом и Востоком, заложенным ганзейско-ордынскими торговыми связями.

Барбаро и Контарини о России. – М.: Наука, 1971.

Бартлетт Р. Становление Европы. – М., 2007.

Вернадский Г.В. История России. Т.3. Монголы и Русь. – М., 2000.

Каргалов В.В. Внешнеполитические факторы развития феодальной Руси. – М., 1967.

Книга хождений. Записки русских путешественников XI–XV вв. – М., 1984. – 448 с.

Павулан В.В. Хозяйственное и политическое значение даугавского торгового пути в XIII–XVII вв. // Экономические связи Прибалтики с Россией. – Рига, 1968.

Песков Д. Железный век URL: <http://gumilevica.kulichki.net/debate/Article07i.htm>

Подальк Н.Г. Юго-Восточное направление ганзейской торговли: горный путь в XIV веке / Славяне и их соседи. Средние века – раннее новое время. Вып. 9. Славяне и немцы, 1000-летнее соседство: мирные связи и конфликты. – М., 1999.

Рыбина Е.А. Новгород и Ганза. – М., 2009.

Смоленские грамоты XIII–XIV веков. – М., 1963.

Степаненко А. Литовская орда, путь из Варяг в греки. URL:http://igor-grek.ucoz.ru/publ/transport/litovskaja_zolotaja_orda_put_iz_varjag_v_greki/9-1-0-119

Хорошкевич А.Л. Договоры Полоцка 1405–1406 гг. как источник по истории его внешней торговли и торговой политики // Археографический ежегодник за 1962 год. – М., 1963.

Daenell E.R. Blütenzeit der deutsche Hanse. – Berlin, 1906. – Bd. 2.

Frederichs H. Die Gründung der Stadt Danzig // HGBll. – 1937. – Jg. 61.

Höhlbaum K. Die Gründung der deutschen Kolonie an der Düna // HGBll. – 1872. – Jg. 2.

Kehn W. Der Handel im Oderraum im 13. und 14. Jht. – Koeln, Graz, 1968.

Keyser E. Olivaer Studien // Zeitschrift des Westpreussischen Geschichtsvereins Hf. 68. Teil 2.

Koebner R. Urkundenstien zur Geschichte Danzigs und Olivas von 1178–1342 // ZWG. – 1934. – Ver. 71.

Niemann W. Der Handel der Stadt Lemberg im Mittelalter // Die Burg. – B., 1941. – Hf. 4.

Russisch-Livlandische Urkunden, gesammelt von K.E. Napiersky. – SPb., 1868.

Schaube K. Noch einmal zur Bedeutung von hansa // Historische Viertelljahrsschrift. – 1908. – Jg. 15.

Simson P. Geschichte der Stadt Danzig. – Danzig, 1913. – Bd. I.

Stein W. Zur Entstehung und Bedeutung der Deutschen Hanse // HGBll. – 1911. – Bd. 17.

ABSTRACT

Timur F. Khaydarov

Trade relations of the Hanseatic union and the Golden Horde (1262–1357)

In article the system of the relations which have developed between the Golden Horde and the Hanseatic union during the period between 1262–1357 is considered. On the basis of the data containing in various sources and works of domestic and European researchers, functioning of trading system of Hansa and the Golden Horde are analyzed and reconstructed. Especially the place in article occupies judgement evolution of Hansa and a place occupied with Russian cities in system of trade relations of Hansa and the Golden Horde. On the basis of the reading and writing of 1470, the author specifies in the status of the basic suppliers of east goods kept for the Tatar merchants to Northern Europe.

Идеологические предпосылки и цели первых папских посольств к монголам в 1245–1248 гг.

В изучении международных связей средневековья первый дипломатический контакт между Западной Европой и империей монгол предоставляет уникальную возможность анализа формирования взаимоотношений между двумя совершенно неизвестными друг другу культурами. Миссии папских агентов в Монголию и Закавказье в середине XIII века являются популярным объектом многочисленных исследований, базирующихся на различных методологических подходах. Так, целый ряд исследований, фокусирувавшихся на монгольском отношении к независимым от кочевнической империи государствам, был посвящен подробному анализу идеологических обоснований каганов их универсальным требованиям безоговорочного подчинения, адресованных европейским правителям¹. Работы, рассматривающие реакцию католического мира на стремительную территориальную экспансию монгол, стали развиваться в другом направлении, и сконцентрировались на описании европейского восприятия ранее неизвестной культуры.

Большинство исследователей латинского христианства подчеркивает географическую изолированность Европы пре-монгольского периода и отмечает важность контактов с кочевнической империей для расширения культурного кругозора католического мира. Современные историки, однако, отмечают и сравнительную устойчивость старых культурных моделей, значительно замедлявших процессы изменения ментальности европейцев². В особенности в течение последнего десятилетия, исследования, затрагивающие папские дипломатические миссии, стали фокусироваться на изучении влияния экспансии империи монгол на коллективное воображение европейцев³. Ч.Коннель, по всей видимости, был первым исследователем, указавшим в 1973 г. на необходимость изучения католического восприятия монгол в качестве «другого», определив методологические рамки последующих работ. Согласно Коннелю, важнейшей задачей подобных исследований должно было быть изучение очевидного противоречия между длительным существованием старых моделей восприятия язычников, несмотря на обильную информацию о кочевниках, предоставленную в отчетах папских посланцев⁴. Коннель подчеркивал влияние культурных стереотипов и на сами отчеты папских посланников и утверждал полезность изучения когнитивного восприятия средневековых европейцев для понимания корней современного ему конфликта между «Востоком» и «Западом». В последующих работах западные исследователи сфокусировались на детальном анализе нарративных источников для выяснения механизмов намеренного отсеивания той части практической информации о монголах, которая не соответствовала ранее выработан-

¹ См., в первую очередь: Voegelin E. The Mongol Orders of Submission to European Powers, 1245–1255 // *The Collected Works of Eric Voegelin / E. Sandoz (ed.)*. Vol. 10. Published Essays 1940–1952. – Columbia and London, University of Missouri Press, 2000; а также: Khazanov A.M. Muhammad and Jenghiz Khan Compared: The Religious Factor in World Empire Building // *Comparative Studies in Society and History*. Vol. 35/3. 1993. – С. 461–479; Allsen Th.T. Guard and Government in the Reign of the Grand Qan Möngke, 1251–59 // *Harvard Journal of Asiatic Studies*. Vol. 46/2. 1986. – С. 495–496; Richard J. Ultimatums mongols et lettres apocryphes: l'Occident et les motifs de guerre des Tartares // *Central Asiatic Journal*. Vol. 17. 1973. – С. 216–219.

² В данном контексте отмечу теоретический вклад итальянского историка Д.Чиполлоне, который указывал на коллективное нежелание католического общества расставаться с выработанными в раннем средневековье представлениями о нехристианских народах, несмотря на тесный контакт с мусульманами на Ближнем Востоке: Cipollone G. From Intolerance to Tolerance: The Humanitarian Way, 1187–1216 // *Tolerance and Intolerance: Social Conflict in the Age of the Crusades / M. Gervers (ed.)*. – Syracuse, Syracuse University Press, 2001. – С. 30–31.

³ В своей недавней статье П.Джексон упоминает наиболее важные исследования по теме: Jackson P. Medieval Christendom's Encounter with the Alien // *Travellers, Intellectuals, and the World beyond Medieval Europe / J. Muldoon (ed.)*. – Farnham, Ashgate, 2010. – С. 31–55.

⁴ В частности, Коннель продемонстрировал, с какой легкостью старый термин «Сарацин» стал применяться по отношению к монголам: Connell Ch.W. Western Views of the Origins of the 'Tartars': An Example of the Influence of Myth in the Second Half of the Thirteenth Century // *The Journal of Medieval and Renaissance Studies*. Vol. 3/1. – 1973. – С. 115–121.

ным стереотипам. В частности, исследователи прибегли к подробному вычленению элементов, которые подчеркивали чужеродность монгол в католическом воображении и которые часто воспринимались явными указаниями на апокалиптическую роль кочевников в воплощении Божественного наказания христиан⁵.

Таким образом, исследователи первых отношений католиков с монголами уделяли особое внимание анализу «мифологического» восприятия монгольского вторжения в Европу у авторов средневековых летописей и параллельного влияния «реальной» информации отчетов папских послов на этих же авторов, которые, согласно принятому мнению, отображали общие когнитивные процессы европейцев. Даже работы, титулы которых указывали на намерение подробного анализа дипломатического контакта с монголами, ограничивались поверхностным описанием самой встречи послов с монгольскими правителями⁶. Как ни странно, анализом условий самого контакта занимались исследователи, не специализировавшиеся на тематике отношений монгол с Европой. Р.Вилльямс, например, начинает свое исследование обоснования европейской экспансии в Америке описанием контекста миссии Иоанна де Плано Карпини как наиболее важного момента в разработке католической теории международных отношений⁷. Р.Вилльямс подкрепляет свои утверждения анализом вклада папы Иннокентия IV в теоретизирование отношений католического мира с язычниками, и его косвенного влияния на деятельность испанских дипломатов периода открытия Америки⁸. Несмотря на относительную некомпетентность в истории империи монгол⁹, исследования историков дипломатии предоставляют полезную методологическую базу для анализа условий европейско-монгольского контакта.

Целью настоящей статьи является рассмотрение предпосылок, побудивших Иннокентия IV вступить в непосредственный контакт с монголами; и, по мере моих возможностей, выяснить первичную задачу, возложенную на папских послов в Азии. Первый контакт католического мира с монголами будет рассматриваться как дипломатический акт между двумя центрами власти, которые предъявляли равнозначные претензии на мировое господство, определявшими некую «зону» политического и идеологического столкновения. Отмечу, что под понятием центра власти имеется в виду не определенная административная единица с четко очерченными географическими границами; а, скорее, институт власти с детально разработанным идеологическим идентитетом и способностью мобилизации значительных материальных ресурсов¹⁰. Как в случае папства, фактически не имевшего административных владений к моменту контакта, так и в случае кагана им-

⁵ Jackson P. *The Mongols and the West, 1221–1410*. – Harlow, Pearson Longman, 2005. – С. 138–145; DeWeese D. *The Influence of the Mongols on the Religious Consciousness of Thirteenth Century Europe // Mongolian Studies*. Vol. 5. 1978–1979. – С. 47–50.

⁶ А.Руотсала в основном анализирует литературную структуру отчета Иоанна де Плано Карпини и представляет его содержание как описание религиозного «ритуала перехода»: Ruotsala A. *Europeans and Mongols in the Middle of the Thirteenth Century: Encountering the Other*. – Helsinki, Academia scientiarum Fennica, 2001. – С. 57, 68. А.Юрченко утверждает, что результатом миссий стала возможность «ответить на ряд ключевых для Запада вопросов, где доминирующее положение занимает тема божественной санкции на существование ранее неизвестных Западу народов»: Юрченко А.Г.; Аксенов С.В. *Христианский мир и «Великая Монгольская империя»*. Материалы францисканской миссии 1245 года. – М.: Евразия, 2002. – С. 29.

⁷ Williams R.A. *The American Indian in Western Legal Thought: The Discourses of Conquest*. – New York, Oxford University Press, 1990. – С. 3. См. также Hall M. *Essence of Mongol-Christian Diplomacy in the 13th Century // Paper presented at the Annual Meeting of the ISA's 50th Annual Convention: «Exploring the Past, Anticipating the Future»* (2009). – С. 1.

⁸ См. более подробно о теоретическом вкладе папы: Bowden B. *The Empire of Civilization: The Evolution of an Imperial Idea*. – Chicago, University of Chicago Press, 2009. – С. 15–16, 112–113.

⁹ Холл, например, называет Бату генералом, путая его с Байджу, и утверждает, что Табриз находится в Месопотамии: Hall M. *Essence of Mongol-Christian Diplomacy*. – С. 5, 6. Вилльямс, в свою очередь, называет монгольского кагана Гуяком (Guyak) и утверждает, что Иннокентий IV ответил на монгольский ультиматум подчинения письмом Гуяку: Williams R.A. *The American Indian*. – С. 6. В действительности письмо Иннокентия IV *Viam cognoscere veritatis*, датированное 22 ноября 1248 г., было послано Байджу: Acta Innocentii P.P. IV (1243–54) e regestis vaticanis aliisque fontibus collegerunt notisque adornarunt / T.T. Haluscynskyj; M.M. Wojnar (eds.). – Romae, Typis pontificae universitatis gregorianae, 1962. – С. 119–120.

¹⁰ Jönsson C.; Hall M. *Essence of Diplomacy*. – Basingstoke, Palgrave Macmillan, 2005. – С. 12–13; Thompson T. *Mercenaries, Pirates, and Sovereigns: State-Building and Extraterritorial Violence in Early Modern Europe*. – Princeton, Princeton University Press, 1994. – С. 15; Ferguson Y.; Mandbach R. *Politics: Authority, Identities, and Change*. – Columbia, University of South Carolina Press, 1996. – С. 34.

перии монгол, подвергнутой первым симптомам будущего распада; оба центра власти не располагали точно определенным политическим идентитетом, что, однако, не препятствовало предъявлению геополитических амбиций. По моему глубокому убеждению, миссии Иннокентия IV на Востоке имели, в первую очередь, дипломатический характер и включали в себя три центральных элемента, определявших условия контакта между двумя политическими центрами:

1. Коммуникацию, которая предполагала передачу известия одного правителя другому¹¹.
2. Репрезентацию власти в лице дипломатического посланника¹².
3. Попытку установления относительно равноправных взаимоотношений, где важнейшее место уделялось дипломатическому признанию со стороны контактируемого института власти¹³.

I. Описание папских миссий

Как известно, европейские отношения с монголами были усложнены последствиями Западного похода Бату и, в частности, опустошением территорий Венгерского королевства в 1241–42 гг. Попытка дипломатического контакта, однако, имела место только через три года после возвращения монгольской армии в степь: в апреле 1245 г., в преддверии открытия I Лионского Собора, папа Иннокентий IV принял решение вступить в официальный контакт с монгольской властью и отправил несколько своих посольств на Восток¹⁴. В идеале, наиболее точную информацию о посольствах должны были бы предоставить послания папы к монгольским правителям. К сожалению, в Ватиканских регистрах сохранились только две копии писем, непосредственно связанных с дипломатическими миссиями. Первое письмо папы *Dei patris immensa*, от 5 марта 1245, адресовано неопределенному королю и народу монгол. Послание затрагивает вопросы католической веры и упоминает францисканца Лаврентия Португальского в качестве официального представителя папы¹⁵. Так как мы не имеем других сведений о посольстве Лаврентия, можно утверждать, с определенной долей уверенности, что исполнение миссии не состоялось по неизвестным нам причинам¹⁶.

Второе письмо папы *Cum non solum*, от 13 марта 1245 г., также адресовано неопределенному правителю монгол и напрямую затрагивает вопрос отношений католического мира с кочевнической империей. Послание идентифицирует францисканца Иоанна де ПIANO Карпини как второго официального представителя папы¹⁷. В отличие от миссии Лаврентия Португальского, ход второго посольства детально описан самим братом Иоанном в его знаменитом отчете «История монгал»¹⁸. Второе посольство отправилось из Лиона 16 апреля 1245 г., достигло ставки Бату 4 апреля следующего года и, по требованию Бату, проследовало в Монголию, прибыв в ставку Гуюка в Сира Орде 22 июля 1246 г. После относительно длительного пребывания в ставке Гуюка Иоанн де ПIANO Карпини получил разрешение вернуться в Европу 13 ноября 1246 г. и привез ответ кагана в Лион 18 ноября 1247 г. В своем отчете брат Иоанн ясно указывает на факт вручения посланий папы Бату, который, в свою очередь, переправил письма Гуюку. Также Иоанн описывает личное присутствие при переводе посланий в ставке Гуюка¹⁹. В другом месте Иоанн приводит описание посланий папы, которое свидетельствует, что он был носителем не только письма *Cum non solum*, но и первого послания, *Dei patris immensa*, которое изначально предназначалось для миссии Лаврентия Португальского²⁰. Данное утверждение подтверждается и ответом Гуюка, который содержит ясное указание на содержание обоих писем²¹.

¹¹ Stearns M. Talking to Strangers: Improving American Diplomacy at Home and Abroad. – Princeton, Princeton University Press, 1996. – С. 73.

¹² Pitkin H.F. The Concept of Representation. – Berkely, University of California Press, 1972. – С. 241.

¹³ Jönsson C.; Hall M. Essence of Diplomacy. – С. 119–120.

¹⁴ Rachewiltz I.de Papal Envoys to the Great Khan. – London, Faber, 1971. – С. 89.

¹⁵ Epistolae saeculi XIII regestis pontificum romanorum selectae / C. Rodenberg, (ed.). Vol. II. – München, Monumenta Germaniae Historica, 1982. – С. 72–73.

¹⁶ Jackson P. Mongols and the West. – С. 88; Rachewiltz I.de Papal Envoys. – С. 87; Pelliot P. Les Mongols et la Papauté // Revue de l'Orient chrétien. – 1944. – Vol. 37/5. – С. 8–9.

¹⁷ Acta Innocentii P.P. IV. – С. 31–32.

¹⁸ А.Юрченко выдвинул интересное предположение, что автором большей части отчета был второй член миссии Иоанна, брат Бенедикт Польский: Юрченко А.Г. Христианский мир. – С. 5.

¹⁹ Giovanni di Pian di Carpine Storia dei Mongoli / P. Daffinà; C. Leopardi; M.C. Lungarotti; E. Menestò; L. Petch (eds.). – Spoleto, Centro italiano di studi sull'alto Medioevo, 1989. – С. 385, 388–389.

²⁰ Giovanni di Pian di Carpine Storia dei Mongoli. – С. 382.

²¹ Voegelin E. Mongol Orders of Submission. – С. 117–118.

Письмо Байджу, монгольского военачальника на Ближнем Востоке, адресованное папе в 1247 г., указывает на отправление третьей дипломатической миссии в Закавказье, что подтверждается и ответом Иннокентия IV Байджу от 22 ноября 1248 г.²². Сведения о ходе доминиканской миссии во главе с Асцелином из Кремоны содержатся в отчете члена посольства, Симона де Сент-Квентин, сохранившегося в широко известной средневековой энциклопедии Винченца из Бове «Историческое зеркало»²³. По словам брата Симона, посольство прибыло в ставку Байджу в Восточной Армении 24 мая 1247 г.²⁴, то есть более чем через два года после его отправления из Лиона. Предоставляемое Симоном описание маршрута путешествия слишком коротко для выяснения причин его очевидной затянутости²⁵. Согласно детальному исследованию Г.Гузмана, после отправления из Лиона миссия Асцелина достигла Палестины, но встретила неопределенные препятствия в пересечении Северной Сирии. Послы попытались достичь Закавказья через Анатолию, но, в конце концов, были вынуждены избрать морской путь, чтобы высадиться на кавказском побережье и достичь ставки Байджу в Сисьяне через грузинские территории²⁶. Для настоящей статьи важнее констатирование первичного стремления послов вступить в непосредственный контакт с монгольской властью и отсутствие свидетельств о более важных поручениях папы. Донесение Симона содержит описание посланий Иннокентия со слов Асцелина, которое соответствует описанию папских посланий, приведенных Иоанном де Плано Карпини²⁷. Несмотря на отсутствие в Ватиканском архиве копий папских писем, которые бы упоминали имя Асцелина в качестве посланника папы, можно утверждать, с определенной долей уверенности, что Асцелин привез и вручил приближенным Байджу письма *Dei patris immensa* и *Cum non solum*, и лично присутствовал при их переводе²⁸. Так, Байджу в своем ответе папе ссылается на содержание письма *Cum non solum*²⁹. Иннокентий IV, в свою очередь, указывает в своем ответном послании Байджу от 22 ноября 1248 г., что характер миссии имел религиозный характер, описанный в послании *Dei patris immensa*³⁰.

Отдельного внимания заслуживает миссия во главе с доминиканцем Андре из Лонжюмо, коротко описанная Матвеем Парижским в его «Великой Хронике»³¹. По словам английского летописца, посольство Андре было отправлено папой к монгольскому правителю на Ближнем Востоке и встретилось с командующим неопределенным монгольским войском в Закавказье³². Приведенное Матвеем Парижским описание маршрута миссии чрезвычайно коротко³³, который, однако, возможно восстановить на основе писем мусульманских правителей и христианских прелатов, привезенных посольством в Лион весной 1247 г.³⁴ Отправившись из Лиона, миссия Андре достигла Палестины, но не сразу же отправилась в направлении Закавказья. В первую очередь, Андре считал более важным посетить султана Дамаска в Баалбеке и, позже, оправился в Трансиорданию, где он встретился с правителем Карака, ан-Назир Давудом, и египетским эмиром Факхр аль-Дином, официальным представителем египетского султана³⁵. Только после этого миссия Андре вернулась на север Сирии. Однако прежде чем вступить в контакт с монголами, посольство посетило якобитского патриарха в княжестве Антиохии и якобитского марфиана в Мосуле. Даже в Табризе Андре считал более важным посетить, в первую очередь, несторианина Симеона Раббаната³⁶, который был уполномоченным монгольской властью представителем христианства в регио-

²² Voegelin E. Mongol Orders of Submission. – С. 119–120; Acta Innocentii P.P. IV. – С. 119–120.

²³ Vincentius Bellovacensis Speculum historiale / J. Mentelin (ed.). – Strasbourg, 1473. – Кн. XXXII, ч. 40–52.

²⁴ Там же. – Кн. XXXII, ч. 40.

²⁵ Там же. – Кн. XXXII, ч. 50.

²⁶ Guzman G.G. Simon of Saint-Quentin and the Dominican Mission to the Mongol Baiju: A Reappraisal // Speculum. Vol. 46/2. 1971. – С. 237, 245–247.

²⁷ Vincentius Bellovacensis Speculum historiale. – Кн. XXXII, ч. 40.

²⁸ Там же. – Кн. XXXII, ч. 46.

²⁹ Voegelin E. Mongol Orders of Submission. – С. 92.

³⁰ Jackson P. Mongols and the West. – С. 88.

³¹ Matthaeus Parisiensis, Chronica majora // Rerum Britannicarum Medii Aevi Scriptores / H.R. Luard (ed.). Part VI. – London, 1872–1873. – С. 112–116.

³² Там же. – С. 113.

³³ Там же. – С. 113, 116.

³⁴ Guzman G.G. Simon of Saint-Quentin. – С. 235–236; Rachewiltz I. de Papal Envoys. – С. 96.

³⁵ Claverie P.-V. Deux lettres inédites de la première mission en Orient d'André de Longjumeau (1246) // Bibliothèque de l'École des Chartes. Vol. 158/1. 2000. – С. 284.

³⁶ Matthaeus Parisiensis, Chronica majora. – С. 115.

не. Приведенные замечания позволяют предположить, что первичной целью миссии было посещение мусульманских правителей и восточных прелатов, а ее контакт с монголами являлся только второстепенной задачей. Поэтому миссия Андре не будет более рассматриваться в контексте непосредственных европейско-монгольских дипломатических отношений.

Таким образом, настоящее исследование фокусируется на рассмотрении миссий Иоанна де Плано Карпини и Асцелина из Кремоны, которые включают в себя три центральных элемента дипломатического акта. В первую очередь, коммуникация между обоими центрами власти реализуется путем вручения и принятия папских посланий. Относительно брата Иоанна, принятие писем Бату и Гуюком не вызывает особых затруднений³⁷. Относительно Асцелина, принятие писем приближенными Байджу временно затрудняется отсутствием дипломатического такта со стороны доминиканского посланца, оскорбившего монгольских представителей резким отказом исполнения нормативного обряда коленопреклонения³⁸. Во-вторых, мы находим также и констатацию признания полномочий папских послов, которым позволяет присутствовать при переводе писем и вносить необходимые поправки в интерпретацию содержания посланий³⁹. В-третьих, попытка достижения относительно равноправного положения в будущих взаимоотношениях заканчивается неудачей: Гуюк и Байджу отвечают на послания требованием подчинения папы как необходимого условия для продолжения дипломатических взаимоотношений⁴⁰. С другой стороны, оба монгольских правителя берут на себя инициативу достижения договоренности и стремятся отправить своих послов к папе, что удастся только закавказскому правителю, который дает разрешение на возвращение миссии Асцелина в Лион в сопровождении двух монгольских представителей⁴¹.

II. Восприятие цели посольств в современной историографии

Решение Иннокентия IV отправить посольства на Восток обычно представляется в современной историографии как некий жест доброй воли. Главная цель миссий не является предметом жарких дискуссий. С другой стороны, подробный анализ исследований показывает, что первичная цель миссий до сих пор не определена. Большая часть современных историков упоминает целый ряд папских поручений и предоставляет читателю возможность разобраться самому, какое из них было важнейшим⁴². Наиболее показательными являются пояснения А.Юрченко, который вначале заявляет, что посланникам было поручено доехать до ближайшего монгольского кордона, вручить письма и, сразу же после этого, ретироваться в Европу⁴³. Далее, однако, он сообщает, что «истинной целью полторалетнего странствия папских посланников был сбор достоверных сведений, касающихся происхождения, верований и образа жизни кочевых орд, а также намерений их предводителей»⁴⁴, что, по моему мнению, было бы невозможно без проникновения дипломатов в глубь монгольской территории.

Немало исследователей, параллельно с указанием серии возможных задач посольств, отдает предпочтение интерпретации миссий как разведывательной деятельности под прикрытием статуса дипломатического посла⁴⁵. Разведывательная деятельность, в данной интерпре-

³⁷ Giovanni di Pian di Carpine Storia dei Mongoli. – С. 385, 388–389.

³⁸ Vincentius Bellovacensis Speculum historiale. – Кн. XXXII, ч. 41–46.

³⁹ Симон де Сент-Квентин указывает на позволение присутствия Асцелина при переводе письма: Vincentius Bellovacensis Speculum historiale. – Кн. XXXII, ч. 46. Однако, в своем ответе Иннокентию IV, Байджу выражает определенные сомнения по поводу компетентности Асцелина в интерпретации папского послания: Voegelin E. Mongol Orders of Submission. – С. 119–120.

⁴⁰ Voegelin E. Mongol Orders of Submission. – С. 117–120.

⁴¹ Sinor D. The Mongols and Western Europe // A History of the Crusades. Vol. III. The Fourteenth and Fifteenth Centuries / К.М. Setton; Н.В. Hazard (eds.). – Madison, University of Wisconsin Press, 1975. – С. 522.

⁴² См., например: Селарт А. Архиепископ Петр и Лионский собор 1245 года // Rossica Antiqua. Ном. 1. 2011. / пер. В.Г. Ананьева. – С. 101; Ruotsala A. Europeans and Mongols. – С. 40–41; Guzman G.G. Christian Europe and Mongol Asia: First Medieval Intercultural Contact Between East and West // Essays in Medieval Studies. Vol. 2. 1985. – С. 229–230; Rachewiltz I. de Papal Envoys. – С. 87; Richard J. The Mongols and the Franks // Journal of Asian History. Vol. 3. 1969. – С. 46–47; Soranzo G. Il Papato, l'Europa cristiana e i Tartari. – Milano, Vita e pensiero, 1930. – С. 90.

⁴³ Юрченко А.Г. Христианский мир. – С. 18.

⁴⁴ Там же. – С. 24. Юрченко приводит и другие пояснения задач миссии брата Иоанна: Там же. – С. 39, 40–43.

⁴⁵ Peleggi M. Shifting Alterity: The Mongols in the Visual and Literary Culture of the Late Middle Ages // Travellers, Intellectuals, and the World beyond Medieval Europe / J. Muldoon (ed.). – Farnham, Ashgate, 2010. –

тации, могла включать в себя и сбор информации о социальной структуре монгольского общества и их религиозных представлениях; важнейшее место в сборе информации, однако, отводилось расспросам о войске монгол. Подобное утверждение кажется довольно убедительным, так как в отчете брата Иоанна две отдельные главы посвящены военной тематике; и, в другом месте, глава миссии к монгольскому кагану утверждает, что целью путешествия был сбор информации, которая могла бы быть полезна европейцам в случае повторного наступления монгол на Запад⁴⁶. Отмечу, однако, что как в средневековье, так и в современном мире функции посла, как правило, включают в себя сбор возможной информации о контактируемой стороне; в особенности, если речь идет о получении стратегических данных⁴⁷. По моему мнению, дипломатическая роль посла, то есть полномочия представительства власти, является более важной функцией, в сравнении с возможной разведывательной деятельностью.

Более убедительным мне кажется предположение Ж.Ришара о том, что папские миссии были первой попыткой крещения монгольских правителей⁴⁸. В обоих письмах монгольским правителям Иннокентий IV рекомендует послов как сведущих в католической доктрине и способных к демонстрации совершенства христианской религии. Ф.Шмидер и А.Руотсала утверждали, что папа намеренно назначил своими послами монахов-мендикантов, одним из главных аспектов деятельности которых был прозелитизм в среде нехристианских народов⁴⁹. Содержание отчетов послов, однако, не показывает их стремления к проповедованию христианства при дворе монгольских правителей. В особенности, в случае миссии Асцелина, проповедование было затруднено пререканиями доминиканских послов с монгольскими приближенными Байджу о невозможности соблюдения кочевнических дипломатических ритуалов со стороны представителей папы⁵⁰. Также детальный анализ содержания папского письма *Dei patris immensa*, к которому мы вернемся позже, показывает, что, несмотря на присутствие призыва к скорейшему крещению, центральной темой послания была демонстрация превосходства папской духовной власти в отношении к светскому авторитету ханов.

Особого внимания требует утверждение значительного числа исследователей о том, что главной целью папских посольств было стремление к достижению мира с монголами и заключению некоего пакта о ненападении⁵¹. Данная версия кажется наиболее логичной и подтверждается требованием папы воздержаться от последующей агрессии против христиан, содержащимся в письме *Cum non solum*. Исследователи указывают на военную слабость Европы, связанную с по-

C. 314; Lane G. *Daily Life in the Mongol Empire*. – Indianapolis, Hackett, 2009 – С. 35, 102; Jackson P. *Mongols and the West*. – С. 90–92; Reichert F.E. *Incontri con la Cina: La scoperta dell'Asia orientale nel Medioevo / nepevod s nemetskogo A. Sberveglieri*. – Milano, Biblioteca francescana, 1997 – С. 77–78; DeWeese D. *Influence of the Mongols*. – С. 55; Connell Ch.W. *Western Views of the Origins*. – С. 118–120; Hambis L. *Saint Louis et les Mongols // Journal Asiatique*. Vol. 257. 1970. – С. 28; Sinor D. *Les relations entre les Mongols et l'Europe jusqu'à la mort d'Arghoun et de Béla IV // Cahiers d'Histoire Mondiale*. Vol. 3. 1956. – С. 47. Я намеренно оставляю в стороне все возможные спекуляции о попытках папы заключить антимусульманский союз с монголами (см., например: Cheshire H.T. *The Great Tartar Invasion of Europe // Slavonic review*. Vol. 5. 1926–1927. – С. 100); которые, по моему глубокому убеждению, могут иметь отношение только к более поздним дипломатическим миссиям.

⁴⁶ Giovanni di Pian di Carpine *Storia dei Mongoli*. – С. 337–338, 362–368, 373–379.

⁴⁷ Berridge G.R. *Diplomacy: Theory and Practice*. – London, Harvester Wheatsheaf, 1995. – С. 41; Sinor D. *Diplomatic Practices in Medieval Inner Asia // The Islamic World. From Classical to Modern Times. Essays in Honour of Bernard Lewis Bosworth / E. Clifford; Ch. Issawi; R. Savory; A.L. Udovitch (eds.)*. – Princeton, Darwin, 1991. – С. 337–338.

⁴⁸ Richard J. *Les causes des victoires mongoles d'après les historiens occidentaux du XIIIe siècle // Central Asiatic Journal*. Vol. 23. 1979. – С. 107; Richard J. *Papauté et les missions*. – С. 72.

⁴⁹ Schmieder F. *Tartarus valde sapiens et eruditus in philosophia. La langue des missionnaires en Asie // Actes de la Société des historiens médiévistes de l'enseignement supérieur public*. Vol. 30/1. 1999. – С. 272; Ruotsala A. *Europeans and Mongols*. – С. 93.

⁵⁰ Vincentius Bellovacensis *Speculum historiale*. – Кн. XXXII, ч. 43.

⁵¹ Jotischky A. *Crusading and the Crusader States*. – Harlow, Pearson/Longman, 2004. – С. 292; Guzman G.G. *Simon of Saint-Quentin*. – С. 235–236; Rachewiltz I. *Papal Envoys*. – С. 16, 85; Phillips E.D. *The Mongols*. – London, Thames & Hudson, 1969. – С. 81; Moorman J. *A History of the Franciscan Order: From Its Origins to the Year 1517*. – Oxford, Oxford University Press, 1968. – С. 232; Назарко І. Вплив старо-руського християнства на монголів // *Analecta ordinis S.Basilii Magni*. Vol. 2/8. Fasc. 1–2. 1954. – С. 155; Richard J. *Le début des relations entre la Papauté et les Mongols de Perse // Journal Asiatique*. Vol. 237. 1949. – С. 291–297.

литической раздробленностью, и подчеркивают миролюбивый характер внешней политики папы, который стремился защитить христиан Восточной Европы от потенциальной угрозы монгольского вторжения⁵². С другой стороны, поведение Асцелина, открыто провозглашавшего превосходство папы в отношении Байджу и Бату⁵³; а также требование Иннокентия IV покаяться в незаконном совершении массового убийства христиан, обращенное к монголам в том же послании *Cum non solum*, показывает, что папа и его представители намеревались воздержаться от излишних компромиссов в отношениях с монголами.

Утверждение о стремлении папы к заключению мира, несомненно, представляет собой разумное обоснование, которое, однако, не отвечает на вопрос, почему Иннокентий IV принял решение вступить в контакт с монголами только через три года после окончания монгольской инвазии в Венгрии? Для ответа на этот вопрос и для определения главной цели папских посольств необходимо прибегнуть к короткому описанию исторического фона папского решения.

III. Причины прерывания западной экспансии монгол, согласно современной историографии

Для выяснения характера начальных европейско-монгольских взаимоотношений необходимо ответить на вопрос, насколько серьезно католический мир расценивал возможность возобновления наступления монгол на Запад? В современной историографии причина прерывания западной кампании Бату весной 1242 г. до сих пор является объектом оживленной научной дискуссии. Наиболее популярным является предположение, что Бату прекратил военные операции в западной Венгрии сразу после получения известия о смерти хана Угедея в Каракоруме (11 декабря 1241 г.)⁵⁴. Как справедливо отмечает А.Осипян, командующий состав армии Бату насчитывал как минимум восемь Чингизидов, которые, по большей части, вернулись в Азию и приняли активнейшее участие в политической борьбе, связанной с выбором нового кагана⁵⁵. Таким образом, в классической интерпретации окончание полномасштабной западной экспансии монгол объясняется обострением политической борьбы внутри кочевнической империи, которая немедленно привела к тотальной остановке военных операций за ее пределами. Несмотря на широчайшую популярность так называемой «политической» версии, ее обоснования были подвержены резкой критике рядом исследователей. Так, Г.Гузман указывал, что Бату отказался от возвращения в Азию и, потенциально, мог продолжить экспансию на западе⁵⁶. Монголы продолжили военные

⁵² Отмечу, что Иннокентий IV не уточняет в своем письме, о каких христианах идет речь: Acta Innocentii P.P. IV. – С. 31–32. Гулюк, в своем ответе, воспринимает требование папы как порицание монгольской инвазии в Польше и Венгрии: Voegelin E. Mongol Orders of Submission – С. 117–118. Байджу, в свою очередь, не сопровождает обоснование своих военных действий никаким уточнением: Voegelin E. Mongol Orders of Submission. – С. 119–120.

⁵³ Vincentius Bellovacensis Speculum historiale. – Кн. XXXII, ч. 40.

⁵⁴ Rogers G.S. An Examination of Historians' Explanations for the Mongol Withdrawal from East Central Europe // East European Quarterly. Vol. 30/1996. – С. 8–9; Галенко О. Монгольский перелом // Економічна історія України / В.М. Литвин (ред.). Т.І. – Київ, Ніка-Центр, 2011. – С. 241; Войтович Л.В. Король Данило Романович: політик і полководець // Доба Короля Данила в науці, мистецтві, літературі (Матеріали міжнародної наукової конференції. 29–30 листопада 2007 р. Львів). – Львів, 2008. – С. 70; Головкин О. Держава Романовичів у східноєвропейській політиці римської курії 40–50-х років XIII ст. // Княжа доба: історія і культура. Ном. 2. 2008. – С. 71; Юрченко А.Г. Християнський мир. – С. 302; Ruotsala A. Europeans and Mongols. – С. 34; Setton K.M. The Papacy and the Levant (1204–1571). Vol. I. The Thirteenth and Fourteenth Centuries. – Philadelphia, American Philosophical Society, 1976 – С. 61; Guzman G.G. Simon of Saint-Quentin. – С. 232; Richard J. Mongols and the Franks. – С. 46; Phillips E.D. Mongols. – С. 75–76; Rachewiltz I.de Papal Envoys. – С. 81; Cahen C. The Mongols and the Near East // A History of the Crusades. Vol. II. The Later Crusades, 1189–1311 / K.M. Setton; R.L. Wolff; H.W. Hazard (eds.). – Madison, University of Wisconsin Press, 1969. – С. 717; Boyle J.A. The Mongols and Europe // History Today. Vol. 15. 1965. – С. 339–340; Painter G.D. Preface // The Vinland Map and the Tartar Relation / R.A. Skelton; T.E. Marston; G.D. Painter (eds.). – New Haven, Yale University Press, 1965. – С. 33; Sinor D. Relations entre les Mongols et l'Europe. – С. 46; Хома И. Східно-європейська політика Інокентія IV // Analecta ordinis S.Basilii Magni. Vol. 2/8. Fasc. 1–2. 1954. – С. 127; Pelliot P. Mongols et la Papauté. – С. 3; Soranzo G. Papato. – Milano, Vita e pensiero, 1930. – С. 58; Cheshire H.T. Great Tartar Invasion. – С. 99.

⁵⁵ Осипян А.Л. Нове джерело з історії монгольського походу на країни Центрально-Східної Європи (1236–1242 рр.) // Україна в Центрально-Східній Європі. Ном. 4. 2004. – С. 338.

⁵⁶ Guzman G.G. Christian Europe and Mongol Asia. – С. 228–229. См. также: Roux J.-P. Histoire de l'Empire Mongol. – Paris, Fayard, 1993. – С. 301–304. Ср.: Rogers G.S. Examination of Historians' Explanations. – С. 16.

операции в других регионах, и, в частности, Байджу добился подчинения сельджуков в период развертывания политической борьбы внутри империи. К тому же Д.Морган показывал, что выводы «политической» версии не дают ответа на главный вопрос: почему монголы не возобновили наступления на запад в период относительной централизации власти Мункэ-хана⁵⁷?

Уже в 1972 г. Д.Синор представил альтернативное объяснение, которое подчеркивало все перечисленные недостатки предыдущего и фокусировалось на климатических аспектах монгольских военных действий. По мнению Синора, успехи кавалерии монгол напрямую зависели от обильности подножного корма для их лошадей. Согласно его подсчетам, Бату встретил непреодолимые препятствия в поддержании боеспособности своей кавалерии, так как венгерская пушта не предоставляла требуемого объема подножного корма⁵⁸. Синор стремился найти исчерпывающее объяснение для прекращения полномасштабных кочевнических наступлений на западе. Его версия была детально разработана несколькими последующими исследователями также и для объяснения неудачи монгол в завоевании Сирии и Индии⁵⁹. Доводы Синора, однако, не объясняют, почему Бату не пытался закрепиться на венгерских территориях и не оставил в пуште часть своей армии, как это сделал Хулагу-хан в Сирии весной 1260 г.⁶⁰ К тому же, как в Индии, так и в Сирии, невыгодные климатические условия не препятствовали периодичным попыткам завоевания и после относительно тяжелых поражений⁶¹.

Упомяну и две менее популярные версии, которые, по моему мнению, выглядели бы более обоснованными в совокупности. Указание на значительные потери в военном составе монгол, как объяснение их отступления в степь, приводилось еще Фридрихом Энгельсом⁶². Несмотря на общепринятое порицание преувеличенного использования этого объяснения в работах советских и восточноевропейских историков для пропаганды националистских ценностей, современные исследователи изредка возвращаются к рассмотрению влияния сопротивления монголам на ход кампании Бату⁶³. По моему мнению, подобная версия не является достаточно обоснованной; потому что она не объясняет, почему монголы оставались в Венгрии еще один год после тяжелой битвы при Шайо, и ретировались в момент, когда военный потенциал противника не представлял для них существенной опасности. Версия военных потерь монгол выглядит более обоснованной в совокупности с заслуживающим внимание предположением Т.Мэя. Используя сравнение монгольских кампаний в Хорезме и на Западе, американский исследователь утверждает, что монголы намеренно подвергли регионы Хорасана и Восточной Европы тщательно продуманному разрушению для создания некой «буферной зоны» между независимыми территориями и областями, непосредственно подчиненными империи в ходе кампании⁶⁴. Мэй сравнивает кочевническую стратегию с «морским приливом и отливом»: монголы прерывали экспансию для пополнения сил, и несколькими годами позже, возобновляли наступление для подчинения ранее опустошенных территорий. В случае Восточной Европы, Мэй свидетельствует все начальные элементы монголь-

⁵⁷ Morgan D.O. *The Mongols* – Oxford, Blackwell, 1986. – С. 141.

⁵⁸ Sinor D. *Horse and Pasture in Inner Asian History* // *Oriens Extremus*. Vol. 19/1,2. 1972. – С. 181–182. См. также: Jackson P. *Mongols and the West*. – С. 72; Di Cosmo N. *Inner Asian Ways of Warfare in Historical Perspective* // *Warfare in Inner Asian History (500–1800)* / N. Di Cosmo (ed.). – Leiden, Brill, 2002. – С. 4–5.

⁵⁹ Morgan D.O. *The Mongols in Syria, 1260–1300* // *Crusade and Settlement: Papers Read at the First Conference of the Society for the Study of the Crusades and the Latin East and Presented to R. C. Smail / P. Edbury (ed.)*. – Cardiff, University College Cardiff Press, 1985. – С. 232; Jackson P. *Mongols and the West*. – С. 178, 207; Smith J.M. *Mongol Armies and Indian Campaigns* // <http://www.mongolianculture.com/MONGOL-ARMIES.htm>.

⁶⁰ Согласно подсчетам Синора, монголы могли позволить себе разместить в Венгрии, по крайней мере, 60 тысяч всадников: Sinor D. *Horse and Pasture*. – С. 181–182.

⁶¹ Rogers G.S. *An Examination of Historians' Explanations*. – С. 19.

⁶² См. ссылку в: Rogers G.S. *An Examination of Historians' Explanations*. – С. 12.

⁶³ Так П.Джексон относительно подробно рассматривает общие военные потери монгол в ходе Западного похода, хотя и указывает на личное предпочтение версии Д.Синора: Jackson P. *Mongols and the West*. – С. 73.

⁶⁴ По словам Мэя, монголы, таким образом, гарантировали беспрепятственное подчинение Трансоксиании и Руси: May T. *Chormaqan Noyan: The First Mongol Military Governor in the Middle East*. Master's Thesis. – Indiana University, 1996. – С. 33–34, 76–77. См. Также: Rogers G.S. *An Examination of Historians' Explanations*. – С. 14–15.

ской стратегии. Для окончательного подтверждения его аргументации, однако, не хватает исторического свидетельства о возобновлении полномасштабного завоевания⁶⁵.

IV. Восприятие Западного похода монгол в латинских источниках

Каждая из перечисленных версий имеет свои преимущества и недостатки в объяснении прекращения западной территориальной экспансии монгол. Для настоящей статьи, важнее, что латинские источники, написанные между окончанием кампании Бату и отправлением посольств Иннокентия IV (1242–45), не упоминают ни одного из приведенных объяснений⁶⁶.

Г.Гузман утверждал, что Европа была шокирована последствиями инвазии монгол и с ужасом ожидала ее возобновления: католический мир не был в силах преодолеть политическую раздробленность и осознавал свою тотальную беззащитность⁶⁷. По всей видимости, утверждение Гузмана было продиктовано анализом содержания ряда латинских хроник, которые подробно описывали масштабы разрушений, причиненных монгольской инвазией в Польше и Венгрии. Католические хронисты, нередко, подчеркивали антихристианский характер монгольской инвазии и представляли кочевников «слугами Дьявола»⁶⁸. Отмечу, однако, что, в большинстве своем, использованные летописи были написаны значительно позже описываемой инвазии. Хронисты уделяли особое внимание назидательному аспекту Божественного гнева. Политические детали интересовали их значительно меньше. Латинские авторы были свидетелями длительного перерыва между кампанией Бату и кратковременным возобновлением экспансии при Берке-хане. Поэтому летописцы не уделяли существенного внимания угрозе монгольского завоевания Европы. Согласно анализу П.Джексона, большинство латинских хронистов второй половины XIII века и более поздних периодов описывали инвазию Бату в чрезвычайно сжатом виде, или вообще ее не упоминали⁶⁹.

Большой интерес представляют свидетельства, написанные до 1245 г. «Жалобная песнь о разрушении Венгерского королевства» Рогерия из Торре Магоре является ценнейшим источником для исследования деталей Венгерской кампании Бату⁷⁰. Согласно П.Джексону, Рогерий, по всей видимости, присутствовал в папской курии Иннокентия IV в Риме уже в 1243 г. и, несомненно, участвовал в I Лионском Соборе 1245 г.⁷¹ Рогерий, таким образом, должен был иметь некоторое влияние на решение папы отправить посольства к монголам. Однако его точка зрения по поводу опасности повторного наступления монгол остается неясной, так как в своем произведении он фокусируется на описании развития вторжения Бату и не представляет прогнозов на будущее.

⁶⁵ По моему мнению, масштабы и последствия набегов Бурундая 1261 г. и Ногая 1285 г. не могут идти ни в какое сравнение с кампаниями Бату или Хулагу-хана.

⁶⁶ Важнейшим аргументом, использованным исследователями для обоснования классического объяснения отступлению монгол, было свидетельство Иоанна де Плано Карпини о династическом конфликте внутри империи. Сведения папского посла, однако, были представлены папской курии только по завершении дипломатической миссии: Giovanni di Pian di Carpine Storia dei Mongoli. – С. 374; C. de Bridia Tartar Relation // The Vinland Map and the Tartar Relation / G. Painter (ed.). – New Haven, Yale University Press, 1965. – С. 82. В своем обосновании климатической версии Д.Синор уделял особое внимание свидетельству хорватского летописца Фомы Сплитского о невозможности длительного пребывания монгольской кавалерии в Далмации: Sinor D. Horse and Pasture. – С. 178–179. Фома Сплитский, однако, не применяет свое наблюдение для венгерских территорий: Ex Thomae Historia Pontificum Salonitanorum et Spaltinorum // Monumenta Germaniae Historica, Scriptorum / L. von Heinemann (ed.). Vol. XXIX. – Hannover, 1892. – С. 594. К тому же его летопись была написана после 1245 г.: Jackson P. Mongols and the West. – С. 58.

⁶⁷ Guzman G.G. Simon of Saint-Quentin. – С. 232–233. См. также: Roux J.-P. Histoire de l'Empire Mongol. – С. 74.

⁶⁸ См. например: Annales Schefflarienses // Monumenta Germaniae Historica, Scriptorum / Ph. Jaffé (ed.). Vol. XVII. – Hannover, 1861. – С. 341; Gestorum Treverorum continuatio quarta // Monumenta Germaniae Historica, Scriptorum / G. Waitz (ed.). Vol. XXIV. – Hannover, 1879. – С. 403; Annales Mellicenses. Continuatio Lambacensis // Monumenta Germaniae Historica, Scriptorum / W. Wattenbach (ed.). Vol. IX. – Hannover, 1851. – С. 559. П.Джексон приводит подробный список цитат из латинских летописей: Jackson P. Mongols and the West. – С. 142. См. Также: DeWeese D. Influence of the Mongols. – С. 71; Boyle J.A. Mongols and Europe. – С. 337–338.

⁶⁹ Jackson P. Mongols and the West. – С. 137.

⁷⁰ Rogerii Miserabile Carmen super destructione Regni Hungariae per Tartaros facta // Monumenta Germaniae Historica, Scriptorum / L. von Heinemann, (ed.). Vol. XXIX. – Hannover, 1892. – С. 547–567.

⁷¹ Jackson P. Mongols and the West. – С. 58, 87.

Другими непосредственными источниками являются письма свидетелей инвазии, сохранившиеся в «Великой Хронике» Матвея Парижского⁷². Среди них только совместное письмо двух анонимных братьев-мендикантов говорит о действительной опасности захвата Европы, в случае поражения немецких войск; упоминая, одновременно, эффективность мер по отражению монгол администрации германского короля Конрада, сына императора Фридриха II⁷³. Остальные письма не рассматривают перспективу возможного захвата Европы, а посвящены подробному описанию масштабов разрушений, многочисленности войска кочевников и их варварского поведения. Письмо Понса де Обон, мастера тамплиеров Франции, напротив, серьезно относится к монгольской угрозе; но также указывает и на воображаемую победу над монголами соединенного войска королей Венгрии и Богемии, герцога Польши и крестоносцев во главе с патриархом Аквилеи Бертольдом, которая, по мнению автора письма, была непосредственной причиной отступления монгол из Европы⁷⁴. Заслуживает внимания и комментарий монаха Кельнского бенедиктинского монастыря, который подвергал сомнению возможность дальнейшего продвижения монгол на запад⁷⁵.

V. Реакция западных правителей по отношению к инвазии монгол

Отдельного внимания также требует анализ практических мер европейских правителей для организации отражения потенциальной монгольской угрозы. Позволю себе воздержаться от моральной оценки их деятельности, часто встречающейся в исторических исследованиях (как, например, в ранее цитированной статье Г.Гузмана⁷⁶). Моей целью является стремление показать, что католические правители были склонны недооценивать возможность повторения инвазии.

К моменту Венгерской кампании Бату, правители Италии и Германии были втянуты, в большей или меньшей степени, в конфликт между Римским Святым Престолом и Римско-германской империей. Весной 1241 г. папский лагерь претерпел несколько значительных политических поражений. 14 апреля Фридриху II удалось захватить город Фаэнцу после полугодовой осады, что предоставило императору неограниченный контроль над стратегически важной областью Романьи. 3 мая, в результате морской битвы при острове Жильо, рядом с тосканским побережьем, Фридрих арестовал наиболее ревностных сторонников папы, направлявшихся в Рим для провозглашения смещения императора в рамках планированного Церковного Собора. В связи с появлением императорских войск в предместьях Рима летом 1241 г. папа Григорий IX мог надеяться только на поддержку Римских кардиналов, которые постепенно начали отдавать предпочтение Фридриху II. Император, однако, не решался к непосредственному штурму столицы; и, к своему облегчению, Фридрих получил известие о скоростижной смерти папы в августе того же года⁷⁷.

Неудивительно поэтому пассивность Григория IX в отношении монгольской угрозы. В начале июня 1241 г. папа был информирован о печальных последствиях битвы при Шайо епископом Ваца Стефаном, специальным послом венгерского короля Бела IV. 16 июня папа ответил Беле сочувствующим письмом *Vocem in excelso*, которое предоставляло венгерскому королю и местным прелатам право на проповедования крестового похода против монгол; по всей видимости, подразумевая западные области королевства, которые еще не были оккупированы Бату. В следующем письме, от 1 июля, Григорий IX констатировал свою неспособность предоставить более существенную помощь из-за конфликта с императором⁷⁸.

⁷² Matthaеus Parisiensis Chronica majora. – С. 75–83. См. список посланий в: Menache S. Tartars, Jews, Saracens and the Jewish-Mongol Plot of 1241 // Travellers, Intellectuals, and the World beyond Medieval Europe / J. Muldoon (ed.). – Farnham, Ashgate, 2010. – С. 249–250. См. также: Jackson P. Mongols and the West. – С. 58; Guzman G.G. Christian Europe and Mongol Asia. – С. 229; Rachewiltz I. de Papal Envoys. – С. 83; Soranzo G. Papato. – С. 44.

⁷³ Matthaеus Parisiensis Chronica majora. – С. 82.

⁷⁴ Ex Historiae Regum Franciae Continuatione Parisiensis // Monumenta Germaniae Historica, Scriptores / O. Holder-Egger (ed.). Vol. XXVI. – Hannover, 1882. – С. 604–605.

⁷⁵ Annales S. Pantaleonis Coloniensis // Monumenta Germaniae Historica, Scriptores / H. Cardauns (ed.). Vol. XXII. – Hannover, 1872. – С. 535.

⁷⁶ Guzman G.G. Simon of Saint-Quentin. – С. 232–233.

⁷⁷ Van Cleve Th.C. The Emperor Frederick II of Hohenstaufen: immutator mundi. – Oxford, Oxford University Press, 1972. – С. 449–454; Whalen B.E. Dominion of God: Christendom and Apocalypse in the Middle Ages. – Cambridge, Harvard University Press, 2009. – С. 186–187; Menache S. Tartars, Jews, Saracens. – С. 249–250.

⁷⁸ Regesta Pontificum Romanorum / A. Potthast (ed.). – Graz, Akademische Druck, 1957. – Ном. 11033–11035; Continuatio Sancti Crucis secundum // Monumenta Germaniae Historica, Scriptores / W. Wattenbach (ed.). Vol. IX. –

Реакция Фридриха II на известия с Востока была еще более показательной. Несмотря на утверждения некоторых исследователей⁷⁹, по моему мнению, Фридрих II не был особенно обеспокоен монгольской инвазией. Знаменитая энциклика Фридриха, посланная ряду европейских правителей с призывом объединения перед лицом общей монгольской угрозы, являлась, скорее, пропагандистской уловкой и заканчивалась оправданием личного воздержания от участия в возможной военной кампании из-за конфликта со Святым Престолом; несмотря на то, что послание было отправлено уже после смерти Григория IX⁸⁰, Фридрих предпочел остаться в Центральной Италии и после кончины своего главного противника для активного участия в выборе будущего папы, которые длились почти два последующих года. Единственной практической мерой императора было отправление несущественного военного контингента на помощь своему сыну Конраду в Германию, присутствие которого на Верхнем Дунае, согласно Матвею Парижскому, было достаточно для отражения монгольской экспансии⁸¹.

Значительно большую активность проявили церковные и светские правители Германии. Уже в апреле 1241 г., архиепископ Майнца, Стефан, провозгласил крестовый поход против монгол в присутствии наиболее влиятельных прелатов немецких территорий. Братья-мендиканты, бежавшие из Восточной Европы при приближении монгол, начали повсеместное проповедование крестового похода, способствуя мобилизации многочисленных добровольцев и сбору значительных материальных средств. Администрация короля Конрада провозгласила параллельный крестовый поход военной аристократии в Эсслинге, который включал требование отказа от любого вида внутренних конфликтов, под страхом смертной казни, и указание на всеобщий сбор войск в Нюрнберге 1 июля 1241 г. Однако крестовый поход не состоялся, так как небольшой военный контингент, направленный на границы с Богемией в июне того же года, сообщил о неожиданном исчезновении монгол из польских и чешских территорий. Согласно Вормскому летописцу, монголы ретировались, испугавшись массовой мобилизации немецких военных сил⁸².

Отмечу, что неожиданное отступление монгол нередко объяснялось латинскими хронистами боязнью незатронутого военного потенциала католических правителей. Так, в случае немецкого крестового похода авторы нескольких летописей утверждали, что его организация была главной причиной возвращения монгол на восток⁸³. Другие источники утверждают, что объединение сил австрийского герцога и короля Богемии принудило Бату прекратить дальнейшее продвижение на запад⁸⁴.

VI. Иннокентий IV и монгольская угроза

Сведения о мнимых победах западных военных подразделений должны были иметь определенное влияние на коллективное восприятие незначительности монгольской угрозы⁸⁵, несмотря на периодические призывы о помощи со стороны восточноевропейских правителей. Фридрих II и римские кардиналы отвечали на просьбы о помощи, отправленные в 1242 г. венгерским королем Белой IV, сочувственными письмами, содержащими оправдания в невозможности предоставления военной поддержки⁸⁶. Значительно большее влияние имел в Италии родственник Белы, патриарх

Hannover, 1851. – С. 640; Jackson P. *Mongols and the West*. – С. 65–66; Jackson P. *The Crusade Against the Mongols (1241)* // *Journal of Ecclesiastical History*. Vol. 42/1. 1991. – С. 25; Soranzo G. *Papato*. – С. 67.

⁷⁹ См., например: Roux J.-P. *Histoire de l'Empire Mongol*. – С. 71; Boyle J.A. *Mongols and Europe*. – С. 343.

⁸⁰ Jackson P. *Mongols and the West*. – С. 67; Van Cleve Th.C. *Emperor Frederick II*. – С. 452.

⁸¹ *Ex Mathei Parisiensis Operibus* // *Monumenta Germaniae Historica, Scriptores* / F. Liebermann (ed.). Vol. XXVIII. – Hannover, 1888. – С. 217–218.

⁸² *Annales Wormatienses* // *Monumenta Germaniae Historica, Scriptores* / G.H. Pertz (ed.). Vol. XVII. – Hannover, 1861– С. 46–47; Jackson P. *Mongols and the West*. – С. 65–67; Jackson P. *Crusade Against the Mongols*. – С. 26–30; Soranzo G. *Papato*. – С. 59–60, 68–69. В действительности, монгольская армия, во главе с Орду, покинула Польшу и Богемию сразу после битвы при Лейгнице (апрель 1241 г.), чтобы принять участие в Венгерской кампании Бату: Rogers G.S. *Examination of Historians' Explanations*. – С. 4–5.

⁸³ *Annales Sancti Trudperti* // *Monumenta Germaniae Historica, Scriptores* / G.H. Pertz (ed.). Vol. XVII. – Hannover, 1861. – С. 294; *Annales Zwifaltenses* // *Monumenta Germaniae Historica, Scriptores* / Ottone Abel (ed.). Vol. X. – Stuttgart, 1852. – С. 59; *Annales S. Pantaleonis Coloniensis*. – Hannover, 1872. – С. 535.

⁸⁴ *Rogerii Miserabile Carmen*. – С. 555–556; *Continuatio Sancrucensis secunda*. – С. 641; *Ex Historiae Regum Franciae Continuazione Parisiensis*. – С. 604–605.

⁸⁵ Jackson P. *Crusade Against the Mongols*. – С. 26–30.

⁸⁶ Jackson P. *Mongols and the West*. – С. 66.

Аквилеи, Бертольд, который еще в 1238 г. указывал папе Григорию IX на серьезность монгольской угрозы на основе донесения доминиканского миссионера Юлиана, сообщавшего детали начала Западного похода Бату⁸⁷. Бертольд был ревностным приверженцем Фридриха с момента коронации императора в Риме в 1220 г.⁸⁸ С другой стороны, патриарх Аквилеи, по всей видимости, искренне стремился к примирению императора с избранным в 1243 г. папой Иннокентием IV. Летом того же года патриарх присутствовал в Римской курии для ведения переговоров с Иннокентием, и, видимо, параллельно Бертольд лично представил жалобы венгерского короля⁸⁹.

В июле 1243 г. папа наделил Бертольда полномочиями проповедования крестового похода против монгол на немецких территориях с предоставлением пленарной индульгенции всем добровольцам, готовым отправиться на защиту восточных границ Венгрии⁹⁰. По всей видимости, деятельность Бертольда в Германии была продиктована стремлением Бела IV укрепить наиболее уязвимые для кочевнических вторжений области Трансильвании, где поселения немецких колонистов были засвидетельствованы еще в XII веке. Однако папская косвенная поддержка Венгрии включала и отстаивание интересов Тевтонского ордена, который был изгнан из Трансильвании королем Андре II в 1225 г. из-за чрезмерного стремления к независимости от венгерской короны. С точки зрения папы, усовершенствование обороноспособности венгерского королевства могло бы способствовать восстановлению нарушенных привилегий Тевтонских рыцарей и продолжению латинизации Трансильвании, где значительная часть населения исповедовала греческое православие⁹¹. Папские политические интересы не вполне соответствовали стремлениям венгерского короля, который, несмотря на потенциальную угрозу со стороны монгол, настойчиво отвергал предложения о возвращении Тевтонских рыцарей. В 1244 г. Иннокентий предложил помощь Ордену венгерскому королю, параллельно с требованием восстановления его прежних привилегий. Как в 1244 г., так и в следующем году Бела IV дипломатично отказал папе в принятии помощи Ордена⁹².

Иннокентий IV затрагивал проблему монгольской угрозы в нескольких письмах и официальных документах. По словам И.Хома, папа, с самого начала своего понтификата, был крайне озабочен угрозой со стороны язычников-монгол и призывал европейских прелатов молить Бога защитить христиан⁹³. По моему мнению, папа уделял больше внимания достижению личных политических целей. Хома, по всей видимости, имел в виду энциклику от 2 июля 1243 г., которая извещала решение совета кардиналов об избрании Иннокентия новым папой. В связи с напряженностью отношений Римской церкви с Фридрихом II, энциклика, скорее, отображала политическую программу нового папы. Параллельно с призывом единения христианства перед лицом целого ряда опасностей, к которым причислялись и монголы, Иннокентий оповещал прежних сторонников Григория IX о намерении придерживаться политической линии своего предшественника⁹⁴. В 1244 г. Иннокентий IV провозгласил крестовый поход против Фридриха⁹⁵, после чего все другие типы крестовых походов должны были проповедоваться с указанием на актуальность конфликта

⁸⁷ Sinor D. Un voyageur du treizième siècle: le Dominicain Julien de Hongrie // Bulletin of the School of Oriental and African Studies, University of London. Vol. 14/3, Studies Presented to Vladimir Minorsky by His Colleagues and Friends. 1952. – С. 601.

⁸⁸ Dictionnaire d'histoire et de géographie ecclésiastiques / A.-H.-M. Baudrillart (ed.). Vol. VIII. – Paris, Letouzey et Ané, 1935. – С. 966.

⁸⁹ Tănase T. Le royaume de Hongrie et les missions franciscaines dans les régions sous domination mongole du XIIIe au XVe siècle: un exemple de géopolitique religieuse // Annuario. Istituto Romeno di cultura e ricerca umanistica. Vol. 5. 2003. – С. 120–121; Melloni A. Innocenzo IV. La concezione e l'esperienza della Cristianità come Regimen Unius Personae. – Genova, Marietti, 1990. – С. 86.

⁹⁰ Plene lacrimis, 21 июля 1243 г.: Epistolae saeculi XIII. – С. 3–4.

⁹¹ Spinei V. The Cuman Bishopric: Genesis and Evolution // The Other Europe in the Middle Ages: Avars, Bulgars, Khazars, and Cumans / F. Curta; R. Kovalev (eds.). – Leiden, Brill, 2008. – С. 435.

⁹² Fara A. La formazione di un'economia di frontiera. La Transilvania tra XII e XIV secolo – Napoli, Editoriale Scientifica, 2010. – С. 75–92.

⁹³ Хома И. Східно-європейська політика. – С. 129.

⁹⁴ Van Cleve Th.C. Emperor Frederick II. – С. 463.

⁹⁵ Ex Annalibus Burtonensibus // Monumenta Germaniae Historica, Scriptores / R. Pauli (ed.). Vol. XXVII. – Hannover, 1884. – С. 474.

церкви с императором⁹⁶. Регламент I Лионского Собора уделял наибольшее внимание детальному засвидетельствованию преступлений Фридриха против Церкви, закончившегося провозглашением его заочного смещения с императорского трона (17 июля 1245 г.). Монгольской угрозе был посвящен 16 канон постановлений Собора, который подчеркивал необходимость принятия практических мер только при получении сведений о начале монгольской инвазии и который призывал восточноевропейских правителей позаботиться самим о постройке укрепительных сооружений на границах с кочевнической империей⁹⁷.

Ряд украинских исследователей указывает на важность постановления Лионского Собора и на стремление Иннокентия IV организовать общий антимонгольский фронт в Восточной Европе, где центральное место уделялось сближению Святого Престола с правителем Западной Руси, Даниилом Романовичем. Согласно этим исследованиям, Даниил умело использовал политику компромиссов папы для получения протекции Святого Престола и повышения собственного авторитета в регионе. Папа, в данном контексте, рассматривается как прагматичный политик, готовый идти на уступки в религиозных вопросах церковного союза, в обмен на обещание Даниила принять участие в общей обороне Европы⁹⁸.

Параллельно П.Джексон рассматривает внешнюю политику Иннокентия IV в более широком плане. По его мнению, папа направил ряд своих представителей и к христианам Ближнего Востока для последовательного расширения антимонгольского блока⁹⁹. Серия папских писем, действительно, подтверждает резкое повышение активности папских агентов на Востоке, начиная с отправления ряда францисканских миссий к восточным христианам в марте 1245 г.¹⁰⁰ В следующем году папа отправил на Восток, в качестве своего легата, францисканца Лаврентия из Орте для улучшения отношений с христианами греческого исповедания¹⁰¹. Другой папский легат, Доминик Арагонский, прибыл в Киликию для достижения лучшего взаимопонимания с армянской церковью¹⁰². Также и упомянутый ранее францисканец Андре из Лонжюмо посетил яacobитских и несторианских прелатов, вернувшись в Лион с подробным изложением их теологической доктрины¹⁰³.

Во избежание излишней многословности, воздержусь от анализа обстоятельств каждой миссии, которая бы потребовала описания предшествующих церковных переговоров, начиная с конца XII века, и ограничусь замечанием, что, несмотря на возможный политический аспект папской активности, сами письма Иннокентия IV трактуют только условия церковного союза и признания папского примата. Для настоящей статьи больший интерес представляют детали переговоров с Даниилом Романовичем, так как они напрямую связаны с миссией Иоанна де Плано Карпини. В начале 1246 г., по пути в империю монгол, брат Иоанн пытался достичь договоренности с западнорусским духовенством об условиях церковного союза, что оказалось невозможным из-за отсут-

⁹⁶ См. письмо папы *Dei virtus* от 3 января 1245 г.: *Epistolae saeculi*. – С. 56–58. См. также: Richard J. *The Mongols and the Franks*. – С. 46–47; Roux J.-P. *Histoire de l'Empire*. – С. 75.

⁹⁷ Hefele C.J. *Histoire des conciles d'après des documents originaux / Nouvelle traduction français corrigée et augmentée par H. Leclercq*. Vol. V. – Hildesheim, Georg Olms Verlag, 1973. – С. 1633–1661; *Acta Innocentii P.P. IV*. – С. 55–56; Soranzo G. *Papato*. – С. 84.

⁹⁸ Войтович Л.В. Війна з монголами на Волині у 1258–1260 роках // Науковий вісник Волинського національного університету імені Лесі Українки. Ном. 22. 2010. – С. 9–10; Войтович Л.В. Тевтонський орден у політиці Галицько-Волинського князівства // Український історичний журнал. Ном. 6. 2010. – С. 7–8; Кучинко М. Значення коронації Данила Романовича для Волинської землі // Княжа доба: історія і культура / Я.Д. Ісаєвич (ред.). – Львів, НАН України. Інститут українознавства ім. І. Крип'якевича, 2008. – С. 43–44; Головка О. Держава Романовичів у східноєвропейській політиці римської курії. – С. 74–75; Головка О. Держава Романовичів та Золота Орда (40–50-ті рр. XIII ст.) // Український історичний журнал. Ном. 6. 2004. – С. 8–9; Стасів М. Корона Данила і Татари // *Analecta ordinis S.Basilii Magni*. Vol. 2/8. Fasc. 1–2. 1954. – С. 146; Хома І. Східно-європейська політика. – С. 132–134.

⁹⁹ Jackson P. *Franciscans as Papal and Royal Envoys to the Tartars (1245–1255)* // *The Cambridge Companion to Francis of Assisi* / M.J. Robson (ed.). – Cambridge, Cambridge University Press, 2012. – С. 226; Jackson P. *The Mongols and the West*. – С. 95–96.

¹⁰⁰ *Acta Innocentii pp. IV*. – С. 36–42; Richard J. *La Papauté et les missions d'Orient*. – С. 59; Whalen B.E. *Dominion of God*. – С. 168.

¹⁰¹ *Acta Innocentii pp. IV*. – С. 74–75; Майоров А.В. Коронация Даниила Галицкого: Никея и Рим во внешней политике Галицко-Волинских князей // *Studia Slavica et Balcanica Petropolitana*. Ном. 1/9. 2011. – С. 147.

¹⁰² Richard J. *La Papauté et les missions d'Orient*. – С. 60.

¹⁰³ *Acta Innocentii pp. IV*. – С. 95–107; Claverie P.-V. *Deux lettres inédites*. – С. 285; Richard J. *La Papauté et les missions d'Orient*. – С. 71.

ствия Даниила, вынужденного посетить ставку Бату. На обратном пути визит Иоанна оказался более удачным: 17 июня 1247 г., в присутствии Даниила, западнорусские прелаты вербально признали примат Римского папы и подтвердили желание начать переговоры об условиях церковного союза¹⁰⁴.

Начиная с возобновления переговоров с Даниилом Романовичем в январе 1246 г., Иннокентий IV отправил значительное количество посланий, в которых папа предоставлял ряд привилегий западнорусскому правителю. В мае того же года Иннокентий предоставил специальную протекцию Святого Престола владениям Даниила и его брата Василько¹⁰⁵. В августе 1247 г. папа подтвердил неприкасаемость западнорусских территорий и обещал личное вмешательство, в случае возможной агрессии Тевтонского ордена¹⁰⁶. Более того, в январе 1248 г. Иннокентий IV гарантировал военную поддержку Тевтонских рыцарей для отражения возможной инвазии монгол¹⁰⁷. Иннокентий IV, таким образом, представляется искренне заинтересованным в привлечении Даниила в общий антимонгольский фронт. Более подробный анализ папских посланий, однако, показывает, что, с точки зрения Иннокентия, соблюдения условий заключения церковного союза имели центральное значение. Например, в письме от 12 сентября 1247 г. папа ясно указывал, что залогом предоставления политических привилегий было непосредственное участие Даниила в постепенной латинизации западнорусской церкви¹⁰⁸.

Уже в марте 1246 г. послание папы, адресованное западнорусским прелатам, содержало требование отказа от православного ритуала и религиозных обычаев, которые, по мнению понтифика, значительно затрудняли заключение церковного союза. В качестве дополнительной меры, папа извещал адресатов о предоставлении пленарных полномочий своему легату, архиепископу Пруссии Альберту, для осуществления контроля над соблюдением условий постепенной латинизации православной церкви¹⁰⁹. 30 января 1247 г. папа настаивал на обязанности Даниила способствовать эффективному укоренению католического ритуала и канонического права¹¹⁰. Иннокентий IV, возможно, проявлял и относительную терпимость по отношению к медлительности процесса латинизации западнорусской церкви. Так, в письме *Exigentibus vestrae devotionis*, от 27 августа 1247 г., папа поощрял про-латинскую позицию Даниила не только гарантией неприкосновенности его владений, но и временным разрешением сохранения некоторых элементов православного ритуала. С другой стороны, папа начал выражать сомнения в отношении искренности религиозной политики Даниила и, параллельно, призывал легата Альберта лично посетить западнорусского правителя, чтобы удостовериться в соблюдении условий церковного союза¹¹¹. Если письмо *Exigentibus vestrae devotionis* адресовано «*carissimi in Christo filii*», что предполагает папское признание личной унии Даниила с Римской церковью, то последнее письмо Иннокентия IV, от 22 января 1248 г., адресуется уже «королю России», что, по моему мнению, является очевидным выражением папского сомнения в отношении соблюдения условий церковного союза¹¹². После этого письма, Иннокентий прерывает отправку посланий и прибегает к возобновлению контактов только через четыре года. Охлаждение во взаимоотношениях Даниила с папой до сих пор является актуальным предметом изучения исследователей¹¹³. Однако вполне возможно, что наравне с

¹⁰⁴ Giovanni di Pian di Carpine Storia dei Mongoli. – С. 380–381, 398; Бак В. Папські пропозиції королівських інсигній давньоруським князям у XI–XIII ст. // Література та культура Полісся. Регіональні економічні, релігійні, освітянсько-наукові та культурно-мистецькі проблеми в загальноукраїнському контексті. Ном. 57. 2010. – С. 5; Szcześniak B. The Mission of Giovanni de Plano Carpini to Halicz // The Journal of Ecclesiastical History. Vol. 7. 1956. – С. 12. Успеху визита брата Иоанна в немалой степени способствовала предшествующая доминиканская миссия, посланная из Лиона 3 мая 1246 г.: Jakson P. Franciscans as Papal and Royal Envoys. – С. 227; Richard J. La Papauté et les missions d'Orient. – С. 71.

¹⁰⁵ Acta Innocentii pp. IV. – С. 69–70.

¹⁰⁶ Там же. – С. 85–87.

¹⁰⁷ Там же. – С. 108.

¹⁰⁸ Там же. – С. 91–92.

¹⁰⁹ Там же. – С. 64–66.

¹¹⁰ Regesta Pontificum Romanorum. – Ном. 12669.

¹¹¹ Acta Innocentii pp. IV. – С. 85–87, 89–90.

¹¹² Там же. – С. 108.

¹¹³ Бак В. Папські пропозиції – С. 5; Головки О. Держава Романовичів та Золота Орда. – С. 9; Стасів М. Корона Данила. – С. 148.

предполагаемым опасением в отношении реакции Бату, религиозной политике Даниила также препятствовала и внутренняя оппозиция православных прелатов.

VII. Теоретизация верховенства папской власти в XIII веке

По моему мнению, всякая папская попытка посредничества в заключении военного союза между католическими правителями и восточными христианами, была обречена на провал: неизбежное требование заключения церковного союза с Римской церковью являлось главным препятствием для достижения взаимопонимания с восточными прелатами и, соответственно, с их светскими правителями¹¹⁴. Важнейшим элементом папской политики была новая интерпретация канонического понятия *Plenitudo potestatis* (полноты власти), которая, с точки зрения Иннокентия IV, определяла не только верховенство папы над всеми существовавшими христианскими церквями, но и право непосредственного вмешательства Святого Престола в юридическую сферу светского мира¹¹⁵. Папские универсальные амбиции были продиктованы обострением конфликта с Римско-германской империей, который неизбежно привел к самоутверждению верховенства Иннокентия IV в отношении к императорскому институту власти. Иннокентий покинул Италию в конце 1244 г. с твердым намерением смещения Фридриха II с императорского трона и приложил значительные усилия в теоретическом пересмотре статуса светского аспекта власти Святого Престола¹¹⁶. Торжественное провозглашение заочного смещения императора в рамках I Лионского собора было представлено Иннокентием IV как кульминация роста универсального верховенства заместителя Христа, чему, в немалой степени, способствовал теоретический вклад предшественников Иннокентия. Папские геополитические амбиции имели прямое влияние на формирование изначальных отношений с империей монгол, и поэтому развитие теоретизации понятия *Plenitudo potestatis* требует короткого исторического экскурса.

Папскому институту власти средневековья было свойственно утверждение своего верховенства в политической жизни Европы. Уже папа Григорий VII представлял Римскую Церковь второй половины XI века некой сверхнатуральной политической целостностью, подчинявшей себе мировое христианство и светских правителей Европы. Григорий VII, однако, подчеркивал отчетливое разделение между спиритуальной сферой влияния церкви и политической компетенцией светской власти. Его отстаивание политической гегемонии было, скорее, инструментом утверждения неоспоримости власти Святого Престола над самой Церковью, в особенности в вопросе исключительного авторитета папы в инвеституре католических прелатов¹¹⁷.

Дальнейший вклад канонистов XII века имел определенное влияние на рост политической власти папства. Среди наиболее влиятельных теоретиков следует отметить неопределимый, с точки зрения канонического права, вклад Грациана; *Декрет* (*Concordantia discordantium canonum*) которого, составленный к 1140 г., послужил авторитетной базой для обоснования папского примата в будущем конфликте Святого Престола с императорами XIII века¹¹⁸. Отмечу, однако, что папское вмешательство в сферу политической власти в XII веке имело крайне ограниченный характер. Понятие *Plenitudo potestatis* довольно часто встречалось в папских официальных документах, но интерпретировалось не в политическом значении, а с точки зрения обязанности папы служения христианству. В большинстве своем, концепт полноты власти применялся в участившихся случаях направления папских представителей в различные регионы христианского мира для разреше-

¹¹⁴ В данном контексте мог бы быть чрезвычайно полезен подробный анализ параллелей между политикой Святого Престола в отношении армянской и русской церкви. См., например: Ryan J.D. *Toleration Denied: Armenia between East and West in the Era of the Crusades // Tolerance and Intolerance: Social Conflict in the Age of the Crusades* / M. Gervers; J.M. Powell (eds.). – Syracuse, Syracuse University Press, 2001. – С. 55–64.

¹¹⁵ См., например, использование термина в послании Даниилу Романовичу от 3 марта 1246 г.: *Acta Innocentii pp. IV.* – С. 64–66.

¹¹⁶ Melloni A. *Innocenzo IV.* – С. 81; Van Cleve Th.C. *Emperor Frederick II.* – С. 477, 484–485.

¹¹⁷ Ladner G.B. *The Concepts of "Ecclesia" and "Christianitas" and Their Relation to the Idea of Papal "Plenitudo Potestatis" from Gregory VII to Boniface VIII // Images and Ideas in the Middle Ages: Selected Studies in History and Art* / G.B. Ladner (ed.). – Roma, Edizioni di storia e letteratura, 1983. Vol. II. – С. 488–491; McCready W.D. *Papal Plenitudo Potestatis and the Source of Temporal Authority in Late Medieval Papal Hierocratic Theory // Speculum.* Vol. 48/4. 1973. – С. 662.

¹¹⁸ Rist R. *Papacy and Crusading in Europe, 1198–1245.* – London, Continuum International Publishing, 2009. – С. 28; Wilks M. *The Problem of Sovereignty in the Later Middle Ages: The Papal Monarchy with Augustinus Triumphus and the Publicists.* – Cambridge, Cambridge University Press, 1963. – С. 289.

ния конфликтов со светскими правителями Западной Европы или с прелатами Византийской империи. Папские легаты наделялись пленарными полномочиями Святого Престола в решении вопросов, относящихся, в первую очередь, к духовной сфере администрации церкви. Папство еще не располагало детально разработанными инструментами принудительной власти и исполнение спиритуальных санкций против оппонентов Святого Престола напрямую зависело от желания сотрудничества светских правителей¹¹⁹.

Только начиная с понтификата Иннокентия III (1198–1216), можно с уверенностью говорить о реальном воплощении политического аспекта папского института власти. Иннокентий III был первым папой, ясно утверждавшим неоспоримое право церкви непосредственного вмешательства в сферу влияния светских правителей католического мира¹²⁰. Центральное место в определении области компетенции папской власти Иннокентия III занимало рассмотрение взаимоотношений Святого Престола с Римско-германской империей. В частности, папа отстаивал свое исключительное право на подтверждение кандидатуры императора, обосновывая свое требование утверждением решающей роли папства в юридической легитимизации Каролингской империи¹²¹.

С другой стороны, новая интерпретация понятия полноты власти Иннокентия III включала и ясно выраженное определение автономии политических правителей. Папа отстаивал примат церкви в политической жизни католического мира, но, одновременно, ограничивал возможности ее вмешательства в светскую компетенцию феодальной аристократии¹²². Встретив явную политическую оппозицию светских правителей, Иннокентий был вынужден признать натуральное право немецких баронов на избрание их кандидатуры на имперский трон; папа оставлял за собой только привилегию окончательного утверждения нового императора¹²³. Спиритуальная природа авторитета Святого Престола затрудняла реализацию его принудительной власти в светской сфере и побуждала пап к разработке особых идеологических механизмов, которые обосновывали политические санкции против их многочисленных оппонентов¹²⁴. Иннокентий III позволял себе посредническое вмешательство в конфликты между феодальными правителями Европы, как, например, в случае столкновения между английским королем, Иоанном Безземельным, и французским монархом Филиппом Августом; всякий раз, однако, папа обосновывал вмешательство необходимостью исправления аморального поведения светских правителей (*ratione peccati*)¹²⁵.

Для настоящей статьи больший интерес представляет дальнейшая теоретизация политической власти церкви в начале понтификата Иннокентия IV, разработанная в 1245 г., то есть в период, хронологически совпадающий с отправлением папских послов к монгольским правителям. Крайнее обострение конфликта с императором Фридрихом II вынудило папу радикализировать свои политические претензии. Иннокентий IV прибег к схожим с его великим предшественником обоснованиям юридических санкций против своего главного политического оппонента, посвятив немало времени рассмотрению антихристианского поведения Фридриха II в рамках I Лионского Собора. Важнее, однако, было его твердое убеждение в необходимости смещения императора,

¹¹⁹ Tabacco G.; Merlo G.G. Medioevo V–XV secolo. – Bologna, Mulino, 1989. – С. 455–460; McCready W.D. Papal Plenitudo Potestatis. – С. 654.

¹²⁰ Whalen B.E. Dominion of God. – С. 128–129; Luchaire A. A Realist Ascends the Papal Throne // Innocent III: Vicar of Christ or Lord of the World? / J.M. Powell (ed.). – Washington, Catholic University of America Press, 1994. – С. 32; Carlyle A.J.; Robert W. Judged by God Alone // Innocent III: Vicar of Christ or Lord of the World? / J.M. Powell (ed.). – Washington, Catholic University of America Press, 1994. – С. 37; McCready W.D. Papal Plenitudo Potestatis. – С. 655.

¹²¹ Housley N. Contesting the Crusades. – Malden, Blackwell, 2006. – С. 55; Tabacco G. Le ideologie politiche del medioevo. – Torino, Einaudi, 2000. – С. 62–64; Van Cleve Th.C. Emperor Frederick II. – С. 34.

¹²² Moore, J.C. Pope Innocent III (1160/61–1216). To Root Up and to Plant. – Leiden, Brill, 2003. – С. 257–259.

¹²³ Tabacco G. Ideologie politiche. – С. 62–64; Hauck A. Innocent III Desired to Rule the World // Innocent III: Vicar of Christ or Lord of the World? / J.M. Powell (ed.). – Washington, Catholic University of America Press, 1994. – С. 16.

¹²⁴ Cipollone G. From Intolerance to Tolerance: The Humanitarian Way, 1187–1216 // Tolerance and Intolerance: Social Conflict in the Age of the Crusades / M. Gervers (ed.). – Syracuse, Syracuse University Press, 2001. – С. 30–31; Ladner G.B. The Concepts of “Ecclesia”. – С. 495–497; Watt J.A. The Theory of Papal Monarchy in the Thirteenth Century. The Contribution of the Canonists. – London, Burns&Oates, 1965. – С. 2, 7, 40–41.

¹²⁵ Rist R. Papacy and Crusading in Europe. – С. 2; Moore, J.C. Pope Innocent III. – С. xiii; Riley-Smith J. What Were the Crusades? – Hampshire, Palgrave Macmillan, 2002. – С. 34; Tabacco G. Ideologie politiche. – С. 62–64; Carlyle A.J.; Robert W. Judged by God Alone. – С. 37; Wilks M. Problem of Sovereignty. – С. 271–272.

которое побудило папу представить себя в качестве высшего судьи христианского мира, авторизованного выносить приговор вне зависимости от общего мнения кардиналов¹²⁶. Более того, Иннокентий IV выработал новую модель папского восприятия административной системы Европы, в которой церковь брала на себя исключительные обязанности в урегулировании государственных взаимоотношений внутри католического мира. Иннокентий IV допускал возможность принятия Светским Престолом привилегии управления Римско-германской империей в период вакантности имперского трона и обосновывал свое утверждение верховенством власти Святого Престола. В одном из своих писем Фридриху II Иннокентий IV утверждал, что его власть превосходила, по своему юридическому статусу, компетенцию любого светского правителя, в силу предоставления Христом легитимности власти первым апостолам¹²⁷.

В 1245 г. Иннокентий IV представлял себя верховным универсальным правителем, принявшим дополнительные политические обязанности в связи с вакантностью императорского трона. Одним из интереснейших аспектов его теоретической деятельности было рассмотрение отношения Святого Престола к легитимности власти нехристианских правителей. Отмечу, что Иннокентий IV был первым католическим теоретиком, который подробно рассматривал юридический статус языческого общества. В частности, центральное место в рассмотрении проблемы занимали его комментарии к письму Иннокентия III, *Quod super his*, которое ранее анализировало право папы на конфискацию имущества христиан, не исполнивших обета крестоносца. Иннокентий IV, в свою очередь, сфокусировал внимание на теоретическом обосновании папского права прибегать к конфискации светского имущества и использовал выводы своего предшественника для обоснования легитимности военных действий против нехристианских правителей. В случае мусульманских правителей Ближнего Востока и Испании, провозглашение крестового похода обосновывалось без затруднений незаконным присвоением земельных владений христиан. Определение статуса мусульманских и языческих правителей, однако, вызывало определенные трудности, и Иннокентий IV приходил к радикальному, по тем временам, утверждению временной легитимности власти нехристианских правителей. Теоретически Иннокентий IV указывал на недопустимость существования нехристианской администрации; практически папа допускал возможность ее временной деятельности согласно натуральным законам рационального сообщества язычников. Таким образом, Иннокентий IV предполагал, что язычники были способны к рациональному мышлению и что папа не мог объявить крестовый поход против язычников только на основе того, что их правители не были христианами¹²⁸.

В силу полномочий, полученных непосредственно от Христа, Иннокентий IV не только рассматривал себя верховным правителем христианского мира и язычников, но и допускал автономию признанных им светских правителей при исполнении определенных условий. В первую очередь, он отстаивал свое неоспоримое право на объявление крестового похода против правителей, необоснованно, с его точки зрения, нарушавших условия мира¹²⁹. Не менее важным было заострение внимания папы на его личной обязанности организации проповедования католической веры как в среде язычников, так и в среде восточных христиан. С точки зрения папы, любая попытка препятствования миссионерской деятельности католических проповедников являлась достаточным обоснованием для провозглашения крестового похода¹³⁰.

¹²⁶ Melloni A. Innocenzo IV. – С. 81, 92, 108, 128–129, 159; Wilks M. Problem of Sovereignty. – С. 370.

¹²⁷ Van Cleve Th.C. Emperor Frederick II. – С. 487–488.

¹²⁸ Muldoon J. The Nature of the Infidel: The Anthropology of the Canon Lawyers // Travellers, Intellectuals, and the World beyond Medieval Europe / J. Muldoon (ed.). – Farnham, Ashgate, 2010. – С. 117–118; Whalen B.E. Dominion of God. – С. 13–14, 167.

¹²⁹ Muldoon J. Missionaries and the Marriages of Infidels: The Case of the Mongol Mission // Travellers, Intellectuals, and the World beyond Medieval Europe / J. Muldoon (ed.). – Farnham, Ashgate, 2010. – С. 230; Muldoon J. Nature of the Infidel. – С. 118; Whalen B.E. Dominion of God. – С. 167–168; Riley-Smith J. What Were the Crusades? – Hampshire, Palgrave Macmillan, 2002. – С. 11.

¹³⁰ Muldoon J. Missionaries and the Marriages. – С. 239; Whalen B.E. Dominion of God. – С. 168; Williams R.A. The American Indian. – С. 13–14; Kedar B.Z. Crusade and Mission: European Approaches toward the Muslims. – Princeton, Princeton University Press, 1984. – С. 159–160.

VIII. Анализ посланий Иннокентия IV монгольским правителям

Процесс активной теоретизации светского аспекта власти Святого Престола хронологически совпал с периодом территориальной экспансии империи монгол, что неизбежно привело к идеологическому столкновению двух мировых центров власти при установлении первого дипломатического контакта. По моему мнению, решение Иннокентия IV отправить посольства к монгольским правителям было продиктовано стремлением известить императора монгол о верховенстве власти Святого Престола, информировать кагана о потенциальной возможности предоставления ему легитимного статуса и сообщить причины, которые препятствовали получению этого статуса. Посмотрим, что представляли собой требования папы на практике, и перейдем к подробному рассмотрению папских посланий.

В первую очередь, рассмотрим послание Иннокентия IV *Dei patris immensa*¹³¹, которое служит цели провозглашения примата папской власти. Папа начинает свое письмо сжатым описанием католической доктрины, которое извещает кагана о причинах, побудивших Всевышнего послать своего Сына в царствие людей. Короткий экскурс в содержание Евангелия служит демонстрации несовершенства человеческой природы, несмотря на врожденную способность к рациональному мышлению, и указывает на необходимость преодоления ее дефектов, следуя отеческим советам морального проводника. Далее Иннокентий настаивает на своей личной обязанности контроля над нравственным уровнем людей, в силу его статуса заместителя Христа, и указывает на особые полномочия в вынесении вердикта об их моральном поведении. Статус заместителя Христа, таким образом, не только обязывает папу заботиться о спасении людей, но требует от него и неусыпного контроля над соблюдением условий этого спасения. В силу своих полномочий папа наделен совершенными моральными качествами, которые находят свое применение в исправлении аморального поведения простых смертных.

Представив статус своей власти, Иннокентий IV переходит к определению полномочий посольства. По словам папы, он не имеет возможности присутствовать повсеместно, что не является достаточным обоснованием для пренебрежения его главной обязанностью побуждения людей к спасению души. Поэтому папа посылает к правителю монгол своих представителей, которые в прошлом выказали особые старания в служении католической вере и в применении своих глубоких познаний Священного Писания. Иннокентий не сомневается в полезности для хана поучений его представителей и настаивает на их дружелюбном приеме. Папа еще раз подчеркивает пленарные полномочия своих представителей и требует уважительного отношения к послам, как если бы они были самим папой или Богом. Отмечу показательность последнего сравнения, подчеркивающего абсолютный характер папской власти.

Во втором письме, *Cum non solum*¹³², Иннокентий трактует юридический статус нехристианских правителей и указывает на причины, не позволяющие признать легитимность власти монгольского хана. Папа начинает свое второе послание описанием состояния нехристианского общества, подчиненного рациональным законам, несмотря на его несовершенство. Согласно Божественной воле, эти законы воплощаются в поддержании гармонии и мира, которые являются единственным обоснованием существования нехристианского сообщества. Далее папа с сожалением извещает о получении сведений о стремлении монгольских правителей к нарушению установленного порядка и мира, выраженном в агрессии против христианских и других людей. Иннокентий также выражает опасения, что монгольские правители планируют продолжение военных действий. Поэтому папа считает своей обязанностью известить монгольского правителя о необходимости соблюдения вышеуказанных принципов мирного сосуществования. Папа выражает сомнение в том, что монгольский правитель извещен о существовании этих принципов, но, предполагая его врожденную рациональность, допускает способность кагана осознать родственную связь, связывающую всех людей, и необходимость прекращения агрессии.

Далее Иннокентий переходит к рассмотрению необходимых условий для признания легитимности власти кагана. Папа указывает на личные полномочия, унаследованные от Христа, на урегулирование отношений между государствами с целью установления прочного мира. Иннокентий настойчиво требует от кагана прекращения любого типа агрессии и, в особенности, воздержания от нападения на христиан. Папа настаивает на необходимом покаянии хана в незаконном уничтожении неисчислимого количества невинных людей. Акт покаяния должен быть ис-

¹³¹ Epistolae saeculi XIII. – С. 72–73.

¹³² Acta Innocentii P.P. IV. – С. 31–32.

полнен в соответствии с принятыми в католичестве нормами. Иннокентий считает уместным подкрепить свои требования умеренными угрозами. По словам папы, Всевышний часто предоставляет неограниченную власть и возгордившимся правителям. Несовершенство подобной власти, однако, неизбежно приводит к Божественному наказанию как в этой, так и в загробной жизни. Папа поэтому считает своим долгом известить хана о будущем возмездии в своем послании, доставленном его представителем. Папа требует принять посла как своего сына и подробно объяснить как причины незаконных действий, так и будущие намерения монгольского правителя.

В заключение отмечу, что, согласно классической интерпретации Э.Вегелина¹³³, ответ Гуюка, привезенный Иоанном де Плано Карпини в Лион, обычно рассматривается в более широком контексте серии ультиматумов монгольских правителей, отправленных в Европу. Письмо Гуюка поэтому представляется нормативным бюрократическим документом правительства империи, находящейся в стадии территориальной экспансии¹³⁴. Не ставя под сомнение выводы предыдущих исследований, позволю себе указать на возможность рассмотрения требования подчинения Гуюка, обращенного к папе, в качестве непосредственного ответа на послания Иннокентия IV. В своем письме¹³⁵ Гуюк выражает явное раздражение в отношении идеологических амбиций папы только на основе его верховенства в среде католического мира. По мнению Гуюка, недавние военные успехи монгольской армии являются более весомым аргументом в доказательстве особой симпатии Всевышнего. К схожей аргументации прибегает и Байджу в своем ответе, привезенном в Лион братом Асцелином¹³⁶. Таким образом, папско-монгольская переписка является очевидным свидетельством идеологического столкновения двух мировых центров власти.

Бак В. Папські пропозиції королівських інсигній давньоруським князям у XI–XIII ст. // Література та культура Полісся. Регіональні економічні, релігійні, освітянсько-наукові та культурно-мистецькі проблеми в загальноукраїнському контексті. Ном. 57. 2010. http://www.nbuv.gov.ua/portal/Soc_Gum/Ltkp/2010_57/index.html. – С. 1–7.

Войтович Л.В. Король Данило Романович: політик і полководець // Доба Короля Данила в науці, мистецтві, літературі (Матеріали міжнародної наукової конференції. 29–30 листопада 2007 р. Львів). – Львів, 2008. – С. 22–97.

Войтович Л.В. Війна з монголами на Волині у 1258–1260 роках // Науковий вісник Волинського національного університету імені Лесі Українки. Ном. 22. – 2010. – С. 9–13.

Войтович Л.В. Тевтонський орден у політиці Галицько-Волинського князівства // Український історичний журнал. Ном. 6. – 2010. – С. 4–17.

Галенко О. Монгольський перелам // Економічна історія України / В.М. Литвин (ред.). Т.І–ІІ. – Київ, Ніка-Центр, 2011. – С. 236–288.

Головко О. Держава Романовичів та Золота Орда (40–50-ті рр. XIII ст.) // Український історичний журнал. – 2004. – Ном. 6. – С. 3–16.

Головко О. Держава Романовичів у східноєвропейській політиці римської курії 40–50-х років XIII ст. // Княжа доба: історія і культура. – 2008. – Ном. 2. – С. 67–84.

Кучинко М. Значення коронації Данила Романовича для Волинської землі // Княжа доба: історія і культура / Я.Д. Ісаєвич (ред.). – Львів, НАН України. Інститут українознавства ім. – І. Крип'якевича, 2008. – С. 40–49.

Майоров А.В. Коронація Даниїла Галицького: Никея і Рим во зовнішній політиці Галицько-Волинських князів // *Studia Slavica et Balcanica Petropolitana*. – 2011. – Ном. 1/9. – С. 143–156.

Назарко І. Вплив старо-руського християнства на монголів // *Analecta ordinis S.Basilii Magni*. Vol. 2/8. Fasc. 1–2. 1954. – С. 153–163.

Осипян А.Л. Нове джерело з історії монгольського походу на країни Центрально-Східної Європи (1236–1242 рр.) // Україна в Центрально-Східній Європі. – 2004. – Ном. 4. – С. 331–347.

Селарт А. Архиепископ Петр и Лионский собор 1245 года // *Rossica Antiqua*. Ном. 1. 2011. / пер. В.Г. Ананьева. – С. 100–113.

Стасів М. Корона Данила і Татари // *Analecta ordinis S.Basilii Magni*. Vol. 2/8. Fasc. 1–2. 1954. – С. 137–152.

Хома І. Східно-європейська політика Інокентія IV // *Analecta ordinis S.Basilii Magni*. Vol. 2/8. Fasc. 1–2. 1954. – С. 126–136.

¹³³ Voegelin E. Mongol Orders of Submission. – С. 112–113.

¹³⁴ См., например: Khazanov A.M. Muhammad and Jenghiz Khan Compared; Allsen Th.T. Guard and Government. – С. 495–496; Richard J. Ultimatums mongols. – С. 216–219.

¹³⁵ Voegelin E. Mongol Orders of Submission. – С. 117–118.

¹³⁶ Voegelin E. Mongol Orders of Submission. – С. 119–120.

- Юрченко А.Г.; Аксенов С.В. Христианский мир и «Великая Монгольская империя». Материалы францисканской миссии 1245 года. – М., Евразия, 2002.
- Acta Innocentii P.P. IV (1243–54) e regestis vaticanis aliisque fontibus collegerunt notisque adornarunt / T.T. Haluscynskij; M.M. Wojnar (eds.). – Romae, Typis pontificae universitatis gregorianae, 1962.
- Allsen Th.T. Guard and Government in the Reign of the Grand Qan Möngke, 1251–59 // Harvard Journal of Asiatic Studies. Vol. 46/2. 1986. – С. 491–521.
- Annales Mellicenses. Continuatio Lambacensis // Monumenta Germaniae Historica, Scriptores / W. Wattenbach (ed.). Vol. IX. – Hannover, 1851. – С. 556–561.
- Annales Sancti Trudperti // Monumenta Germaniae Historica, Scriptores / G.H. Pertz (ed.). Vol. XVII. – Hannover, 1861. – С. 285–294.
- Annales Scheftlarienses // Monumenta Germaniae Historica, Scriptores / Ph. Jaffé (ed.). Vol. XVII. – Hannover, 1861. – С. 333–345.
- Annales S. Pantaleonis Coloniensis // Monumenta Germaniae Historica, Scriptores / H. Cardauns (ed.). Vol. XXII. – Hannover, 1872. – С. 530–547.
- Annales Wormatienses // Monumenta Germaniae Historica, Scriptores / G.H. Pertz (ed.). Vol. XVII. – Hannover, 1861. – С. 37–73.
- Annales Zwifaltenses // Monumenta Germaniae Historica, Scriptores / Ottone Abel (ed.). Vol. X. – Stuttgart, 1852. – С. 53–64.
- Berridge G.R. Diplomacy: Theory and Practice. – London, Harvester Wheatsheaf, 1995.
- Bowden B. The Empire of Civilization: The Evolution of an Imperial Idea. – Chicago, University of Chicago Press, 2009.
- Boyle J.A. The Mongols and Europe // History Today. Vol. 15. 1965. – С. 336–343.
- Cahen C. The Mongols and the Near East // A History of the Crusades. Vol. II. The Later Crusades, 1189–1311 / K.M. Setton; R.L. Wolff; H.W. Hazard (eds.). – Madison, University of Wisconsin Press, 1969. – С. 715–733.
- Carlyle A.J.; Robert W. Judged by God Alone // Innocent III: Vicar of Christ or Lord of the World? / J.M. Powell (ed.). – Washington, Catholic University of America Press, 1994. – С. 37–50.
- C. de Bridia Tartar Relation // The Vinland Map and the Tartar Relation / G. Painter (ed.). – New Haven, Yale University Press, 1965. – С. 89–101.
- Cheshire H.T. The Great Tartar Invasion of Europe // Slavonic review. Vol. 5. 1926–1927. – С. 89–105.
- Cipollone G. From Intolerance to Tolerance: The Humanitarian Way, 1187–1216 // Tolerance and Intolerance: Social Conflict in the Age of the Crusades / M. Gervers (ed.). – Syracuse, Syracuse University Press, 2001. – С. 28–40.
- Claverie P.-V. Deux lettres inédites de la première mission en Orient d'André de Longjumeau (1246) // Bibliothèque de l'École des Chartes. Vol. 158/1. 2000. – С. 283–292.
- Connell Ch.W. Western Views of the Origins of the 'Tartars': An Example of the Influence of Myth in the Second Half of the Thirteenth Century // The Journal of Medieval and Renaissance Studies. Vol. 3/1. 1973. – С. 115–137.
- Continuatio Sancrucensis secunda // Monumenta Germaniae Historica, Scriptores / W. Wattenbach (ed.). Vol. IX. – Hannover, 1851. – С. 637–646.
- DeWeese D. The Influence of the Mongols on the Religious Consciousness of Thirteenth Century Europe // Mongolian Studies. Vol. 5. 1978–1979. – С. 41–78.
- Di Cosmo N. Inner Asian Ways of Warfare in Historical Perspective // Warfare in Inner Asian History (500–1800) / N. Di Cosmo (ed.). – Leiden, Brill, 2002. – С. 1–32.
- Dictionnaire d'histoire et de géographie ecclésiastiques / A.-H.-M. Baudrillart (ed.). Vol. VIII. – Paris, Letouzey et Ané, 1935.
- Epistolae saeculi XIII regestis pontificum romanorum selectae / C. Rodenberg, (ed.). Vol. II. – München, Monumenta Germaniae Historica, 1982.
- Ex Annalibus Burtonensibus // Monumenta Germaniae Historica, Scriptores / R. Pauli (ed.). Vol. XXVII. – Hannover, 1884. – С. 474–484.
- Ex Historiae Regum Franciae Continuatione Parisiensis // Monumenta Germaniae Historica, Scriptores / O. Holder-Egger (ed.). Vol. XXVI. – Hannover, 1882. – С. 604–610.
- Ex Mathei Parisiensis Operibus // Monumenta Germaniae Historica, Scriptores / F. Liebermann (ed.). Vol. XXVIII. – Hannover, 1888. – С. 4–455.
- Ex Thomae Historia Pontificum Salonitanorum et Spaltinorum // Monumenta Germaniae Historica, Scriptores / L. von Heinemann (ed.). Vol. XXIX. – Hannover, 1892 – С. 568–598.
- Fara A. La formazione di un'economia di frontiera. La Transilvania tra XII e XIV secolo – Napoli, Editoriale Scientifica, 2010.
- Ferguson Y.; Mandbach R. Politics: Authority, Identities, and Change. – Columbia, University of South Carolina Press, 1996.
- Gestorum Treverorum continuatio quarta // Monumenta Germaniae Historica, Scriptores / G. Waitz (ed.). Vol. XXIV. – Hannover, 1879. – С. 390–404.

- Giovanni di Pian di Carpine* Storia dei Mongoli / P. Daffinà; C. Leopardi; M.C. Lungarotti; E. Menestò; L. Petech (eds.). – Spoleto, Centro italiano di studi sull'alto Medioevo, 1989.
- Guzman G.G.* Simon of Saint-Quentin and the Dominican Mission to the Mongol Baiju: A Reappraisal // *Speculum*. Vol. 46/2. 1971. – C. 232–249.
- Guzman G.G.* Christian Europe and Mongol Asia: First Medieval Intercultural Contact Between East and West // *Essays in Medieval Studies*. Vol. 2. 1985. – C. 227–244.
- Hall M.* Essence of Mongol-Christian Diplomacy in the 13th Century // Paper Presented at the Annual Meeting of the ISA's 50th Annual Convention: "Exploring the Past, Anticipating the Future" (2009). – C. 1–10.
- Hambis L.* Saint Louis et les Mongols // *Journal Asiatique*. Vol. 257. 1970. – C. 25–33.
- Hauck A.* Innocent III Desired to Rule the World // *Innocent III: Vicar of Christ or Lord of the World?* / J.M. Powell (ed.). – Washington, Catholic University of America Press, 1994. – C. 15–18.
- Hefele C.J.* Histoire des conciles d'après des documents originaux / Nouvelle traduction français corrigée et augmentée par H. Leclercq. Vol. V. – Hildesheim, Georg Olms Verlag, 1973.
- Housley N.* Contesting the Crusades. – Malden, Blackwell, 2006.
- Jackson P.* The Crusade Against the Mongols (1241) // *Journal of Ecclesiastical History*. Vol. 42/1. 1991. – C. 25–33.
- Jackson P.* The Mongols and the West, 1221–1410. – Harlow, Pearson Longman, 2005.
- Jackson P.* Medieval Christendom's Encounter with the Alien // *Travellers, Intellectuals, and the World beyond Medieval Europe* / J. Muldoon (ed.). – Farnham, Ashgate, 2010. – C. 31–55.
- Jackson P.* Franciscans as Papal and Royal Envoys to the Tartars (1245–1255) // *The Cambridge Companion to Francis of Assisi* / M.J. Robson (ed.). – Cambridge, Cambridge University Press, 2012. – C. 224–239.
- Jönsson C.; Hall M.* Essence of Diplomacy. – Basingstoke, Palgrave Macmillan, 2005.
- Jotischky A.* Crusading and the Crusader States. – Harlow, Pearson/Longman, 2004.
- Kedar B.Z.* Crusade and Mission: European Approaches toward the Muslims. – Princeton, Princeton University Press, 1984.
- Khazanov A.M.* Muhammad and Jenghiz Khan Compared: The Religious Factor in World Empire Building // *Comparative Studies in Society and History*. Vol. 35/3. 1993. – C. 461–479.
- Ladner G.B.* The Concepts of «Ecclesia» and «Christianitas» and Their Relation to the Idea of Papal «Plenitudo Potestatis» from Gregory VII to Boniface VIII // *Images and Ideas in the Middle Ages: Selected Studies in History and Art* / G.B. Ladner (ed.). – Roma, Edizioni di storia e letteratura, 1983. Vol. II. – C. 487–515.
- Lane G.* Daily Life in the Mongol Empire. – Indianapolis, Hackett, 2009.
- Luchaire A.* A Realist Ascends the Papal Throne // *Innocent III: Vicar of Christ or Lord of the World?* / J.M. Powell (ed.). – Washington, Catholic University of America Press, 1994. – C. 19–36.
- Matthaeus Parisiensis,* *Chronica majora* // *Rerum Britannicarum Medii Aevi Scriptores* / H.R. Luard (ed.). Part VI. – London, 1872–1873.
- May T.* Chormaqan Noyan: The First Mongol Military Governor in the Middle East. Master's Thesis. – Indiana University, 1996.
- McCready W.D.* Papal Plenitudo Potestatis and the Source of Temporal Authority in Late Medieval Papal Hierocratic Theory // *Speculum*. Vol. 48/4. 1973. – C. 654–674.
- Melloni A.* Innocenzo IV. La concezione e l'esperienza della Cristianità come Regimen Unius Personae. – Genova, Marietti, 1990.
- Menache S.* Tartars, Jews, Saracens and the Jewish-Mongol Plot of 1241 // *Travellers, Intellectuals, and the World beyond Medieval Europe* / J. Muldoon (ed.). – Farnham, Ashgate, 2010. – C. 241–270.
- Moore, J.C.* Pope Innocent III (1160/61–1216). To Root Up and to Plant. – Leiden, Brill, 2003.
- Moorman J.* A History of the Franciscan Order: From Its Origins to the Year 1517. – Oxford, Oxford University Press, 1968.
- Morgan D.O.* The Mongols in Syria, 1260–1300 // *Crusade and Settlement: Papers Read at the First Conference of the Society for the Study of the Crusades and the Latin East and Presented to R. C. Smail* / P. Edbury (ed.). – Cardiff, University College Cardiff Press, 1985. – C. 231–235.
- Morgan D.O.* The Mongols – Oxford, Blackwell, 1986.
- Muldoon J.* Missionaries and the Marriages of Infidels: The Case of the Mongol Mission // *Travellers, Intellectuals, and the World beyond Medieval Europe* / J. Muldoon (ed.). – Farnham, Ashgate, 2010. – C. 229–246.
- Muldoon J.* The Nature of the Infidel: The Anthropology of the Canon Lawyers // *Travellers, Intellectuals, and the World beyond Medieval Europe* / J. Muldoon (ed.). – Farnham, Ashgate, 2010. – C. 55–64.
- Painter G.D.* Preface // *The Vinland Map and the Tartar Relation* / R.A. Skelton; T.E. Marston; G.D. Painter (eds.). – New Haven, Yale University Press, 1965. – C. 21–52.
- Peleggi M.* Shifting Alterity: The Mongols in the Visual and Literary Culture of the Late Middle Ages // *Travellers, Intellectuals, and the World beyond Medieval Europe* / J. Muldoon (ed.). – Farnham, Ashgate, 2010. – C. 311–330.
- Pelliot P.* Les Mongols et la Papauté // *Revue de l'Orient chrétien*. Vol. 37/5. 1944. – C. 3–30.
- Phillips E.D.* The Mongols. – London, Thames & Hudson, 1969.

- Pitkin H.F.* The Concept of Representation. – Berkely, University of California Press, 1972.
- Rachewiltz I.de* Papal Envoys to the Great Khan. – London, Faber, 1971.
- Regesta Pontificum Romanorum / A. Potthast (ed.). – Graz, Akademische Druck, 1957.
- Reichert F.E.* Incontri con la Cina: La scoperta dell'Asia orientale nel Medioevo / перевод с немецкого A. Sberveglieri. – Milano, Biblioteca francescana, 1997.
- Richard J.* Le début des relations entre la Papauté et les Mongols de Perse // Journal Asiatique. Vol. 237. 1949. – C. 291–297.
- Richard J.* The Mongols and the Franks // Journal of Asian History. Vol. 3. 1969. – C. 45–57.
- Richard J.* Ultimatums mongols et lettres apocryphes: l'Occident et les motifs de guerre des Tartares // Central Asiatic Journal. Vol. 17. 1973. – C. 212–222.
- Richard J.* La Papauté et les missions d'Orient au Moyen Age (XIIIe–XVe siècles). – Rome, École Française de Rome, 1977.
- Richard J.* Les causes des victoires mongoles d'après les historiens occidentaux du XIIIe siècle // Central Asiatic Journal. Vol. 23. 1979. – C. 104–117.
- Riley-Smith J.* What Were the Crusades? – Hampshire, Palgrave Macmillan, 2002.
- Rist R.* Papacy and Crusading in Europe, 1198–1245. – London, Continuum International Publishing, 2009.
- Rogerii Miserabile Carmen super destructione Regni Hungariae per Tartaros facta // Monumenta Germaniae Historica, Scriptorum / L. von Heinemann, (ed.). Vol. XXIX. – Hannover, 1892. – C. 547–567.
- Rogers G.S.* An Examination of Historians' Explanations for the Mongol Withdrawal from East Central Europe // East European Quarterly. Vol. 30/1996. – C. 3–26.
- Roux J.-P.* Histoire de l'Empire Mongol. – Paris, Fayard, 1993.
- Ruotsala A.* Europeans and Mongols in the Middle of the Thirteenth Century: Encountering the Other. – Helsinki, Academia scientiarum Fennica, 2001.
- Ryan J.D.* Toleration Denied: Armenia between East and West in the Era of the Crusades // Tolerance and Intolerance: Social Conflict in the Age of the Crusades / M. Gervers; J.M. Powell (eds.). – Syracuse, Syracuse University Press, 2001. – C. 55–64.
- Schmieder F.* Tartarus valde sapiens et eruditus in philosophia. La langue des missionnaires en Asie // Actes de la Société des historiens médiévistes de l'enseignement supérieur public. Vol. 30/1. 1999. – C. 271–281.
- Setton K.M.* The Papacy and the Levant (1204–1571). Vol. I. The Thirteenth and Fourteenth Centuries. – Philadelphia, American Philosophical Society, 1976.
- Sinor D.* Un voyageur du treizième siècle: le Dominicain Julien de Hongrie // Bulletin of the School of Oriental and African Studies, University of London. Vol. 14/3, Studies Presented to Vladimir Minorsky by His Colleagues and Friends. 1952. – C. 589–602.
- Sinor D.* Les relations entre les Mongols et l'Europe jusqu'à la mort d'Arghoun et de Béla IV // Cahiers d'Histoire Mondiale. Vol. 3. 1956. – C. 39–62.
- Sinor D.* Horse and Pasture in Inner Asian History // Oriens Extremus. Vol. 19/1,2. 1972. – C. 171–183.
- Sinor D.* The Mongols and Western Europe // A History of the Crusades. Vol. III. The Fourteenth and Fifteenth Centuries / K.M. Setton; H.W. Hazard (eds.). – Madison, University of Wisconsin Press, 1975. – C. 513–544.
- Sinor D.* Diplomatic Practices in Medieval Inner Asia // The Islamic World. From Classical to Modern Times. Essays in Honour of Bernard Lewis Bosworth / E. Clifford; Ch. Issawi; R. Savory; A.L. Udovitch (eds.). – Princeton, Darwin, 1991. – C. 337–356.
- Smith J.M.* Mongol Armies and Indian Campaigns // <http://www.mongolianculture.com/MONGOL-ARMIES.htm>.
- Soranzo G.* Il Papato, l'Europa cristiana e i Tartari. – Milano, Vita e pensiero, 1930.
- Spinei V.* The Cuman Bishopric: Genesis and Evolution // The Other Europe in the Middle Ages: Avars, Bulgars, Khazars, and Cumans / F. Curta; R. Kovalev (eds.). – Leiden, Brill, 2008. – C. 413–456.
- Stearns M.* Talking to Strangers: Improving American Diplomacy at Home and Abroad. – Princeton, Princeton University Press, 1996.
- Szcześniak B.* The Mission of Giovanni de Plano Carpini to Halicz // The Journal of Ecclesiastical History. Vol. 7. 1956. – C. 12–20.
- Tabacco G.* Le ideologie politiche del medioevo. – Torino, Einaudi, 2000.
- Tabacco G.; Merlo G.G.* Medioevo V–XV secolo. – Bologna, Mulino, 1989.
- Tânase T.* Le royaume de Hongrie et les missions franciscaines dans les régions sous domination mongole du XIIIe au XVe siècle: un exemple de géopolitique religieuse // Annuario. Istituto Romeno di cultura e ricerca umanistica. Vol. 5. 2003. – C. 113–131.
- Thompson T.* Mercenaries, Pirates, and Sovereigns: State-Building and Extraterritorial Violence in Early Modern Europe. – Princeton, Princeton University Press, 1994.
- Van Cleve Th.C.* The Emperor Frederick II of Hohenstaufen: immutator mundi. – Oxford, Oxford University Press, 1972.
- Vincentius Bellovacensis* Speculum historiale / J. Mentelin (ed.). – Strasbourg, 1473.

Voegelin E. The Mongol Orders of Submission to European Powers, 1245–1255 // The Collected Works of Eric Voegelin / E. Sandoz (ed.). Vol. 10. Published Essays 1940–1952. – Columbia and London, University of Missouri Press, 2000. – С. 76–125.

Watt J.A. The Theory of Papal Monarchy in the Thirteenth Century. The Contribution of the Canonists. – London, Burns&Oates, 1965.

Whalen B.E. Dominion of God: Christendom and Apocalypse in the Middle Ages. – Cambridge, Harvard University Press, 2009.

Wilks M. The Problem of Sovereignty in the Later Middle Ages: The Papal Monarchy with Augustinus Triumphus and the Publicists. – Cambridge, Cambridge University Press, 1963.

Williams R.A. The American Indian in Western Legal Thought: The Discourses of Conquest. – New York, Oxford University Press, 1990.

ABSTRACT

Roman Hautala

The ideological preconditions and purposes of the first papal embassies to the Mongols in 1245–1248

The article deals with the circumstances of the first diplomatic contact between Western Europe and the Mongol Empire. Particular attention is paid to the examination of the reasons why the Pope Innocent IV did send the embassies to the Mongol rulers in April 1245. The first part of the article (sections I, II, III) provides a succinct description of historiographical interpretation of the political context of diplomatic missions. The second part (sections IV, V, VI) is dedicated to the analysis of the Latin sources in order to revalue the European reaction toward the Mongol invasion in 1242. In the last part (sections VII, VIII) the geopolitical ambitions of Innocent IV are considered, and is arguing that they influenced directly the content of the papal letters Mongol rulers.

Одежда знати Великой империи монголов в 1207–1266 гг.*

В настоящее время тема одежды кочевой знати Улуса Джучи привлекает внимание все большего количества исследователей на постсоветском пространстве. Однако, несмотря на то, что общество в данном государстве непрерывно развивалось, что в первую очередь сказывалось на его элите и, в частности, на ее костюме, рассматривать одежду кочевой знати исследователи продолжают как монолитный комплекс XIII–XIV вв. (как правило, более позднее время абсолютно не упоминается). По нашему мнению, это неверно: надо говорить о костюме в конкретный период существования Золотой Орды. Для этого необходимо провести исследование, рассматривающее эволюцию костюма в течение XIII–XV вв. Рамки рассматриваемого периода целесообразно установить с 1207 по 1419 г. – от момента, когда Джучи был выделен улус, до смерти Идегея, при котором сохранялось относительное территориальное единство государства и можно говорить о единых глобальных процессах на его территории.

Для удобства проведения исследования указанный отрезок времени следует разбить на несколько периодов¹:

I – существование Улуса Джучи в едином Монгольском государстве – 1207–1266 гг.;

II – время обособления и становления Золотой Орды как отдельного государства – 1266–1312 гг.;

III – время расцвета Золотой Орды – 1312–1359 гг.;

IV – период Великой Замятни, последующий период стабильности, конец существования Золотой Орды как единого государственного образования – 1359–1419 гг.

Результатом работы должно быть составление целостного представления о комплексе одежды знати Золотой Орды и выделение произошедших в течение XIII–XV вв. изменений в нем.

В настоящей работе ограничимся рассмотрением **первого периода**.

По нашему мнению, подход, когда сведения, полученные из различных источников всей территории Великого Монгольского государства, могут быть применены без каких-либо оговорок для изучения костюма монгольской знати Золотой Орды, возможен при рассмотрении исключительно I периода, поскольку в это время еще нет оснований говорить о возникновении местных традиций, а мода диктовалась имперским центром.

Для этого времени основными источниками по костюму знати являются данные, происходящие главным образом с территорий современных Монголии, Китая и юга Восточной Сибири, так как область, где располагалось ядро сложения средневековой Великой империи монголов, находится именно там. Однако при достаточно большом объеме археологических данных они, как правило, не имеют узких датировок. В советской исторической науке монгольские погребения южносибирского региона зачастую датировались в пределах XII–XIV или даже X–XIV вв., в зарубежной литературе нередко материалы, происходящие с территорий современных Китая и Монголии, датируют «временем династии Юань – 1271–1368 гг.». По нашему мнению, подобные датировки не дают возможности получить целостное представление о монгольском костюме в тот или иной, более узкий, период времени, что затрудняет понимание непрерывности развития общества в улусах Великой империи монголов.

В данном случае для изучения костюма I периода представляется логичным рассмотреть хорошо датированные письменные источники первой половины – середины XIII в., сопоставляя их с данными археологии и изобразительного искусства. Начнем с комплекса мужской одежды.

Часть 1. Мужские халаты

Комплекс одежды средневековых кочевников и кочевых обществ этнографического времени составлял устойчивый набор основных предметов: нижняя (нательная) плечевая одежда – рубаха,

* См. Рис. 1–6 и Таблицы 2–19 к статье на цветной вклейке.

¹ Необходимо отметить, что выделение периодов в конкретных датах все же является условностью, необходимой для удобства работы над столь объемной темой, и, по нашему мнению, вполне допустимо при рассмотрении того или иного периода использовать более ранние и более поздние источники (± 5 –7 лет).

поясная одежда – штаны, верхняя плечевая одежда – халат, головной убор и обувь; в холодное время года все это дополнялось шубой, некоторые предметы заменялись утепленными аналогами. Одной из наиболее заметных деталей являлась верхняя плечевая одежда, в частности такой ее вид, как характерные монгольские халаты.

До нашего времени дошло достаточно много монгольских халатов, датируемых XIII–XIV вв. Все они имеют схожий вид, который в немалой степени формируется за счет лежащей в их основе детали с коротким цельнокроеным рукавом, который затем набирается до необходимой длины отдельными кусками ткани (Рис. 1)².

Одежда с таким принципом кроя использовалась азиатскими кочевниками задолго до средневековых монголов: сшитые с использованием данного принципа халаты носили еще хунну на рубеже эр (см. Табл. 1, а, б), а также кидани в X–XII вв.³ (Табл. 3). Самые разнообразные данные (сходные обычаи, в т.ч. погребальный обряд⁴; антропология⁵; свидетельства письменных источников⁶) позволяют считать хунну предками монголов. Кидани же, по нашему мнению, являются частью монгольского суперэтноса⁷. Кроме того, у тюрков, другой этнической общности кочевников⁸, в основе покроя одежды также находим этот принцип⁹. Видимо, в условиях кочевого быта в Азии именно такой крой одежды оказался наиболее удобным и практичным.

² Для экономии ткани все детали могли кроиться из достаточно небольших кусков: на рисунке 1 цветными линиями обозначены неконструктивные швы, прослеженные нами на некоторых известных нам артефактах.

³ М.В. Горелик делает ошибку, рассматривая в качестве киданьских халаты «с круглым воротом» (Горелик М.В. Введение в раннюю историю монгольского костюма (X–XIV вв., по изобразительным источникам) // журнал «Батыр». – Издательский дом Марджани, 2010. – С. 17), а также утверждая, что на изображении конца XII – нач. XIII вв. художника Лю Суннянь «все китайские полководцы XII в. династии Сун одеты в киданьскую одежду», считая, что она более удобна для походного быта (Там же. – С. 42). Все китайские полководцы одеты, конечно же, в китайскую одежду, которая также была очень распространена при дворе киданьской династии Ляо – в нее одевался даже сам император (см. сноску 26). Интересно отметить, что данный вид халатов был заимствован китайцами при династии Тан у тюрков (Кубарев Г.В. Культура древних тюрков Алтая (по материалам погребальных памятников). – Новосибирск, 2005. – С. 42–43) и являлся, по всей видимости, неким «служилым платьем», униформой, так как на изображениях в такой одежде чаще всего показаны слуги и воины (при этом следует иметь в виду, что данные категории показаны именно «чаще всего», и никакого пренебрежения к данной одежде не было – в подобных халатах в том числе изображались и императоры).

Собственно киданьские халаты X–XII вв. близки монгольским XIII–XIV вв. Для изучения раннего этапа существования монгольских халатов (до XIII в. и в его начале) целесообразно использовать данные о халатах киданей, так как нам известно всего два монгольских халата, которые датируются ранее XIII в. (см. Табл. 2), в то время как количество киданьских халатов исчисляется десятками. Конечно, данные об одежде киданей для монгольского костюма являются лишь косвенными, но не использовать их – означает отбросить огромный пласт вспомогательной информации.

⁴ Цэвэндорж Д. Новые данные по археологии хунну (по материалам раскопок 1972–1977 гг.) // Древние культуры Монголии. – Новосибирск, 1985. – С. 82–84.

⁵ Тумэн Д. Антропологическая характеристика хунну Монголии // Древние культуры Монголии. – Новосибирск, 1985.

⁶ В биографическом отделе Юань ши, Чэ гэн лу, содержится «послание Чингисхана», где он так характеризует свою державу: «Такого царства еще не было с давних времен наших Шань юй» (Послание Чингисхана (пер. П.И. Кафарова) // «Арабские истории». – Вып. 2. – М.: ДИ-ДИК, 1995. – С. 354). Шаньюем называли правителя у хунну. Хотя, конечно, данное сообщение нельзя принимать за безоговорочно достоверный источник. Возможно, как заметил архимандрит Палладий, «это мысль китайских писателей, которые устанавливают этнографическое единство между всеми северными народами» (Там же. – С. 378).

⁷ Некоторые весьма специфические обычаи сохранились у киданей от хунну совершенно без изменений. Например, расстрел преступников «тысячей стрел» (Гумилев Л.Н. Хунну. Хунны в Китае. – М.: Айрис пресс, 2003. – С. 38). Также, по нашему мнению, весьма показательно то, что отечественные исследователи долгое время не могли выделить киданьские погребения, тогда как погребения рядовых киданей, исследованные в Китае, имеют множество общих черт с погребениями монголов (Ивлиев А.Л. Погребения киданей // Центральная Азия и соседние территории в средние века. – Новосибирск: Наука. Сиб. Отд-ние, 1990. – С. 44–45). При этом известные по археологическим находкам в КНР предметы одежды киданьской знати близки образцам одежды средневековых монголов.

⁸ Впрочем, необходимо отметить, что тюркские и монгольские племена имели многочисленные разноплановые контакты и считали друг друга родственными (см. Билэгт Л. Раннемонгольские племена (этногенетические изыскания на основе устной истории). – Улаанбаатар, 2007. – Гл. II, § I; Гумилев Л.Н. Древние

Все известные нам халаты по их конструктивным особенностям можно разделить на несколько групп. Попробуем выделить из них бытовавшие в первой половине – середине XIII в. с помощью выбранного нами метода исследования.

Наиболее ранним известным нам письменным источником, содержащим данные о конструкции монгольской одежды, является сочинение посла к монголам от китайской династии Южная Сун Чжао Хуна «Мэн-да бэй-лу», известное в русском переводе как «Полное описание монголо-татар» (создано в 1221 г.). Описывая главнокомандующего монгольскими войсками в Северном Китае Мухали и его приближенных, Чжао Хун сообщает следующее: «[Мухали на аудиенции у императора (Чингиз-хана. – Н.Х.)] был пожалован [должностями] главнокомандующего войсками в Поднебесной и управляющего и [титулами] тай-ши и го-вана. [Он] – черный татарин. <...> В платье к системе [церемониала] целиком следует установлениям, [существующим] для сына Неба (китайского императора. – Н.Х.). <...> (сын го-вана. – Н.Х.) носит узкое платье <...>»¹⁰.

Несомненно, следует обратить внимание на данные китайцев из Южной Сун Пэн Да-я (побывал у монголов в 1233 г.) и Сюй Тина (был у монголов в 1235–1236 гг.). Их путевые заметки были сведены воедино в 1237 г. в произведении «Хэй-да ши-люэ» («Краткие сведения о черных татарах»).

– Пэн Да-я: «Их [черных татар] одежда запахивается направо квадратной полой¹¹, в старые времена [она шилась] из войлока, шерсти и кожи, а сейчас – из полотна и шелков, [прошитых] золотыми нитями¹². Цвета [одежды бывают] красными, пурпурными, фиолетовыми и зелеными.

тюрки. – М.: АСТ, 2008. – С. 24–28 – с поправкой, что мы не считаем хуннов тюркоязычными). Крайне интересной также представляется теория, что «этноним тюрк *türk* произошел, скорее, из монгольского *töghöt* ~ *tüghet* (родители и родня замужней женщины, т.е. свойственники) <...> – название народа или племени, из которого монголы брали себе жен; <...>. Основа этого слова *törk* ~ *türk* и послужила наименованием тюркских племен тюрками – *türk*» (Баскаков Н. А. О происхождении этнонима башкир // Этническая ономастика. – М., 1984. – С. 15).

⁹ Одежде тюрок будет посвящена отдельная работа.

¹⁰ Мэн-да бэй-лу. «Полное описание монголо-татар» (пер. Н.Ц. Мункуева). – М.: Наука, 1975. – С. 59–60.

¹¹ Н.Ц. Мункуев и Линь Кюн-и переводят данный фрагмент несколько иначе: «У их верхнего платья пола запахивается направо, а борт квадратный» (Хэй-да ши-люэ (пер. Линь Кун-и и Н.Ц. Мункуева) // Образование Золотой Орды. Улус Джучи Великой Монгольской империи (1207–1266). Источники по истории Золотой Орды: от выделения удела Джучи до начала правления первого суверенного хана. – Казань: Татар. кн. изд-во, 2008. – С. 36).

¹² «Старые времена», видимо, до начала монгольских завоеваний. Хотя ехавшие по степи в 1221 г. монахи-даосы отметили, что жители ее «одеваются в кожаное и меховое платье» (Си Ю Цзи, или Описание путешествия даосского монаха Чан Чуня на Запад // «Арабские истории». Вып. 2. – М.: ДИ-ДИК, 1995. – С. 300). Крайне интересный факт отмечен Кафаровым: «По преданию, Чингисхан носил простое холщовое платье; холщовый кафтан его хранился, как драгоценность, при дворе монгольских государей в Китае» (Послание Чингисхана. – Прим. 583).

Рядовое население степи всегда использовало наиболее доступные материалы для изготовления одежды, которыми у скотоводов и охотников были шерсть, мех и кожа (и до, и во время, и после эпохи владычества монголов). В китайских хрониках это регулярно отмечалось. Например, в Ляо ши находим: «В Великой пустыне стоят сильные морозы и дуют сильные ветры. [Население] пасет здесь скот, занимается охотой и рыболовством, чтобы питаться; добывает кожи и шерсть, чтобы одеваться» (Е Лун-ли. История государства киданей (Цидань Го Чжи). Пер. Таскина В.С. – М.: Наука, 1979. – Гл. 23, прим. 28). То же фиксировалось для хунну: «Начиная с владетелей, все питаются мясом домашнего скота, одеваются кожами его, прикрываются шерстяным и меховым одеянием» (Бичурин Н. Я. Собрание сведений о народах, обитавших в Средней Азии в древние времена. Т. I. – М.: Л., 1950. – С. 40).

В настоящее время нам известен только один халат из кожи. Он был представлен в экспозиции Музея Внутренней Монголии (КНР). Его крой повторяет крой тканевых халатов (см. Схему 1, б).

«Краткие сведения о черных татарах» фиксируют результат недавно закончившихся завоеваний государств Цзинь, Си Ся, государства Хорезмшахов, когда военная добыча хлынула в степи. Между тем множество документов фиксирует непростое, зачастую бедственное, положение рядовых монголов. Как во времена Великой империи, так и позднее, на территориях самостоятельных улусов – в государстве ильханов, Великого хана (Мункуев Н. Ц. Заметки о древних монголах // Татаро-монголы в Азии и Европе. – М.: Наука, 1977), а также в Золотой Орде (Ибн Фадлаллах ал-Омари. Извлечения из сочинений // Золотая Орда в источниках. Т. 1. Арабские и персидские сочинения. – М., 2003. – С. 105).

[Одежда имеет] узоры в виде солнца, луны, драконов и фениксов. Не имеется различий [в одежде] у знати и простонародья»¹³;

– Сюй Тин – «[Я, Сюй] Тин, исследовал это. Она [одежда татар] шьется в совершенном подобии и по образцу платья шэнь-и. Только пола этих [одежд татар] в точности походит на одеяние даосов нашего государства. Пола, которую называют квадратной, это пола, похожая на четырехугольник. Воротники такие же, какие делают и китайцы. Владетель татар вместе с членами чжуншу[шэн] и прочими людьми из верхов общества уже не носят [такое одеяние]. На талии [платья татар] вплотную друг к другу сделано столько мелких складок, что невозможно пересчитать их число – если в шэнь-и [их] не более 12, то у татар складок [намного] больше. Также еще [татары] используют красные и фиолетовые шелка, скрученные в кушак, находящийся поперек талии, и который называют поясом. Возможно, [татары] хотят, чтобы при езде на лошади поясной кушак был туго затянут, выделялся разноцветием и яркостью и выглядел красиво»¹⁴.

Приводится описание одежды и у европейцев, побывавших при дворах правителей монголов. Вот что пишет Плато Карпини («Книга о татарах», 1247 г.): «Одеяние же как у мужчин, так и у женщин сшито одинаковым образом. <...> Кафтаны же носят из букарана, пурпура или балдакина, сшитые следующим образом. Сверху донизу они разрезаны и на груди запахиваются; с левого же боку они застегиваются одной, а на правом – тремя пряжками, и на левом также боку разрезаны до рукава»¹⁵.

Интересные факты сообщает и Вильгельм де Рубрук в своих «Путевых заметках» (были составлены в 1256 г.): «Об одеяниях и платье их знайте, что из Катайи и других восточных стран, а также из Персии и других южных стран им доставляют шелковые и золотые материи, а также ткани из хлопчатой бумаги, в которые они одеваются летом. <...> Богатые также подшивают себе платье шелковыми охлопками, которые весьма мягки, легки и теплы. Бедные подшивают платье полотном, хлопчатой бумагой и более нежной шерстью, которую они могут извлечь из более грубой»¹⁶.

Описание Карпини применимо к большей части известных средневековых монгольских халатов: почти все они действительно фиксируют внутреннюю полу одной завязкой, а внешнюю – тремя, и имеют разрез юбки с левого бока (видимо, для удобства при посадке в седло). Данные Рубрука касательно конструкции интересны сообщением о видах подкладки и об утеплении одежды.

Более важные для нашей темы данные сообщают китайцы. Чжао Хун говорит о некоем «узком платье» высокопоставленного монгола, в тексте же Пэн Да-я и Сюй Тина находим как понятные без объяснений данные – «их [черных татар] одежда запахируется направо квадратной полкой» (то есть левая пола накрывает правую и фиксируется завязками на правом боку), так и весьма сумбурные на первый взгляд: «Она [одежда татар] шьется в совершенном подобии и по образцу платья шэнь-и. Только пола этих [одежд татар] в точности походит на одеяние даосов нашего государства. Пола, которую называют квадратной, это пола похожа на четырехугольник». Возникает вопрос – как пола одежды может походить на одеяние¹⁷? По нашему мнению, сумбурные сведения данного отрывка в первую очередь объясняются незнакомством переводчика с костюмом региона. Данный отрывок следует читать следующим образом: «Она [одежда татар] шьется в совершенном подобии и по образцу платья шэнь-и. По *общему контуру/силуэту* эти [одежды татар] в точности походят на одеяние даосов нашего государства. *Силуэт* этот называют квадратным, *силуэт* похож на четырехугольник». То есть халаты были свободными, не приталенными (Схема 1; Рис. 2). Халаты подобного силуэта и сходного (но, как правило, не идентичного) кроя хорошо известны по многочисленным находкам в погребениях X–XII вв. родственных монголам

¹³ Хэй-да ши-люэ (пер. Р.П. Храпачевского) // Золотая Орда в источниках. Т. 3. Китайские и монгольские источники. – М., 2009. – С. 39.

¹⁴ Там же.

¹⁵ Джиованни дель Плато Карпини. История Монгалов (пер. А.И. Малеина) // Путешествия в восточные страны. – М., 1957. – С. 27.

¹⁶ Вильгельм де Рубрук. Путешествие в восточные страны Вильгельма де Рубрука в лето благодати 1253 (пер. А.И.Малеина) // Путешествия в восточные страны. – М., 1957. – С. 98–99.

¹⁷ Перевод, предложенный Н.Ц. Мункуевым и Линь Кюн-и, более понятен в некоторых местах, но дает повод для вопросов в других. На наш взгляд, достаточно будет разобрать только один вариант перевода.

киданей (Табл. 3)¹⁸. Несколько отличается крой одного из известных монгольских халатов XI в. (Табл. 2, а), однако и он не притален.

Таким образом, «узкое платье», упомянутое у Чжао Хуна, по нашему мнению, необходимо считать приталенным. Поскольку в данном случае не отмечено наличие складок, вероятно, приталенность достигалась за счет раскроя основных деталей. Подобный принцип использовался в халатах тюрок Передней, Средней Азии и Восточного Туркестана в XI–XIII вв. (Табл. 4) и мог быть воспринят монгольской верхушкой после начала в 1219 г. среднеазиатской кампании или даже еще раньше – в результате включения в войско монголов тюркских контингентов.

Если же рассмотреть данные Сюй Тина (крайне важно в данном случае то, что Пэн Да-я подобно не сообщает) о том, что «на талии [платья татар] вплотную друг к другу сделано столько мелких складок, что невозможно пересчитать их число», а также о том, что «[татары] используют красные и фиолетовые шелка, скрученные в кушак¹⁹, находящийся поперек талии»²⁰, получим хорошо известные в артефактах халаты (Табл. 5, а, б).

Интересно отметить, что шнуры нашивались не только на халаты со множеством складок, но и на модели вообще без складок (Табл. 5, в); также и различные варианты складок и сборок известны на халатах без нашитых шнуров²¹. Однако при этом ни одного экземпляра, где были бы характерные мелкие складки (Табл. 5, а1, б1), без шнуров нам не известно.

Учитывая, что «владелец татар вместе с членами чжуншу[шэн] и прочими людьми из верхов общества уже не носят» свободные одеяния, можно для I периода считать приталенные халаты модой знати. Данные же о том, что «не имеется различий [в одежде] у знати и простонародья», относятся к отрывку текста о тканях халатов, а не к рассмотрению кроя (при этом следует учитывать, что описывается ставка высокопоставленного лица, а не обычное степное кочевье). Также необходимо подчеркнуть, что, несмотря на то, что переводчик везде в отрывке о нашитых шнурах использует обобщение «татары», речь идет именно о костюме верхушки общества.

Из всех известных нам монгольских погребений, где предметы одежды сохранились достаточно хорошо, чтобы их можно было изучить и получить представление о более-менее целостном комплексе одежды, в настоящее время к рассматриваемому периоду мы можем отнести только

¹⁸ Интересной особенностью монгольских халатов, не известной в настоящее время у киданей, является то, что они могли иметь откидные рукава – на предплечьях делались разрезы, в которые продевали руки. До недавнего времени такая одежда была представлена на изображениях X в. (Табл. 17), а также артефактами, которые сложно более-менее точно датировать (*Style from the steppes. Silk costumes and textiles from the Liao and Yuan Periods 10th to 13th century.* – Anna Maria Rossi and Fabio Rossi Publications, 2004. – P. 38–43; датировка XIII–XIV вв.). В настоящее же время известен шелковый халат, датируемый XI в., где также присутствуют такие разрезы (Табл. 2, а).

¹⁹ Однако данные о «кушаке» надо уточнить. Р.П.Храпачевский, переводя этот отрывок, приводит буквальный перевод некоторых моментов, который, собственно, и является наиболее верным, тогда как интерпретация «кушак» совершенно не отражает археологической реальности. Отрывок следует читать так: «[татары] используют красные и фиолетовые шелка, скрученные в нить/шнур, нашитые поперек талии, и которые называют поясной нитью/поясным шнуром. Возможно [татары] хотят, чтобы при езде на лошади халат на поясе был туго затянут, выделялся разноцветием и яркостью, и выглядел красиво». Помимо плетеных шнурков иногда нашивались узкие полоски ткани. Интересно также отметить, что на шубе, датируемой XI в., были прослежены сходные нашивки, но выполнены они были из кожи и располагались в районе груди (*Steppenkreiger. Reiternomaden des 7.–14. Jahrhunderts aus der Mongolei*, ed. Jan Bemann. Bonn: LVR LandesMuseum. Darmstadt, Primus Verlag, 2012. – P. 295–297).

²⁰ Вероятно, смысл данной традиции близок тому, что кидани вкладывали в следующий обряд: при императорском дворе 5 числа 5 луны отмечался праздник дуань-у (прямого полдня), когда «в полдень императору подносили (фын) платье семи дел (ци-ши) на подкладке из смеси листьев артемизии (вень-е) с шелковой ватой. Северные и южные чиновники (т.е. кидани и китайцы. – Н.Х.) каждый получал платье 3-х дел (сань-ши). Государь и чиновники открывали пиршество, в котором Бохайский повар (шапфу) подавал похлебку из артемизии, сплетали веревку из 5-ти цветных нитей и обвертывали вокруг плеча, что (т. е. веревка) называется хе-хуань-ци (радостная). Еще скручивали из шелка веревку и опоясывали ей весь корпус: такая веревка называется чан-лин-люй (долгоденствие)» (Суровцов М.Н. О владычестве киданей в Средней Азии: историко-политический обзор деятельности киданей от начальных известий о появлении народа и основания им династии Ляо – до падения сей последней на Западе // *История Железной империи.* – Новосибирск: Издательство института археологии и этнографии СО РАН, 2007. – С. 239).

²¹ К сожалению, выделить сколь-либо узкие периоды бытования каждого конкретного типаборок и складок, вариантов выполнения нашивных шнуров и лент, а также их сочетаний на халатах мы пока не можем.

одно – погребение мальчика на г. Окошки. Погребение располагалось на могильнике Хирхиринского городища, являвшегося, по всей видимости, столицей улуса брата Чингиз-хана Джочи-Хасара²². Город был построен во времена сложения монгольского государства, но его дворец простоял не долго – культурный слой на нем незначителен, нет и роскоши, свойственной дворцам времен расцвета монгольского государства²³. Возможно, он был разрушен в начале 60-х гг. XIII в. во время междоусобицы Хубилая и Ариг-Буги, во время которой сын Джочи-Хасара Исункэ, правивший улусом, поддержал будущего победителя Хубилая. Поскольку дворец не был восстановлен, ставка правителя улуса, видимо, была перенесена в другое место.

Погребение происходит из самого большого кургана могильника, в котором были еще 3 богатые могилы (ограблены в древности). Вероятно, погребенные были близкими родственниками Исункэ, долгое время остававшегося правителем улуса. Под каменной вымосткой, которая окружала наиболее значительное погребение могильника, находилась могила мальчика лет шести²⁴. Удалось проследить комплекс его одежды, в который входили: рубаха, штаны, сапоги, «корсет», халат, головной убор, утепленный «шубный» халат (Схема 3).

Основной халат притален и имеет сзади разрез, что нередко встречается у тюркских халатов представленных выше типов (Табл. 4). Практически все прочие известные нам монгольские приталенные халаты выполнены по стандартной схеме, описанной Плано Карпини, – их юбка имеет разрез на левом боку. При этом юбка на халате мальчика имеет складки на боках и сзади, а не по всему периметру. Таким образом, можно предположить, что данный халат является переходной моделью от варианта с заимствованной у тюрков «конструкцией приталивания» к более поздним экземплярам с полностью соборенной юбкой.

Рассмотрим данные о существовании в это время связанных с халатами традиций и установлений.

В первую очередь важно отметить следующее замечание Чжао Хуна: «В платье к системе [церемониала] целиком следует установлениям, [существующим] для сына Неба»²⁵. Это означает, что уже в начале 20-х гг. XIII в. в высшее монгольское общество проникли китайские традиции (видимо, это произошло совсем незадолго до описываемого китайцем момента, так как ниже он отмечает, что «церемонии при всех встречах были весьма просты»), как это было со многими другими государствами, контактировавшими с Китаем. Так, уже при втором правителе киданьской династии Ляо из Китая прибывают посланники для «организования разных императорских принадлежностей: колесниц, носилок, платья; введения церемоний, установления присутственных мест по китайскому образцу»²⁶. Здесь мы полностью согласны с М.Н. Суровцовым, отметившим, что при создании нового государства в Восточной Азии в средние века его основатели много внимания уделяли атрибутам верховной власти, ориентируясь в этом на Китай, «потому что без них (атрибутов. – Н.Х.), по заимствованной от Китая мысли, не могла существовать и самая императорская власть». Поэтому и кидани, и сменившие их чжурчжени захватывали все императорские принадлежности других династий²⁷. Очевидно, монголы в этом отношении следовали сложившейся практике, заимствуя если не непосредственно в точности все обряды и их атрибуты, то саму идею.

²² Киселев С.В. Город монгольского Исункэ на р. Хирхира в Забайкалье // СА. – 1961. – № 4. – С. 105.

²³ Там же. – С. 122.

²⁴ Хоголбоон Л. Средневековые погребения монголов (XII–XIV вв.): дис. ... канд. ист. наук. – М., 1994. – С. 76.

²⁵ Мэн-да бэй-лу. – С. 59–60.

²⁶ Сам император «сначала принимал чинов в национальной (т. е. киданьской) одежде, но потом перешел на китайскую» (Суровцов М.Н. О владычестве киданей – С. 210–211). Изначально было установлено, что «чиновники северной стороны (партии, киданьские) одеваются в дворцовую одежду, что по постановлениям годов правления Хуй-Тун (Тай-цзуна), чиновники северной стороны и императрица одеваются в национальную одежду, а император с Южной партией одевается в китайскую одежду. По следующим затем постановлениям мы узнаем, что китайскую одежду стала употреблять и северная партия. Так, в годы правления Цянь-Хен (Цзин-Цзуна, с 968–983) было постановлено: в больших церемониях (да-ли) северной партии чиновники 3-х высших степеней должны употреблять китайскую одежду. Далее в годах правления Чжун-Си (Син-цзуна) и после в больших церемониях была определена китайская одежда» (Суровцов М.Н. О владычестве киданей. – С. 254).

²⁷ Суровцов М.Н. О владычестве киданей. – С. 249.



Таблица 1. Одежда хунну (по С.И. Руденко).

а – схема легкого шелкового халата. Курган 6, Ноин-Ула; б – схема войлочного халата, крытого шелком. Курган 6, Ноин-Ула; в, г – схемы мужских шерстяных штанов. Курган 6, Ноин-Ула; д – чулок с войлочной стопой. Курган 6, Ноин-Ула; е – шапка. Курган 6, Ноин-Ула.

См. таблицы 2–19 на цветной вклейке.

Видимо, у монголов официально вводится нормирование одежды также, как и у киданей, при преемнике основателя династии²⁸. По сведениям «Сокровенного сказания», Угэдэй установил

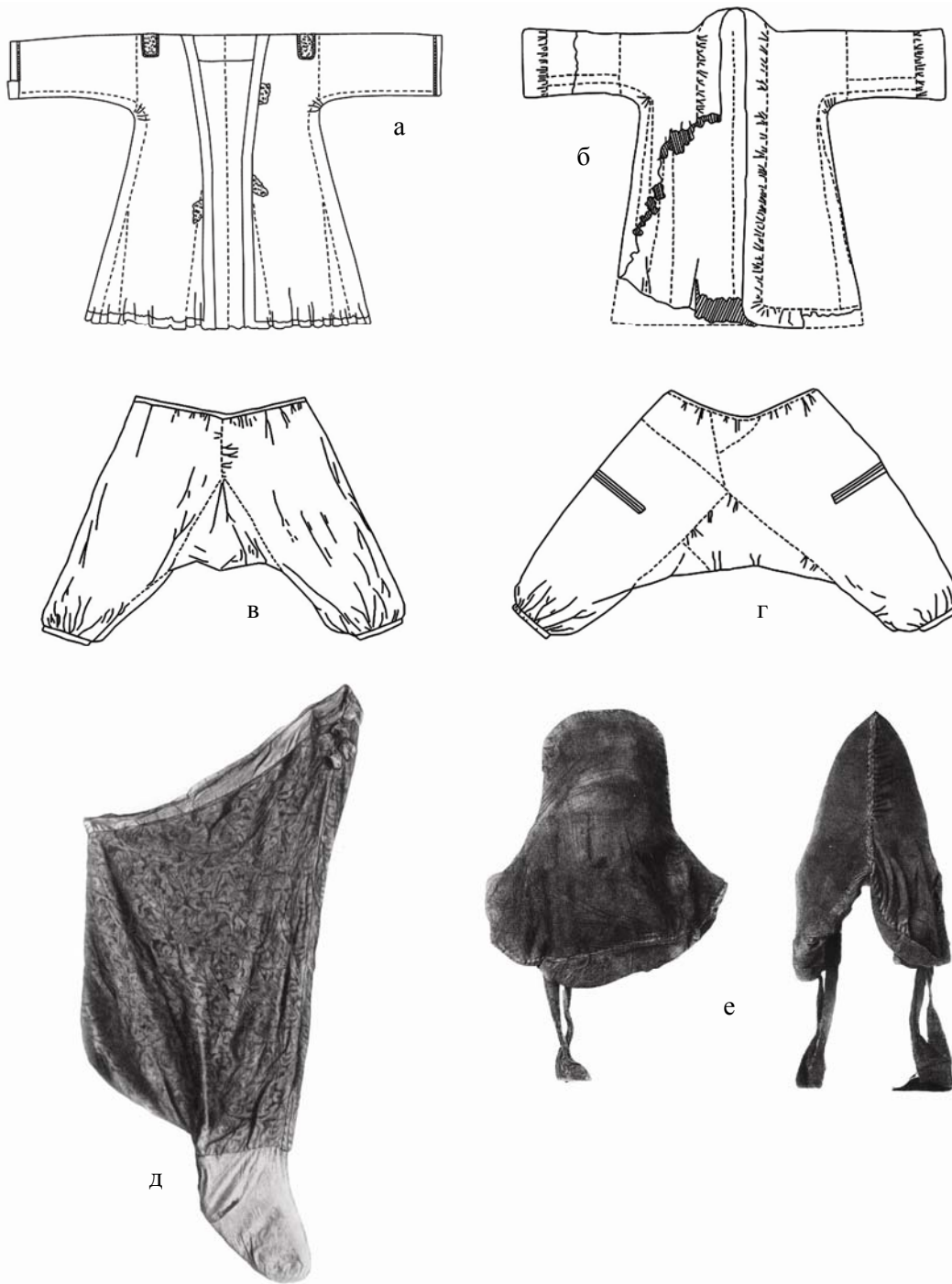
²⁸ Хотя отдельные установления, касающиеся одежды, появились еще при Чингиз-хане. Так, в Сокровенном сказании (Юань-чао би-ши, 1240 г.) находим следующее постановление: «У того, кто расспрашивал о числе кебтеулов, кебтеулы должны отобрать лошадь, на которой тот ехал в тот день, вместе со всей сбруей и оде-

обычай одаривания знатных вельмож²⁹: «При каждом созыве сейма князей надлежит раздавать подарки. Для этой цели мы учредим охраняемые городища с магазинами, наполненными тканями, серебряными слитками, сайдаками, луками, латами и прочим оружием»³⁰. Видимо, в число стандартных даров входила и одежда³¹, что в целом типично для развитых культур Востока (китайской и мусульманской).

Постановление Угэдэя от 1234 г. уже предполагает наказание при несоблюдении регламента: «Что же касается всех тех женщин, которые носят парадную и домашнюю одежду, не соответствующую законам, а также тех, которые ревнивые, то их приговаривать к [следующим] наказаниям – провозить верхом на неоседланных коровах по всему их обою, после чего сразу же брать [с них] приданое для [отдачи] в новое замужество»³².

Рашид ад-дин, описывая жизнь Угэдэя в период с 632 г.х. (26 сентября 1234 – 15 сентября 1235 г.) по 638 г.х. (23 июля 1240 – 11 июля 1241 г.), сообщает следующее: «Когда он направлялся в Каракорум, то [останавливался] в двух фарсангах от города, [где] построил высокий кушк, названный [им] Тургу-Балык, там он вкушал таргу и веселился один день. На другой день все надевали одинакового цвета одежду и шли оттуда в Карши»³³.

В середине XIII в. европейцами зафиксировано следующее:

– «... там собрались все вожди. Каждый из них разъезжал со своими людьми кругом по холмам и по равнине. В первый день все одеты были в белый пурпур, на второй – в красный, и тогда к упомянутому шатру прибыл Куйнок; на третий день все были в голубом пурпуре, а на четвертый – в самых лучших балдакинах»³⁴.

– «Всякий день, в течение тех четырех дней, они меняли платья, которые он давал им все одноклеточные каждый день, начиная с обуви и кончая головным убором»³⁵.

Таким образом источники свидетельствуют об использовании стандартизированных халатов приближенными хана³⁶.

В дальнейшем традиции дарения одежды сохранялись и в Золотой Орде, даже после начала широкого распространения в ней ислама. Факт дарения в праздники государем Золотой Орды одежды своим приближенным фиксирует Ибн Баттута³⁷ в XIV в.: «<...>настало утро дня праздни-

тым на нем платьем» (Сокровенное сказание (пер. С.А.Козина). Монгольская хроника 1240 г. под названием *Mongrol-un Niruca tobciyan*. Юань Чао Би Ши. Монгольский обыденный сборник. – М.; Л., 1941. – § 229). Позже это установление было подтверждено Угэдэем (там же. – § 278). О других постановлениях Чингиз-хана см. далее в тексте статьи.

²⁹ Точнее, он официально ввел его в своем государстве. Сам по себе данный обычай был широко распространен в государствах Восточной Азии.

³⁰ Там же. – § 279.

³¹ Известно, что при Угэдэе существовали склады с одеждой: «Однажды он (Угэдэй. – Н.Х.) увидел индианку, которая проходила с двумя детьми на плечах мимо ворот дворца. <...> «У нее семья?» – спросил он. Ответили: «Да». Он пошел в казнохранилище, позвал эту женщину и сказал, чтобы она взяла столько одежды, сколько хочет. Она взяла столько тканых одежд, что это составило бы богатство зажиточного человека» (Рашид ад-Дин Сборник летописей. Т. 2. – М.; Л., 1960. – С. 57).

³² Юань ши (пер. Р.П.Храпачевского). Основные записи // Золотая Орда в источниках. Т. 3. – М., 2009. – С. 169–170.

³³ Рашид ад-Дин. Сборник летописей. Т. 2. – С. 41.

³⁴ Джиованни дель Плано Карпини. История Монгалов. – С. 74.

³⁵ Вильгельм де Рубрук. Путешествие в восточные страны. – С. 174.

³⁶ Касательно одежды, выполненной по определенному стандарту, интересно отметить существование халатов со специфическими изображениями на груди (Табл. 6) – квадратными вышивками оленей, охотящихся на зайцев, соколов и т.д. Несмотря на то, что достоверно существование таких специфических халатов, использовавшихся на охоте, фиксируется со второй половины XIII в., можно предполагать их появление в I период. Косвенным свидетельством выступает описание киданьской одежды для охоты: «На груди было изображение соболя, а иногда – шеи лебедя или головы утки» (Е Лун-ли. История государства киданей. – С. 317).

При этом единственный известный нам в артефактах халат (Табл. 6, а) с подобной вышивкой имеет неприлаженный край, что свидетельствует о формировании официального нормированного костюма с учетом в том числе традиционной монгольской одежды.

³⁷ По поводу сохранения старых уложений см. Юрченко А.Г. Хан Узбек: между империей и исламом (структуры повседневности) // Материалы по изучению историко-культурного наследия Северного Кавказа. Вып. IX. – Ставрополь, 2009.

ка <...> принесли халаты и на каждого эмира был надет халат. Одев его, он подходит к подножию султанской башни и кланяется»³⁸.

З.В. Доде, ссылаясь на Юань ши, сообщает, что «император использовал одиннадцать разновидностей халатов зимой и пятнадцать различных вариаций одежды летом. Его подданным – дворянству и чиновникам высшего ранга – полагалось девять разновидностей зимних халатов и четырнадцать – летних»³⁹. Сходные сведения сообщил и Марко Поло несколько позже рассматриваемого времени (в 1275–1292 гг. был в Китае; в 1298 г., когда он пребывал в генуэзском плену, с его слов была записана «Книга о разнообразии мира»): «<...> опишу теперь щедрость великого хана, как он дарит некоторым баронам одежду для учрежденных им же праздников. <...> Набрал великий хан двенадцать тысяч баронов; зовутся они *quesitain*, а значит это: близкие и верные слуги государя; подарил он каждому из них тринадцать одеяний⁴⁰ разных цветов, дорогих, расшитых жемчугом, камнями и всякими драгоценностями, дал по дорожному, красивому золотому поясу, да еще сапоги из верблюжьей кожи, шитые серебром, дорогие и красивые; точно цари, как облекутся в эти красивые и знатные наряды. Установлено, в какой праздник в какую одежду наряжаться. У великого хана тоже тринадцать одежд, как и у баронов, того же цвета, да только подороже и величественнее. Как бароны, так и он наряжается. Описал вам тринадцать одежд, что двенадцать тысяч баронов получили от своего государя, всего сто пятьдесят шесть тысяч дорогих одеяний; без записи и не сосчитаете, что они стоят; больших денег стоит обувь. Устроил все это великий хан для того, чтобы пиры его были почетнее и величественнее»⁴¹.

Изобразительные источники фиксируют, что в отличие от многих других династий, основанных иноплемениками в Китае, монголы сформировали официальный костюм на основе собственного, а не китайского.

При этом необходимо отметить, что даже во второй половине XIII в., то есть спустя десятки лет после установления определенной стандартизации, представители высшей знати могли носить достаточно скромные одеяния: «<...> что касается разных калиптр и одежд (ибо и такие вещи присланы были ему от царя в подарок), то отодвигая их руками, он (Ногай. – Н.Х.) спрашивал принесшего: полезна ли эта калиптра для головы, чтобы она не болела, или эти рассеянные по ней жемчужины и другие камни имеют ли силу защищать голову от молнии и ударов грома, так чтобы человек под такую калиптрою был непоражим? А эти драгоценные платья избавят ли члены моего тела от утомления? Если его не останавливали, то он рвал присланные одежды; а когда иную и примерял, – то только по дружбе к царю, да и то на минуту, а потом тотчас снова являлся в своей собачьей или овечьей, и гордился ею больше, чем теми многоценными. Точно так же обращался он и с калиптрами, выбирая из них нужные, предпочтительно пред драгоценными. Находя же что-нибудь полезным, он говорил принесшему: это – сокровище для того и для того, и тотчас надевал на себя, обращая внимание не на камни и жемчуг, а на пригодность вещи»⁴².

В данном сообщении интересно отметить также и отношение монголов к одежде – сама по себе роскошь была не столь важна, главное – одежда должна была быть «полезной», чем, видимо, не отличалась одежда «немонголов». Мы предполагаем, что в приведенном сообщении зафиксирована старая традиция монголов, из «дозавоевательного периода» (видимо, именно следуя ей, Чингисхан носил «холщовый халат»). Однако вряд ли подобные представления были широко распространены у знати (как упоминалось выше, соблюдать установления по ношению одежды предписывалось под угрозой наказания) – во всех остальных случаях при упоминании знатных монголов средневековые авторы сообщают о шелковой одежде⁴³. Ногай, видимо, использовал

³⁸ Ибн Баттута. Из описания путешествий // Золотая Орда в источниках. Т. 1. – М., 2003. – С. 138.

³⁹ Доде З.В. Шелк в культуре Монгольской империи // Каталог выставки «Шелковый путь. 5000 лет искусства шелка». – СПб.: Славия, 2007. – С. 39.

⁴⁰ Вероятно, в разное время существовали разные «нормативы» по количеству халатов. Каковы они были для I периода, к сожалению, мы пока сказать не можем.

⁴¹ Марко Поло. Книга о разнообразии мира. – М.: Мир книги, 2008. – С. 94.

⁴² Георгий Пахимер. История о Михаиле и Андронике Палеологах // Византийские историки, переведенные с греческого при Петербургской Духовной академии. – СПб., 1862. – С. 319–320.

⁴³ Например: «В это время (около 1266 года) царю Берке было от роду 56 лет. Описание его: жидкая борода; в одном ухе золотое кольцо с ценным камнем; на нем (Берке) шелковый кафтан; на голове его колпак и на чреслах его золотой пояс с дорогими камнями на зеленой болгарской коже; на обеих ногах башмаки из красной шагреновой кожи» (Ал-Муфаддаль. Выдержки из сочинения // Золотая Орда в источниках. Т. 1. – М., 2003. – С. 93).

скромную одежду, поскольку фактически был независим и, следовательно, не считал для себя обязательным следовать предписаниям великого хана. Вероятно, вполне правомерно применить к Ногаю выражение, очень точно сформулированное Л.Н. Гумилевым, – «паладин степных традиций». Хотя также необходимо учитывать, что Пахимер мог в данном случае преувеличить, говоря о «собачьей или овечьей» одежде, выделяя значимость и ценность присланных византийских одеяний.

Отдельные собственно монгольские традиции, связанные с костюмом, такие как отказ от стирки одежды и даже запрет на нее⁴⁴, были столь важны в свое время, что вошли даже в Ясу Чингиз-хана. Можно предполагать об их существовании и позднее – даже в то время, когда Ясу заменили новые (мусульманские для Золотой Орды) установления⁴⁵. Георгий Пахимер сообщает еще об одном сходном установлении Чингиз-хана, направленном на то, чтобы монголы были привычны к простой поношенной одежде: «Кто случайно найдет кусок ветхой одежды, тот сейчас пришей его к своему платью, нужна ли будет такая пришивка или не нужна, – все равно (цель та, чтобы, делая это без нужды, тохарцы не стыдились к ветхим одеждам пришивать старые заплаты, когда бы настала необходимость)»⁴⁶.

Одним из имеющихся у нас фактов касательно существовавших у монголов традиций является следующий фрагмент «Сокровенного сказания»: § 216 «Затем Чингис-хан сказал <...> «По монгольским правилам для линии нойона есть обычай становиться бэки. <...> Пусть Усун Эбугэн станет бэки. Теперь, когда его возвели в бэки, пусть он носит белую одежду (он может, имеет право), пусть ездит верхом на белом мерине (может, имеет право), пусть ему оказывают почет, сажая на первое место, и пусть так будет из года в год, из месяца в месяц»⁴⁷.

Источники II периода показывают очень большую значимость белого цвета – так, в серии портретов монгольских правителей Китая и их жен, выполненной на шелке в конце XIII – первой половине XIV вв.⁴⁸ (альбом, хранящийся в Национальном музее императорского дворца, инв. № zhonghua 000324), среди всех изображенных только Чингиз-хан и Хубилай – основатель династии Чингизидов и основатель династии Юань – в белых халатах и шапках (хотя шапка Хубилая имеет черные отвороты – Табл. 7, а, в).

С белым цветом связана еще одна традиция, замеченная Марко Поло в империи Юань: «Год у них начинается в феврале; великий хан и все его подданные празднуют вот как: по обычаю, все одеваются в белое, и мужчины и женщины, всякий как может. Белая одежда почитается у них счастливой, поэтому они и делают это, одеваются в белое, чтобы весь год было счастье и благополучие»⁴⁹. Существовала ли такая традиция у монголов ранее⁵⁰, а также во втором и последующих периодах в других улусах Чингизидов, достоверно сказать пока нельзя. Возможно, с течением времени старые монгольские традиции, связанные с белым цветом, переросли в новые. Таким образом, данное сообщение Марко Поло до получения данных о существовании этого обычая в Золотой Орде для последней может рассматриваться как косвенный источник.

⁴⁴ Что отмечено множеством источников: Мэн-да бэй-лу. – С. 75; Джиованни дель Плано Карпини. История Монгалов. – С. 35–36; Вильгельм де Рубрук. Путешествие в восточные страны. – С. 101; Рашид ад-Дин. Сборник летописей. Т. 2. – С. 49.

⁴⁵ Выше мы уже ссылались на работу Юрченко А.Г. Однако в данном случае интересно будет рассмотреть и сведения о монголах этнографического характера, зафиксированные в начале XIX в.: «Богатые обоего пола употребляют и шелковое одеяние; но как они всякую пищу берут пальцами, а обтирают оные о сапоги или о полу, то на редком можно видеть незапачканное платье, а рубаху и портки, надевши новые, обыкновенно до тех пор не снимают, пока они сами собой не истлеют от пота» (Бичурин Н.Я. Записки о Монголии. Т. 1. – СПб., 1828. – С. 177).

⁴⁶ Георгий Пахимер. История о Михаиле и Андронике Палеологах. – С. 318.

⁴⁷ Текст воспроизведен по изданию: Переводы из «Юань-чао би-ши» (публикация Ю.Л. Кроля и Е.А. Кузьменкова) // Страны и народы Востока. Вып XXIX. – Петербургское востоковедение, 1998. – С. 63–64.

⁴⁸ Разные портреты, вероятно, создавались в разное время. Так, портрет Хубилая предположительно выполнен вскоре после его смерти в 1294 г. непальским художником Анигом (Anning Jing Anige (1245–1306): a nepali artist at the Yuan court: A thesis presented in partial fulfillment of the requirement for the degree master of arts in the graduate school of Ohio state university. – The Ohio state university, 1989. – Plate II).

⁴⁹ Марко Поло. Книга о разнообразии мира. – С. 92.

⁵⁰ Интересно отметить, что у киданей при проведении различных церемоний преобладал красный цвет халатов. При этом наследнику престола в день Нового года и зимнего поворота к красному халату полагалось одевать белые юбку, рубаху и чулки (Суворцов М.Н. О владычестве киданей. – С. 255).

Монгольская одежда становится также важным элементом интеграции в структуру империи. Кратко охарактеризовать политику монголов на завоеванных территориях можно с помощью сообщения брата Юлиана: «Во всех завоеванных царствах они без промедления убивают князей и вельмож, которые внушают опасения, что когда-нибудь могут оказать какое-либо сопротивление. Годных для битвы воинов и поселян они, вооруживши, посылают против воли в бой впереди себя. Других же поселян, менее способных к бою, оставляют для обработки земли, а жен, дочерей и родственниц тех людей, кого погнали в бой и кого убили, делят между оставленными для обработки земли, назначая каждому по двенадцати или больше, и обязывают тех людей впредь именоваться татарами»⁵¹.

Однако для интеграции в систему создающейся империи мало было просто «именоваться татарами». Так, Георгий Пахимер сообщает следующее⁵²: «Он (Ногай. – Н.Х.) напал на племена, обитавшие к северу от Эвксинского Понта <...> взял те племена и поработил. <...> С течением времени соседние, обитавшие в тех странах племена, каковы аланы, зикхи, готфы, руссы и многие другие, изучив их язык и вместе с языком, по обычаю, приняв их нравы и одежду, сделались союзниками их на войне. От этого тохарское племя скоро до чрезвычайности распространившись, сделалось могущественным и, по своей силе, неодолимым»⁵³. То есть для вхождения в «тохарское племя» надо было изучить язык, перенять обычаи и одежду.

Для управления землями создавалась новая элита из местных жителей, которая должна была считаться уже имперской. Такая знать получала возможность носить монгольскую одежду, которая была символом статуса. Так, на территории современной Монголии известны погребения тюрок, похороненных по своему традиционному обряду (погребение с конем, головой на запад), но в монгольских халатах с нашитыми рядами шнуров⁵⁴. В других случаях фиксируется замещение элиты пришлыми группами (см. раздел про бокки).

Практика дарения одежды назначаемым правителям фиксируется письменными источниками. Например, Ибн ал-Асир сообщает следующее: при осаде Мерва (1221 г.) монголы убедили руководившего обороной города эмира сдать его («не губи себя самого и жителей города; выйди к нам: мы поставим тебя эмиром над этим городом и уйдем от тебя»), после чего «он вышел к ним и сын Чингизхана подарил ему халат, оказал ему почести и сказал ему: «Я хочу сделать смотр твоим соратникам, чтобы увидеть кто годен для нашей службы; того возьмем к себе на службу и дадим ему надел и он будет при нас»⁵⁵ (ср. с сообщением брата Юлиана).

Однако в случае с мусульманскими авторами надо изучать сведения предельно внимательно, поскольку в мусульманской традиции существовал обычай дарения одежды для выделения заслуг или оказания почестей. Причем данные одежды в первую очередь считались эквивалентом чего-то ценного в денежном плане.

Исследования Р.Г. Мукминовой показали, что в XVI веке в Средней Азии «халаты, чекмени и шубы, как и комплект костюма-сарупа, служили предметом дарения. Главы феодального правительства и другие высокопоставленные лица имели специальные фонды халатов разной ценности для пожалования приближенным, дарения послам или почетным гостям в знак внимания к ним. Стоимость некоторых халатов составляла огромную сумму: один из них, например, оценивался в 30 тыс. танга. Такого рода халаты, как это наблюдалось и в более позднее время, превращались в своего рода денежный эквивалент»⁵⁶.

Однако можно говорить о подобном и в более раннее время. Так, в «Зафар-намэ» сообщается, что после того, как войска Тимура разбили отряды Токтамышша, пленных отправили к Тамер-

⁵¹ Брат Юлиан. Письмо о жизни татар // Известия венгерских миссионеров XIII–XIV вв. о татарах и восточной Европе. Исторический архив. Т. III. – М.; Л., 1940. – С. 87.

⁵² Несмотря на то, что в данном отрывке описывается политика Ногай при отделении от Золотой Орды, считаем возможным использовать данное свидетельство для характеристики политики монголов в целом, поскольку Пахимер указывает на ее традиционность («по обычаю»).

⁵³ Георгий Пахимер. История о Михаиле и Андронике Палеологах. – С. 316–317.

⁵⁴ Евтюхова Л.А. О племенах Центральной Монголии в IX в. (по материалам раскопок курганов) // СА. – 1957. – № 2. – С. 218–219; Гаврилова А.А. Могилы поздних кочевников у горы Суханихи на Енисее // СА. – № 2. – М.: Наука, 1964. – С. 169–170.

⁵⁵ Ибн Ал-Асир. Извлечения из летописи // Золотая Орда в источниках. Т. 1. – М., 2003. – С. 29.

⁵⁶ Мукминова Р.Г. Костюм народов Средней Азии по письменным источникам XVI в. // Костюм народов Средней Азии. – Наука, 1979. – С. 71.

лану, но он не причинил им вреда, а «оказал милость», отпустив их и дав «всем тем пленным деньги, одежды и халаты»⁵⁷. В прочем, данная традиция существовала задолго до прихода на мусульманские территории монголов⁵⁸.

Упоминание одежд и денег в качестве даров, богатств нередко встречается в мусульманских источниках, описывающих первую половину XIII в. Поэтому сообщения, подобные такому – «Татары послали к ним требовать у них денег и одежд»⁵⁹, «Татары послали к Кипчакам сказать: «Мы и вы от одного рода, <...> обещаем вам, что не нападём на вас, а принесем вам денег и одежд сколько хотите, оставьте нас с ними». Уладилось дело между ними на деньгах, которые они принесли, на одеждах и прочем»⁶⁰ и т.д. следует расценивать в контексте материальных благ, богатств.

В данном разделе мы рассмотрели основную верхнюю плечевую мужскую одежду монголов – халаты, изменения, произошедшие с ними в течение первого периода, а также связанные с ними традиции и появившиеся в течение рассматриваемого промежутка времени новые предписания. Таким образом, исходя из хронологии событий и сведений письменных источников, можно подытожить:

- в результате взаимодействия с тюрками Центральной Азии в начале 20-х гг. XIII в. в моду у монгольской верхушки входят приталенные халаты, которые не позднее середины 30-х гг. XIII в. развиваются в новый тип одевания – с корсетом из нашивных шнуров или лент и отрезной юбкой со множеством складок. Не позднее середины 40-х гг. XIII в. начинают широко использоваться халаты с юбкой, имеющей разрез на левом боку. При этом у нас нет оснований говорить о полном вытеснении какого-либо типа халатов в рассматриваемое время, т.е. все они сосуществовали и использовались монгольской знатью;

- в конце 20-х – начале 30-х гг. XIII в. вводится нормирование одежды, устанавливается, когда какой тип халатов носить;

- для интеграции в систему управления империей представители местных элит, поступая на службу, начинали носить монгольскую одежду;

- в начале монгольских завоеваний халаты знати могли шиться из шерстяной ткани, войлока и кожи, позже они шились из дорогих тканей: из полотна (конопля, хлопок), хорошо выделанной шерстяной ткани и шелка.

Часть 2. Женские халаты

Многие данные (письменные, изобразительные источники, археология) говорят о том, что одежда женщин и мужчин у средневековых кочевников кроилась одинаковым образом. Для полного понимания ситуации используем тот же метод исследования, что и в предыдущем разделе.

Чжао Хун сообщает, что монгольские женщины «носят платье вроде [одеяния] китайских даосских монахов. <...> [У женщин] еще бывает халат с большими рукавами, как китайская шуба на птичьем пуху, широкий и длинный, волочится [полами] по земле. Когда [женщина] идет, то две рабыни поддерживают [шлейф]»⁶¹.

Плано Карпини отмечает: «Одеяние же как у мужчин, так и у женщин сшито одинаковым образом. <...> Кафтаны же носят из букарана, пурпура или балдакина, сшитые следующим образом. Сверху донизу они разрезаны и на груди запахиваются; с левого же боку они застегиваются одной, а на правом – тремя пряжками, и на левом также боку разрезаны до рукава. <...> Замужние же женщины носят один кафтан очень широкий и разрезанный спереди до земли»⁶².

Вильгельм Рубрук сообщает: «Платье девушек не отличается от платья мужчин, за исключением того, что оно несколько длиннее. Но на следующий день после свадьбы она бреет себе череп с середины головы в направлении ко лбу; она носит рубашку такой ширины, как куколь монахи-

⁵⁷ Низам-ад-дин Шами. Зафар-намэ // Золотая Орда в источниках. Т. 1. – М., 2003. – С. 292.

⁵⁸ Абу Али аль-Мухассин ат-Танухи Занимательные истории и примечательные события из рассказов современников. – М.: Наука, 1985. – С. 67. См. там же. – С. 93, 95 и пр.

⁵⁹ Ибн Ал-Асир. Извлечения из летописи. – С. 24.

⁶⁰ Там же. – С. 26.

⁶¹ Мэн-да бэй-лу. – С. 80–81.

⁶² Джиованни дель Плано Карпини. История Монгалов. – С. 27.

ни, но в общем более широкую и длинную и спереди разрезанную, которую они завязывают на правом боку»⁶³.

Итак, письменные источники сообщают о двух видах монгольских женских халатов: у девушек и незамужних женщин основной халат не отличается от мужского, замужние же носят халаты, которые все источники характеризуют как значительно большие по размерам, чем мужские (в дальнейшем будем называть такие халаты «большими» – см. Табл. 8, Схема 2).

Обращает на себя внимание сравнение Чжао Хуна женских халатов первого типа с одеждой даосов, которая была неприталенной (см. Рис. 2). Если вспомнить данные Хэй-да ши-люэ, составленные через полтора десятилетия после посещения ставки Мухали Чжао Хуном, о том, что халаты такого покроя уже не в моде у верхушки монголов, а после этого обратить внимание на свидетельства европейцев, не нашедших отличий в покрое женских и мужских халатов, можно прийти к следующим заключениям: первые десятилетия XIII в. женщины до замужества носили халаты, которые кроились традиционно – неприталенными, но затем, вслед за мужскими, они тоже стали выполняться приталенными, и можно предположить, что уже к середине XIII в. юбка у них стала также отрезной по талии и на ней могли быть заложены складки. Такие женские халаты известны, в том числе в золотоордынской археологии, правда, датируются они второй половиной XIII в.⁶⁴ (Табл. 9).

«Большие» халаты замужних женщин хорошо известны как по изобразительным источникам, так и по археологическим данным. Кроились они с использованием того же принципа (Рис. 1), что и обычные халаты, но были на несколько «размеров» больше.

Во многих случаях археологические данные показывают абсолютно одинаковые халаты, крой которых, видимо, не подвергся никаким существенным изменениям на протяжении XIII–XIV вв.⁶⁵ Если какие-то отличия в раскрое таких халатов и встречаются, то они не изменяют внешний вид халата, а лишь иллюстрируют рациональное использование ткани, когда при раскрое старались использовать всю материю, не оставляя в отходах даже самые маленькие клочки.

Следует отметить, что данные халаты все же можно разделить на две группы (Схема 2): с рукавами, резко суживающимися к запястью, и с расширяющимися от подмышки к запястью рукавами. Изображения раннего средневековья показывают оба варианта (Рис. 3; Табл. 17). Мусульманские и китайские изображения XIII–XIV вв. в основном показывают халаты с суживающимися рукавами, халаты с широкими рукавами встречаются редко, однако не исчезают окончательно. Является ли это определенными тенденциями общей «имперской» моды или какими-либо региональными отличиями, в настоящее время сказать нельзя. Мы считаем, что большее количество халатов с суживающимися рукавами связано с тем, что на известных нам изображениях XIII–XIV вв. показаны придворные дамы, для которых такие рукава более удобны. В условиях же быта в степи широкие рукава дают возможность выполнять работу и при необходимости быстро прятать в них руки, что крайне важно, поскольку рукавицы и перчатки у средневековых монголов использовались только для держания птиц на соколиной охоте, в других же случаях их заменяли длинные рукава халатов, куда убиралась рука (Табл. 17; 18).

Необходимо отметить тот факт, что практически все представленные в артефактах «большие» халаты на воротнике и рукавах имеют отделку из нескольких разных тканей так, что и ворот и манжеты получаются оформлены тканями трех цветов – к основной ткани добавляются ленты из двух других тканей. При этом такая многоцветная отделка присутствует и на халатах, не являющихся «большими»⁶⁶.

Пока мы не можем сказать точно, когда именно многоцветная отделка появляется. К тому же изобразительные источники далеко не всегда показывают отделку именно из трех видов ткани: в

⁶³ Вильгельм де Рубрук. Путешествие в восточные страны. – С. 99–100.

⁶⁴ Васильев Д.В. Женское захоронение в сырцовом мавзолее золотоордынского времени // Древности Волго-донских степей. Вып. 6. – Волгоград, 1998.

⁶⁵ Все известные нам «большие» халаты датированы XIII–XIV вв., для XV в. такие халаты известны только по среднеазиатским изображениям.

⁶⁶ К сожалению, нам не известны археологические материалы, которые можно было бы однозначно датировать первой половиной XIII в. При этом данные II периода показывают, что «большие» халаты начинают использоваться не просто замужними женщинами, но становятся церемониальными халатами знатных замужних дам. Вне приемов же использовались халаты обычного покроя, аналогичные мужским. Некоторые из них также имеют трехцветную отделку.

раннем средневековье воротник одноцветен (Рис. 3), во второй половине XIII в. встречаются двухцветные и трехцветные воротники, в XIV–XV вв. известны все три варианта⁶⁷. Наиболее ранней зафиксированной датой появления разноцветной отделки является вторая половина XIII в. (Табл. 16, г) – в данном случае можно предположить, что изначально была показана (но краски не сохранились) или подразумевалась трехцветная отделка – воротник на рисунке разделен на три части. Хотя известны экземпляры «больших» халатов, где ворот также разделен на 3 части, но двухцветен – на половину широкого ворота нашивалась лента с заложенной складкой (как выполнялись в большинстве случаев обычные воротники-шалки на монгольских халатах). Таким образом визуально воротник был разделен на три части, но был двухцветен (Табл. 8, а).

В настоящее время мы предполагаем, что такое оформление разноцветными лентами было воспринято монгольскими женщинами после покорения армиями Чингиз-хана государства Си Ся в 1227 г. от тангуток, у которых использовались двухцветные воротники и манжеты (Рис. 4).

Необходимо также отметить, что в современной исторической науке сложилось мнение, что монголки одежду не подпоясывали. Вероятно, этот вывод сделан на основе анализа многочисленных мусульманских миниатюр, которые действительно показывают знатных придворных монголов в больших неподпоясанных халатах. На ранних изображениях (Рис. 3; Табл. 17) видим, что богатая дама пояса не имеет, тогда как кочевницы, участвующие в работе, большие халаты подпоясывают. Зафиксирован факт подпоясывания и в «Сокровенном сказании»:

«Мудрой женой родилась Оэлун.
Малых детей своих вот как растила:
Буденную шапочку покрепче приладит,
Поясом платье повыше подберет»⁶⁸.

Упоминается о подвязывании халатов и в сообщении Рубрука: «И все женщины сидят на лошадях, как мужчины, расставляя бедра в разные стороны, и они подвязывают свои куколки по чреслам шелковой тканью небесного цвета <...>»⁶⁹.

Таким образом, источники первого периода говорят о подпоясывании одежды женщинами как минимум в двух случаях: в случае выполнения работы и для верховой езды.

Часть 3. Короткоорукавная и безрукавная одежда

Короткоорукавная (халат обычного покроя с рукавами до локтя) и безрукавная⁷⁰ одежда (Схема 4) известна по археологическим находкам и изобразительным материалам. Она носилась мужчинами и женщинами поверх основного халата. Однако в известных нам письменных источниках I периода никаких упоминаний о ней нет (как нет их и в более поздних источниках, хотя надежно датируемые изобразительные материалы (в основном представлена короткоорукавная одежда) и археологические материалы (в основном известна безрукавная одежда) II и последующего периодов показывают ее достаточно часто).

Источники сообщают, что в кочевых обществах средневековой Евразии короткоорукавная одежда была популярна у знати как минимум со времен тюркских каганатов. Так, византийский документ 640 г. сообщает о такой одежде: «Одежда с коротким рукавом, до локтя, из чистого шелка, согласно хуннской манере (моде)»⁷¹. Хуннами в это время византийцы называли практически всех кочевников. Позже одежду с коротким рукавом изображали в гардеробе монгольских и киданьских вождей (Табл. 11, а; б), на что следует обратить особое внимание. Широкое распространение такой одежды среди знати территорий Великой империи монголов, судя по изобразительным источникам, начинается только во II–III периодах.

⁶⁷ Однако источников первой половины XIII в. нам не известно, а для второй половины XIII в. надежно датированных в нашем распоряжении лишь единицы.

⁶⁸ Сокровенное сказание (пер. С.А. Козина). – § 74 (см. также § 254).

⁶⁹ Вильгельм де Рубрук. Путешествие в восточные страны. – С. 100.

⁷⁰ Здесь можно выделить 2 вида одежды – когда рукава нет совсем и когда одежда выкроена с использованием упоминавшегося уже принципа (рис. 1), то есть конструктивно небольшой рукав имеется, однако в лучшем случае он закрывает плечо (плечевой сустав). Безрукавная одежда отличается также тем, что ее полы застегиваются встык, без перекрывания друг друга.

⁷¹ Кубарев Г.В. Культура древних тюрков. – С. 42.

Несколько отличается ситуация с безрукавной одеждой. Она имела квадратный ворот и осевой разрез, которые характерны для одежды тюрок, но не монголов⁷². В костюме знати Великой империи монголов она попала, вероятно, в XIII в. от тюрок Средней Азии. Такую одежду у них упоминает Константин Багрянородный еще в X в.: «Да будет известно, что в то время, когда пакинакиты были изгнаны из своей страны, некоторые из них по собственному желанию и решению остались на месте, живут вместе с так называемыми узами и поныне находятся среди них, имея следующие особые признаки (чтобы отличаться от тех и чтобы показать, кем они были и как случилось, что они отторгнуты от своих): ведь одеяние свое они укоротили до колен, а рукава обрезают от самых плеч, стремясь этим как бы показать, что они отрезаны от своих и от соплеменников»⁷³. В начале XIII в. племя канглы, из которого ранее выделились печенеги, было очень влиятельным в государстве Хорезмшахов – из него происходила мать султана Ала ад-Дина Мухаммеда Теркен-хатун, имевшая огромное влияние при дворе и расставлявшая на ключевые посты в государстве своих родственников⁷⁴. Как известно, монголы пополняли свое войско за счет покоренных народов, попали в него и канглы. Например, в 20-х гг. XIII в. вместе с кипчаками они формировали тумэны Субэдэя⁷⁵.

Также интересно отметить, что многие безрукавные кафтаны имеют специфические пуговицы, которые схожи с пуговицами, характерными для одежды тюрок еще с VII–VIII вв., – в виде таких пуговиц выполнялись даже навершия тюркских плетей (Рис. 6). Хотя такие пуговицы могли использоваться в одежде представителей монгольского этноса и ранее XIII в.

Еще одним примером использования тюрками халатов и безрукавной одежды с квадратными воротами являются статуэтки танцоров и музыкантов, происходящие из гробницы XIII в. (Табл. 11, д-ж⁷⁶). О том, что это именно тюрки, говорят косы, а также характерные высокие головные уборы (которые зачастую путают с монгольскими шапками, иногда изображавшимися похожими на шапки тюрок, но всегда имеющими только 4 угла – см. Табл. 15. К тому же в I периоде эти монгольские шапки относительно невысоки и их вряд ли можно спутать с тюркскими уборами). Вообще на китайских изображениях и в пластике персонажи в таких головных уборах обычно являются слугами. Тут можно вспомнить про «холопов и конюхов» половцев, как их позиционировали монголы в сообщении русским князьям⁷⁷.

Вероятно, в 30-е гг. XIII в. (во время правления Угэдэя) одежды с тюркским квадратным воротом становятся весьма популярны, поскольку именно в таком халате изображен сам Великий хан Угэдэй на портрете (Табл. 7, б), датирующимся концом XIII – первой половиной XIV вв. Причем это единственная одежда такого рода на упомянутой серии портретов, при создании которых художники старались персонифицировать изображаемых ими правителей, что уже отмечалось выше.

Часть 4. Поясная одежда

Штаны являлись одной из важнейших частей костюма кочевников. Причем использовались они как мужчинами, так и женщинами⁷⁸: «Все женщины носят штаны»⁷⁹. Однако в письменных

⁷² Квадратными воротами отличаются тюркские приталенные халаты, которые мы рассмотрели выше. Осевой разрез показан, например, на одежде тюрок на их каменных статуях. Хотя разные группы тюрок имели разные по конструкции халаты – с застегивающимися встык лапами и с запахом, то есть перекрытием одной полрой другой.

⁷³ Константин Багрянородный. Об управлении империей (пер. под ред. Г.Г. Литаврина, А.П. Новосельцева). – М.: Наука, 1991. – С. 157.

⁷⁴ Джувайни. Та'рих-и джахан-гушай (пер. Е.Е. Харитоновой, М.Х. Абусейтовой) // История Казахстана в персидских источниках. Т. 5. – Алматы: Дайк-Пресс, 2007. – С. 42.

⁷⁵ Храпачевский Р.П. Армия монголов периода завоевания Древней Руси. – М.: Квадрига, 2011. – С. 192–193.

⁷⁶ На фигурках д, е, вероятно, также изображены «набрюшники» (см. ниже). Сочетание безрукавной одежды и набрюшника показано также на некоторых миниатюрах (напр., Табл. 11, в, г)

⁷⁷ Новгородская первая летопись старшего и младшего изводов. – М.; Л.: Изд-во АН СССР, 1950. – С. 63.

⁷⁸ Что характерно для кочевнических обществ в принципе – от древности до этнографического времени. Упоминания об этом есть, например, для табгачей – одного из древнемонгольских народов: «Мать Ван-шы спрятала его в шальвары и сказала: «Если Небо хранит тебя, то не заплачешь». Дитя долго не плакало и спаслось» (Бичурин Н.Я. Собрание сведений... Т. I. – С. 171).

⁷⁹ Джиованни дель Плано Карпини. История Монгалов. – С. 37.

источниках сообщения о них скупы, и в данном случае нам приходится рассматривать в первую очередь сохранившиеся артефакты.

Со времен хуннов и до этнографического времени монгольские штаны практически не претерпели изменений в крое (Табл. 1, в, г; Схема 7). Они оставались достаточно свободными. В наиболее простом варианте состояли из 3 основных деталей: двух трубообразных штанин и ромбовидной ластовицы. Однако чаще все же штанины имели несколько более сложный крой (общий принцип см. – Схема 7, а, в). Система крепления у штанов была самая простая – в верхней их части нашивалась свернутая пополам полоска ткани, в которой продергивался шнурок.

Поверх штанов могли носиться высокие чулки, крепившиеся к поясу⁸⁰. На монгольских штанах XIII–XIV вв. могло быть два варианта приспособлений для крепления чулок: во-первых, крепящий штаны на поясе шнурок могли не вшивать в верхней их части, а пропускали через специальные петли, аналогичные петлям для ремня на современных брюках; и к нему крепились чулки; во-вторых, на штаны моглишить специальные завязки, к которым и крепились чулки. Примером первого варианта являются штаны мальчика из уже упоминавшегося погребения в могильнике Окошки (Схема 3, в), а также штаны «времени династии Юань» из коллекции Rossi&Rossi (хотя данная датировка – не более чем условность, т.к. вещь депаспортизована); примером второго – штаны из женского погребения № 93 могильника Маячный бугор I (хотя это погребение и относится вероятнее всего ко II периоду, нам кажется, что столь простая и удобная система могла существовать и ранее). Интересно в данном отношении отметить вид пояса на штанах из коллекции Rossi&Rossi – он выполнен из нескольких частей так, что в некоторых местах свисают достаточно длинные ленты, к которым могли крепиться чулки (Табл. 12, а).

Носили ли монголы поясную одежду, выполнявшую роль нижнего белья, достоверно сказать нельзя, известные нам источники об этом не упоминают. Зато трусы, скроенные с использованием основных принципов покроя штанов, использовались киданями (Табл. 12, б). Но были ли они им присущи изначально или явились заимствованием от китайцев, пока сказать мы не можем.

В холодное время дополнительно надевались утепленные штаны, например, из овчины⁸¹. Крой их, вероятно, повторял крой обычных штанов. По крайней мере, в этнографии ногайцев, являющихся потомками ордынских кочевников, овчинные штаны по крою полностью повторяют тканевые⁸² (при этом их крой совпадает с кроем известных нам штанов средневековых монголов). Хотя надо отметить, что у самих монголов в этнографии сохранились и другие штаны из меха, с совсем примитивным раскроем (Схема 7, д).

Также штаны могли быть изготовлены из кожи: «устраивают также шаровары из кож»⁸³. Это свидетельство середины XIII в. в артефактах подтверждается пока только вещами золотоордынского времени⁸⁴.

Видимо, из шкур и кожи могли изготавливать не полностью штаны, а крепящиеся к поясу чулки⁸⁵.

⁸⁰ К сожалению, однозначных источников на ношение чулок монголами для I периода нет. Но, учитывая существование такой традиции у хунну и у киданей (см. сноску 50; Табл. 12, в), можно сделать предположение, что присутствовала такая вещь и в гардеробе монголов. Сходный элемент одежды – сапоги-чулки – есть на миниатюре «Большой хроники» Матвея Парижского, где изображены зверства татар (Табл. 12, г). Однако сам он кочевников никогда не видел. Вероятнее всего, данное изображение показывает более привычных для европейцев того времени кочевников – половцев (для которых как раз характерны высокие конусообразные шапки), у них же такие сапоги-чулки хорошо известны по изображениям на надгробных статуях.

⁸¹ «На следующий день каждому из нас принесли по овечьей шубе с длинной шерстью, штаны из того же меха» (Вильгельм де Рубрук. Путешествие в восточные страны. – С. 122).

⁸² Гаджиева С. Ш. Материальная культура ногайцев в XIX – начале XX в. – М.: Наука, 1976. – С. 101.

⁸³ Вильгельм де Рубрук. Путешествие в восточные страны. – С. 99.

⁸⁴ Шалобудов В.Н., Кудрявцева И.В. Кочевнические погребения среднего Приорелья // Курганы степного Поднепровья. – Днепропетровск: изд-во Днепропетровского университета, 1980. – С. 90.

⁸⁵ Например, в Юань ши есть упоминание о том, что при похоронах императора его чулки должны быть из выбеленной кожи (Рыкин П.О. Концепция смерти и погребальная обрядность у средневековых монголов (по данным письменных источников) // От бытия к инобытию. Фольклор и погребальный ритуал в традиционных культурах Сибири и Америки. – СПб., 2010. – С. 257).

Часть 5. Нижняя (нательная) плечевая одежда

Как и в случае со штанами, письменные источники немного сообщают о такой одежде, поэтому опираться придется в первую очередь на археологические данные и изобразительные источники. Основным видом нижней, нательной, плечевой одежды и у мужчин, и у женщин являлась недлинная рубаха. К сожалению, пока мы не можем установить, были ли в конструкции какие-либо гендерные различия.

В настоящее время нам известна только одна рубаха I периода – из уже неоднократно упоминавшегося погребения мальчика Окошки 3. Ее сохранность оставляет желать лучшего, но по имеющимся остаткам реставратору Т.Н. Никитиной удалось определить ее крой – (Схема 3, е). Как можно видеть, в ее основе также лежит деталь с цельнокроеным коротким рукавом, что подтверждает принцип единообразия раскроя плечевой одежды в традиционных обществах Востока. Однако можно предполагать использование для изготовления рубах и другого кроя (Схема 5). Подобный крой весьма прост и часто использовался у разных народов Евразии начиная с древности и вплоть до этнографического времени. Использование плечевой одежды (хоть и не нательной) с таким раскроем знатью монгольской империи известно (в том числе на территории Золотой Орды⁸⁶). Однако сложно сказать точно, использовались ли вещи с таким кроем монголами в I периоде.

Для I периода можно предполагать существование рубах с осевым разрезом (прежде всего для женского комплекса, поскольку наличие разреза удобно для кормления грудью). Вероятно, именно такую рубаху мы видим на изображении монгольской дамы в пещерах Безеклик (см. Рис. 3). Нательная одежда такого раскроя была известна женщинам Золотой Орды⁸⁷.

Кроме этого можно предположить существование рубах с запахом, как у халатов. Такие рубахи широко использовались киданями.

Часть 6. Рубахи-куртки

Отдельно стоит упомянуть короткие рубахи-куртки⁸⁸, которые носили женщины (Табл. 10). Они хорошо известны по изображениям киданей, известны они и у монгольских женщин – на китайских изображениях, а также в артефактах II периода, происходящих как с территории империи Юань, так и Золотой Орды⁸⁹. К сожалению, пока мы не имеем точных сведений об их использовании в I периоде, но его можно предположить, исходя из использования таких курток киданьскими и чжурчженскими женщинами. Также интересно в данном случае рассмотреть следующее сообщение «Сокровенного сказания», где описывается эпизод, когда отец Тэмуджина Есугай-Баатур вместе с Некун-танчжием и Даритай-отчигином украл жену у Эке-Чиледу: «<...>«Придется видно, тебе тем же именем Оэлуи назвать девушку с другим именем. Спасайся, поцелуй меня и езжай!» С этими словами она сняла свою рубаху, и тогда он, не слезая с коня, потянулся и принял ее»⁹⁰.

В данном случае логично предположить, что речь идет как раз о рубахе-куртке, так как в отличие от нательной снять ее достаточно просто, что крайне важно в данном случае, вот-вот ожидая появления погони. С другой стороны, в тексте употреблен термин *čamša*⁹¹. В этнографии монголов и алтайских народов слова «цамц», «цамца», «чамча» чаще всего используются для обозначения нательной рубахи. Хотя и не всегда, также может подразумеваться кофта⁹² или халат⁹³.

⁸⁶ Olga Orfinskaya and Olga Lantratova. Female costume of the Golden Horde period from burial 93 of the Maiachnyi Bugor I cemetery in the Astrakhan region of Russia // Archeological Textiles Newsletter No. 52, 2011. – 51 p.

⁸⁷ Кротков А.А. Раскопки на Увеке в 1913 г. // ТСУАК. Вып. 32. – Саратов: типография Союза печатного Дела, 1915. – С. 129.

⁸⁸ Такие куртки могли иметь как полный рукав, так и короткий – до локтя (в данном варианте, видимо, носились только «верхние» куртки, т.е. те, которые не надевались под халат. Насколько широко использовались короткорукавные рубахи-куртки в I периоде пока сказать мы не можем). В монгольское время изображения и известные нам артефакты показывают наличие осевого разреза, однако, опираясь на изображения киданей, можно предположить и существование одежды с запахом, как у халатов.

⁸⁹ Olga Orfinskaya and Olga Lantratova. Female costume. – P. 51.

⁹⁰ Сокровенное сказание (пер. С.А. Козина). – § 55.

⁹¹ См. латинскую транскрипцию текста – Pelliot Paul Histoire secre`te des Mongols. Restitution du texte mongol et traduction francaise des chapitres I a VI. – Paris, 1949. – P. 11.

⁹² Тадина Н.А. «Без ворота шубы не бывает, без зайсана народ не существует» (к вопросу интерпретации символики статуса у алтайцев) // Время и культура в археолого-этнографических исследованиях древних и

Также тут можно вспомнить русское слово «камка» – шелковая узорная ткань, вероятно, заимствованное из тюрко-монгольской среды. Из такой ткани как раз изготавливали рубахи-куртки, но не нательную одежду. Вероятно, в средние века «цямц» все же означало верхнюю одежду. В результате можно сделать предположение об использовании монголками такого вида верхней плечевой одежды и ранее второй половины XIII в.

Часть 7. Обувь

Многочисленные изобразительные источники показывают, что традиционной обувью монголов на протяжении XIII–XV вв. оставались сапоги достаточно простой конструкции. Письменные источники I периода сообщают, что изготавливалась обувь «из задней части конской шкуры»⁹⁴. Голенище сапог сшивалось из двух частей – передней и задней. При этом передний элемент имел выступ в верхней части. Однако в более раннее время в степи существовал и другой вариант сапог – в них обе части голенища были равной высоты. Такие сапоги можно изредка встретить на изображениях киданей (Табл. 13, а). Интересно, что, по-видимому, такие сапоги были у мальчика из погребения Окошки 3 (Схема 3, ж).

По верхней части голенища сапоги могли украшаться узкой (вероятно, шелковой) отделкой, что можно видеть на изображениях. Такую же декоративную полосу можно видеть на обуви киданей.

Более поздние свидетельства, непосредственно золотоордынского времени, показывают, что сапоги могли изготавливаться из ткани полностью⁹⁵. Можно предположить, что обувь из шелка была заимствована монголами у киданей, которые носили ее еще во время династии Ляо (907–1125 гг.) (Табл. 13, б).

Безусловно, при возможности сапоги не надевались на голую ногу. Так, Вильгельм Рубрук упоминает «войлочные башмаки»⁹⁶, которыми его и его спутников снабдил монгол, который должен был проводить францисканскую миссию до двора Мэнгу-хана. Сапоги надевались поверх войлочных чулок⁹⁷. Войлок в подобном качестве известен в древнетюркских погребениях раннего средневековья. Например, в захоронении Барбургазы I, к. 20 найдены «остатки кожаных сапог <...>. Это два фрагмента (7,0x10,5 и 11x12 см) толстой одинарной кожи. Однако внутри по всей ее площади отмечен толстый войлок»⁹⁸. Кочевой быт сходен, поэтому набор основных предметов одежды, к которым, безусловно, относятся и предметы, одевавшиеся под кожаную обувь, и у монголов, и у тюрков одинаков.

Свидетельства этнографического характера говорят, что у монгольских народов «под сапоги надевали оймс – тип носков из войлока, фетра или простеганной на ватной прокладке ткани»⁹⁹. Зафиксированы войлочные чулки, на которые надевались сапоги, и в этнографии казахов¹⁰⁰ и алтайцев¹⁰¹ – народов, также являющихся прямыми наследниками культуры кочевников средневековья. При этом интересно отметить, что алтайские «бедняки, за неимением чулок, завертывали

современных обществ Западной Сибири и сопредельных территорий: проблемы интерпретации и реконструкции (матер. конф.). – Томск: Изд-во Аграф-Пресс, 2008. – С. 324.

⁹³ Абдина Р.П. Лексика традиционной одежды в диалектах хакасского языка (в сравнении с алтайским языком): автореф. дис. ... канд. филолог. наук. – Новосибирск, 2009. – С. 19.

⁹⁴ Вильгельм де Рубрук. Путешествие в восточные страны. – С. 96.

⁹⁵ Кротков А.А. Раскопки на Увек. – С. 129.

⁹⁶ Вильгельм де Рубрук. Путешествие в восточные страны. – С. 119.

⁹⁷ Интересно отметить упоминаемый Рашид ад-Дином в связи с данной деталью костюма обычай, бытовавший в племени урянкат: «Если кто-нибудь снимет с ноги войлочный чулок [уг] и захочет высушить [его] на солнце, то случится та же самая упомянутая беда (ударит молния. – Н.Х.). Поэтому, когда они сушат [свой] войлочные чулки, то закрывают верхушку шатра [харгах] и сушат [их] в шатре» (Рашид ад-Дин. Сборник летописей. Т. 1. Кн. 1. – М.; Л., 1960. – С. 157).

⁹⁸ Кубарев Г.В. Культура древних тюрков. – С. 47.

⁹⁹ Викторова Л.Л. Монгольская одежда // Сб. Музея антропологии и этнографии. Вып. XXXII. – Л., 1977. – С. 196–197.

¹⁰⁰ Потапов Л.П. Особенности материальной культуры казахов, обусловленные кочевым образом жизни // Сб. Музея антропологии и этнографии. Т. XII. – М.: Изд-во Академии наук СССР, 1949. – С. 67.

¹⁰¹ Потапов Л.П. Одежда алтайцев // Сб. Музея антропологии и этнографии. Т. XIII. – М.; Л., 1951. – С. 22.

ноги в сухую траву ойнгот типа осоки (*Carex pediformis*)»¹⁰². Что, по нашему мнению, может отражать и средневековые реалии.

Часть 8. Головные уборы

В письменных источниках головные уборы монголов упоминаются достаточно часто, но, к сожалению, никакой конкретики об их конструкции найти там нельзя.

– «[Он] красивой наружности, не желает сбривать макушки, [как делают другие татары], только обвязывает [голову] платком»¹⁰³.

– «Их [черных татар] головные уборы и прически: <...> зимой носят шапки и летом – конусовидные шляпы из бамбука¹⁰⁴; женщины [носят] на макушке гу-гу»¹⁰⁵.

Плано Карпини категорично заявил: «Они не имеют ни плащей, ни шапок, ни шляп, ни шуб»¹⁰⁶. Хотя все это описывается другими авторами. Более того, чуть ниже самим же Карпини описываются монгольские шубы и упоминаются шапки: «Шапочки у них иные, чем у других народов; описать, понятно, их вид мы бессильны»¹⁰⁷.

– «Из войлока они делают также плащи, чепраки и шапки против дождя»¹⁰⁸.

Комментируя сведения Чжао Хуна о платке, которым обвязывает голову сын Мухали¹⁰⁹, Н.Ц. Мункуев уточняет: «Цзинь-мао, букв. «шапкой из платка», имеется в виду чалма»¹¹⁰. Однако о чалме тут речь вряд ли может идти. Среди центрально-азиатских кочевников было распространено ношение шапок, плотно облегающих голову (Табл. 14), с утепляющей подкладкой¹¹¹, что обеспечивало защиту от ветра и сохранение тепла. Изготавливаться они могли как из тканей, так и из кожи на тканевой подкладке¹¹².

Такие шапки в Центральной Азии известны с древности (Табл. 1, е) и дожили до этнографического времени (Табл. 14, г-е), при этом они известны как у тюркоязычных народов, так и у монголов¹¹³. Чаще всего они сшивались из двух одинаковых половин, хотя иногда шапка могла иметь и более сложный крой (Табл. 14, и). В летнем, облегченном, варианте у средневековой знати такие шапки шились из шелка и из-за простоты покроя вполне могли напомнить китайцу платок. Примером такой капорообразной шапки I периода служит головной убор мальчика из погребения на горе Окошки (Схема 3, д), а также капор из Каракорума, найденный в нижних горизонтах культурного слоя¹¹⁴ (Схема 6).

¹⁰² Там же. – С. 23.

¹⁰³ Мэн-да бэй-лу. – С. 60.

¹⁰⁴ Несколько отличается перевод Н.Ц. Мункуева и Линь Кюн-и: «шляпы из бамбуковой щепы» (Хэй-да ши-люэ (пер. Линь Кун-и и Н.Ц. Мункуева). – С. 36).

¹⁰⁵ Хэй-да ши-люэ (пер. Р.П. Храпачевского). – С. 38.

¹⁰⁶ Джованни дель Плано Карпини. История Монголов. – С. 27.

¹⁰⁷ Там же.

¹⁰⁸ Вильгельм де Рубрук. Путешествие в восточные страны. – С. 98.

¹⁰⁹ Интересно отметить сведения о киданьской традиции носить некие «платки»: «Носят также темно-красные или черные платки» (Е Лун-ли. История государства киданей. – С. 316. См. также с. 317). При этом «платок» мог носить не каждый: «Богатые кидане, желавшие обматывать голову платком, вносили десять голов крупного рогатого скота и верблюдов и сто лошадей, после чего им давался чиновничий титул шэли» (Е Лун-ли История государства киданей. – С. 341).

¹¹⁰ Мэн-да бэй-лу. – Прим. 300.

¹¹¹ Зимний вариант шапок был подбит мехом – Вильгельм де Рубрук. Путешествие в восточные страны. – С. 122.

¹¹² Ковычев Е.В. Монгольские погребения из Восточного Забайкалья // Новое в археологии Забайкалья. – Новосибирск: Наука, Сибирское отделение, 1981. – С. 76. По монете в погребении его можно датировать XII в., что не входит в рассматриваемый нами промежуток времени, но, учитывая, что кожа является одним из наиболее доступных для кочевника материалов для изготовления одежды, можно предположить ее применение и в рассматриваемое время. К тому же головные уборы (а также другие предметы одежды) из кожи известны позднее в погребениях знати Золотой Орды. А в империи Юань полагалось хоронить императора в кожаной шапке (Рыкин П.О. Концепция смерти и погребальная обрядность. – С. 257).

¹¹³ Вайнштейн С.И. Мир кочевников центра Азии. – М.: Наука, 1991. – С. 166–169.

¹¹⁴ Евтюхова Л.А. Изделия различных ремесел из Кара-Корума // Древнемонгольские города. – М.: Наука, 1965. – С. 289.

Мы не согласны с М.В. Гореликом, считающим, что подобные головные уборы являются татарскими и потому мало использовались монголами¹¹⁵. Мы считаем мягкие головные уборы традиционными для монголов, в I периоде использовавшимися всеми слоями общества. Однако, начиная со II периода, мода у знати меняется, появляются новые типы головных уборов, и такие шапки несколько утрачивают свою значимость в среде элиты империи, практически исчезая с изображений. Головные уборы были крайне важны в системе властных атрибутов Великой империи монголов, поэтому на изображениях показывались те из них, которые в настоящий момент «были в моде» и, соответственно, были более важны.

«Конусовидные шляпы», упоминаемые в сочинении Пэн Да-я и Сюй Тина, также известны (Табл. 15): нередко они в изобразительном материале, хотя и датированном чуть более поздним временем; есть и сохранившиеся артефакты (точная датировка, к сожалению, нам не известна). Во всех случаях они представляют собой четырехгранный усеченный конус, однако в литературе представлена информация и о варианте с круглыми основаниями, а не квадратными¹¹⁶.

С головными уборами были связаны некоторые традиции и верования. После избрания нового хана все присутствующие снимали головные уборы. Так было при избрании Угэдэя¹¹⁷, Гуюка¹¹⁸, Менгу¹¹⁹.

Как считают Н.Н. Крадин и Т.Д. Скрынникова, «в этом отразились представления монголов о связи харизмы с головным убором, когда шапка выступает не как часть одежды, а как атрибут правителя, призванный прикрывать или открывать темя, т.е. осуществлять или прекращать контакт с Небом. Можно вспомнить о шапке, которую Чингис-хан снял и повесил на руку при обряде девятикратного поклонения восходящему солнцу («Сокровенное сказание», § 103). А в § 255 сообщается, что необходимым условием наследования власти Угэдэем являлось получение наставлений о Великой шапке Чингис-хана»¹²⁰.

«Еще одно важное указание автора «Сокровенного сказания» касается шапки Теб-Тенгри. Головной убор, как уже говорилось, служил средством контактов с Небом, а вместе с поясом символизировал атрибут статуса и власти. Потеря Теб-Тенгри в ходе борьбы головного убора (Сокровенное сказание § 245. – Н.Х.) может рассматриваться, с одной стороны, как знак плохого предзнаменования, а с другой – как намек на то, что Небо лишило избранника своего покровительства»¹²¹.

Бокки

Пожалуй, ни одна другая деталь костюма средневековых кочевников не была столь часто упоминаема в письменных источниках, как характерный головной убор замужних женщин монголов – бокка¹²².

Бокка – специфический головной убор из нескольких основных частей: основания (часть в виде цилиндрической или конической трубки), навершия (расширяющаяся или сужающаяся часть выше основания) и крепящейся к нему палочки или прутика. Хотя вместо последнего также могло быть перо. В источниках часто отмечалось, что бокка похожа «на гуся или утку». При этом стоит обратить внимание на то, что часть авторов этого не упоминает.

Подробно все известные типы бокк XIII–XIV вв. рассмотрены З.В. Доде¹²³. Но, к сожалению, в настоящее время весьма сложно рассмотреть типы бокк, существовавших в I периоде.

Стоит отметить, что З.В. Доде ошибочно считает частью бокки шапочку¹²⁴. Собственно боккой является та часть, которую З.В. Доде обозначила как навершие. Шапочка же – дополнение к

¹¹⁵ Горелик М.В. Введение в раннюю историю монгольского костюма. Табл. 19, 7.

¹¹⁶ Gold/Silk/Blue and White Porcelain. Handzhou. 2005. – P. 69.

¹¹⁷ Рашид ад-Дин. Сборник летописей. Т. 2. – С. 19.

¹¹⁸ Там же. – С. 119.

¹¹⁹ Там же. – С. 130.

¹²⁰ Крадин Н.Н., Скрынникова Т.Д. Империя Чингис-хана. – М.: Восточная литература, 2006. – С. 313–314.

¹²¹ Там же. – С. 335.

¹²² Си Ю Ци. – С. 300; Мэн-да бэй-лу. – С. 80; Хэй-да ши-люэ (пер. Линь Кун-и и Н.Ц. Мункуева). – С. 36; Джiovanni дель Плано Карпини. История Монгалов. – С. 27; Вильгельм де Рубрук. Путешествие в восточные страны. – С. 100.

¹²³ Доде З.В. К вопросу о боктаг // Российская археология. – 2008. – № 4.

¹²⁴ Там же. – С. 53.

бокке для ее лучшей фиксации, что отмечено у Рубрука. Под «фатой»¹²⁵, которой «весьма часто» накрывали сверху бокку, у даосского монаха, описывавшего путешествие Чан Чуня, видимо, надо понимать как раз такую шапочку. Крой шапочки в целом очень близок крою мягких капоров (Табл. 16, а, б).

Также стоит рассмотреть известные в золотоордынской археологии женские головные уборы с конусовидным берестяным основанием, несмотря на то, что датировки погребений с ними обычно укладываются в рамки второй половины XIII – первой половины XIV вв. Хотя бы потому, что не всегда бокки описывались «гусевидными» (кроме того, достаточно сложно найти публикацию, где инвентарь, связываемый с монголами, датировался бы временем до объявления независимости Золотой Орды). При этом есть свидетельства письменных источников второй половины XIII века о том, что монгольские женщины носили остроконечные головные уборы в первой половине века – армянский автор Григор Акнерци сообщает: «Женщины их носили остроконечные шапки, покрытые парчовой вуалью»¹²⁶.

Такие головные уборы З.В. Доде относит к кыпчакским, а не монгольским, однако мы не видим оснований для этого. Так, ссылаясь на работу Б.А.Ларенка¹²⁷, З.В. Доде говорит о половецком обряде погребенных в курганах у хутора Семенкин, в то время как в самой работе Б.А.Ларенок подчеркивает именно монгольские параллели как обряду, так и инвентарю и его положению в погребениях.

В отношении погребения 10 Новопапавловского могильника все указанные отличия¹²⁸ также не свидетельствуют достоверно о «половечности» погребенной. Сама же З.В. Доде в других работах указывала на фрагментарность остатков одежды и невозможность достоверно восстановить крой¹²⁹, аргумент о поясе также не может быть принят – выше мы указали, что монгольские женщины все-таки могли подпоясывать одежду.

Таким образом, не отказываясь от тезиса З.В. Доде о появлении новых мод у кыпчакской знати Золотой Орды, благодаря влиянию комплекса монгольской одежды, мы считаем, что остроконечные берестяные головные уборы рано однозначно выделять из ряда разновидностей именно монгольских бокк.

Интересно также свидетельство Акнерци о том, что великий хан Гуюк был настолько расположен к армянскому аспарапету Смбату, что «пожаловал его землей и ленными владениями, дал великий ярлык, золотые пайзы и выдал за него знатную татарку, носившую бохтах (следует читать **имевшую право носить бохтах**, так как речь идет о головном уборе, который носили замужние монголки; соответственно, до свадьбы она его носить не могла. – Н.Х.). У них было такое обыкновение: если они хотели кому-нибудь оказать высший почет и дружбу, то выдавали за него одну из почетных жен своих»¹³⁰. Эти сведения перекликаются с данными Чжао Хуна о том, что «все жены вождей имеют [еще] шапку гу-гу»¹³¹. Можно сделать вывод, что не каждая женщина монгольской империи имела право носить бокку – только сами монголки и жены вождей, которые могли быть и не монголками. Примером тому – могильник Телеутский Взвоз-I Лесостепного Алтая, где женщины из местного тюрко-самодийского населения¹³² становились женами пришлых мужчин-монголов, возглавивших объединение местного населения¹³³, и получали право носить бокку. Хотя также возможно, что в данном случае автор опирается на современные ему реалии, когда право ношения бокки, по всей видимости, осталось только у знати империи.

¹²⁵ «Часто накрываются сверху черной шерстяной фатой, а богатые женщины – красной сырцовой тафтой» (Си Ю Ци. – С. 300).

¹²⁶ Григор Акнерци из «Истории народа стрелков» // Образование Золотой Орды. Улус Джучи Великой Монгольской империи (1207–1266). Источники по истории Золотой Орды: от выделения удела Джучи до начала правления первого суверенного хана. – Казань: Татар. кн. изд-во, 2008. – С. 172.

¹²⁷ Ларенок В.А. Об этнической принадлежности погребенных в средневековых курганах у х. Семенкина // Донские древности. Вып. I. – Азов, 1992.

¹²⁸ Доде З.В. К вопросу о боктаг. – С. 60.

¹²⁹ Доде З.В. Средневековый костюм народов Северного Кавказа: очерки истории. – М.: Восточная литература, 2001. – С. 66.

¹³⁰ Григор Акнерци из «Истории народа стрелков». – С. 172.

¹³¹ Мэн-да бэй-лу. – С. 80.

¹³² Тишкин А.А., Горбунов В.В., Казаков А.А. Курганный могильник Телеутский Взвоз-I и культура населения Лесостепного Алтая в монгольское время. – Барнаул: Изд-во Алт. ун-та, 2002. – С. 138.

¹³³ Там же. – С. 142.

Часть 9. Теплые и утепляющие вещи

К теплым вещам относится одежда на меху и одежда с подкладкой.

Касательно вещей с подкладкой (например, халатов) некоторые, весьма немаловажные, сведения о различиях для зажиточных и более бедных людей можно найти в письменных источниках: «Богатые также подшивают себе платье шелковыми охлопками, которые весьма мягки, легки и теплы. Бедные подшивают платье полотном, хлопчатой бумагой и более нежной шерстью, которую они могут извлечь из более грубой»¹³⁴.

Шуба хорошо известна по письменным источникам:

– «Полушубки, какого бы рода они ни были, шьются таким же образом (как халаты. – Н.Х.), но верхний полушубок имеет волосы снаружи, а сзади он открыт, но у него есть один хвостик, висящий назад до колен»¹³⁵.

– «Из России, из Мокселя (Maxel), из Великой Булгарии и Паскатира, то есть Великой Венгрии, из Керкиса (все эти страны лежат к северу и полны лесов) и из многих других стран с северной стороны, которые им повинуются, им привозят дорогие меха разного рода, которых я никогда не видал в наших странах и в которые они одеваются зимою. И зимою они всегда делают себе по меньшей мере две шубы: одну, волос которой обращен к телу, а другую, волос которой находится наружу к ветру и снегам. Эти шубы по большей части сшиты из шкур волчьих и лисьих или из шкур павианов (*parionibus*); пока татары сидят в доме, они носят другую шубу, более нежную. Бедные готовят верхние шубы из шкур собачьих или козьих»¹³⁶.

Примером шубы «первого типа по Рубруку» («волос которой обращен к телу») является халат на меху из погребения мальчика на горе Окошки. Шубы «второго типа» известны по изображениям более раннего (Табл. 17) и более позднего времени¹³⁷. Также необходимо отметить, что женские шубы могли быть изготовлены на основе «больших халатов»¹³⁸.

Представляется важным более подробно рассмотреть сообщение Карпини, чтобы разобраться с упоминаемым им «хвостиком». Данный пассаж довольно сложно сопоставить с известными нам предметами монгольской одежды, однако наиболее вероятно, что в данном случае имеется в виду бельдек¹³⁹ – род утепляющей одежды, известный в первую очередь по тюркскому комплексу одежды¹⁴⁰. Также стоит уточнить, что, видимо, в данном случае описывается «зимний вариант» бельдека, у которого боковые лопасти существенно большего размера, кроме того, изготавливался он из шкур животных мехом наружу. Такие бельдеки известны по изобразительным материалам (Табл. 17; Табл. 19, а). То, что это не меховые штаны, говорит виднеющаяся из-под бельдека часть синей одежды (Табл. 19, а). Используя такой бельдек с короткой шубой (как это и изображено на приведенных рисунках), можно было полностью утеплиться с минимальной потерей подвижности, что крайне важно для всадника-воина.

Вообще, в монгольском костюме I периода существовало несколько видов такой нестандартной для европейцев утепляющей одежды: помимо бельдека использовались специальные корсажи или «набрюшники», а также оплечья.

И те и другие известны как в просто тканевых вариантах, так и подбитые мехом.

Тканевый «набрюшник» был в погребении мальчика на горе Окошки¹⁴¹. Известны такие вещи и по изображениям (Табл. 11, в, г; Табл. 19, б). Касательно подбитого мехом варианта есть упоминание в Сокровенном сказании: «Когда наши воины громили и опустошали татарские стойбища в укреплении Нарату-шитуен, они нашли брошенного в стойбище маленького мальчика. На нем была надета подбитая соболом телогрейка штофной парчи, с золотыми кольцами на шнурах»¹⁴². В переводе

¹³⁴ Вильгельм де Рубрук. Путешествие в восточные страны. – С. 99.

¹³⁵ Дживованни дель Плано Карпини. История Монгалов. – С. 27.

¹³⁶ Вильгельм де Рубрук. Путешествие в восточные страны. – С. 98–99.

¹³⁷ Горелик М.В. Введение в раннюю историю монгольского костюма. – Табл. 11.

¹³⁸ Don Lessem Genghis Khan: the exhibition. – Media, PA : Dino Don, Inc., 2009. – P. 45.

¹³⁹ Лобачева Н.П. К истории среднеазиатского костюма: киргизские бельдемчи // Этнографическое обозрение. – 1997. – № 6.

¹⁴⁰ Однако это лишь отражает степень изученности вопроса.

¹⁴¹ Хотя в отечественной литературе он определяется как юбка и соотносится или с ламаистским комплексом одежды, или принимается за вариант бельдека. Однако известно, что *in situ* завязки находились в области шеи, то есть он закрывал как раз область туловища (Никитина Т.Н. Реставрация и консервация одежды и обуви из монгольского погребения // Ежегодник Гос. исторического музея. 1962. – С. 190).

¹⁴² Сокровенное сказание (пер. С.А. Козина). – § 135.

С.А. Козина, известном своей неточностью, он превратился в «подбитую соболем телогрейку штофной парчи». Однако монгольский ученый Чулууны Далай все же определяет этот предмет одежды как «набрюшник с собольей подкладкой»¹⁴³. В английском переводе Сокровенного сказания, выполненном Фрэнсисом Вудманом Кливсом, в данном параграфе также использован термин «парчовый корсет, подбитый соболями» – «a stomacher of gold silk lined with sable»¹⁴⁴.

Носился такой «набрюшник» как под халатом поверх рубахи, так и сверху халата. Прямые свидетельства его использования у нас есть только для мужского комплекса костюма. Для женщин его применение можно предположить из следующего сообщения Рубрука: «И все женщины сидят на лошадях, как мужчины, расставляя бедра в разные стороны, и они подвязывают свои куколи по чреслам шелковой тканью небесного цвета, другую же повязку прикрепляют к грудям, а под глазами подвязывают кусок белой материи»¹⁴⁵; эти куски спускаются на грудь»¹⁴⁶. Сообщение о том, что «они подвязывают свои куколи по чреслам шелковой тканью небесного цвета, другую же повязку прикрепляют к грудям», по нашему мнению, можно трактовать двумя способами: во-первых, что монгольские женщины при езде верхом подпоясывались двумя поясами для удобства, поскольку «большой» халат неудобен в данном случае. К сожалению, подтвердить данную теорию сложно, поскольку другие письменные источники ничего об этом не сообщают, а практически все изображения показывают монголов в придворной обстановке, где подобное им было не нужно. Однако на прорисовке изображения донатора из одного из храмов Безеклика Альберт Грюнвелд показывает подвязку в районе груди – см. Рис. 5 (к сожалению, сколь-либо точно датировать данное изображение не представляется возможным, широкая же датировка может быть установлена в рамках X–XIV вв.). Во-вторых, можно предположить, что таким образом описана система, подобная изображенной (Табл. 11, в, г; Табл. 19, б), – то есть женщины также носили «набрюшник», фиксировавшийся подвязками в двух местах – под грудью и на поясе.

Оплечье уже привлекало внимание отечественных исследователей. Так, З.В. Доде подробно рассмотрела существующие мнения о значении и функциях данного предмета как зарубежных, так и российских специалистов¹⁴⁷, проанализировала иранские и китайские изображения и предположила, что изначально «облачные воротники»-оплечья и их имитация вышивкой на халатах были принадлежностью самой высшей знати – чингизидов, но позднее они утратили столь высокую значимость и стали доступны для использования всему сословию аристократии¹⁴⁸.

Для рассматриваемого времени (I период) мы не располагаем какими-либо конкретными данными о значении подобных вещей. Пока можно лишь констатировать факт, что китайские изображения X–XIII вв. показывают оплечья в комплексах одежды знатных людей, близких правителю кочевого общества (Табл. 18, б1, б2; 19, в¹⁴⁹). В настоящее время нам известен только один артефакт монгольского времени¹⁵⁰, датируемый предельно широко – эпохой династии Юань.

Кроме того, утепление халатов могло достигаться не за счет каких-то конструктивных решений, а за счет выбора материала. Например, известен войлочный халат, датируемый XI в. (Табл. 2, б). Однако нет оснований предполагать исчезновение традиции использования войлока для изготовления теплых вещей. Хотя, конечно, указанный артефакт не обязательно должен был считаться именно теплой вещью. Возможно, он, как войлочные плащи и шапки, являлся одеждой для защиты от дождя (см. ниже).

Необычной деталью монгольского костюма, известной, правда, исключительно по изобразительному материалу, являются наколенники, которые мы в настоящее время, за неимением каких-

¹⁴³ Далай Ч. Монголия в XIII–XIV веках. – М.: Наука; Главная редакция восточной литературы, 1983. – С. 150. Хотя он ошибочно указывает ссылку на § 133.

¹⁴⁴ The secret history of the Mongols (trans. Francis Woodman Cleaves). – Published for the Harvard-Yenching Institute by Harvard University Press, 1982. – P. 63.

¹⁴⁵ Как можно видеть на изображении (Табл. 17), речь здесь про куски ткани, выполнявшие роль некой маски, защищающей лицо от ветра и холода.

¹⁴⁶ Вильгельм де Рубрук. Путешествие в восточные страны. – С. 100.

¹⁴⁷ Доде З.В. Кубачинские рельефы. Новый взгляд на древние камни. – М.: Памятники исторической мысли. Ставрополь: Наследие, 2010. – С. 52–59.

¹⁴⁸ Там же. – С. 58–59.

¹⁴⁹ Табл. 18 – изображена Кай Венчжи, которая была женой Восточного Чжуки-князя хунну Лю Бао. Одеты по-мужски. Табл. 19 – изображен Ли Лин – зять шаньюя хунну. К сожалению, нам не известно, кто изображен на рисунке, представленном в таблице 17.

¹⁵⁰ Горелик М.В. Введение в раннюю историю монгольского костюма. – Табл. 19, 3.

либо конкретных данных о них, также рассматриваем как утепляющую вещь. Они известны в комплексе одежды кочевников по изображению первой половины XII в. (кидани?), а также по его переписке, выполненной в монгольское время (по нашему мнению, в пределах 1230–1280 гг.), – см. Табл. 18. Данные изображения крайне интересны тем, что они весьма достоверно отображают степняков своего времени (насколько об этом можно судить по имеющемуся у нас материалу).

Одежда, защищающая от непогоды

О таких специализированных предметах одежды говорит Вильгельм Рубрук: «Из войлока они делают также плащи, чепраки и шапки против дождя; таким образом они издерживают много шерсти»¹⁵¹. Интересно отметить, что одежда из войлока, предназначенная для защиты от дождя, использовалась тувинцами вплоть до этнографического времени¹⁵² (у монголов такая одежда шилась из сукна¹⁵³).

Заключение

В начале XIII века монгольский костюм является прямым наследником костюма кочевников Центральной Азии предыдущего времени, в нем сложно увидеть какие-либо существенные отличия от костюма не только XII, но и X в. Однако в течение первой половины XIII в. монгольский костюм стал костюмом знати огромной империи, что просто не могло не внести в него изменения (в первую очередь мы имеем в виду комплекс одежды монгольской знати). И они произошли как в конструкции и наборе предметов, так и в отношении к одежде.

В течение I периода монгольский костюм испытал сильнейшее влияние со стороны костюма тюркского, восприняв из него приталенные формы, а также заимствовав отдельные предметы одежды, такие как безрукавки. Однако тюркская традиция не затмила монгольскую, а органично влилась в нее, подвергшись трансформации и быстро развившись в новые формы – приталенные халаты получают корсет из нашитых шнуров, а также отрезную юбку с многочисленными складками.

Также сильное влияние на монгольский костюм проявилось со стороны китайской традиции – в первую очередь в появлении форменной стандартизированной одежды. Однако, активно впитывая новое отношение к одежде, монголы стали первыми из кочевников, кто, завоевав китайские территории и восприняв многое из китайских традиций, не только полностью сохранил свой костюм, но и сформировал именно на его основе форменную государственную одежду.

Также необходимо отметить, что все происходившие изменения в костюме (появление новых видов кроя, новых предметов одежды) в первую очередь касались тех предметов одежды, которые были на виду и выполняли помимо прочего представительскую функцию (прежде всего это верхняя плечевая одежда). Тогда как предметы одежды, в большинстве случаев скрытые от глаз (поясная одежда, нательная плечевая одежда), а также сугубо функциональные вещи («дождевики», шубы), никаких существенных (конструктивных) изменений не получали.

Женский костюм, являясь в традиционных обществах менее подверженным каким-либо изменениям, все же после начала монгольских завоеваний не остался без изменений – изменялись как сами предметы одежды (появление многоцветных воротников на «больших халатах» и приталенность на халатах обычных), так и набор одежды в целом (появление безрукавной одежды).

Таким образом, как можно видеть, примененный метод анализа письменных источников с последующим сравнением их с источниками изобразительными и археологическими дал существенные результаты: теперь мы можем сказать, что принятая, хоть и официально не озвученная, традиция постсоветской исторической науки упоминания одежды монгольской знати, как костюма XIII–XIV вв., не верна – возможность конкретизировать костюм по отдельным периодам существования улусов империи есть. Также мы не сомневаемся, что есть возможность уточнить понятие костюма монголов и имперской знати для каждого конкретного улуса, проследить развитие костюма с течением времени.

¹⁵¹ Вильгельм де Рубрук Путешествие в восточные страны. – С. 99.

¹⁵² Вайнштейн С.И. Мир кочевников центра Азии. – С. 163, 169.

¹⁵³ Викторова Л.Л. Монгольская одежда. – С. 178–179.



Схема 1. Непритуальные халаты I периода:
а – общая схема непритуальных халатов;
б – халат из кожи из музея Внутренней Монголии, КНР.
Прорисовка по фотографии.



Схема 2. «Большие» женские халаты:
а – общая схема (один из вариантов) «большого» халата с суживающимися к запястьям рукавами;
б – общая схема (один из вариантов) «большого» халата с широкими рукавами

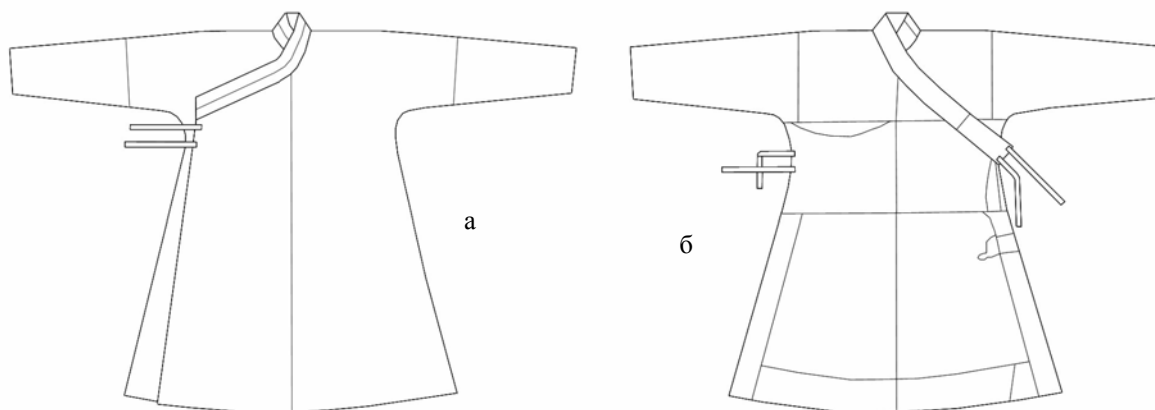

Схема 3. Одежда мальчика из погребения 3 на горе Окошки (выкройки по Т.Н. Никитиной):
 а – утепленный халат;
 б – основной халат;
 в – штаны;
 г – «набрюшник»;
 д – головной убор.

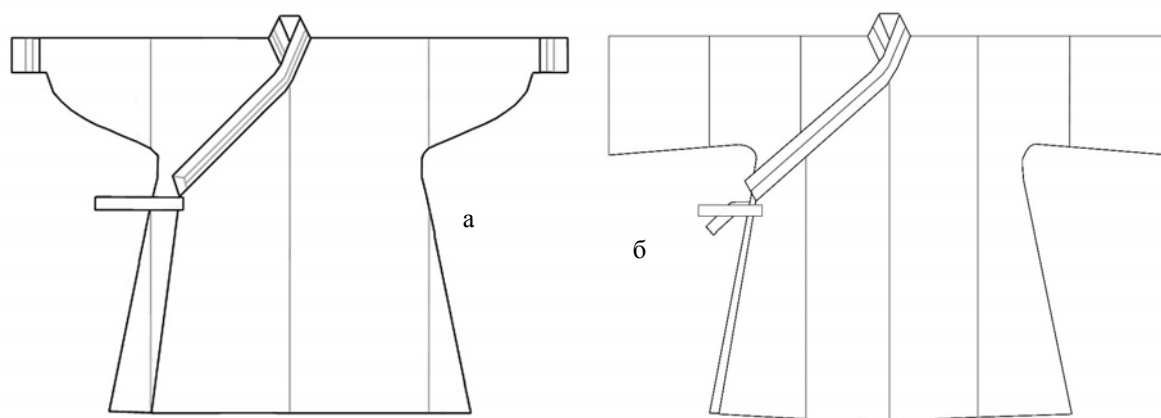

Схема 3. (окончание):
е – рубаша; ж – сапоги.

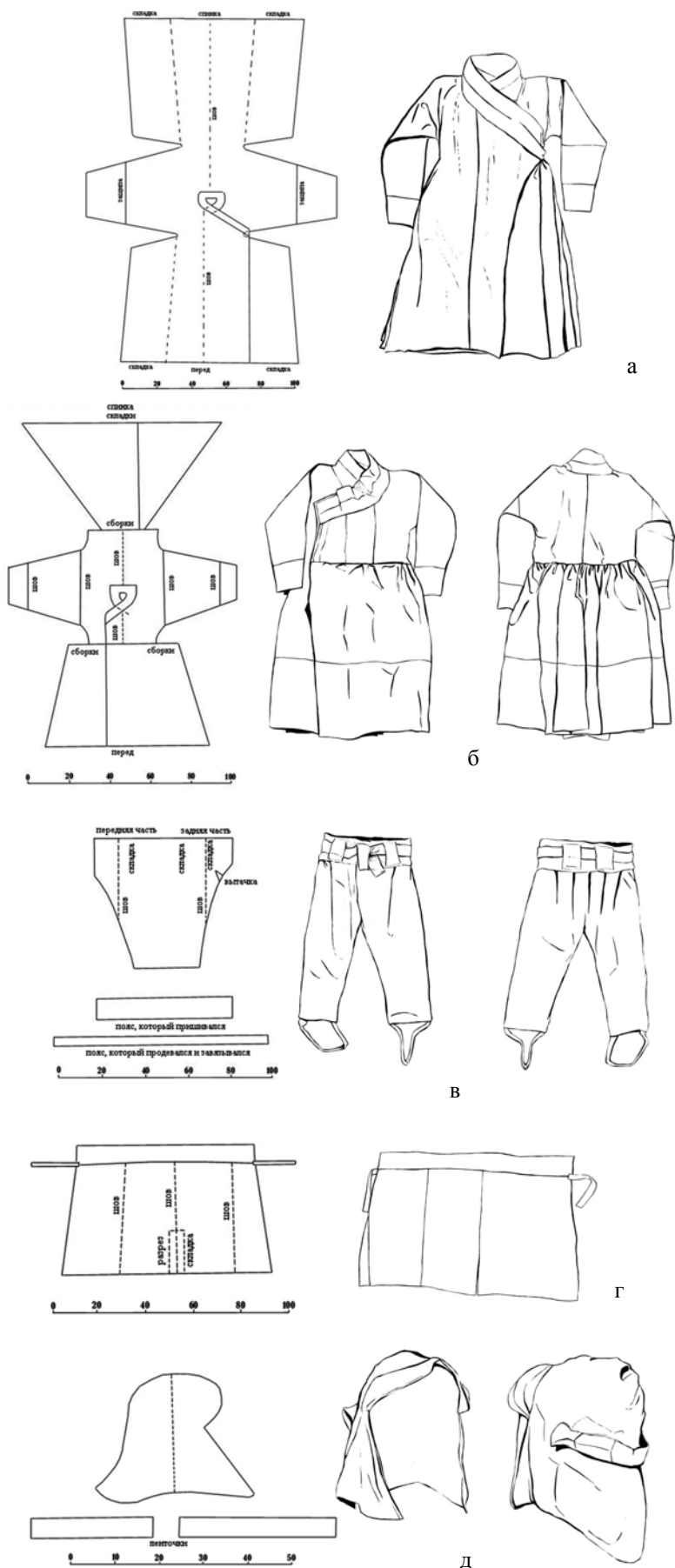

Схема 4. Безрукавная мужская одежда:
а – общая схема (один из вариантов) безрукавной одежды.
За основу взят безрукавный кафтан из золотоордынского Уека.

Схема 5. Раскрой простой туникообразной рубахи.

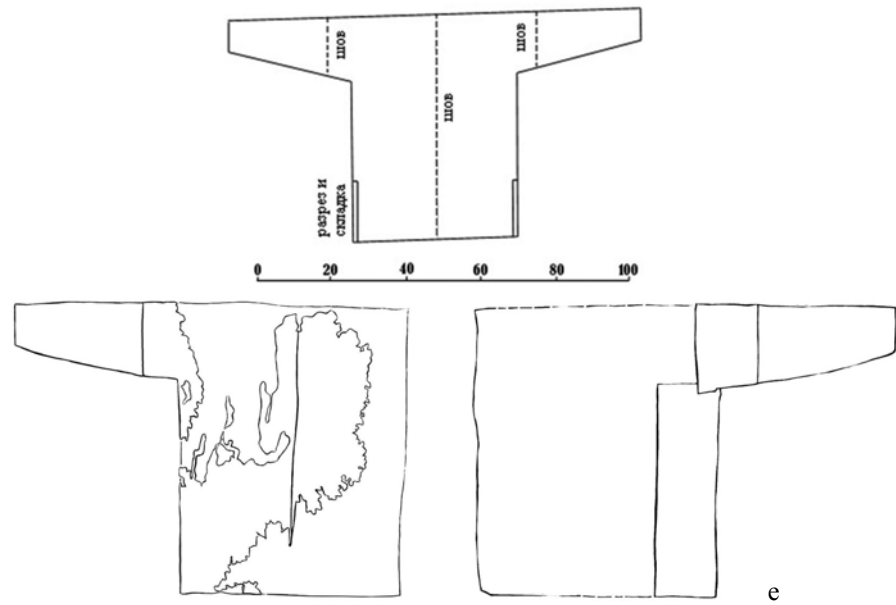

а

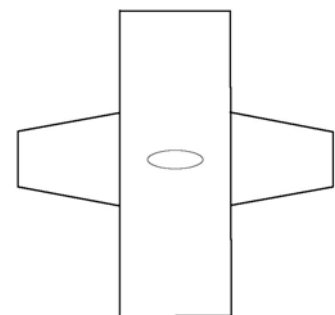
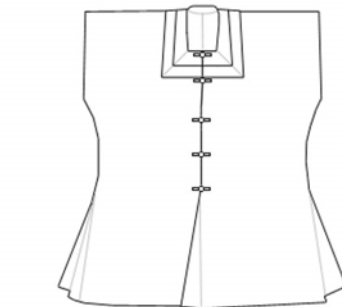
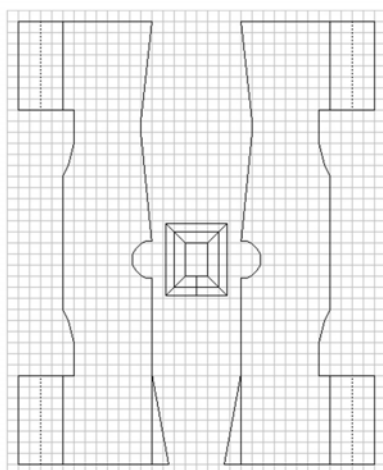
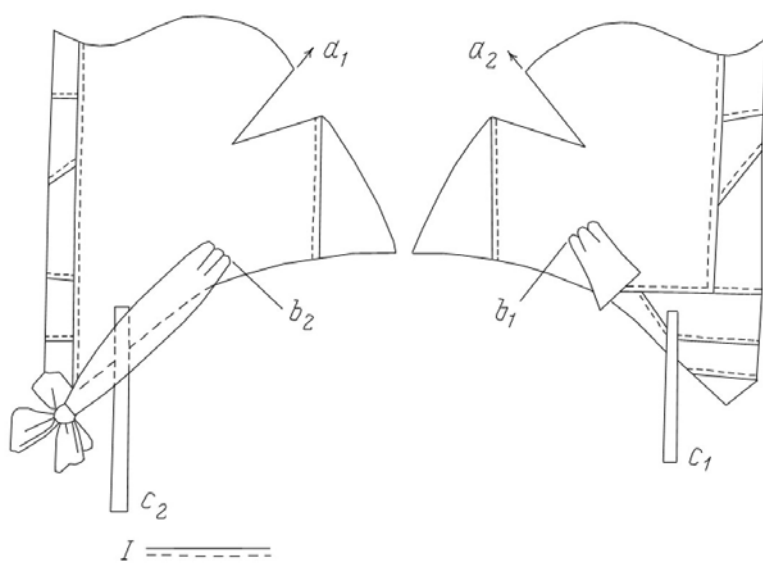
Схема 6. Капор из Каракорума:

а – схема раскроя (по Е.С. Видоной); а1, а2 – выточки; b1, b2 – ленты; с1, с2 – завязки; I – места шивок.



Схема 7. Поясная одежда монголов:

а, б, в – общие варианты раскроя штанов; г – штаны монголов этнографического времени (по Л.Л. Викторовой); д – меховые штаны монголов этнографического времени (по Л.Л. Викторовой).

Anning Jing Anige (1245–1306): a nepali artist at the Yuan court: A thesis presented in partial fulfillment of the requirement for the degree master of arts in the graduate school of Ohio state university. – The Ohio state university, 1989. – 58 p.

Don Lessem Genghis Khan: the exhibition. – Media, PA: Dino Don, Inc., 2009. – 67 p.

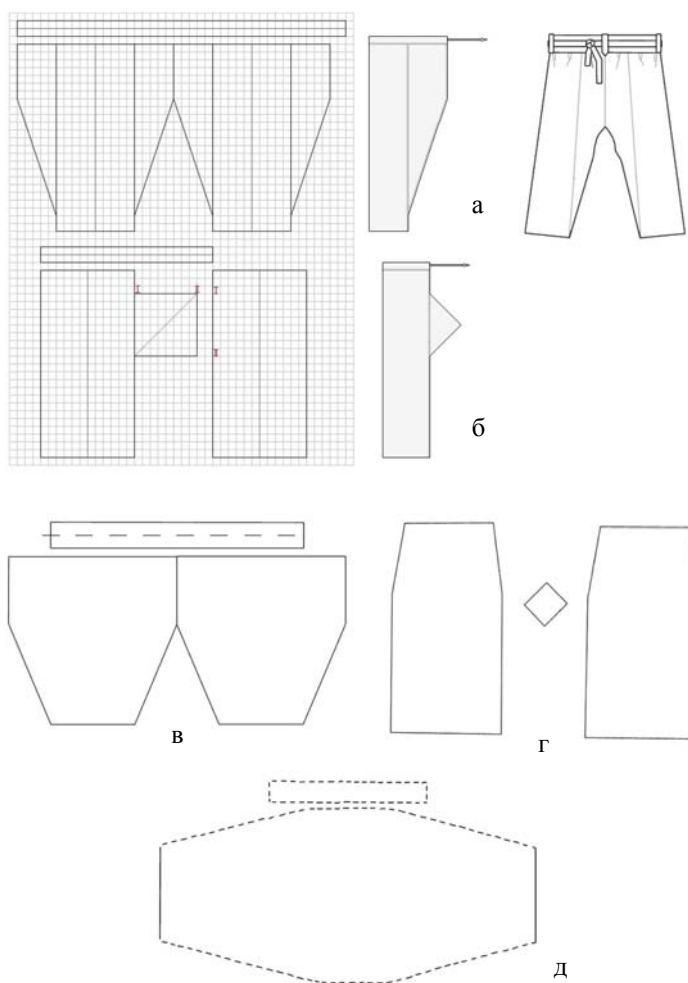
Gold/Silk/Blue and White Porcelain. Handzhou. 2005. – P. 111.

Olga Orfinskaya and Olga Lantratova Female costume of the Golden Horde period from burial 93 of the Maiachnyi Bugor I cemetery in the Astrakhan region of Russia // Archeological Textiles Newsletter No. 52, 2011. – P. 48–63.

Pelliot Paul Histoire secrete des Mongols. Restitution du texte mongol et traduction francaise des chapitres I a VI. – Paris, 1949. – 199 p.

Simon Ray. November 2009. no. 39.

Steppenkrieger. Reiternomaden des 7.–14. Jahrhunderts aus der Mongolei, ed. Jan Bemmann. Bonn: LVR LandesMuseum. Darmstadt, Primus Verlag, 2012. – 416 pp.

Style from the steppes. Silk costumes and textiles from the Liao and Yuan Periods 10th to 13th century. – Anna Maria Rossi and Fabio Rossi Publications, 2004. – 71 p.

The secret history of the Mongols (trans. Francis Woodman Cleaves). – Published for the Harvard-Yenching Institute by Harvard University Press, 1982. – P. 277.

Абдина Р.П. Лексика традиционной одежды в диалектах хакасского языка (в сравнении с алтайским языком): автореф. дис. ... канд. филолог. наук. – Новосибирск, 2009. – 20 с.

Абу Али аль-Мухассин ат-Танухи Занимательные истории и примечательные события из рассказов современников. – М.: Наука, 1985. – 303 с.

Ал-Муфаддаль Выдержки из сочинения // Золотая Орда в источниках. Т. 1. – М., 2003. – С. 90–97.

Баскаков Н.А. О происхождении этнонима башкир // Этническая ономастика. – М., 1984. – С. 13–18.

Билэгт Л. Раннемонгольские племена (этногенетические изыскания на основе устной истории). – Улаанбаатар, 2007. – 222 с.

Бичурин Н. Я. Собрание сведений о народах, обитавших в Средней Азии в древние времена. Т. I. – М.-Л. АН СССР, Институт этнографии им. Н.Миклухо-Маклая, 1950. – 382 с.

Бичурин Н.Я. Записки о Монголии. Т.1. – С.-П., 1828. – 340 с.

Брат Юлиан Письмо о жизни татар // Известия венгерских миссионеров XIII–XIV вв. о татарах и восточной Европе. Исторический архив. Т. III. – М.; Л., 1940. – С. 83–90.

Вайнштейн С.И. Мир кочевников центра Азии. – М.: Наука, 1991. – 296 с.

Васильев Д.В. Женское захоронение в сырцовом мавзолее золотоордынского времени // Древности Волго-донских степей. Вып. 6. – Волгоград, 1998. – С. 101–112.

Викторова Л.Л. Монгольская одежда // Сб. Музея антропологии и этнографии. Вып. XXXII. – Л., 1977. – С. 109–197.

Вильгельм де Рубрук. Путешествие в восточные страны Вильгельма де Рубрука в лето благодати 1253 (пер. А. И.Малеина) // Путешествия в восточные страны. – М.: Государственное издательство географической литературы, 1957. – С. 87–194.

Гаврилова А.А. Могилы поздних кочевников у горы Суханихи на Енисее // СА. – 1964. – № 2 – С. 164–170.

Гаджиева С. Ш. Материальная культура ногайцев в XIX – начале XX в. – М.: Наука, 1976. – 226 с.

Георгий Пахимер. История о Михаиле и Андронике Палеологах // Византийские историки, переведенные с греческого при Петербургской Духовной академии. – СПб., 1862. – 546 с.

Горелик М.В. Введение в раннюю историю монгольского костюма (X–XIV вв., по изобразительным источникам) // Батыр. – 2010. – С. 16–79.

Григор Акнерци из «Истории народа стрелков» // Образование Золотой Орды. Улус Джучи Великой Монгольской империи (1207–1266). Источники по истории Золотой Орды: от выделения удела Джучи до начала правления первого суверенного хана. – Казань: Татар. кн. изд-во, 2008. – С. 169–180.

Гумилев Л.Н. Древние тюрки. – М.: АСТ, 2008. – 575 с.

Гумилев Л.Н. Хунну. Хунны в Китае. – М.: Айрис пресс, 2003. – 624 с.

Далай Ч. Монголия в XIII–XIV веках. – М.: Наука; Главная редакция восточной литературы, 1983. – 233 с.

Джiovanni дель Плано Карпини. История Монгалов / Пер. А.И.Малеина // Путешествия в восточные страны. – М.: Государственное издательство географической литературы, 1957. – С. 24–83.

Джувайни. Та'рих-и джахан-гушай / Пер. Е.Е.Харитоновой, М.Х.Абусейтовой // История Казахстана в персидских источниках. Т. 5. – Алматы: Дайк-Пресс, 2007. – 476 с.

Доде З.В. Средневековый костюм народов Северного Кавказа: очерки истории. – М.: Восточная литература, 2001. – 136 с.

Доде З.В. Шелк в культуре Монгольской империи // кат. выставки «Шелковый путь. 5000 лет искусства шелка». – СПб.: Славия., 2007. – С. 39–44.

Доде З.В. К вопросу о боктаг // Российская археология. – 2008. – № 4. – С. 52–63.

- Доде З.В.* Кубачинские рельефы. Новый взгляд на древние камни. – М.: Памятники исторической мысли. Ставрополь: Наследие, 2010. – 248 с.
- Е Лун-ли.* История государства киданей (Цидань Го Чжи) / Пер. Таскина В.С. – М. Наука, 1979. – 608 с.
- Евтюхова Л.А.* Изделия различных ремесел из Кара-Корума // Древнемонгольские города. М.: Наука, 1965. – С. 274–296.
- Евтюхова Л.А.* О племенах Центральной Монголии в IX в. (по материалам раскопок курганов) // СА. № 2. – М., 1957. – С. 205–227.
- Ибн Ал-Асир.* Извлечения из летописи // Золотая Орда в источниках. Т. 1. – М., 2003. – С. 11–39.
- Ибн Баттута.* Из описания путешествий // Золотая Орда в источниках. Т. 1. – М., 2003. – С. 125–149.
- Ибн Фадлаллах ал-Омари.* Извлечения из сочинений // Золотая Орда в источниках. Т. 1. Арабские и персидские сочинения. – М., 2003. – С. 101–115.
- Ивлиев А.Л.* Погребения киданей // Центральная Азия и соседние территории в средние века. – Новосибирск: Наука. Сиб. отд-ние, 1990. – 116 с.
- Киселев С.В.* Город монгольского Исункэ на р. Хирхира в Забайкалье // СА. – 1961. – № 4. – С. 103–127.
- Ковычев Е.В.* Монгольские погребения из Восточного Забайкалья // Новое в археологии Забайкалья. – Новосибирск: Наука, Сибирское отделение, 1981. – С. 73–79.
- Константин Багрянородный.* Об управлении империей / Пер. под ред. Г.Г. Литаврина, А. П. Новосельцева). – М.: Наука, 1991. – 496 с.
- Крадин Н.Н., Скрынникова Т.Д.* Империя Чингис-хана. – М.: Восточная литература, 2006. – 557 с.
- Кротков А.А.* Раскопки на Увеке в 1913 г. // Труды Саратовской ученой архивной комиссии. Вып. 32. – Саратов: типография Союза печатного Дела, 1915. – С. 111–133.
- Кубарев Г.В.* Культура древних тюрок Алтая (по материалам погребальных памятников). – Новосибирск, 2005. – 400 с.
- Ларенок В.А.* Об этнической принадлежности погребенных в средневековых курганах у х. Семенкина // Донские древности. Вып. I. – Азов, 1992. – С. 158–189.
- Лобачева Н.П.* К истории среднеазиатского костюма: киргизские бельдемчи // Этнографическое обозрение. – 1997. – № 6. – С. 70–83.
- Марко Поло.* Книга о разнообразии мира. – М.: Мир книги, 2008. – 288 с.
- Мужминова Р.Г.* Костюм народов Средней Азии по письменным источникам XVI в. // Костюм народов Средней Азии. – Наука, 1979. – С. 70–77.
- Мункуев Н.Ц.* Заметки о древних монголах // Татаро-монголы в Азии и Европе. – М.: Наука, 1977. – С. 377–408
- Мэн-да бэй-лу.* «Полное описание монголо-татар» (пер. Н.Ц. Мункуева). – М.: Наука, 1975. – 288 с.
- Низам-ад-дин Шами.* Зафар-намэ // Золотая Орда в источниках. Т. 1. – М., 2003. – С. 288–309.
- Никитина Т.Н.* Реставрация и консервация одежды и обуви из монгольского погребения // Ежегодник Гос. исторического музея. 1962. – С. 189–192.
- Новгородская первая летопись старшего и младшего изводов.* – М.; Л.: Изд-во АН СССР, 1950.
- Переводы из «Юань-чао би-ши» (публикация Ю.Л.Кроля и Е.А.Кузьменкова) // Страны и народы Востока. Вып XXIX. – Петербургское востоковедение, 1998. – С. 44–65.*
- Послание Чингисхана (Пер. П.И.Кафарова) // «Арабески истории». – Вып. 2. – М.: ДИ-ДИК, 1995. – С. 354–355.*
- Потанов Л.П.* Особенности материальной культуры казахов, обусловленные кочевым образом жизни // Сб. Музея Антропологии и Этнографии. Т. XII. – М.: Изд-во Академии наук СССР, 1949. – С. 43–70.
- Потанов Л.П.* Одежда алтайцев // Сб. Музея антропологии и этнографии. Т. XIII. – М.; Л., 1951. – С. 5–59.
- Рашид ад-Дин.* Сборник летописей. Т. 1. Кн. 1. – М.; Л.: Издательство Академии наук СССР, 1960. – 197 с.
- Рашид ад-Дин.* Сборник летописей. Т. 2. – М.; Л.: Издательство Академии наук СССР, 1960. – 214 с.
- Рыкин П.О.* Концепция смерти и погребальная обрядность у средневековых монголов (по данным письменных источников) // От бытия к инобытию. Фольклор и погребальный ритуал в традиционных культурах Сибири и Америки. – СПб., 2010. – С. 239–301.
- Си Ю Цзи, или Описание путешествия даосского монаха Чан Чуня на Запад // «Арабески истории». Вып. 2. – М.: ДИ-ДИК, 1995. – 620 с.*
- Сокровенно сказание (пер. С.А. Козина). Монгольская хроника 1240 г. под названием Monggol-un Nigusa tobciyan. Юань Чао Би Ши. Монгольский обывденный сборник. – М-Л., 1941. – 620 с.*
- Суровцов М.Н.* О владычестве киданей в Средней Азии: историко-политический обзор деятельности киданей от начальных известий о появлении народа и основания им династии Ляо – до падения сей последней на Западе // История Железной империи. – Новосибирск, 2007. – С. 195–310.
- Тадина Н.А.* «Без ворота шубы не бывает, без зайсана народ не существует» (к вопросу интерпретации символики статуса у алтайцев) // Время и культура в археолого-этнографических исследованиях древних и

современных обществ Западной Сибири и сопредельных территорий: проблемы интерпретации и реконструкции (матер. конф.). – Томск: Изд-во Аграф-Пресс, 2008. – С. 323–327.

Тишкин А.А., Горбунов В.В., Казаков А.А. Курганный могильник Телеутский Взвоз-I и культура населения Лесостепного Алтая в монгольское время. – Барнаул: Изд-во Алт. ун-та, 2002. – 276 с.

Тумэн Д. Антропологическая характеристика хунну Монголии // Древние культуры Монголии. – Новосибирск, 1985. – С. 87–96.

Хоголбоон Л. Средневековые погребения монголов (XII–XIV вв.): дис. ... канд. ист. наук / ИА РАН. – М., 1994. – 224 с.

Храпачевский Р.П. Армия монголов периода завоевания Древней Руси. – М.: Квадрига, 2011. – 264 с.

Хэй-да ши-люэ (пер. Линь Кун-и и Н.Ц. Мункуева) // Образование Золотой Орды. Улус Джучи Великой Монгольской империи (1207–1266). Источники по истории Золотой Орды: от выделения удела Джучи до начала правления первого суверенного хана. – Казань: Татар. кн. изд-во, 2008. – С. 30–42.

Хэй-да ши-люэ (пер. Р.П. Храпачевского) // Золотая Орда в источниках. Т. 3. Китайские и монгольские источники. – М., 2009. – С. 27–120.

Цэвэндорж Д. Новые данные по археологии хунну (по материалам раскопок 1972–1977 гг.) // Древние культуры Монголии. – Новосибирск, 1985. – С. 51–87.

Шалобудов В.Н., Кудрявцева И.В. Кочевнические погребения среднего Приорелья // Курганы степного Поднепровья. – Днепропетровск: изд-во Днепропетровского университета, 1980. – С. 90–97.

Юань ши (пер. Р.П. Храпачевского). Основные записи // Золотая Орда в источниках. Т. 3. – М., 2009. – С. 123–207.

Юрченко А.Г. Хан Узбек: между империей и исламом (структуры повседневности) // Материалы по изучению историко-культурного наследия Северного Кавказа. Вып. IX. – Ставрополь, 2009. – С. 415–444.

ABSTRACT

Nickolay V. Khripunov

Clothes of nobility in a period of the Great empire of Mongols in 1207–1266

This article provides a research on the set of costumes of Mongolian noblemen from the first half to the middle of the 13th century. The author provides the description of the wearables spread at those times and the surrounding traditions. Additionally, the author investigates the changes in the set of wearables and tailoring happened in the first half of the 13th century and the new rules and laws regarding clothes issued at those times.

Личные статусные подвески с джучидскими тамгами: вопросы хронологии, интерпретации и использования¹

Описываемые ниже подвески – особый аспект золотоордынской культуры. Джучидские тамги нам известны, прежде всего, благодаря нумизматическому материалу XIII – первой половины XIV вв. Другой категорией памятников с изображением тамг являются небольшие нательные подвески, принадлежащие, по-видимому, представителям правящего рода. В данной работе мы собрали информацию по всем известным автору подвескам, многие из которых хранятся в частных коллекциях и публикуются впервые. Как правило, находки вырваны из комплексов и не для всех экземпляров мы располагаем полными сведениями об их территориальных привязках, внешних характеристиках (вес, размер) и прочей информацией, необходимой для полноценной интерпретации. Несмотря на уникальность данной категории памятников золотоордынской археологии, она практически не изучена.

Стараниями Марка Григорьевича Крамаровского, неоднократно поднимавшего вопрос о назначении подвесок, эта тема получила импульс для более полного исследования. До настоящего времени в научный оборот были введены 4 подвески (См. ниже № 1, 2, 4, 6). Однако их освещение в литературе было недостаточно полным, что обусловило необходимость настоящей публикации. Оговоримся, что, кроме представленных ниже подвесок, автору известно о ряде других, хранящихся в частных коллекциях, но какую-либо информацию относительно последних получить не удалось. Целью настоящей работы является введение в научный оборот нескольких новых находок и обобщение всего комплекса сведений для уточнения вопросов хронологии и использования джучидами подвесок с родовыми знаками.

Территориально границы известных нам находок очерчиваются Саратовской (5 шт.), Астраханской (1 шт.) областями и Ставропольским краем (1 шт.).

1. Золотая подвеска из Аткарского грунтового могильника (рис. 1, 1). Мордовский грунтовый могильник XII–XIV вв. находится на склоне первой надпойменной террасы правого берега р. Медведица к югу от г. Аткарска Саратовской области. Принадлежность памятника мордвемокше была доказана одним из первых его исследователей – Н.К. Арзютовым. Особенностью могильника является разделение на два участка: южный, более ранний, для которого характерна меридиональная ориентировка погребенных, и северный – широтная ориентировка, являющаяся следствием мусульманского влияния Волжской Булгарии и Золотой Орды². Однако, несмотря на некоторую исламизацию, мордва надолго сохранила свои языческие традиции³, что прослеживается и в погребальном обряде аткарского грунтового могильника.

В 1997 г. экспедицией Саратовского госуниверситета в северной части памятника было изучено парное погребение (№ 58) мужчины и женщины. В мужской части погребения были прослежены остатки деревянной рамы с кострищем в заполнении. С внешней стороны рамы в ЮЗ углу могилы был помещен лепной неорнаментированный горшок. Скелет мужчины лежал вытянуто на спине, черепом на З. Женский косяк покоился на кожаной подстилке скорченно на правом боку черепом на З. Глазницы погребенных были обращены друг к другу. Мужской инвентарь представлен набором конской упряжи, колчаном со стрелами (4 шт.), кресалом и кресальным камнем, ножом, точильным камнем, скромными украшениями (бронзовые лопастные и кольцевидные

¹ Автор выражает глубокую признательность М.С. Архангельскому, С.В. Гумаюнову, Ю.В. Клочкову, А.Б. Малышеву, С.М. Меркулову, О.В. Сергеевой и А.Г. Юрченко за неоценимую помощь в работе над статьей.

² Ляхов С.В. Исследования Аткарского грунтового могильника XII–XIV вв. в 1996 году // Археологическое наследие Саратовского края. Охрана и исследования в 1996 году. – Вып. 2. – Саратов, 1997. – С. 79; Монахов С.Ю. Новые исследования грунтового Аткарского могильника // Археология Восточно-Европейской степи. – Вып. 2. – Саратов, 1991. – С. 167, 186–187.

³ О языке среди мордвы XV–XIX вв. см.: Иосафат Барбаро. Путешествие в Тану // Каспийский транзит. – Т. 2. – М., 1996. – С. 150; Сигизмунд Герберштейн. Записки о Московии. – М., 1988. – С. 136; Забылин М. Русский народ. Его обычаи, обряды, предания, суеверия и поэзия. – М., 1880. – С. 172–176.

сюльгамы, стеклянная бусина), железным топором с деревянной рукоятью. Женский костяк сопровождали бронзовые браслеты на запястьях (1 пластинчатый и 2 проволочных), 2 серебряных щитковых перстня были одеты на пальцы, 1 серебряный позолоченный перстень находился в районе грудных позвонков; от таза до черепа, вытянуто в линию лежали бронзовые лопастные (6 шт.) и кольцевидные (11 шт.) сюльгамы. Единственное орудие труда – железный серп. Кроме всего прочего в районе шейных позвонков были обнаружены серебряные подвески биконической (3 шт.) и округлой (1 шт.) форм, бронзовая застежка. Здесь же находилась золотая подвеска с ушком прямоугольной формы и напайкой в виде тамги с прямыми ножками и правым положением перекладки⁴. На настоящий момент подвеска утеряна, о ее внешнем виде мы можем судить лишь по небольшой сохранившейся прорисовке⁵.

Описанные выше позы погребенных являются характерными для мордовских захоронений, окончательно утвердившихся в XII–XIII вв. (мужчины вытянуто на спине, женщины скорченно на левом или правом боку)⁶. Подобные парные захоронения – явление не уникальное для данного памятника (См. например погребения №5–6⁷, 36⁸). Топор в мужской части погребения, по утверждению М.Г. Крамаровского, указывает на незаурядное положение усопшего в обществе⁹, что не бесспорно. Топоры, равно как и ножи, кресала, стрелы, встречаются в качестве обязательного сопроводительного инвентаря практически во всех мужских погребениях памятника¹⁰ и не могут свидетельствовать в пользу особого статуса умерших. Мужские костяки часто покоятся внутри деревянных рам-гробовин, которые принято считать, по сравнению с прочими, достаточно поздним элементом погребальной обрядности мордвы¹¹.

М.Г. Крамаровский предполагает, что это погребение принцессы-джучидки, отданной в жены небогату, судя по вещевому набору, мордовскому князю¹². Здесь необходимо еще раз отметить, что вещевой набор погребения № 58 является достаточно рядовым (кроме золотой подвески), характерным для большинства захоронений аткарского могильника. Кроме этого Марк Григорьевич склонен полагать, что погребенный мужчина жил во второй половине XIV в. и был одним из сторонников Арабшаха (1373–1378 гг.), участвовавших в битве на р. Пьяне с войсками московского князя Дмитрия Ивановича в 1377 г.¹³ Об участии мордвы в этом сражении сохранились летописные свидетельства¹⁴, но этого явно недостаточно для датировки захоронения и, тем более, причисления погребенного к участникам битвы. Анализ сопутствующего инвентаря дает нам очень широкие хронологические рамки совершения погребения – XIII–XIV вв.

Некоторую ясность в датировку северного участка могильника привносит материал мужского погребения № 11. Скелет ориентирован на ЗСЗ. В изголовье – лопатка и ребра барана, а также остатки кожаной чашки; возле левого бедра – железный нож и остатки железной скобы кресала с кремнем; рядом с правой стопой – железный топор и два наконечника стрел; возле правого плеча и левой кисти – две серебряные позолоченные пряжки (4,5x3,2 мм), с изображением трех ланей под деревом: двух в полный рост (лежащая и стоящая) и головы третьей¹⁵. Автор раскопок, не найдя аналогий пряжкам, считал, что они были изготовлены в одном из золотоордынских степных центров¹⁶. Отметим, что изображения растений и ланей появляются в оформлении джучид-

⁴ Ляхов С.В. Охранные раскопки в Саратовском Правобережье // Археологическое наследие Саратовского края. Охрана и исследования в 1997 году. – Вып. 3. – Саратов, 1999. – С. 94–96.

⁵ Там же. – Рис. 1, 19.

⁶ Монахов С.Ю. Новые исследования... С. 184.

⁷ Там же. – С. 170–173.

⁸ Ляхов С.В. Исследования Аткарского грунтового могильника... С. 87–93.

⁹ Крамаровский М.Г. Фуджин для мордовского князя // Родина. – №11. – 2003. – С. 94; Крамаровский М.Г. Человек средневековой улицы. Золотая Орда. Византия. Италия. – СПб., 2012. – С. 112–113.

¹⁰ Ляхов С.В. Исследования Аткарского грунтового могильника... С. 87–94; Монахов С.Ю. Новые исследования... С. 170–173, 177–179.

¹¹ Монахов С.Ю. Новые исследования... С. 184.

¹² Крамаровский М.Г. Фуджин для мордовского князя... С. 94; Крамаровский М.Г. Человек средневековой улицы... С. 112–113.

¹³ Там же.

¹⁴ ПСРЛ. – Т. IV. – Ч. 1. – Вып. 1. – Петроград, 1915. – С. 307–308.

¹⁵ Монахов С.Ю. Новые исследования... С. 177–178; Монахов С.Ю. Работа Аткарского отряда // Археологические открытия 1980 года. – М., 1981. – С. 143–144.

¹⁶ Монахов С.Ю. Новые исследования... С. 186.

ских поясных наборов в ходе контактов с мусульманским миром во второй половине XIII в. и продолжают существовать до середины XIV в.¹⁷ На наш взгляд, и погребение № 58 было совершено не позднее середины XIV в.

2. Серебряная подвеска с Лисьей Балки (рис. 1, 2). Золотоордынское поселение Лисья Балка расположено в Советском районе Саратовской области и представляет собой, вероятно, кочевую ставку, которую использовали в летнее время. Памятник располагается на первой и второй надпойменных террасах правого берега р. Б. Караман. Согласно монетному материалу, поселение функционировало с середины XIII в. до 60-х гг. XIV в. Причем нижняя терраса, по-видимому, из-за подъема уровня воды, в начале XIV в. была заброшена, самая поздняя датированная монета здесь относится к 710 г. х. (1310–1311 гг.). Следует отметить, что поселение Лисья Балка в XIII в. лишь незначительно уступало по площади г. Укеку¹⁸.

В ходе археологических работ 1995 г. саратовскими археологами на склоне второй террасы как случайная находка была обнаружена подвеска с тамгой дома Бату. Д.Г. Баринов ошибочно полагал, что она золотая¹⁹. На данный момент находка хранится в Энгельском краеведческом музее²⁰. Анализ, проведенный сотрудниками музея, показал – материал подвески серебро 950 пробы. Вес – 0,56 г (0,53 г – серебро, 0,03 г – примеси). Размер (с ушком) – 15x8 мм. На лицевой стороне напаяна джучидская тамга с перекадиной у правой ножки и перекадиной вправо от головки.

3. Медная позолоченная подвеска с Лисьей Балки (рис. 1, 3). Случайная находка. Обнаружена на нижней (?) террасе памятника, предположительно датируется серединой XIII – началом XIV вв. Хранится в частной коллекции. Размер (с ушком) – 15x7 мм. Вес – 0,38 г. На лицевой стороне изображена тамга с прямыми ножками и правым положением перекадины. Публикуется впервые.

4–5. Золотые подвески без конкретной привязки. Один экземпляр происходит с территории Воскресенского района Саратовской области (рис. 1, 4). Случайная находка. Хранится в частной коллекции. Размеры (с ушком) – 14,5x8 мм. Вес – 0,59 г. На лицевой стороне напаяна тамга с закругленными ножками (перекадина справа)²¹. Второй экземпляр обнаружен в одном из ломбардов г. Саратова, место нахождения неизвестно (рис. 1, 5). Хранится в частной коллекции. Размеры (с ушком) – 13x8 мм. Вес – 0,48 г. На лицевой стороне напаяна тамга с прямыми ножками (перекадина справа). Публикуется впервые.

6. Золотая подвеска из Гашун-Уста (рис. 1, 6). Конкретное местонахождение урочища Гашун-Уста на данный момент не известно. В.А.Бабенко, основываясь на анализе гидронимов с корнем «Гашун», наиболее корректной считает локализацию памятника на северных и северо-восточных склонах ставропольской возвышенности (на стыке Ипатовского и Апанасенковского районов Ставропольского края и Республики Калмыкия). Эта территория могла быть освоена монголами в первые десятилетия существования Золотой Орды. Здесь находились кочевья аристократии, была налажена коммуникация для связей с Маджаром и другими городами Северного Кавказа и Нижнего Поволжья²².

Золотая подвеска была обнаружена в ходе грабительских раскопок кургана близ урочища Гашун-Уста в конце XIX в. В комплексе с ней находился золотой поясной набор и золотая чаша. Сохранилось шестнадцать деталей поясной гарнитуры: двусоставная пряжка, две декорированные обоймицы и две простые, три подпрямоугольные обоймы, две фигурные накладки, пять лунниц и

¹⁷ Крамаровский М.Г. Новые материалы по истории культуры ранних Джучидов: воинские пояса конца XII – первой половины XIII вв. (Источниковедческие аспекты) // Источниковедение истории Улуса Джучи (Золотой Орды). От Калки до Астрахани 1223–1556. – Казань, 2002. – С. 65–66; Крамаровский М.Г. Монгольская золотая пластинка из коллекции Халили // Эрмитажные чтения 1986–1994 годов памяти В.Г. Луконина. – СПб., 1995. – С. 193–199.

¹⁸ Баринов Д.Г. Золотоордынское кочевье Лисья Балка // Эпоха бронзы и ранний железный век в истории древних племен Южнорусских степей. Материалы международной научной конференции, посвященной 100-летию со дня рождения П.Д.Рау (1897–1997 гг.), г. Энгельс, Саратовская область, 12–17 мая 1997 г. – Саратов, 1997. – С. 183–185.

¹⁹ Там же. – С. 185.

²⁰ Фонды ЭКМ. Инв. № 11023.

²¹ Крамаровский М.Г. Человек средневековой улицы... С. 112–113. Рис. 19.

²² Бабенко В.А. Золотоордынские памятники северного Ставрополья // XXII «Крупновские чтения» по археологии Северного Кавказа (тезисы докладов). – Эссенуки – Кисловодск, 2002. – С. 11–13.

один наконечник. Пояс относится к разряду т.н. «охотничьих» и является наглядным примером сочетания ранней чингизидской геральдической традиции с новыми для завоевателей веяниями мусульманского мира. Многие детали гарнитуры декорированы изображениями ланей и цветов (лотос, пион) – мусульманское влияние. Однако тыльная сторона наконечника украшена чешуйчатым орнаментом – отголоски чингизидской центральноазиатской традиции, к этой же системе геральдических знаков относится драконовидная ручка ковша²³. В комплексе находилась и золотая подвеска с напаянной тамгой (перекладина у правой ножки). Хранится в Эрмитаже²⁴. Размеры (с ушком) – 15x8 мм. М.Г.Крамаровский подвеску включил в состав гарнитуры поясного набора²⁵. Однако, на наш взгляд, ее стоит рассматривать как самостоятельный элемент комплекса. находку из Гашун-Уста М.Г.Крамаровский датирует 70-ми годами XIII в.²⁶, с чем мы полностью согласны.

7. Подвеска с Селитренного городища (рис. 1, 7). Селитренное городище современными исследователями определяется как место золотоордынской столицы (Сарай аль-Джедид), перенесенной сюда в XIV в. Изначальное местоположение Сарая на данный момент не выяснено²⁷. Согласно нумизматическому материалу городище функционировало с 1330-х годов до XV столетия включительно, слоев конца XIII – начала XIV вв. здесь не обнаружено²⁸.

Подвеска была обнаружена случайно, хранится в частной коллекции. Размер (с ушком) – 13x8 мм. На лицевой стороне напаяна тамга дома Бату без перекладин у ножек. Особый интерес вызывает изображение на обороте – Ω-образный перевернутый знак с петлей сверху и чертой. Публикуется впервые.

Анализ изображений на подвеске позволяет нам высказать мнение о копировании их с монет. Тамга без перекладки появляется на монетах Менгу-Тимура (1267–1280 гг.), а затем и Тула-Буги (1287–1289 гг.), чеканенных в Сарае. Монеты с прямыми ножками без перекладин чеканились в Крыму при Туда-Менгу (1282–1287 гг.) и Токте (1291–1312 гг.). В годы правления Узбека (1312–1342 гг.) подобные тамги помещались на монетах Мохши²⁹.

Изображение на оборотной стороне подвески может являться примером модной тенденции копирования арабских надписей мастерами, письменностью не владеющими. Данный знак схож с арабским слогом «Лка», встречающимся в оформлении анонимных пулов ас-Сарая ал-Джедид 767 г. х. (1365/1366 гг.)³⁰ и анонимных болгарских дирхем³¹. Кроме того, похожий по написанию слог присутствует в слове «Булгар» на монетах чекана, соответственно Булгара³² и в слове «правосудный/справедливый» – частом эпитете в легендах золотоордынских монет³³.

На гипотетическом уровне можно предположить, что подвеска была изготовлена мастером, старающимся максимально нагрузить ее символикой, используя при этом знакомые изображения с монет. Но в силу незнания арабской письменности были допущены существенные ошибки, за-

²³ Крамаровский М.Г. Новые материалы по истории культуры ранних Джучидов... С. 56–57.

²⁴ Инв. № Куб-705–721.

²⁵ Крамаровский М.Г. Новые материалы по истории культуры... С. 56.

²⁶ Там же. – С. 57.

²⁷ Евстратов И.В. О золотоордынских городах находившихся на местах Селитренного и Царевского городищ (опыт использования монетного материала для локализации средневековых городов Поволжья) // Эпоха бронзы и ранний железный век в истории древних племен южнорусских степей (Материалы международной научной конференции, посвященной 100-летию со дня рождения П.Д. Рау (1897–1997 гг.), г. Энгельс Саратовской обл., 12–17 мая 1997 г.). – Ч. 2. – Саратов, 1997.; Пачкалов А.В. К вопросу об интерпретации эпитета ал-Джедид (по материалам городов Улуса Джучи) // Поволжье в средние века. Тезисы докладов Всероссийской научной конференции, посвященной 70-летию со дня рождения Германа Алексеевича Федорова-Давыдова (1931–2000). – Нижний Новгород, 2001. – С. 60–62; Пачкалов А.В. О местоположении Сарая (первой столицы Золотой Орды) // Археология та етнологія Східної Європи: Матеріали і дослідження. – Т. 3. – Одеса, 2002. – С. 177; Рудаков В.Г. К вопросу о двух столицах в Золотой Орде и местоположении города Гюлистана // Научное наследие А.П. Смирнова и современные проблемы археологии Волго-Камья. Материалы научной конференции. Труды ГИМ. – Вып. 122. – М., 2000. – С. 305–323.

²⁸ Пачкалов А.В. О местоположении Сарая... С. 177.

²⁹ Сагдеева Р.З. Серебряные монеты ханов Золотой Орды. – М., 2005. – № 27–28, 41, 46–49, 162, 192–196.

³⁰ Федоров-Давыдов Г.А. Денежное дело Золотой Орды. – М., 2003. – № 332–334.

³¹ Сагдеева Р.З. Серебряные монеты ханов... № 129, 140.

³² Федоров-Давыдов Г.А. Денежное дело... № 4–6 и т.д.; Сагдеева Р.З. Серебряные монеты ханов... № 1, 4, 5, 7 и т.д.

³³ Федоров-Давыдов Г.А. Денежное дело... № 33–41 и т.д.; Сагдеева Р.З. Серебряные монеты... № 12–15 и т.д.

трудняющие определение назначения символа. В этом случае подвеску можно датировать 30–40 гг. XIV вв., где нижняя граница – это время появления Селитренного городища, а верхняя – начало правления Джанибека (1342–1357 гг.), когда прекращается массовая проstanовка тамг на монетах. Однако более корректная датировка подвески очень широка – 30-е гг. XIV в. – XV в. (время существования Селитренного городища).

Возможна и другая интерпретация изображений на подвеске: на лицевой стороне родовая тамга джучидов как символ, вмещающий в себя духовную мощь великого предка, а на обороте – тамга более мелкой родовой единицы, к коей и принадлежал владелец подвески. Как бы то ни было, окончательные выводы делать пока рано. Необходимо расширять источниковую базу для дальнейших научных изысканий.

Подвески с тамгами использовались кочевыми народами Восточноевропейских степей задолго до образования Монгольской империи. Известно несколько таких находок, относящихся к середине I тысячелетия н.э. Например, подвеска из мощинского клада (Калужская обл.), датированного III – нач. IV вв., либо III–V вв. по разным версиям³⁴. Схожая с мощинской подвеска была найдена близ Смелы (Правобережье Днепра к югу от Киева). Находка была продатирована VI–VII вв.³⁵ На лицевой стороне подвесок крупными точками канфарником выбиты сарматские тамги³⁶: двузубцы, обращенные вверх с закругленными краями и отрогами снизу. По размеру подвески довольно массивны – в длину около 50 мм³⁷. Б.А. Рыбаков допускал, что подвески могли принадлежать антским вождям³⁸. Однако их сарматское происхождение представляется нам более верным. Мощинская подвеска, по мнению С.А. Яценко, принадлежала знатной сарматке, отданной замуж в лесостепные края юга нынешней Калужской области³⁹.

Широкое распространение подвески с лично-родовыми княжескими знаками получили в Киевской Руси в X–XII вв. Эти подвески декорированы, как правило, с обеих сторон трезубцами Рюриковичей, богато украшенными рядом орнаментальных деталей. В оформлении встречаются скандинавские мотивы⁴⁰. География находок довольно широка (Новгород, Белгород, Киев, Пермь и т.д.). Отметим, что единого стандарта размеров для подвесок не существовало, их длина варьировалась в среднем от 50 до 70 мм⁴¹.

Очевидно, подвески носились на груди и не являлись рядовым украшением. Б.А. Рыбаков функционально сравнивал их с монгольскими пайцзами. По его мнению, они выдавались князьями своим посадникам, тиунам, вирникам, данщиками и проч., в качестве подтверждения их полномочий⁴². Что касается сферы применения данных подвесок, то наиболее аргументированной нам представляется позиция А.А. Молчанова. Подвески не могли быть атрибутами власти лиц великокняжеской администрации, так как не имеют никаких различий, которые можно было бы

³⁴ Воронятов С.В. Сарматские тамги на памятниках лесной зоны России. Случайность или неизвестная закономерность? // Случайные находки: хронология, атрибуция, историко-культурный контекст. Материалы тематической научной конференции. – СПб – 16–19 декабря 2008 г. – СПб., 2008. – С 103.

³⁵ Рыбаков Б.А. Знаки собственности в княжеском хозяйстве Киевской Руси X–XII вв. // СА. – № 6. – М.; Л., 1940. – С. 234.

³⁶ Аналогия тамге с мощинской подвески находится на памятнике Каменная Могила в Приазовье в одном из гротов, где представлена группа сарматских знаков, датированных в своем большинстве сер. I – сер. II вв. (Воронятов С.В. Сарматские тамги... – С. 103; Яценко С.А. Знаки – тамги ираноязычных народов древности и раннего средневековья. – М., 2001. – С 69–70.).

³⁷ Спицын А.А. Предметы с выемчатой эмалью // Записки отделения русской и славянской археологии Русского археологического общества. – Т. V. – Вып. 1. – 1903. – С. 177–180, Рис. 240, 248, 259; Никольская Т.Н. Культура племен бассейна верхней Оки в I тысячелетии н.э. // МИА СССР. – № 72. – М., 1959. – С. 49, Рис. 20, 6, 7.

³⁸ Рыбаков Б.А. Знаки собственности... С. 234.

³⁹ Яценко С.А. Знаки-тамги... С. 70. Подвеска могла попасть на территорию окского бассейна иными путями. Яркой иллюстрацией проникновения сарматов вглубь на север является материал с сарматскими тамгами (бронзовая прямоугольная пластина с городища Серенск, бронзовые накладки с городищ Дьяково и Луковня I, миска с Почепского селища) на памятниках лесной зоны России (См.: Воронятов С.В. Сарматские тамги... С. 103–109).

⁴⁰ Крыласова Н.Б. Древнерусские изделия в материалах Рождественского могильника в Пермской области // Новгородская Русь: историческое пространство и культурное наследие. – Екатеринбург, 2000. – С. 232, 236.

⁴¹ Молчанов А.А. Подвески со знаками Рюриковичей и происхождение древнерусской буллы // Вспомогательные исторические дисциплины. – Т. VII. – Л., 1976. – С. 72–76, Табл. I–II.

⁴² Рыбаков Б.А. Знаки собственности... С. 239.

трактовать как специфические ранговые. Медные, в своем большинстве, они не могли выполнять функции знаков отличия для дружинников. Однако, использование подвесок как знаков лиц, выполняющих торговые или дипломатические поручения князя, согласуется с письменными источниками⁴³. Как упоминание именно таких подвесок А.А. Молчанов интерпретирует следующий фрагмент из Русско-Византийского договора 944 г.: «...великий князь Русский и бояре его да посылают в Греки к великим царям Греческим корабли, елико хотять, со слы и с гостьми, яко же им установлено есть. Ношаху если печати злати, а гостье серебряни...»⁴⁴. Однако нельзя отвергать версию, что подвески могли быть знаком отличия для дружинников. Не ранговым, но выделяющим корпоративную группу княжеской гвардии из числа прочих лиц, приближенных к князю.

Кроме подвесок, атрибутов официальной государственной власти, в X–XIII вв. были распространены подвески-украшения, несущие на себе декоративные композиции на тему «трезубца Рюриковичей», как на Руси, так и среди племен Прибалтики и Поволжья (бронзовые подвески, часто встречаемые в составе небогатых женских погребений). Подобные находки принято рассматривать как явление самостоятельное, не связанное с великокняжеской государственной эмблематикой⁴⁵.

В современной науке преобладает мнение, что прототипами родовых тамг были сакральные (солярные, тотемные) знаки первобытных племен (см. валун в Аршан-Хад (Монголия), уходящий в слой неолитической стоянки). В Европейских степях известны единичные случаи нанесения знаков, схожих с более поздними сарматскими тамгами, на сосуды срубной культуры. Однако здесь широкое распространение тамги получили благодаря сарматам в начале I тыс. н.э., перенявшим эту традицию из Центральной Азии (Монголия, Саяно-Алтай) и распространившим среди своих ближайших соседей⁴⁶.

Тамга, потеряв свое тотемное значение, постепенно трансформировалась в знак родовой, затем семейной и личной собственности. В наследовании родовых знаков у тюрков прослеживается принцип, при котором старший сын получал знак отца без изменений, остальные – с добавлением к нему деталей⁴⁷. Этот же принцип тамгонаследования использовался чингизидами, джучидами в том числе⁴⁸. Однако вопрос о персонализации тамг потомков Джучи остается открытым по сей день.

Как было сказано выше, джучидские тамги известны нам в первую очередь по нумизматическому материалу. На монетах, даже в рамках чекана одного хана, тамги могли быть разными. Вероятно, это связано с постановкой тамг как знаков собственности, принадлежащих лицу, в чьих владениях находился монетный двор, а не хану. Подобная практика имела целью не только подчеркнуть право на собственность, она еще и апеллировала к харизме предков, формируя авторитет обладателя тамги⁴⁹.

Сопоставим тамги с подвесок с тамгами на именных монетах золотоордынских ханов. Тамга с прямыми ножками и правым положением перекладки (подвески № 1, 3, 5) характерна для монет Менгу-Тимура (1267–1280 гг.) (чекан Булгара, Сарая, Хорезма), Туда-Менгу (1282–1287 гг.) (чекан Булгара), Тула-Буги (1287–1289 гг.) (чекан Булгара), Токты (1291–1312 гг.) (чекан Булгара, Крыма), Узбека (1312–1342 гг.) (чекан Крыма, Мохши)⁵⁰. Тамга с закругленными ножками и правым положением перекладки (подвески № 4, 6) чеканилась на монетах Менгу-Тимура (чекан Сарая)⁵¹. Тамга с прямыми ножками без перекладки (подвеска № 7) известна на монетах Менгу-Тимура (чекан Сарая), Туда-Менгу (чекан Крыма), Токты (чекан Крыма) и Узбека (чекан Мохши)⁵². На одной из подвесок (№2) изображена тамга с прямыми ножками (перекладина у правой

⁴³ Молчанов А.А. Подвески со знаками... С 78–79.

⁴⁴ Цит. по: Молчанов А.А. Подвески со знаками... С. 80.

⁴⁵ Там же. – С. 76–77.

⁴⁶ Яценко С.А. Знаки-тамги... С. 27–30.

⁴⁷ Петров П.Н. Тамги на монетах монгольских государств XIII–XIV вв. как знаки собственности // Труды Международной нумизматической конференции. Монеты и денежное обращение в монгольских государствах XIII–XV вв. – Саратов 2001, Муром 2003. – М., 2004. – С. 170.

⁴⁸ Нуамаа В. The Coins of Mongol Empire and Clan Tamgha of Khans (XIII–XIV). – Ulaanbaatar., 2005. – P. 83.

⁴⁹ Петров П.Н. Тамги на монетах... 171.

⁵⁰ Сагдеева Р.З. Серебряные монеты... № 7–19, 23–25, 31–34, 37, 42, 155–161, 165–167, 189–190.

⁵¹ Там же. – № 27, 29.

⁵² Там же. – № 27–28, 41, 46–49, 162, 192–196.

ножки) и перекладиной вправо от головки. Подобных тамг на монетах нам не известно. Отметим, что трехногая и двуногая без перекладин у ножек тамги с перекладинами в обе стороны от головки чеканились на монетах Булгара и Крыма при Туда-Менгу.

Из вышесказанного следует, что только для тамги с правым положением перекладины и закругленными ножками с подвесок № 4 и 6 мы можем определить узкие хронологические границы бытования – время правления Менгу-Тимура, т.е. 1267–1280 гг., что было отмечено М.Г. Крамаровским при датировке комплекса из Гашун-Уста⁵³. Тамги, изображенные на подвесках № 1, 3, 5 и 7 (прямые ножки, перекладина справа или без нее), встречаются на монетах с последней трети XIII в. до 40-х гг. XIV в. Аналогов тамги с подвески № 2 (прямые ножки, перекладины у правой ножки и вправо от головки) вообще не обнаружено.

Датировку, а равно и решение вопроса использования подвесок, затрудняет тот факт, что по большей части находки вырваны из контекста. Полное описание археологического комплекса имеется только для аткарской подвески, данные по остальным весьма фрагментарны. Однако совокупность имеющихся материалов позволяет предполагать, что подвески были введены в обиход в период, когда степные традиции были достаточно сильны, а джучиды начали осознавать себя как самостоятельный и независимый правящий род в последней трети XIII в. Эта традиция, по-видимому, угасает к середине XIV в., в ходе постепенной исламизации.

В качестве предварительных выводов на начальном этапе исследований можно заключить, что подвески могли принадлежать представителям династии джучидов. Область функционального применения, вероятно, ограничивалась использованием в качестве символа знатности происхождения, личным напоминанием о принадлежности к правящему роду, а также оберега, вмещающего духовную мощь основателя династии и всего рода. Ношение подвесок поверх одежды с целью демонстрации знатности представляется нам бессмысленным, в первую очередь, из-за их незначительного размера, однако варианты могли быть различны. Поэтому помещение М.Г. Крамаровским подвески из Гашун-Уста в состав поясного набора небезосновательно. Вероятно, подвески изготавливались в частном порядке по заказу и были сугубо личным нательным знаком, не вписанным в систему общеимперской и золотоордынской государственной эмблематики.



Рис. 1. 1 – Прорисовка золотой подвески из Аткарского грунтового могильника; 2 – Серебряная подвеска с кочевья Лисья Балка; 3 – Медная позолоченная подвеска с кочевья Лисья Балка; 4 – Золотая подвеска с территории Воскресенского р-на Саратовской обл.; 5 – Золотая подвеска с территории Саратовской обл.; 6 – Золотая подвеска с урочища Гашун-Уста; 7 – Медная позолоченная подвеска с Селитренного городища.

⁵³ Крамаровский М.Г. Новые материалы по истории культуры... С. 57.

- Нуатаа В.* The Coins of Mongol Empire and Clan Tamgha of Khans (XIII–XIV). – Ulaanbaatar., 2005.
- Бабенко В.А.* Золотоордынские памятники северного Ставрополя // XXII «Крупновские чтения» по археологии Северного Кавказа (тезисы докладов). – Эссенуки – Кисловодск, 2002.
- Баринев Д.Г.* Золотоордынское кочевье Лисья Балка // Эпоха бронзы и ранний железный век в истории древних племен Южнорусских степей. Материалы Международной научной конференции, посвященной 100-летию со дня рождения П.Д. Рау (1897–1997 гг.), г. Энгельс, Саратовская область, 12–17 мая 1997 г. – Саратов, 1997.
- Воронятов С.В.* Сарматские тамги на памятниках лесной зоны России. Случайность или неизвестная закономерность? // Случайные находки: хронология, атрибуция, историко-культурный контекст. Материалы тематической научной конференции. СПб., 16–19 декабря 2008 г. – СПб., 2008.
- Евстратов И.В.* О золотоордынских городах, находившихся на местах Селитренного и Царевского городищ (опыт использования монетного материала для локализации средневековых городов Поволжья) // Эпоха бронзы и ранний железный век в истории древних племен Южнорусских степей. Материалы международной научной конференции, посвященной 100-летию со дня рождения П.Д. Рау (1897–1997 гг.), г. Энгельс, Саратовская область, 12–17 мая 1997 г. – Саратов, 1997.
- Забылин М.* Русский народ. Его обычаи, обряды, предания, суеверия и поэзия. – М., 1880.
- Иосафат Барбаро.* Путешествие в Тану // Каспийский транзит. – Т. 2. – М., 1996.
- Крамаровский М.Г.* Монгольская золотая пластинка из коллекции Халили // Эрмитажные чтения 1986–1994 годов памяти В.Г. Луконина. – СПб., 1995.
- Крамаровский М.Г.* Новые материалы по истории культуры ранних Джучидов: воинские пояса конца XII – первой половины XIII вв. (Источниковедческие аспекты) // Источниковедение истории Улуса Джучи (Золотой Орды). От Калки до Астрахани 1223–1556. – Казань, 2002.
- Крамаровский М.Г.* Фуджин для мордовского князя // Родина. – № 11. – 2003.
- Крамаровский М.Г.* Человек средневековой улицы. Золотая Орда. Византия. Италия. – СПб., 2012.
- Крыласова Н. Б.* Древнерусские изделия в материалах Рождественского могильника в Пермской области // Новгородская Русь: историческое пространство и культурное наследие. – Екатеринбург, 2000.
- Ляхов С.В.* Исследования Аткарского грунтового могильника XII–XIV вв. в 1996 году // Археологическое наследие Саратовского края. Охрана и исследования в 1996 году. – Вып. 2. – Саратов, 1997.
- Ляхов С.В.* Охранные раскопки в Саратовском Правобережье // Археологическое наследие Саратовского края. Охрана и исследования в 1997 году. – Вып. 3. – Саратов, 1999.
- Молчанов А.А.* Подвески со знаками Рюриковичей и происхождение древнерусской буллы // Вспомогательные исторические дисциплины. – Т. VII. – Л., 1976.
- Монахов С.Ю.* Новые исследования грунтового Аткарского могильника // Археология Восточно-Европейской степи. – Вып. 2. – Саратов, 1991.
- Монахов С.Ю.* Работа Аткарского отряда // Археологические открытия 1980 года. – М., 1981.
- Никольская Т.Н.* Культура племен бассейна верхней Оки в I тысячелетии н.э. // МИА СССР. – № 72. – М., 1959.
- Петров П.Н.* Тамги на монетах монгольских государств XIII–XIV вв. как знаки собственности // Труды международной нумизматической конференции. Монеты и денежное обращение в монгольских государствах XIII–XV вв. Саратов 2001, Муром 2003. – М., 2004.
- Пачкалов А.В.* К вопросу об интерпретации эпитета ал-Джедид (по материалам городов Улуса Джучи) // Поволжье в средние века. Тезисы докладов Всероссийской научной конференции, посвященной 70-летию со дня рождения Германа Алексеевича Федорова-Давыдова (1931 – 2000). – Нижний Новгород, 2001.
- Пачкалов А.В.* О местоположении Сарая (первой столицы Золотой Орды) // Археология та етнологія Східної Європи: Матеріали і дослідження. – Т. 3. – Одеса, 2002.
- ПСРЛ. – Т. IV. – Ч. 1. – Вып. 1. – Петроград, 1915.
- Рудаков В.Г.* К вопросу о двух столицах в Золотой Орде и местоположении города Гюлистана // Научное наследие А.П. Смирнова и современные проблемы археологии Волго-Камья. Материалы научной конференции. Труды ГИМ. – Вып. 122. – М., 2000.
- Рыбаков Б.А.* Знаки собственности в княжеском хозяйстве Киевской Руси X–XII вв. // СА. – № 6. – М.; Л., 1940.
- Сагдеева Р.З.* Серебряные монеты ханов Золотой Орды. – М., 2005.
- Сигизмун Герберштейн.* Записки о Московии. – М., 1988.
- Спицын А.А.* Предметы с выемчатой эмалью // Записки отделения русской и славянской археологии Русского археологического общества. – Т. V. – Вып. 1. – 1903.
- Федоров-Давыдов Г.А.* Денежное дело Золотой Орды. – М., 2003.
- Яценко С.А.* Знаки-тамги ираноязычных народов древности и раннего средневековья. – М., 2001.

ABSTRACT*Alexander G. Sheremetyev***Personal status pendants with Jochid Tamghas: questions of chronology, interpretation and employment**

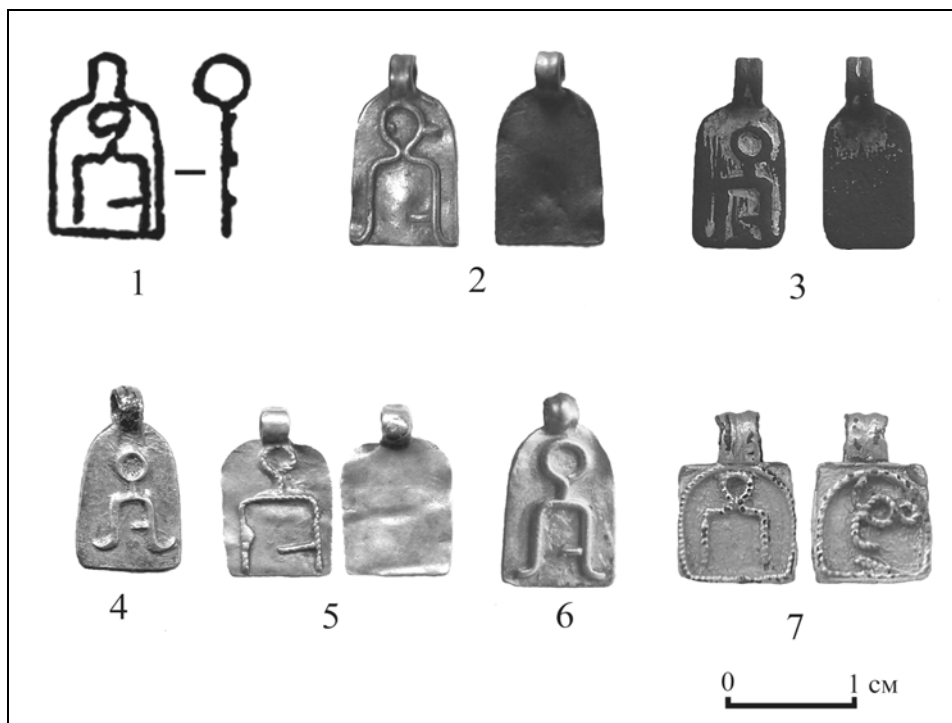
This article covers the Golden Horde pendants with tamghas of Juchids. The author considers questions of their chronology and functional purpose. In the work you can find collected and systematized facts about seven pendants known to the author, where three of which are published for the first time. Findings, investigated in the publication, come from Saratov region (5 objects). Only 2 ones were found in Astrakhan area and Stavropol territory. The author of the article compares pendant tamghas with tamghas from nominal Juchid coins. In addition he mentions the presence of tradition of using the pendants with the Sarmats tribal signs in the middle of the first millennium A.D. and later in Kievan Russia in X–XII centuries. The author detects Juchid tamghas as the private symbol of the noble origins and the amulet contained spiritual power of the founder of dynasty. Chronological framework the use of the pendants with tamghas in the Golden Horde restricted to the last third of the XIII – middle of XIV centuries.

НОВЫЕ КНИГИ. ОТЗЫВЫ И РЕЦЕНЗИИ

Книги, изданные Центром исследований истории Золотой Орды им. М.А.Усманова в 2011 г.

В 2011 году Центром исследований истории Золотой Орды им. М.А.Усманова Института истории им. Ш. Марджани Академии наук Республики Татарстан изданы четвертый выпуск ежегодника «Золотоордынская цивилизация», второй выпуск сборника «Золотоордынское наследие» и первый выпуск нового ежегодника «Нумизматика Золотой Орды».

В марте 2011 Центром успешно был проведен «Международный золотоордынский форум», в рамках которого прошли две конференции: «Политическая и социально-экономическая история Золотой Орды (XIII–XV вв.)» и «Нумизматика Золотой Орды», а также круглые столы: «Военное дело Золотой Орды» и «Культура Золотой Орды». В работе форума участвовали представители 6 стран, количество участников 80 человек.

На данный момент изданы материалы конференции:

Золотоордынское наследие. Выпуск 2. Материалы второй Международной научной конференции «Политическая и социально-экономическая история Золотой Орды», посвященной памяти М.А.Усманова. Казань, 29–30 марта 2011 г. / Отв. ред. и сост. *И.М.Миргалеев*. – Казань: Институт истории им. Ш.Марджани АН РТ, 2011.

Центр продолжает выпуск ежегодника «Золотоордынская цивилизация» – сборник научных статей, посвященных истории, культуре, источниковедению и историографии Золотой Орды. В 2011 году был издан очередной выпуск ежегодника:

Золотоордынская цивилизация. Сборник статей. Выпуск 4. – Казань: ООО «Фолиант», Институт истории им. Ш.Марджани АН РТ, 2011.

В 2011 году ЦИИЗО продолжила издание монографий по актуальным темам золотоордынской истории в Серии «История и культура Золотой Орды»:

1. Абзалов Л.Ф. Ханские писцы. Из истории становления и развития канцелярской службы ханов Золотой Орды. – Казань: Изд-во «ЯЗ», 2011 (Вып. 14).

2. Военное дело Золотой Орды: проблемы и перспективы изучения. Материалы круглого стола, проведенного в рамках Международного Золотоордынского Форума (Казань, 30 марта 2011 г.) / Отв. ред. и составитель *И.М.Миргалеев*. – Казань: ООО «Фолиант», Институт истории им. Ш.Марджани АН РТ, 2011 (Вып. 15).

В Татарском книжном издательстве вышли две книги сотрудников Центра:

1. **Миргалеев И.М. Хан Токтамыш.** – Казань: Татар. кн. изд-во, 2011.

2. **Гатин М.С. Немецкие историки о Золотой Орде.** Проблемы истории Улуса Джучи и поздnezолотоордынских государств Восточной Европы в немецкой историографии XIX–XX вв. – Казань: Татар. кн. изд-во, 2011.

Также совместно с Центром исламоведческих исследований АН РТ и Национальным центром археологических исследований (НЦАИ) были изданы:

1. **Хафиз Аbru (Шихаб ад-Дин Абдаллах ибн Лутфуллах ал-Хавафи).** Зайл-и Джамии аттаварих-и Рашиди («Дополнение к собранию историй Рашида»). Пер. с перс., предисл., коммент., прим. и указ. Э.Р. Тальшханова / Отв. ред. *И.М.Миргалеев*. – Казань, 2011.

2. **Трепавлов В.В.** Тюркские народы средневековой Евразии / Ред. *И.М.Миргалеев*. – Казань, 2011.

Одним из новых направлений работы Центра являются изыскания в области золотоордынской нумизматики. В 2011 году был издан первый выпуск нового ежегодника:

Нумизматика Золотой Орды. Сборник научных статей. Выпуск 1. – Казань: ООО «Фолиант», Институт истории им. Ш.Марджани АН РТ, 2011.

В редколлегию вошли ведущие международные специалисты в области изучения тюрко-татарской денежной системы средневековья. Также установлены прямые контакты с ведущими нумизматами, определены тематики и направления сотрудничества, в частности, ЦИИЗО берет на себя организацию регулярной (раз в два года) научной конференции с международным участием – «Нумизматика Золотой Орды» (первая конференция уже прошла в рамках Международного золотоордынского форума в 2011 году) и издание одноименного ежегодника.

В.А.Иванов

Четыре монеты, как эквивалент наличия городов в Башкирии в эпоху Золотой Орды (еще один пример современного археологического мифотворчества по материалам городища Уфа-II)

Следует сразу подчеркнуть, что до начала текущего столетия проблема «кочевнических городов» эпохи Золотой Орды на Южном Урале и прилегающих к нему территориях перед археологами и историками региона не стояла. По вполне понятным причинам. Во-первых, все известные на сегодняшний день письменные источники, с той или иной степенью глубины касавшиеся интересующей нас территории, ни о каких городах XIII–XIV вв. в ее пределах не упоминают. Во-вторых, для указанного периода здесь до сих пор не было выявлено ни одного более-менее крупного поселения, которое можно было бы ассоциировать с каким-либо городом.

Ситуация коренным образом изменилась в 2006 году, когда, в результате начавшихся на городище Уфа-II (в историческом центре современного г.Уфы) раскопок (экспедиция Башкирского государственного университета под руководством Н.А.Мажитова, А.Н.Султановой, Ф.А.Сунгатова), в республиканских СМИ, а затем и на страницах научного издания «Вестник Академии наук Республики Башкортостан» стала пропагандироваться идея «о существовании на территории современной Уфы большого башкирского города под названием «Башкорт» или «Уфа»¹. Затем последовала еще серия публикаций с обоснованием этой идеи², включая и четыре тома публикаций материалов раскопок на памятнике 2006–2009 гг.³ Применительно к интересующей нас в данном случае теме апофеозом является заключение Н.А.Мажитова и А.Н.Султановой о том, что «принципиальную новизну в реконструкцию социально-экономической и культурно-политической жизни башкирского народа золотоордынского периода вносит **доказанный теперь факт** (выделено мной. – В.И.) существования в это время города Башкорт на территории современной Уфы. Золотоордынский этап истории этого оригинального по архитектуре памятника представлен

¹ Мажитов Н.А., Сунгатов Ф.А., Султанова А.Н. Средневековый город Башкорт (Уфа). – Вестник АН РБ. – 2007. – Т. 12. – №3. – С. 39.

² Едва ли не в обязательном порядке сопровождаемых воспроизведением письма директора ИА РАН, чл.-корр. РАН Н.А.Макарова на имя вице-президента АН РБ Н.А.Мажитова от 21.08.2007 г., в котором отмечается несомненная высокая научная и культурная значимость городища Уфа-II и признается время его существования, как крупного административного, торгового и ремесленного центра, одного из узловых пунктов истории Урало-Поволжского региона (о «городе Башкорт» в письме речи не идет).

³ Мажитов Н.А., Сунгатов Ф.А., Султанова А.Н. Еще раз о городе Башкорт – столице средневекового Башкортостана // Вестник АН РБ. 2007. Т.12, №4. – С. 33–37; Они же. Сокровища древней Уфы. – Уфа, 2008; Мажитов Н.А., Сунгатов Ф.А., Иванов В.А., Саттаров Т.Р., Султанова А.Н., Иванова Е.В. Городище Уфа-II. Материалы раскопок 2006 года. Т.I. – Уфа, 2007; Мажитов Н.А., Сунгатов Ф.А., Саттаров Т.Р., Султанова А.Н. Городище Уфа-II. Материалы раскопок 2007 года. Т.II – Уфа, 2009; Мажитов Н.А., Сунгатов Ф.А., Султанова А.Н., Исмагилов Р.Б., Бахшиева И.Р. Городище Уфа-II. Материалы раскопок 2008 года. Т.III; Мажитов Н.А., Сунгатов Ф.А., Султанова А.Н., Мухаметдинов В.И. Городище Уфа-II. Материалы раскопок 2009 года. Т.IV. – Уфа, 2011.

несколькими серебряными золотоордынскими монетами XIII–XIV вв., серебряными височными подвесками в виде знака вопроса с сомкнутым кругом, железными наконечниками стрел (выделено мной – В.И.). К этому же времени следует отнести поздние варианты круглодонной глиняной посуды с веревочным орнаментом; они хорошо сопоставляются с аналогичной посудой из погребений Кушулевского могильника, датированных XIII–XIV вв.

Есть все основания думать, что город в золотоордынское время был крупным торговоремесленным центром и одновременно выполнял роль столицы Башкортостана. По нашему мнению, именно здесь побывали венгерские путешественники Юлиан (30-е г. XIII в.) и Иоганка (30-е г. XIV в.), встречались с башкирскими ханами, послами и судьями татаро-монголов. Из числа всех известных ныне средневековых городищ на Южном Урале только город Башкорт может претендовать на роль центра политической жизни тогдашнего Башкортостана – местопребывания башкирских ханов и иностранных дипломатов. Это обстоятельство, видимо, сыграло немаловажную роль в том, что он **вошел в число крупных городов Золотой Орды** (выделено мной – В.И.) и получил отражение в арабской (Ибн-Халдун) и западноевропейской (братья Пицигано, Г.Меркатор) историко-географической литературе.

Мы уверены, что на Южном Урале еще будут открыты городища с четким золотоордынским слоем. В этом плане обнадеживающим фактом может служить нахождение обломков поливного кувшина с городища Турналы на р.Ай. По фактуре этот кувшин очень схож с аналогичной посудой из города Отрар XIV в. в Центральном Казахстане»⁴.

Столь пространный цитата автору этих строк понадобилась для того, чтобы собственными словами авторов концепции «города Башкорт» изложить систему их доказательств существования этого «города» в XIII–XIV вв.⁵, а затем уже перейти к источниковедческому анализу этой системы.

Начнем с письменных источников. Вообще нужно отметить, что у Н.А.Мажитова и его соавторов отношение к письменным источникам довольно своеобразное. Они их не цитируют, а пересказывают, причем в довольно вольной интерпретации. Так, высказывая свое мнение о том, что венгерский монах Юлиан в 1236 г. побывал в «городе Башкорт», они не приводят ни одного слова из соответствующего документа – письма самого брата Юлиана. А в нем сказано следующее: «Пройдя пустыню без всякой дороги и тропы, на 37 день⁶ пришли они в страну сарацинов, что зовется Вела, в город Бунда⁷. Там они никак ни у кого не могли получить пристанище, а пришлось остаться в поле на дожде и холоде. Сказанный брат, который был здоров, просил милостыню по городу для себя и для больного брата, и питьем и иным, что мог найти, особенно у государя города, который, узнав, что он христианин, охотно подавал ему милостыню, так как и государь и народ той области открыто говорят, что вскоре им предстоит сделаться христианами и подчиниться римской церкви. Оттуда они дошли до другого города, где вышесказанный больной брат, священник по имени Герард, почил во господе в доме сарацина, принявшего их ради бога, и был там же погребен. После того брат Юлиан, оставшись один и не зная, как ему идти дальше, сделался слугой одного сарацинского священника с женою, который собирался в Великую Булгарию. Туда они вместе и добрались.

Великая Булгария – великое и могущественное царство с богатыми городами, но все там – язычники. В том царстве говорят в народе, что вскоре они должны стать христианами и подчиниться римской церкви, но дня, как говорят, они не знают, а слышали так от своих мудрецов.

В одном большом городе той же области, из которого выходит, по слухам, пятьдесят тысяч бойцов, брат нашел одну венгерскую женщину, которая выдана была замуж в те края из страны, какую он искал. Она указала брату пути, по которым ему надо идти, утверждая, что через две дневки он, без сомнения, может найти тех венгров, которых ищет. Так и случилось. Ибо нашел он их близ большой реки Этиль. Те, увидев его и узнав, что он венгр, не мало радовались его прибы-

⁴ Мажитов Н.А., Султанова А.Н. История Башкортостана. Древность, средневековье. – Уфа, 2009. – С. 388.

⁵ Доказательства существования этого «города» в более раннее время – тема специальной статьи.

⁶ Имеется в виду продолжительность пути из страны алан (Алания) на Северном Кавказе.

⁷ В примечании к этому сообщению С.А.Аннинский пишет: «По предположению L. Bendefy – на р. Уил, посередине между реками Уралом и Эмбой», что едва ли соответствует действительности, поскольку в период, предшествующий монгольскому нашествию, в степях между реками Уралом и Эмбой населения практически не было.

тию: **водили его кругом по домам и селениям** (выделено мной. – *В.И.*) и старательно расспрашивали о короле и королевстве братьев своих христиан»⁸.

В этой связи возникает вопрос к авторам концепции «города Башкорт»: что, доминиканский монах Юлиан, прошедший в своем путешествии через города Штульвейсенбург, Фюнфирхен, Белград, Ниш, Софию (Сердика), Филиппополь и Адрианополь, Константинополь и Тмуторокань (Матрика), оказался не в состоянии увидеть среди «селений», по которым его водили приуральские соплеменники, «город Башкорт – столицу Башкортостана»? Оказался настолько не в состоянии, что в своем письме ни разу не упомянул и не назвал его?

Ни о каких городах Баскардии (Башкирии) не упоминает в своем письме и другой католический монах-миссионер брат Иоганка, без малого через сто лет после Юлиана проживший там, по его словам, 6 лет.

Совершенно определенно на отсутствие городов в земле башкир (паскатири) указывает еще один католический монах-путешественник, францисканец Вильгельм (Виллем) де Рубрук, в 1253 г. совершивший поездку в Монголию. Путешествие его было длительным, с продолжительными остановками в ставках монгольских улусных правителей. В частности, в ставке хана Бату на Нижней Волге Рубрук находился пять недель – со дня Успения (14 августа) до Воздвижения Святого Креста (15 сентября) – кочуя вместе с ханским двором вдоль Волги. Было бы странным предположить, что за все это время Рубрук ни разу не услышал от ханских придворных или слуг о «городе Башкorte» – столице земли «паскатири» (башкир). И, тем не менее, в своей книге Рубрук пишет: «Проехав 12 дней от Этилии, мы нашли большую реку, именуемую Ягак; она течет с севера, из земли паскатири, и впадает в вышеупомянутое море. Язык паскатири и венгров – один и тот же; это – **пастухи, не имеющие никакого города** (выделено мной. – *В.И.*); страна их соприкасается с запада с Великой Булгарией. От этой земли к востоку, по упомянутой северной стороне, нет более никакого города. Поэтому Великая Булгария – последняя страна, имеющая город. Из этой земли паскатири вышли гунны, впоследствии венгры, а это, собственно, и есть Великая Булгария»⁹.

Автору этих строк (так же, как, впрочем, и Н.А.Мажитову), не владеющему языками рассматриваемых нарративов, крайне затруднительно (если вообще возможно) проводить научную источниковедческую критику источников. Поэтому я всегда считал и считаю, что, коль скоро мы в своих исследованиях апеллируем к средневековым авторам, мы должны принимать содержание их текстов таковым, каким оно дано нам в переводах и комментариях источниковедов-классиков. Без каких-либо собственных, заведомо дилетантских умозаключений. Н.А.Мажитов, к сожалению, считает иначе. Свой давний опыт прочтения Ахмеда ибн-Фадлана в том контексте, в котором это нужно было ему самому¹⁰, наш автор переносит теперь на сочинение монаха Юлиана. Причем делает это совершенно своеобразно. В случае, когда ему нужно убедить читателя в том, что доминиканские монахи-путешественники в Приуралье встречались с башкирами, Н.А.Мажитов оценивает их сообщения следующим образом: «Следует иметь в виду, что венгерский король и Римский папа, направляя представителей с такой важной миссией к башкирам, должны были быть заинтересованы в том, чтобы они были выходцами из среды дунайских башкир, прекрасно владеющих ситуацией и, конечно же, языком. **Мы безоговорочно должны признать, что Юлиан, а затем и Иоганка действительно встречались с башкирами, башкирскими ханами и называли их венграми-собратьями** (выделено мной. – *В.И.*). Однако исторической науке этого периода Южного Урала неизвестно ни о каком венгерском хане, венграх-мадьярах. Однако мы должны с пониманием отнестись к тому, почему «овенгерившиеся» Юлиан и Иоганка так поступили: на наш взгляд, этим они хотели оправдаться перед теми, кто их командировал»¹¹. И ведь что характерно – это опять вольное (если не сказать – волюнтаристское) обращение автора с пись-

⁸ Аннинский С.А. Известия венгерских миссионеров (1235–1320) о татарах и Восточной Европе // Исторический архив, Т. III. – М.; Л., 1940. – Электронный ресурс. Режим доступа <http://www.vostlit.info/Texts/Dokumenty/ungarn.html>.

⁹ Джованни дель Плано Карпини, История Монгалов / Гильом де Рубрук, Путешествие в восточные трансы / Книга Марко Поло. – М.: Мысль, 1997. Гл.23. – Электронный ресурс. Режим доступа <http://hbar.phys.msu.ru/gorm/chrons/rubruk.htm>.

¹⁰ Мажитов Н.А. Историческая Башкирия по данным письменных источников и археологии // Проблемы древних угров на Южном Урале. – Уфа, 1988. – С.89–92.

¹¹ Мажитов Н.А. К вопросу о происхождении башкирского народа // Проблемы востоковедения. – 2011, №3 (53). – С.29.

менными источниками. Брат Юлиан в своем письме вообще не сообщает ни о каких правителях у приуральских мадьяр (самый крупный начальник, о котором он пишет, это «посол татарского вождя»). Брат Иоганка (через почти 100 лет после Юлиана – разница есть?), действительно упоминает «государя всей Баскардии», который, тем не менее, вместе со всем своим народом находился в подчинении у татар и при котором находились судьи из татар. Это свидетельство независимости?

Однако буквально через три месяца после процитированной статьи¹² выходит очередная статья Н.А.Мажитова, теперь уже посвященная проблеме Magna Hungaria в Приуралье. Будучи последовательным противником этой концепции, но, как и все мы, его оппоненты, располагая одним единственным письменным источником – письмом того же брата Юлиана – Н.А.Мажитов на сей раз меняет отношение к нему на диаметрально противоположное¹³. Предоставим слово самому автору: «Должен признаться, **к выводу о том, что Юлиан говорил и писал неправду** (выделено мной – В.И.), я пришел не сразу. В молодые годы по вопросу о мадьярах на Южном Урале я примкнул к распространенному тогда мнению авторитетных предшественников (А.В.Шмидт, В.Н.Чернецов), что нашло отражение в первых моих публикациях. Но по мере накопления материала по археологии края VIII–XIV вв. я понял, что эти памятники покрывают весь Южный Урал¹⁴ и в этническом плане уверенно увязываются с башкирскими племенами, подробно описанными в трудах арабских авторов¹⁵, где полностью отсутствует информация о мадьярах. Этот факт постепенно меня убеждал в неприемлемости информации Юлиана о венграх и «Большой Венгрии» в Урало-Поволжском регионе, и свою позицию в приемлемой форме излагал во всех опубликованных трудах начиная с 80-х гг. до 2010 г.... С учетом этих обстоятельств **я теперь склонен думать, что Юлиан и в 1236 г., и особенно в 1237 г. в Урало-Поволжье не приезжал и его отчеты есть ничто иное, как хорошо отредактированные Рихардом в канцелярии венгерского короля тексты** (выделено мной – В.И.). Содержание отчетов, очевидно, полностью отражает выполнение Юлианом первоначально полученных от короля и Римского папы задач и составлен так, чтобы оправдать понесенные материальные затраты. **Нельзя исключить и то, что Юлиан и его компания эти отчеты могли написать, находясь где-нибудь в тихом уголке, недалеко от своей родины. Все это снижает научную ценность информации об этнополитической ситуации в Урало-Поволжье 30-х гг. XIII в., содержащейся в отчетах Юлиана** (выделено мной – В.И.)¹⁶. Следуя странной «логике» рассуждений автора, мы должны признать, что и сообщение Юлиана (по Н.А.Мажитову – венгерского башкира) о его встрече с башкирами в Приуралье – это тоже сплошное вранье!

Из восточных авторов XIII–XIV вв. на страницах работ Н.А.Мажитова и его соавторов чаще всего фигурируют ал-Омари, секретарь египетского султана Эльмелика-Эннасыра (первая половина XIV в.) и ибн Халдун (вторая половина XIV в.).

В.Г.Тизенгаузен – составитель «Сборника материалов, относящихся к истории Золотой Орды» – в примечании к переводу сочинения ал-Омари отмечал, что свои сведения о Золотой Орде автор почерпнул главным образом из личных расспросов лиц, ездивших туда по торговым и дипломатическим делам¹⁷. И он нам сообщает буквально следующее: «Почтенный Хасан Эррибили говорил, что, по рассказу странствующего купца Бедреддина Хасана Эрруми, границы этого государства (Золотой Орды. – В.И.) со стороны Джейхуна: Харезм, Саганак, Сайрам (?), Яркенд, Дженд, Сарай, город Маджар, Азак, Акчакермен, Кафа, Судак, Саксин, Укек, Булгар, **области Сибирь и Ибирь, Башкырда и Чулыман** (выделено мною. – В.И.); потом за Чулыманом границы владений Сибири и Ибири прикасаются пределов Хатайских.... В настоящее время, говорю я, местопребывание [Великого] Кана – Ханбалык. Страны Сибирские и Чулыманские, продолжал он [Хасан Эрруми], прилегают к Башкырдам. В земли Башкырдов [находится] мусульманский кади,

¹² Если судить по датам подписания номеров журналов в печать.

¹³ Здесь так и хочется перефразировать бургомистра из фильма М.Захарова «Тот самый Мюнхгаузен»: «Господи, ну Юлиан-то чем ему не угодил?»

¹⁴ Утверждение, абсолютно не соответствующее действительности.

¹⁵ Еще одно искажение содержания источников.

¹⁶ Мажитов Н.А. К вопросу о «Большой Венгрии» на Южном Урале // Проблемы востоковедения, 2011, №4 (54). – С.46 и сл.

¹⁷ Золотая Орда в источниках. Т. 1. Арабские и персидские сочинения. Сост. и комм. Р.П.Храпачевского. – М., 2003. – С.101.

пользующийся почетом»¹⁸. На этом сведения о башкирдах-башкирах у ал-Омари исчерпываются. Как мы видим, ни о каком «городе Башкорт» ал-Омари речи не ведет (следовательно, в качестве источника сведений об этом городе его упоминают все). Кроме того, вообще все сведения о Золотой Орде названный автор получал из вторых рук: странствующий купец Бедреддин Хасан Эр-руми сообщил их почтенному Хасану Элрибили, а тот – пересказал Ибн Фадлаллаху ал-Омари, который, в свою очередь, с помощью барона В.Г.Тизенгаузена довел их до нашего сведения. Автор этих строк уверен (и думаю, что читатель не будет возражать против этого), что, с точки зрения научного источниковедения, воспринимать и оценивать сочинение ал-Омари следует именно в реальном контексте, а не через призму собственных желаний и построений.

Что касается сведений Ибн Халдуна, то их источник не обозначается и переводчиком никак не комментируется. Полностью они звучат так: «...Чингизхан назначил эти земли сыну своему Душихану и поставил его царем над ними. Это – государство обширное на Севере, простирающееся от Хорезма до Яркенда, Согда [по другому: Дженда], Сарая, **города Маджара, Азака, Судака, Булгара, Башгирда и Джулымана** (выделено мной. – В.И.). В пределах этого государства [находится] город Баку, [один] из городов Ширвана; около него «Железные ворота», которые тюрки называют Демиркапу. Границы этого государства на юге доходят до пределов Константинополя. Оно [это государство] бедно городами, но богато возделанными местами»¹⁹.

Ознакомившись с приведенными цитатами из первоисточников (а они в области, касающейся «города Башкорт», приведены максимально полно), заинтересованный читатель сам волен решать, где здесь сказано об этом «городе» и сказано ли вообще. Добавить здесь нечего, кроме, пожалуй, одного: мне очень трудно представить, что Деслен – переводчик текста Ибн Халдуна на французский – и барон В.Г.Тизенгаузен, переведший десленовский перевод на русский язык, не знали, что по грамматике арабского языка существительное «город», если оно стоит перед перечнем нескольких равнозначных пунктов (городов), дается или во множественном числе, или перед каждым новым пунктом должен ставиться союз «и». Т.е., если бы Азак, Судак, Булгар, Башгирд и Джулыман в восприятии автора текста относились к одному и тому же типу поселений, что и город Маджар, то фраза Ибн Халдуна должна была бы выглядеть так: «города Маджара и Азака, и Судака, и Булгара, и Башгирда и Джулымана»²⁰.

Впрочем, если в вопросах грамматики арабского языка мы с академиком Н.А.Мажитовым оба являемся профанами, то в области исследования и понимания археологических памятников эпохи средневековья, очевидно, можем претендовать на профессионализм. Однако, как это ни странно, но и здесь исследователь демонстрирует некую неосведомленность, граничащую с наивностью. Так, Турналинское городище на р.Ай в горно-лесной Башкирии (которое было уже упомянуто выше) Н.А.Мажитов и А.Н.Султанова датируют XIV–XVI вв. и относят его к числу «башкирских городов», свидетельствовавших о сохранении этнокультурной самобытности башкир в условиях ногайского «колониального ига». Основанием для подобной трактовки этого памятника, по мнению авторов, являются обнаруженные на памятнике «следы необычных для башкирского населения маленьких жилищ-полуземлянок размером около 3х3 м, стены которых состояли из плетня с двухсторонней глиняной обмазкой с очагом на полу. Выявленные жилища могут быть датированы образцами поливной посуды ориентировочно XIV–XVI вв., привезенной, вероятно, из районов города Отрара Южного Казахстана. На памятнике найден клад из пяти железных серпов прекрасной сохранности, которые, бесспорно, являются продукцией башкирских металлургов этого времени»²¹.

Поскольку материалы Турналинского городища из раскопок Н.А.Мажитова 1964 и 1980 гг. до сих пор не опубликованы, нам приходится довольствоваться имеющимися публикациями, из которых следует, что эпоха Золотой Орды на памятнике представлена фрагментами поливного кувшина с растительным орнаментом, найденными на «цитадели» городища, имеющей площадь чуть более 84 м². Вся остальная площадь городища (а это около 1700 м²) дает материал «айского

¹⁸ Там же. – С.106 и сл.

¹⁹ Там же. – С.169.

²⁰ Консультация ст.н.с. ИИЯЛ УНЦ РАН, к.филол.н. Р.М.Булгакова, известного востоковеда, источниковеда и текстолога, имеющего базовое классическое востоковедческое образование, полученное на факультете востоковедения Ленинградского государственного университета.

²¹ Мажитов Е.А., Султанова А.Н. История Башкортостана... С.457 и сл.

типа» эпохи раннего железного века²². Для отождествления Турналинского городища с еще каким-то мифическим «башкирским городом» эпохи Золотой Орды материала не маловато ли?

Перечень подобных ляпусов, говоря словами самих Н.А.Мажитова и А.Н.Султановой, «можно было бы продолжить». Но ограничимся только упоминанием Охлебининского II городища (Акташ), которое авторы считают еще одним «башкирским городом-крепостью». Городище копалось дважды: в 1963, 1965–1966 гг. А.Х.Пшеничнюком, который в раскопе площадью более 300 м² собрал богатую коллекцию материала карабызской культуры, включая и клад золотых изделий, и в 1973 г. автором этих строк, который в центральной части городища обнаружил три погребения XII – первой половины XIII вв., надежно датированных типами стремян и сабель. Думается, что каждому читающему эти строки совершенно ясно, что появление в центре города (если бы таковой действительно существовал) рядовых языческих погребений (а в отчете А.Х.Пшеничнюка зафиксировано еще несколько безынвентарных захоронений) – явление экстраординарное.

Естественно, что на этом фоне особый интерес представляет городище Уфа-II, отождествляемое Н.А.Мажитовым и его соавторами с «городом Башкорт» – крупным торгово-ремесленным центром» и одновременно «столицей Башкортостана» в период Золотой Орды²³. Поскольку никаких письменных свидетельств о существовании подобного города в указанный период мы не имеем, основной материал, который так или иначе может пролить свет на эту проблему – археологический. К сожалению, Н.А.Мажитов «и его компания» – А.Н.Султанова, Ф.А.Сунгатов, Р.Б.Исмагилов, И.Р.Бахшиева, В.И.Мухаметдинов²⁴ – опубликовали четыре тома материалов раскопок этого памятника в 2006–2009 гг., с точки зрения археологического источниковедения, абсолютно бесполезных. В смысле бесполезен, конечно, не материал, а форма и манера его подачи в рассматриваемых публикациях. Прежде всего, в них отсутствуют такие основополагающие для археологического источниковедения данные, как статистика типов керамики, стратиграфическая статистика керамических комплексов, планиграфия индивидуальных находок (которые для вскрытой на памятнике площади – 1548 м² (что составляет 6,1% его общей площади) – не представляются многочисленными)²⁵. Все это не только крайне затрудняет, но и делает вообще бессмысленным обращение других исследователей к указанным публикациям. И на это уже было обращено их, других исследователей, внимание²⁶.

Тем не менее автор этих строк попытался извлечь из имеющихся публикаций доступную для археологического анализа информацию, обратившись для этого к сопровождающим публикации иллюстративным таблицам. Судя по всему, на этих таблицах в графическом виде представлен наиболее яркий керамический материал городища Уфа-II, включая и вполне тривиальные фрагменты стенок бахмутинских сосудов, украшенные ямочными наколами. В результате удалось составить таблицу относительных значений распространения того или иного типа керамики по горизонтам культурного слоя городища (табл. 1).

Чтобы пояснить смысловое значение приведенных в таблице цифр, обратимся к учебному пособию Г.А.Федорова-Давыдова, в котором говорится: «Можно построить для каждого вида временной ряд, взяв абсолютные значения числа керамики в каждой прослойке. Такой временной ряд аналогичен вариационному: признак – датировка черепка по слою, частота – число черепков данного вида в слое. Но при этом мы рискуем ошибиться в оценке степени распространенности данного вида в тот или иной отрезок времени. Ошибка может возникнуть от несопоставимости значений для разных прослоек (периодов времени), так как в каждый период могло попасть в слой разное количество керамики. Заметим, что другая возможность несопоставимости абсолютных данных по слоям заключается в том, что в каждом слое могли быть раскопаны разные площади (в нижних меньше, в верхних больше). Чтобы устранить эту несопоставимость, следует взять относительные количества, т.е. долю данного вида керамики из прослойки»²⁷.

²² Археологическая карта Башкирии. – М., 1976. – С.139; Мажитов Е.А., Султанова А.Н. История Башкортостана... С.457 и сл.; Савельев Н.С. Месягутовская лесостепь в эпоху раннего железа. – Уфа, 2007. – С.122 и сл.

²³ Мажитов Е.А., Султанова А.Н. История Башкортостана... С.388.

²⁴ Фамилии В.А. и Е.В.Ивановых на обложке 1-го тома материалов оказались там постольку, поскольку именно нами был написан раздел «История археологического изучения» памятника.

²⁵ См. выше ссылку 3.

²⁶ Хузин Ф.Ш. Новые публикации об археологических исследованиях в столице Башкортостана: городище Уфа-II // Проблемы археологии и истории Татарстана. Вып.2. – Казань, 2010 – С.319–328.

²⁷ Федоров-Давыдов Г.А. Статистические методы в археологии. – М.: Высшая школа, 1987. – С. 39 и сл.

Таблица 1

Показатели относительных значений распространения типов керамики внутри культурного слоя городища Уфа-II (раскопы 2006–2009 гг.)

Штык	Бахмутинская	Турбаслинская	Кушнаренковская	Караякуповская	Прочая ²⁸
1	0,038	0,061	0,047	0,047	
2	0,068	0,079	0,170	0,095	0,308
3	0,038	0,087	0,198	0,47	0,028
4	0,063	0,110	0,250	0,24	0,14
5	0,158	0,148	0,162	0,047	0,196
6	0,073	0,139	0,079	0,047	0,121
7	0,106	0,068	0,035		0,046
8	0,167	0,086	0,019		0,074
9	0,098	0,088	0,016		0,056
10	0,106	0,089	0,004	0,047	0,0321
11	0,080	0,045	0,015		
Всего:	1,00	1,00	1,00	1,00	1,00
Всего в абсол. цифрах	365 (22,1%)	906 (54,9%)	252 (15,2%)	21 (1,2%)	107 (6,6%)

Из данных, приведенных в табл.1, следует, что основную массу керамики на городище Уфа-II составляют фрагменты сосудов бахмутинской, турбаслинской и кушнаренковской культур (в общей сложности 92,2% всего керамического комплекса памятника), что, в общем-то, не является чем-то необычным. График распределения типов керамики по стратиграфическим горизонтам (штыкам) также показывает вполне обычную картину: пики концентрации бахмутинской керамики приходятся на 8-й и 5-й штыки; турбаслинской – на 6-й и 5-й; кушнаренковской – на 4-й; караякуповской – на 3-й. На 2-м и 1-м штыках все эти типы керамики представлены минимальным количеством (по сравнению с общим количеством того или иного типа в слоях культурного слоя), тогда как «прочая» керамика, среди которой исследователи городища Уфа-II выделяют «раннебулгарскую», чияликскую, «импортную гончарную», именно в этих слоях представлена экземплярами, составляющими более чем 30% от общего количества данной керамики. А в целом же мы видим, что на 2-м и 1-м штыках насыщенность культурного слоя городища керамическим материалом резко снижается (рис.1а).

Любому археологу, мало-мальски знакомому с методикой анализа культурного слоя поселенческого памятника, совершенно очевидно, что основное время существования городища Уфа-II, как поселения, приходится на бахмутинское – турбаслинское – кушнаренковско-караякуповское время, то есть V – первая половина IX вв. Это совершенно четко укладывается в общую хронологию археологических культур Южного Урала эпохи средневековья и наглядно подтверждается стратиграфической статистикой керамики рассматриваемого памятника. Впрочем, культурный слой памятника в раскопах 2006–2009 гг. переотложен вследствие земляных работ, проводившихся на мысу городища уже в то время, когда он вошел в территорию города Уфы. Данное утверждение базируется не только на анализе картографических материалов, на которых фигурирует мыс городища Уфа-II²⁹, но и на стратиграфии глиняных курительных трубок XVIII в., собранных в раскопе (во 2-м горизонте – 2 экз.; в 4-м – 4 экз.; 5-м – 1 экз.; 6-м – 1 экз. и 9-м – 1 экз.).

Однако имеются материалы раскопок на городище Уфа-II, произведенных В.В.Овсянниковым в 1990 г. на краю стрелки мыса, примерно в 100 м к востоку от раскопов Н.А.Мажитова и его сотрудников. В раскопе площадью 92 м² с мощностью культурного слоя 1,5 м (8 штыков) было собрано 586 типологически определяемых фрагментов керамики³⁰. Стратиграфическая статистика типов керамики по штыкам культурного слоя, составленная по данным таблицы

²⁸ В группу «прочая» отнесены фрагменты керамики имендьяшевского, салтовского, чияликского, болгарского типов.

²⁹ Иванов В.А. Городище Уфа-II («город Башкорт») на археологической карте Уфимского полуострова // От древности к новому времени (проблемы истории и археологии). Вып. XVI. – Уфа, 2011. – С. 136–149.

³⁰ Овсянников В.В. Раскопки городища Уфа II в 1990 году // Башкирский край. Вып. 2. – Уфа, 1992. – С. 65–79.

В.В.Овсянникова³¹ (табл.2) и воспроизведенная графически (рис.1б), дает результат, аналогичный приведенному выше.

Таблица 2

Показатели относительных значений распространения типов керамики внутри культурного слоя городища Уфа-II (раскоп 1990 г.)

Штык	Бахмутинская	Имендешевская	Турбаслинская	Кушнаренковская	Караякуповская
1	0,18		0,18	0,11	
2	0,04		0,23	0,11	0,33
3	0,01		0,27	0,62	0,41
4	0,17	0,71	0,11	0,11	0,26
5	0,29	0,14	0,13	0,05	
6	0,22	0,14	0,15		
7	0,09				
8					
Всего	1,00	1,00	1,00	1,00	1,00
Всего в абс. цифрах	229 (39%)	7 (1,2%)	321 (54,7%)	17 (2,9%)	12 (2,2%)

Основную массу керамики составляют фрагменты бахмутинских и турбаслинских³² сосудов (в общей сложности 93,7%), что совершенно определенно указывает на бахмутинское – турбаслинское время существования памятника, которое на уровне 3-го штыка заканчивается появлением кушнаренковской, а затем и караякуповской керамики. На уровне 1-го горизонта все перечисленные типы керамики сходят на нет (рис.1б). Это вполне естественно, поскольку первый штык относится уже ко времени нахождения городища Уфа-II в территориальных границах г.Уфы и в нем «наряду с раннесредневековой керамикой... встречаются находки, относящиеся к XIX–XX вв. (монеты, керамика, стекло, металлические изделия)»³³, чего мы почему-то не встречаем в описаниях материала культурных горизонтов в раскопах 2006–2009 гг.

Надеюсь, читающим эту статью понятно, что столь пространный экскурс в археологию городища Уфа-II ее автору понадобился для того, чтобы показать, что никакого «города Башкорт» на территории современного Башкортостана не существовало ни в золотоордынское время, ни ранее. Археологический материал, полученный в ходе раскопок 1990, 2006–2009 гг., указывает на то, что первоначально памятник возник как одно из городищ бахмутинской культуры, по номенклатуре Т.И.Останиной – как одно из одноплощадочных городищ-поселений с большой площадью (городища группы II). По данным исследовательницы, таких городищ (площадью 18–35 тыс. м²) еще известно шесть – Тучубаевское, Урновское, Шульгановское, Благовещенское, Месягутовское, Сорвихинское – вблизи или на бывшей территории карабызской культуры, для которой городища с большой площадью были не редкость³⁴. Бахмутинский этап в истории городища Уфа-II сменяется турбаслинским – культурой, для носителей которой был характерен оседлый образ жизни и которая в бассейне среднего течения р.Белой представлена комплексами поселенческих и погребальных памятников: Кушнаренковское поселение и курганы, Ново-Турбаслинские, городище Уфа-II и Уфимские погребения, Улукулевское селище и, очевидно, Шареевский и Сахаевский могильники, расположенные неподалеку от селища. Хронологически оба этапа укладываются в

³¹ Овсянников В.В. Раскопки городища Уфа II в 1990 году... – С.70.

³² В.В.Овсянников в своей публикации среди полученной им керамики выделяет довольно большую группу – 295 сосудов – романовского типа и небольшую – 52 сосуда – турбаслинского. Н.А.Мажитов и его соавторы в своих публикациях романовскую керамику не выделяют вообще. Объясняется это тем, что никто из археологов до сих пор не проводил детального сравнительно-типологического анализа турбаслинской и романовской керамики, поэтому единого мнения по поводу культурного соотношения турбаслинской и романовской керамики не существует (Г.И.Матвеева, например, романовскую керамику связывала с именковской культурой). Во избежание неуместной в контексте настоящей работы путаницы, в данном случае я присоединяюсь к Н.А.Мажитову и его соавторам и романовскую и турбаслинскую керамику из раскопа 1990 г. рассматриваю как один культурный тип – турбаслинский.

³³ Овсянников В.В. Раскопки городища Уфа II в 1990 году... С.65.

³⁴ Останина Т.И. Население Среднего Прикамья в III–V вв. – Ижевск, 1997. – С.89.

сравнительно небольшой отрезок времени – V–VI вв. – и стратиграфически в культурном слое городища различаются недостаточно четко (хотя и различаются – рис. 1а,б).



Рис. 1. Графики распространения типов керамики по горизонтам культурного слоя городища Уфа-II. А – в раскопах 2006–2009 гг.; Б – в раскопе 1990 г.

На рубеже VI–VII вв. начинается кушнареновский этап в истории городища Уфа-II, продолжавшийся (с учетом незначительного количества найденной на памятнике керамики караякуповского типа) до IX в. включительно. Этот этап в культурном слое памятника выделяется и стратиграфически, поскольку основная масса фрагментов кушнареновских и караякуповских сосудов концентрируется во 2-м – 4-м штыках его культурного слоя. На этом, собственно говоря, история городища Уфа-II, как стационарного поселения, заканчивается.

Возникает естественный вопрос – а причем здесь период Золотой Орды? Он на памятнике представлен четырьмя монетами и двумя типичными для золотоордынских памятников (главным образом – погребений) проволочными серьгами-подвесками в виде знака вопроса, найденными в первом горизонте культурного слоя городища³⁵. К этому же времени можно отнести и немногочисленные находки фрагментов керамики чиялыкского типа (из рассмотренных публикаций невозможно понять, каков удельный вес этой керамики в керамическом комплексе городища Уфа-II). Керамика чиялыкского типа (по номенклатуре Н.А.Кокориной – керамика VII группы) встречается на поселениях золотоордынского времени низовьев Камы (Чаллыньское – 9,9%; Чакма – 19%; Билярское 3–2%). По мнению исследователей – Е.П.Казаков, В.А.Иванов, Г.Н.Гарустович, Н.А.Кокорина, А.М.Белавин, Н.Б.Крыласова – эта керамика оставлена в Прикамье и Предуралье угорскими племенами, имевшими генетические корни в лесных районах Зауралья. Н.А.Кокорина допускает возможность связать с чиялыкским населением «городок по имени Паскертти, указанный на карте 1367 г. Франциско и Доминико Пицигани на левом берегу в низовьях Камы. В свете работ Е.П.Казакова, посвященных происхождению, распространению, этнической интерпретации керамики с гребенчато-шнуровой орнаментацией болгарской эпохи, мне кажется вполне приемлемым взгляд Ф.К.Брука, связывавшего город Паскертти с башкирами. Тем более что названия со-

³⁵ Две из четырех монет найдены в квадрате А1, две – неизвестно где, в публикации о раскопках 2007 г. об этом ничего не сказано, серьги – в квадрате А5. Все эти квадраты идут по самому краю сохранившейся площадки городища.

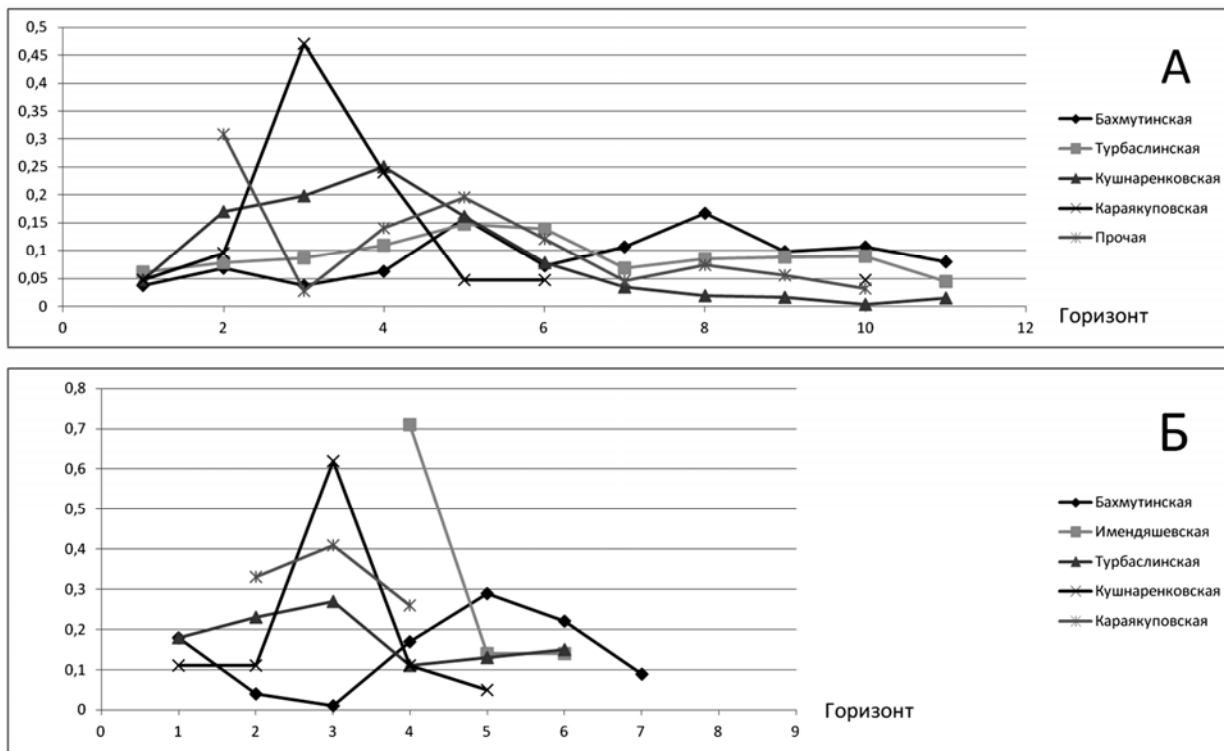
седних городов на Каме также носят, как мы увидим ниже, этнонимический характер и связаны с конкретными этническими группами, представленными в керамике Волжской Булгарии»³⁶.

Допустим, что «городок Паскертти» на карте братьев Пицигани и может отождествляться с городищем Уфа-II или любым другим из более 20 чияликских поселений, известных сейчас на широкой территории от Урала до Восточного Закамья. Но тогда и говорить, и писать следует о том, что это было угорское население, вошедшее в качестве субстрата в состав формирующегося башкирского этноса³⁷.

Пора подводить итоги. Обращение к средневековым письменным источникам (если, конечно, их цитировать, а не пересказывать по своему усмотрению) показывает, что извлечь из них сведения о каких-то «башкирских городах» можно только, опираясь на собственную фантазию, но никак не на текст источника. Результаты источниковедческого анализа археологического материала городища Уфа-II показывают, что наиболее интенсивно в качестве населенного пункта этот памятник функционировал в середине I тыс. н.э., возникнув как одно из крупных, но вполне ординарных городищ в системе аналогичных городищ бахмутинской культуры. V–VI вв. н.э. – время, когда вначале «бахмутинцы», а затем «турбаслинцы» активно осваивали площадку памятника, что и отразилось в количестве и стратиграфии соответствующего археологического материала. В VII–IX вв. – кушнаренковско-караякуповский период – городище еще функционировало как поселение, но уже, в силу полукочевого образа жизни «кушнаренковцев» и «караякуповцев» – древних угров-мадьяр, как один из пунктов их обитания, не более того.

Что же касается периода Золотой Орды, то, опять-таки, судя по археологическому материалу, в это время городище Уфа-II представляло собой какое-то заурядное поселение, скорее всего – сезонное (типа кишлака) местных чияликских племен или (в лучшем случае) ставку какого-нибудь ордынского сборщика ясака. Позже, в ногайское время, подобные ставки существовали на городищах Чортовом (Уфимском) и Кара-Абыз.

Таким образом, нравится это или нет Н.А.Мажитову и «его компании», Виллем де Рубрук в своей книге «Путешествие в восточные страны», писавший о том, что «Великая Булгария – последняя страна, имеющая город», знал, о чем писал. И ему, говоря словами Н.А.Мажитова, мы должны «безоговорочно верить». Что, к сожалению, не относится к выводам и умозаключениям наших названных выше коллег.

Аннинский С.А. Известия венгерских миссионеров (1235–1320) о татарах и Восточной Европе // Исторический архив. Т. III. – М.; Л., 1940.

Археологическая карта Башкирии. – М., 1976. – 261 с.

Белавин А.М., Иванов В.А., Крыласова Н.Б. Угры Предуралья в древности и средние века. – Уфа, 2009.

Джованни дель Плано Карпини. История Монгалов / Гильом де Рубрук. Путешествие в восточные страны / Книга Марко Поло. М., Мысль, 1997.

Золотая Орда в источниках. Т. I. Арабские и персидские сочинения / Сост. и комм. Р.П.Храпачевского. – М., 2003. – 448 с.

Иванов В.А. Городище Уфа-II («город Башкорт») на археологической карте Уфимского полуострова // От древности к новому времени (проблемы истории и археологии). Вып. XVI. – Уфа, 2011. – С.136–149.

Казаков Е.П. Угры Восточного Закамья в составе Улуса Джучи // История татар с древнейших времен. Т. III. Улус Джучи (Золотая Орда). XIII – середина XV в. – Казань, 2009. – С.484 и сл.

Кокорина Н.А. Керамика Волжской Булгарии второй половины XI – начала XV в. (К проблеме преемственности болгарской и болгаро-татарской культур). – Казань, 2002. – 383 с.

Мажитов Н.А. Историческая Башкирия по данным письменных источников и археологии // Проблемы древних угров на Южном Урале. – Уфа, 1988. – С.89–92.

Мажитов Н.А. К вопросу о «Большой Венгрии» на Южном Урале // Проблемы востоковедения. – 2011, №4 (54). – С.46 и сл.

Мажитов Н.А. К вопросу о происхождении башкирского народа // Проблемы востоковедения. – 2011, №3 (53).

³⁶ Кокорина Н.А. Керамика Волжской Булгарии второй половины XI – начала XV в. (К проблеме преемственности болгарской и болгаро-татарской культур). – Казань, 2002. – С.90.

³⁷ Казаков Е.П. Угры Восточного Закамья в составе Улуса Джучи // История татар с древнейших времен. Т. III. Улус Джучи (Золотая Орда). XIII – середина XV в. – Казань, 2009. – С.484 и сл.; Белавин А.М., Иванов В.А., Крыласова Н.Б. Угры Предуралья в древности и средние века. – Уфа, 2009. – Гл.6.

- Мажитов Н.А., Султанова А.Н.* История Башкортостана. Древность, средневековье. – Уфа, 2009. – 493 с.
- Мажитов Н.А., Сунгатов Ф.А., Иванов В.А., Саттаров Т.Р., Султанова А.Н., Иванова Е.В.* Городище Уфа-II. Материалы раскопок 2006 года. Т. I. – Уфа, 2007. – 159 с.
- Мажитов Н.А., Сунгатов Ф.А., Саттаров Т.Р., Султанова А.Н.* Городище Уфа-II. Материалы раскопок 2007 года. Т. II. – Уфа, 2009. – 222 с.
- Мажитов Н.А., Сунгатов Ф.А., Султанова А.Н.* Средневековый город Башкорт (Уфа) – Вестник АН РБ. – 2007. – Т. 12, №3. – С. 39
- Мажитов Н.А., Сунгатов Ф.А., Султанова А.Н., Исмагилов Р.Б., Бахшиева И.Р.* Городище Уфа-II. Материалы раскопок 2008 года. Т. III. – Уфа, 2009. – 366 с.
- Мажитов Н.А., Сунгатов Ф.А., Султанова А.Н., Мухаметдинов В.И.* Городище Уфа-II. Материалы раскопок 2009 года. Т. IV. – Уфа, 2011. – 243 с.
- Мажитов Н.А., Сунгатов Ф.А., Султанова А.Н.* Сокровища древней Уфы. – Уфа, 2008. – 111 с.
- Овсянников В.В.* Раскопки городища Уфа II в 1990 году // Башкирский край. Вып. 2. – Уфа, 1992. – С.65–79.
- Останина Т.И.* Население Среднего Прикамья в III–V вв. – Ижевск, 1997. – 327 с.
- Савельев Н.С.* Месягутовская лесостепь в эпоху раннего железа. – Уфа, 2007. – 257 с.
- Федоров-Давыдов Г.А.* Статистические методы в археологии. – М.: Высшая школа, 1987. – 215 с.
- Хузин Ф.Ш.* Новые публикации об археологических исследованиях в столице Башкортостана: городище Уфа-II // Проблемы археологии и истории Татарстана. Вып. 2. – Казань, 2010 – С.319–328.

ABSTRACT

Vladimir A. Ivanov

Four coins, as an equivalent of existence of the cities in Bashkiria during an era of the Golden Horde (one more example of a modern archaeological myth creation on materials of the ancient settlement Ufa-II)

The analysis of data of medieval authors – ibn Haldun, Yulian, Rubruk – and materials of sites of ancient settlement of an era of the Middle Ages shows that in medieval sources doesn't contain data on existence of the cities in the territory of Bashkiria, among known archaeological monuments there is no which could be considered as the city.

The analysis of an archaeological material from a site of ancient settlement Ufa-II, which N.A.Mazhitov and his coauthors try to identify with medieval «city of Bashkort» – the capital of Ancient Bashkortostan», shows that this monument is an ordinary site of ancient settlement of an era of the middle – the second half of I thousand AD (Bakhmutinsky, turbaslinsky, kushnarenkovsky cultures). Only four coins and two suspension brackets belong to an era of the Golden Horde typical for burials of nomads of the XIII–XIV centuries.

Д.М.Исхаков

Рецензия на книгу: Kołodziejczyk D. The Crimean Khanate and Poland-Lithuania. International Diplomacy on the European Periphery (15th–18th Century). A study of peace treaties followed by annotated documents. By Dariusz Kołodziejczyk. Brill, Leiden, Boston, 2011. – 1098 p. + facsimiles, maps). The Ottoman Empire and its Heritage. Politics, Society and Economy. Ed. by Suraja Faroqhi, Halil Inalcik and Boğaç Ergene. Vol. 47.

Весьма объемное исследование Д.Колодзейчика, посвященное внешнеполитическим связям Крымского ханства и Польско-Литовского государства за триста лет, содержащее почти пятьсот страниц приложений (71 документ XV–XVIII вв., опубликованный по всем правилам археографии), тщательно выполненную хронологию правления крымских ханов, польских королей и литовских великих князей, индекс, факсимиле отдельных документов, 2 карты (отражающих ситуацию 1503 и 1648 годов), обширную библиографию, список сокращений, принципы публикации документальных источников, вне всякого сомнения, на сегодняшний день является лучшей работой, посвященной дипломатической деятельности названных государств в периферийной части Европы в XV–XVIII вв. Понятно, почему эта книга издана в серии «Оттоманская империя и ее наследие» – в центре изучаемых дипломатических событий указанного периода стояло Крымское ханство, за спиной которого уже со второй половины XV в. находилась ставшая сюзереном этого чингизидского государства Османская империя, издавна являвшаяся активным политическим игроком в Причерноморье.

Рассматриваемый труд Д.Колодзейчика является далеко не первым опытом изучения дипломатической деятельности в периферийной части Европы с фокусом на Крымском ханстве¹. Но в отличие от своих предшественников, также обладавших глубокими историческими знаниями, польский историк обратился к весьма детальному анализу всего известного и обнаруженного лично им компендиума документов, отражающих внешнюю политику крымско-османской и польско-литовской сторон за весь период существования Крымского ханства. Это позволило ему высказать множество наблюдений относительно дипломатии и дипломатики того времени в зоне политического взаимодействия названных государств. Попутно были обсуждены и некоторые другие вопросы, затрагивающие разные аспекты истории Крымского ханства изучаемого периода. В частности, заслуживают пристального внимания высказывания Д.Колодзейчика о сохранении Золотой Орды в лице Крымского ханства в уменьшенных границах и после 1502 г. (с. 11), с фактическим ее восстановлением в 1521–1523 гг. при Мехмеде-Гирее, являвшемся единственным из Гиреев, имевшем пышный титул «падишах Дешт-и Кипчака и всех Могулов» (с. 60); о выдвижении при Сахиб-Гирее Мангытов в противовес Ширинам (с. 75); об упадке крымского суверенитета при Ислам-Гирее II (когда пятничная молитва начала предваряться произнесением перед именем хана имени оттоманского султана (с. 106); об усилении централизаторской политики в Крымском ханстве в первой четверти XVII в. (с. 135–136); о командовании калгой правым крылом (оң кол) войска Крымского ханства (с. 152); о сохранении каких-то связей между татарами Поволжья и Крымом даже в середине XVII в. (с. 164); о решающей роли Крымского ханства между 1523–1671 гг. в конфронтации Польско-Литовского государства с Московским государством (с. 183); об окончательной ликвидации института «подарков» крымским ханам в 1699 г. (с. 194); о более легком признании Портой патроната Крымского ханства над северо-причерноморскими территориями по мере превращения хана в функционера Оттоманской империи (с. 201) и др.

Не все заключения Д.Колодзейчика можно принять. Так, он входит в дискуссию с М.А.Усмановым относительно маркировки канцелярского языка, употреблявшегося в Крымском ханстве до

¹ См. работы А.Фишера, А.Беннигсена и Ч.Лемерсиер-Кельеже, Х.Инальчика, А.Л.Хорошкевича, Л.А.Юзефовича и др.

ее османизации, случившейся к началу XVII в., как наследие Улуса Джучи. По мнению рассматриваемого автора, именование этого языка «чагатайским» (по М.А.Усманову) неправильно, как и маркировка его «старо-татарским» или «старо-узбекским» (с. 223). Действительно, для XVI в. тюркский язык, использовавшийся в Средней Азии, можно именовать «чагатайским», в чем с Д.Колодзейчиком можно согласиться (с. 223), но прислушиваться к его призыву отказаться от термина «старотатарский» применительно к канцелярскому языку Улуса Джучи или Крымского ханства вряд ли стоит. Конечно, по отношению к нему можно было бы употреблять более нейтральный термин «поволжский тюрки», но все равно его синонимом будет понятие «старотатарский язык», ибо этнополитическим ядром Улуса Джучи по меньшей мере с XIV в. и татарских ханств XV–XVIII вв. были татары, поэтому и письменная форма их канцелярского языка, выросшая на основе западных тюркских, т.е. кипчакских, диалектов имеет полное право именоваться указанным образом. В данном случае, как нам представляется, нет никакой необходимости избегания подобной «этнической» маркировки названного языка.

Интерес представляет обсуждение в данной работе института жалований крымскими ханами владений своим соседям – Польско-Литовскому государству и Московскому государству. Можно согласиться с Д.Колодзейчиком относительно того, что «реальный эффект этих дарений мог быть виртуальным, но правители Москвы и Вильнюса знали, как использовать эти «дары» в свою пользу» (с. 277).

Важны для исследователей выводы и наблюдения польского историка о постепенной потере значения термина «ярлык» как документа, выданного вассалу сувереном (с. 294), о замене под оттоманским влиянием понятия «шартнаме» к концу XVI в. на термин «'ahdhame» в польско-литовском направлении, тогда как в крымско-русском направлении старое понятие продолжало сохраняться из-за вхождения его в русский язык (с. 295).

В книге Д.Колодзейчика детально раскрыт и вопрос о легитимации дипломатических документов через тамгу (нишан) и разного рода печатей. Интересно отметить, что Ширины имели право на такие же печати, что и крымские Гирейи, считая себя равными последним (с. 335). Попутно в работе опровергается мнение М.А.Усманова о времени существования больших печатей в Крымском ханстве – они там были известны и в начале XVII в. (с. 333).

Показательна также дискуссия Д.Колодзейчика с М.А.Усмановым по поводу выражения «sözüm/sözümüz». Если последний полагал, что это – *intitulatio*, то автор книги указывает, что он бы «не решился назвать эту часть документа так» (с. 342). Несомненно, следует принять к сведению и мнение Д.Колодзейчика о том, что уже к концу XVI в. формула *sözüm* начинает меняться на монограмму, аналогичную турецкой тугре (с. 345), хотя процесс в целом был завершен лишь в XVII в. (с. 346).

Описание физических аспектов дипломатических документов (бумага, способы хранения – в сумме из сатина или тафты – *kise*, с прикреплением на особой бечевке с красной восковой печатью особой формы бумажной сердечки с именем и титулом адресата – *кулан* (с. 422), тоже нужны историкам и лингвистам.

Привлекает в работе внимание и раздел, посвященный формулам клятв, которыми подкреплялись дипломатические документы. К сожалению, неизвестно, записывались ли клятвы польско-литовских послов перед ханами, а вот клятвы ханских послов сохранились (с. 439 и др.).

В целом Д.Колодзейчик не поддержал имеющееся в литературе мнение о том, что крымская канцелярия была не самостоятельна, следовала иностранным образцам, зачастую основываясь на готовых текстах, например, подготовленных в Москве, – сохранившиеся документы опровергают этот вывод (с. 442).

В исследовании достаточно подробно обсуждается вопрос о характере крымских отношений со своими северными соседями. Д.Колодзейчик указывает, что крымские ханы официально рассматривали правителей Польско-Литовского государства как своих данников (с. 445). В этой связи он подвергает критике позицию некоторых российских историков (А.Л.Хорошкевич), что в XVII в. (за исключением 1670 г.) трибутарных отношений между Москвой и Бахчисараем уже не было (с. 447). По всей видимости, по этому вопросу позиция польского историка более предпочтительна, тем более что он указывает на необходимость раскрытия за институтом «выхода» или «подарков» интересов соседей Крымского ханства вплоть до того, что иногда им дешевле обходилось откупиться, чем вести дорогостоящие военные действия.

В монографии Д.Колодзейчика много других деталей, способных по-новому осветить историю Крымского ханства и их соседей. Например, он отмечает, что ханы в XVI в. считали себя равными оттоманским султанам и смотрели свысока на великих визирей (с. 307); выделяет он и особую разновидность посланий крымских ханов соседним правителям – мухаббатнаме (с. 299–300); описаны в работе как маршруты дипломатов от Бахчисарая до Варшавы, так и состав посольств, а также дипломатические церемонии. В числе последних важно указание на клятву крымских ханов путем целования Корана и наличие у них особой «Шертной книги», где были записаны готовые образцы клятв (с. 482).

К сожалению, некоторые исследования татарстанских историков, в которых имеется сравнительный материал, например, по Казанскому ханству, остались не использованными Д.Колодзейчиком².

На самом деле обширный документальный материал, который приводится в рассматриваемом труде, имеет особую ценность, которая еще будет раскрыта в дальнейшем. Дело в том, что в приводимых документах есть масса сведений, которые могут быть использованы для раскрытия многих сторон истории Крымского ханства (системы карачибек, клановой структуры, состав и статус религиозных деятелей и т.д.). Но это – самостоятельная работа, которая тут не будет отдельно анализироваться. Хотя специально подчеркнем, что документы, содержащиеся в приложении к исследованию Д.Колодзейчика, имеют первостепенное значение для истории постзолотоордынских государств, особенно Крымского ханства и Ногайской Орды.

Думается, что завершающий вывод о том, что контакты, которые происходили в течение столетий между Польско-Литовским государством и Крымским ханством, базировавшиеся на идее мультикультуральности, на самом деле указывают на общность тех культур, которые контактировали в этой окраинной части Европы (с. 514–515). Можно было бы полагать, что с равным успехом это заключение относимо и к крымско-московским отношениям. Но, увы, это, видимо, не совсем так, ибо в последнем случае дело закончилось поглощением Российской империей Крымского ханства. Поэтому-то поляки, у которых отношения с татарами были не всегда радужными, недавно поставили памятник татарскому воину, что для России вряд ли возможно в обозримом будущем.

ABSTRACT

Damir M. Iskhakov

Review of: Kołodziejczyk D. «The Crimean Khanate and Poland-Lithuania. International Diplomacy on the European Periphery (15th–18th Century)»

This article presents a review of recently published book “The Crimean Khanate and Poland-Lithuania. International Diplomacy on the European Periphery (15th–18th Century)” by D.Kołodziejczyk.

² См.: Исхаков Д.М. «Быть верным с друзьями и притворно-равнодушным с врагами» (Культура государственной жизни в тюрко-татарских обществах XV–XVI вв.) // Гасырлар авазы=Эхо веков. – 2007. – №1. – С. 39–46; его же. Тюрко-татарские государства XV–XVI вв. – Казань: Татар. кн. изд-во, 2009. – 142 с.

Как «жестокий завоеватель» попал в компанию «замечательных людей» (рецензия на книгу:

*Карпов А.Ю. Батый. – М.: Молодая гвардия, 2011. – 347 [5] с.; ил.
(«Жизнь замечательных людей»: сер. биогр.; вып. 1315))*

Книга, посвященная жизнеописанию Батые, несомненно, в любом случае привлечет внимание всех интересующихся историей средневековой Руси, монгольских завоеваний и Золотой Орды. Тем более что автор книги является также весьма известным поклонником серии «Жизнь замечательных людей».

Алексей Юрьевич Карпов, московский историк и весьма плодовитый писатель, автор и редактор издательства «Молодая гвардия», в упомянутой серии которого только за последние пять лет вышли следующие его книги: «Владимир Святой» (2006, по-видимому, переиздание книги 1997 г.), «Юрий Долгорукий» (2007), «Княгиня Ольга» (2009), «Ярослав Мудрый» (2010), «Александр Невский» (2010). А.Ю.Карпов является знатоком русских летописей, что наиболее ярко проявилось в последней из вышеперечисленных работ – о великом князе Александре Невском: автор строит свое повествование, приводя цитаты из средневековых русских источников, которые затем комментирует.

Собственно говоря, именно это обстоятельство и вызывает поначалу некоторое опасение, что жизнеописание Батые под пером автора также может превратиться в собрание стереотипов об этом деятеле, отраженных в русских летописных источниках. Это опасение подтверждается и аннотацией к изданию, в которой Батый характеризуется как «один из самых жестоких завоевателей в истории европейского средневековья», чье имя «звучит зловеще, заставляя вспомнить ужасы Батыевщины – кровавого монгольского нашествия XIII века и двухвекового ордынского рабства».

Однако уже по ознакомлении с авторским предисловием это опасение начинает понемногу исчезать: А.Ю.Карпов, подчеркивая свое отношение к Батыю именно как к «свирепому завоевателю», «разорителю Руси» и «человеку, залившему кровью едва ли не большую часть Европы – от Урала, Волги и Камы до Адриатического моря» (с. 5), вместе с тем констатирует его значительную роль в истории Евразии, и Древней Руси в частности, отмечает его роль не только как разрушителя, но и как созидателя, как милостивого правителя (по крайней мере, по отношению к своим подданным). Весьма похвально намерение автора отказаться от попыток «вынести какой-либо приговор герою книги – не важно: обвинительный или оправдательный».

Интересным и весьма удачным приемом автора книги следует счесть взгляд на историю Руси середины и второй половины XIII столетия «извне», т.е. не через призму собственно русских деятелей (князей и пр.), а через биографию иностранного деятеля, оказавшего значительное влияние на развитие русской истории в рассматриваемый период, каковым и был выбран Батый (с. 8). Именно это объясняет (и, возможно, в какой-то мере извиняет) значительное внимание А.Ю.Карпова к «русской политике» Батые, которая, как известно, на самом деле составляла далеко не основную часть его внешнеполитической деятельности¹.

А.Ю.Карпов не ограничивается сведениями столь хорошо знакомых ему русских летописей о монгольском нашествии и лично Батые, он привлекает самый широкий круг источников самого разного происхождения – начиная с «Сокровенного сказания» и китайской династийной хроники «Юань ши» и заканчивая сведениями европейских авторов XIII в. При этом автором учитываются новейшие издания средневековых исторических памятников и последние исследования по тематике его книги (2008–2009 гг.).

Автор сделал ряд интересных наблюдений, касающихся различных аспектов политической биографии Батые или его современников. Так, им высказывается предположение относительно местонахождения Шеренского леса, в котором погиб князь Василько Ростовский, плененный монголами на р. Сить (с. 303). Следует обратить внимание на ремарку А.Ю.Карпова относительно подложности грамоты Ивана Шаина, на самом деле являвшегося баскаком не в XIII, а в XIV в. (с.

¹ См. подробнее: Почекаев Р.Ю. Батый. Хан, который не был ханом. – М.; СПб., 2006. – С. 183 и след.

319, автор книги при этом отмечает, что пользовался консультацией А.В.Кузьмина). Вполне допустимо и мнение автора о том, что монгольский нойон, упоминаемый в источниках под именем Ильджида или Эльджида – это два разных человека (с. 323).

Весьма удачным приемом изложения можно также считать авторские «перспективные» отступления – когда он несколько отступает от хронологии и прослеживает судьбу того или иного золотоордынского персонажа или политического института в течение длительного времени после смерти Батыя. В таком ключе, например, А.Ю.Карпов рассматривает деятельность Берке (с. 289–291), Ногая (с. 149–150), эволюцию понятия «Золотая Орда» (с. 143–146) и пр. Правда, в некоторых случаях, прибегая к этому приему, автор несколько нарушает логичность собственного изложения. Так, например, рассматривать институт баскаков он начинает со времен Батыя, затем прослеживает его развитие в 1280–1290-е гг. (с. 169–171), а затем вдруг опять возвращается «к рассказу о другом баскаке – уже из времен Батыя» (с. 171–172).

Можно не соглашаться с рядом трактовок автора книги, однако большинство его выводов и утверждений, представляющихся спорными, основано на весьма немногочисленных и порой противоречивых источниках. Таким образом, мнение А.Ю.Карпова (в большинстве случаев обоснованное) имеет не меньше прав на существование, чем противоположное, пока одно из них не будет убедительно опровергнуто источником.

Как уже отмечалось, А.Ю.Карпов обширно и уместно цитирует средневековые источники, относящиеся к биографии Батыя и его времени, демонстрируя подробное и внимательное знакомство со средневековыми произведениями. Демонстрируя профессионализм как историк-источниковед, А.Ю.Карпов периодически оговаривает, что не все сведения источников могут быть восприняты с полным доверием – в частности, допуская возможность неточности в отчете францисканца Иоанна де Плано Карпини (с. 168), сомнительность сведений агиографических сочинений (с. 189, 213). Однако эта позиция автора книги представляется не всегда последовательной. Так, например, говоря о жестокостях монголов на Руси и в Центральной Европе, он приводит обширные цитаты из сочинений Ибн ал-Асира, Джузджани, Фомы Сплитского, Рогерия и др., которые представляют монголов едва ли не людоедами, выходцами из ада и т.д. (см., напр., с. 128–132). При этом А.Ю.Карпов (за исключением некоторых специальных оговорок, напр., на с. 130) практически не учитывает два немаловажных обстоятельства. Во-первых, авторы цитируемых им сочинений сами пострадали от монгольского нашествия и, несомненно, могли утрировать ужасы войны (не говоря уж о тех хронистах, которые, как, например, Вицент из Бове или Роджер Бэкон, писали со слов других лиц и, естественно, также преувеличивали ужасы нашествия). Во-вторых, автор книги, описывая исключительно жестокости монголов, не пытается их сравнить с современными им методами ведения войны в Западной Европе, на Руси или мусульманском Востоке – иначе он бы убедился, что Батый и его соотечественники действовали не более жестоко, чем их европейские или мусульманские современники даже века спустя².

Аналогичным образом, описывая подробности казни Бури Батыем, автор книги основывается на сообщении Рубрука, утверждая, что «не верить Рубруку у нас нет оснований» (с. 253). Однако никаких доводов в пользу истинности сведений Рубрука он не приводит. А между тем уже довольно давно было выяснено, что Вильгельм де Рубрук, будучи странствующим проповедником, не имел доступа к важной информации и собирал слухи «из вторых рук»³.

Столь же некритично автор книги пользуется сведениями Джузджани – например, упоминая об ухудшении отношений между ханом Менгу и Сартаком, сыном Батыя (с. 288). Однако Джузджани, с ненавистью относившийся к монголам, на страницах своего произведения приводит слишком много сообщений о ссорах и распрях между представителями монгольского ханского рода – гораздо больше, чем подтверждается другими источниками. Кроме того, обычно конфликты между правителями частей Монгольской империи не становились достоянием гласности – достаточно вспомнить, что Иоанн де Плано Карпини описывал единодушие Батыя и Гуюка (являвшихся на самом деле непримиримыми врагами), а Вильгельм де Рубрук приводит слова Менгу-хана о полном согласии с Батыем (в то время, когда между ними уже началось охлаждение)⁴.

² См., напр.: Black J. European warfare, 1494–1660. – London; New York, 2005.

³ См., напр.: Христианский мир и «Великая Монгольская империя». – СПб., 2002. – С. 20, 30 и др.

⁴ Плано Карпини И. де. История монгалов // Путешествия в восточные страны. – М., 1997. – С. 58; Рубрук Г. де. Путешествие в восточные страны // Там же. – С. 138.

В некоторых случаях А.Ю.Карпов становится на позиции русских летописцев, рассматривая те или иные аспекты взаимоотношений между Батыем и русскими князьями. Так, например, на с. 166 он подробно описывает унижительность обрядов, которым монголы подвергали русских в своем лагере, не оговаривая при этом, что унижительными упомянутые обряды были именно в глазах русских князей (или даже, возможно, только их летописцев), тогда как для самих монголов они являлись вполне обычными и, возможно, даже почетными⁵.

В других же случаях А.Ю.Карпов, напротив, предпочитает игнорировать сведения русских летописцев. Так, например, он (как и многие другие отечественные авторы) выстраивает целую концепцию о русско-монгольских отношениях на основании сведения об отравлении великого князя Ярослава Всеволодовича (с. 233), не упоминая при этом, что сообщение о его насильственной смерти приведено только у Иоанна де Плано Карпини (сведения которого сам автор рецензируемой книги время от времени подвергает сомнению, см., напр., с. 168). Русские же летописцы, сообщая о смерти Ярослава, ничего не говорят об умерщвлении его монголами⁶. Кстати, упомянув о Ярославе Всеволодовиче, отметим тут же и позицию автора книги относительно его возможного участия в убийстве Михаила Черниговского. А.Ю.Карпов подробно рассматривает мнения исследователей по этому вопросу, энергично критикуя их (с. 193 и след.). Однако, несмотря на обоснованность его позиции, намерение обелить Ярослава (не забудем – отца Александра Невского!) в любом случае выглядит слишком уж явным.

Слишком категорично, на наш взгляд, А.Ю.Карпов заявляет, что Бердибек был последним потомком Бату на троне Золотой Орды, и с его смертью «род Батыя прекратил свое существование» (с. 291). Следовало бы учесть мнение ряда исследователей (в частности – М.Г.Сафаргалиева и А.П.Григорьева), согласно которому потомки Бату боролись за трон вплоть до конца «Великой замятни», т.е. до 1380 г.⁷

Впрочем, вышеприведенные замечания могут быть отнесены к спорным, тогда как в ряде случаев А.Ю.Карпов допускает весьма досадные ошибки фактического характера. Обратим внимание на некоторые из них.

Прежде всего, на с. 9 автор книги упоминает автора «знаменитой трилогии о Чингисхане и Батые писателя Вл. Яна». Настоящее имя упомянутого писателя было Василий Григорьевич Янчевецкий, подписывался же он «В. Ян» и, насколько нам известно, никогда «Вл. Ян».

На с. 25 А.Ю.Карпов утверждает, что после падения империи Цзинь в Китае воцарилась династия Юань. А между тем основание Юань относится к 1271 г.⁸, присвоение же более ранним монгольским правителям императорских титулов происходило *post factum*.

На с. 28 А.Ю.Карпов изобретает довольно причудливый титул для Соркуктани – матери хана Менгу: он ее называет «ханша «Соркуктани-беки», хотя титулы «ханша» и «беки» («бегим» и т.п.) являются взаимоисключающими. Ханшами (хатун) назывались представительницы ханского рода, те же супруги ханов, которые по происхождению не принадлежали к ханскому семейству, довольствовались титулом «беки».

На с. 51 автор книги высказывает довольно загадочное предположение о том, что послание, переданное монголами доминиканцу Юлиану, «написано было... от имени хана Угедэя, хотя составлял его, возможно, Батый». Не очень понятно, зачем Батыю нужно было предпринимать подобную фальсификацию, когда среди монгольских военачальников было принято передавать иностранным правителям или дипломатам копии посланий (ярлыков), подготовленных в ханской

⁵ Например, в тюркском эпосе проход между кострами, столь ненавистный русским средневековым авторам, представлен едва ли не как почетное право гостя в ханской ставке (см. подр.: Почекаев Р.Ю. Батый. – С. 195).

⁶ См., напр.: Фенел Д. Кризис средневековой Руси. 1200–1304. – М., 1989. – С. 140.

⁷ Да и масштабы уничтожения родственников Бердибеком (который, согласно А.Ю.Карпову, «принял участие в убийстве собственного отца, а затем перебил всех своих братьев и ближайших родичей, включая малолетних детей») представляются несколько преувеличенными, анализ нами сведений о «подвигах» Бердибека см. подр.: Почекаев Р.Ю. К вопросу о переходе власти в государствах Чингизидов (4). Золотая Орда в 1358–1362 гг.: династический кризис и феномен самозванства // Золотоордынская цивилизация. Сб. статей. Вып. 2 / Под ред. И.М.Миргалеева. – Казань, 2009. – С. 39.

⁸ См., напр.: Далай Ч. Монголия в XIII–XIV вв. – М.: Наука, 1983. – С. 44 и след.

ставке – об этом сообщают и Джувейни, и Рашид ад-Дин. Не было исключением и послание Угедэ, копии которого Батый передал Юлиану, а затем направлял и европейским монархам⁹.

На с. 53 А.Ю.Карпов неожиданно повторяет миф, созданный Л.Н.Гумилевым о том, что Русь была разгромлена монголами в отместку за казнь их послов перед битвой на Калке – как будто недостаточно было более актуальных поводов для вражды, что понадобилось ворошить события пятнадцатилетней давности! Эта авторская позиция представляется тем более досадной еще и потому, что в других случаях А.Ю.Карпов весьма критически оценивает выводы Л.Н.Гумилева (например, справедливо подвергая критике его утверждение о побратимстве Александра Невского с Сартаком, сыном Батыея, с. 324–325).

На с. 61 Олег Красный назван братом рязанского князя Юрия Игоревича, тогда как на самом деле он приходился ему родным племянником¹⁰.

А.Ю.Карпов периодически называет завоевателей Руси и Европы, подчиненных Батыею то монголами, то татарами, причем нередко эти названия встречаются даже на одной и той же странице (напр., с. 69, 70–71, 219 и др.). Таким образом, не употребляя столь критикуемое сегодня название «монголо-татары» или «татаро-монголы», фактически он отталкивается от него.

Венгерский принц Коломан на с. 104 упомянут с королевским титулом, хотя, насколько известно, он являлся всего лишь герцогом.

На с. 119 А.Ю.Карпов упоминает, что сведения Бенедикта Поляка «находят соответствие в источниках, происходящих из лагеря самих татар». Однако ни слова не сообщает, что это за такие источники – насколько нам известно, никаких исторических сочинений, созданных во время монгольских завоеваний (равно как и при дворе Бату в течение всего его правления), до нашего времени не дошло, даже если и допустить, что они были.

Представляется не вполне корректной попытка А.Ю.Карпова выявить некоторые черты характера Батыея на основании привлекаемых автором книги сообщений «Юань ши» (как, например, утверждение, что Батый умел «признавать неправоту» и «воздавать должное» своим соратникам, с. 127–128). Дело в том, что «Юань ши» базируется на документах монгольского времени, содержащих описание заслуг представителей тех или иных семейств – с тем, чтобы потомки этих представителей могли рассчитывать на благосклонность монархов за заслуги предков. Естественно, составители пытались представить наиболее благоприятно сановников монгольских ханов (в рассматриваемом примере – Субэдэй-багатура, которому в «Юань ши» посвящено целых две биографии!), а личности и, тем более, персональные качества правителей других улусов – и в особенности Золотой Орды – юаньских историографов совершенно не интересовали. Весьма характерно, что и жизнеописания Бату в этой династийной истории нет¹¹! Несмотря на это, автор книги даже подчеркивает, что предпочитает пользоваться сведениями именно этого источника (с. 297).

На с. 228 А.Ю.Карпов датирует смерть Кудэна, сына Угедэя, временем проведения курултая, на котором его брат Гуюк был избран ханом, т.е. 1246 г. Ни на какие источники он при этом не ссылается, а между тем, тибетские хроники (которым можно доверять, поскольку в последний период жизни Кудэн управлял именно Тибетом) датируют его смерть 1251 г.¹²

На следующей странице, 229, Гуюк ошибочно назван «последним монгольским ханом из Угедеева дома». Во-первых, с конца 1260-х гг. и до начала XIV в. многие Чингизиды признавали ханом Хайду – внука Угедэя (племянника Гуюка), который успешно соперничал за трон с ханом Хубилаем. Во-вторых, в середине XIV в. несколько потомков Угедэя занимали трон Чагатайского улуса (Али-султан, Данишмендча), государства ильханов в Иране (Ануширван), а в 1370–1440-е гг. «под-

⁹ Этот вопрос был специально рассмотрен нами в одной из публикаций (Почекаев Р.Ю. К вопросу о «переписке» Батыея и императора Фридриха II в период монгольского нашествия на Европу // Востковедение и африканистика в диалоге цивилизаций. XXV Международная конференция «Источниковедение и историография стран Азии и Африки». 22–24 апреля 2009 г. Тезисы докладов. – СПб., 2009. – С. 345–346.).

¹⁰ См.: Экземплярский А.В. Великие и удельные князья Северной Руси в татарский период с 1238 по 1505 г. Биографические очерки. Т. 2. Владетельные князья владимирских и московских уделов и великие и удельные владетельные князья суздальско-нижегородские, тверские и рязанские. – СПб., 1891. – С. 568–572.

¹¹ Примеры «неряшливости» составителей «Юань ши» в отношении Золотой Орды рассмотрены в работе: Кычанов Е.И. Сведения из «Истории династии Юань» («Юань ши») о Золотой Орде // Источниковедение истории Улуса Джучи (Золотой Орды). От Калки до Астрахани. 1223–1556. – Казань, 2001. – С. 32–34.

¹² См.: Пагсам-джонсан: История и хронология Тибета / Пер. с тибетского, пред., коммент. Р.Е.Пубаева. Новосибирск, 1991. – С. 80.

ставными ханами» при Амуре Тимуре и его потомках были именно Угедэиды (Суюргатмыш, Султан-Махмуд, Султан-Али). Наконец, в то же время (первая половина XV в.) несколько потомков Угедэя занимали и трон в Монголии (Гуйличи, Адай и, возможно, несколько других).

На с. 240 Огул-Гаймиш, вдова Гуюка, ставшая регентшей Монгольской империи после его смерти, названа меркиткой, с чем вполне можно согласиться. Однако А.Ю.Карпов добавляет, что она «принадлежала к меркитскому роду», «как и Туракина-хатун», т. е. мать Гуюка. А между тем анализ источников (и, в частности, «Юань ши», на текст которой автор книги регулярно ссылается) позволяет сделать вывод, что Туракина всего лишь была сначала первой женой меркитского нойона, а сама происходила из племени найман¹³. Более того, на с. 243 автор книги вообще утверждает, что Туракина была внучкой Тохтоа-беки – подобное мнение не подтверждается ни одним источником!

На с. 242 вновь «обсасывается» (прошу прощения за вульгаризм, но иначе просто не назвать!) тема о сомнительности происхождения Джучи от Чингис-хана и возможных опасениях Бату, что и на него может лечь тень этой сомнительности. Однако ни один источник не содержит даже намека на то, что в происхождении Бату и всех других золотоордынских правителей высказывались какие-либо сомнения представителями других ветвей рода Чингизидов¹⁴. Здесь же А.Ю.Карпов высказывает принципиально ошибочную мысль, что именно сомнение в происхождении Джучи не позволило ему стать преемником Чингис-хана. Однако в тюрко-монгольском мире старший сын совершенно не обязательно являлся наследником отца, для занятия трона существовало несколько оснований (их прекрасно проанализировал Т.И.Султанов)¹⁵.

На с. 249 А.Ю.Карпов сам себе противоречит: вполне справедливо отмечая, что «все четыре ветви Чингизидов обладали в принципе равными правами на наследование верховной власти в империи», он, тем не менее, обвиняет род Угедэя в узурпации!

На с. 285 автор книги, ранее похвально отказавшийся от титулования Батыя ханом (с. 11), почему-то говорит о нем, прибавляя «как и другие ханы».

Наконец, на с. 315 (прим. 41) А.Ю.Карпов вслед за Р.П.Храпачевским¹⁶ ошибочно утверждает, что число монголов в Золотой Орде составляло около 70 тысяч человек.

Считаем необходимым оговорить, что большинство выявленных неточностей связано, как правило, с восточными источниками, на доскональное знание которых автор книги и не претендует. Поэтому они, на наш взгляд, не могут снизить общее положительное впечатление от книги А.Ю.Карпова, которая, несомненно, представляет собой весьма качественное и добросовестное исследование, отвечающее современному уровню научных знаний о монгольских завоеваниях, Золотой Орде и Древней Руси в рассматриваемый период. Вместе с тем хочется думать, что сознательный отказ автора рецензируемой книги – специалиста по древнерусской истории – от использования распространенных в отечественной историографии стереотипов о монголах, Золотой Орде и Батые в частности – свидетельство не только профессионализма А.Ю.Карпова, но и учет большой исследовательской работы, проделанной в последнее время специалистами-«ордыноведами», много сил приложившими для того, чтобы представить Золотую Орду не как «паразитическое» образование, существовавшее за счет грабежа покоренных стран, но и как самобытную цивилизацию, обладавшую собственной государственностью, правом, культурой и оказавшую не только отрицательное, но и положительное влияние на развитие ряда стран и народов Евразии.

¹³ См.: Золотая Орда в источниках. Т. III. Китайские и монгольские источники / Пер. с кит., введ. ст. и коммент. Р.П.Храпачевского. – М., 2009. – С. 177.

¹⁴ См. подр.: Почекаев Р.Ю. Батый. – С. 36–37.

¹⁵ Султанов Т.И. Чингиз-хан и Чингизиды. Судьба и власть. – М., 2006. – С. 87 и след.

¹⁶ Храпачевский Р.П. К вопросу о первоначальной численности монголов в улусе Джучи // Монеты и денежное обращение в монгольских государствах XIII–XV веков. Труды Международных нумизматических конференций. IV МНК – Болгар 2005, V МНК – Волгоград 2006. – М., 2008. – С. 84–88. В свое время, когда Р.П.Храпачевский представлял свое исследование в виде доклада на конференции (Булгар, сентябрь 2005 г.), нами была указана ошибка в прочтении средневекового монгольского текста на основе современных грамматических правил (в результате чего вся его концепция оказывалась несостоятельной), однако он предпочел проигнорировать наш совет и оставил текст в прежней редакции. Впрочем, А.Ю.Карпов в данном случае лишь доверился мнению автора статьи, которого считал профессионалом.

- Далай Ч.* Монголия в XIII–XIV вв. – М.: Наука, 1983.
- Золотая Орда в источниках. Т. III. Китайские и монгольские источники / Пер. с кит., введ. ст. и коммент. Р. П. Храпачевского. – М., 2009.
- Кычанов Е.И.* Сведения из «Истории династии Юань» («Юань ши») о Золотой Орде // Источниковедение истории Улуса Джучи (Золотой Орды). От Калки до Астрахани. 1223–1556. – Казань, 2001. – С. 30–42.
- Пагсам-джонсан: История и хронология Тибета / Пер. с тибетского, пред., коммент. Р.Е.Пубаева. Новосибирск, 1991.
- Плано Карпини И. де.* История монгалов / Пер. А.И.Малеина, вступит. ст., коммент. М.Б.Горнунга // Путешествия в восточные страны. – М., 1997. – С. 28–85.
- Почекаев Р.Ю.* Батый. Хан, который не был ханом. – М.; СПб., 2006.
- Почекаев Р.Ю.* К вопросу о «переписке» Батыя и императора Фридриха II в период монгольского нашествия на Европу // Востоковедение и африканистика в диалоге цивилизаций. XXV Международная конференция «Источниковедение и историография стран Азии и Африки». 22–24 апреля 2009 г. Тезисы докладов. – СПб., 2009. – С. 345–346.
- Почекаев Р.Ю.* К вопросу о переходе власти в государствах Чингизидов (4). Золотая Орда в 1358–1362 гг.: династический кризис и феномен самозванства // Золотоордынская цивилизация. Сб. статей. Вып. 2 / Под ред. И.М.Миргалеева. – Казань, 2009. – С. 39–49.
- Рубрук Г. де.* Путешествие в восточные страны / Пер. А.И.Малеина, вступит. ст., коммент. М.Б. Горнунга // Путешествия в восточные страны. – М., 1997. – С. 86–189.
- Султанов Т.И.* Чингиз-хан и Чингизиды. Судьба и власть. – М., 2006.
- Феннел Д.* Кризис средневековой Руси. 1200–1304. – М., 1989.
- Храпачевский Р.П.* К вопросу о первоначальной численности монголов в улусе Джучи // Монеты и денежное обращение в монгольских государствах XIII–XV веков. Труды Международных нумизматических конференций. IV МНК – Болгар 2005, V МНК – Волгоград 2006. – М., 2008. – С. 84–88.
- Христианский мир и «Великая Монгольская империя». – СПб., 2002.
- Экземплярский А. В.* Великие и удельные князья Северной Руси в татарский период с 1238 по 1505 г. Биографические очерки. Т. 2. Владетельные князья владимирских и московских уделов и великие и удельные владетельные князья суздальско-нижегородские, тверские и рязанские. – СПб., 1891.
- Black J.* European warfare, 1494–1660. – London; New York, 2005.

ABSTRACT

Roman Yu. Pochekaev

**How “cruel conqueror” joined the company of “outstanding people”
(Book review: Karpov A.Yu. Batiy. – Moscow: Molodaya Gvardiya, 2011. – 352 p.
The series “The Life of Outstanding People”)**

This article presents a review of recently published book “Batiy” by A.Yu. Karpov. Author of review characterizes numerous advantages of the book which presents a modern view in Russian school of historians on circumstances of Mongol invasion and establishment of “yoke” on Russia as well as analyses some mistakes which are contained in this book.

Рецензия на книгу: Храпачевский Р.П. «Армия монголов периода завоевания Древней Руси»

«Армия монголов периода завоевания Древней Руси» – новая книга Р.П.Храпачевского, известного по своим предыдущим работам касательно армии Монгольской империи. По своей структуре книга состоит из введения, где указан весь список используемых источников, и 4 глав:

1. Основные характеристики армии монголов первой половины тринадцатого века.
2. Осадные технологии.
3. Стратегия и планирование. Полководцы.
4. Великий Западный поход: цель, кипчаки, аланы, Булгар, Русь и Восточная Европа.

В данной книге мы бы хотели остановиться на анализе тех ошибок автора, которые связаны с критическим источниковедением, и общим анализом определенных точек зрения о структуре монгольской армии. При этом вопросы касательно технических сторон существования и функционирования Монгольской армии мы не затронем в данной рецензии.

Во введении автор презентует свой авторский используемый метод. С одной стороны, это похвально, так как данное объяснение помогает понять логику автора, с другой стороны, нужна ли необходимость изобретать велосипед, когда нужные методы анализа источников уже существуют? Причем описаны они на очень высоком уровне¹. Кроме того, то деление всех источников на внутренние и внешние не позволяет изучить достоверность каждого источника в отдельности. Это ведет только к снижению научной ценности анализа автора, так как достоверность каждого произведения оценивается на глаз и определяется лагерем, куда относится данный источник (внешние или внутренние). Из списка анализируемых источников можно отметить отсутствие такого важного источника, как Муизз ал Ансаб. При критическом анализе данного источника уже высказывалась идея, что Муизз ал Ансаб не является зависимым от Сборника летописей Рашид ад-Дина источником, как считали Ш.Андо и А.Тоган. Сопоставив отрывки об эмирах из Рашид ад-Дина и Муизз ал Ансаб, мы можем резюмировать, что по содержанию эти два произведения близки, но в то же время стоит отметить, что Муизз более подробен в некоторых частях. З.В. Тоган это сходство объяснял тем, что автор Муизз ал Ансаб заимствовал многое из труда Рашид ад-Дина². Широ Андо поддержал эту гипотезу³.

Нами была выдвинута гипотеза, что Муизз ал Ансаб восходит к данным Алтын Дептер, как и сам Сборник летописей Рашид ад-Дин⁴, автор рецензируемой книги, таким образом, не использовал в своем труде ценнейший первоисточник. Но данное замечание можно сгладить тем, что, несмотря на то, что парижский список Муизз ал Ансаб вышел еще в 2006 году, статья с критикой происхождения Муизз ал Ансаб вышла незадолго до выхода рецензируемой книги. Несмотря на это, мы считаем, что списки эмиров из Муизз ал Ансаб имеют более важную научную ценность, чем та же памятка из Рашид ад-Дина о составе войск.

В Муизз ал Ансаб проведена разница между эмиром руки, эмиром хазара и эмиром тысячника⁵, вполне возможно, что эмир правой и левой руки мог не иметь тысячу, но быть просто советником или членом штаба, а эмир хазара был эмиром условной тысячи, состоящей из членов одного племени, в то время как эмир тысячника был эмиром сборной тысячи людей разного происхождения. У Рашид ад-Дина все эмиры, которые в Муизз ал Ансаб ранжируются, приравнены к тысячникам. То есть вполне возможно, что тут Рашид ад-Дин в своей памятке допустил ошибку, не

¹ Например, Ланглуа Ш.-В. Сеньобос Ш. Введение в изучение истории. – М., 2004. – 305 с.

² Togan A.Z.V. The composition of the History of the Mongols by Rashid al-din // Central Asiatic Journal. 1962, vol. 7, № 1. – P. 68–69.

³ Ando Shiro. Timuridische Emire nach dem Aristokratic Zentralasiens im 14. und 15. Jahrhundert. Berlin, 1992 (Islamkundliche Untersuchungen. Bd. 153). – P. 6–13.

⁴ Сабитов Ж.М. Муизз ал Ансаб как источник по истории Монгольской империи // Монголика. Вып. 9. – СПб., 2011. – С. 55–63.

⁵ Сабитов Ж.М. Монгольская армия в 1206–1259 гг. // Вопросы истории и археологии Западного Казахстана. – № 1. – Уральск, 2011. – С. 86–114.

поняв различия между эмирами руки, хазара и тысячника и приписав каждому из них по 1 тысяче войска. Таким образом, некритическое восприятие текста Рашид ад-Дина может привести к ошибке, так как ошибка была допущена еще самим Рашид ад-Дином.

Далее⁶ автор аргументирует свою версию о том, что автором Сокровенного Сказания Монголов был Шиги Хутуху. Эта точка зрения выглядит также довольно устаревшей. Еще в 2006 году Ш.Вохидов и Н.Базылхан на основе Муизз ал Ансаб выдвинули версию, что автором Сокровенного Сказания Монголов был Курмаги (Гирмау), двоюродный дядя Чингиз-хана⁷. В 2011 году эта версия была поддержана рецензентом на основе критического анализа Сборника летописей Рашид ад-Дина и Муизз ал Ансаб⁸.

Следующим пунктом, на котором мы хотели бы остановиться, является вопрос о войсках тама. Р.П.Храпачевский цитирует японских исследователей Мори Масао и Мураками Масацугу и приводит свою точку зрения о войсках таммачи: «Войска таммачи ... это личные войска владельцев уделов и тарханств. Этнически они были первоначально из монголов. По мере завоевания новых земель и племен этнический состав таммачи менялся – сначала за счет кочевых и полукочевых народов (тюрков, киданей, тунгусо-маньчжурских народов), а затем и оседлых»⁹.

При этом Р.П.Храпачевский игнорирует как определение Рашид ад-Дина войска тама, называя это «перенесением реалий своего времени на времена Чингиз-хана». Кроме того, стоит отметить, что исследования японских ученых 1940-х годов и точка зрения Сяо Ци-Цина 1978 года, опирающиеся только на Юань Ши, являются устаревшими. Р.П.Храпачевский почему, то в своей работе не упомянул статью Дональда Островского 1998 года¹⁰, в которой автор на основе всего спектра источников (а не только на основе Юань Ши) очень хорошо обосновывает свою точку зрения, что представителями гражданской администрации в монгольской империи были Даруги, а военных губернаторов называли как Таммачи (или баскаки на тюркском).

Мы уже выдвигали версию, что чрезмерное распространение практики формирования войск тама связано с политикой Угедея¹¹, по ослаблению владений своих родственников и усилению центральной власти¹².

Также хотелось бы затронуть вопрос о цитируемости разных точек зрения в рецензируемой книге. Говоря о численности монгольской армии в Западном походе, автор слишком односторонне представляет аргументы точки зрения о 40–60-тысячной войске в Западном походе. Точнее, автор рецензируемой книги вообще не упоминает и не критикует аргументы противной стороны. Среди

⁶ Храпачевский Р.П. Армия монголов периода завоевания Древней Руси. Серия: Забытые войны России. – М.: Квадрига, 2011. – С. 15

⁷ Муизз ал Ансаб. История Казахстана в персидских источниках. Т. 3. – Алматы, 2006. – С. 27.

⁸ Сабитов Ж.М. Муизз ал Ансаб как источник по истории Монгольской империи // Монголика. Вып. 9. – СПб., 2011. – С.62.

⁹ Храпачевский Р.П. Армия монголов периода завоевания Древней Руси. Серия: Забытые войны России. – М.: Квадрига, 2011. – С. 44–45.

¹⁰ Ostrowski D. The “tamma” and the Dual-Administrative Structure of the Mongol Empire // Bulletin of the School of Oriental and African Studies, University of London, Vol. 61, No. 2, 1998: 262–277.

¹¹ Сабитов Ж.М. О численности монгольской армии в Западном походе (1235–1242) // Вопросы истории и археологии Западного Казахстана. – №1. – Уральск, 2010. – С. 67.

¹² «Итого в 1229 году было выделено («уволено из тысяч», как писал Рашид ад-Дин) 60 тысяч из монгольского войска и сформировано два новых тумена из покоренных и союзных войск. Как можно было изъять и направить на долгосрочную службу такое большое количество войск, ведь кроме исполнения воинской обязанности, воины этих туменов принадлежали к определенным улусам. Долгосрочная разлука с семьями, а также недовольство владельцев улусов могли привести к гражданским войнам, ведь раздел по улусам был произведен при Чингиз-хане и владельцы улусов могли прикрываться авторитетом Чингиз-хана в борьбе за свои улусы. По нашему мнению советниками Угедея была изобретена формула: «Старшие сыновья». Если предположить, что в среднем юрта поставляла в армию двух мужчин, то ими могли быть, либо два сына владельца юрты, либо отец и старший сын. Для исполнения двух заветов Чингиз-хана: покорения западных земель и борьбы с Джелал ад-Дином все улусы должны были выделить старших сыновей. Все это освещалось именем Чингиз-хана, и понятно, что не один владелец улуса не мог пойти против традиции, к тому же де-юре раздел улусов не нарушался, никто ни у кого не отбирал юрты и улусы, хотя де-факто сила каждого улуса была ослаблена, путем изъятия половины его мужчин («старших сыновей») для западных походов. Основной целью отсылки этих трех отрядов было усиление центральной власти, ведь все три отряда были сборными из различных улусов и подчинялись непосредственно военачальникам, которых назначал каган»

игнорируемых работ можно выделить работы Н.Веселовского¹³, М.С.Гатина¹⁴, И.Б.Грекова и Ф.Ф.Шахмагонова¹⁵, Д.В.Чернышевского¹⁶, В.Л.Егорова¹⁷, Э.С. Кульпина¹⁸, Е.П.Мыськова¹⁹, Ж.М.Сабитова²⁰. Этот факт вкупе с цитированием устаревших работ классиков позволяет предположить, что автор рецензируемой книги стал здесь жертвой известного в социологии науки «Эффекта Матфея»²¹, описанного Робертом Мертоном²².

Непонятно, почему автор не включил критику данных авторов в свою книгу, вполне возможно из-за отсутствия аргументов в пользу своей точки зрения. Кроме того, аргументы автора мало изменились со времен его первой книги. Как и в первой книге, есть аргументы Н.Ц.Мункуева, В.В.Каргалова (!), а также полное и некритичное доверие сведениям Юлиана. Кроме того вызывает недоумение тот факт, что автор рецензируемой книги «впервые» высказал идею о том, что при подсчете армии в Западном походе нужно было учитывать 30-тысячный корпус Субедея и Кокошая, высланный еще в 1229 году. За год до этого статья с обоснованием этого тезиса уже была издана. Эти факты не понятны также с учетом того, что критика всех этих пунктов и идея об учете корпуса Субедея и Кокошая уже были озвучены в статье рецензента. Отсутствие реакции на критику и повторение старой позиции отнюдь не повышают научный уровень книги.

Таким образом, ниже мы приведем критику тех пунктов в рецензируемой книге, которая уже озвучивалась в разных статьях:

1. «Цифра» Плано Карпини: у В.В.Каргалова в сообщении о словах Плано Карпини насчет армии монголов отсутствует ссылка на самого Карпини. Каргалов В.В. писал: «По завещанию Чингиз-хана «царевичам», участвовавшим в походе, было выделено примерно 40–45 тысяч собственно монгольского войска. Но численность армии Батыея не ограничивалась, конечно, этой цифрой. Плано Карпини писал, что в 40-х годах XIII в. в армии Батыея монголов насчитывалось примерно 1/4 (160 тысяч монголов и до 450 тысяч воинов из покоренных народов)». Ссылки на Карпини у В.В.Каргалова не было²³. Просмотрев тщательно сообщения самого Карпини, мы не нашли такой цифры, следовательно, это сообщение является домыслом или ошибкой В.В.Каргалова, Р.П.Храпачевский также не приводит ссылку на Карпини, просто ссылается на цифру В.В.Каргалова. Таким образом, он повторяет ошибку В.В.Каргалова.

2. Сообщение Юлиана. Как мы знаем письмо Юлиана сохранилось в двух списках:

а) Ватиканский, по-видимому, XIII в., под шифром Pal. Lat. 443, открытой В. Dudik'ом (обозначаемой Du),

б) Ватиканский, несколько более поздней, под шифром Vat. Lat. 4161, обнаруженной W. Fraknoi (обозначаемой F). В основу полагаем текст Du, от которого, вероятно, идет и F (сокращенная редакция)».

¹³ Веселовский Н. Золотая Орда // Энциклопедический словарь Ф.А. Брокгауза и Л. Ефрона. – СПб., 1894. Т.24. – С.633–635.

¹⁴ Гатин М.С. Проблемы истории Улуса Джучи и поздnezолотоордынских государств Восточной Европы в немецкой историографии XIX–XX вв. – Казань, 2009. Дис. ... канд. ист. наук : 07.00.09 – Казань, 2006. – 257 с.

¹⁵ Греков И. Б., Шахмагонов Ф.Ф. Мир истории. Русские земли в XIII–XV веках. – М.: Молодая гвардия, 1988. – 326 с.

¹⁶ Чернышевский Д. В. Придоша бесчислены, яко пружи // Вопросы истории, 1989, № 2. – С.127–132.

¹⁷ Егоров В.Л. Русь противостоит Орде // Карамзин Н.М. «История Государства Российского». Т. 4 – М.: Наука, 1992. – С.373–400.

¹⁸ Кульпин Э.С. Золотая Орда. – М.: Московский лицей, 1998. – 222 с.

¹⁹ Мыськов Е.П. Политическая история Золотой Орды (1236–1313). – Волгоград, 2003. – 177 с.

²⁰ Сабитов Ж.М. О численности монгольской армии в Западном походе (1235–1242) // Вопросы истории и археологии Западного Казахстана. – Уральск, 2010. – №1. – С.55–73.

²¹ «Эффект Матфея заключается в том, что ученые готовы преувеличивать достижения своих коллег, уже составивших себе имя благодаря тем или иным прежним заслугам, а достижения ученых, еще не получивших известности, они, как правило, преуменьшают или вообще не признают. Эффект Матфея означает возрастание коллегиального признания ученых с репутацией за определенный научный результат, в противоположность уменьшению или отказу от такого признания ученым, которые еще не отличились».

²² Merton R. The Matthew Effect in Science, II. Cumulative Advantage and the Symbolism of Intellectual Property // ISIS, 1988, 79: 606–623.

²³ Каргалов В.В. Внешнеполитические факторы развития феодальной Руси. Феодальная Русь и кочевники. – М.: Высшая школа, 1967. – С. 75.

При этом известие о 240 и 135 тысячах встречается только в списке F²⁴. Таким образом, можно полагать, что данное известие не является известием самого Юлиана, а было дописано кем-то позже в одну из сокращенных копий донесения Юлиана²⁵. Таким образом аргументировать численность армии монголов нельзя на основе данного сообщения.

3. Абсолютно произвольная оценка численности армии каждого улуса.

Автор считает, что улус Джучи выделил 3 тумена войска, улусы Чагатая Угедая и Толуя по 2 тумена²⁶. Также было еще 1 тумен Кулкана и 3 тумена высланных в 1229 году. Таким образом, автор считает, что численность армии улуса Джучи с 1218 по 1235 год выросла на 66 % (в улусе Джучи с 18 до 30 тысяч). Если экстраполировать эту цифру на другие улусы, то и в этом случае озвученные цифры не получатся. Даже если представить, что рост был 66 %, то получится, что в улусах Толуя и Угедая армия должна была вырасти с 10 тысяч (5 тысяч юрт) до 16,6 тысячи. Но даже если не замечать факта постоянных войн, где могли быть существенные потери, все равно в двух улусах Угедая и Толуя по два тумена, которые выдумал Р.П.Храпачевский не выходит. Кроме того, не учитывается факт того, что уже в 1229 году правительство изъяло 60 тысяч воинов со всех улусов (войска тама Субедея, Чурмагуна и Даира), таким образом, в улусах Чагатая, Угедая, Толуя даже при всем желании вряд ли смогли собрать более тумена. А если учесть, что параллельно монголы продолжали войны с соседями²⁷, то кажется очень сомнительным, что силы всех основных улусов были полностью брошены в далекий Западный поход, когда совсем рядом шли войны с соседями. В лучшем случае на Запад было отправлено около половины воинов каждого улуса. С учетом того, что считается, что при смерти Чингиз-хана в 1227 году войско монголов примерно насчитывало около 129 тысяч человек²⁸, а уже в 1229 году были выделены 3 отряда тама по 20 тысяч монголов (в Дешт и-Кипчаке, Иране и Кашмире) + тумены из вновь набранных народов (один тумен у Субедея, один у Чурмагуна), то на Востоке армия монголов примерно составляла не более 70 тысяч человек в 1229 году. В 1235 году молодое поколение «старших сыновей» могло быть не более 30 тысяч²⁹, с учетом будущих военных действий в Китае, Угедей вряд ли допустил такое резкое сокращение монгольской армии в районе боевых действий.

Возвращаясь к общей характеристике работы, можно утверждать, что цель науки – это производство нового знания и поиск истины. Если целью исследователя является производство нового знания и поиск истины, то он не будет игнорировать большинство трудов по своей тематике. Игнорирование трудов по своей тематике может иметь два объяснения:

1. Некомпетентность автора, в силу которой он просто не знал о существовании данных трудов.

2. Намеренное игнорирование историографии вопроса. Если исследователь намеренно игнорирует чужой опыт и работы других исследователей, то, естественно, получится не наука и производство нового знания, а «научный феодализм»³⁰. В рамках «научного феодализма» исследова-

²⁴ F далее заканчивает так: «Татары утверждают также, будто у них такое множество бойцов, что его можно разделить на 40 частей, причем не найдется мощи на земле, какая была бы в силах противостать одной их части. Далее говорят, что в войске у них с собою 240 тысяч рабов не их закона и 135 тысяч отборнейших [воинов] их закона в строю. Далее говорят, что женщины их воинственны, как и они сами: пускают стрелы, ездят на конях и верхом, как мужчины; они будто бы даже отважнее мужчин в боевой схватке, так как иной раз, когда мужчины обращаются вспять, женщины ни за что не бегут, а идут на крайнюю опасность. Конец письма о жизни, вере и происхождении татар».

²⁵ По устному сообщению А.Г.Юрченко, «данные сведения Юлиана являются почти прямой цитатой из «Повести о царе Давиде» (§ 47). В 1222 г. епископ Акры Жак де Витри, получив от графа Раймунда из Триполи письменные сообщения разведчиков из Восточного Туркестана, распространил донесение царя Давида (Relatio de Davide rege Tartarorum Christiano)».

²⁶ Логика рассуждений автора такова: у Менгу согласно Рашид ад-Дину при поимке Бачмана было два тумена. Это тумены из его улуса. Значит, у Гуюка и Бури должно было быть не меньше туменов. Здесь стоит отметить, что тумены данные в оперативное управление не всегда были туменами из родного улуса.

²⁷ Весной 1235 года, параллельно с приказом об отправке войска в Западный поход, Кодан, сын Угедая был послан в набег на Циньчжоу и Гунчжоу, Кучук другой сын Угедая был послан вместе с Шиги Хутуху в карательный поход на Сун, Тангут, сын Джучи, ушел в поход на Корею. Золотая Орда в источниках. Т. 3. – М.: Наука, 2009. – С. 170.

²⁸ Цифра спорная, если учитывать характер происхождения цифры.

²⁹ Из них тумен ушел на пополнение войск Чурмагуна.

³⁰ Термин Адила Родионова.

тель старается занять ту или иную нишу и не пускать на «свою» территорию, которая является для него источником символической ренты, и игнорировать других исследователей.

Ando Shiro. Timuridische Emire nach dem Aristokratic Zentralasiens im 14. und 15. Jahrhundert. Berlin, 1992 (Islamkundliche Untersuchungen. Bd. 153).

Togan A.Z.V. The composition of the History of the Mongols by Rashid al-din // Central Asiatic Journal. 1962, vol. 7, № 1.

Merton R. The Matthew Effect in Science, II. Cumulative Advantage and the Symbolism of Intellectual Property // ISIS, 1988, 79: 606–623. <http://www.uri.edu/advance/files/pdf/matthewii.pdf>

Ostrowski D. The “tamma” and the Dual-Administrative Structure of the Mongol Empire // Bulletin of the School of Oriental and African Studies, University of London, Vol. 61, No. 2, 1998: 262–277.

Веселовский Н. Золотая Орда // Энциклопедический словарь Ф.А. Брокгауза и Л. Ефрона. СПб., 1894. Т. 24. – С. 633–635.

Гатин М.С. Проблемы истории Улуса Джучи и поздnezолотоордынских государств Восточной Европы в немецкой историографии XIX–XX вв. – Казань, 2009. Дис. ... канд. ист. наук : 07.00.09. – Казань, 2006. 257 с.

Греков И. Б., Шахмагонов Ф. Ф. Мир истории. Русские земли в XIII–XV веках. – М.: Молодая гвардия – 1988. 326 с.

Золотая Орда в источниках. Т. 3. – М.: Наука, 2009. – 336 с.

Егоров В.Л. Русь противостоит Орде // Карамзин Н.М. «История Государства Российского». Т. 4 – М.: Наука, 1992. – С.373–400.

Каргалов В.В. Внешнеполитические факторы развития феодальной Руси. Феодальная Русь и кочевники. – М.: Высшая школа, 1967. – 264с.

Кульпин Э.С. Золотая Орда. – М.: Московский лицей, 1998. – 222 с.

Ланглуа Ш-В., Сеньобос Ш. Введение в изучение истории. – М., 2004. 305 с.

Муизз ал Ансаб. История Казахстана в персидских источниках. Т. 3. – Алматы, 2006. – 672 с.

Мункуев Н.Ц. Заметки о древних монголах // Татаро-монголы в Азии и Европе. – М.: Наука, 1977. – С. 377–408.

Мыськов Е.П. Политическая история Золотой Орды (1236–1313). – Волгоград, 2003. – 177 с.

Сабитов Ж.М. Монгольская армия в 1206–1259 гг. // Вопросы истории и археологии Западного Казахстана. – 2011. – № 1. – С. 86–114.

Сабитов Ж.М. Муизз ал Ансаб как источник по истории Монгольской империи // Монголика. Выпуск 9. – СПб., 2011. – С. 55–63.

Сабитов Ж.М. О численности монгольской армии в Западном походе (1235–1242) // Вопросы истории и археологии Западного Казахстана. – 2010. – №1. – С. 55–73.

Храпачевский Р.П. «Военная держава Чингисхана. Серия: Военно-историческая библиотека. – М.: АСТ ВЗОИ, 2004. – 557 с.

Храпачевский Р.П. Армия монголов периода завоевания Древней Руси. Серия: Забытые войны России. – М.: Квадрига, 2011. – 280 с.

Чернышевский Д. В. Приидоша бесчислены, яко пружи // Вопросы истории. – 1989. – № 2. – С. 127–132.

ABSTRACT

Zhaksilik M. Sabitov

Book review: Khrapachevskiy R.P. «The army of Mongols in the period of conquest of Ancient Russia»

This review addresses the issue of the scientific quality of the work of Khrapachevskiy R.P. «The army of Mongols in the period of conquest of Ancient Russia». Reviewer found a number of methodological errors, and source materials, as well as the huge disadvantages of ignoring a wide range of works on the subject.

Рецензия на книгу: Трепавлов В.В. Большая Орда – Тахт эли. Очерк истории. – Тула: «Гриф и К», 2010. – 112 с.

Современная российская историография Золотой Орды (Улуса Джучи) и ее преемников (среди них Большая и Ногайская Орды, Астраханское, Сибирское, Крымское и Казанское ханства) переживает период роста исследовательского интереса. Свой весомый научный вклад вносят историки различных регионов России, поднимающие новые и порой малоизученные проблемы в своих исследованиях. Вместе с тем по-прежнему высокую научно-методологическую планку задают традиционные научные центры Москвы и Санкт-Петербурга. Эту мысль подтверждает и выход в свет новой монографии известного ученого, доктора исторических наук, главного научного сотрудника и руководителя Центра истории народов России и межэтнических отношений Института российской истории РАН Вадима Винцеровича Трепавлова «Большая Орда – Тахт эли. Очерк истории». В.В. Трепавлов сегодня является одним из ведущих специалистов по истории кочевого мира Евразии, перу которого принадлежит ряд фундаментальных монографий и многих научных статей, известных не только заинтересованным специалистам, но и простым читателям.

В своей новой монографии В.В. Трепавлов обратился к анализу исторического пути Большой Орды, средневекового тюркского государства на юге Восточной Европы XV в., унаследовавшей от когда-то могущественной Золотой Орды ее центральный домен в Нижнем Поволжье. Книга состоит из десяти содержательных глав; введения; небольшого заключения; списка источников и литературы; сокращений. Первые пять глав посвящены всестороннему рассмотрению аутентичного названия государства; его территории; численности и этнонимии населения; государственности; хозяйства. В пяти последующих главах автор в хронологическом порядке освещает политическую историю Большой Орды, среди них отдельные главы раскрывают деятельность ханов Саид-Ахмеда, Кучук-Мухаммеда и сына последнего Ахмеда; отдельно рассмотрены история Большой Орды в конце XV века и гибель государства в самом начале XVI в.

Основу исследования составил прочный фундамент комплекса средневековых письменных источников – русских летописей, мусульманских хроник, различных дипломатических документов, и самое главное, в широкий научный оборот вводятся до настоящего времени малоизвестные материалы опубликованных и архивных Книг записей Литовской метрики. Прежде считалось, что русские летописи являются основными источниками по истории Большой Орды¹. Теперь, в свете рецензируемого исследования, это утверждение не так убедительно.

Автор справедливо отмечает, что на фоне обширной историографии «постордынских» (или «поздnezолотоордынских») политических образований Большая Орда «пока являет собой исключение» (с. 4). Как правило, история Большой Орды рассматривалась в контексте русско-ордынских отношений и особенно – «стояния на Угре» 1480 г., когда слабеющая Орда служила фоном для крепнущей Московии (с. 4). Во введении обозначена вполне удачная, на мой взгляд, дата начального этапа истории Большой Орды – 1438 г. – воцарение в степях Восточной Европы Кучук-Мухаммеда (с. 6).

Говоря о названии государства, исследователь обращает наше внимание на русское выражение «Большая Орда» как кальку тюркского словосочетания *Улуг Орда*, при этом термин *орда* русских источников в разных контекстах мог обозначать ханскую рать, резиденцию главного хана или же все государство, что «иногда рискованно» и требует специальных пояснений (с. 7–8). Не менее условно название, применяемое в польско-литовских источниках, где «русская «Большая Орда» неизменно именовалась Заволжской Ордой» (с. 8). Это вызывает явное недоумение, если учесть тот факт, что кочевники Большой Орды, по большей части, кочевали не «за Волгой», а «до Волги» (с позиции западных соседей), т.е. на ее правобережье. Возможно, что западные соседи Большой Орды учитывали восточное «заволжское» происхождение ее ханов, потомков Тука-

¹ Сафаргалиев М.Г. Распад Золотой Орды. – Саранск, 1960. – С. 264.

Тимура, 13-го сына Джучи². Косвенно об этом говорит еще одно «своеобразное эвфемистическое обозначение Большой Орды – Номоганов юрт» (с. 10). Так именовали предков правящей ханской династии Большой Орды³. Вместе с тем в исследовании справедливо отмечено, «что какая-то часть истории или предыстории Большой Орды в самом деле пришлась на Заволжье» (с. 13). Это также подтверждает и текст грамоты хана Большой Орды Махмуда османскому султану Мухаммеду Фатиху 1466 г. *Ordu-yi mu'azzam Ezoğlu Czen yakasinda idi* – «Великая Орда была на берегу Азуглы Узен» (с. 8, 13, 63, 67). По мнению проф. Т.И.Султанова, «возможно, так назывался в то время один из двух рукавов (Малый и Большой) р. Узен»⁴. Эту трактовку поддержал автор рецензируемой книги (с. 13, 67). Ныне это реки Караозен и Сарыозен в Западно-Казахстанской⁵ области Казахстана и реки Большая Узень и Малая Узень в Саратовской области Российской Федерации соответственно.

Приведенные здесь наименования этого государства не отражают его аутентичного и официального названия, которое, по мнению автора, состояло из словосочетаний с термином *тахт* (трон, престол) и неоднократно встречалось в хрониках и дипломатической переписке: *Тахт эли*, *Тахт мемлекети*, *Тахт вилайети* (с. 9) – Тронная (-ое) или Престольная (-ое) страна, государство, область. Заслуживает внимания один интересный факт, приведенный автором, – население Большой Орды гордо именовало себя *тахт киши* – «столичные люди» или «люди престола», осознавая тем самым и подчеркивая исключительное место своего юрта среди прочих ханств и Орд (с. 10). Передача этого самоназвания в «Трактате о двух Сарматиях» Матвея Меховского Та к к с и⁶, соответствует современному казахскому произношению – Та қ кі сі (такая передача восходит, по всей видимости, к средневековому восточно-кыпчакскому диалекту).

«Заволжский» восточный фактор сыграл свою роль в истории Большой Орды и в этническом отношении. Автор книги полагает, что наблюдавшиеся здесь процессы этнической консолидации и формирование золотоордынской татарской народности были прерваны миграцией кочевников с востока. Далее следует характеристика «мигрантов»: «Эти пришлые носители архаичных социальных и культурных норм, ордынцы левого крыла свято соблюдали племенной строй в своей среде, и социальные порядки в степях к востоку от Яика были гораздо более консервативными» (с. 20). Следует отметить, что аналогичные наблюдения встречались в литературе и прежде. О социальной и экономической консервативности левого крыла говорил Г.А. Федоров-Давыдов⁷. В представлении известного американского монголоведа Томаса Оллсена улус Орды – это «средоточие неисправимых кочевников»⁸. Подобная трактовка имеет определенные исторические основания и должна быть взята на вооружение. Но мнение В.В.Трепавлова о том, что в восточных районах Золотой Орды в XIV–XV вв. так и не сложилось единого этноса (с. 20), не отражает в полной мере всей сложившейся этнической картины этого региона.

Казахстанские историки неоднократно писали о завершении формирования казахской народности именно в этот хронологический период времени, в восточных районах Золотой Орды (Улуса Джучи) в рамках Ак-Орды (некоторые именуют ее Кок-Ордой, речь идет о государственном образовании Джучидов Восточного Дашт-и Кыпчака) происходил завершающий этап консолидации новой народности – казахов⁹.

² Тука-Тимур и четверо его братьев – Орда, Удур, Шингур и Сингкум (Шингкум) составили левое восточное крыло армии Улуса Джучи и их именовали царевичами левого крыла. Подр. об этом см.: Allsen Th.T. The Princes of the Left Hand: an Introduction to the History of the Ulus of Orda in the Thirteenth and the Early Fourteenth Centuries // Archivum Eurasiae medii aevi. T. V: 1985. Wiesbaden, 1987. – P. 6.

³ В прим. № 30 на с. 10 дана ссылка на основную литературу по этому интересному вопросу истории Большой Орды.

⁴ Султанов Т.И. Письма золотоордынских ханов // Тюркологический сборник. 1975. – М., 1978. – С. 242.

⁵ В книге ошибочно дано старое название области – Уральская (с. 13).

⁶ Матвей Меховский. Трактат о двух Сарматиях. Введение, перевод и комментарии С.А.Аннинского. – М.; Л., 1936. – С. 63. Издатель и комментатор этого сочинения, известный советский историк и палеограф-латинист С.А.Аннинский (1891–1943 гг.) тогда не смог определить значение этого термина. См.: Там же. – С. 217.

⁷ Федоров-Давыдов Г.А. Общественный строй Золотой Орды. – М., 1973. – С. 141; Варваровский Ю.Е. Распад Улуса Джучи в 60–70-е годы XIV века. – Казань, 2008. – С. 70.

⁸ Allsen Th.T. The Princes of the Left Hand... – P. 37.

⁹ История Казахской ССР (с древнейших времен до наших дней) В пяти томах. Т. II. А., 1979; История Казахстана (с древнейших времен до наших дней). В пяти томах. Т. 2. А., 1997.

Этнический очерк в рецензируемом труде получился очень содержательным. Убедительно подсчитана приблизительная численность населения Тахт эли: в начале 1470-х годов, в период могущества Большой Орды, в ней проживало около 400–600 тыс. чел., а накануне гибели престольной державы число ее подданных составляло около 300 тыс. чел. (с. 19–20). Изученные исследователем источники позволили определить приблизительный племенной состав Большой Орды, это мангыты, кияты, кипчаки, китаи, алчины, минги (сарай-минги), найманы, уйшуны; прослежена их история в Тахт эли и роль в политической жизни страны (с. 21–24). Актуальны приведенные здесь же сведения о происхождении и составе азовских казаков, по мнению автора, «это в основной массе татары исчезнувшей Большой Орды, не пожелавшие подчиняться победителям-Гиреям. <...> Именно в разлагавшейся Орде формировался этот своеобразный социальный слой вольных степных удальцов, трудноуправляемых и малозависимых. <...> В то время они состояли, вероятно, почти исключительно из татар, и прежде всего большеордынских (с. 25–29)».

Характеризуя уровень государственности Большой Орды, автор использовал продуктивную и уже апробированную им же на примере Ханства Абулхайра и Ногайской Орды типологию ранних государств, разработанную Х.Класеном и П.Скальником. По мысли автора, регресс государственности в этих трех позднеордынских юртах свидетельствует о «постепенном угасании кипчакско-золотоордынской государственности» (с. 28). Большую Орду «едва ли можно считать полноценным государством. <...> Зачаточное раннее государство Большая Орда не имело стройного административно-территориального деления» (с. 29, 35).

Автор высказывает важное заключение о роли и месте ислама в Большой Орде, полагая, что в этом улусе не было религиозного единства, «ислам никогда не играл заметной роли в политике, оставался на уровне официальных идеологем и не препятствовал междоусобным конфликтам» (с. 34).

Вторая и большая половина книги посвящена рассмотрению политического развития Большой Орды. В книге проанализирована бурная череда событий со времени Саид-Ахмеда и Кучук-Мухаммеда до поражения Шайх-Ахмеда в 1502 г.; прослежены взаимоотношения правителей Большой Орды с Крымским ханством, Московским и Польско-Литовским государствами, некоторыми другими регионами.

Проблема соотношения двух орд Саид-Ахмеда и Кучук-Мухаммеда изучена и решена автором наиболее приемлемо. Отвечая на свой вопрос «как соотносится Орда Саид-Ахмеда с Большой Ордой?», исследователь, соглашаясь с «абсолютным большинством историков», полагающих, что Орда Саид-Ахмеда и Большая Орда Кучук-Мухаммеда существовали параллельно, дополняет этот тезис сведениями русских летописей, указывающих на преемственность в управлении Большой Орды от Кучук-Мухаммеда до его сына Ахмеда (с. 48–49). Литовско-кунградский ставленник Саид-Ахмед закончил свою насыщенную политическую биографию «ковенским сидельцем», великий князь литовский Казимир держал его в своем плену до конца жизни (с. 49–56).

В правление Кучук-Мухаммеда (1438–1459 гг.), истинного основателя Тахт эли, страна обрела стабильность и устойчивость, стала способной соперничать с соседними юртами за первенство во владениях бывшей Золотой Орды (с. 60–61).

Политическая история Большой Орды 1460–1470-х гг. еще раз свидетельствует о связи ее правителей с заволжским регионом, с левым крылом Улуса Джучи. Здесь на Узени кочевал Махмуд б. Кучук-Мухаммед, его брат Ахмед якобы получил в управление Хорезм, он же принял активное участие в борьбе за «узбекское наследство» после смерти Абулхайр-хана в 1468/69 г. (с. 63–65). Только в этой борьбе победили ногаи и казахи, поделившие Восточный Дашт-и Кыпчак между собой, а Ахмед ушел на запад, где начал «активные контакты с ближними и дальними монархами» (с. 67). В книге подробно рассмотрены история политических взаимосвязей Большой Орды с Османской империей (правда, их отношения не получили развития и быстро «заглохли»), Крымским ханством, Польско-Литовским государством, краткие торговые контакты с Венецией и изменение ордынско-русских отношений. Отношения с Москвой «поначалу складывались традиционно», но со временем прекратились визиты великих князей в Москву, а затем и выплата дани, к чему русские князья «шли постепенно» (с. 74). Прекращение выплаты «выхода» и стало причиной безуспешного похода Ахмеда на Москву, закончившееся «Стоянием на Угре». В январе 1481 г. Ахмед был убит и «Большая Орда стала погружаться в хаос» (с. 75, 81). Как справедливо подчеркивает автор, «последнее двадцатилетие истории Тахт эли было отмечено его неуклонным

ослаблением, неудачными попытками лавирования между сильными соседями, уменьшением населения, экономическим упадком, внутренними распрями» (с. 76).

«15 июня 1502 г. при впадении реки Суллы в Днепр состоялось последнее сражение в истории Тахт эли, полностью проигранное Шайх-Ахмедом» (с. 91). Автором проанализированы международные отношения в регионе, расстановка новых политических сил, а также безуспешные попытки Шайх-Ахмеда взять реванш и восстановить Тахт эли. Его биография завершилась бы так же, как и Саид-Ахмеда, он оказался в Польско-Литовском государстве на положении почетного пленника, но новый «ковенский сиделец» все же смог спустя почти четверть века выбраться в свою родную степь. Однако что-либо сделать уже было не в его силах, до конца жизни он остался просто ханом по праву принадлежности к династии Джучидов (с. 98).

На этом и завершается монография В.В.Трепавлова. В целом она, как и все предыдущие работы этого автора, написана интересным и вместе с тем сугубо научным языком. Иногда исследователь отходит от старого стиля, так например, когда пишет про «откровенный блеф» Ахмеда венецианцам (с. 18–19) или говорит о «триаде» во главе Тахт эли (с. 29, 32).

Вместе с тем в рецензируемой книге есть незначительные упущения. Читателю было бы интересно наглядно увидеть изменения территориальных границ на карте-схеме в очерке о территории, там же можно было бы схематично показать основные военные походы, города и государства. Украсила бы издание и знаменитая карта Фра Мауро 1459 г., коли речь зашла о ней в тексте (с. 13), ссылка (№ 44) здесь на монографию И.В. Зайцева «Астраханское ханство» не прояснила ситуацию. Ссылаясь на «Материалы по истории казахских ханств» (Алма-Ата, 1969), автор указал в составителях только С.К.Ибрагимова (№65 на с. 18 и в списке литературы на с. 104), хотя такими являлись кроме него Н.Н.Мингулов, К.А.Пищулина и В.П.Юдин.

В заключение хочется отметить, что теперь мы имеем связную и логичную историю еще одной постордынской державы – Большой Орды в замечательном и исчерпывающем изложении, автор которого В.В.Трепавлов.

ABSTRACT

Kanat Z. Uskenbay

**Book review: Trepavlov V.V. The Great Horde. – Takht eli.
History sketch. – Tula: “Grif i K”, 2010. – 112 p.**

This article presents a review of recently published book “The Great Horde” by V.V. Trepavlov.

Рецензия на книгу:
May T. *The Mongol Conquests in World History*. –
London, Reaktion Books, 2011. – 319 p.

Само название книги, *Монгольские завоевания в мировой истории*, указывает на стремление ее автора, американского монголиста Тимоти Мэя, представить историю империи монгол согласно методологическим принципам Глобальной истории. Публикации в сфере Глобальной, Мировой или Транснациональной истории приобрели популярность в среде исследователей сравнительно недавно (с начала 80-х годов прошлого столетия); что, по моему мнению, можно объяснить не только определенным интересом широкого круга западных читателей по отношению к историческим корням современных процессов глобализации, но и особой политикой англоязычных издателей. Ряд современных исследований, анализирующих геополитические изменения на евразийском континенте, вызванных формированием и последующим распадом империи монгол, страдает чрезмерно сжатым объемом и нередко некомпетентностью самих авторов. Также и исследования специалистов по вопросу имеют определенные изъяны, вызванные стремлением издателей повысить материальную рентабельность научной продукции. Нередко авторы монографий вынуждены решать серьезную проблему соблюдения научного уровня работы, параллельно с необходимостью представления материала в понятной для широкой публики форме.

Содержание новой работы Т.Мэя выказывает очевидную способность автора преодолеть синдром раздвоения личности и представить академически корректное исследование, отвечающее, одновременно, требованиям книжного рынка. Главным достоинством книги Мэя не является ее особый инновационный характер: исследование комплексной истории монгол на 300 страницах не может быть посвящено анализу какого-либо отдельного аспекта кочевнической империи. Заслугой новой работы Мэя, скорее, является точное отображение наиболее актуальных научных тенденций в современной монголистике, снабженное полезными комментариями и предположениями автора. В дальнейшем сжатом изложении содержания книги воздержусь от педантичных замечаний в отношении редких неточностей в работе и ограничусь критическим рассмотрением методологических проблем, представленных Мэйем.

В своем вступлении к книге (с. 7–23), Мэй ясно выражает стремление представить военно-административные реформы Чингиз-хана и последующую экспансию империи в качестве поворотного момента в истории евразийского континента. Автор намеренно использует классическое понятие «обмена Колумба» (Columbian Exchange), отражавшего комплекс культурных и экономических последствий открытия Америки¹, и вводит в оборот понятие «обмена Чингиз-хана» (Chinggis Exchange), которое, по словам автора, наиболее точно характеризует геополитические изменения, связанные с формированием и распадом кочевнической империи. С другой стороны, Мэй отдает себе отчет в опасности преувеличения влияния империи монгол на ход будущей континентальной истории, и обещает читателям рассматривать только те явления, которые были непосредственным следствием монгольских завоеваний.

Первая часть книги (*The Mongol Conquests as Catalyst*; с. 27–106) предоставляет любознательному читателю возможность ознакомиться с перипетиями монгольской истории от рождения Чингиз-хана до сегодняшних дней. Автор представляет исторический материал в ясной форме и снабжает его остроумными параллелями восприятия кочевнической империи в современной масс-медии и поп-культуре. Первые три главы книги, таким образом, не требуют особых пояснений. Ограничусь только одним замечанием. Во второй главе (*Dissolution of the Empire*; с. 59–80) Мэй представляет содержательный анализ истории Юаньской империи (с. 59–67), улуса Хулагуидов (с. 67–71) и Чагатайского улуса (с. 71–75), сопровождаемый обильными ссылками на новейшие исследования монголистов. В отношении Золотой Орды (с. 75–80), однако, Мэй ограничивается тремя нерелевантными ссылками, что, по-видимому, объясняется отдельным требованием издате-

¹ См.: Crosby A.W. *The Columbian Exchange: Biological and Cultural Consequences of 1492*. – Westport, Greenwood Press, 1972.

лей книги приводить ссылки только на англоязычную научную литературу. Не подвергая сомнению знакомство автора с исследованиями на других языках, включая и русский, отмечу отдельное утверждение автора, подчеркивающее общую историографическую тенденцию рассматривать историю Золотой Орды исключительно с точки зрения ее отношений с русскими территориями (с. 76). Несмотря на возможные требования издателей, автор мог бы отметить, что его замечание, скорее, характеризует тенденции американской историографии и что русскоязычные исследования, нередко, следуют совершенно противоположным методологическим принципам.

Вторая часть книги (*The Chinggis Exchange*; с. 109–256) непосредственно рассматривает наиболее актуальные вопросы современной монголистики. Четвертая глава (*Pax Mongolica and Trade*; с. 109–129) посвящена очевидному влиянию империи на формирование глобальной мировой системы в преиндустриальный период; и, в частности, в ней рассматривается развитие трансконтинентальной торговли. Мэй цитирует ряд свежих исследований, которые продемонстрировали, как подчинение континентальных территорий централизованной администрации империи повлияло на общее снижение цен на товары роскоши. Согласно автору, формирование единой административной территории непосредственно повлияло на снижение таможенных тарифов и позволило купцам доставлять свои товары на ранее недоступные рынки сбыта включая и степные регионы, благодаря личному участию в развитии торговли монгольских ханов.

Пятая глава книги (*New Forms of Warfare*; с. 130–157) представляет собой сжатую компиляцию более ранней работы Мэя, рассматривавшей военные инновации монгол². Автор дополняет свои предшествующие сведения подробным рассмотрением проблемы использования монголами огнестрельного оружия уже в XIII веке и приходит к выводу, что монголы продолжали полагаться на классическое использование луков, и что появление пороха в Европе, во второй половине следующего столетия, было скорее заслугой европейских купцов, чем прямым посредничеством кочевников (с. 145–152). Интересно также рассмотрение других военных заимствований внутри самой империи. Так, Мэй указывает на очевидное влияние достижений ближневосточной осадной техники на военные успехи монгол в Южном Китае, начиная с 1270-х годов XIII столетия. Далее Мэй говорит о заимствовании монгольских тактических элементов у пограничных с империей народов. По моему мнению, в отношении военных реформ Даниила Романовича (с. 143–144) анализ Мэя мог бы быть существенно дополнен результатами исследований современных украинских историков.

Шестая глава книги (*The Mongol Administration*; с. 158–171) написана слишком коротко, чтобы дать отчетливое представление о фискальной системе монгольской администрации; несмотря на то, что наряду с военной сферой сохранившиеся источники предоставляют подробную информацию о характере налогообложения монгол в разных регионах их империи. Седьмая глава (*Religion and the Mongol Empire*; с. 172–198) представляет актуальнейшую тему монгольской религиозной толерантности, которую Мэй склонен трактовать как следствие прагматичного политического подхода монгольских правителей (с. 172–177). Мэй также рассматривает влияние монгол на приверженцев трех мировых религий и, в первую очередь, влияние мировых религий на самих монгол. Не вызывает никаких сомнений персональная компетенция автора в описании расширения влияния тибетского буддизма (с. 186–193). Анализ триумфа ислама и неудач католического миссионерства, в свою очередь, сводится к полезным ссылкам на новейшие англоязычные исследования (с. 175–180). Отдельного внимания, однако, требует рассмотрение причин успехов той или иной религии в обращении монгол (с. 193–198). Я полностью соглашаюсь с утверждением автора, что монголы были менее подвержены влиянию миссионерства в период территориальной экспансии империи. Больше сомнений, однако, вызывает стремление представлять имперскую идеологию универсального господства как некую мировую религию (*Tenggerism*) несмотря на отсутствие прослойки священнослужителей или экспертов теологической доктрины, которые, по моему мнению, являются неотъемлемыми элементами любой официальной религии.

Девятая (*Migrations and Demographic Trends*; с. 211–231) и десятая главы (*Cultural Exchanges*; с. 232–256) рассматривают тематические аспекты транснациональных взаимодействий внутри кочевнической империи и их влияния на другие регионы евразийского континента. Обе главы, повторюсь, содержат избыточные ссылки на новейшие работы западных исследователей. Однако более подробно хотелось бы остановиться на описании седьмой главы (*The Mongols and the*

² См.: May T. *The Mongol Art of War: Chinggis Khan and the Mongol Military System*. – Yardley, Westholme, 2007.

Plague; с. 199–211). Отмечу несомненную корректность указания на драматическое влияние эпидемии чумы на политическую целостность Золотой Орды в середине XIV века (с. 209–210); и полезность нового определения центра зарождения бубонной чумы в регионе Кызылкума (с. 201). С другой стороны, описание последствий эпидемии в Западной Европе имеет чрезмерно форсированный характер. Утверждения, что чума вызвала отказ от Галеновской медицинской парадигмы, мне кажутся анахроничными равно как и утверждение о резком росте еретических движений, послуживших основой для будущего утверждения протестантизма (с. 203–205). В отношении влияния чумы на мусульманский мир автор выказывает большую осторожность суждений, обоснованную также ссылками на авторитетные исследования мамлюкистов (с. 206–208).

В заключение отмечу, что, несмотря на незначительные недостатки, новая работа Мэя представляет собой замечательный образец синтетического обзора актуальнейших проблем методологии монголистики, основанного на глубоком знакомстве автора как с историческим материалом по империи монгол, так и с последними результатами современных исследований.

Crosby A.W. The Columbian Exchange: Biological and Cultural Consequences of 1492. – Westport, Greenwood Press, 1972.

May T. The Mongol Art of War: Chinggis Khan and the Mongol Military System. – Yardley, Westholme, 2007.

ABSTRACT

Roman Hautala

Book review: May T. The Mongol conquests in world history.

– London, Reaktion Books, 2011. – 319 p.

In this review R.Hautala exposes to a critical analysis the methodological problems discussed in the new publication of Timothy May to accentuate its undoubted academic value.

Список сокращений

- АН РБ – Академия наук Республики Башкортостан
 АН РТ – Академия наук Республики Татарстан
 АН СССР – Академия наук СССР
 АО – Археологические открытия
 АС – Археологический съезд
 АСЭИ – Акты социально-экономической истории Северо-Восточной Руси
 БНЦ СО РАН – Бурятский научный центр Сибирского отделения РАН
 БСЭ – Большая советская энциклопедия
 ВДИ – Вестник древней истории
 ВИ – Вопросы истории
 ВОКМ – Волгоградский областной краеведческий музей
 ГИМ – Государственный исторический музей
 ДВО РАН – Дальневосточное отделение РАН
 ДДГ – Духовные и договорные грамоты великих и удельных князей XIV–XVI вв.
 ЖМВД – Журнал Министерства внутренних дел
 ЖМГИ – Журнал Министерства государственных имуществ
 ИА РАН – Институт археологии Российской академии наук
 ИАК – Известия Археологической комиссии
 ИИЯЛ УНЦ РАН – Институт истории, языка и литературы Уфимского научного центра РАН
 КГАСУ – Казанский государственный архитектурно-строительный университет
 КГОМА – Курский государственный областной музей археологии
 КГПИ – Курский государственный педагогический институт
 КСИИМК – Краткие сообщения Института истории материальной культуры
 Л. – Ленинград
 ЛГУ – Ленинградский государственный университет
 МГУ – Московский государственный университет
 МИА – Материалы и исследования по археологии СССР
 МИТТ – Материалы по истории туркмен и Туркмении
 МНК – Международная нумизматическая конференция
 НА КГОМА – Научный архив Курского государственного областного музея археологии
 НАНУ – Национальная Академия наук Украины
 НГУ – Новосибирский государственный университет
 ОЗО – Образование Золотой Орды
 ОИДР – Общество истории и древностей российских
 ПАЭ – Поволжская археологическая экспедиция
 Пг. – Петроград
 ПСРЛ – Полное собрание русских летописей
 ПСРЛ – Полное собрание русских летописей
 РАН – Российская академия наук
 РАО – Русское археологическое общество
 РГАДА – Российский государственный архив древних актов
 РФА – Русский феодальный архив XIV – первой трети XVI века
 СА – Советская археология
 САИ – Свод археологических источников
 СМИЗО – Сборник материалов, относящихся к истории Золотой Орды
 СПбГУ – Санкт-Петербургский государственный университет
 СПбФ ИВ РАН – Санкт-Петербургский филиал Института востоковедения РАН
 ТГИМ – Труды Государственного исторического музея
 ТОУАК – Труды Оренбургской ученой архивной комиссии
 ТСУАК – Труды Саратовской ученой архивной комиссии
 ТЮТАКЭ – Труды Южно-Туркменской археологической комплексной экспедиции
 ЦИИЗО ИИ АН РТ – Центр исследований истории Золотой Орды им. М.А.Усманова Института истории им. Ш.Марджани АН РТ

CE SDQ – Codex epistolaris saeculi decimi quinti.
CEV – Codex epistolaris Vitoldi magni Ducis Lithuaniae 1376–1430.
HGBll – Hansische Geschichtsblätter
LEuC UB – Liv-, Esth- und Curländisches Urkundenbuch nebst Regesten.
LM. Kn. 3. – Lietuvos metrika. Kniga Nr. 3 (1440–1498).
LM. Kn. 5. – Lietuvos metrika. Kniga Nr. 5 (1427–1506).
PIAC – Permanent International Altaistic Conference
ZWG – Zeitschrift des Westpreussischen Geschichtsvereins

Сведения об авторах

Беспалов Роман Анатольевич (Белев, РФ) – Научная тематика: Военное дело Золотой Орды история Северо-Восточной Черниговщины (верховья реки Оки) XIV–XV вв.

Бугарчев Алексей Игоревич (Казань, Татарстан, РФ) – аспирант ЦИИЗО ИИ АН РТ. Научная тематика: нумизматика Золотой Орды.

Возный Игорь Петрович (Черновцы, Украина) – доктор исторических наук, профессор, заместитель декана философско-теологического факультета. Черновицкий национальный университет имени Юрия Федьковича. Научная тематика: славяно-русская археология и военная история X–XV вв.

Гагуа Руслан Борисович (Пинск, Беларусь) – кандидат исторических наук, доцент кафедры гуманитарных наук, философии и права. Полесский государственный университет. Научная тематика: средневековая история Великого княжества Литовского и Тевтонского ордена, проблемы источниковедения и историографии средних веков.

Гаркавец Александр Николаевич (Алматы, Казахстан) – доктор филологических наук, главный научный сотрудник Института истории и этнологии им. Ч.Ч. Валиханова Комитета науки Министерства образования и науки Республики Казахстан. Научная тематика: письменное наследие кыпчаков.

Гарустович Геннадий Николаевич (Уфа, Башкортостан, РФ) – кандидат исторических наук; старший научный сотрудник отдела археологии ИИЯЛ УНЦ РАН. Научная тематика: археология кочевников и полукочевников степной и лесостепной зоны Южного Урала эпохи средневековья.

Гатин Марат Салаватович (Казань, Татарстан, РФ) – кандидат исторических наук, доцент Казанского (Приволжского) федерального университета, научный сотрудник ЦИИЗО ИИ АН РТ. Научная тематика: история Золотой Орды, немецкая историография.

Дерья Дерин Пашаоглу (Трабзон, Турция) – доктор исторических наук, доцент исторического отделения факультета литературы Черноморского технического университета. Научная тематика: крымско-османские исторические сочинения.

Зайнуддинов Дамирджан Рустамджонович (Казань, Татарстан, РФ) – старший преподаватель Российского исламского университета, аспирант ЦИИЗО ИИ АН РТ. Научная тематика: арабоязычные источники по истории Золотой Орды.

Иванов Владимир Александрович (Уфа, Башкортостан, РФ) – доктор исторических наук, профессор Башкирского государственного педагогического университета им. М. Акмуллы. Научная тематика: археология средневековых кочевников Южного Урала.

Исхаков Дамир Мавлявеевич (Казань, Татарстан, РФ) – доктор исторических наук, главный научный сотрудник Института истории им. Ш.Марджани АН РТ. Научная тематика: история Золотой Орды, татарских ханств.

Кулешов Юрий Алексеевич (Москва, РФ) – ученный секретарь Проблемного совета «Военная археология» при ГИМ. Научная тематика: военное дело Золотой Орды.

Кушкумбаев Айболат Кайрслямович (Астана, Казахстан) – доктор исторических наук, главный научный сотрудник научно-исследовательского гуманитарного центра «Евразия», Евразийский национальный университет им. Л.Н. Гумилева. Научная тематика: военная и этнополитическая история кочевых народов Евразии и Центральной Азии.

Майоров Александр Вячеславович (Санкт-Петербург, РФ) – доктор исторических наук, профессор, зав. кафедрой музеологии исторического факультета Санкт-Петербургского государственного университета.

Миргалеев Ильнур Мидхатович (Казань, Татарстан, РФ) – кандидат исторических наук, руководитель ЦИИЗО Института истории им. Ш.Марджани АН РТ. Научная тематика: история Золотой Орды.

Оллсен Томас (Нью-Джерси, США) – профессор Департамента истории Колледжа Нью-Джерси. Научная тематика: история Монгольской империи.

Пачкалов Александр Владимирович (Москва, РФ) кандидат исторических наук, доцент кафедры «Экономическая история» Финансового университета при Правительстве РФ. Научная тематика: нумизматика Золотой Орды.

Петров Павел Николаевич (Н.Новгород, РФ) – кандидат исторических наук, научный сотрудник ЦИИЗО ИИ АН РТ. Научная тематика: нумизматика Чингизидских государств.

Пилипчук Ярослав Валентинович (Киев, Украина) – кандидат исторических наук, младший научный сотрудник Института востоковедения им. А.Ю.Крымского. Научная тематика: история кыпчаков.

Почекаев Роман Юлианович (Санкт-Петербург, РФ) – кандидат юридических наук, доцент юридического факультета Санкт-Петербургского филиала Национального исследовательского университета «Высшая школа экономики». Научная тематика: история средневекового и традиционного государства и права, политическая история тюрко-монгольских государств.

Сабитов Жаксылык Муратович (Астана, Казахстан) – PhD, доцент. Евразийский национальный Университет. Научная тематика: история Золотой Орды, генеалогии джучидов, этногенез тюркских народов.

Савельев Никита Игоревич (Москва, РФ) – младший научный сотрудник Института археологии РАН, отдел охранных раскопок. Научная тематика: золотоордынские города.

Селиверстов Дмитрий Анатольевич (Москва, РФ) – член Проблемного совета «Военная археология» при ГИМ. Научная тематика: военное дело Московской Руси XV – начала XVII вв.

Стародубцев Геннадий Юрьевич (Курск, РФ) – кандидат исторических наук, директор Курского государственного областного музея археологии. Научная тематика: население бассейнов рек Сейм и Псел в конце X – XIV вв., история археологии Курского края в XIX – начале XXI вв.

Тимохин Дмитрий Михайлович (Москва, РФ) – кандидат исторических наук, научный сотрудник Института востоковедения РАН. Научная тематика: история Ирана и Центральной Азии эпохи монгольского нашествия, государство хорезмшахов-Ануштегинидов, арабо-персидские источники эпохи монгольского нашествия.

Тулибаева Жулдыз Мусаевна (Алматы, Казахстан) – доктор исторических наук, профессор департамента международных отношений, Университет Сулеймана Демиреля. Научная тематика: История международных отношений и дипломатии в Центральной Азии, история духовной культуры народов Центральной Азии.

Ускенбай Канат Зулкарышулы (Алматы, Казахстан) – кандидат исторических наук, заведующий отделом древней и средневековой истории Казахстана и сопредельных стран. Институт истории и этнологии им. Ч.Ч. Валиханова КН МОН РК. Научная тематика: История Казахстана и Центральной Азии в XIII–XVI вв., политическая и этническая история Восточного Дашт-и Кыпчака.

Хайдаров Тимур Фаритович (Казань, Татарстан, РФ) – кандидат исторических наук, старший преподаватель кафедры истории и связей с общественностью Института социальных технологий КНИТУ-КАИ им. А.Н. Туполева. Научная тематика: Ганзейский союз, средневековые города, средневековая торговля, немецкая историография.

Хаугала Роман (Оулу, Финляндия) – доктор исторических наук, исследователь на историческом отделении Гуманитарного факультета университета Оулу. Научная тематика: дипломатические связи между Западной Европой и Монгольской империей.

Хрипунов Николай Васильевич (Воронеж, РФ) – магистрант кафедры истории средних веков и зарубежных славянских народов исторического факультета Воронежского государственного университета. Научная тематика: материальная культура кочевников в средние века.

Вольфрам фон Шелиха (Лейпциг, Германия) – доктор исторических наук, научный сотрудник Гуманитарного Центра Истории и Культуры Средневосточной Европы при Лейпцигском Университете. Научная тематика: история древней и средневековой Руси.

Шереметьев Александр Григорьевич (Саратов, РФ) – аспирант кафедры историографии, региональной истории и археологии Института истории и международных отношений Саратовского государственного университета им. Н.Г. Чернышевского. Научная тематика: История и археология Золотой Орды.

Центр исследований истории Золотой Орды им. М.А.Усманова Института истории им. Ш.Марджани Академии наук Республики Татарстан продолжает выпуск научного сборника «Золотоордынская цивилизация». Готовится шестой выпуск ежегодника. Просим специалистов присылать свои статьи и научные рецензии Миргалееву Ильнуру Мидхатовичу по электронному адресу: dilnur1976@mail.ru или в ЦИИЗО по электронному адресу: zoltayaorda.centra@mail.ru

Золотоордынская цивилизация

Выпуск 5

Научное издание

Оригинал-макет – *Л.С.Гиниятуллина, А.Р.Тухватуллина,*

Л.М.Зигангареева

Подписано в печать 25.12.2012 г.

Усл. печ. л. 55,0 Тираж 500 экз.

Отпечатано в множительном центре

Института истории АН РТ

420014 г. Казань, Кремль, подъезд 5

Тел. (843) 292-95-68, 292-18-09



Сайт

Института истории
Академии наук РТ

www.tataroved.ru

Издания ЦИИЗО ИИ АН РТ на сайте:
<http://www.tataroved.ru/institut/cizc/1/>