

# TÄVLINGSREGLER BROT TN I N G

## Fristilsbrottni ng Grekisk-Romersk brottni ng Brottni ng för kvinnor

Rev. 2014-01-15 av Djalal Kakavand

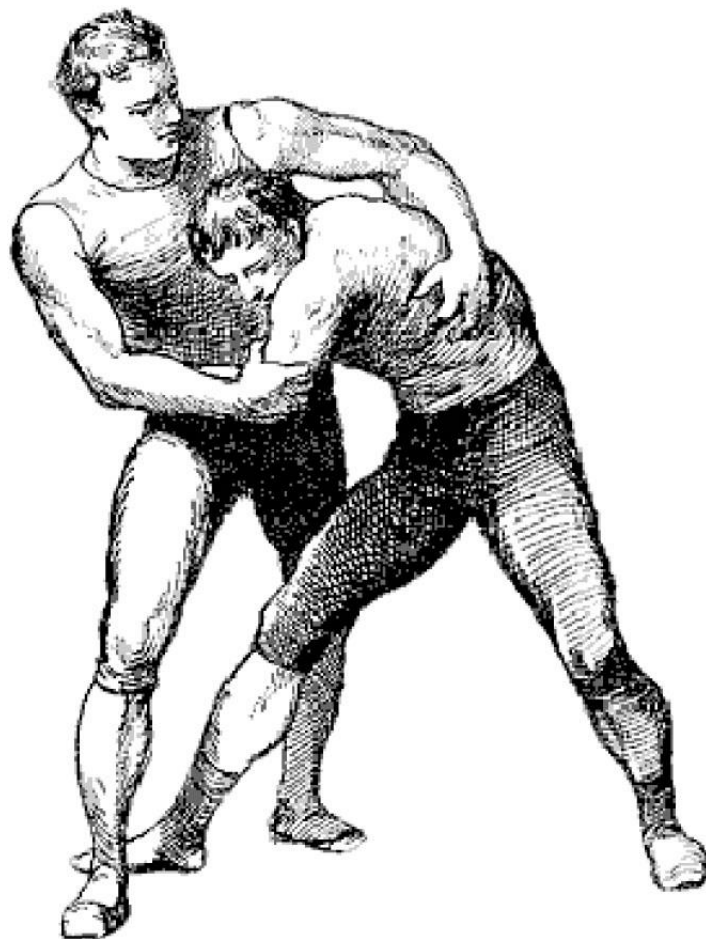

# ALLMÄNNA REGLER

- § 1 - Mål
- § 2 - Tolkning
- § 3 - Tillämpning

## FÖRSTA DELEN

### Material struktur

- § 4 - Mattan
- § 5 - Klädsel
- § 6 - Tävlingslicens
- § 7 - Ålderskategorier
  - Viktklasser
  - Tävlingar

## ANDRA DELEN

### Tävlingar och program

- § 8 - Tävlingsmetod
- § 9 - Tävlingsprogram
- § 10 - Prisceremoni

## TREDJE DELEN

### Tävlingsprocedur

- § 11 - Invägning
- § 12 - Lottdragning
- § 13 - Klassificeringslista
- § 14 - Lottning
- § 15 - Utslagning ur tävlingen

## FJÄRDE DELEN

### Domarkåren

- § 16 - Sammansättning
- § 17 - Allmänna funktioner
- § 18 - Domarnas klädsel
- § 19 - Matchledaren
- § 20 - Poängdomaren
- § 21 - Mattpresidenten
- § 22 - Jury
- § 23 - Sanktioner mot domarkåren

## FEMTE DELEN

### Matchen

- § 24 - Matchtiden
- § 25 - Kallelse
- § 26 - Presentation av brottarna
- § 27 - Matchstart
- § 28 - Avbrytande av matchen
- § 29 - Matchens slut
- § 30 - Stoppa och fortsätta matchen
- § 31 - Typ av seger
- § 32 - Tränaren
- § 33 - Challenge

- § 34 - Lagplacering vid individuella tävlingar
- § 35 - Lagplacering vid lagmatcher

## SJÄTTE DELEN

### Poäng för aktioner och grepp

- § 36 - Filosofin beträffande aktioner eller grepp
- § 37 - Fallhotande läge
- § 38 - Markering av poäng
- § 39 - Grepp med hög amplitud
- § 40 - Poängvärdet av aktioner och grepp
- § 41 - Beslut och votering
- § 42 - Beslutstabell

## SJUNDE DELEN

### Klassificeringspoäng

- § 43 - Klassificeringspoäng
- § 44 - Fall
- § 45 - Teknisk överlägsenhet

## ÅTTONDE DELEN

### Destruktiv brottning

- § 46 - Parterrbrottning under matchen
- § 47 - Röd zon
- § 48 - Tillämpning av Passivitet (Fristil och Grekisk-romersk)

## NIONDE DELEN

### Förbud och förbjudna grepp

- § 49 - Generella förbud
- § 50 - Greppflykt
- § 51 - Mattflykt
- § 52 - Förbjudna grepp
- § 53 - Förbjudna grepp för pojke och ungdom
- § 54 - Speciella förbud
- § 55 - Konsekvenser som påverkar matchen

## TIONDE DELEN

### Protest

- § 56 - Protest

## ELFTE DELEN

### Läkarvård

- § 57 - Läkartjänstgöring
- § 58 - Läkaringripande
- § 59 - Doping

## TOLFTE DELEN

### Särskilda regler för kvinnlig brottning

- § 60 - Ålders- och viktgrupper
- § 61 - Klädsel
- § 62 - Invägning
- § 63 - Matchtid
- § 64 - Allmänna tekniska bestämmelser

§ 65 - Förbjudna grepp

## TRETTONDE DELEN

### Tolkning av brottningsreglerna

§ 66 - Modifiering och oförutsedda händelser

Appendix A - Basspråk

Appendix B - Nationell lottningsmetod

## FÖRORD

Brottningsporten lyder under regler som definierar dess utövning, med målsättning att lägga sin motståndare på rygg eller att vinna på poäng. Dessa bestämmelser gäller för samtliga discipliner inom brottningen.

Grekisk-romersk och fristil/kvinnlig brottning skiljer sig huvudsakligen åt genom att:

Grekisk-romersk stil är det strängt förbjudet att greppa motståndaren under midjan, att ta krokben eller att aktivt använda benen för att utföra någon form av aktion.

I fristil och kvinnlig brottning är det däremot tillåtet att greppa motståndarens ben, att ta krokben och att aktivt använda benen.

I kvinnlig brottning är dubbelnelson strängt förbjudet.

Beachwrestling tillämpas av särskilda regler.

Speciella bestämmelser gäller för traditionella brottningsformer som praktisera över hela världen.

Dessa regler, som ofta har modifierats och så också kommer att göras i framtiden, måste kännas till och vara accepterade av alla brottare, tränare, domare och ledare. De kräver av dem som utövar sporten att alltid göra sitt bästa, med full ärlighet och fair play till glädje för åskådarna.

**FILA**

*Nationella avvikelser från de internationella reglerna specificeras i kursiv stil.*

**SBDF**

# TÄVLINGSREGLER

Grekisk-Romersk brottning - Fristil - Kvinnlig brottning

## GENERELLA REGLER

### § 1 MÅL

Uppgjorda för att fullgöra bestämmelserna i följande FILA-stadgar:

- Finansiella reglementet
- Disciplinära reglementet
- Reglementet som styr organisationen vid internationella tävlingar
- Alla specifika reglementen

De internationella brottningsreglerna har, som sin speciella målsättning att:

- definiera och specificera de praktiska och tekniska villkoren för matchers genomförande
- bestämma värdet av brottningsaktiviteter och grepp
- göra upp förteckning av situationer och förbud
- bestämma de tekniska funktionerna för domarteamet
- bestämma tävlingsmetod, klassificering, straffåtgärder, uteslutning av tävlande, etc.

De internationella reglerna som framställs i följande dokument utgör basen för brottningssportens genomförande i alla stilar, med reservation för modifieringar som kan göras, om man vid praktiska observationer finner brister i dess tillämpning eller vid utvärdering av deras effektivitet.

Traditionella brottningsstilar, Sambo och strandbrottning lyder under regler speciella för sin egen stilart.

### § 2 TOLKNING

I händelse av oenighet i tolkningen av någon av följande paragrafer är endast FILA:s arbetsutskott berättigade att bedöma den exakta betydelsen av paragrafen eller paragraferna i fråga.

Endast den franska texten gäller som original.

### § 3 TILLÄMPNING

Tillämpning av dessa regler är obligatoriskt vid olympiska spel, vid mästerskap och vid alla internationella tävlingar som står under FILA's kontroll.

Vid internationella turneringar kan, i undantagsfall, ett tävlingssystem som skiljer sig från det som beskrivs i reglerna tillämpas, men endast under villkor att man erhållit ett godkännande från FILA och alla deltagande länder.

# FÖRSTA DELEN

## Materialstruktur

### § 4 MATTAN

En ny matta godkänd av FILA, med en diameter på 9 meter samt en skyddszon på 1.5 meter runt hela mattan är obligatoriskt vid följande tävlingar: Olympiska spel, mästerskap, cuper. Vid internationella tävlingar ska likvärdiga mattor användas men behöver inte nödvändigtvis vara nya.

Vid olympiska spel och världsmästerskap ska även uppvärmning och träningsmattorna vara nya, godkända av FILA samt vara av samma kvalitet som tävlingsmattorna.

En röd bård, 1 meter bred, som innesluter den aktiva zonen ska löpa längs insidan på den cirkel vars diameter är 9 meter.

Följande termer används för att beteckna de olika delarna av mattan:

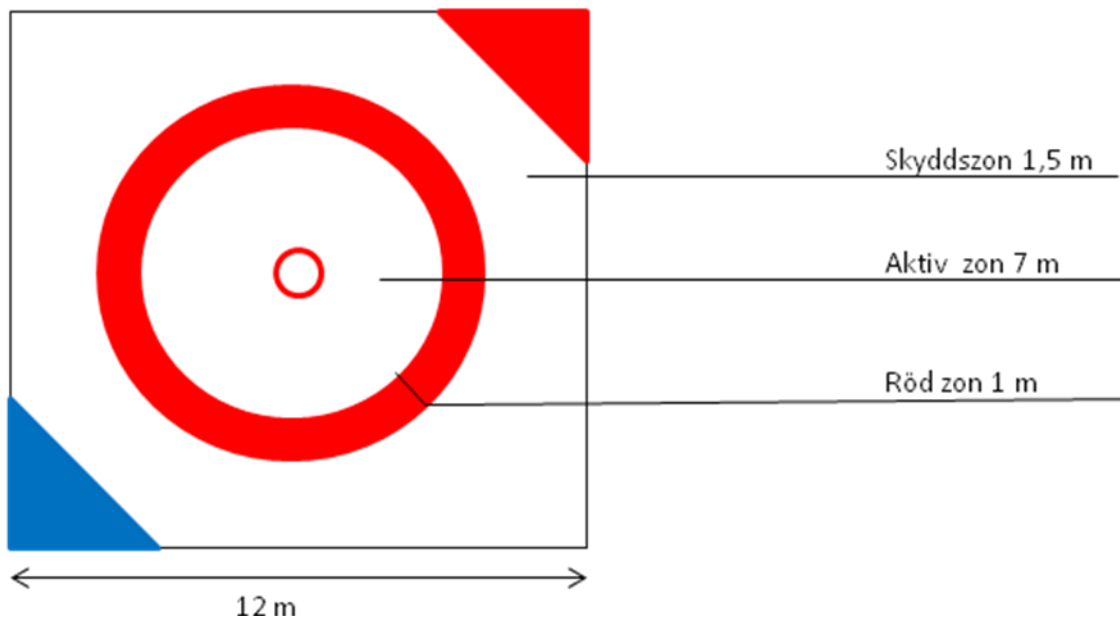

Mittcirkeln är 1 meter i diameter och fastställer mattans mittpunkt.

Den del av mattan som innesluts av den röda zonen, som är 7 meter i diameter och 1 meter bred, är den aktiva zonen.

Området utanför den röda zonen är 1,5 meter bred och kallas skyddszon.

För alla Olympiska spel, Världs och kontinentala mästerskap ska mattan placeras på en plattform som inte är högre än 1,10 meter hög.

I de fall mattan ligger på en plattform och säkerhetsområdet utanför mattan understiger 2 meter ska sidorna vara lutande i 45°. Under alla omständigheter ska färgen på säkerhetsområdet skilja sig från mattans färg.

Träggolv utanför mattan ska vara täckt med ett väl fixerat mjukt material.

För att förhindra nedsmittning ska mattan tvättas och desinficeras inför varje tävlingspass. Samma hygieniska åtgärder måste också tillämpas för mattor som har en jämn, likformig och osträv yta (tygmattor inkluderade).

En 10 cm bred, röd mittcirkel måste precisera mattans mitt och ha en diameter på en meter. parterposition skall vara märkt i mittcirkeln.

De diagonalt motsatta hörnen ska markeras med brottarnas färger, dvs. röd och blå.

Mattan ska placeras så att den omges av ett rymligt, öppet område så att matcherna kan genomföras på ett fungerande vis.

## Nationella mått

Vid nationella tävlingar sanktionerade av Svenska Brottningförbundet (SBF) ska följande mått minst uppfyllas.

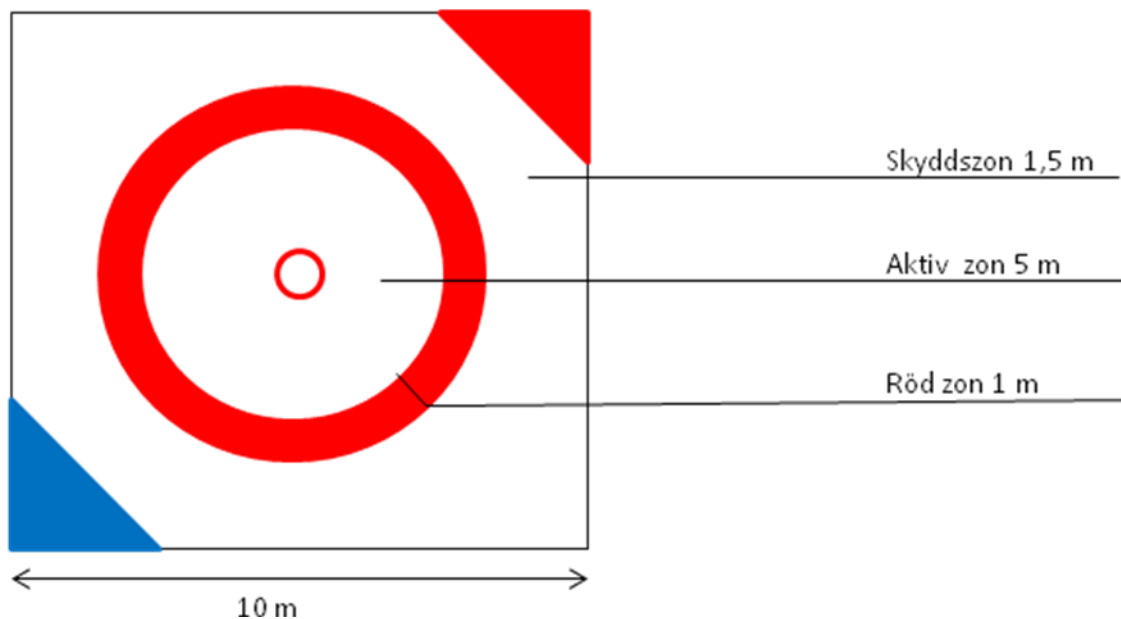

Vid knatte- och pojktävlingar kan 8-meters matta användas.

## § 5 KLÄDSEL

Vid början av varje dag måste alla tävlande vara välrakade, eller ha skägg av flera månaders ålder.

### a) Tävlingsdräkt

Tävlande ska komma till matthörnet iklädda en FILA-godkänd odelad trikå, (röd eller blå). Färgerna blått och rött får ej mixas på samma trikå.

Brottaren måste:

- bära sitt lands emblem på bröstet.
- på ryggen bära sitt lands förkortade namn. (Max 10x10 cm)
- vid bärande av lätta knäskydd, se till att inga metalldelar ingår.

### b) Reklam på kläder

Förutom under de Olympiska Spelen, där IOC:s regler tillämpas, är det fritt att bära en eller flera sponserers namn. Sponserreklam är även tillåten på träningsoverall eller badrock. Bokstäver och symboler får inte vara högre än 6 cm.

### c) Öronskydd

Endast öronskydd av elastiskt fabrikat godkända av FILA är tillåtna. De får ej innehålla metall eller ha hårt skal. En domare kan tvinga en brottare med för långt hår att använda öronskydd.

### d) Skor

De tävlande måste bära brottarskor som ger stöd åt vristerna. Det är förbjudet att använda skor med klack eller spikförsedda sulor, skor med spänne eller med någon metalldel.

Brottarna ska bära skor utan snörning, alternativt använda damask eller att "tejpa" runt vristen så att snörena ej kan gå upp under matchen.

Varje brottare är själv ansvarig för att skaffa tejp till skorna som kontrolleras före varje match.

## e) Förbud

Det är förbjudet att:

- bära ett annat lands emblem eller förkortning
- bära bandage om handleder, armar eller vrister, annat än vid skada eller på läkares inrådan, bandagen måste vara mjuka och elastiska
- smörja in kroppen med fett eller klibbiga ämnen.
- infinna sig svettig till matchstart eller vid början av någon period.
- bära något som kan orsaka skada för motståndaren, som ringar, armband, öronringar, proteser, etc.

Vid invägningen måste domarna kontrollera att varje brottare lever upp till vad som beskrivs i denna paragraf.

I annat fall får brottaren en tillsägelse att åtgärda felaktigheterna för att få delta i tävlingen.

I de fall brottaren ej är korrekt då han kliver upp på mattan, kommer domarteamet att tillåta maximalt en minut för brottaren att rätta till felet. Om felet ej är åtgärdat under denna minut, anses brottaren gett upp matchen.

## § 6 TÄVLINGSLICENS

Varje manlig eller kvinnlig ungdom, junior och seniorbrottare som deltar i Olympiska Spel, Världsmästerskap och Världscuper, Kontinentala mästerskap, Cuper och Spel, Regionala Spel och Världs och Continental seniortävling och internationella turneringar, måste inneha en internationell tävlingslicens som definieras av särskilda bestämmelser.

Licensen fungerar även som en försäkring, för sjukvårdskostnader som uppkommer vid en eventuell skada, vid de tävlingar brottaren deltar i.

Varje veteranbrottare som deltar vid Världsmästerskapen och andra internationella tävlingar måste inneha en tävlingslicens som också fungerar som en försäkring.

Tävlanden måste lämna sin licens till den officiella delegaten vid invägningen, som i sin tur skall lämna den för bekräftelse till FILA´s representant. Den senare skall återlämna dem samma dag till brottarens lagledare. Licensen är giltig endast när den bär FILA-märket för det innevarande året.

*Varje svensk brottare som deltar i officiellt mästerskap, serie eller annan av SBF sanktionerad tävling ska inneha SBF:s tävlingslicens.*

*Följande gäller vid tävlingar utomlands.*

Den svenska licensen gäller även utomlands i 45 dagar oavsett land, men med samma omfattning som i Sverige. Det innebär att vård utomlands ersätts vid olycksfall och enligt svenska kostnadsnivåer (akutersättningen). Behovet är också att vara försäkrade mot sjukdom, hemtransport och vårdnivåer som inte är som i Sverige. Därför tecknar förbundet också en speciell rese/landslagsförsäkring för de som är uttagna i landslaget.

(Om en förening reser utomlands bör man göra det på motsvarande sätt - vid varje tillfälle)

Inom EU säkras vårdavgifterna att ligga på det egna landets nivåer bland annat genom att man visar upp det lilla EU - kortet. Det är positivt om man har med sig ett sådant kort. Det säkrar vården och nivåerna avsevärt.

Varje föreningen bör göra samma sak om man tävlar utomlands. Visserligen gäller A,B och C licens men inte för sjukdom och hemtransport utan enbart med vårdnivåer som om man skadas i Sverige.



## § 7 ÅLDERSKATEGORIER - VIKTKLASSER - TÄVLINGAR

### a) ÅLDERSKATEGORIER:

Pojkar	14-15 år	(från 13 år med intyg från läkare och föräldrar)
Ungdom	16-17 år	(från 15 år med intyg från läkare och föräldrar)
Junior	18-20 år	(från 17 år med intyg från läkare och föräldrar)
Senior	20 år och äldre	
Veteraner	Äldre än 35 år	

Juniorer tillåts att delta vid tävlingar för seniorer. Dock måste brottare som är 18 år visa upp intyg från läkare och föräldrar. Brottare som är 17 år får inte delta vid seniortävlingar.

Åldern ska kontrolleras vid alla mästerskap och tävlingar vid definitiv anmälan, 6 timmar före invägningen. Ansvarig från varje delegation ska överlämna följande till FILA's tekniske representant:

- Brottarens licens med FILA-märke gällande för löpande år.
- Brottarens eget pass (gruppass godkännes ej) eller ID-kort.
- Ett intyg utfärdat av ordföranden i det nationella förbundet som bekräftar åldern på brottaren.  
Detta intyg måste göras i enlighet med typmodellen som FILA tillhandahållit, på egna förbundets brevpapper.
- En brottare kan bara delta i en tävling under den nationalitet som framgår av hans pass.  
Om det konstateras av FILA, oberoende när, att uppgifterna är falska och att bedrägeri förekommit, kommer de disciplinära åtgärder som för den skull beslutats, att omedelbart träda i kraft gentemot förbundet, brottaren och den person som signerat det falska intyget.
- Brottare som önskar ändra nationalitet och representera den nya nationen vid internationella tävlingar måste vänta två (2) år efter deras sista tävling som ingår i FILA kalendern.
- Brottare kan endast byta nationalitet en gång. Efter det kan brottaren inte representera den förra nationen mer.
- Varje brottare som deltar i tävling ger automatiskt FILA tillstånd att använda film eller foto för att porträttera brottaren, med syfte att sprida PR runt tävlingen eller kommande tävlingar.  
Den brottare som ej accepterar detta måste klargöra sin ståndpunkt före start och brottaren kommer då att uteslutas från tävlingen.

### b) VIKTKATEGORIER:

<b>Pojk:</b>	<b>Ungdom:</b>	<b>Junior:</b>
1. 29-32 kg	1. 39-42 kg	1. 46-50 kg
2. 35 kg	2. 46 kg	2. 55 kg
3. 38 kg	3. 50 kg	3. 60 kg
4. 42 kg	4. 54 kg	4. 66 kg
5. 47 kg	5. 58 kg	5. 74 kg
6. 53 kg	6. 63 kg	6. 84 kg
7. 59 kg	7. 69 kg	7. 96 kg
8. 66 kg	8. 76 kg	8. 96-120 kg
9. 73 kg	9. 85 kg	
10. 73-85 kg	10. 85-100 kg	

Senior, GR:	Senior, FS:	Senior, OS, GR:	Senior, OS, FS:
1. 59 kg	1. 57 kg	1. 59 kg	1. 57 kg
2. 66 kg	2. 61 kg	2. 66 kg	2. 65 kg
3. 71 kg	3. 65 kg	3. 75 kg	3. 74 kg
4. 75 kg	4. 70 kg	4. 85 kg	4. 86 kg
5. 80 kg	5. 74 kg	5. 98 kg	5. 97 kg
6. 85 kg	6. 86 kg	6. 130 kg	6. 125 kg
7. 98 kg	7. 97 kg		
8. 130 kg	8. 125 kg		

Varje tävlande, som anses deltaga av egen fri vilja och på eget ansvar, skall tillåtas deltaga i tävlingen endast i en viktklass: Den som motsvarar hans vikt vid den officiella invägningen.

Seniorbrottare äger dock rätt att välja viktklassen omedelbart över den som motsvarar hans vikt, med undantag för tungviktsklassen.

## **NATIONELLA ÅLDERS- OCH VIKTKLASSBESTÄMMELSER:**

### **KNATTAR: (K) 7-11 år**

Viktklasser: 22/24, 26, 29, 32, 35, 38, 42, 47, 53, 53/59 kg

### **POJKAR: (P) 11-14 år**

Viktklasser: 29/32, 35, 38, 42, 47, 53, 59, 66, 73, 73/85 kg

### **UNGDOMAR: (U) 14 -17 år**

Viktklasser: 38/42, 46, 50, 54, 58, 63, 69, 76, 85, 85/100 kg

### **JUNIORER: (J) 17 -20 år**

Viktklasser: 46/50, 55, 60, 66, 74, 84, 96, 96/120 kg

### **SENIORER, GR: (S) 17 år och äldre**

Viktklasser: 59, 66, 71, 75, 80, 85, 98/130 kg

### **SENIORER, FS: (S) 17 år och äldre**

Viktklasser: 57, 61, 65, 70, 74, 86, 97, 125 kg

### **FLICKOR/yngre: (F/y) 7-11 år**

Viktklasser: 22/24, 26, 29, 32, 35, 38, 42, 47, 53, 53/59 kg

### **FLICKOR/äldre: (F/ä) 11-14 år**

Viktklasser: 28/30, 32, 34, 37, 40, 44, 48, 52, 57, 62, 62/68 kg

### **KVINNOR/Ungdom: (KvU) 14 -17 år**

Viktklasser: 35/38, 40, 43, 46, 49, 52, 56, 60, 65, 65/70 kg

### **KVINNOR/Junior: (KvJ) 17-20 år**

Viktklasser: 40/44, 48, 51, 55, 59, 63, 67, 67/72 kg

### **KVINNOR: (Kv.) 17 år och äldre**

Viktklasser: 44/48, 53, 55, 58, 60, 63, 69, 75 kg

## **c) TÄVLINGAR**

De internationella tävlingarna för de olika ålderskategorierna är:

### **Pojkar 14-15 år:**

- Bilateral och regionala internationella tävlingar

### **Ungdomar 16-17 år:**

- Internationella tävlingar och kontinentala mästerskap varje år

### **Juniorer 18-20 år:**

- Internationella tävlingar , världs- och kontinentala mästerskap varje år

### **Seniorer 20 år och äldre:**

- Internationella tävlingar
- Kontinentala mästerskap varje år
- Kontinentala cuper varje år
- Världsmästerskap varje år
- Världscuper varje år
- Golden Grand Prix
- Utmaningsmatcher, Masters, FILA Grand Prix, Internationella Grand Prix, Superstar-matcher
- Olympiska spel vart fjärde år

### **Veteraner 35 år och äldre:**

- Tävlingar enligt tävlingskalendern, särskilda kategorier och bestämmelser

# ANDRA DELEN

## Tävlingar och Program

### § 8 TÄVLINGSMETOD

#### Tävlingssystem och metod

Tävlingarna genomförs via direkt utslagning med viktklasser som har idealt antal brottare, dvs. 4, 8, 16, 32, 64 osv. I de fall som en viktklass inte innehåller ett ideal antal brottare ska kvalificeringsmatcher genomföras.

- Brottarna lottas enligt nummer som slumpmässigt dras vid invägningen.
- Alla brottare som förlorar mot finalisterna kommer att brottas återkval. Där finns två separata återkvalsgrupper: De som förlorar mot den första finalisten och de som förlorar mot den andra finalisten. Återkvalet börjar med de brottare som förlorar i första omgången, inkluderat de matcher som genomförs för att söka idealantalet brottare, mot en av finalisterna och fortsätter till och med de brottare som förlorat semifinalerna. De två brottare som vinner de två sista återkvalsmatcherna tilldelas var sin bronsmedalj.
- Varje viktklass startar och slutar samma tävlingsdag. Invägning sker dagen före.
- Minst 30 minuter vilotid mellan 2 matcher.

*Vid stora SM utdelas enbart en bronsmedalj.  
Nationellt minst 15 minuter vilotid mellan 2 matcher.*

#### Tävlingen genomförs enligt följande procedur:

- a) kvalificeringsomgång
- b) elimineringsomgång
- c) återkval
- d) finaler

Om en viktklass innehåller färre än sex (6) brottare ska Nordisk metod användas. Dvs "alla-mot-alla" metoden tillämpas.

#### **Exempel på en tävling med direkt utslagning**

Låt oss använda ett exempel av en tävling där en viktklass innehåller 22 brottare. De 22 brottarna drar ett slumpmässigt nummer mellan 1 och 22.

#### **Kvalificeringsomgång**

För att erhålla det lägsta ideala antalet brottare (16 brottare), så att direkt utslagning kan tillämpas, måste kvalificeringsmatcher genomföras. I vårt exempel innehåller viktklassen sex (6) brottare för mycket.

Kvalificeringsmatcherna kommer därför att utföras mellan de brottare som vid invägningen slumpmässigt drog numren högre än 16 dvs. 17, 18, 19, 20, 21, 22 och mellan de brottare som drog numren direkt före 17 dvs. 16, 15, 14, 13, 12, 11.

Enligt lottningsprincipen att brottarna ska mötas i den ordning de dragit numren kommer matcherna att utföras enligt följande:

- Nr 11 möter nr 12
- Nr 13 möter nr 14
- Nr 15 möter nr 16
- Nr 17 möter nr 18
- Nr 19 möter nr 20
- Nr 21 möter nr 22

Vinnarna av dessa kvalificeringsmatcher är kvalificerade för elimineringsomgången med direkt utslagning.

## Elimineringsomgång

Vi har nu de ideala antalet 16 brottare efter kvalificeringsomgången. De 16 brottare som brottas elimineringsomgången är de 10 brottare som drog numren 1 till 10 samt de 6 brottare som vann kvalificeringsmatcherna t.ex. 12, 13, 15, 18, 19, och 22. Enligt lottningsprincipen att brottarna ska mötas i den ordning de dragit numren genomförs den första elimineringsomgången enligt följande:

- Nr 1 möter nr 2
- Nr 3 möter nr 4
- Nr 5 möter nr 6
- Nr 7 möter nr 8
- Nr 9 möter nr 10
- Nr 12 möter nr 13 (vinnarna från kvalificeringsomgången)
- Nr 15 möter nr 17 (vinnarna från kvalificeringsomgången)
- Nr 19 möter nr 22 (vinnarna från kvalificeringsomgången)

## Återkval

Som nämnts ovan kommer de brottare som förlorat mot finalisterna att återkvala.

Följande brottare förlorade mot finalist med nr 5:

- Nr 6 (förlorare i första omgången)
- Nr 7 (förlorare i andra omgången)
- Nr 3 (förlorare i tredje omgången)

Följande brottare förlorade mot finalist med nr 15:

- Nr 16 (förlorare i första kvalificeringsomgången)
- Nr 17 (förlorare i första omgången)
- Nr 19 (förlorare i andra omgången)
- Nr 12 (förlorare i tredje omgången)

Återkvalet börjar med de brottare som förlorat inledningsvis mot finalisterna.

*Första matchen:* Nr 6 (förlorare i första omg.) möter nr 7 (förlorare i andra omg.)

*Andra matchen:* Vinnaren i första matchen (nr 6) möte nr 3 (förlorare i tredje omg.)

Brottare nr 6 är vinnare i den återkvalsgrupp som har förlorat mot finalist med nr 5.

Samma system tillämpas för de brottare som förlorat mot finalist med nummer 15.

*Första matchen:* Nr 16 (förlorare i kvalificerings omg.) möter nr 17 (förlorare i första omg.)

*Andra matchen:* Vinnaren i första matchen (nr 16) möter nr 19 (förlorare i andra omg.)

*Tredje matchen:* Vinnaren i andra matchen (nr 16) möter nr 12 (förlorare i tredje omg.)

Brottare nr 16 är vinnare i den återkvalsgrupp som har förlorat mot finalist med nr 15.

## Final

De två brottare som vann elimineringsomgångarna, dvs. nr 5 och nr 15, brottas om första och andra plats (guldmedaljen).

De två vinnarna av återkvalsgrupperna erhåller var sin bronsmedalj. De brottarna som förlorade den sista matchen i respektive återkvalsgrupp placeras på femte plats.

## Klassificeringssystem

— Fr. o. m. 7:e plats avgör klassificeringspoängen. Vid lika används följande kriterier:

1. Flest fallsegrar
2. Flest matchsegrar med teknisk överlägsenhet
3. Flest tagna tekniska poäng i hela turneringen
4. Minst tappade poäng i hela turneringen

— I de fall ovanstående kriterier inte kan skilja brottarna åt placeras dom lika.

— Brottare i återkvalet placeras enligt de klassificeringspoäng som erhållits under hela tävlingen. Inklusive kvalificeringsmatcher och återkvalsmatcher.

## Observera!

- Brottare som blivit diskvalificerade för brutalitet eller ojuste brottning blir utslagna och oplacerad.
- I de fall en brottare uteblir från match utan av FILA's läkare kontrollerat läkarintyg, oavsett anledning, tillfaller segern motståndaren(na) och brottaren blir utslagen och oplacerad.

## Rankingsystem vid Nordisk metod

- Endast fyra (4) klassificeringspoäng ska tilldelas vid fallseger
- Den brottare som har flest klassificeringspoäng är placerad på förstaplats.
- I de fall två brottare har lika många klassificeringspoäng avgör inbördes möte placering.
- I de fall fler än två brottare har lika många klassificeringspoäng ska följande kriterium användas för att eliminera brottarna en efter en tills dess att endast två återstår.
  - Den brottare som har vunnit minst antal matcher på fall
  - Den brottare som har vunnit minst antal matcher på teknisk överlägsenhet
  - Den brottare som har tagit minst tekniska poäng under hela turneringen
  - Den brottare som har förlorat flest tekniska poäng under hela turneringen
- Efter det att endast två återstår avgör inbördes möte placering.

## § 9 TÄVLINGSPROGRAM

Tävlingslängden vid olympiska spelen är 8 dagar på 3 mattor.

Tävlingslängden för senior- och juniorvärldsmästerskap är sex dagar för tre stilar (Kvinnor, Grekisk-romersk, Fristil) som genomförs på tre mattor. Beroende på deltagarantalet kan en matta läggas till eller dras i fråga, med FILA:s godkännande.

I princip ska ett tävlingspass inte vara längre än tre timmar.

Oberoende av tävlingstyp ska en viktklass genomföras på maximalt en dag.

Vid varje tävlingspass tävlar varje viktklass på en och samma matta, inte på flera mattor samtidigt. Alla matcher om 1:a, 2:a och 3:dje plats måste äga rum på en och samma matta.

## § 10 PRISCEREMONI

De fyra främsta i varje viktklass deltar i prisceremonin och får medalj och diplom enligt sin placering:

1:a = Guld, 2:a = Silver, de två 3:orna = Brons. 5:an-10:an får diplom

Vid världsmästerskap får vinnaren mästarbältet (se reglerna angående utmärkelser och priser).

Prisutdelning sker direkt efter respektive finalmatch.

# TREDJE DELEN

## TÄVLINGSPROCEDUR

### § 11 INVÄGNING

Den definitiva deltagarlistan måste lämnas av lagledaren till arrangören, minst 6 timmar före vägningens början. Inga ändringar accepteras därefter.

Invägningen äger alltid rum dagen före tävlingen och varar i 30 minuter.

Ingen brottare kommer att antagas vid invägningen om han inte först har genomgått en medicinsk undersökning, inom den tidsfrist som är fastställd i reglerna för tävlingen i fråga.

Den medicinska undersökningen ska alltid genomföras en (1) timma före invägningen.

Brottarna ska visa licens och pass vid läkarundersökning och invägning.

Brottarna ska vägas in utan skor, i trikå, efter att ha blivit undersökta av kvalificerade läkare, vilka är skyldiga att utesluta varje brottare som visar någon form av smittosam sjukdom.

Någon viktolerans för trikån accepteras ej.

De tävlande måste vara i perfekt fysisk kondition och måste visa att deras naglar är kortklippta. Under hela invägningstiden, äger brottarna rätt, i turordning, att gå på vågen så många gånger de önskar.

För alla tävlingar sker bara en enda invägning per viktclass.

Den domare som är ansvarig för invägningen ska se till att alla brottare lever upp till de krav som ställs i paragraf 5 - Klädsel och informera den inkorrekte brottaren om vilka risker han löper om han kommer till match i en icke godkänd trikå. Domare ska vägra brottare som inte är korrekt klädd invägning.

*Nationellt: Rekommenderas att auktoriserad tävlingssekreterare deltagar vid invägningen. Vid öppen lottning SKALL auktoriserad tävlingssekreterare delta vid invägningen.*

*Nationellt kan andra vägningstider tillämpas.*

### § 12 DRAGNING AV LOTTNUMMER

Deltagarna i matcherna ska lottas ihop parvis för varje omgång enligt den numeriska ordning som bestäms vid invägningens lottdragning.

Dragning av lottnummer måste göras offentligt.

Numrerade lotter, motsvarande antalet brottare som passerat den medicinska kontrollen, måste läggas i en urna eller liknande för att undvika fusk.

Om annat system används, måste detta klargöras.

När den invägte brottaren lämnar vågen, drar han sitt nummer själv, och baserat på detta nummer, sker lottningen. Detta nummer måste omedelbart anslås på en för publiken synlig anslagstavla, och likaså på start- och invägningsskylten.

**Viktigt:** Om under lottdragningen ett misstag i regelproceduren ovan noteras av den person som är ansvarig för invägningen och lottdragningen, ska lottdragningen för viktclassen i fråga omedelbart förklaras ogiltig.

Lottdragning för denna viktclass skall då göras om efter överenskommelse med den tekniska delegaten.

*Nationellt: Vid vanliga sanktionerade tävlingar kan olika metoder användas, såsom slumpgenerator i datorn, vägningskort, numrerade lotter. Här behöver inte lottningen vara öppen.*

*Seedning kan förekomma nationellt.*

## § 13 INLEDANDE KLASSIFICERING

Om en eller flera brottare inte infinner sig eller väger över vid invägningen, omgrupperas brottarna omedelbart efter invägningen i exakt den ordning de klassificerats, från lägsta till högsta nummer.

Nr. 1 E	Nr. 7 J
Nr. 2 H	Nr. 8 L
Nr. 3 B	Nr. 9 I
Nr. 4 A	Nr. 10 G
Nr. 5 D	Nr. 11 K
Nr. 6 C	Nr. 12 F

## § 14 LOTTNING

Brottarna lottas ihop i nummerordning enligt lottdragningen. Ett dokument som fastställer det korrekta genomförandet och tidsschema för tävlingen ska upprättas och innehålla nödvändiga detaljerade uppgifter på det sätt vilket tävlingen ska genomföras.

Lottningen för varje rond, liksom resultaten, ska registreras på en lista som de tävlande måste kunna avläsa när som helst.

*Nationellt: Varje sanktionerad tävling i Sverige skall ha minst 2 auktoriserade tävlingssekreterare, varav en är sekretariatschef och ingår i tävlingsledningen. Sekretariatschefen avgör, tillsammans med övriga tävlingsledningen, om fler tävlingssekreterare behövs vid den aktuella tävlingen.*

## § 15 UTSLAGNING FRÅN TÄVLINGEN

- Förloraren är utslagen och placerad enligt klassificeringspoängen utom de brottare som förlorat mot finalisterna då de ska delta i återkvalet.
- En brottare utan läkarintyg och som ej har informerat det officiella sekretariatet, ej kommer till mattan när hans namn utropas är diskvalificerad och placeras ej. Motståndaren vinner matchen.
- En brottare, som begår ett uppenbart brott mot fair play, mot den anda och uppfattning som FILA företräder inom den totala och universella brottningen och som uppenbart fuskar eller begår allvarligt brott eller brutalitet, ska omedelbart diskvalificeras från tävlingen och uteslutas genom enhälligt beslut av domarna. I denna situation blir han ej placerad.
- Om båda brottarna i en match diskvalificeras för brutalitet blir dom diskvalificerade enligt ovan. Den brottare som skulle mött vinnaren i denna match vinner matchen. Lottningen kommer inte att justeras.
- Om denna diskvalifikation får konsekvenser för finalmatch, flyttas brottare underifrån upp för att brottas final, eller för att komplettera prislistan.
- Om de två finalisterna blir diskvalificerade då blir det nödvändigt för de båda tredje pristagarna att brottas för att avgöra guld- respektive silvermedaljör. Övriga deltagare blir uppflyttade i placeringslistan och de två femteplacerade brottarna erhåller var sin bronsmedalj.

### **Placering i händelse av brott mot dopingregler**

I de fall guld- eller silvermedaljören är diskvalificerad för doping ska den bronsmedaljör som förlorade mot den diskvalificerade brottaren erhålla silvermedaljen. Den femteplacerade brottaren som förlorade mot den brottare som blev uppflyttad till andraplats erhåller en bronsmedalj. Övriga brottare flyttas upp ett steg i placeringslistan.

I de fall en brottare lämnar ett positivt dopingprov ska han diskvalificeras och inte placeras.



# FJÄRDE DELEN

## Domarkåren

### § 16 SAMMANSÄTTNING

Vid alla tävlingar ska domareteamet för varje match bestå av följande:

1 mattpresident, 1 matchledare och 1 poängdomare.

D.v.s. tre domare kvalificerade eller utnämnda enligt de regler som gäller för internationella domare.

Att byta ut en domare under pågående match är strängt förbjudet, förutom i händelse av allvarig sjukdom som är medicinskt bekräftad.

Under inga omständigheter får två domare vara av samma nationalitet.

Vidare är det absolut förbjudet för en domare att döma en match där en brottare från hans land deltar.

#### Jury

Jury är en grupp domareexperter vars funktion är att se till att brottningsregler tillämpas noggrant under hela turneringen.

### § 17 ALLMÄNNA PLIKTER

- a) Domarna ska se till att alla de uppgifter, som ålägges dem i de regler som styr brottnings-tävlingar, och för varje annan speciell bestämmelse, som må fastställas för organisationen av speciella tävlingar, verkligen efterföljs. Det är domarnas skyldighet att följa varje match, med största noggrannhet och att utvärdera brottarnas aktioner så att resultatet på domarsedeln verkligen återspeglar matchens karaktär.
- b) Mattpresidenten, matchledaren och poängdomaren ska var för sig bedöma greppen för att slutligen enas om ett gemensamt beslut. De måste arbeta tillsammans under ledning av mattpresidenten som samordnar arbetet.
- c) Det är domarnas uppgift att använda sig av alla möjligheter till att döma och bedöma, för att dela ut poäng och varningar som föreskrives i reglerna.
- d) Poängdomarens och mattpresidentens domarsedlar används för att hålla räkning på alla grepp som utförs av de två brottarna.  
Poängen och varningarna (O) måste skrivas med största möjliga noggrannhet i den ordning som motsvarar matchens gång.  
Domarsedlarna måste signeras av både poängdomaren och mattpresidenten.
- e) Om en match ej slutar med fall, ska matchutgången beslutas av mattpresidenten.  
Detta beslut ska baseras på en utvärdering av alla aktioner för båda brottarna, noterade från början till slut på poängdomarens och mattpresidentens domarsedlar.
- f) Alla poäng som utdelas av poängdomaren måste tillkännages för publiken så snart de har bestämts, antingen med poängställ, en elektrisk poängtavla eller annan lämplig utrustning.
- g) Domarna ska använda FILA:s basspråk. De får emellertid ej tala med någon under en match, förutom, naturligtvis, med varandra när situationen kräver det för rådgörande och för korrekt genomförande av sina uppgifter.
- i) När en CHALLENGE begärs av tränaren och bekräftas av brottaren, skall Jury titta på videon som visas på storbildsskärm samtidigt.  
Efter att ha granskat den aktionen en gång, skall Jury annonsera sitt beslut.

*Nationellt krävs inte storbildsskärm.*

### § 18 KLÄDSEL

Domarteamet: matchledarna, poängdomarna och mattpresidenterna ska vara klädda på följande sätt då de utövar sitt ämbete:

- klassisk marinblå kavaj med FILA-logotype
- grå byxor utan slag och ett svart bälte
- lång- eller kortärmad ljusblå skjorta
- gul slips med FILA-logotype
- svarta strumpor
- svarta gymnastikskor.

Domarna får ej bära sponsorsreklam, undantaget nummerlappen på ryggen, som kan visa namnet på FILA: s sponsor.

*Nationell domarklädsel:*

*Mörk blå skjorta*

*Grå byxor*

*Svarta skor*

## § 19 MATCHLEDAREN

- a) Matchledaren är ansvarig för matchens korrekta ledning på mattan, och han måste leda matchen enligt reglerna.
- b) Han måste sätta sig i respekt hos de tävlande och uppträda med full auktoritet så att de omedelbart åtlyder hans order och anvisningar, likaledes ska han leda matchen utan att tolerera någon reglementsvidrig eller olämplig inblandning utifrån.
- c) Han ska ha ett nära samarbete med poängdomaren och måste utföra sina uppgifter med att övervaka matchen utan att göra några impulsiva och olämpliga ingripande. Hans vissel-signal börjar, avbryter och avslutar matchen.
- d) Matchledaren ska beordra brottarna till mattan efter att de lämnat den, och då anvisa om matchen ska fortsätta i stående eller parterr, överläge eller underläge. För detta ska han ha poängdomarens godkännande, eller om denne ej håller med, presidentens godkännande.
- e) Matchledaren ska ha en röd handledsbindel på sin vänstra arm och en blå på sin högra arm. Efter att ett grepp utförts ska han visa poängen med sina fingrar, (om det är giltigt, om det har utförts inom mattans begränsning, och om en brottare har försatts i fallhotande läge, etc.) antingen genom att höja sin högra arm om den blå brottaren tagit poängen, eller genom att höja sin vänstra arm om den röde brottaren tagit poäng.
- f) Matchledaren får aldrig tveka att:
  - avbryta matchen i exakt rätt ögonblick vare sig för tidigt eller för sent.
  - visa om ett grepp utfört vid mattkanten är giltigt eller ej.
  - ge tecken och kungöra fallseger efter samråd med poängdomaren och presidenten. För att avgöra om det verkligen är fall på båda skuldrorna samtidigt, bör matchledaren säga ordet «touche», (fall), höja sin hand för att erhålla poängdomarens och mattpresidentens godkännande, slå sin hand i mattan och därefter blåsa i visselpipan.
- g) Matchledaren måste tillse att:
  - snabbt och klart klargöra om brottningen skall återupptas i stående eller parterr när han beordrar brottarna tillbaka till mitten av mattan.
  - inte stå så nära brottarna att han stör sikten för domarna och publiken, särskilt om fallsituation föreligger.
  - försäkra sig om att brottarna ej vilar under matchen, med hjälp av svepskäl typ torka av sig, snyta sig eller simulera skada etc. I sådant fall måste han vädja för varning (O) och en (1) poäng till motståndaren.
  - kunna ändra sin position från det ena momentet till det andra, både på och utanför mattan, och särskilt snabbt kunna kasta sig på magen för att bedöma en hotande fallsituation
  - stimulera en passiv brottare genom att stå på så vis att brottaren hindras från att lämna mattan, utan matchavbrott.
  - vara redo att blåsa i visselpipan om brottarna närmar sig mattkanten.
- h) Matchledaren ska också:
  - särskilt observera brottarnas ben i grek-romersk brottning.
  - fordra att brottarna skall stanna på mattan tills resultatet är tillkännagivet.
  - i alla situationer som kräver enighet, först begära poängdomarens åsikt.
  - rösta för eller emot tillsammans med de andra domarna i händelse av seger genom be slut eller diskvalifikation.
  - kungöra segraren efter godkännande av mattpresidenten vid matchslut.
- i) Matchledaren ska votera för åtgärd vid överträdelse av reglerna eller vid brutalitet.
- j) Matchledaren måste om mattpresidenten ingriper, avbryta matchen, och kungöra seger genom klar överlägsenhet när skillnaden i poäng för brottarna når 8 i GR och 10 i FS/Kv. Vid denna situation måste matchledaren vänta till dess att situationen upplösts.

## § 20 POÄNGDOMAREN

- a) Poängdomaren är ansvarig för alla åligganden som fastställts av brottningsreglerna.
- b) Han ska uppmärksamt följa matchen utan att låta sig påverkas på något sätt, och måste utdela poängen som han och matchledaren eller presidenten kommit överens om, och föra in dem på sin domarsedel. Han måste visa sin åsikt i alla lägen.
- c) Efter varje aktion och baserat på matchledarens markering (som han jämför med sin egen bedömning) eller om de ej är överens, baserat på mattpresidentens bedömning, noterar han antalet poäng som aktionen i fråga gett, och visar resultatet på en poängtavla placerad bredvid honom. Denna poängtavla måste vara synlig både för brottare och publik.
- d) Poängdomaren markerar «FALL» för matchledaren.
- e) Om poängdomaren under matchen uppmärksammar något han anser att matchledaren bör få kännedom om, ett fall, ett ojust grepp, ett passivt läge etc., som matchledaren ej haft möjlighet att se eller ej varit uppmärksam på, är poängdomaren skyldig att meddela detta genom att lyfta spaden med den färg som brottaren i fråga har på trikån, även om matchledaren ej frågat om hans åsikt. Under alla omständigheter måste poängdomaren göra matchledaren uppmärksam på allt som för honom verkar onormalt eller mot reglerna under matchens gång eller i brottarens uppförande.
- f) Poängdomaren ska vid mottagande av domarsedeln signera (texta) denna, och vid slutet av matchen ska han tydligt notera resultatet samt korsa (*snedstreck*) över namnet på den förlorande.
- g) Besluten gemensamt fattade av poängdomaren och matchledaren är giltiga utan inblandning av mattpresidenten, förutom vid kungörande av seger genom klar överlägsenhet, konsultation och/eller Challenge samt "FALL" då mattpresidentens åsikt erfordras.
- h) Poängdomarens domarsedel måste exakt visa tiden för matchens slut i de fall matchen slutar med fall, teknisk överlägsenhet, uppgivet på grund av skada etc.
- i) För att underlätta för poängdomaren att bedöma matchen, särskilt i svåra lägen, kan han flytta sig men endast längs den egna mattkanten.
- j) Poängdomaren måste indikera den sist utdelade poängen vilken kan fastställa matchseger.
- k) Varning för mattflykt, ojusta grepp, passivitets varningar, felaktig uppställning vid parterposition eller brutalitet, ska markeras med en ring «O» i den felande brottarens kolumn.

## § 21 MATTPRESIDENTEN

- a) Mattpresidentens funktioner är mycket viktiga och han ska påtaga sig de plikter som anges i brottningsreglerna.
- b) Han ska samordna matchledarens och poängdomarens arbete.
- c) Han ska följa matchens utveckling mycket noga, utan att distraheras på något sätt, och att utvärdera (bedöma) de andra domarnas uppförande och aktioner enligt reglerna.
- d) I händelse av oenighet mellan matchledaren och poängdomaren, är det hans uppgift att lösa problemet för att fastställa resultatet och antalet poäng.
- e) Under inga omständigheter får mattpresidenten vara först med att visa sin åsikt. Han måste vänta på poängdomarens och matchledarens åsikt. Han har inte rätt att påverka beslutet.
- f) I de fall mattpresidenten noterar att matchledaren och poängdomaren har begått ett uppenbart fel och inte håller med om deras bedömning, ska han avbryta matchen och konsulterar med de.
- g) Under en match om tränaren anser att ett uppenbart bedömnings fel har begåtts mot hans brottare och begär en Challenge måste mattpresidenten vänta på att situationen går till neutralläge därefter stoppa matchen. Juryn skall se video beviset och granska den.  
Om Juryn är eniga om att domarteamet hade rätt, måste mattpresidenten se till att inga fler Challenge kommer att beviljas den brottare i frågan under den resterande tiden av matchen.  
Efter engång granskning av videon, Juryn visar sitt beslut. Om Juryn är enig, beslutet är slutgiltigt och kan inte överklagas.  
Om det råder oenigheter bland Juryn, kan det förekomma en slutlig video granskning.
- h) Mattpresidentens godkännande måste absolut sökas innan ett fall förklaras giltig.

## § 22 JURY

Juryen bildas av FILA:s domarförbund eller dess ersättare och består av tre (3) personer utsedda bland instruktörer, styrelsemedlemmar, eller erfarna domare, beroende på de olika matcherna och brottarnas nationalitet. Det finns en jury per matta.

Juryen är ansvarig för att kontrollera att alla regler som styr en brottningsmatch har tillämpas av domarteamet innan vinnaren av matchen kan förklaras av mattpresidenten.

En medlem av Juryen kommer att utses som samordnare och är ansvarig att meddela Juryns beslut.

Om Juryen märker att en allvarlig administrativ, tidtagning eller poäng misstag har gjorts, samordnaren skall föra det till mattpresidentens uppmärksamhet och begära rättelse. Om Juryen upptäcker att mattpresidenten inte har stoppat matchen efter att en Challenge begärs, samordnaren måste be honom att göra det omedelbart efter att aktionen är avslutad.

Under video granskning, får inte juryen prata med domarteamet. Om majoriteten av Jury medlemmar kommer till ett beslut kommer det att betraktas som slutgiltigt och oåterkalleligt. Inga ytterligare Challenge kommer att vara möjligt.

En komplett uppsättning av rött, blått och vitt spader måste vara tillgängliga för varje Jury för sitt beslut att ses av alla.

Inga ytterligare protest kan lämnas till FILA, CAS, eller någon annan domstol när ett beslut har gjorts av juryen.

FILA kan eliminera en medlem av domarteamet eller jury när som helst om det anser att ett allvarligt fel i tillämpningen av reglerna eller i beslut av en Challenge har gjorts.

Juryen kommer också att ansvara för bedömningen av domararbete och lämna sina skriftliga utvärderingar till FILA.

Under inga omständigheter får någon inklusive FILA byråmedlemmar, FILA delegater, tränare, brottare eller ledare - försöka att störa eller påverka Juryen. Personer som bryter mot denna regel skall utvisas ur tävlingshallen under hela turneringen.

## § 23 STRAFF MOT DOMARNA

Efter att ha erhållit en rapport från tävlingsdelegaterna, ska FILA:s styrelse, som utgör högsta juryen, vidtaga disciplinära åtgärder mot den eller de medlemmar av domarkåren som tekniskt har felat:

1. Ge den berörde domaren en varning.
2. Stänga av domaren från tävlingen.
3. Degradera domaren till en lägre kategori.
4. Beordra en tillfällig avstängning.
5. Beordra en total avstängning.

*Samma rättigheter tillkommer ordförande i Svenska Brotningsförbundet eller dennes ställföreträdare vid tävlingar inom Sverige t ex Svenska Mästerskap.*

# FEMTE DELEN

## MATCHEN

### § 24 MATCHTIDEN

Vid alla tävlingar ska tidtagningsklockorna räkna från 0 till 3 minuter.

Matchtiden är följande:

För pojk, ungdom:	2 x 2 minuter, periodpaus 30 sekunder
För junior och senior:	2 x 3 minuter, periodpaus 30 sekunder

### § 25 KALLELSE

Brottarna ska med klar och tydlig stämman kallas till mattan. En deltagare kan ej bli kallad till ny match förrän han haft en vilopaus om minst 30 minuter räknat från förra matchens slut. En försening godkänns emellertid för varje brottare enligt följande:

- 1) De tävlande måste kallas tre gånger med 30 sekunders intervaller. Om inte brottaren infinner sig vid tredje kallelsen, diskvalificeras och han placeras inte.
- 2) Utropen ska göras både på franska och engelska.
- 3) Motståndaren vinner på uteblivande.

### § 26 PRESENTATION AV BROTTARNA

Följande ceremoni ska genomföras inför finalen i varje viktklass:

— Finalisterna presenteras på mattan. Speakern presenterar deras framgångar under matchens gång.

### § 27 MATCHSTART

Som ett svar på utropet av den tävlandes namn, ska denne inta sin plats vid det matthörn som är märkt med samma färg som trikån han har blivit ålagd att bära.

Matchledaren, som står i mattans mittcirkel, kallar de två brottarna till sig. Han skakar hand med dem och undersöker deras klädsel, kontrollerar att de ej är insmorda med något oljigt/klibbigt ämne, försäkras sig om att de ej svettas och kontrollerar att deras händer är bara.

Brottarna hälsar på varandra, skakar hand, och på matchledarens signal börjar matchen.

### § 28 AVBRYTANDE AV MATCHEN

- a) Om en tävlande måste avbryta matchen p.g.a. en skada eller annan acceptabel händelse som han ej råår för, kan matchledaren stoppa brottningen enligt texten i § 60.  
Under avbrottet i matchen måste brottarna förbli stående i anvisad hörna. De kan få lägga en handduk över axlarna och ta emot råd från sin tränare.
- b) Om en match ej kan fortsätta av medicinska skäl, ska beslutet tas av den ansvarige tävlings-läkaren, som informerar berörd brottares tränare och mattpresidenten som ger order om att matchen ska avslutas.
- c) Under inga omständigheter får en tävlande ta ett eget initiativ att avbryta matchen, genom att själv besluta om att brottas i stående eller parterr, ej heller dra sin motståndare tillbaka från mattkanten till mitten .
- d) Om en match stoppas på grund av att en brottare medvetet skadat sin motståndare, diskvalificeras den brottare som felat och den skadade brottaren tilldöms segern.
- e) Om en brottare avbryter matchen utan blod eller synlig skada, kommer 1 poäng att tilldelas motståndaren.

## § 29 MATCHENS SLUT

Matchen slutar antingen vid ett fall, TÖ, en skada, diskvalifikation, eller vid slutet av ordinarie matchtid. En match kan sluta enligt följande:

— Teknisk överlägsenhet (10- poängs skillnad i FS och Kv. brottning, 8- poängs skillnad i GR § 45)

Om matchledaren ej hört gonggongen, ska mattpresidenten ingripa och avsluta matchen.

Han gör det genom att kasta ut ett mjukt föremål på mattan för att påkalla matchledarens uppmärksamhet.

Varje aktion som påbörjas samtidigt som gonggongen ljuder gäller ej och en aktion som utförs mellan gonggongen och domarens visselsignal är ogiltig.

När matchen är slut, står matchledaren i mitten på mattan vänd mot funktionärernas bord. Brottarna skakar hand, ställer sig på var sin sida om matchledaren och inväntar resultatet. De får ej ta ner trikåns axelband innan de lämnat mattan. Omedelbart när resultatet utropats, skakar brottnarna hand med matchledaren. Varje brottare måste sedan skaka hand med motståndarens tränare. Om de ovan nämnda bestämmelserna ej följes, ska den brottare som felar bli bestraffad i enlighet med de disciplinära reglerna.

## § 30 STOPPANDE OCH FORTSÄTTNING AV MATCHEN

### Generella regler

Alltid då en match avblåses i stående eller parterr brottning, återupptas matchen i stående.

Matchen ska stoppas och återupptas på mitten av mattan i stående om:

- en fot rör vid skyddszonen
- om brottnarna i greppsituation rör vid röda zonen med tre eller fyra fötter och stannar där utan att genomföra något grepp.
- om underliggande brottare vid rör skyddszonen med huvudet
- när en Challenge begärs av en tränare, avbryter mattpresidenten matchen när situationen går till neutralläge.
- I de fall då den försvarande brottaren tilldelas en varning för mattflykt, greppflykt eller ojusthet i parterr, skall matchen återupptas i parterr oberoende om den attackerande brottaren lyckades genomföra ett grepp eller inte.

Det är inte tillåtet för en brottare att trycka ut sin motståndare. Detta kommer att betraktas som greppflykt.

Konsekvensen: om en brottare försöker att trycka ut sin motståndare, ska matchledaren omedelbart stoppa matchen samt tilldela felande brottaren en tillsägelse. Om detta upprepas under hela matchen, erhåller felande brottaren en varning och motståndaren tilldelas en poäng. Detta gäller även om felande brottaren lyckas trycka ut sin motståndare till skyddszon.

(Om brottaren som försöker att trycka ut sin motståndare är först med att beröra skyddszonen med hela foten, tilldelas motståndaren en poäng och tillsägelsen eller varningen annulleras.)

## § 31 TYP AV SEGER

En match kan vinnas genom:

- fall
- skada, uteblivande, uppgivande eller diskvalificering av motståndaren.
- teknisk överlägsenhet
- poäng (vinna med högst 9 poängs skillnad i FS och Kv. brottning eller 7 poängs skillnad i GR genom att addera poängerna i båda perioderna)

I de fall då en match slutar oavgjort, 1-1, 2-2, 3-3 etc. och kriterierna gällande värdet av aktionen och varningar inte kan skilja brottnarna åt, ska den brottare som har tagit den sista poängen utnämnas till segrare, se nedanstående tabell.

Röd poäng	Blå poäng	Kommentar	Resultat
1 1 1	1 1 <u>1</u>	Blå brottare har tagit den sista tekniska poängen	Blå brottare vinner
1 2	1 1 <u>1</u>	Blå brottare har tagit sista tekniska poängen. Röd brottare har tagit en tvåa.	Röd brottare vinner
1 1 0 0 <u>1</u>	1 1 1 0	Röd brottare har tagit sista tekniska poängen men har två varningar och blå brottare har endast en.	Blå brottare vinner
1 1 1	1 <u>2</u> 0	Blå brottare har tagit en tvåa.	Blå brottare vinner
1 1 0 <u>1</u>	1 2 0	Röd brottare har tagit sista tekniska poängen. Båda brottarna har varsin varning. Blå brottare har tagit en tvåa.	Blå brottare vinner
1 0 1 1 0	1 0 1 0 <u>1</u>	Båda brottarna har två varningar var. Blå brottare har tagit den sista poängen.	Blå brottare vinner.

I de fall då en match i GR slutar oavgjort, 0-0 ska den brottare som sist bedömts som mest aktiv utnämnas till segrare.

Emellertid ska den attackerande brottaren tilldelas segern i de situationer där en aktion genererar två poäng till båda brottarna på grund av att den attackerande rullar på sin egen rygg.

Detta för att inte straffa den attackerande brottaren.

Den brottare som erhåller tre (3) varningar totalt i matchen är diskvalificerad.

## § 32 TRÄNAREN

Tränaren får uppehålla sig vid foten av podiet eller minst 2 meter från mattkanten under matchen.

(nat: Vid hörnet av mattan)

Förutom de göromål han tillåtes göra vid t.ex. medicinsk behandling tillsammans med läkaren om sådan finnes, är tränaren absolut förbjuden att påverka besluten eller att förolämpa poängdomaren eller matchledaren.

Han har endast rätt att tala med sin brottare.

Om dessa förbud ej respekteras, är matchledaren eller poängdomaren skyldig att visa för tränaren «det gula kortet» (varning) och om han/hon fortsätter, skall **mattpresidenten** visa honom «det röda kortet» (uteslutning).

Mattpresidenten kan också visa korten **GUL** på eget initiativ.

Omedelbart efter mattpresidentens rapport till tävlingsledaren, ska tränaren uteslutas från tävlingen och kan inte fullfölja sin funktion .

Brottarna i laget i fråga har emellertid rätt att använda en annan tränare.

Det nationella specialförbundet som den uteslutna tränare tillhör kommer att bli bestraffade enligt de finansiella och disciplinära reglerna.

Tränaren får ge vatten till sin brottare under pausen, Det är inte tillåtet att ha med sig våt handduk.  
*Matchledaren och poängdomaren har rätt att visa det gula kortet men ej det röda.*  
*Tränaren ska vara klädd i idrottskläder samt skor för inomhus bruk.*

## § 33 UTMANING (CHALLENGE)

Challenge är tillåtelse som tränare på uppdrag av brottaren har, att stoppa aktionen och begära att Juryn skall titta på video i de fall när en oenighet uppstår om en bedömning. Denna möjlighet erbjuds endast under tävlingar där video kontrollen är formellt fastställt av FILA och organisationskommittén.

Tränaren måste begära Challenge genom att kasta ett mjukt föremål på mattan, omedelbart efter att domarteamet har offentligt gjort sitt beslut i tveksamma situationer. Matchen fortsätter om brottaren är oense med tränarens beslut.

### SPECIELLA SITUATIONER

Varje brottare har rätt till en (1) Challenge per match. Om efter granskning av den omtvistade aktionen, Juryn ändrar domarteamets beslut, kan Challenge användas igen under matchen.

Om Juryn bekräftar den ursprungliga beslutet, förlorar brottaren Challenge och hans motståndare erhåller 1 teknisk poäng.

Mattpresidenten avbryter matchen för granskning av Challenge så snart situationen går till neutralläge.

Ingen Challenge kan begäras i händelse av passivitets bestraffningar eller ett fall.

Ingen Challenge kan begäras efter att ordinarie tid i en period är slut, utom om poängen läggs till på resultattavlan efter matchledarens visselsignal. Tränaren har 5 sekunder från det att den ifrågasatte poängen offentliggörs på den officiella resultattavlan att begära en Challenge.

Tränaren måste begära Challenge från sin plats på stolen, utan att trampa på mattan eller gå mot poängdomarens eller mattpresidentens bord.

Samråd mellan domarteamet och Juryn under granskning av en Challenge, är inte tillåtet.

Efter en gångs granskning av aktionen, Juryn utan samråd med domarteamet visar sitt beslut med det material som står till buds (spadar eller elektroniskt). Ett enhälligt beslut av Juryn kommer att vara slutgiltigt och kan inte diskuteras.

Om medlemmar i Juryn är oense, skall den omtvistade aktionen granskas en andra gång. Då majoritetsbeslut av Juryn kommer att gälla.

Det är inte möjligt att begära mot Challenge mot ett slutgiltigt beslut som har tagits av Juryn.

## § 34 LAGPOÄNG VID INDIVIDUELLA TÄVLINGAR

Lagpoäng räknas för de 10 först placerade brottarna

Placering	Poäng	Placering	Poäng
1:a	10	7:a	4
2:a	9	8:a	3
3:orna	8	9:a	2
5:a	6	10:a	1
5:a	6		

Tillämpningen av tabellen ovan kvarstår oförändrad, oberoende av hur många brottarna än är i varje viktklass. Om flera lag uppnått samma poäng, placeras det lag före som uppnått flest 1:a-placeringar osv.

*Nationellt räknas lagpoäng enligt skalan 4-1.*



## § 35 PLACERING VID LAGTÄVLING

### Generellt

I princip avgörs en lagtävling enligt FILA:s 8 officiella viktklasser.

Ifall några viktklasser dubbleras på grund av nationella regler är det rekommenderat att laget ska bestå av ett udda antal viktklasser.

Varje lag har rätt att byta brottare i för varje match under förutsättning att dom är invägda.

I de fall en hemma- och bortamatch genomförs under en och samma dag måste ett vinnande lag tillkännages efter varje lagmatch. En individuell seger ger laget en (1) poäng oberoende av hur matchen slutade. På detta sätt kan ett vinnande lag alltid utses.

### Om en tävling omfattar endast två lag

Ifall det är en hemma- och bortamatch som avgörs under en och samma dag där vardera laget vinner varsin lagmatch finns det två möjliga metoder att avgöra vilket det vinnande laget är. Vilken metod som ska tillämpas bestäms innan första matchen.

- a) En tredje avgörande match
- b) Utse vinnande lag enligt följande kriterium:

- 1) Flest antal segrar i de två matcherna
- 2) Flest antal segrar på fall, wo, diskvalifikation och skada
- 3) Flest antal matchsegrar på teknisk överlägsenhet
- 4) Flest antal tekniska poäng erhållna
- 5) Minst antal tekniska poäng förlorade

### Om en tävling omfattar mer än två lag

För att utse vilket lag som vinner en match ska samma metod tillämpas enligt ovan där varje individuell seger ger en poäng. Det vinnande laget tilldelas en (1) poäng och det förlorande laget noll (0) poäng.

I de fall två lag har lika många klassificeringspoäng avgör inbördes möte. Om det fortfarande är lika på grund av att lagen har vunnit varsin match avgörs segrande laget enligt utvärdering av ovan nämnda punkter, från 1 till 5.

### I de fall 3 eller flera lag har lika många klassificeringspoäng

Följande grundregel ska tillämpas för att klassificera det sämsta laget tills dess att två lag återstår. Dessa två lag ska då klassificeras enligt principen om två lag som har lika många klassificeringspoäng.

- Minst antal segrar på fall, wo, diskvalifikation och skada
- Minst antal matchsegrar på teknisk överlägsenhet
- Minst antal tekniska poäng erhållna
- Mest antal tekniska poäng förlorade

# SJÄTTE DELEN

## POÄNG FÖR AKTIONER OCH GREPP

### § 36 AKTIONER ELLER GREPP

För att uppmuntra risktagning, då en brottare utför ett misslyckat kastförsök och hamnar i underläge parterr utan att motståndaren gjort någonting, får brottaren i överläge ej någon teknisk poäng.

Båda brottarna kommer genast att föras tillbaka till stående position.

Däremot om vid ett grepp den defensiva brottaren utför en parad och får ned sin motståndare på mattan, skall han få de tekniska poäng som motsvarar hans aktion.

Om brottaren utför ett grepp och går själv i brygga och stannar där en kortare stund (kontinuitet) och sedan fullföljer sin aktion genom att få sin motståndare i brygga, skall han ej bestraffas. Tekniska poäng utdelas endast till honom eftersom han genomfört en aktion med ett grepp som medförde risker.

Däremot om den offensive brottaren blockeras med kontroll (t.ex. i brygga eller genom en parad av sin motståndare), är det klart att poäng skall utdelas till den senare (defensive) brottaren.

Dessutom, den brottare vars grepp har påbörjats kan endast tilldelas poäng om han genom egen aktion har:

- a) fått ned den offensive brottaren på mattan.
- b) utfört aktionen med kontinuitet.
- c) lyckats kontrollera den offensive brottaren genom att blockera honom i bryggläge, d.v.s. i ett läge som anses avslutat.
- d) Matchledaren måste vänta till varje situation har avslutats innan han delar ut de tekniska poäng vardera brottare har erövat.
- e) I situationer där aktionerna för de två brottarna växlar från ett läge till ett annat, ska poängen för alla aktioner utdelas enligt dess värde.
- f) Ögonblicksfall existerar ej (§ 44). Om en brottare från stående hamnar på rygg efter en aktion från motståndaren, erhåller denne 4 eller 5 poäng. Om brottaren hamnar på rygg efter egen aktion, erhåller motståndaren 2 poäng (självfall). Självfall från parterrläge ger också motståndaren 2 poäng.
- g) Att rulla från en skuldra till den andra genom att använda armbågarna i bryggläge och vice versa skall anses vara endast en (1) aktion.
- h) Ett grepp skall inte anses som en ny aktion förrän brottarna återgår till utgångsläget.
- i) Matchledaren visar poängen. Om poängdomaren håller med, ska han visa detta genom att höja den poängspade som motsvarar färgen och poängen i fråga (1, 2, 4 eller 5 poäng). Om oenighet råder mellan matchledaren och poängdomaren, ska mattpresidenten ta ett beslut till förmån för den ene eller den andre av brottarna. Mattpresidenten äger ej rätt att uttrycka någon annan åsikt.
- j) Om ett fall inträffar precis vid slutet av matchen, gäller endast gonggongen och inte matchledarens visselsignal.
- k) Vid slutet av matchen är alla grepp giltiga som slutförts före gonggongen. Under inga omständigheter, kan en aktion av en brottare räknas om den är avslutad efter gonggongen.

### § 37 FALLHOTANDE LÄGE

En brottare skall anses vara i fallhotande läge, när hans rygglinje (eller skulderlinje) är vertikalt eller parallellt med mattan, bildar en vinkel mindre än 90 grader till mattan, då han spjärnar emot med överkroppen för att undvika ett "fall". (se definitionen av "fall").

Fallhotande läge föreligger när:

- a) den försvarande brottaren går i brygga för att förhindra fall.
- b) den försvarande brottaren, med ryggen mot mattan, stöder sig på en eller båda armbågarna för att undvika att få sina skuldror nedtryckta mot mattan.
- c) brottaren har en skuldra i mattan och samtidigt går över 90 graders vertikal linje med den andra skuldran.
- d) brottaren befinner sig i «ögonblicksfall», dvs när han doppar båda skuldrorna i mattan för mindre än en sekund.
- e) brottaren rullar över på sina skuldror.

Fallhotande läge råder ej längre då brottaren överskrider den 90 graders vertikala linjen med sitt bröst och sin mage vända mot mattan.

Om mattan och brottarens rygg (sittande) bildar 90 graders vinkel, anses detta ej vara fallhotande.

## § 38 MARKERING AV POÄNG

Poängdomaren för in poängen som de båda brottarna erhållit för utförda aktioner och grepp på en domarsedel. Han noterar dem allteftersom varje aktion utförs under matchen.

För att ha en enhetlig skrivning, ska den aktion som leder till fall noteras på domarsedeln med en ring.

Varning för mattflykt, greppflykt, vägran att starta, ojusta grepp, brutalitet, och passivitets varningar markeras med (O).

Första passivitets regelbrott i GR markeras med (P).

Första passivitets regelbrott i FS/Kv. markeras med (V) och andra med (P).

Efter varje varning (O), får motståndaren automatiskt 1 eller 2 poäng, beroende på karaktären av överträdelsen.

(undantag vid andra passivitets regelbrott i Grekisk-romersk brottning, § 48)

I fall där antal poäng är lika, skall den sista tekniska poängen strykas under.

## § 39 GREPP MED HÖG AMPLITUD

Alla aktioner eller grepp en brottare utför från stående eller lyft från parterr bedöms som «hög amplitud» då:

- det orsakar att motståndaren förlorar all kontakt med mattan, kontrollerar honom och får honom att beskriva en hög svepande kurva i luften och försätter honom i direkt och omedelbart fallhotande läge. (gäller bara i GR brottning)

**Notera:** Om brottaren, under utförande av ett grepp med eller utan hög amplitud själv vidrör mattan med båda skulderna, får han själv 4 eller 5 poäng i GR brottning och 4 poäng i FS/Kv. brottning och hans/hennes motståndare 2 poäng p.g.a. självfall vid utförande av greppet.

## § 40 POÄNGVÄRDET AV AKTIONER OCH GREPP

### En (1) poäng

- till den brottare som utför ett korrekt grepp från stående eller parterr men ej får motståndaren i fallhotande läge och inte heller håller honom/henne nere under kontroll.
- till den parerande brottaren som håller motståndaren, som har en eller två raka armar samt ryggen mot mattan.
- till den brottare som blir förhindrad att utföra ett grepp därför att motståndaren håller en ojuste koppling, men slutligen lyckas utföra sitt kast.
- till den attackerande brottaren, vars motståndare flyr greppet, mattan, vägrar att sätta igång, begår regelfel eller brutalitet.
- till den brottare vars motståndare sätter hela sin fot i skyddszonen.
- till den anfallande brottaren då den försvarande tjuvstartar eller ej intar korrekt parterrläge efter tillsägelse.
- till den brottaren vars motståndare begärt en Challenge och det ursprungliga beslutet har bekräftats.
- alla avbrott i matchen utan blodvite eller synliga skador bestraffas med 1 poäng till motståndaren.  
(*Poäng ska ej utdelas ifall domaren bryter matchen*)

### Två (2) poäng:

- till den som brottar ner sin motståndare på mattan genom att gå på ryggen på honom, och i detta läge håller honom nere under kontroll (tre punkter i mattan: två armar/händer och ett knä eller två knän och en arm/hand).
- till den brottare som får överläge, håller och kontrollerar motståndaren genom grepp bakifrån.
- till den brottare som vid brottning i parterr utför ett korrekt grepp och får motståndaren i fallhotande läge.
- till den attackerande brottaren vars motståndare rullar på sina skuldror.
- till den attackerande brottaren vars motståndare flyr ut från mattan i fallhotande läge.
- till den attackerande brottaren, vars motståndare utför en ojusthet som förhindrar utförandet av ett påbörjat grepp.
- till den försvarande brottaren om den attackerande brottaren doppar sina skuldror under utförandet av ett grepp, eller rullar på sina skuldror.
- till den brottaren som från stående parerar eller blockerar sin motståndare till fallhotande läge.

### Fyra (4) poäng: FS/Kv.

- till den brottare som utför ett grepp från stående med eller utan hög amplitud och får motståndaren direkt i fallhotande läge.
- till den brottare som lyfter sin motståndare från mattan och därefter utför ett grepp med eller utan hög amplitud även om en eller båda av den attackerande brottarens knän är på mattan, förutsatt att attacken resulterar i omedelbart fallhotande läge.

**Notera:** Om vid ett grepp den försvarande brottaren håller kontakt med mattan med en av sina händer, men omedelbart försätts i fallhotande läge, ska den attackerande brottaren erhålla 4 poäng.

### Fyra (4) poäng: GR

- till den brottare som utför ett grepp från stående utan hög amplitud och får motståndaren direkt i fallhotande läge.
- till den brottare som lyfter sin motståndare från mattan och därefter utför ett grepp utan hög amplitud och får motståndaren direkt i fallhotande läge. (även om en eller båda av den attackerande brottarens knän är på mattan)

### Fem (5) poäng: GR

- alla grepp från stående med hög amplitud, som får den försvarande brottaren i omedelbart fallhotande läge.
- grepp som utförs av en brottare från parterrläge som helt lyfter sin motståndare från mattan och utför ett grepp med hög amplitud, som försätter motståndaren i direkt och omedelbart fallhotande läge.

## § 41 BESLUT OCH VOTERING

- a) Matchledaren ska visa sitt beslut genom att höja sin arm och därvid markera poängen med fingrarna på ett tydligt sätt. Om matchledaren och poängdomaren är överens är beslutet tillkännaget.
- b) Mattpresidenten har ej rätt att påverka eller ändra ett beslut, då poängdomaren och matchledaren är överens utom i de fall som beskrivs i § 21.
- c) Om votering måste göras ska poängdomaren och mattpresidenten visa sin bedömning med hjälp av spadar. Det finns 11 spadar i olika färger blå, röda och vita enligt följande:

- en vit
- fem röda, varav fyra är numrerade 1, 2, 4, 5 för att visa poäng och en onummerad avsedd för varningar och att påyrka uppmärksamhet på den berörde brottaren.
- fem blå, varav fyra är numrerade som de röda och en onummerad.

De måste finnas inom räckhåll för de som använder dem.

Under inga omständigheter får poängdomaren avstå från att votera. Han måste visa sitt beslut tydligt och ej ge utrymme för tvetydighet.

Då delade meningar råder skall mattpresidenten avgöra vilket beslut som ska gälla, genom att votera för antingen poängdomarens eller matchledarens åsikt.

- d) Om matchen varar matchtiden ut, ska mattpresidentens domarsedel avgöra då segraren utses. Den officiella poängtavlan måste hela tiden under matchen överensstämja med mattpresidentens domarsedel. Om det skiljer en eller flera poäng mellan poängdomarens och mattpresidentens domarsedlar, gäller endast poängen på mattpresidentens domarsedel.

## § 42 BESLUTSTABELL

Tilldelning av poäng eller varningar.

Vid en brottningsaktion, delar poängdomaren och matchledaren ut poäng och varningar enligt vad som anges nedan, och som i vardera av de antagna fallen ger följande officiella resultat:

(R= Röd brottare, B= Blå brottare, 0= noll poäng)

Matchledare	Poängdomare	Mattpresidentresultat	Officiellt resultat	Kommentar
1R	1R	-	1R	I dessa exempel är matchledare och poängdomare överens och mattpresidenten ingriper ej.
2B	2B	-	2B	
4R	4R	-	4R	
5R	5R	-	5R	
1R	0	0	0	I dessa exempel är matchledare och poängdomare ej överens.
1B	1R	1R	1R	
2R	1R	2R	2R	Mattpresidenten ingriper och majoritetsprincipen gäller.
2B	0	2B	2B	
4R	2R	2R	2R	
4B	2R	4B	4B	

I händelse av oenighet i domarteamet eller i händelse av uppenbart fel domslut, ska mattpresidenten begära en överläggning enligt § 21.

# SJUNDE DELEN

## PLACERINGSPOÄNG EFTER EN MATCH

### § 43 KLASSIFICERINGSPÖÄNG

#### Princip

Klassificeringspoängen en brottare erhåller avgör den slutliga klassificeringen.

#### Klassificeringspoäng vid matchslut

##### **5 poäng till segraren och 0 poäng till förloraren:**

- Fallseger
- Skada
- Uteblivande
- W.O.
- Diskvalifikation

##### **4 poäng till segraren och 0 poäng till förloraren:**

- Teknisk överlägsenhet (8 poängs skillnad under en GR match och 10 poängs skillnad under en FS/Kv. match), och förloraren **ej** tagit tekniska poäng.

##### **4 poäng till segraren och 1 poäng till förloraren:**

- Teknisk överlägsenhet (8 poängs skillnad under en GR match och 10 poängs skillnad under en FS/Kv. match), och förloraren tagit tekniska poäng.

##### **3 poäng till segraren och 0 poäng till förloraren:**

- Poängseger (vinnaren tagit 1 till 7 poäng under en GR match och 1 till 9 poäng under en FS/Kv. match), och förloraren **ej** tagit tekniska poäng.

##### **3 poäng till segraren och 1 poäng till förloraren:**

- Poängseger (vinnaren tagit 1 till 7 poäng under en GR match och 1 till 9 poäng under en FS/Kv. match), och förloraren tagit tekniska poäng.

##### **3 poäng till segraren och 0 poäng till förloraren:**

- Poängseger där vinnaren är den som sist bedömts som mest aktiv. (Gäller bara i Grekisk-romersk)

##### **0 poäng till röd brottare och 0 poäng till blå brottare:**

- I de fall båda brottarna blivit diskvalificerade på grund av regelbrott.

### § 44 FALL

När den försvarande brottaren hålls av sin motståndare med båda skuldrorna mot mattan för en så lång tid att matchledaren hinner se att det är total kontroll på fallet, ska detta anses vara fall.

För att ett fall vid mattkanten ska godkännas, måste motståndarens skuldror helt och hållet ha kontakt med röda zonen och huvudet får ej röra vid skydds zonen.

Fall i skydds zonen är ogiltigt.

Om en brottare förlorar på fall beroende på ett regelbrott eller ett ojuste grepp som han är själv skyldig till, så godkännes fallet.

Det fall som konstaterats av matchledaren är giltigt om det bekräftas av mattpresidenten. Om matchledaren ej visar fall, trots att det är det, kan fallet godkännas om poängdomaren och presidenten är överens om det.

Det är inte möjligt att begära någon Challenge i händelse av ett fall som är godkänd av mattpresidenten och matchledaren eller poängdomaren. (*nationellt krävs majoriteten av domarteamet*)

För att bli konstaterat och godkänt, måste fallet vara tydligt. Brottarens båda skuldror måste samtidigt vidröra mattan under den korta tidsrymden av 1-2 sek. (Gäller även vid smidjebälte)

Matchledaren slår sin hand i mattan först när han erhållit presidentens godkännande. Matchledaren blåser därefter i sin pipa.

## § 45 TEKNISK ÖVERLÄGSENHET

Förutom vid fallseger, uteblivande eller diskvalifikation, ska en match stoppas före full tid:

- det uppnås åtta (8) poängs skillnad mellan brottarna i en GR match.
- det uppnås tio (10) poängs skillnad mellan brottarna i en FS/Kv. match.

*Nationellt krävs tolv (12) poängs skillnad mellan brottarna i alla stilar. (gäller för, K, P, Fy och fä)*

Matchen får ej avbrytas för att utnämna seger på teknisk överlägsenhet förrän den avgörande aktionen är slutförd (se § 29).

Mattpresidenten signalerar till matchledaren då denna poängskillnad uppnåtts. Matchledaren tillkännager matchens segrare efter konsultation med presidenten.

# ÅTTONDE DELEN

## DESTRUKTIV BROTTNING

### § 46 PARTERRLÄGE UNDER MATCHEN

Om en av brottarna bringar ner sin motståndare på mattan, fortsätter matchen i parterrläge och den underliggande brottaren får motarbeta sin motståndares ansträngningar och resa sig upp.

Om däremot en brottare bringar ner sin motståndare till mattan och han, beroende på den attackerades skickliga försvar, ej kan utföra något grepp, ska matchledaren, efter en rimlig tidsperiod, stoppa matchen och låta matchen återupptas i stående.

Det är förbjudet för brottaren i överläge att starta parterr överläget genom att kasta sig eller hoppa på sin motståndare. Om denna överträdelse begås, ska matchledaren tilldela honom en varning, ge en (1) poäng till motståndaren och beordra den underliggande brottaren upp i stående.

Brottaren i överläge har ej rätt att avbryta själva matchen eller att begära att matchen återupptas i stående.

#### **Beordrat parterrläge**

Utgångsläget i parterrläge innan domaren blåser i pipan är enligt följande:

Brottaren som är beordrad i underläge ska ha sina knä och händer på de markerade punkterna. Avståndet mellan händer och knän ska vara minst 20 centimeter. Armarna ska vara raka, fötterna får ej korsas och den övre delen av benen ska bilda en 90° vinkel med mattan.

Den överliggande brottaren ska placeras bakom motståndaren och placera sina händer på skuldrorna. Han kan vara stående eller ha ett knä i mattan.

### § 47 RÖDA ZONEN

Den röda zonen är till för att avslöja den passive brottaren, att komma ifrån systematisk mattkantsbrottning samt förhindra att man lämnar brottningsområdet.

- Alla grepp och aktioner som påbörjas i den aktiva zonen och som slutar inom densamma är giltiga inkluderande fallhotande läge, parad och fall.
- Varje grepp eller motattack som påbörjas i stående i den aktiva zonen (utom i röda zonen) är giltigt oavsett var det slutar (aktivitetszon, röd zon, skyddszon).
- Om emellertid kastet slutar i skyddszone, stoppas matchen och brottarna återförs till mattans mitt. Matchen fortsätter i stående. Poäng ska delas ut motsvarande greppets värde.
- Ett fall i skyddszone gäller ej. Matchen måste blåsas av och brottarna återföres till mitten, därför att greppet slutade utanför mattan. Matchen fortsätter i stående.
- I det fall den attackerande brottaren, som utför greppet, hamnar i fallhotande läge i skyddszone, ska matchen stoppas och hans motståndare tilldelas 2 tekniska poäng. Matchen ska återupptas på mattans mitt, i stående.
- Under utförande av grepp och aktioner, som har påbörjats i aktiva zonen, får brottarna gå in i röda zonen och, under kontinuitet, utföra grepp och aktioner i alla riktningar, men under inga omständigheter får det vara något uppehåll i utförandet av deras grepp.
- En aktion eller grepp får ej påbörjas i stående i röda zonen, utom i det speciella fall när brottarna som söker grepp har endast två fötter i röda zonen. I detta fall ska matchledaren acceptera situationen för en kort stund, och invänta utvecklingen av greppet.
- Om brottarna avbryter sin aktion i röda zonen och förblir orörliga, eller om de utan aktivitet, har två, tre eller fyra fötter i röda zonen, ska matchledaren avbryta matchen, föra brottarna tillbaka till mitten och återupptas i stående.
- I samtliga fall, i stående, där en av de attackerande brottarnas fötter är i skyddszone, d v s utanför röda zonen, ska matchen avbrytas och tillämpa reglerna.
- Om den försvarande brottaren sätter sin ena fot i skyddszone, men den attackerande brottaren utför ett grepp under kontinuitet, är greppet giltigt. Om inte den attackerande brottaren utför aktionen ska matchledaren avbryta matchen och tillämpa reglerna.
- I det ögonblick en brottare sätter en av sina fötter i röda zonen, ska matchledaren ropa «ZONE».  
Då brottaren hör detta ord måste han sträva efter att återvända mot mattans mitt utan att avbryta sin aktion.
- Vid brottning i parterr är varje aktion, grepp eller parad som utförs från eller i röda zonen giltig, även om det slutar i skyddszone.

- För alla aktioner som påbörjats i parterr i röda zonen och utförts i skyddszonen ska matchledaren och poängdomaren dela ut poäng, men matchen avbryts och brottarna återföres till mitten och återupptas i stående.
- Vid brottniing i parterr kan den attackerande brottaren slutföra sin aktion om han, under utförandet av greppet kommer utanför zonen, förutsatt att motståndarens skuldror och huvud är inom zonen. I detta fall, kan även fyra ben vara utanför mattan.

## § 48 TILLÄMPNING AV PASSIVITET (Fristil och Grekisk-romersk)

### procedur för tillämpning av bestraffning för inaktivitet i Fristil brottniing

En domare har bland annat i uppgift att bedöma och urskilja vad som är riktig action gentemot en låtsat aktivitet försök för att slösa bort tid.

a - När som helst alla i domarteamet är eniga om att en brottare blockerar, håller fingrar, hindrar sin motståndare och/eller allmänt undviker att brottas, stoppas matchen och signalerar matchledaren till felande brottaren. Första regelbrottet medföljer en muntlig tillsägelse: "ATTENTION" och förs in ett (V) på domarsedel i felande brottarens kolumn.

Andra gången: stoppas matchen för att meddela den felande brottaren att en 30-sekunders "aktivitet period" börjar och förs in ett (P) på domarsedel i felande brottarens kolumn. En lampa motsvarande felande brottaren tänds. Detta larmar och meddelar brottaren, tränaren och åskådaren att en "aktivitet period" har påbörjat. Skulle någon av brottarna ta poäng inom 30 sekunder "aktivitet period", straffpoängen och varningen annulleras och endast aktivitets poäng tilldelas. Om ingen av brottarna tar någon poäng under 30-sekunders "aktivitet period", tilldelas den felande brottaren en varning (O) och motståndaren en poäng. Vid flertal passivitetsregelbrott påbörjar "aktivitet perioden" direkt. Ingen "aktivitet period" för J, S, KvJ och Kv. efter 2:30 och 5:30 och för K, P, U, F och KvU efter 1:30 och 3:30.

b – Om ingen av brottarna har tagit poäng under första 2 minuter (K, P, U, F, KvU, 1 minut) in i första perioden, måste domarteamet obligatoriskt utse en av brottarna som inaktiv och starta en "aktivitet period" som kallas "obligatoriskt aktivitet period" (samma procedur som beskrivs ovan gäller).

### procedur för tillämpning av bestraffning för inaktivitet i Grekisk-romersk brottniing

A - Första regelbrott: felande brottaren få en **tillsägelse** utan match avbrott, presidenten och "Juryn" meddelas. Man för in ett (P) på domarsedeln i felande brottarens kolumn.

B - Andra regelbrott: matchen stoppas, felande brottaren få en **varning**. Motståndaren väljer "parterr" eller "stående" position. Man för ett (O) på domarsedel i felande brottarens kolumn.

C - Tredje regelbrott: matchen stoppas, felande brottaren få en **varning** och en **teknisk poäng** tilldelas motståndaren och dessutom han har rätt att välja "parterr" eller "stående" position. Man för in ett (O) på domarsedeln i felande brottarens kolumn och 1 poäng i motståndarens kolumn.

D - Fjärde regelbrott: matchen avbryts. Den aktive brottaren vinner på fall. Man för in ett (O) på domarsedeln i felande brottarens kolumn och 1 poäng i motståndarens kolumn.

E - Segern skall tilldelas den brottare som sist bedömts som mest aktiv om en match slutar 0-0. Den situation som innebär att ingen brottare tilldelas passivitets tillsägelse (P) är inte tänkt, eftersom det rekommenderas att domarteamet utser en av brottarna som inaktiv inom första minuten.

I samband med andra och tredje passivitets varningar i den grekisk-romerska stilen, har motståndaren till varnade brottaren rätt att välja, antingen parterr eller stående position. Den brottare som väljer parterr position har också rätt att välja omvänt livtag, eller vanligt parterr, stående eller ett knä på mattan med händerna vilande på motståndarens skuldror.

Obs: procedur för tillämpning av passivitet för Fristil och Grekisk-romersk brottniing är helt olika.



## Layout för den beordrade parterrläge i Grekisk-romersk brottnig

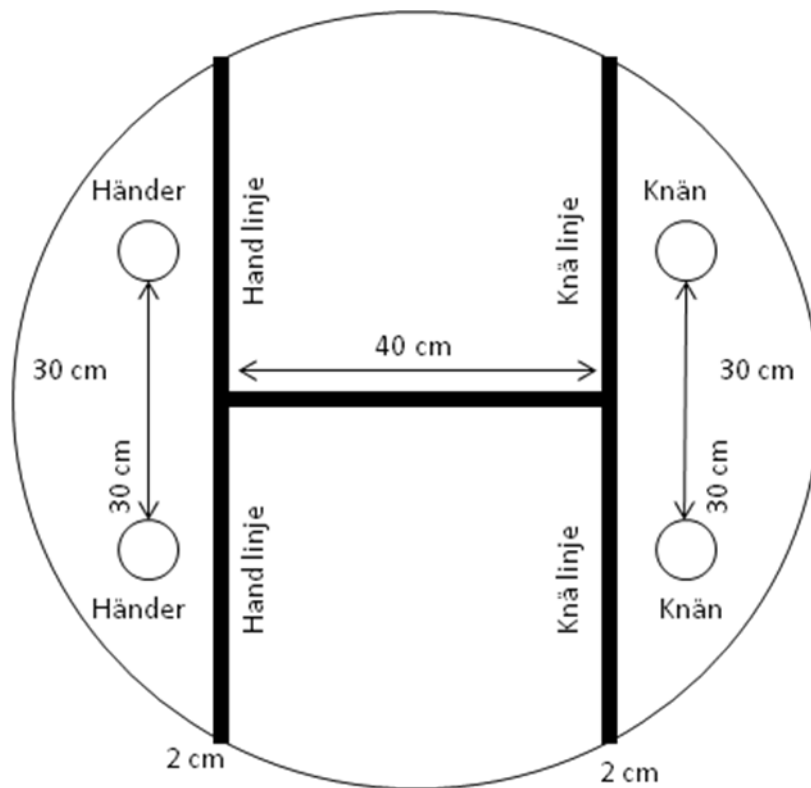

Möjligt att placera en fot eller båda fötterna på linjen. Foten/ fötterna får inte gå utanför linjen.

Så fort brottaren kopplat blåser domaren igång matchen där brottaren får försöka genomföra greppet samt att underliggande brottare får försvara sig själv.

Med matchledarens vissling, måste överliggande brottaren koppla på en gång, med både armar och utan att simulera. I alla fall, överliggande brottare får inte putta sin motståndare med sina ben eller markera för domaren om motståndarens position. Om överliggande brottaren simulerar eller putta med benen, skall domaren stoppa matchen och ge honom en tillsägelse (ATTENTION). Om överliggande brottaren upprepar felandet en andra gång, skall domaren tillämpa korrekt sanktion genom att tilldela en varning och 1 poäng till motståndare. Matchen återupptas i stående ställning.

Om brottaren i parterr position inte intar korrekt position eller tjuvstartar ska domaren först ge honom en tydlig tillsägelse genom att säga (ATTENTION). Om brottaren tjuvstartar eller inte intar korrekt position efter tillsägelsen, tilldelas han en varning och en (1) poäng tilldelas motståndaren. Den felande brottaren ska sedan beordras ner i parterr igen och koppling ska beordras.

# NIONDE DELEN

## FÖRBUD OCH FÖRBJUDNA GREPP

### § 49 GENERELLA FÖRBUD

Det är förbjudet för brottarna att:

- dra i håret, öronen, könsorganen, nypa i huden, bitas, bryta (vrida) fingrar och tår etc., och generellt att utföra aktioner eller grepp med avsikt att plåga motståndaren eller att få honom att lida för att förmå honom att ge upp.
- att sparka, skalla, strypa, knuffa, ta grepp som riskerar motståndarens liv, eller orsaka en fraktur eller ledskada, att trampa på motståndarens fot eller att röra vid hans ansikte mellan ögonbrynen och munnens linje.
- att slå armbågen eller knäet in i motståndarens buk eller mage, att utföra någon brytning som innebär plåga eller att hålla fast i motståndarens trikå.
- att klamra sig fast vid eller ta tag i mattan.
- att tala under matchen.
- att greppa motståndarens fotsula (att greppa fotryggen eller hälen är tillåtet i fristil).
- att sins emellan göra upp matchen.

### § 50 GREPPFLYKT

Som greppflykt betraktas alla de situationer där den angripne brottaren öppet vägrar kontakt för att hindra sin motståndare att utföra eller inleda ett grepp.

Dessa situationer förekommer lika väl i stående brottningsområde som i parterr.

Situationerna uppstår inom den aktiva zonen av mattan eller från den aktiva till den passiva zonen.

Greppflykt ska bestraffas på samma sätt som mattflykt, dvs.:

- Varning till den felande brottaren (0).
- 1 poäng till motståndaren.

#### Parterr i grekisk-romersk brottningsområde

Då en brottare befinner sig i parterrläge på grund av att motståndaren manövrerat honom dit, och han då hoppar fram för att undvika att motståndaren ska kunna koppla ett grepp, försätter han sin motståndare i läge för att koppla ett ojust grepp — runt låren på den «flyende» brottaren.

Detta ska tolkas som greppflykt. Matchledaren ska inte tillåta denna situation då detta är greppflykt av den flyende brottaren. Han måste därför vara mycket tydlig och precis på det sätt han tar itu med denna överträdelse.

- Första gången brottaren i parterrunterläge hoppar framåt för att undvika att bli greppad av motståndaren, ska domaren säga med hög röst; «*Du får inte hoppa framåt.*» (Attention, no jump.)
- Om det sker en andra gång ska domaren vädja för varning och ett (1) poäng till motståndaren för greppflykt. Stoppas matchen om någon av de andra domarna tillstyrkt varningen, markerar överträdelsen och fortsätta matchen i parterr.

Denna metod gäller vid greppflykt då en brottare hoppar framåt. Att försvara sig genom att flytta sig i sidled är emellertid godkänt och ska ej bestraffas. Brottaren i underläge får inte böja eller lyfta ett eller båda benen för att förhindra ett grepp. Om han gör detta i försvarssyfte får han en varning (0) och motståndaren två (2) poäng.

### § 51 MATTFLYKT

Då en brottare flyr mattan, antingen från stående eller parterr, ska en varning omedelbart utdelas mot den felande brottaren. Följande poäng ska ges till den attackerande brottaren :

- |                               |   |
|-------------------------------|---|
| Mattflykt:                    | 1 poäng + varning till motståndaren (0) |
| Mattflykt i fallhotande läge: | 2 poäng + varning till motståndaren (0) |

Å andra sidan ska en varning utdelas till den brottare som medvetet bär ut sin motståndare utanför mattan och en poäng tilldelas motståndaren.

Om en brottare medvetet håller motståndaren ifrån sig och bryter kopplingen i stående brottnig, ska den felande brottaren tilldelas en (1) varning och motståndaren en (1) poäng då detta är greppflykt.

## § 52 FÖRBJUDNA GREPP

**Följande grepp eller aktioner är regelvidriga och strängt förbjudna:**

- Strupgrepp.
- Vridning av arm mer än 90 grader.
- Att bryta på underarmarna.
- Huvud eller nackgrepp med båda händerna och situationer där fara för strypning föreligger.
- Dubbelnelson, såvida greppet ej utföres åt sidan och utan att benen användes på något sätt mot någon del av motståndarens kropp.
- Att föra motståndarens arm bakom hans rygg och samtidigt pressa på i ett läge där underarmen är i fara på grund av farlig vinkel.
- Att utföra ett grepp genom sträckande av motståndarens ryggradspelare.
- Kravattgrepp är förbjudna, man måste alltid koppla kombinationen huvud **och** arm.
- Om ett grepp kopplas i stående och bakifrån, varvid motståndarens huvud vänds nedåt (omvänt livtag), får greppet bara utföras åt sidan och inte nedåt.
- Vid utförandet av ett grepp får man endast koppla motståndarens huvud eller nacke med **en** arm.
- Att lyfta motståndaren när han står i brygga och sedan stöta ner honom i mattan, en brygga måste **pressas** ned.
- Att pressa motståndarens brygga i huvudets riktning.
- Generellt gäller, om den attackerande brottaren vid utförande av ett grepp överträder reglerna, förklaras aktionen ogiltig och den felande brottaren bestraffas (tillsägelse). Vid upprepning straffas brottaren genom varning och motståndaren erhåller 1 poäng.
- Om en brottare genom ett regelbrott hindrar sin motståndare att utveckla sitt grepp, varnas brottaren och hans motståndare får 2 poäng.

Matchledarens skyldigheter gentemot den brottare som begår överträdelser är följande:

*Om brottaren kan fullfölja greppet;*

- Utdela poäng som motsvarar aktionen
- Vädja för varning
- Stoppa matchen
- Utdela varning och 1 poäng till motståndaren
- Matchen fortsätter i den position som regelbrottet inträffades. (stående eller parterr)

*Om brottaren **inte** kunnat fullfölja greppet;*

- Vädja för varning
- Stoppa matchen.
- Utdela varning och 2 poäng till motståndaren
- Matchen fortsätter i den position som regelbrottet inträffades. (stående eller parterr)

## § 53 FÖRBJUDNA GREPP FÖR POJK OCH UNGDOM

För knatte, pojk och ungdom är dubbelnelson både framifrån och från sidan förbjudet.

*För knattar är även omvänt livtag och smidjebälte från stående förbjudet att utföra.*

## § 54 SPECIELLA FÖRBUD

- I grekisk romersk stil är det förbjudet att ta tag i motståndaren nedanför höfterna eller att klämma honom med benen. All form av knuffar, press eller lyft med hjälp av benen mot alla delar av motståndarens kropp är förbjuden.
- I grekisk romersk stil, i motsats till fri stil, är det nödvändigt att följa med motståndaren ned på mattan och hålla kontakt för att ett grepp eller kast ska vara giltigt.  
Det är ojust om i GR brottnings en brottare slår ett kast från stående och inte följer med sin motståndare ner (hela vägen). Om motståndaren hamnar på golv, skyddszon, på den aktiva eller röda zonen tilldelas han en tillsägelse. Om situationen upprepas tilldelas han en varning och motståndare får en poäng.
- I fristil är saxgrepp med fötterna korsade om huvudet, halsen eller kroppen förbjudna.

## § 55 KONSEKVENSER SOM PÅVERKAR MATCHEN

- Om, som ett resultat av ett ojuste grepp, brottaren som utfört greppet (den felande brottaren) själv får en nackdel, ska matchen fortsätta utan avbrott. Poäng motsvarande aktionen tilldelas motståndaren.
- Om ett grepp påbörjas riktigt och sedan blir ojuste, ska greppet värderas fram till det moment där ojustheten börjar. Matchen stoppas, den attackerande brottaren får en tillsägelse och matchen återupptas i stående. Om brottaren på nytt gör sig skyldig till ett ojust grepp stoppas matchen och brottaren får en varning (O) och en (1) poäng till motståndaren och matchen återupptas i stående.

Alltid, vid skallning eller annan brutalitet, kan den felande brottaren omedelbart bli diskvalificerad efter ett enhälligt beslut av domarteamet, eller bli utesluten från hela tävlingen och bli placerad sist med kommentaren; Utesluten p.g.a. brutalitet.

# TIONDE DELEN

## PROTESTEN

### § 56 PROTEST

Inga protester får lämnas in efter en match. Endast det resultat som uppnåtts på mattan är giltigt.

Om FILA:s president eller domarkommittén upptäcker att domarteamet har missbrukat sin möjlighet att justera ett matchresultat, kan de titta på videofilmen och, med bifall från FILA-byrån, bestraffar de ansvariga i enlighet med statuterna för internationella domarteam.

Matchens resultat får under inga omständigheter i efterhand ändras.

# ELFTE DELEN

## LÄKARVÅRD

### § 57 LÄKARTJÄNSTGÖRING

Som sägs i reglerna avseende den internationellt tävlandes licens så måste varje brottare genomgå en särskild läkarundersökning i sitt eget land, 3 dagar innan han åker till mästerskapstävlingar, cuper och spel. Arrangören av tävlingen i fråga är skyldig att organisera läkartjänstgöring för att utföra läkarundersökning före invägning och ge assistans under matcherna.

Läkartjänstgöringen, vilken ska fungera under hela tävlingen, är underställd den ansvarig FILA läkare.

Före invägningen skall läkarna undersöka brottarna och bedöma deras hälsa. Om en tävlande ej anses vara vid god hälsa eller visar sig vara i sådan kondition att det är fara för honom eller hans motståndare skall han ej tillåtas starta. Under hela tävlingen måste läkartjänstgöringen vara beredda att ingripa i händelsen av skada, och att bedöma huruvida brottaren är i stånd att fortsätta matchen eller ej.

De tävlandes egna nationsläkare äger rätt att ingripa för att ge behandling till egen skadad brottare, men endast tränaren eller lagledare äger rätt att närvara vid behandling som ledes av läkaren.

*Vid nationella tävlingar får Röda Korset eller annan utbildad sjukvårdspersonal tjänstgöra.*

*Före och under invägningen bör, i möjligaste mån, dock **läkare** närvara för att göra erforderliga kontroller.*

### § 58 LÄKARINGRIPANDE

Ansvarig FILA-läkare har rätt och skyldighet att stoppa en match via mattpresidenten, då han bedömer att någon fara föreligger för någon av brottarna.

Han kan också stoppa matchen omedelbart om han bedömer att brottaren är oförmögen att fortsätta. Brottaren får inte lämna mattan i annat fall än då skadan kräver omedelbar förflyttning.

Om en brottare blir skadad, ska matchledaren omedelbart låta en läkare ingripa och få denne att bedöma huruvida matchavbrottet är motiverat eller ej.

Om läkaren anser matchavbrottet omotiverat, ska matchledaren begära av presidenten eller poängdomaren att straffa förseelsen.

Om en brottare uppenbart är skadad eller blöder, tilldelas läkaren nödvändig tid för att behandla skadan, och det är läkaren som avgör om brottaren kan fortsätta eller ej. Det finns ingen begränsad skadetid i detta fall. Brottarens egen teamläkare äger rätt att ingripa för att behandla skadan, ge råd eller ha åsikter beträffande ingripande eller beslut fattade av tävlingsläkaren. Det är dock endast tävlingsläkaren som har rätt att via domarteamet stoppa matchen.

Vid tävlingar där det ej finns officiell läkare, äger matchledaren rätt att utdela skadetid om maximalt två (2) minuter per brottare/match. Vid detta tillfälle avgör domarkollegiet om ett skadeavbrott är motiverat eller ej.

Tidtagaren ropar ut varje 30-sekundersintervall under skadetiden. Matchledaren ska ropa till sig brottarna tio (10) sekunder före skadetidens utgång.

Vid internationella tävlingar där FILA:s medicinska kommitté inte är närvarande, är det FILA-delegaten eller av FILA utsedd domarchef som efter konsultation med tävlingsläkaren och brottarens egen teamläkare som avgör om brottaren kan fortsätta matchen eller ej.

I samtliga fall måste läkaren, som förbjuder brottaren att fortsätta matchen, vara av neutral nationalitet och får ej ha något intresse i den berörda viktclassen. Då en brottare medvetet stoppar matchen utan att vara skadad eller blöda tilldelas automatiskt en poäng till motståndaren.

## § 59 DOPNING

För att efterfölja bestämmelserna i FILA:s författning och för att kunna bekämpa användandet av dopningspreparat, vilket är formellt förbjudet, förbehåller sig FILA rättigheter, att begära att brottare genomgår undersökning eller test vid alla tävlingar sanktionerade av FILA.

Denna bestämmelse skall tillämpas vid kontinentala- och världsmästerskap enligt FILA:s regler och vid Olympiska Spel och kontinentala spel enligt IOK:s regler.

Under inga omständigheter får de tävlande eller ledare motsätta sig denna kontroll utan att ådra sig omedelbar uteslutning och de sanktioner som beslutats för dopning.

FILA:s Medicinska kommitté beslutar om när, hur många och hur ofta dessa undersökningar ska göras, och dessa kommer att göras på något sätt som de bedömer passande.

Lämpliga prover skall tas av en läkare godkänd av FILA, i närvaro av en ledare för den testade brottaren. Om prover ej är tagna under de förhållanden nämnda ovan ska resultatet som erhålles anses vara ogiltigt (se regler om dopning).

Dopingkontrollerna betalas av värdnationen och de nationella förbunden. FILA lyder under de antidopningkonventioner som IOK undertecknat och som praktiskt genomförs av WADA.

Överklagande av ett beslut i dopingfrågor som tagits av FILA kan endast göras till den internationella idrottsdomstolen i Lausanne, CAS.

# TOLFTE DELEN

## SÄRSKILDA REGLER FÖR KVINNLIK BROTTNING

### § 60 ÅLDERSGRUPPER OCH VIKTKLASSER:

#### a) ÅLDERSKATEGORIER: (*internationellt*)

Flickor	14-15 år	(från 13 år med intyg från läkare och föräldrar)
Ungdom	16-17 år	(från 15 år med intyg från läkare och föräldrar)
Junior	18-20 år	(från 17 år med intyg från läkare och föräldrar)
Senior	20 år och äldre	

Ungdomsbrottare som är 17 år tillåts delta i seniorkategorin med intyg från läkare och föräldrar.

#### VIKTKATEGORIER:

Flickor:	Ungdom:	Junior	Senior	OS-vikter
1 28-30 kg	1 36-38 kg	1 40-44 kg	1 44-48 kg	1 44-48 kg
2 32 kg	2 40 kg	2 48 kg	2 53 kg	2 53 kg
3 34 kg	3 43 kg	3 51 kg	3 55 kg	3 58 kg
4 37 kg	4 46 kg	4 55 kg	4 58 kg	4 63 kg
5 40 kg	5 49 kg	5 59 kg	5 60 kg	5 69 kg
6 44 kg	6 52 kg	6 63 kg	6 63 kg	6 75 kg
7 48 kg	7 56 kg	7 67 kg	7 69 kg	
8 52 kg	8 60 kg	8 67-72 kg	8 75 kg	
9 57 kg	9 65 kg			
10 57-62 kg	10 65-70 kg			

#### NATIONELLA ÅLDERS- OCH VIKTKLASSBESTÄMMELSER :

##### FLICKOR/yngre: (F/y) 7-11 år

Viktklasser: 22/24, 26, 29, 32, 35, 38, 42, 47, 53, 53/59 kg

##### FLICKOR/äldre: (F/ä) 11-14 år

Viktklasser: 28/30, 32, 34, 37, 40, 44, 48, 52, 57, 62, 62/68 kg

##### KVINNOR/Ungdom: (KvU) 14 -17 år

Viktklasser: 35/38, 40, 43, 46, 49, 52, 56, 60, 65, 65/70 kg

##### KVINNOR/Junior: (KvJ) 17-20 år

Viktklasser: 40/44, 48, 51, 55, 59, 63, 67, 67/72 kg

##### KVINNOR: (Kv.) 17 år och äldre

Viktklasser: 44/48, 53, 55, 58, 60, 63, 69, 75 kg

### § 61 KLÄDSEL

Deltagarna ska vara utrustade till tävling enligt § 5.

Tillägg:

- Det är förbjudet att använda bygel-BH.
- Det är förbjudet att bära örhängen, broscher, halsband, ringar eller något metall eller hårt föremål, liksom att bära en manlig brottartrikå med en T-shirt under.
- Det är obligatoriskt att bära FILA-godkända öronskydd för de kvinnliga ålderskategorierna ungdom och junior. För seniorer är det frivilligt att bära öronskydd.

### § 62 INVÄGNING

**Princip:** Deltagarna vägs in i enlighet med bestämmelserna för män. (§ 11)

### § 63MATCHTID

Flickor och ungdomar, 2x2 min. Periodpaus 30 sekunder.

Junior och Senior, 2x3 min. Periodpaus 30 sekunder.

## § 64 ALLMÄNNA TEKNISKA BESTÄMMELSER

Alla tekniska regler som gäller för manlig FS brottning gäller också för kvinnlig brottning.

## § 65 FÖRBJUDNA GREPP

Förutom allmänna förbud och de förbjudna grepp som gäller för manlig brottning , är det speciellt förbjudet i kvinnlig brottning :

- Alla varianter av dubbelnelson i parterr eller i stående.

### ***FÖRBJUDET för knattar och Flickor Yngre:***

*Omvänt livtag, smidjebälte, dubbelnelson samt benlås + huvudkoppling.*



# TRETTONDE DELEN

## TOLKNING AV REGLERNA I BROTTNING

### § 66 MODIFIERING OCH OFÖRUTSEDDA HÄNDELSER

Dessa regler ersätter alla tidigare versioner.

För de ändringar i föreliggande framställning, som anses önskvärda för förbättringen av de tekniska reglerna i brottning, har endast FILA:s arbetsutskott befogenhet att fatta nödvändiga beslut.

Reglerna förblir i kraft ända till nästa kongress, som kommer att inkallas för att analysera dem.

Reglerna har utformats med hjälp av cirkulär och informationshandlingar som distribuerats av FILA.

De innehåller alla de förslag som framlagts av medhjälpande organ och FILA-byrån och är antagna av FILA:s kongress.

I fall av tolkningssvårigheter gäller endast den franska texten.

De nationella förbunden måste översätta dessa regler till sitt officiella språk.

Varje domare måste vid tävling kunna presentera en kopia av reglerna på sitt eget språk och på ett av FILA:s officiella språk, franska eller engelska.

# APPENDIX A

## BASSPRÅK

Varje medlem i domarteamet måste väl känna till basspråket enligt nedan. Detta basspråk definierar de officiella kommunikationshjälpmedel mellan domare.

1. **SALUT** -Brottarna skall skaka hand.
2. **START** -Anmaning till brottarna före matchstart att gå in till mitten av mattan för att kontrolleras och skaka hand. Matchledaren blåser sedan igång matchen.
3. **CONTACT** -Matchledaren säger till överliggande brottaren i parterr att placera sina händer rätt på motståndarens rygg. -Matchledaren beordrar kroppskontakt vid stående brottning.
4. **OPEN** -En brottare anmanas att «öppna» sig i sin brottning.
5. **DAWAI** -Matchledaren anmanar till ökad aktivitet.
6. **ATTENTION** -Tillsägelse till den undre brottaren, att inta rätt utgångsposition vid parterrläge.
7. **ACTION** -Brottaren uppmanas att fullfölja ett kopplat greppinitiativ.
8. **HEAD UP** -Brottaren tillsäges att inte brottas med lågt huvud.
9. **JAMBE** -Krokben ( GR ).
10. **POSITION**- Brottarnas startposition i parterr, före domarens visselsignal. (Eller vid stående i GR)
11. **A TERRE** -Matchen skall fortsätta i parterr.
12. **PLACE** -Med ett handslag i mattan samtidigt uttalande av ordet «Place», påminner matchledaren om att brottaren ej får fly mattan.
13. **DANGER** -Farlig situation
14. **FAULT** -Otillåtet grepp eller regelbrott.
15. **STOP** -Matchens stoppande.
16. **ZONE** -Detta ord skall uttalas högt då brottarna går in i den passiva zonen.
17. **CONTINUER** -Brottningen skall återupptagas på order av matchledaren.
18. **TIME OUT** -Matchledarens begäran till tidtagaren att stoppa klockan.
19. **CENTRE** -Brottarna skall gå till mattans mitt.
20. **UP** -Matchen skall fortsätta stående.
21. **INTERVENTION** -Någon i domarteamet begär ingripande.
22. **OUT** -Greppet är taget utanför mattan.
23. **O.K.** -Då poängdomare och president är skymda kan matchledaren signalera att greppet är O. K.
24. **NON** -Aktionen är ogiltig och skall därför annulleras.
25. **TOUCHE** -Betyder fall.
26. **DECLARE BATU** -Beslut taget efter ett nederlag via domarbeslut.
27. **DEFAITE** -Motståndaren är besegrad.
28. **DISQUALIFICATION** -Diskvalifikation för brutalitet eller osportslighet.
29. **FIN** -Matchen är slut.
30. **CHRONOMETRE** -Tidtagaren skall vid denna order stoppa tidtagningen.
31. **GONG** -Signal som förkunnar matchstart och matchslut.
32. **JURY** -Tävlingsjuryn.
33. **ARBITRE** -Matchledaren.
34. **JUGE** -Poängdomaren.
35. **CHEF DE TAPIS** -Mattpresidenten.
36. **CONSULTATION** -Mattpresidenten överlägger med matchledaren och poängdomaren före uttalandet av en diskvalifikation eller beslut i alla de frågor de är oeniga om.
37. **AVERTISSEMENT** -Matchledaren bestraffar en brottare för brott mot reglerna.
38. **CLINIC** -Domarkurs.
39. **PROTEST** -Protest mot beslut.
40. **DOCTEUR** -Tävlingens officielle läkare.
41. **VICTORY** -Matchledaren visar vem som vunnit matchen.
42. **NO JUMP** -Matchledarens rop till brottaren som hoppar framåt i parterrunderläge.
43. **SCORESHEET** - Domarsedel
44. **ROUNDSHEET** – Lottningsprotokoll

# APPENDIX B

## *Nationell lottningsmetod*

### INDELNING I GRUPPER

Brottarna i respektive viktklass indelas i två grupper A och B. Brottarna som tilldelats ojämnt nummer bildar grupp A. Brottarna som tilldelats jämna nummer grupp B. Observera - Vid 3,4 eller 5 invägda tillämpas s.k. Round Robin.

### LOTTNING

Efter inplacering i grupper lottas brottarna genom att varje brottare möter närmast nedanför honom/henne på listan placerad deltagare. I varje grupp med udda antal brottare får brottare med högsta nummer stå över och flyttas i nästa omgång överst på listan. Brottaren behåller denna placering till dess att denne ersätts av en annan brottare som stått över och därefter placerats överst på listan. Att få stå över är genom lottdragningen en rättighet. Denna regel få ej frångås i annat fall än att det blir omöjligt att lotta övriga kvarstående i gruppen, eller om att det genom att fråntaga någon denna rätt, blir möjligt att lotta samman flera i gruppen. I sådant fall får brottaren med det näst högsta numret stå över.

### UTEBLIVANDE

Den som inte kommer upp på mattan i första omgången är ute ur tävlingen oavsett orsak. Vid WO under tävlingen måste brottaren upp på mattan, alt. visa läkarintyg, annars är det uteblivande och brottaren mister sin placering. Det räcker inte att lämna WO i sekretariatet utan brottaren måste upp på mattan, annars blir det uteblivande.

**I lottningsprotokollet markeras uteblivande med "ute", ej WO.**

Vid Round Robin:

- utdelas WO-poäng i resten av matcherna men brottaren blir inte placerad. Tidigare resultat kvarstår för övriga brottare. Utebliven brottare får ej finnas med i prislistan och de övriga flyttas upp i prislistan.

Vid Pooler:

- Vid uteblivande efter första omgången skall brottaren strykas ur tävlingen och om lottning ske (så länge det är praktiskt möjligt med avseende på matchlistor). Om uteblivandet sker i sista omgången och man har tre brottare med varsin förlust så flyttas trean upp till match om 3-4 plats, i övrigt gäller att har man två förluster så kan man aldrig komma tillbaka in i tävlingen igen.

### PRELIMINÄRA OMGÅNGAR

De preliminära omgångarna äger rum med fortgående utslagning av brottarna. En brottare är utslagen efter att ha förlorat två matcher. De preliminära omgångarna varar till dess två icke utslagna brottare återstår inom respektive grupp. Dessa måste, om dom ej tidigare mötts, möta varandra i gruppfinal.

1. I det fall tre brottare återstår och dom slagit varandra, bestäms placeringen med hänsyn till resultaten i deras inbördes matcher. Den brottare som har de flesta klassificeringspoängen placeras först osv.
2. Om deras (alla tre) klassificeringspoäng är lika, räknas deras totala klassificeringspoäng varefter de placeras i enlighet med detta. Den med flest klassificeringspoäng placeras först osv.
3. Om dom fortfarande är lika bestäms deras placering enligt nedanstående kriterium,
  - Flest antal fallsegrar(Vid lika gäller snabbaste fall ).
  - Flest antal segrar med teknisk överlägsenhet.
  - Flest antal tekniska poäng.
  - Minsta antalet varningar.
  - Flest antal 5-poängskast, 4-poängskast, 2-poängsaktion i turordning.
  - Är brottarna fortfarande lika, vinner den brottare som vägde minst vid invägningen.

Om man under utvärderingen under punkt 1, 2 eller 3 kommer fram till att 2 är lika, t.ex. har samma klassificeringspoäng, samma falltid eller antal tekniska poäng, gäller inbördes möte mellan dessa 2 brottare.

## FINALER

Brottarna som placerats som etta i respektive grupp A och B brottas om första plats.

Brottarna som placerats som tvåa i respektive grupp A och B brottas om tredje plats.

## 5-6 PLATS

Vid de tävlingar som tillämpar brottnings om 5-6 plats sker lottningen på sedvanligt sätt.

De 3 brottare som återstår måste ha brottats mot varandra för att utse 1:a, 2:a resp. 3:e plats i poolen.

Detta innebär att kvalmatcher kan ske i poolen även för brottare som har 2 förluster.

## Placeringskriterier i Round Robin

1. Antal vunna matcher
2. Om 2 brottare har lika antal segrar avgör det inbördes mötet.  
Om flera brottare har lika antal segrar räknar man deras klassificeringspoäng deras inbördes möten. Om de fortfarande är lika räknas deras totala klassificeringspoäng. Är de fortfarande lika bestäms deras placering enligt nedanstående kriterium:
  - flest antal fallsegrar (vid lika gäller snabbaste fall)
  - flest antal segrar med teknisk överlägsenhet
  - flest antal tekniska poäng
  - minsta antal varningar
  - flest antal 5-poängskast, 4-poängskast, 2-poängsaktion i turordning  
är brottarna fortfarande lika vinner den brottare som väger minst

Om man under utvärderingen under punkt 2 kommer fram till att 2 är lika, t.ex. har samma klassificeringspoäng, samma falltid eller antal tekniska poäng, gäller inbördes möte mellan dessa 2 brottare.

## regler för placering vid Fyrstads och lilla Fyrstads

Om en tävling omfattar mer än två lag

varje individuell seger i lagmatchen ger en poäng.

Det lag som har flest individuella segrar, det vill säga poäng, tilldelas två (2) lagpoäng och det förlorande laget noll (0) lagpoäng.

Slutar matchen lika tilldelas lagen var sin (1) lagpoäng.

### När alla lagmatcher är slutförda:

I de fall två lag har lika många lagpoäng avgör inbördes möte enligt utvärdering av nedan nämnda punkter, från 1 till 5 (i det inbördes mötet)

1. Flest antal segrar i matchen
2. Flest antal segrar på fall, w.o., diskvalifikation och skada
3. Flest antal matchsegrar på teknisk överlägsenhet
4. Flest antal tekniska poäng erhållna
5. Minst antal tekniska poäng förlorade

I de fall 3 eller fler lag har lika många lagpoäng:

I första hand räknas flest antal vunna individuella matcher totalt i hela tävlingen.

Om alla 3 lagen har lika många vunna matcher fortsätter man utvärderingen enligt punkterna 2 – 5 ovan (totalt i hela tävlingen).

Om 2 lag är lika i någon av utvärderingspunkterna gäller inbördes möte mellan dessa båda lag.