



Helsinški odbor
za ljudska prava
u Srbiji

DESNI EKSTREMIZAM U SRBIJI

Priredila Izabela Kisić

mart 2020.



Hedayah
countering violent extremism

Projekat su podržali Međunarodni
centar za borbu protiv nasilnog
ekstremizma *Hedayah* i Evropska unija



Sadržaj

IZABELA KISIĆ

Uvod.3
------------------------	----

ALEKSANDRA BOSNIĆ ĐURIĆ

Identitetske strategije, ekstremizam i mogućnost prevencije8
--	----

MARIJA SRDIĆ

Desni ekstremizam u Srbiji – sada i ovde	12
Šta podrazumevamo pod desnim ekstremizmom.	14
Istorijski fašizam – obnova i transformacija	16
Osamdesete godine XX veka i povratak desnog ekstremizma.	19
Ekstremna desnica u Srbiji:	
od ratova devedesetih do sada	21
Gde (sve) živi desni ekstremizam?	24
Zabranjene desničarske organizacije i njihovo delovanje	25
Ekstremna desnica sa političkim ambicijama	30
Srpski sabor Zavetnici i Srpska stranka Zavetnici	33
Poket Levijatan	35
Još nekoliko najaktivnijih organizacija	37
Završna razmatranja	44
Simbolički indikatori desnice u Srbiji	46
Nacionalni elementi	46
Sakralni elementi	47
Boje	48
Lingvistika	49
Ideološka pozadina	51
Internacionalna veza	51
“Restrukturiranje” ekstremne desnice	52

Uvod

Desni ekstremizam godinama je globalni rastući fenomen, koji još nema snažnog intelektualnog i političkog odgovora. Promene na političkoj sceni, u nekim od vodećih demokratskih zemalja i dolazak konzervativnih populista na vlast, ohrabrilo je desničare u njihovom fanatizmu.

Najnovije istraživanje eksperata koje je angažovao Savet bezbednosti Ujedinjenih nacija pokazuje da je broj terorističkih napada koje su počinile desničarske ekstremističke grupe uvećan 320 odsto u poslednjih pet godina¹. Eksperti ukazuju na ultradesničarski ili rasno i etnički motivisani terorizam kao jedinstvenu formu političkog nasilja kod koga se često teško definišu granice između zločina iz mržnje i organizovanog terorizma. U izveštaju se navodi da nije jednostavno definisati taj pokret, te da se pre govori o složenom i preklapajućem miljeu pojedinaca, grupa ili pokreta (online i offline) koji se zalažu za različite ali srodne ideologije, obično vezane mržnjom i rasizmom prema manjinama, zatim ksenofobijom, islamofobijom ili antisemitizmom².

Opasnost od desničarskih organizacija, u Srbiji, ubeležena je samo na marginama Nacionalne strategije za sprečavanje i borbu protiv terorizma 2017–2021³. Desničarski ekstremizam u Srbiji u zvaničnim dokumentima i dominirajućem javnom diskursu skoro isključivo se posmatra kroz prizmu stranih boraca koji su odlazili na ratišta na Bliski Istok ili zločine iz mržnje.

Što se tiče odlazaka na strana ratišta, prema zvaničnim podacima 28 građana Srbije nalazi se trenutno na ratištima u Siriji i Iraku⁴. Građani Srbije takođe odlaze na ratišta u Isotčnu Ukrajinu gde se bore na strani pobunjenika. Prema zvaničnim podacima u Ukrajinu je otišlo više od 30 ratnika⁵. Međutim, oni se u Srbiji tretiraju

1 CTED publishes Trends Alert about extreme right-wing terrorism, 1. April 2020. <https://www.un.org/sc/ctc/news/2020/04/01/cted-launches-trends-alert-extreme-right-wing-terrorism/>

Izveštaj je pripremljen u skladu sa Rezolucijom Saveta Bezbednosti 2395 (2017).

Time se reafirmiše ključna uloga Saveta bezbednosti UN da identifikuje i proceni probleme, trendove i razvoj u vezi sa primenom rezolucija SBUN 1373 (2001), 1624 (2005) i 2178 (2014), 2396 (2017) kao i drugih relevantnih dokumenata.

2 CTED publishes Trends Alert about extreme right-wing terrorism, 1. April 2020. <https://www.un.org/sc/ctc/news/2020/04/01/cted-launches-trends-alert-extreme-right-wing-terrorism/>

3 http://www.mup.gov.rs/wps/wcm/connect/4e85c9e8-6b07-42ed-9224-01573a1f0d61/strategija-terorizam+1_LAT.pdf?MOD=AJPERES&CVID=mfqgT.n

4 Izjava ministra Nebojše Stefanovića, 14. januar 2020, Novinaska agencija Beta

5 <https://www.novosti.rs/vesti/naslovna/drustvo/aktuelno.290>

<html%3A675994-NOVA-OPASNOST-PRETI-BALKANU-Borci-dzihada-stizu-s-fronta>

kao strani plaćenici i snose daleko manje krivične posledice u odnosu na one koji odlaze na bliskoistočna ratišta. Šestoro povratnika iz Sirije, osuđeno je za terorizam na zatvorske kazne od sedam ipo do jedanaest godina.⁶ Kada je reč o ratnicima na ukrajinskom ratištu pred Tužilaštvom i sudom u Srbiji našle su se 24 osobe koje su prekršile zakon⁷ učešćem na ratištima u Ukrajini. Oni su sklopili sa Tužilaštvom sporazum o priznanju krivice. Za sve njih sud je doneo osuđujuću presudu, a kazne zatvora su dobila samo trojica. Tri povratnika su osuđena na kaznu zatvora u trajanju od po šest meseci, koju su služili “u prostorijama u kojima stanuju”. Ostali su dobili uslovne kazne.⁸

Zvanične statistike o zločinu iz mržnje ne postoje. Organizacije civilnog društva već godinama, od kada je uveden zakon o kažnjivosti zločina iz mržnje (2012) apeluju da se uspostavi takva datoteka. Prva presuda, po tom zakonu, doneta je tek u novembru 2018. Sud je procenio da je nasilje u porodici koje je trpeo tridesetogodišnjak bilo motivisano činjenicom da je oštećeni homoseksualac.

Pojam desnog ekstremizma u Srbiji, međutim, mora se posmatrati mnogo šire, nego što su gore navedene pojave. Broj desničarskih organizacija i njihov legitimitet u Srbiji raste. Zajednički ideološki elementi većine ovih organizacija su: težnja ka ujedinjenju srpskog naroda (promena granica), veličanje ratnih zločinaca iz ratova devedesetih, istorijski revizionizam i rehabilitovanje saradnika nacističkog režima, protivljenje evropskim integracijama, izgradnja identiteta na pripadnosti Srpskoj pravoslavnoj crkvi i mržnja prema manjinskim zajednicama.

Prelazak sa ideološkog zagovaranja, pretnji, govora mržnje do masovnog fizičkog nasilja ne dešava se preko noći. Dobar primer, kojim su se studiozno bavili mnogi međunarodni istraživači i nekolicina domaćih stručnjaka različitih profila, je slučaj bivše Jugoslavije, odnosno, kako je srpski nacionalistički pokret, nastao osamdesetih, inspirisao rat koji je doveo do raspada Jugoslavije. Tokom devedesetih nasilni ekstremizam bio je pre svega povezan sa državnim akterima i sa nedržavnim akterima (koje su incirale službe bezbednosti) imao je različite forme – od segregacije manjina i diskriminacije unutar Srbije, do zločina nad nesrpskim stanovništvom u

6 Suđeno im je po po članu 319 krivičnog zakonika za međunarodni terorizam. Sudski process je trajao više od tri godine. Videti: “Waiting game”, Regional Cooperation Council, 2017, <https://www.rcc.int/pubs/54/a-waiting-game-assessing-and-responding-to-the-threat-from-returning-foreign-fighters-in-the-western-balkans>; Abid Podbianin et al. <http://www.bg.ap.sud.rs/lt/news/sluzba-za-odnose-sa-javnosc/aktuelni-predmeti/organizovani-kriminal/ok-donete-odluke/donete-odluke-organizovani-kriminal-mart-2019.html>

7 Srbija je oktobra 2014. usvojila izmene Krivičnog zakona, koje predviđaju zatvorske kazne do deset godina za sve koji se bore na stranim ratištima ili organizuju i vrbuju građane Srbije da donesu takvu odluku.

8 <https://www.slobodnaevropa.org/a/srbija-ukrajina-rusija-dobrovoljci/28135493.html>

Bosni, Hrvatskoj i na Kosovu, uključujući i genocid nad Bošnjacima. Snažnu propagandnu ulogu, među desničarskim organizacijama, od tada do danas imaju Srpska pravoslavna crkva i intelektualci okupljeni oko glavnih kulturno-naučnih institucija i univerziteta. Stoga su neki fakulteti, često i regrutni centri za mlade ultradesničare (Pravni fakultet, Filozofski i Fakultet političkih nauka).

Izučavanje ideologije srpskog ekspanzionističkog nacionalizma i desničarskih organizacija u Srbiji postalo je važno i u kontekstu globalne borbe protiv terorizma. Dvojica terorista, iz druge polovine 21. veka, Norvežanin Andreas Brejvik i Australijanac Brenton Tarant bili su tinejdžeri ili deca za vreme rata protiv bosanskih muslimana. Međutim, za obojicu srpski napadi na muslimane bili su inspiracija. Nekadašnji savetnik Biljane Plavšić kojoj je suđeno pred Haškim tribunalom za zločine nad bosanskim muslimanima, Srđa Trifković, nekoliko puta se pominje u Manifestu Andreasa Brejvika koji je 2011. ubio više od 70 mladih laburista. Brenton Tarant, jedan od počinitelja masakra u džamijama na Novom Zelandu, dok je ubijao, puštao je pesmu posvećenu Radovanu Karadžiću, osuđenom za genocid nad bosanskim muslimanima.

Ratni zločinci iz devedesetih koji su odslužili zatvorske kazne izrečene pred Haškim tribunalom uglavnom su rehabilitovani u srpskom društvu i vraćeni na važne pozicije u vladajućim partijama ili institucijama. Nacionalni sud za ratne zločine nije pokazao interes da ih procesuiraju. Osim toga, sistematski se objavljuje veliki broj publikacija posvećenih negiranju ratnih zločina. Najveći udeo u tome imaju stručnjaci pravne i istorijske akademske zajednice.

Osim što nema sudske kažnjivosti, ne postoji ni politička i etička osuda zločina i zločinaca. Počinioci masovnih ratnih zločina nad nesrpskim stanovništvom u Hrvatskoj, Bosni i na Kosovu, po pravilu se aktiviraju u javnom životu. To je ujedno i jedan od glavnih legitimizirajućih faktora desničarskih organizacija u Srbiji. To ne samo da ohrabruje, omasovljuje i legitimizuje ekstremne desničarske pokrete i organizacije, već je i potencijal za nasilje.

Analiza ideologija i akcija desničarskih grupa i reakcije institucija na njih pomaže u dekonstrukciji dominantne politike u zemlji. Desničarske grupe u Srbiji često demaskiraju dominantni politički diskurs jer jasno iskazuju ekspanzionističke nacionalističke ideje o kojima političari na vlasti ili opoziciji često govore kodiranim jezikom i teže ih je prepoznati bez složenije analize konteksta, događaja i politika.

Recimo, *Nacionalna avangarda*, jedne od najnovijih desničarskih organizacija, u svom Manifestu navodi da je istorijski cilj srpske nacije – oslobođenje i ujedinjenje,

te da je “potrebna aktivna državna politika Srbije prema Kosovu i Metohiji, Crnoj Gori, Republici Srpskoj, prema nacionalnim manjinama Srba u susednim državama”⁹. Relevatnost ove organizacije vidi se i po tome što je njenu prvu konferenciju pod naslovom “Ka bezbednijoj Srbiji” u oktobru 2018, otvorio predsednik Srbije Aleksandar Vučić. U debatama su učestvovali i premijerka Ana Brnabić, ministar odbrane Aleksandar Vulin, direktor policije Vladimir Rebić, ambasador Italije u Beogradu Karlo Lo Kašo, te kineski ambasador Li Mančang¹⁰.

Desničarske organizacije predstavljaju sebe često kao zaštitnike građana i koriste nasilje u ostvarivanju cilja. Pripadnici organizacije *Levijatan*, koji se navodno zalažu za zaštitu životinja, upadaju u romska naselja i maltretiraju njihove stanovnike zbog lošeg tretmana prema životinjama. Svoje akcije snimaju i objavljuju na internetu.

Tokom vanrednog stanja zbog pandemije korone, *Levijatan* je na Fejsbuk stranici objavio plakat obavještavajući pratioce da će u narednom periodu “kontrolisati mreže”, odnosno širenje lažnih vesti o korona virusu. Pozvali su se na “na legitimitet koji su im dali Ministarstvo odbrane i Ministarstvo unutrašnjih poslova”¹¹.

Istraživačkoj mreži Krik rečeno je u MUP Srbije da nema nikakavog sporazuma ni sa jednom organizacijom u vezi sa navedenim temama (sprečavanjem širenja koronavirusa). Ministarstvo odbrane nije odgovorilo na upit KRIK-a¹².

Na pitanje novinarkе da objasni kakva posebna ovlašćenja pokret *Levijatan* ima u sprečavanju širenja panike zbog pandemije korona virusa, njegov lider Pavle Bihali rekao je da pokret ima poseban broj telefona na koji mogu da prijave krivično delo. Bihali je kazao da je pokret krajem 2019. dobio “vruću liniju” sa Upravom kriminalističke policije na koji mogu brže da prijave zlostavljanje životinja, napade, silovanja. Sada su, kako kaže, dobili dozvolu da isti broj telefona koriste da obavještavaju policiju o širenju panike na društvenim mrežama. “Mi imamo kontrolu na mrežama u smislu da nas prati jako veliki broj ljudi, gomile ljudi na privatnim nalogima, tako da imamo kontrolu onoga što se dešava na mrežama”, kaže Bihali¹³.

Istraživanje politika identiteta je važan okvir za analizu i razumevanje ponašanja i pojave desničarskih ekstremističkih grupa. Stoga, ovaj priručnik i počinje tekstem

9 Statutarni ciljevi “Nacionalne avangarde”, <https://www.nacionalnaavangarda.rs/o-nama/>

10 Danas, 8. Oktobar 2018, <https://www.danas.rs/drustvo/zasto-nacionalna-avangarda/>

11 Blic, 16. mart 2020, <https://www.blic.rs/vesti/hronika/ovo-deluje-nadrealno-levijatan-koristi-vanredno-stanje-za-politicke-poene-tuzioci/bt78spj>

12 Raskrinkavanje, 16. mart 2020, <https://www.raskrinkavanje.rs/page.php?id=597>

13 Raskrinkavanje, 16. mart 2020, <https://www.raskrinkavanje.rs/page.php?id=597>

Aleksandre Đurić Bosnić. Posebno treba imati u vidu, da mladi ljudi koji se najčešće regrutuju za desničarske organizacije, to čine u svojim formativnim godinama. Državna i društvena akcija, sa ozbiljno razvijenim programima kojima bi bila okosnica multidimenzionalnost identiteta značajno bi doprinela prevenciji desničarskog ekstremizma.

Klasifikovanje i identifikovanje ultradesničarskih grupa, posebno onih koje su vezane za nasilje, vrlo je kompleksan zadatak. Pre svega, jer se njihovo nasilje često prikriva ne retko i uz pomoć države. U ovoj publikaciji mapirane su organizacije koje su u Srbiji najaktivnije u drugoj deceniji 21. veka koje se ideološki oslanjaju upravo na osmadesete (uvod u rat) i devedesete (rat). Dakle, ovim priručnikom, nisu obuhvaćene sve organizacije. Takođe, publikacija se ne bavi ekstremističkim političkim partijama koje su u parlamentu, poput Srpske radikalne stranke, čiji su lideri nisu samo zagovornici ekstremističkih ideja, već i fizički nasilnici. Lider Radaikalne stranke i poslanik parlamenta Vojislav Šešelj je osuđen za ratne zločine pred Haškim tribunalom.

Sveobuhvatno mapiranje desničarskih političkih stranaka, zahtevalo bi i analizu vladajućih partija kao što su Srpska napredna stranka i Socijalistička partija Srbije. Iako se priručnik bavi nedržavnim akterima na desnici, očigledno je da neke od njih inspiriše vlast s kojom tesno saraduju ili su institucije vrlo blagonaklone prema njima.

U priručniku se analiziraju i simboli radikalnih desničarskih grupa budući da one često koriste šifrovani jezik i simbole koji nisu opšte poznati.

Nadamo se da će ovaj priručnik doprineti lakšem prepoznavanju opasnosti od desničarskih grupa kao i prevenciji nasilja. Dosadašnja istraživanja i praktični rad Helsinškog odbora, pre svega sa mladim ljudima, pokazuje da je najefikasniji odgovor razgovor o ljudskim pravima i otvaranje argumentovanog dijaloga o ratovima devedesetih, ideologiji koja je vodila u rat i mogućim alternativama. Ovaj priručnik namenjen je pre svega onima koji se bave mladima, ali i istraživačima za buduća dublja istraživanja na ove teme.

Izabela Kisić

Identitetske strategije, ekstremizam i mogućnost prevencije

ALEKSANDRA BOSNIĆ ĐURIĆ

Da li će neki društveni ili kulturni prostor biti definisan kao otvoren ili zatvoren, u prvom redu zavisi od artikuliranih i delotvornih političkih strategija koje ga oblikuju, preciznije, od načina njihovog projektovanja, koncipiranja i realizovanja, dakle, u zavisnosti od toga da li su one koncipirane ili realizovane u duhu autoritarne ili demokratske političke kulture. U društvima gde je na sceni autoritarni poredak, javni prostor je neizbežno zasićen raznovrsnim autoritarnim praksama i sve je u znaku njegovog očuvanja, uključujući i proizvođenje autoritarnog tipa mentaliteta i poželjnih tipova individualnog i kolektivnog identiteta koji zapravo, čitav koncept i čine mogućim. U ovakvim društvima marljivo je kreiran zatvoren kulturni model kao okvir u kome se, u isti mah, podstiču i realizuju odgovarajući ideološki i politički kodovi. Otud su i karakteristike autoritarnog poretka uvek kompatibilne karakteristikama zatvorenog kulturnog modela, sa karakterističnim identitetskim strategijama: kolektivistički etos kao divinizovanje i apsolutna nadređenost kolektiviteta i kolektivnih egzistencijalnih formi individualizmu, negativno vrednovanje individualnosti i multidimenzionalnih identiteta, destruiranje potencijalnih iskoraka i inicijativa, davanje prednosti državi (naciji) i partiji u odnosu na individualna prava i slobode, praktikovanje ograničavanja slobode mišljenja i uniformisanje vrednosnih stavova suzbijanjem slobode izražavanja i angažovanja u javnim poslovima, ukoliko su stavovi i angažmani u suprotnosti sa vladajućim i većinskim ideološkim i političkim mejnstrimom.

U ovakvim društvima, identitetske strategije, manje ili više zvanično i deklarativno proklamovane i usvojene, najčešće su i otvoreno podstičuće polje za rast ekstremističkih tendencija, utemeljenih u nacionalizmu, šovinizmu, ksenofobiji ili rasizmu. Sa povremenim, i nikada dovoljno ubedljivim, odstupanjima od ovog društvenog modela "razvija" se i društveni kontekst u Srbiji i Vojvodini od kasnih osamdesetih godina XX veka. Bilo da se realizuje u demokratskom ili nedemokratskom prostoru identitetska strategija, složit ćemo se sa Žan Klod Ruano Borbalanom, predstavlja za pojedince kao i za organizacije i zajednice, jedan od izvora političkog delovanja.

Politički prostor savremenih demokratija (onih koje to zaista jesu, kao i onih koje su to formalno), nalazi Borbalan, ispunjen je pričama o identitetima: “To potvrđuje upornost političkih nacionalističkih struja u Evropi koje cene “duh” i identitet svake zemlje, a koje ne prihvataju imigracije. (...) Razgovor o identitetu pruža analizu događaja, omogućava da se odaberu prijatelji i da se izdvoje neprijatelji. Suštinski, predstavlja strateški način osporavanja ili dobijanja vlasti.

Identitetske strategije u Srbije tokom poslednjih tridesetak godina kao svoj primarni označitelj imaju upravo nacionalizam, kao karakterističnu varijantu “ideologije bez ideja”, režimu neophodan da bi, s jedne strane, kako to formuliše Milan Podunavac, kompenzirale racionalnu i modernu formu legitimiteta, a sa druge, da bi imale funkciju populističke mobilizacije. Upravo kada je reč o problemu političkog razvoja Srbije između dva autoritarna poretka, s nikad dovršenom tranzicijom u građansko i pluralističko društvo, važna su uporna teorijska ukazivanja na “političku ispražnjenost” nacionalizma kao na opasnu prilagodljivost i podešenost za apsorbovanje različitih ideja i koncepata, pa i onih otvoreno rasističkih, ksenofobnih i ekstremističkih.

Sa kratkotrajnim odstupanjima, ali uglavnom trajna usmerenost ka modelu čvrste nacionalne države u Srbiji postala je pogodno sredstvo za propisivanje poželjnog tipa koliktivnog (pseudo-patriotskog i ultimativno nacionalističkog) i njime uvek kolonizovanog ličnog identiteta. Ovi identiteti su, budući programski lišeni svojih imanentnih multidimenzionalnosti, nasilno homogenizovani i podešeni za primenu u manjoj ili većoj meri agresivnih manipulativnih strategija režima. Kako primećuje Milan Podunavac, “politički prazan nacionalizam bio je (i ostao, prim.aut.) pogodan okvir koji se dao popunjavati vrlo raznorodnim doktrinama koje su kao zajedničko svojstvo nosile obeležja antiliberalizma (antiindividualizma), antiracionalizma i antidemokratizma”.

Nikada do kraja dekonstruisane, ideološke matrice koje su devedesetih uspostavile i potom održavale totalitarni poredak režima Slobodana Miloševića i u dvehiljaditim su, posebno od početka vladavine Aleksandra Vučića i Srpske napredne stranke, bile i ostale pogodno tlo za manifestaciju, kako u teoriji tako i u društvenoj praksi, ekstremističkih ideja i ekstremizma, pre svega onog zasnovanog na nacionalističko-šovinističko-rasnom konceptu. Novija istraživanja ekstremizma u Srbiji i u Vojvodini, rađena u okviru projekta “Borba protiv nasilnog ekstremizma u Srbiji – rano upoznavanje i prevencija” (2019), upućuju na nekoliko činjenica:

– Iako je radikalizacija desnice globalna pojava, u našim okvirima ima izvesne specifičnosti jer se, prema mišljenju Ane Dević, bazira na antikomunizmu i postepenoj

rehabilitaciji fašizma, konstruisanim sećanjima na ratove devedesetih, nepriznavanju počinjenih genocida, ali i klerikalizaciji države koja te procese legitimiše. Očigledna je, dakle, politička podrška.

– Nastupi političkih predstavnika u Skupštini Srbije često sadrže neprijateljski narativ koji legitimiše ekstremističke ideje i tendencije, kako to formuliše Nike Venthol. U političkom govoru pojavljuje se neprijateljski narativ, ranije prema komunizmu, pa potom prema Hrvatima, koji se nazivaju ustašama, zatim prema Zapadu, a u nešto manjoj meri prema muslimanima, pre svega Albancima”. Ovakvi narativi, prema uvidu Nike Venthol i rezimeu rezultata istraživanja Kristine Molnar, na nivou ekstremističkih grupa manifestuju se revizijom istorije i slavljenjem kolaboracionista, poput Milan Nedića.

– Ekstremizam kao posledica ratova na Balkanu, prema uvidima Marije Đorić, globalno povezan sa nasiljem i veoma opasan, budući da je uvertira terorizmu, u Srbiji se manifestuje dvojako: u naci-fašističkim organizacijama i pokretima (Nacionalni stroj) i klerikalno-nacionalističkim, dominantnim i tokom devedesetih; problem je, upućuje Marija Đorić, kvazidemokratija iza koje se kriju ekstremističke organizacije, dakle, činjenica da “određene partije stoje kao kišobran nad tim desničarskim pokretima. Mnogo je sakriveno ispod fenomena ekstremne desnice”.

U političkoj realnosti Srbije, gotovo neometani razvoj ultranacionalističkih i ekstremističkih organizacija tokom predizbornog perioda 2020, postaje sve transparentniji i sve vidljiviji. Naime, Apelacioni sud u Novom Sadu, pravosnažno je, posle 12 godina krivičnog postupka, odbio optužbu protiv vođe zabranjene organizacije Nacionalni stroj Gorna Davidovića i Nedeljka Pešića za izazivanje nacionalne, rasne i verske mržnje i netrpeljivosti. Optužba je, prema zvaničnom objašnjenju, odbijena iz procesnih razloga – jer je reč o već presuđenom predmetu u drugom prekršajnom postupku, a prema Zakonu se ne može dva puta suditi zbog istog događaja. Tokom decembra 2019, Miša Vacić, nekadašnji višestruko osuđivani lider desničarskog pokreta 1389, predsednik Srpske desnice, najavio je preregistraciju pokreta u stranku. Na Trećem saboru Srpske desnice izglasana je i odluka o izlasku na predstojeće lokalne, pokrajinske i republičke izbore 2020. Kad se ovome dodaju promocije knjiga haškog osuđenika Vojislava Šešelja kojima se negira genocid u Bosni, a koje se nesmetano organizuju u više gradova u Srbiji, organizovani protesti protiv migranata u srbijanskim i vojvođanskim gradovima, uz formiranje opskurnih “narodnih patrola” koje štite “svoj narod” od “agresije” nehrišćanskih stranaca, slika postaje potpunija – društvo u Srbiji ozbiljno je destruirano ekstremizmom. U tom smislu, možda je prikladnije govoriti, ne više o prevenciji već o sanaciji i njenim realnim mogućnostima.

Izvesno je da će socioetička, politička i kulturološka sanacija zatečenog stanja biti dugogodišnji proces koji svakako podrazumeva, najpre dekonstrukciju ustaljenih arhaičnih, rigidnih, stigmatizirajućih i manipulativnih ideoloških i političkih matrica, ali i ustanovljenje novih kulturoloških paradigmi zasnovanih na modelu otvorenosti, kao i aktivnu primenu kulturnih politika koje promovišu modele interkulturalnih interakcija i komunikacija kao i identitetskih strategija koje afirmišu multidimenzionalne identitete. U tom smislu neophodna je reforma postojećih zvaničnih obrazovnih programa, ali i uvođenje alternativnih, kao i uporno sinergijsko delovanje organizacija civilnog društva, nezavisnih medija i aktivnost angažovanih intelektualaca.

Desni ekstremizam u Srbiji – sada i ovde

MARIJA SRDIĆ

U ovom poglavlju želimo da pružimo osnovne informacije o korenima i karakteristikama ekstremnodesnih organizacija i grupa koje deluju u Srbiji, u drugoj deceniji XXI veka.

Iako ne pretendujemo na sveobuhvatnost u predstavljanju desnog ekstremizma, nego pružamo informacije i uvodna znanja namenjena svima koji bi voleli da bolje razumeju aktuelne pojave i procese u društvu, nadamo se da će na ovom mestu pronaći odgovore koji nedostaju na drugim mestima, ali i da će, zahvaljujući novim uvidima, poželeti da se priključe organizacijama koje baštine progresivne ideje antifašizma.

* * *

Kad neka ekstremna pojava “eksplodira” u javnom prostoru, a da joj se pre toga nije pridavao značaj, obično dođe do iznenađenja šire javnosti, a neretko se takva pojava relativizuje ili se pribegava njenom preimenovanju. Iznenađenost može biti plod neznanja i odsustva informacija, a relativizacija (i preimenovanje) prozilazi iz svesne namere da se pojava normalizuje, a svest o štetnim posledicama ekstremnog delovanja umanji ili poništi. Normalizacija po pravilu, dolazi iz onih političkih krugova koji oblikuju atmosferu u javnom i političkom prostoru.

Procesi u Srbiji na kraju XX i prve dve decenije XXI veka mogu se kratko opisati kao jačanje organizacija ekstremne desnice i njihov ulazak u prostor mejnstrim politike. Nažalost, oni nisu dovoljno praćeni niti su (osim u organizacijama koje štite ljudska prava, baštine antifašizam i krugovima posvećenih istraživača), traženi odgovori na narastajuće oblike desnog ekstremizma. Stoga se ovo poglavlje u velikoj meri oslanja na rezultate istraživanja dobijene kroz projekat “Mapiranje ekstremizma i

građanski otpor – Srbija 2018”¹⁴ koga je sprovedla grupa vojvođanskih organizacija okupljenih u Antifašističkoj koaliciji.¹⁵

Uočeno je da institucije Republike Srbije i njeni predstavnici zatvaraju oči i uzmiču pred desnim ekstremizmom koji narasta iz “mračnih ideologija” XX veka, a da političke elite otvoreno i javno podržavaju nove organizacije i grupe, opravdavaju govor mržnje i tolerišu nasilje. U jednom od svojih obraćanja javnosti Antifašistička koalicija je upozorila:

Ekstremno desnim grupama danas je u Srbiji dozvoljeno da osnivaju i registruju organizacije sa “patriotskim” predznakom čiji je navodni zadatak “očuvanje nacionalnog identiteta i tradicije srpskog naroda”, a istinska uloga sasvim druga. Širom se otvaraju vrata za njihovo političko delovanje, učešće na izborima, ulazak u Parlament i izvršnu vlast. Svedoci smo da u ambijentu straha, ucena i pretnji, nasilje u Srbiji kulminira. Sa blaćenja i satanizacije neistomišljenika prešlo se na njihov progon i likvidaciju. Na meti su: politički protivnici, novinari koji istražuju pojave u društvu i kritikuju, mirovne i feminističke organizacije i grupe, slobodoumni pojedinci i pojedinke – svi oni koji se zalažu za demokratičnije i egalitarnije društvo.



14 Organizacije vojvođanske Antifašističke koalicija (Centar za podršku ženama, Savez antifašista Vojvodine, Nezavisno društvo novinara Vojvodine, Hrvatski građanski savez, Vojvođanski klub i Zelena mreža Vojvodine), uz finansijsku podršku Fondacije za otvoreno društvo Srbija tokom 2018. godine realizovali su projekat “Mapiranje ekstremizma i građanski otpor – Srbija 2018”. Cilj projekta bio je da ukaže na štetne posledice stavova i akcija sa obeležjima fašizma, neonacizma i ekstremizma u Srbiji, i otvori mogućnosti za kritičko delovanje i suprotstavljanje ovakvim idejama i praksama.

15 Ciljevi i polje delovanja Antifašističke koalicije predstavljeni su u Devetomajskom proglasu, U Novom Sadu, 9. maja 2018: https://www.facebook.com/pg/antifakoalicija/about/?ref=page_internal. Proglas su potpisali: Savez antifašista Vojvodine, Nezavisno društvo novinara Vojvodine, Hrvatski građanski savez, Vojvođanski klub, Zelena mreža Vojvodine, Vojvođanska politička asocijacija, Centar građanskih vrednosti, Centar za interkulturalnost, Centar za podršku ženama, Novi optimizam, Helsinški odbor za ljudska prava u Srbiji, Vojvođanski građanski centar, Vojvođanski kulturni klub “Vasa Stajić”.

Šta podrazumevamo pod desnim ekstremizmom

Ekstremna desnica je konglomerat različitih, često protivrečnih ideologija, što otežava njeno jasno definisanje. Dok s jedne strane, ekstremna desnica u modernom društvu prihvata neke od tradicionalnih vrednosti istorijskog fašizma i nacizma, sa druge, ona se zalaže za (kvazi)demokratiju, pravdajući svoje aktivnosti “odbranom demokratije” ili “ugroženih grupa”. Konfuziju u vezi sa ekstremnom desnicom povećava njeno prihvatanje tipično levičarskih konceptijskih ideja, poput socijalne pravde i revolucije.

Sve koji žele da se upuste u dublja izučavanja pojave desnog ekstremizma upućujemo na značajne autore poput Adorna (Theodor W. Adorno), Hane Arent, Karla Lovenštajna (Karl Loewenstein) i drugih. Od savremenika, desnim ekstremizmom se bave Kas Mjud, Džonatan Vajt (Jonathan White) i Volter Laker. Ekstremna desnica je postala važna tema i u Srbiji nakon raspada Jugoslavije. O tome svedoče radovi Žarka Trebješanina, Todora Kuljića i drugih autora.

Nama se, s obzirom na aktuelni kontekst, čine značajnim oni autori koji, poput Hajtmajera Hagen¹⁶ ključni problem sa desnim ekstremizmom vide u njegovom pogubnom delovanju po liberalno društvo i demokratiju. U ekstremnoj desnici Hajtmajer prepoznaje dominantno grupno ponašanje i izdvaja sedam oblika organizovanja ekstremnih grupa: 1. Mladi u gangovima 2. Nasilje supkulture (npr. skinheds grupe) 3. Partije (cilj im je ulazak u parlament i osvajanje vlasti) 4. Religijske grupe (religijski motivisan ekstremizam koji se bazira na nasilju i insistira na diskriminaciji “nevernika”) 5. Kju kluks klan (kao jedna od najstarijih i najviolentnijih ekstremističkih grupa) 6. Desničarski teroristi (imaju često tesnu vezu sa organima vlasti) 7. Ekstremno desničarski sukobi velikih razmera (javljaju se usled velikih društvenih kriza).

U centru naše pažnje biće različite organizacije i grupe, njihove praktične aktivnosti i posledica njihovog delovanja. Stoga ćemo na supkulturne grupe Hitlerovih obožavalaca (iako su ozbiljan problem za manjine i levičarske aktiviste u većini zemalja), gledati kao na deo mnogo šireg problema. Imaćemo u vidu da su “lukavi” i vešti pripadnici ekstremne desnice (naročito oni sa političkim ambicijama) odavno odustali od direktne identifikacije s Musolinijem i Hitlerom. Uprkos tome, ne treba zaboraviti da njihova prilagođavanja fašizma savremenim uslovima i zemljama u kojima deluju, pokazuju identičnu funkciju koju su imali i istorijski fašizmi.

¹⁶ Wilhelm Hagan, J. (2003). International handbook of violence research, Dordrecht, Boston: Kluwer Academic Publishers

U eseju "Večni fašizam" (objavljenom 1995. godine u New York Review of Books) Umberto Eko nas upozorava:

Fašizam je postao svenamjenski pojam, jer se iz fašističkog režima može ukloniti jedan ili više elemenata, a on će i dalje biti prepoznatljiv kao fašistički. Oduzmite imperijalizam od fašizma i opet ćete imati Franca i Salazara. Oduzmite mu kolonijalizam, opet ćete imati balkanski fašizam ustaša. Dodajte italijanskom fašizmu radikalni antikapitalizam (koji Mussolinija nikada nije impresionirao) i dobit ćete Ezru Pounda. Dodajte kult keltske mitologije i misticizam Svetog Grala (koji je potpuno stran zvaničnom fašizmu) i dobit ćete jednog od najcjedenijih gurua fašizma – Juliusa Evolu. Ali uprkos cijeloj ovoj zbrci, ipak mislim da je moguće skicirati listu elemenata tipičnih za ono što nazivam ur-fašizmom ili vječnim fašizmom. Ovi elementi ne mogu sačinjavati sistem, mnogi od njih su međusobno kontradiktorni i tipični su za mnoge druge vrste despotizma ili fanatizma. No, dovoljan je jedan od njih da otvori prostor fašizmu koji će se oko njega zgrušati.¹⁷

Elementi koje Eko vidi kao preduslove fašizacije su: kult tradicije, odbacivanje modernizma, iracionalizam, neslaganje kao izdaja, strah od razlike, individualna ili socijalna frustracija, opsesija zaverom, osećaj poniženja zbog moći neprijatelja, život je permanentno ratovanje, prezir prema slabijem, kult heroizma i herojska smrt, mačizam, selektivni/kvalitativni populizam, novogovor ur-fašizma.

Kako bi to u jednom od svojih tekstova u kojima se bavi fašizmom rekao ovdašnji sociolog Aleksej Kišjuhas:

Fašizam je jedna hibridna, populistička i nacionalistička ideologija koja se komotno prilagođava datom istorijskom i sociopolitičkom okruženju. Fašizam jednostavno nisu samo nacisti koji marširaju i salutiraju po Nirnbergu u filmovima Leni Rifenštal. Niti su to samo neonaci-skinhedi koji na koncertima salutiraju "Zig hajl" kada ne maltretiraju Rome nakon jednog piva previše. Velika država i moćna nacija, sa više ili manje religije u tom bučkurišu, a sve nasuprot svim drugim i drugačijim, bila je i ostala glavna strukturna i organizaciona odlika fašizma.¹⁸

S tim u vezi, pojave kojima svedočimo u Srbiji, nisu izolovane, samonikle i imaju duboke istorijske i ideološke korene sa širim procesima u Evropi i svetu. Zato, pre nego

¹⁷ Esej se u prevodu Kenana Efendića na portalu Peščanik: <https://pescanik.net/vjecni-fasizam/>

¹⁸ Aleksej Kišjuhas, Vek fašizma <https://www.danas.rs/kolumna/aleksej-kisjuhas/vek-fasizma/>

što pristupimo predstavljanju ekstremne desnice u Srbiji, osvrnimo se i sagledajmo stogodišnji kontinuitet njenog delovanja.

Istorijski fašizam – obnova i transformacija



Slika 2: Vođe fašizma i nacizma, Benito Musolini i Adolf Hitler

Kada se pre gotovo jednog veka u Evropi pojavio pokret antiliberalnog, antidemokratskog, antikomunističkog i antisocijalističkog pogleda na svet, poznat pod imenom “fašizam”¹⁹, u zemljama koje su se tada smatrale “demokratskim” nije izazvao posebnu pažnju. Osim direktno ugroženih društvenih grupa, političke levice i sindikata, protiv kojih je fašizam primarno nastupao, nije bilo mnogo onih koji su u tom političkom pokretu videli novog i opasnog neprijatelja slobode i demokratije. Vlade i političari zemalja parlamentarne demokratije, bilo da su dolazili iz liberalnih ili konzervativnih stranaka, fašističke pokrete i režime prihvatale su kao legitimne učesnike političkog života. Ostaje upamćeno da je i ratni premijer i simbol britanskog otpora Silama osovine u Drugom svetskom ratu, Vinston Čerčil, za osnivača prvog fašističkog režima, Benita Musolinija, rekao da je učinio “uslugu celom svetu” i “pokazao kako se treba nositi sa subverzivnim elementima”.

¹⁹ Fašizam je ime antiliberalnog, antidemokratskog, antikomunističkog i antisocijalističkog pokreta koji je postojao u Italiji između dva svjetska rata.

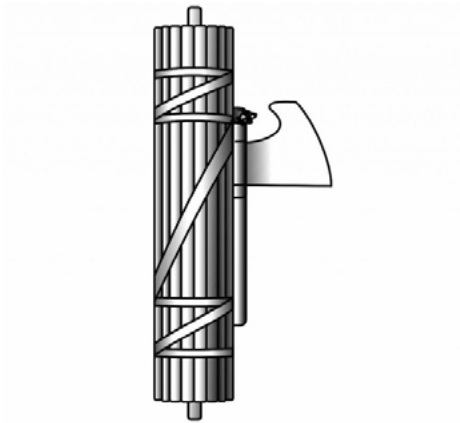

Slika 3: Simbol italijanskog fašizma



Slika 4: Simbol nemačkog nacizma

Ipak, užasi nemačkog nacizma,²⁰ Holokausta²¹ i drugih genocida²² sprovedenih tokom Drugog svetskog rata iz temelja i nepovratno su promenili i Evropu i čitav svet. U tom ratu stvoren je antifašizam kao pokret. Kada ovde govorimo o antifašističkom pokretu,²³ ne ukazujemo na anti-Hitlerovski savez (vojni savez velikih sila koji je porazio nacizam), nego govorimo o društvenom pokretu koji je bio izraz ogromnog otpora najširih slojeva stanovništva prema fašističkim režimima koji su tokom Drugog svetskog rata vladali u gotovo celoj Evropi.

20 Nacizam je ideologija i praksu Nationalsocijalističke nemačke radničke partije (Nationalsozialistische Deutsche Arbeiterpartei) pod vođstvom Adolfa Hitlera. Nacizmom se takođe naziva i politika koju je usvojila i sprovodila nemačka vlada u periodu od 1933, do 1945, period koji se u nemačkoj istoriji još naziva Nacistička Nemačka ili Treći rajh.

21 Pojmovi holokaust (grčki; *holókaustos*: *όλόκαυστος*: "potpuno spaljen") i šoa (hebrejski: "katastrofa", "velika nesreća") označavaju u užem smislu pojam organiziranog, sistematskog genocida i ubistva evropskih Jevreja za vrijeme nacional-socijalizma u Nemačkoj. Pojam holokausta se odnosi takođe i na sistemsko istrebljenje Jevreja u zemljama saveznicama nacističke Njemačke. Holokaust je iza sebe ostavio trajne posledice. Računa se da je u njemu ubijeno pet do šest miliona Jevreja, odnosno trećina svih Jevreja koji su pre rata živeli u svetu. Iako su antisemitizam i eliminacija Jevreja iz društvenog života bili jedni od temelja nacističke ideologije, najpre u samoj Njemačkoj, a potom u okupiranim i satelitskim zemljama, a Jevreji bili izloženi različitim vrstama progona, fizičkog uništavanja, tzv. *Konačno rešenje jevrejskog pitanja* postalo je službena politika nacističke Njemačke na konferenciji u Wansee početkom 1942. godine. Najčešća i najzloglasnija forma holokausta bila je masovno hvatanje Jevreja i njihovo trpanje u vozove koji su ih deportovali do posebnih koncentracijskih logora – tzv. logora smrti – u Nemačkoj, Austriji i Poljskoj. Deo, najčešće žene, deca i starci, je odmah likvidiran, dok je deo privremeno ostavljan u životu kao robovska radna snaga. Metode likvidacije su postupno evoluirala u masovno ubijanje u gasnim komorama, a leševi su se spaljivali u krematorijumima.

22 U širem smislu holokaust označava i sistematska ubistva Sintija, Roma, pripadnika slavenskih naroda, invalida, homoseksualaca, poljskih intelektualaca, sovjetskih vojnih zarobljenika, itd.

23 Antifašizam je zajednički naziv za sve grupe, organizacije i ideologije koje se suprotstavljaju fašizmu i nacizmu, neofašističkom i neonacističkom pokretu i njihovim ideološkim obrascima.

Antifašistički pokret u Jugoslaviji bio je jedan od najsnažnijih na tlu Evrope i dao je značajan doprinos slomu fašizma. Nosioci otpora bili su na početku rata uglavnom pripadnici Komunističke partije Jugoslavije i radničke klase, da bi im se potom pridružili najširi slojevi stanovništva.

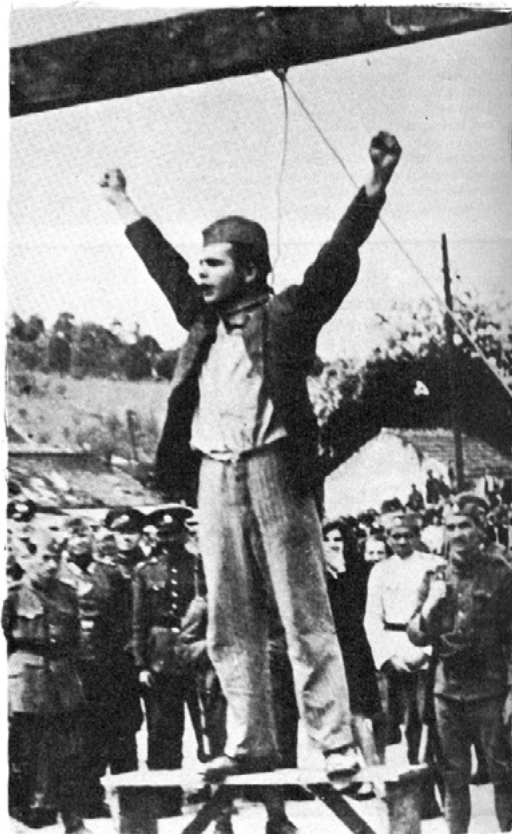

Slika 5: Stjepan Filipović, narodni heroj i simbol otpora fašizmu

Fotografija svedoči o trenutaku pre pogubljenja 22. maja 1942. Uzdignute pesnice Stjepana Filipovića pod vešalom i s omčom oko vrata postali su simbol antifašističke borbe naroda Jugoslavije. I ne samo bivše zajedničke države, nego i sveta, jer je ta fotografija deo stalne postavke Memorijalnog muzeja holokausta u Vašingtonu, a svojevremeno je bila izložena u sedištu Ujedinjenih nacija, zajedno sa svim drugim artefaktima koji prikazuju ključne trenutke istorije čovečanstva.

Ovde naglašavamo da antifašizam spada među ključne istorijske pojave XX veka, ali ostaje živ i u našem vremenu. Iako je fašizam vojnički poražen u Drugom svetskom ratu, pretnja od fašizma i njegovih pojavnih oblika nikada nije nestala i, samim tim, antifašizam kao pokret ostaje aktuelan i važan do danas.

Istoričar Srđan Milošević smatra da su vrednosti izvornog antifašizma internacionalizam, tolerancija prema raznim oblicima različitosti, emancipacija od esencijalizovanja tih različitosti, i naročito, marginalizovanje nacionalnih, verskih, rodnih, seksualnih, političkih i drugih različitosti kao politički bitnih karakteristika i faktora moralnog, ili ma kog drugog vrednovanja čoveka.

Antifašizam je i sada, dakle, u tradiciji onoga što istorijski jeste, progresivna ideja i moralni stav, pre nego ideologija, i podrazumeva konstantno širenje baze slobode i tolerancije. Sasvim zakonomerno, kao što je diskriminacija ključna reč fašizma, tako je antidiskriminacija ključna reč antifašizma.²⁴

Osamdesete godine XX veka i povratak desnog ekstremizma na scenu

Ovaj period karakteriše obnova popularnosti desnog ekstremizma i u direktnoj je vezi sa iščezavanjem tzv. države blagostanja²⁵ i agresivnijom primenom neoliberalnih mera. Zapadnoevropske države suočavale su se sa krizom kapitalizma rezanjem socijalnih prava, privatizacijom i zatvaranjem državnih preduzeća. Te mere proizvele su masovnu nezaposlenost, rast privremene zaposlenosti, uskraćivanje velikom delu radničke klase dostupnost kvalitetnoj zdravstvenoj zaštiti, školovanju itd... Ukratko, vreme uspostave neoliberalizma dovelo je znatan deo zapadnoevropske radničke klase u situaciju velike nesigurnosti. Te mere bile su najizrazitije u Velikoj Britaniji i izazvale su logičan otpor. To je doba velikih rudarskih i železničarskih štrajkova protiv konzervativne vlade Margaret Tačer. Istovremeno, došlo je do porasta novih nacističkih pokreta kojima je glavni cilj bio da podeli radničku klasu na "prave Engleze" i migrante. Nacisti su agitovali među mladima radničkog porekla i za taj cilj su preuzimali upravo one supkulture za koje su mladi radnici bili najviše zainteresovani – skinheadsi i navijači.

24 Srđan Milošević, Pogubnost ideološkog antikomunizma <https://pescanik.net/pogubnost-ideoloskog-antikomunizma/>

25 Država blagostanja ili "socijalna država" označava zemlju ili društveno-ekonomski poredak u kome država pruža veliki deo usluga socijalne zaštite. Socijalne države najčešće to postižu kroz preraspodjelu bogatstva, odnosno progresivno oporezivanje u kome najviše stope poreza plaćaju najbogatiji građani. Kao "idealni tip" socijalne države najčešće se spominje model koji se razvio u nordijskim zemljama nakon Drugog svetskog rata.



Slika 6: Skinhead u Velikoj Britaniji



Slika 7: Tipični simboli i izgled neonacista osamdesetih

Skinhead supkultura poznata je po kratkim frizurama i čizmama. Iako je proglašavana nacističkom, to je prilično daleko od istine. Skinhead supkultura kao izraz pripadnosti radničkoj klasi izvorno nije rasistička. U Britaniju su je doneli imigranti s Jamajke, koji su potom i sami postali glavne žrtve nacističkih napada. U dobrom delu istočnoevropskih zemalja “čelavi nacisti” prvi su doneli elemente skinhead supkulture, što je prouzrokovalo (pogrešno) izjednačavanje s nacizmom. Taj nesporazum u zemljama među kojima je i Srbija, traje do danas. Ovaj pokušaj otimanja skinhead supkulture najsnažnije izraze imao je u muzičkom pokretu *Rock Against Communism* i povezanim međunarodnih političkim grupama *Krv i čast* (*Blood&Honour*) i *Combat 18*. Ove grupe i sada u Srbiji imaju svoje ekspoziture, o čemu će kasnije biti više reči.

Osim čelavih nacističkih, osamdesete su godine ulaska desnog ekstremizma u mainstream politiku, tj. Pojave tzv. “nacista u odelima”. Ovde se pre svega misli na desni populizam, koji je ponegde bio direktno povezan s nacističkim huliganima, ali je imao i druge strategije koje su bile po ukusu tamošnje konzervativne srednje klase. Najistaknutiji primeri ovakvih stranaka su britanska i francuska Nacionalni front i Stranke progresa u Danskoj i Norveškoj koje su doživele i parlamentarni uspeh. Ovaj pokret bio je velika inovacija za desne ekstremiste – označio je uvođenje politika istorijskog fašizma u građansku politiku Evrope. Više se nije marširalo u vojnim uniformama i nije zagovarao novi svetski poredak, oni nisu bili antisemiti niti su bili antiamerički raspoloženi. Oni su zagovarali očuvanje “evropskih vrednosti” za “prave Europljane”, veću represiju prema radničkoj klasi i posebno, najpotlačenijem delu te klase – migrantskim radnicima. Od perioda osamdesetih, desni populizam proširio se i postao relevantna snaga u gotovo svim evropskim državama.



Slika 8: Lideri francuskog Nacijalnog fronta Žan-Mari le Pen i Marin le Pen njegova ćerka i aktuelna predsednica pokreta

Ekstremna desnica u Srbiji: od ratova devedesetih do sada

Kad se govori o “upodobljavanju” ekstremne desnice u Srbiji, treba imati u vidu da se obrazac desničarskih stavova i praksi i ovde, kao i bilo gde u Evropi, formira i menja u skladu sa političkim prilikama i ukupnom atmosferom u društvu.

Aktuelna vlast u Srbiji, uslovljena zahtevom EU za “više demokratije”, od 2000. godine pripadnicima desnice “umesto fantomki nudi odela, tašne i mašne”. Tako se nasilje, ranije otvoreno zagovarano i prihvatano, načelno osuđuje, ali uvek opravdava i toleriše. Uz prećutnu saglasnost države i njenih institucija na desnici se stalno održava potencijal za nasilje kao način “rešavanja” društvenih kriza i opstanka većito “ugroženog” naciona.

Autorica Irena Pejić u svom tekstu “Presvlačenje desnice” iz 2018. godine objašnjava da je iščezavanje integrativnog obrasca s nestankom socijalističke Jugoslavije pratila ekspanzija desnice, kojoj je rat omogućio otvoreno preuzimanje fašističkih

simbola i praksi. Godine pre raspada socijalističke Jugoslavije obeležilo je uspostavljanje šovinističke retorike koja je ojačavala nacionalističke sklonosti u stvorenoj atmosferi sukoba.

Već je osamdesetih na Kosovu počelo formiranje paravojnih formacija. Čuveno niko ne sme da vas bije kasnije se diljem Jugoslavije pretvorilo u skoro pa – sve ćemo vas pobiti. Kompleksan projekat rušenja Jugoslavije sa ekonomskim ciljevima u središtu, ostvaren je uz ključnu ulogu desnog ekstremizma. Tako su desničari s tribina i ulica odlazili u dobrovoljce, gde su postajali tigrovi, vukovi, škorpioni i srpski vitezovi. Prema izveštaju Ujedinjenih nacija, 1994. godine na teritoriji bivše Jugoslavije delovale su 82 paravojne grupacije, a njih 55 bile su srpske. Rekrutovanje vitezova najčešće je išlo sa tribina: mnogi iz grupa navijača, koje su se u međuvremenu jasnije nacionalistički profilisale, odlazili su dobrovoljno na ratišta. S njih su se vraćali kao formirani kriminalci, siromašni i ljuti. Oni koji su bili bliži hijerarhijskom vrhu i komandantima, vratili su se kao “uspešni biznismeni”, džepova punih ratnog plena i s jasno utabanim putem ka političkoj moći. Mnogobrojne desničarske organizacije devedesetih, organizovane u manjoj ili većoj meri, orbitirale su oko ključnih aktera na vlasti (koji su ih i slali u rat), a po potrebi izlazili na ulice i pravili neredu.²⁶

Posle petooktobarskih promena i pada Miloševića (na neki bizaran način) desničarske organizacije i grupe u rekordnom roku prilagodile su se novonastalim okolnostima.

Desničarska praksa sve manje postaje stvar uličnih manifestacija, pa su s vremenom i Parada ponosa i opozicioni mitinzi protiv hapšenja ratnih zločinaca sve manje posećeni od desničara, obrnuto proporcionalno rastu intenziteta saradnje njihovih čelnika s čelnicima vlasti.

Nakon promene vlasti 2012. godine, dolazi do još jedne transformacije desnice u Srbiji. Ona se, s jedne strane, seli u online prostor gde širi svoje ideje i regrutuje pratioce/simpatizere i članstvo, dok s druge strane, svoje praktično delovanje ostvaruje novoregistrovane organizacija civilnog društva – udruženja građana. Nevladine organizacije decenijama su bile utočište liberalnih i levih aktivista i aktivistkinja. Kao takve, one su bile na meti desničarskih organizacija i njihovih lidera uz horsko etiketiranje “strani plaćenici – domaći izdajnici”. Tako formulisana i opšteprihvaćena desničarska “krilatica” predstavlja stalnu pretnju nasiljem, koja se potom koristi kao opravdanje za nasilne akcije među kojima su u široj javnosti najpoznatije:

²⁶ Irena Pejić, Presvlačenje desnice: <https://www.masina.rs/?p=6745>

napad navijača fudbalskih klubova, skinhedsa i pripadnika ekstemne desnice na učesnike i učesnice Parade ponosa (2001); upad neonacista na antifašističku tribinu na Filozofskom fakultetu u Novom Sadu (2005); napad neonacista na antifašističku kolonu građana u Novom Sadu (2007); upad aktivista Srpskog sabora Dveri na tribinu Peščanika u Pančevu (2008); napadi na aktivistkinje Žena u crnom u Valjevu (2014); upad neonacista na tribinu o istoriji Republike Srpske na Filozofskom fakultetu u Beogradu (2016); napad na aktiviste i aktivistkinje društvenog centra Oktobar u Beogradu (2016); upad pripadnika desničarskih organizacija na projekciju filma "Albanke su naše sestre" u Nišu (2017) i dr.



Slika 10: Vođa Nacionalnog stroja Goran Davidović Firer tokom napada na Antifašističku kolonu u Novom Sadu 2007.

Ulazak ekstremne desnice u civilni sektor i "demokratske okvire delovanja" još je jedan način maskiranja fašističkih ideja i praksi u (zlo)upotrebu prava na slobodu govora i slobodu udruživanja. Mnoge organizacije i grupe, sada kao registrovana udruženja građana, postale su legitimni učesnici javnog života, korisnici budžetskih sredstava namenjenih radu i programima udruženja građana, korisnici javnih/ institucionalnih prostora za organizovanje skupova (tribina, projekcija filmova, predstavljanja knjiga i časopisa...) čiji sadržaji predstavljaju primere širenja rasne,

nacionalne i verske mržnje i netrpeljivosti,²⁷ pozivanja na nasilje protiv pojedinih manjinskih grupa (Roma, Albanaca, Hrvata, ljudi istopolne orijentacije i dr), negiranje zločina Drugog svetskog rata i ratova devedesetih, veličanje zločinaca i osuđenih u Haškom tribunalu, zastupanje antifeminizma i anti-antifašizma i sl.

Gde (sve) živi desni ekstremizam?

Sve one koji žele da upoznaju delovanje najistaknutijih organizacija ekstremne desnice u Srbiji upućujemo na rad najmlađih aktivisti i aktivistkinje Antifašističke koalicije, koji su tokom 2018. godine prikupljali i sistematizovali podatke o delovanju desničarskih i ultradesničarskih organizacija i grupa, što je rezultiralo pokretanjem mape Gde živi ekstremizam?²⁸

U okviru istraživanja mapirane su 23 ekstremističke organizacije sa desnim predznakom: Nacionalni srpski front; Nacionalni front; Srpska liga – nova srpska desnica; Pokret Srpski nacionalni front, Čast otadžbine; Udruženje građana Delije sever; Srpski nacionalni pokret 1389; Srpska desnica; Srpska ponos; Srbski sabor Zavetnici; Srpski narodni pokret Zbor; Otačastveni pokret obraz; Ustani za Kosovo; Srbska akcija; Omladinski klub Srbska čast; Čitaonica Starostavnik; Srpski dobrovoljački korpus 1941–1945; Srpski narodni pokret Naši; Centar za kulturnu obnovu Arheofutura; Studentska akcija; Solidarnost za Kosovo; Krv i čast Srbija; Nacionalna avangarda.

Uz naziv i logo u mapi su dati osnovni podaci o svakoj organizaciji. Posebna pažnja usmerena je na njihovo onlajn delovanje, budući da info-blokovi sadrže i linkove do društvenih mreža, što može biti od velike koristi organizacijama i pojedincima koji se bave lociranjem govora mržnje u onlajn sferi i pratećim diskursnim strategijama. Sajt *Story Map*, putem koga je mapa kreirana, omogućava lak unos novih podataka, izmenu postojećih, kao i integrisanje mape u druge multimedijalne onlajn sadržaje. Antifašistička koalicija prati stanje na sceni i apdejtuje mapu.

27 Ustav Republike Srbije ("Sl. glasnik RS", br. 98/2006) – član 49:
"zabranjeno i kažnjivo svako izazivanje i podsticanje rasne, nacionalne, verske ili druge neravnopravnosti, mržnje i netrpeljivosti".

28 <https://uploads.knightlab.com/storymaps/052a67a1f32f0485ca11202764d2ae60/gde-spavaju-ekstremisti/index.html>

Zabranjene desničarske organizacije i njihovo delovanje

Na mapi Gde živi ekstremizam našle su se i zabranjene organizacije ali i njihovi epigoni. Naime, odlukama Ustavnog suda Srbije zabranjen je rad dve ultradesne organizacije – Nacionalnog stroja (2011) i Otačastvanog pokreta Obraz (2012). Na prvi pogled, ovo jeste bio važan odgovor države na kršenje Ustava i ekstremne oblike delovanja. Ipak, stvari stoje drugačije.



Slika 11: Zastava i grb Nacionalnog stroja

Krenimo redom:

Organizacija **Nacionalni stroj** delovala je kao tajna, tipična neonacistička organizacija koja se u svom statutu²⁹ odredila kao “*politička organizaciju propagandno-edukativnog karaktera*” i “*savez rasno svesnih nacionalista, čiji je cilj “očuvanje i preporod zdravih vrednosti srpske nacije kao sastavnog dela bele rase i umni i telesni napredak svakog pojedinca unutar nacije”, te “ujedinjenje svih srpskih zemalja u jedinstvenu srpsku nacionalnu državu koja osigurava postojanje i preporod srpske nacije u veličini slovenskog arijevskeg nasleđa”*”.

Iako su ovi ciljevi “prepisani” iz evropskih neonacističkih programa i začinjani elementima srpske verzije fašizma, ključni događaj koji je presudio da Ustavni sud zabrani rad Nacionalnog stroja bio je incident u kome su učestvovali pripadnici ove organizacije na antifašističkoj šetnji “Stop fašizmu!” održanoj 7. oktobra 2007. godine u Novom Sadu. U incidentu su pripadnici Nacionalnog stroja napali su građane, a kamenicama je pogođeno nekoliko učesnika šetnje, među kojima i šef novosadske kancelarije Helsinškog odbora za ljudska prava Pavel Domonji, koji je

²⁹ http://srbskiporedak.blogspot.com/2009/07/blog-post_21.html

tom prilikom zadobio povrede glave. Reagovali su pripadnici žandarmerije i priveli najveći broj članova Nacionalnog stroja. Optužnicom iz decembra 2008. godine, bili su obuhvaćeni Goran Davidović Firer, Nedeljko Pešić i Dolf Pospiš. Postupak protiv vođe Nacionalnog stroja, Gorana Davidovića Firera, trajao je 11 godina. On je tokom tog vremena bio u bekstvu, van zemlje, a suđeno mu je u odsustvu. Sudski postupak je okonačan u maju 2019. godine – oslobađanjem Davidovića. Tok ovog sudskog postupka detaljno je opisan u radu Milice Nedović pod nazivom “Efikasnost pravosudnog sistema u suzbijanju ekstremizma u Novom Sadu”.³⁰

Postupak protiv Davidovića, mnogo više nego ranija zabrana rada Nacionalnog stroja, svedoči o stvarnom odnosu institucija (i društva) prema desnom ekstremizmu. Jedan od važnih zaključaka koji je autorka Nedović u svom radu izvela, glasi:

Neefikasnost pravosudnih organa otvara put i daje podsticaj, ne samo okrivljenima, već i drugim organizacijama, grupama i pojedincima iz profašističkog, neonacističkog ili ekstremističkog miljea. Uostalom, o tome svedoče gotovo svakodnevne ekstremističke pojave i incidenti, kojima su izloženi svi oni koji se ne uklapaju u matricu ovih isključivih i opasnih ideologija. A u društvu u kome se neki pojedinci ili organizacije stavljaju iznad zakona i kojima se dozvoljava da nekažnjeno koriste fašističke metode u obračunu sa neistomišljenicima – ozbiljno je ugrožena bezbednost svih građana.



Slika 12: Vizuelni identitet NSF

Ubrzo nakon zabrane rada Nacionalnog stroja, na sceni se pojavio **Nacionalni srpski front**.³¹ Isprva su delovali kao neregistrovana organizacija čiji je proklamovani cilj *Potpuna sloboda srpskog naroda, te povratak suvereniteta i stvaranje jake srpske države...*, a ubrzo su svoj status legalizovali, registrujući se pod tim imenom, kao udruženje građana. Pravni zastupnik NSF je Stefan Dolić, nekadašnji član

³⁰ https://www.autonomija.info/wp-content/uploads/efikasnost_pravosudja.pdf

³¹ https://twitter.com/NSF_Srbija

Nacionalnog stroja. Na svom portalu i Twiter nalogu ova organizacija kontinuirano objavljuje sadržaje posvećene Goranu Davidoviću – Fireru i njegovom delovanju. Pripadnici organizacije bili su redovni učesnici različitih desničarskih uličnih akcija i napada.³² U vreme kad objavljujemo ovaj priručnik, postaje jasno da će se politički rad Davidovića, nakon oslobađajuće presude i povratka u zemlju, biti nastavljen kroz Nacionalni srpski front i krunisan njihovim učešćem na izborima 2020. godine.³³

Drugu zabranjenu organizaciju **Otačastveni pokrt Obraz** možemo odrediti kao tipičnu klerofašističku organizaciju. Uprkos zabrani rada, njihova aktivnost na svim poljima je tokom svih godina (i nakon zabrane 2012), kontinuirana: Na zvaničnoj Web stranici određuju se na sledeći način: *Obraz je jedini Pokret za školu sa verom, politiku sa poštenjem, vojsku sa rodoljubljem i državu sa Božijim blagoslovom. Obraz se bori za duhovnu i državotvornu obnovu Srbstva na temeljima Svetosavlja. I upravo zato – Obraz hoće bogatu i snažnu, jedinstvenu i slobodnu srpsku nacionalnu Državu u kojoj Srbi neće biti siromašni i prezreni “građani”, već ugledni domaćini!*³⁴



Slika 13: Vizuelni identitet Obraza

Sve do zabrane rada, sistematski su sprečavali i prekidali kulturne, umetničke, političke i verske događaje i manifestacije sa čijim se sadržajima nisu slagali. Njihovi članovi učestvovali su u napadu na antifašističku tribinu na Filozofskom fakultetu u Novom Sadu 2005. godine kao i Antifašističku povorku 2007. godine (o čemu je već bilo reči).

Vođa Obraza je Mladen Obradović. Član pokreta je postao 1999. godine. Nakon pogibije osnivača, teologa i sociologa, Nebojše M. Krstića (1964 – 2001), Mladen Obradović je 2003, izabran za predsednika Glavnog odbora i glavnog sekretara Pokreta.

³² <https://www.blic.rs/vesti/drustvo/uhvaceni-na-delu-video-nadzor-snimio-nacionalni-srpski-front-kako-lepe-poruke-na/4tb509g>

³³ <https://www.slobodnaevropa.org/a/goran-davidovic-ponovo-u-srbiji-/30429149.html>

³⁴ <https://www.obraz.rs/>

Obradović je bio optužen da je kao sekretar udruženja građana Srpski otačastveni pokret *Obraz* početkom oktobra 2010. godine, kao vođa, zajedno sa pripadnicima te organizacije, održavao sastanke sa ciljem sprečavanja održavanja "Parade ponosa". To su, kako je stajalo u opruznici, činili u okviru kampanje "Čekamo vas", kako bi izazvali mržnju i netrpeljivost prema pripadnicima LGBT pokreta i učesnicima *Prajda*. Obradović i njegovi najbliži saradnici uhapšeni su rano ujutro na dan održavanja *Parade*, tako da u neredima nisu učestvovali. Na dan održavanja *Prajda* pod sloganom "Možemo zajedno", 10. oktobra 2010. godine, huligani su divljali ulicama Beograda, lomeći izloge i sukobljavajući se sa policijom. U sukobima su povređena 132 policajca i 25 građana, a uhapšeno je 250 osoba.³⁵



Slike 14 i 15: Detalji nasilja sa *Prajda*, u oktobru 2010.

Apelacioni sud u Beogradu, u oktobru 2016. godine, pravosnažno je oslobodio optužbi Mladena Obradovića i sve njegove saradnike.

Mladen Obradović je pravni zastupnik još jednog registovanog udruženja koje je označeno na mapi "Gde živi ekstremizam" – **Narodne inicijative Ustani za Kosovo.**



Slike 16: Vizuelni identitet Narodne inicijative Ustani za Kosovo

Ikonografija, sadržaji i poruke koje proizvode jasno su povezani sa idejama *Obraza*. Sebe definišu kao "narodnu inicijativu čiji je cilj da ne dozvoli prihvatanje nezavisnosti Kosova",³⁶ a u svom Proglasu, između ostalog, kažu:

³⁵ <http://parada.rs/istorijat-2/>

³⁶ <https://ustanizakosovo.rs/>

Zapadne sile zahtevaju da vlast u Srbiji hitno potpiše 'pravno obavezujući sporazum' kojim bi se separatističkim 'vlastima' u Prištini pružilo de jure priznanje i omogućio ulazak u Ujedinjene nacije, a Srbija trajno odrekla svoje najveće svetinje – Kosova i Metohije. Umesto da odbace ovaj ultimatum, pojedinci pokušavaju da nas ubede da je Kosovo 'odavno izgubljeno', da 'nikada više neće biti naše' i da zarad ispunjavanja uslova EU treba zauvek da se odrekemo: Gračanice i Gazimestana, Pečke patrijaršije i Visokih Dečana, carskog Prizrena i junačkih Košara, ali i više stotina milijardi evra vrednih prirodnih i drugih bogatstava, 15% teritorije Republike Srbije, 250.000 prognanih iz južne srpske pokrajine i preko 150.000 Srba koji žive i opstaju na Kosovu i Metohiji. Da bismo se uspešno suprotstavili cepanju Republike Srbije, potrebno je da svi mi, koji ne pristajemo na predaju Kosova i Metohije, hrabro, jasno i glasno stanemo u odbranu Ustava Srbije, državotvornog prava srpskog naroda i Svetolazarevskog zaveta.

I Obraz i Ustani za Kosovo su povezani sa klerikalnim krugovima i "rado viđeni" u okrilju Srpske pravoslavne crkve (SPC).³⁷ U skorije vreme njihovi članovi, uključujući i vođu Mladena Obradovića, aktivni su u litijama i molebanima podrške SPC u Crnoj Gori koji su pokrenuti u januaru 2020, nakon što je Skupština Crne Gore usvojila Zakon o slobodi veroispovesti.

Delovanjem Nacionalnog stroja i Dveri kao i postupkom pred Ustavnim sudom bavio se novinar Radio televizije Vojvodine i dokumentarista Darko Šper. Emisija "Zabranjeni"³⁸ posvećena je upravo ovom postupku i njegovim ishodima.

³⁷ <https://ustanizakosovo.rs/2018/06/14/patrijarh-irinej-primio-delegaciju-narodne-inicijative-ustani-za-kosovo/>

³⁸ <https://www.youtube.com/watch?v=I7IR2CPeSOE>

Ekstremna desnica sa političkim ambicijama

Srpska desnica



Slike 17: Vizuelni identitet Srpske desnice

Ultrad desnicaarska organizacija osnovana u junu 2018. godina kao udruženje građana, samoodređujući se od starta zagovaranjem tradicionalizma, rodoljublja, zdravog društva – sabornosti i evroazijskih integracija:

“...Došlo je vreme da se patriote okupe oko ideja moderne desnice Srbije, koja neće sagledavati samo prošlost, već će u velikoj meri ceniti i sadašnje realno političko stanje. Mi se nismo okupili da bi trgovali, već da pomognemo i Srbiji i njenim institucijama, kako oko rešavanja pitanja Kosova i Metohije, tako i oko svega što je važno za opstanak srpskog naroda. Srpska desnica podržava inicijativu predsednika Srbije Aleksandra Vučića o otvaranju dijaloga po pitanju statusa Kosova i Metohije i da očekujemo poziv za aktivno učešće u dijalogu. Takođe, podržavamo i najavljenju deklaraciju o statusu Republike Srpske i odnosa Republike Srpske i Republike Srbije. Iskustvo veterana i mladosti koja je prisutna daju veru i sigurnost uspehu Srpske desnice. Zajedno sa našim prijateljima spremni smo da stanemo na branik otadžbine, da odbranimo naše svetinje, ali pre svega budućnost naše dece. Godinama unazad naše aktivnosti su pokazale spremnost da se borimo za svoju državu, nekada smo to činili na ulicama i barikadama, a danas smatramo da naša borba mora biti nastavljena delovanjem kroz institucije kao jedinom efektivnom borbom...”

Lider Srpske desnice je Miša Vacić. Na svom twitter nalogu o sebi kaže: “Idealista, skroman čovek, nacionalista, ljubitelj istorije, pravde i istine”.

U široj javnosti postao je poznat po izazivanju mržnje prema LGBT osobama uoči Parade ponosa 2009. godine, nedozvoljenom nošenju oružja i sprečavanju policije u vršenju dužnosti, za šta je 2013, osuđen uslovnom kaznom.³⁹ Potom, 2017. godine, kao

³⁹ <https://www.slobodnaevropa.org/a/25044305.html>

saradnik u Kancelariji za Kosovo i Metohiju Vlade RS.⁴⁰ Krajem 2019. godine istakao se govorom na otvaranju kancelarija Srpske desnice u Šapcu i ponovljenim pretnjama upućenih narodnoj poslanici Mariniki Tepić (*“Evo prilike da se i ja nje setim i da joj uzgred poručim: Marinika shvati nećemo stati! Srpska desnica će da pravi odbore i da oslobađa Srbiju”*) i gradonačelniku Šapca Nebojši Zelenoviću (*“E, pa Zelenoviću, evo me u Šapcu, tvome Šapcu... Srušili smo Austrougarsko carstvo. Ovde u Šapcu su se skoncentrisale snage da im zadamo završni udarac, da ih gurnemo niz Cer u srpsku Drinu i podavimo. E, tako ćemo i sa Zelenovićem i njegovim kriminalcima”*).⁴¹

Tokom 2019. godine Srpska desnica nastupila je na lokalnim izborima u Medveđi (gde je osvojila 6,5 odsto glasova i po prvi put dobila svoje odbornike) i započela sa širenjem mreže lokalnih odbora po celoj Srbiji. Početkom 2020, pažnju javnosti privukli su i zajednički nastupi Miše Vacića i Gorana Davidovića, što nagoveštava saradnju njihovih organizacija na budućim izborima.

Pre nego što je stao na čelo Srpske desnice, Miša Vacić je bio portparol i lider **Srpskog narodnog pokreta 1389**.



Slike 18: Vizuelni identitet SNP 1389

Reč je o izrazito konzervativnom pokretu koji deluje od 2005. i sebe od početka određuje kao *“Pravoslavno državotvorno narodno humanitarno udruženje, koje se bavi očuvanjem duhovnih, istorijskih, kulturnih i drugih vrednosti srpskog naroda i afirmacijom tradicije uz nezanemarivanje potrebe za razvojem države.”*

Pokret je prvobitno nosio naziv 1389, a prvi predsednik bio je Radojko Ljubičić. Kasnije je preimenovan u Pokret 1389, a predstavljao kao Srpski narodni pokret 1389. Miša Vacić je sa još nekoliko članova 2008, godine napustio organizaciju, a 2010, registrovan je SNP 1389. Osnivači su negirali da je ikada došlo do rascepa i tvrdili da je Ljubičić smenjen u decembru 2008, i da je od tada zloupotrebljavao ime pokreta.

⁴⁰ <https://www.istinomer.rs/akter/misa-vacic/>

⁴¹ <http://rs.n1info.com/Vesti/a542735/Vacic-preti-i-Mariniki-Tepic.html>

SNP 1389 se nakratko ujedinio i sa pokretom Naši iz Arandjelovca (o čijem delovanju će kasnije biti više reči). Ujedinjenje je objavljeno krajem avgusta 2010. godine. Međutim, već u junu 2011. godine zbog, kako su govorili, “pritiska vlasti na njihove aktiviste i simpatizere” došlo je do ponovnog razdvajanja na Srpski narodni pokret 1389 i Srpski narodni pokret Naši.

Članovi SNP 1389 poznati su po upotrebi nasilja. Tako je u septembru 2008, grupa od dvadesetak mladića sa hiruškim maskama i kapuljačama napala učesnike Kvir festivala koji su izlazili iz kluba “Reks” u Beogradu.⁴² Povređeno je troje učesnika festivala – jedan američki državljanin zadobio je prelom ruke i potres mozga, a povređene su i dve devojke iz Srbije. Godinu dana kasnije, prilikom podnošenja zahteva za zabranu rada Pokreta, Republičko javno tužilaštvo navelo je ovaj događaj kao najozbiljniji incident u kome su učestvovali pripadnici Pokreta. Prema navodima Tužilaštva, među uhapšenima je bio i Miša Vacić, u čijem stanu su pronađeni pištolj, municija, pancir i fantomke.

Srpski narodni pokret 1389 otvoreno negira da se u Srebrenici dogodio genocid. U julu 2010. godine, na godišnjicu masakra u Srebrenici, najavio je okupljanje u centru Beograda pod nazivom “Srećan 11. jul, dan oslobađanja Srebrenice”. Međutim, MUP je zabranilo ovo javno okupljanje. Uz SNP 1389, organizator je bilo i udruženje Naši iz Arandjelovca. Ova akcija okarakterisana je kao izrugivanje žrtvama masakra i Srebrenici.

Takođe, pokret je u maju 2011. godine učestvovao u protestu protiv hapšenja Ratka Mladića “Protest podrške generalu Mladiću” u zajedničkoj organizaciji sa Srpskom radikalnom strankom, Obrazom i Dverima.⁴³



Slika19: Detalj sa skupa “Protest podrške generalu Mladiću”

⁴² <https://www.gay-serbia.com/napadnuti-ucესnici-geј-festivala-3283/>

⁴³ <https://miodragnovakovic.wordpress.com/2011/05/29/%D1%83%D1%81%D1%82%D0%B0%D1%98-%D0%B1%D1%80%D0%B5-%D1%81%D1%80%D0%B1%D0%B8%D0%BD%D0%B5-%D0%BF%D0%BE%D0%B7%D0%B8%D0%B2-%D1%81%D0%B2%D0%B8%D0%BC-%D1%81%D1%80%D0%BF%D1%81%D0%BA%D0%B8%D0%BC-%D1%80%D0%BE/amp/>

Srpski sabor Zavetnici i Srpska stranka Zavetnici



Slike 20 i 21: Vizuelni identit Zavetnika (stari i novi)

Ultradesničarski pokret Zavetnici deluje od 2012. godine. Predsednik je Stefan Stamenkovski, a portparolka Milica Đurđević Stamenkovski.

U svom političkom programu, pod motom ОТПОР ОКУПАЦИЈИ! Zavetnici se između ostalog zalažu za:

“vođenje suverenističke i nacionalno odgovorne politike, koja se zasniva na odbrani teritorijalnog integriteta i političke nezavisnosti Republike Srbije”. Insistiraju na “hitnom prekidu pregovora o članstvu Srbije u Evropskoj uniji i jačanju strateške saradnje na političkom i ekonomskom nivou sa državama, koje poštuju srpske nacionalne interese, pre svega sa Ruskom Federacijom i državama BRIKS”.⁴⁴ Takođe, protive se članstvu Srbije u Severnoatlantskom vojnom savezu. U regionalnoj politici insistiraju na “doslednom sprovođenju Dejtonskog mirovnog ugovora i očuvanju političke samostalnosti Republike Srpske, zaštiti srpskog nacionalnog i verskog identiteta u Crnoj Gori”, koji predstavlja “jedno od ključnih obeležja državotvorne politike, te insistiraju na najširoj mogućoj zaštiti političkih, nacionalnih i verskih prava Srba u Hrvatskoj, koji su danas najugroženija nacionalna zajednica u Evropi”.⁴⁵

Tokom osam godina delovanje Zavetnici su bili izrazito aktivni tokom svake predizborne kampanje, da bi se njihove aktivnosti stišale po završetku izbora.

Tako su, tokom predizborne kampanje za grad Beograd, u proleće 2018. godine, napadali pojedine nevladine organizacije, optužujući ih da su strani agenti. Protestovali su zbog nominacije za Nobelovu nagradu za mir aktivistkinje za ljudska

⁴⁴ BRIKS (engl. BRICS) engleska skraćenica i ekonomski pojam koji se odnosi na rastući razvoj privrednog potencijala Brazila, Rusije, Indije, Kine i Južnoafričke Republike (Brazil, Russia, India, China, South Africa).

⁴⁵ <http://zavetnici.rs/>

prava Nataše Kandić, i to tako što su lepili plakate sa sadržajem “Nobelova nagrada za izdaju Srpskog naroda!”

Istovremeno je Milica Đurđević Stamenkovski, portparolka i članica predsedništva Zavetnika negirala da Zavetnici zagovaraju mržnju, tvrdeći da su nevladine organizacije “antisrpske”, optužujući ih za ignorisanje srpskih žrtava zločina počinjenih tokom raspada bivše Jugoslavije: “Smatramo da se polovina srpskog stanovništva koji su evroskeptici ne mogu identifikovati sa vladajućom partijom koju predvodi predsednik Aleksandar Vučić” i zato traže da se usvoji zakon koji će sve nevladine organizacije koje se finansiraju iz inostranstva proglasiti “stranim agentima”.



Slika 22: Detalj sa protesta Zavetnika protiv nominacije Nataše Kandić za Nobelovu nagradu za mir

Na parlamentarnim izborima 2016. godine Zavetnici su ostali daleko ispod cenzusa, sa osvojenih manje od jedan odsto glasova. Na izborima za grad Beograd situacija je bila slična – za njih je glasalo oko pet hiljada Beograđana.

Zavetnici su polovinom 2019. godine otpočeli prikupljanje potpisa za registraciju nove političke stranke – Srpske stranke Zavetnici tvrdeći da im je namera da “Pruže alternativu ljudima koji ne pronalaze sebe ni u vladajućoj strukturi, ali ni u Savezu za Srbiju, kao opozicionom bloku”. Za to vreme društvene meže preplavile su informacije o tome kako u prikupljanju potpisa za osnivanje nove stranke učestvuju ljudi Srpske napredne stranke.

Pokret Levijatan

Na javnoj sceni Srbije pojavili su se 2015. godine, predstavlajući se kao pokret za zaštitu životinja. Svojim akcijama sprečavanja nasilja nad životinjama postali su popularni ne samo u Srbiji, nego i širom regiona, naročito u Hrvatskoj. Opisivani su kao “Nežni prema nemoćnima, grubi prema onima koji zlostavljaju slabije”!⁴⁶



Slika 32: Vizuelni identitet pokreta Levijatan

Vođe pokreta su Pavle Bihali i Aleksandar Buhanać. U javnim nastupima navode da su od pre dve godine registrovani kao fondacija pod imenom Fondacija Poket Levijatan u APR, međutim, kao datum osnivanja naveden je 18.12.2019, a kao datum registracije 06.01.2020. Takođe, nešto ranije, u novembru 2019. godine, pod imenom Pokret Levijatan Srbija registrovano je i udruženje građana. U oba slučaja pravni zastupnik je Pavle Bihali Gavrin.

Svoje aktivnosti na društvenim mrežama opisuju kao “srž svog rada”.

Međutim, vrlo brzo se ispostavilo da je reč o ekstremno desnom pokretu koga čine pripadnici bivših neonacističkih navijačkih grupa. Njihove aktivnosti na zaštiti životinja odvijaju se na rubu zakona i u njihovom konceptu “uspostavljanja pravde”.

U novembru 2018. godine vođe pokreta privedeni su na zahtev Javnog tužilaštva zbog postojanja sumnje da su izvršili krivično delo ugrožavanje sigurnosti, tačnije, zbog pretnji na Internetu jednom azilu za pse.

Članovi Levijatana aktivno su napadali i Sofiju Todorović koja je u maju 2019. godine dokumentovala desničarski skup ispred pekare “Roma” u Borči. Okupljeni na tom skupu zahtevali su da se zatvori pekara čiji je vlasnik kosovski Albanac, zato što je njegov brat na jednoj fotografiji pokazivao simbol dvoglavog orla (nacionalni simbol Albanaca).

⁴⁶ <https://www.levijatan.org/>



Slika 33: Članovi pokreta Levijatan sa svojom tipičnom ikonografijom

Članovi Levijatana otvoreno zastupaju rasističku politiku i propagiraju antimigrantske i antiromske stavove. Više puta pokušali su da pokažu kako su upravo Romi skloni mučenju i zlostavljanju životinja.

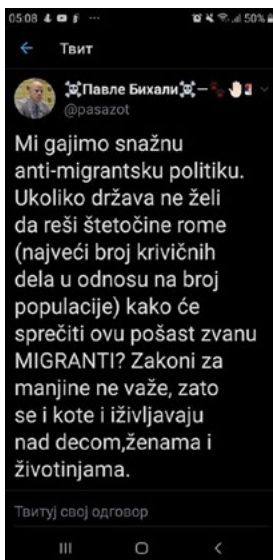

Slike 34 i 35: Screenshot sa twiteter naloga vođe Levijatana Pavla Bihalija i fotografija na kojoj, kao zaštitnik životinja, pozira sa spašenom čivavom.

U februaru 2020. na konferenciji za medije u beogradskom Media centru⁴⁷ detaljno su opisali svoj rad i metode kojima se koriste, a potom najavili izlazak na izbore pod sloganom “Pravo na život” (dok im je neformalni slogan pod kojim deluju “Ne diraj životinje, naći ćemo te”). Osnovu njihovog programa čini, kako kažu, “zaštita životinja i nejači”. Najavili su izlazak na parlamentarne ali i na lokalne izbore u petnaestak opština i gradova u Srbiji.⁴⁸

Još nekoliko najaktivnijih organizacija

Srpski narodni pokret Naši

Reč je o tipičnoj ekstremno desničarskoj organizaciji, osnovanoj 2006. godine u Aranđelovcu, prvobitno pod imenom Naši, po uzoru na istoimenu organizacije u Ruskoj Federaciji.



Slika 36: Vizuelni identitet SNP Naši

Lider pokreta od osnivanja je Ivan Ivanović. Pre osnivanja SNP Naši bio je aktivan u Otačastvenom pokretu Obraz, pre pogibije njihovog lidera Nebojše M. Krstića.

U avgustu 2010. godine Naši su se ujedinili sa Srpskom narodnim pokretom 1389, u jedinstvenu organizaciju pod nazivom Srpski narodni pokret Naši 1389. Međutim, nakon godinu dana zajedničkih aktivnosti, dva pokreta su se razišla, a deo SNP 1389 je pristupio Našima.

⁴⁷ <https://www.facebook.com/pasazot/videos/419604932163871/UzpfSTeWnzIwNzc5NTYxOTAyMTA6Mjg1MjY1ODExNDc5ODg0Mw/>

⁴⁸ <https://www.021.rs/story/Izbori-2020/234573/Izborna-frka-Levijatan-dolazi.html>

SNP Naši su poznati kao izrazito antievropski i proruski pokret.⁴⁹ U okviru njihovog programa pripadnici seksualnih manjina okarakterisani su kao “devijantne grupe” i svrstani u istu kategoriju sa “sektaštvom” i narkomanijom.

Ivanu Ivanoviću je zbog aktivnosti pokreta suđeno više puta, a bio je zatvaran u dva navrata, 2010. godine zbog protesta ispred televizije B92⁵⁰, a 2014. godine zbog sastavljanja “spiska srbomrzaca”. Naime, Ivanović je na sajtu SNP Naši objavio spisak, kako je naveo, trideset “najvećih srbomrzaca i izdajnika među javnim ličnostima”, na kome su se našli glumci, reditelji, pisci, aktivisti, politički analitičari, novinari.⁵¹ Protiv njega je vođen postupak za krivično delo rasna i druga diskriminacija. Okončan je u martu 2018. godine, oslobođanjem.

Dve godine ranije, 2012, ovaj pokret objavio je i spisak “antisrpskih medija” na kome su se našli: B92, Blic, Danas, Peščanik, Vreme, Republika, Glas Amerike i Radio Slobodna Evropa.

Naši i SNP 1389 našli su se i pred zabanom rada. Ipak, u martu 2012. godine Ustavni sud je odbio predlog Tužilaštva da se zbog pozivanja na nasilno rušenje ustavnog poretka, kršenje Ustavom zajamčenih prava i izazivanje nacionalne, verske, rasne i seksualne mržnje i diskriminacije zabrani njihov rad.

Početakom 2017. godine Naši su obznanili novi zahtev – da se u Srbiji zabrani rad “Soroševaca”, odnosno sprovede zakonski model identičan kao i u Ruskoj Federaciji i zabrani delovanje Fondacije za otvoreno društvo, kao i ostalih nevladinih organizacija koje finansira Džordž Soroš.⁵²

49 <https://nasisrbija.org/>

50 <http://www.mc.rs/desnicarima-po-15-dana-zatvora.6.html?eventId=55864&eventDate=2011/3/7>

51 <http://www.nspm.rs/hronika/snp-nasi-spisak-30-najvecih-srbomrzaca-medju-javnim-licnostima.html>

52 <https://nasisrbija.org/snp-nasi-zabraniti-delovanje-soroševaca-u-srbiji/>

Omladinski klub Srbska čast

Srbska čast osnovana je u septembru 2014. godine u Nišu. Tvrde da su organizacija humanitarnog karaktera sa više od 40.000 članova širom sveta. Predsednik i pravni zastupnik je Bojan Stojković.



Slika 37: Vizuelni identitet OK Srbska čast

U Agenciju za privredne registre organizacija je upisana kao omladinski klub čije su oblasti delovanja promovisanje aktivizma i mobilnosti kod mladih, promovisanje ljudskih prava, zaštite životne sredine i evropskih vrednosti.

Na zvaničnoj Facebook stranici ovako predstavljaju svoje ciljeve i način rada:

SRBSKA ČAST se zasniva na patriotizmu, a ne na šovinizmu! Znači svoju zemlju volimo i uzdižemo do neba, druge zemlje nas ne interesuju! Nećemo se jati mržnju prema nikome! Pobeđivaćemo sve svojom čašću i junaštvom! Grupa će raditi na očuvanju Srbske porodične vrednosti. SRBSTVO I PRAVOSLAVLJE JE IZNAD SVEGA! Nećemo ići protiv države i pljuvati je jer to pokazuje sliku o nama u Svetu! Već ćemo je Braniti i Voleti ma ko bio na vlasti – i protiv vlasti! Grupa će delovati tako što će u svakom gradu u Srbiji, Republici Srbskoj i Crnoj Gori po tri ili pet momaka biti zaduženi da vode grupu Srbska čAST time ojačavamo bratsvo i slogu...⁵³

U praksi, međutim, njihovo delovanje je u suprotnosti s proklamovanom. Aktivno zastupaju i promovišu militarizam, veličaju ratove i ratne zločince. Njihovi članovi javno, posebno na društvenim mrežama, zagovaraju četništvo, homofobiju, netrpeljivost prema Evropi, Americi i svemu što "nije srpsko". Takođe, iskazuju mržnju prema Hrvatima, Albancima, feministkinjama, migrantima, muslimanima i drugim grupama.

⁵³ <https://www.facebook.com/srbskacastcom/>

U javnosti su debitovali u oktobru 2014. godine, kao navijačka grupa na fudbalskoj utakmici Srbija-Albanija. Ova utakmica je predstavljala veliki bezbednosni rizik zbog političke situacije vezane za Kosovo i Metohiju. Meč je prekinut nakon nereda na terenu i na tribinama koji su započeli uletanjem drona sa zastavom Velike Albanije na stadion. O ovom događaju, ali i drugim aktivnostima Srbske časti u tekstu “Širenje mržnje i militarizma u Srbiji prolazi kao humanitarni rad”, nastalom u okviru istraživanja Antifašističke koalicije (2018), detaljno piše novinar Vuk Stanojević.⁵⁴

Prvi čovek Srbske časti, Bojan Stojković, bio je jedan od predvodnika grupe koja je u junu 2017. godine izazvala incidente ispred niškog Medija centra⁵⁵ i sprečila održavanje projekcije dokumentarnog filma “Albanke su naše sestre”⁵⁶. Reč je dokumentarnom filmu koji prikazuje pozitivne primere u odnosima Srba i Albanaca tokom ratova u bivšoj Jugoslaviji i na Kosovu. Organizatori protesta nazvali su ga “antisrpskim, sramnim i zločinačkim”.

Stojković je ranije bio poznat pod nadimkom Obilić, stoga što ga, kako sam kaže, “prijatelji i poznanici doživljavaju kao viteza 21. veka”. O njegovim aktivnostima detaljno je izvestio banjalučki portal Žurnal, početkom 2018. godine, posebno se fokusirajući na militarne i paravojne aktivnosti vođe Srbske časti. U tekstu se, između ostalog, navodi da je tokom 2007. godine boravio je u vojnoj bazi “Ševatske Livade” u Preševu. Deo obuke je, zahvaljujući vezama sa ruskim ratnim veteranima okupljenim oko udruženja Naslednici pobede, prošao i u Moskvi, a formu održava u ruskom Humanitarnom centru u Nišu.⁵⁷

Redovno na društvenim mrežama objavljuje fotografije na kojima, sam ili sa drugima članovima organizacije pozira sa oružjem, fantomkama i uniformama.

54 <https://www.autonomija.info/sirenje-mrznje-i-militarizam-u-srbiji-prolazi-kao-humanitarni-rad.html>

55 <http://voice.org.rs/voice-voda-srbske-casti-napadao-proslog-leta-i-ekipu-ndnv-a-u-nisu/>

56 <https://www.youtube.com/watch?v=QRR4KplfoZc>

57 <https://zurnal.info/novost/20914/milorad-dodik-formira-paravojne-jedinice-u-republici-srpskoj>



Slike 38 i 39: Vođa Srbske časti Bojan Stojković i članovi organizacije

Igor Bilbija, drugi istaknuti član je bivši vođa “Časti” u Republici Srpskoj. Hapšen je zbog prostitucije, reketiranja i organizovanog kriminala.

Jedan od članova ove organizacije, Ognjen Žanić, ubijen je 2018. godine hicima iz pištolja u parku ispred svoje zgrade. Poznato je da je Žanić bio navijač fudbalskog kluba Rad. Kako su preneli mediji pretpostavlja se da je ubica pripadnik suparničke navijačke grupe.

Krv i čast Srbija

Deluju kao neregistrovana, tajna organizacija. Predstavljaju srpski ogranak međunarodne neonacističke mreže *Blood&Honour* i poput dugih organizacija iz ove mreže, svoje aktivnosti poslednjih godina sve više sele u sajber prostor.⁵⁸



Slika 40: Vizuelni identitet oranizacije Krv i čast Srbija

Baza organizacije je u Velikoj Britaniji, a njihove aktivnosti u Srbiji beleži se još od 1995. godine.

⁵⁸ <http://28serbia.blogspot.com/>

Borbena grupa je Combat 18, a formirana je formirana isključivo za izvođenje nasilnih akcija. Broj 18 u njihovom imenu predstavlja prvo i osmo slovo abecede (AH), što u simboličkom ključu neonacizma predstavlja inicijale Adolfa Hitlera.



Slika 41: Tipična ikonografija sa nacističkim pozdravom na skupovima koje organizuje Krv i čast

Nedavno je Centar Simon Vizental⁵⁹ objavio izveštaj pod nazivom “Digitalni terorizam i mržnja 2018” (Digital Terrorism and Hate 2018)⁶⁰ u kome su predstavljeni problemi širenja neonacističke propagande putem društvenih mreža. U tom izveštaju je, između ostalog, navedeno da srpski bend Terror 88 širi fašističke deje i govor mržnje na društvenim mrežama. U saradnji s Fejsbukom i tvieterom njihovi nalozni su isključeni, međutim, aktivnosti nisu obustavljene. Stručnjaci ovog Centra označili su ih kao naciste, navodeći da koriste logo Totenkopf (lobanju sa amblema SS divizija) uz objašnjenje da broj 88 u njihovom nazivu predstavlja duplo osmo slovo abecede (HH), odnosno fašistički pozdrav “Heil Hitler”. Izveštavaju i da je Terror 88 usko povezan sa srpskim ogranakom zabranjene neonacističke organizacije Krv i čast.

U radu, “Kako ekstremizam peva – muzika u službi fašizma i neonacizma”,⁶¹ nastalom u okviru istraživanja Antifašističke koalicije 2018. godine, autorka Mirna Laković bavi se neonacističkom muzičkom scenom u Srbiji. U radu dokazuje povezanost bendova i tajnih neonacističkih organizacija i grupa:

⁵⁹ <http://www.wiesenthal.com/>

⁶⁰ <http://www.digitalhate.net/index.php>

⁶¹ <https://www.autonomija.info/kako-ekstremizam-peva-muzika-u-sluzbi-fasizma-i-neonacizma.html>

Kristalna noć, 357, Beogradski sindikat, Direktori, Terror 88, Srbska čast, Krv i čast, Srbi za Srbe, moto-klub Hells angels, navijači fudbalskog kluba Rad – svima njima zajedničko je da pod maskom patriotizma šire nacionalizam, neonacizam, rasizam, homofobiju i druge oblike netrpeljivosti. Zajedničko im je i to da najčešće deluju tajno, pa čak i onda kad je u pitanju organizacija koncerata. Tetovaže i odeća sa manje ili više poznatim nacističkim simbolima: likovi Adolfa Hitlera, Hajnriha Himlera, cifre 88, 28 ili 18 (kao redni brojevi početnih slova imena pomenutih nacista, cifre koje predstavljaju redne brojeve početnih slova u rečima "Blood and honour", ali i likovi ratnih zločinaca iz naše, bliže i dalje istorije: Draže Mihailovića, Ratka Mladića, Radovana Karadžića, prikazi srpskih manastira, ocila i krstovi – nezaobilazan su deo njihovog stajlinga.

Završna razmatranja

Zajedničke odlike u delovanju ekstramne desnice u Srbiji:

Na osnovu prikupljenih informacija i analize delovanja 23 organizacije i grupe u okviru istraživanja "Gde živi ekstremizam" izdvojili smo njihove zajedničke karakteristike. Naravno, neke od njih imaju sve odlike koje navodimo, a druge – nekoliko njih.

Važno je da se, kad se procenjuje i zauzima stav o konkretnoj organizaciji, ove karakteristike imaju u vidu:

- Često se predstavljaju kao humaniterne organizacije, borci za prava ugroženih grupa – siromašnih, starih, dece, žena ili napuštenih i bolesnih životinja;
- sebe vide kao patriotske organizacije koje brane nacionalne vrednosti, pravoslavlje, tradiciju srpskog naroda i srpske porodice;
- opravdavaju nasilje i spremni su da ga upotrebe u borbi za "svete ciljeve";
- Evropu i evroatlanske integracije doživljavaju kao pretnju; protive se pridruživanju Srbije Evropskoj uniji;
- traže okretanje Srbije Ruskoj Federaciji i imaju razvijene veze sa tamošnjim organizacijama i istaknutim ličnostima ekstremne desnice;
- neprijateljski su raspoloženi i spremni da upotrebe nasilje u "obračunu" sa organizacijama koje štite ljudska, manjinska, ženska, LGBT i druga prava;
- svoje uzore nalaze u likovima zločinaca i kvinslinga iz Drugog svetskog rata – Draže Mihajlovića, Milana Nedića, Dimitrija Ljotića i drugih; aktivno se zalažu za njihovu rehabilitaciju;
- negiraju ratne zločine koje su počinili pripadnici srpskog naroda u ratovima devedesetih na tlu bivše Jugoslavije;
- veličaju haške osuđenike, predstavljajući ih kao "mučenike" i "heroje" srpskog naroda: Ratka Mladića, Radovana Karadžića, Vojislava Šešellja...
- predstavnici su istorijsko-revizionističkih tendencija koje nastoje da diskredituju Narodno-oslobodilačku borbu u Drugom svetskom ratu, partizanski pokret i vrednosti antifašizma;
- vođe ovih organizacija veoma često imaju bogat policijski dosije, povezani su sa kriminalnim strukturama, a neki među njima su već osuđivani za različita krivična dela;
- sve češće se okreću političkom delovanju, registruju se kao političke organizacije i najavljuju nastup na izborima.

Šta se može očekivati u budućnosti?

Imajući u vidu sve činjenice iznete u ovom delu priručnika kao što su:

- pojačano delovanje desnice u svim njenim varijantama;
- trend obnove i jačanja starih profašističkih i neonacističkih grupa;
- stvaranje i registrovanje novih ekstremno desnih organizacija;
- odsustvo odgovarajuće reakcije pravosuđa na nasilne akcije, te izazivanje i podsticanje rasne, nacionalne, verske mržnje i netrpeljivosti;
- blagonaklon (ili otvoreno podržavajući) odnos najviših predstavnika vlasti prema ekstremnoj desnici;
- povezanost pojedinih ekstremističkih organizacija i grupa sa klerikalnim krugovima i delovima Srpske pravoslavne crkve;
- jačanja ekstremne desnice u okruženju, pre svega u Evropi itd.

Može se očekivati nastavak trenda bujanja kako desnih, tako i ekstremno desnih organizacija i grupa u Srbiji i njihov definitivni ulazak u prostor mejstrim politike.

Šta da se radi?

- Rad sa mladima mora se nastaviti i proširiti: metode i pristup treba unaprediti kao bi se dao odgovor na sajber aktivizam ekstremne desnice;
- Sadržaje (video klipove, kratke filmove, brošure i sl.) koji demaskiraju i dekonstruišu ekstremizam, njegove ideje i akcije, treba učiniti dostupnim različitim društvenim grupama;
- Aktivistima i aktivistkinjama antifašističkih organizacija i grupa treba otvoriti prostor u različitim programima OCD, alternativnim i slobodnim aktivnostima u školama, kako bi se reafirmisale ideje i vrednosti antifašizma;
- U okviru antifašističkih organizacija i koalicija potrebno je organizovati pravnu pomoć i druge vidove podrške za aktiviste i aktivistkinje (i sve druge) koji se nađu na meti ekstremista i njihovih organizacija;
- Prema medijima treba nastupati proaktivno i sa novom komunikacijskom strategijom.

Simbolički indikatori desnice u Srbiji

Nacionalni elementi

(krst sa četiri ćirilična slova “S”, dvoglavi orao Nemanjića)

Ako se uzme u obzir heraldički značaj i simbolika najpoznatijeg nacionalnog simbola, krst sa “četiri slova S”, odnosno ocilima (ognjilima, kresivima), ne iznenađuje da je upravo ovaj simbol veoma učestao na “znamenima”, odnosno obeležjima desničarskih organizacija u Srbiji.



Osim krsta sa ocilima, najzastupljenija heraldička figura, koja je takođe uključena i u zvanična nacionalna obeležja, svakako jeste dvoglavi beli orao, posebno onaj iz perioda nemanjićke Srbije. Kao simboličko nasleđe Vizantije, u srednjovekovnoj Srbiji korišćene su bar dve verzije (varijante) dvoglavog orla (srebrni, beli) dvoglavi orao na crvenoj pozadini i crveni dvoglavi orao na srebrnoj pozadini), ali se vremenom ustalila varijanta srebrnog orla na crvenom polju, nasuprot vizantijskog crnog orla na zlatnom polju; ta varijanta se i sada smatra grbom Nemanjića.



Sakralni elementi (krstovi, Hi-Ro)

Obeležje Srbskog Obraza čine Hristov monogram (Krst cara Konstantina: ukrštena grčka slova H (hi) i R (ro)), sa slovima alfa i omega sa leve i desne strane.⁶² Ova organizacija se propagira kao “pravoslavno-rodoljubivi pokret koji se bori za duhovnu i državotvornu obnovu Srbstva na temeljima Svetosavlja”, te zbog toga ovako sakralizovana simbolika ne bi trebalo da čudi.

Takođe, u “hristocentričnoj srži” simbola Srbske akcije nalazi se “osmokraka Bogorodičina zvezda i stilizovani krst Svetog ravnoapostolnog cara Konstantina, poznat kao Hristov monogram”.⁶³



Tzv. “ruski krst” potiče od krsta sa tablom i natpisom (titulus) i kosim gredama na donjem kraju.⁶⁴ Krst karakterišu dve manje horizontalne linije (jedna prava na vertikalnu iznad glavne horizontalne i jedna kosa u odnosu na vertikalnu ispod glavne horizontalne). Prema Novom zavetu, pri raspeću Isusa na krstu je prikovan natpis “Isus Nazarćanin, car judejski”, a pod nogama Isusa bila je prikovana prečka, ali savijena na jednu stranu.



Logo i zaštitni znak Dveri asocira i predstavlja majku i dete, ali “hrišćani prepoznaju da je to u stvari pravi zaštitnik ne samo Dveri, nego i sveg našeg čovečanstva – Presveta Bogorodica i Bogomladenac Hristos”. Dodatnu simboličku snagu kontura Bogorodice i Bogomladenca na logu Dveri, predstavlja činjenica da je reč o konturama

62 Preciznije i detaljnije heraldičko i veksikološko objašnjenje nacionalno-teoloških simbola “znamenâ” Srbskog Obraza možete videti na http://www.obraz.rs/?page_id=380.

63 “Naš znamen”, Srpska akcija, 31. mart 2010. godine, <https://akcija.org/znamen-sa/>

64 Bidermna, Hans (2004) *Rečnik simbola*, Beograd: Plato, str. 181.

čuvane čudotvorne ikone Majke Božije Vladimirske, zaštitnice ruskog naroda.⁶⁵ Ukoliko bi želeli da se bolje upoznate sa programskim načelima ove organizacije (sada političke stranke), odnosno sa “temeljima naše politike”, na internet prezentaciji Dveri na prvom mestu nalazi se tekst “Vladika Nikolaj: beseda o Vidovdanu 1940”.⁶⁶



Među brojnim primerima izdvojićemo još i obeležje Srpskog sabora Zavetnici koji označava jedinstvo duhovne i svetovne borbe za slobodu oličene u liku Belog anđela i srednjovekovnog srpskog heroja i viteza Miloša Obilića. U središtu grba nalazi se štit iz perioda nemanjičke Srbije, kao simbol jake, dostojanstvene i slobodarske države.⁶⁷ (Barišić, 2014:41).



Boje (plava, crvena, bela/srebrna)

Među bojama koje se koriste na obeležjima desničarskih organizacija, zajedno ili naizmenično, dominiraju boje nacionalne zastave: crvena, plava i bela (srebrna), upravo navedenim redom po zastupljenosti. Međutim, veoma su interesantna pojedina obrazloženja njihove upotrebe: boje na “znamenu” Obraza, crvena, plava i bela (srebrna), korišćene su “zbog toga što su to osnovne boje Hrišćanstva i pravoslavnog Srbstva”.⁶⁸

65 “Ko je pokrovitelj i zaštitnik Dveri?”, Dveri, 2. oktobar 2011. godine, <http://www.dverisrpske.com/sr/program/temelji-nase-politike/2630-ko-je-pokrovitelj-i-zastitnik-dveri.html>.

66 “Vladika Nikolaj: beseda o Vidovdanu 1940.”, Dveri, 28. jun 2013. godine, <http://www.dverisrpske.com/sr/program/temelji-nase-politike.html>.

67 “O nama”, Zavetnici, http://zavetnici.rs/?page_id=23.

68 “Znamen”, Srbski Obraz, http://www.obraz.rs/?page_id=380.

Određene organizacije posebno su istakle sakralnu notu korišćenih boja, te je ovde veoma indikativno izdvojiti sadržajni citat: Crvena boja “simvol je Boga Živog i Istinitog i simvol je krvi koju su naši Preci prolili za slobodu Otačastva” (Original sa velikim slovima). “Za nas je ona simvol istinske revolucije – nacionalne revolucije u duhovnom, nacionalnom i socijalnom pogledu.” (...) Bela boja “simvoliše Vaskrsenje Hristovo, kao i čistotu duše kojoj stremi svaki hrišćanin. Simvoliše i blagosloveni monarhijski poredak, jer su se pod belim znamenom i imenom borili i francuski kontrarevolucionari, a potom i ruski antikomunisti...” (...) “Konačno, bela boja, kao boja puti nas Jafetovih potomaka, kojima je sudba dodelila počasnu ulogu nosilaca Hristove Istine kroz istoriju, simvoliše i našu borbu za očuvanje narodnog i rasnog sopstva”.⁶⁹



Lingvistika

(srBski, početna velika slova određenih reči)

Iščitavanjem objavljenih pisanih sadržaja velikog broja desničarskih organizacija, lako i brzo upada u oči nestandardizovana upotreba početnih velikih slova pojedinih imenica, kao što je u prethodnom pasusu slučaj sa rečima “Preci” i “Otačastvo”. Ovakva upotreba velikih početnih slova u velikoj meri odstupa od pravopisnih pravila da se velikim početnim slovom pišu: a) vlastita imena, b) prva reč u rečenici i prva reč izdvojenog dela teksta (u naslovima, natpisima, oglasima i sl.) i v) reči iz poštovanja odnosno počasti (prigodna upotreba).⁷⁰

Znatno upadljivije odstupanje od uspostavljenih pravopisnih i književnih standarda upotrebe srpskog jezika jeste sam naziv (naslov, ime) pojedinih organizacija: “Srbska čast”, “Srbska ponos”, “Srbska akcija”, “Srbski obraz” itd. Podsećanja radi, jednačenje po zvučnosti je vrsta regresivne asimilacije u tom smislu što drugi suglasnik deluje na prvi kada se zvučni suglasnik nađe ispred bezvučnog postaje bezvučan, i obrnuto, kada se bezvučni nađe ispred zvučnog postaje zvučan. U stručnoj

69 “Naš znamen”, Srbska akcija, 31. mart 2010. godine, <https://akcija.org/znamen-sa/>, posećeno 15.01.2020. godine.

70 Pešikan, M., Jerković, J. i Pižurica, M. (2019) *Pravopis srpskog jezika*, Novi Sad: Matica srpska, str. 55-72.

literature, među primerima za alternacije zvučnih suglasnika sa bezvučnima, gotovo po pravilu, prvi je naveden primer “b → p: *Srbija*, ali *srpski*”.⁷¹

Da nije reč o nepoznavanju srpskog jezika, svedoči ozbiljan i aktivan front kojim se pokušava ispraviti istorijska nepravda koju je reformator “srbskog” jezika načinio pisanoj tradiciji, te se navode brojni dokazi da je i sam Vuk Karadžić u prepisci sa vladikom Lukijanom Mušickim pisao: “... u Rječniku će srbskom biti opisani gotovo svi običaji srbski”, a Mušicki mu odgovarao: “... srbski, Srbkinja mora ostati ...” Kao relevantni dokazi uzimaju se spisi vladike Nikolaja Velimirovića (Srbski narod kao Teodul), nazivi institucija kao što su “Društvo srbske slovesnosti” i “Srbsko učeno društvo”.⁷² Među brojnim organizacijama koje argumentuju neodrživost reformisanog srpskog pravopisa svakako je i Udruženje za odbranu ćirilice “Dobrica Erić”.⁷³



71 Piper, Predrag i Klajn, Ivan (2017) *Normativna gramatika srpskog jezika*, Novi Sad: Matica srpska, str. 32; Pešikan, M., Jerković, J. i Pižurica, M. (2019) *Pravopis srpskog jezika*, Novi Sad: Matica srpska, str. 35-36.

72 “Evo da li se pravilno kaže srBski ili srPski jezik”, *Srbija Danas*, 17.02.2019., <https://www.srbijadanas.com/vesti/drustvo/zbog-cega-je-pravilno-srpski-ne-srbski-i-kako-je-do-toga-doslo-2019-02-02>.

73 “Srpski ili srbski!!!?”, Udruženje za odbranu ćirilice “Dobrica Erić”, <http://www.cirilica-beograd.rs/%D0%B4%D1%80%D1%83%D0%B3%D0%B8-%D0%BF%D0%B8%D1%88%D1%83/%D1%81%D1%80%D0%BF%D1%81%D0%BA%D0%B8-%D0%B8%D0%BB%D0%B8-%D1%81%D1%80%D0%B1%D1%81%D0%BA%D0%B8>.

Ideološka pozadina

“Veliki znamen” Srbske akcije sadržajno je objašnjen na internet prezentaciji ove organizacije: Kružni okvir sačinjen je od “stilizovanog spleta klasa i zupčanika”, “simvola hleba nasušnog i organske misli”, koji je “krasio i znamen starih zborasa i njihovog vođe, velikog učitelja Srbske ideje i političara sa krstom – Dimitrija Ljotića”, odnosno “nasleđe zboraskog ideološkog barjaka srbskog narodnog nacionalizma. “Veliki znamen sadrži i preostala dva činioca zboraskog znamen: štit i mač, koji simbolizuju borbu, jer kako kaže Najdanović (Dimitrije – prim. aut.), celo biće Zbora kreće nabujali borbeni zanos...”⁷⁴



Internacionalna veza

Mnoge organizacije održavaju intenzivne kontakte i saradnju sa sebi sličnim organizacijama u Poljskoj i Rusiji, a međunarodna povezanost je nekada vidljiva na prvi pogled. Tako, na primer, logo Nacionalnog srpskog fronta neodoljivo podseća na obeležja njima veoma srodnih organizacija u drugim državama: italijanska *Forza Nuova*, nemački *NPD* i rumunska *Noua Dreptă*.



⁷⁴ “Naš znamen”, Srbska akcija, 31. mart 2010. godine, <https://akcija.org/znamen-sa/>, posećeno 15.1.2020. godine.

“Restrukturiranje” ekstremne desnice

Kao što je vladajuća politička elita preusmerila nacionalni diskurs sa Kosova i Metohije na Republiku Srpsku, tako je i nekadašnje euforično potenciranje desničarskih organizacija “Kosovskog pitanja”, zamenjeno temom Republike Spske. Takođe, ono što danas povezuje najveći deo ultradesničarskih organizacija je to što su daleko kritičniji prema opoziciji nego prema vlasti.

Osnivač i vođa organizacije (stranke) Srpska desnica, Miša Vacić javnosti je poznat još iz vremena dok je bio predsednik ekstremne desničarske organizacije Srpski narodni pokret 1389, koja se isticala na mitinzima protiv nezavisnosti Kosova, podrške haškim osuđenima, te organizovala niz nasilničkih akcija protiv LGBT populacije. Osnivačkoj skupštini Srpske desnice prisustvovali su članovi Nacionalne avangarde, predstavnici vlasti (potpredsednik naprednjaka Milenko Jovanov); na promociji filma “Miša” (film o liku i delu Miše Vacića) bili su ministar za rad, zapošljavanje, boračka i socijalna pitanja Zoran Đorđević, njegov savetnik, ali i drugi ljudi bliski vlastima. Vacić je povezan i sa Levijatanom,⁷⁵ čiji rad podržava, nudi im infrastrukturu u vidu lokalnih kancelarija i najavljuje mogućnost udruživanja.

Kada je reč o Srpskoj desnici, interesantno je odsustvo navedenih tradicionalnih desničarskih simboličkih elemenata: dvoglavi orao na grbu nije “nemanjički” nego upadljiva kopija vojničkog heraldičkog obeležja, nekada rasprostranjenijeg, a sada vidljivog na amblemu Garde Vojske Srbije,⁷⁶ poštovana je reformisana gramatika “srpskog” jezika, nema upadljivih sakralnih elemenata, već se isključivo ističu nacionalni simboli.



75 “Pokret” je formiran 2015. godine zvanično kao odgovor na “sistemski problem i nesprovođenje Zakona o zaštiti životina”, s početka se zalažući za potpunu primenu tog zakona i promovišući parolu: “Ne diraj životinju, naći ćemo te”.

76 “Amblemi u Vojsci Srbije”, Vojska Srbije, http://www.vs.sr/sr_lat/o-vojsci/obelezja-i-oznake/amblemi-u-vojsci-srbije.

Upadljiv je trend stavljanja na raspolaganje otadžbini dobrovoljnih i samoorganizovanih paradržavnih struktura u cilju zaštite opšteg i javnog interesa, bezbednosti, ali i morala i sistema vrednosti. Tako su se pripadnici desničarskog udruženja Srbska čast latili izvršnog i istražnog postupka protiv jednog Roma u Nišu, s obrazloženjem da je vlasnik maltretirao životinju, a udruženje Centar za bezbednost, istrage i odbranu DBA predložilo je osnivanje "građanskih patrola", odnosno grupa građana koji bi navodno, pomagali redovnim aktivnostima pripadnika policije. Nedavno su pripadnici Inicijative "Nema predaje Kosova i Meothije" samoinicijativno zavodili "policajski čas" migrantima u Beogradu.

Najnoviji talas novoosnovanih desničarskih organizacija odstupa od već ustaljene simboličke matrice; simboli su "neutralniji", "politički korektniji" i znatno bliži zvaničnim državnim i nacionalnim simbolima nego pre desetak godina. Takođe, sve je više sofisticiranijih udruženja, koja svoje političko delovanje veoma vešto kriju iza mnogo društveno prihvatljivijih i emotivno osetljivijih formi humanitarnog delovanja, zabrinutosti za zdravlje nacije, bezbednost dece i žena, zaštite životinja itd.

