



Algirdas Gamziukas

# DU DEŠIMTMEČIAI PADANGĖS SARGYBOJE



Ats. vyr. ltn. ALGIRDAS GAMZIUKAS  
(g. 1958 m. Kaune) – keliolikos Lietuvos  
aviacijos istorijai skirtų knygų autorius. Baigęs  
Kauno politechnikos instituto Radioelektronikos  
fakultetą, nuo 1982 m. dirbo Vytauto Didžiojo  
karo muziejuje. 1990–1999 m. naujai įkurto  
Lietuvos aviacijos muziejaus direktorius,  
vadovavo leidyklai „Plieno sparnai“,  
to paties pavadinimo metraščio  
atsakingasis redaktorius. Nuo 2000 m.  
LK Karinių oro pajėgų archyvaras.

ISBN 978-609-412-018-3



9 786094 120183

Lietuvos kariuomenės Karinės oro pajėgos

Algirdas Gamziukas

# DU DEŠIMTMEČIAI PADANGĖS SARGYBOJE

Lietuvos karinės oro pajėgos  
1992–2012

Lietuvos Respublikos Krašto apsaugos ministerija  
Vilnius, 2012

UDK 358.4(474.5)(091)  
Ga316

ISBN 978-609-412-018-3

© Lietuvos Respublikos Krašto apsaugos ministerija, 2012

© Algirdas Gamziukas, 2012



Du dešimtmečiai – yra jau gražus ir rimtas jubiliejus. Ką reiškia tie 20 metų vizualiai, galima vaizdžiai pamatyti sutikus vaikina arba mergina, dėvinčius mėlyną KOP uniformą su kariūno antpečiais Generolo Jono Žemaičio Lietuvos karo akademijoje. Jie gimė kaip tik prieš 20 metų, ir šiandien studijuoja aviacinius mokslus pagal bendrą LKA ir Vilniaus Gedimino technikos universiteto Antano Gustaičio aviacijos instituto programą. Šie jauni žmonės yra mūsų Karinių oro pajėgų ateitis. Ežeras nevirsta pelke tik tada, kai turi šaltinių, maitinančių jį šviežiu vandeniu. Taip yra su kiekviena struktūra, ir KOP čia ne išimtis. Kadangi 2012 metų balandžio 1-ąją švėsiu savo asmeninį 20 metų tarnybos Lietuvos kariuomenėje jubiliejų, mačiau visą KOP kūrimosi procesą nuo pradžių iki šių dienų. Žinoma, ne tik žiūrėjau, bet ir pats aktyviai dalyvavau šiame procese.

Šiame išanginiame žodyje knygai, kuri apžvelgia tą visiems Lietuvos karo aviatoriams svarbų dvidešimtmetį, pirmiausia, noriu padėkoti visiems KOP veteranams, šiandien jau esantiems užtarnautame poilsyje, įnešusiems didžiulį indėlį į Lietuvos karo aviacijos atkūrimą. Tai, ką šiandien turime Lietuvos karinėse oro pajėgose, yra didelis tų žmonių nuopelnas. Plk. ltn. Antanas Gasparas buvo pirmasis karys 1992 metų sausio 2 dieną paskirtas į atkurtą Aviacijos tarnybą, o šių dienų KOP turime jau daugiau negu 1100 karių. Tai didžiulis potencialas, nes gerai parengti profesine prasme, patriotiškai išauklėti bei išsilavinę kariai yra šiuolaikinės kariuomenės pagrindas.

Galbūt skeptikai pasakytų, kad mums trūksta modernių orlaivių, bet ir čia progresas akivaizdus. Pradėję 1992 metais skraidyti senukais biplanais An-2, šiandien

pasaulio erdves raižome XXI amžiaus kūriniu – moderniais karo transporto lėktuvais C-27J *Spartan*. Skraidome sraigtasparniais Mi-8 ne tik Lietuvoje, bet ir labai sėkmingai mokome tai daryti kitus tarptautinėse misijose. Lengvaisiais atakos lėktuvais L-39ZA skraidome kartu su šiuolaikiniais NATO naikintuvais kaip lygūs su lygiais, suteikdami jiems partnerių paramą treniruočių metu, aktyviai dalyvaujame rengiant mūsų naikintuvų valdymo karininkus.

Oro erdvės stebėjimo sistema taip pat tobulėja. Prieš keletą metų įsigytus radarus papildysime naujais moderniais, kurie šiandien jau gaminami Lietuvai mūsų užsakymu. Oro erdvės kontrolės pajėgumai visiškai integravosi į NATO oro gynybos sistemą. Oro gynybos batalionas nuo zenitinės artilerijos pabūklų padarė kokybinį šuolį ir šiandien yra ginkluotas raketinėmis oro gynybos sistemomis. KOP Ginkluotės ir technikos remonto depas yra unikalus dalinys Lietuvos kariuomenėje, gebantis atlikti sudėtingus aviacinės technikos, radarų ir raketų remonto ir aptarnavimo darbus.

Visus tuos orlaivius, radarus, ryšių priemones ir ginklų sistemas valdo žmonės – didžiausias KOP turtas. Manau, kad Lietuvos karinės oro pajėgos tuo ir stiprios, kad jų personalo struktūroje yra daug aukšto lygio profesionalų, o kartų kaita vyksta sklandžiai. Yra patyrusių specialistų, puikių instruktorių bei jaunų žmonių, kurie kupini entuziazmo ir noro perimti patirtį ir žinias. Tai puikus derinys kolektyvui, kuris pajėgus *kalnus nuversti*. Manau, kad netolimoje ateityje Karinėse oro pajėgose turėsime modernius reaktyvinius lėktuvus, naujus sraigtasparnius, radarus ir šiuolaikines oro gynybos bei ryšio priemones.

Sveikinu karius, dėvinčius aviatorių uniformas, civilius darbuotojus, veteranus ir visus prijaučiančius karo aviacijai žmones su KOP dvidešimties metų jubiliejumi. Tikiu šviesia Karinių oro pajėgų ateitimi, nes būdamas pilotu žinau nedidelę paslaptį – kylant aukštyn, netgi už niūrių lietaus debesų, visada spindi saulė ir dangus visada būna nuostabiai mėlynas.



Lietuvos kariuomenės Karinių oro pajėgų vadas  
gen. mjr. Edvardas Mažeikis

# Lietuvos karinių oro pajėgų raidos 1992–2011 metais apžvalga

## Įvadas

1990 m. kovo 11 d. paskelbusiai apie valstybinės Nepriklausomybės atkūrimą Lietuvai teko nelengvas uždavinys skubiai organizuoti institucijas, kurių negalėjo būti okupacijos sąlygomis, bet jos yra būtinos savarankiškos valstybės funkcijoms užtikrinti. Viena tokių buvo Krašto apsaugos sistema bei viena iš jos sudėtinių dalių – Karinės oro pajėgos – kariuomenės pajėgų rūšis, skirta kovoti su priešu ore, iš oro naikinti ant žemės ir jūroje esantį priešą, karių desantavimui, žvalgybai iš oro, karinių krovinių pervežimui, medicininei evakuacijai.

Daugelio didžiųjų valstybių karines oro pajėgas sudaro strateginė, taktinė, karinė-transportinė bei priešlėktuvinės gynybos aviacija. Dažnai karinių oro pajėgų sudėtyje būna priešlėktuvinės ir priešraketinės gynybos daliniai. JAV karinių oro pajėgų sudėtyje yra tarpžemyninių balistinių raketų junginiai ir karinės kosminės priemonės. Svarbiausia KOP dalis yra karo aviacija – kariuomenės daliniai, jiems keliamų uždavinių įgyvendinimui pagrindine priemone naudojantys sunkesnius už orą valdomus orlaivius (lėktuvus, sraigtasparnius, sklandytuvus). Pirmasis pasaulyje sėkmingas lėktuvo skrydis įvyko 1903 m. gruodžio 17 d., pirmasis karo aviacijos dalinys įkurtas 1907 m. rugpjūčio 1 d. JAV kariuomenėje. Pirmą kartą kovos veiksmuose lėktuvus panaudojo Italijos kariuomenė 1911–1912 m. karo su Turkija metu. Sudarius bendrą karo aviacijos ir jai artimų dalinių vadovybę, tiesiogiai pavaldžią kariuomenės vadui, atsiranda nauja kariuomenės rūšis – karinės oro pajėgos.

Lietuvos kariuomenės Karinės oro pajėgos – reguliarių Lietuvos kariuomenės pajėgų dalis, tęsianti dviejų iki 1940 metų sovietinės okupacijos Lietuvos kariuomenėje buvusių ginklų rūšių (taip tuo laikotarpiu buvo vadinamos kariuomenės pajėgos) – Karo aviacijos ir Priešlėktuvinės apsaugos tradicijas. Per prabėgusius aštuonis dešimtmečius 1919–1940 metų laikotarpio istorijai skirtų leidinių pasirodė pakankamai daug\*. Išleistos pasižymėjusių asmenų veiklą bei biografijas nagrinėjančios išsamios monografijos\*\*. Dirbant Lietuvos aviacijos muziejuje, teko prisidėti prie kai kurių iš jų rengimo spaudai\*\*\*. Tiesa, nepalyginamai didesnis dėmesys skirtas Karo aviacijai, o Priešlėktuvinės apsaugos būklė minėtu laikotarpiu tyrinėta žymiai mažiau\*\*\*\*. Tuo tarpu Karinių oro pajėgų sukūrimui bei raidai nuo 1992 m. ilgą laiką buvo skirtos tik kelios proginės knygelės ir straipsniai\*\*\*\*\*. Pirmosios išsamesnės KOP veikos apybraižos išleistos 2008–2009 metais\*\*\*\*\*.

Ši knyga skiriama Lietuvos kariuomenės Karinių oro pajėgų dviejų pastarųjų dešimtmečių istorijai. Ją sudaro keturios dalys, kurių pirmojoje apžvelgiama KOP raida nuo 1992 metų pradžios iki 2011 metų pabaigos, antrojoje pasakojama apie minėtu laikotarpiu KOP karių naudotus apdovanojimus bei uniformos skiriamuosius ženklus, trečiąją sudaro pasakojimai apie karinių orlaivių išsigijimą bei eksploataciją, o ketvirtąją – vertingo praeities paminklo, KOP štabo rūmų istorijos ir architektūros apžvalga. Taip pat pateikiama svarbiausių KOP įvykių chronologija.

Svarbiausiu šaltiniu ruošiant knygą buvo pastarąjį dešimtmetį kruopščiai tyrinėti Karinių oro pajėgų štabo archyve saugomi dokumentai. Svarbiausi iš jų yra nurodyti knygos tekste, kai kur pateikiamos citatos. Daugelis faktų, jų interpretacijos, sutikslinti pokalbiuose su Karinių oro pajėgų kūrėjais ir vadovais – generolu majoru Edvardu Mažeikiu, brigados generolu Artūru Leita, pulkininkais Edmundu Adomynu, Česlovu Braziuliu, Algirdu Chaladausku, Remigijumi Daujočiu, Antanu Juciumi, Jonu Marcinkumi, Stasiu Murza, Jonu Patašiumi, Zenonu Vegelevičiumi, daugeliu kitų karių bei tarnautojų. Už šią pagalbą esu jiems labai dėkingas. Naudingos informacijos gauta 2003–2010 metais protokoluojant periodiškai vykusius KOP struktūrinių vienetų veiklos aptarimus bei dalyvaujant KOP vado įsakymais sudarytų komisijų darbe.

\* **E. Jasiūnas**, *Aviacija* // Vytenis Statkus, *Lietuvos ginkluotosios pajėgos 1918–1940 m.*, Čikaga, 1986, p. 175–264; **A. Liekis**, *Lietuvos karo aviacija (1919–1940)*, Vilnius, 1999, 759 p.; **W. Rezmer**, *Litewskie lotnictwo wojskowe 1919–1940*, Toruń, 1999, 330 p.; **G. Ramoška**, *Lietuvos aviacija*, Kaunas, 2009, 168 p.

\*\* **G. Sviderskytė**, *Uragano kapitonas*, Vilnius, 2004, 328 p.

\*\*\* **A. Gamziukas**, *Aviacija Lietuvoje 1919–1940*, Kaunas, 1993, 56 p.; **A. Gamziukas**, *Antanas norėjo būti ore*, Kaunas, 1997, 184 p.; **A. Gamziukas**, **G. Ramoška**, *Lietuvos karinė aviacija 1919–1940*, Kaunas, 1999, 272 p.

\*\*\*\* **Vytenis Statkus**, *Lietuvos ginkluotosios pajėgos 1918–1940 m.*, Čikaga, 1986, p. 127–137; **J. Lapėnaitė**, *Pirmoji priešlėktuvinė-priešcheminė paroda Lietuvoje // Plieno sparnai*, Lietuvos aviacijos muziejaus metraštis, 4 tomas, Kaunas, 1998, p. 17–18; **J. Lapėnaitė**, *Priešlėktuvinės apsaugos rinktinė // Aviacija*, Mokslo darbai, Nr. 3, Vilnius, 1998, p. 24–27; **D. Babilas**, *Priešlėktuvinės Kauno gynybos planai 1926–1928 m. // Kauno istorijos metraštis*, 5 tomas, Kaunas, 2004, p. 275–291; **E. Vaidotas**, *Priešlėktuvinės apsaugos rinktinė 1935–1940 m. // Karo archyvas*, XXV tomas, Vilnius, 2010, p. 214–248.

\*\*\*\*\* **A. Gamziukas**, *Padangės sargyboje*, Kaunas, 2003, 140 p.; **A. Gamziukas**, *Lietuvos kariuomenės Karinės oro pajėgos 1992–2006*, Vilnius, 2007, 64 p.; **S. Murza**, *Lietuvos karinės oro pajėgos // Plieno sparnai*, Lietuvos technikos muziejaus metraštis, 2 tomas, Kaunas, 1994, p. 17; **E. Raubickas**, *Vėl sparnai su Vyčio kryžiais // Lietuvos sparnai*, 2000 m. Nr. 1-2, p. 40–41.

\*\*\*\*\* **A. Gamziukas**, *Padangės vyčiai*, Kaunas, 2008, 288 p.; **A. Gamziukas**, *Lietuvos karinė aviacija 1990–2009*, Kaunas, 2009, 200 p.



# Karo aviacija 1919–1940 m.

Nors pirmuosius lėktuvus, pilotuojamus Rusijos aviatorių Scipio del Campo ir A. Gaber-Vlinskio, Lietuvos gyventojai Vilniuje išvydo dar 1910 m. rugsėjo 12 d., o nuo 1913 m. gegužės 10 d., kai buvo įkurtas pirmas aviacijos padalinys Lietuvos teritorijoje – Rusijos armijos Kauno tvirtovės Oreivystės skyriaus Aviacijos būrys, bent kauniečiai jų skrydžius galėjo stebėti reguliariai, kurti savą aviaciją dar nebuvo sąlygų. Jos atsirado, kai Pirmojo pasaulinio karo pabaigoje žlugus Rusijos ir Vokietijos imperijoms lietuvių tautai atsirado galimybė įgyvendinti dar XIX amžiuje Tautinio atgimimo judėjimo suformuluotą tikslą – išsivaduoti iš svetimųjų priespaudos ir atkurti savarakišką valstybę. 1918 m. vasario 16 d. Aktu Lietuvos Taryba paskelbė atkurianti nepriklausomą, demokratinę Lietuvos valstybę su sostine Vilniumi. Priešiška nusiteikusių kaimynų apsuptyje jaunos respublikos valstybingumui įtvirtinti neišvengiamai reikėjo karinių pajėgų.

1918 m. lapkričio 11 d. sudarytos pirmosios (laikinosios) Vyriausybės Ministras Pirmininkas, einantis apsaugos ministro pareigas prof. Augustinas Voldemaras (1883–1942) ir ministerijos štabo viršininkas pulkininkas Jurgis Kubilius (1875–1961) lapkričio 23 d. pasirašė pirmąjį įsakymą dėl Lietuvos kariuomenės organizavimo. Gerai suprasdama technikos reikšmę, nors ir stokodama lėšų, Vyriausybė ėmė rūpintis tam metui modernių kariuomenės rūšių dalinių steigimu. 1919 m. sausio 30 d. pradėta formuoti Inžinerijos kuopa, kurios sudėtyje buvo ir Aviacijos būrys – pirmasis aviacijos padalinys Lietuvos istorijoje. Jo vadu paskirtas karininkas Konstantinas Fugalevičius, pirmuoju lakūnu – karininkas Ignas Adamkavičius (1896–1987). Kovo 1 d. Aviacijos būrys reorganizuotas į kuopą, o jau kovo 12 d. Aviacijos kuopos pagrindu sudaryta Aviacijos dalis, administraciniu ir operatyviniu požiūriais pavaldi Generalinio štabo viršininkui, techniniu – Generalinio štabo Inžinerijos skyriaus viršininkui. Ši diena tapo Karo aviacijos, kaip kariuomenės pajėgų, gimtadieniu Lietuvoje. Aviacijos dalies



*Lietuvos karo aviacijos Pirmosios oro eskadrilės lėktuvai Kauno aerodrome. 1922 m.*

vadu paskirtas karininkas Petras Petronis, o tą pačią dieną įsteigtos (ir veikusios iki gruodžio 17 d.) Karo aviacijos mokyklos viršininku – K. Fugalevičius. Aviacijos dalis kūrėsi Vokietijos kariuomenės 1915 m. įrengtame Kauno aerodrome, išlikusiame iki mūsų dienų ir 1993 m. gavusiame transatlantinių lakūnų Stepono Dariaus ir Stasio Girėno aerodromo vardą.

Pirmąjį lėktuvą, Didžiojoje Britanijoje pagamintą Sopwith *1½ Struter*, Lietuvos kariuomenė atėmė iš Raudonosios armijos 1919 m. vasario 14 d. prie Jiezno, bet nepriklausomybės kovų metais jo nenaudojo. 1919 m. vasario 27 d. į Kauną buvo atgabenti aštuoni Vokietijoje pirkti žvalgybiniai lėktuvai LVG C.VI, su kuriais pradėta skraidyti nuo kovo 1 d.

Įsigijus lėktuvų, nuo kovo 3 dienos buvo skraidoma į frontą, vokiečių lakūnai ir mechanikai mokė Lietuvos aviatorius skraidyti ir prižiūrėti aviacinę techniką. Pirmasis savarankiškai skraidęs lietuvis karo lakūnas Pranas Hiksa (1897–1966), aviacijos mokslus baigęs 1917 m. Didžiojoje Britanijoje ir tarnavęs Rusijos armijoje, į Aviacijos dalį įstojo 1919 m. gegužės 15 d., o gruodžio 16 d. jos gretas papildė Kaune baigę Karo aviacijos mokyklą 34 lietuviai karininkai, iš kurių tuo metu savarankiškai skraidyti turėjo teisę tik keturi.

Jau nuo pirmųjų įkūrimo dienų Lietuvos karo aviacija aktyviai dalyvavo laisvės kovose prieš Raudonosios armijos ir Lenkijos dalinius. Daugiausia kovinių skrydžių atliko vyresnysis leitenantas Jurgis Dobkevičius (1900–1926), vėliau tapęs pirmuoju lietuviu – lėktuvų konstruktoriumi. 1920 m. gegužės 12 d. lėktuvo katastrofoje žuvo pirmas lietuvis lakūnas lt. Vytautas Rauba (1899–1920). Tų pačių metų spalio 4 d., kovojant su lenkais, numuštas pirmas lėktuvas, kurį pilotavęs 1-os oro eskadrilės vadas lt. Juozas Kumpis (1901–1920) buvo sunkiai sužeistas ir spalio 10 d. mirė.

1919 m. pabaigoje, iš Lietuvos teritorijos išstūmus Vokietijos bei bermontininkų dalinius, Lietuvai atiteko kelios dešimtys lėktuvų, aviacinių variklių ir kitų dalių. Vė-



*Lietuvos aviacijos lopšys – S. Dariaus ir S. Girėno aerodromas, minint 90-ąsias Lietuvos karo aviacijos įkūrimo metines. Kaunas, 2009 m.*



*Tolimosios žvalgybos lėktuvų Ansaldo A.120 grandis. 1930 m.*

liu Karo aviacijai nupirkti žvalgybiniai SVA-10 (10 vnt. Italijoje 1923 m.), naikintuvai Letov Š-20L (8 vnt. Čekoslovakijoje 1925 m.), naikintuvai FIAT CR.20 (15 vnt. Italijoje 1928 m.), žvalgybiniai Ansaldo A.120 (20 vnt. Italijoje 1929 m.), naikintuvai Dewoitine D-501L (14 vnt. Prancūzijoje 1936 m.), naikintuvai Gloster *Gladiator* Mk. I (14 vnt. Didžiojoje Britanijoje 1937 m.) ir kiti lėktuvai.

1920 m. rugsėjo 1 d. Aviacijos dalis pavadinta Aviacijos korpusu, 1920 m. rugsėjo 22 d. – Oro laivynu, 1921 m. birželio 29 d. – Aviacija, nuo 1933 m. vadinta Karo aviacija. Nuo 1919 m. kovo 1 d. kariniai lėktuvai buvo ženklinami raudonu rombu su žaliu ir geltonu apvadais bei baltu Vyčiu centre, nuo 1920 m. lapkričio 11 d. – baltu Vyčio kryžiumi raudoname skyde, nuo 1921 m. balandžio 12 d. – baltu Vyčio kryžiumi su juodu apvadu.

Lietuvos karo aviacijai vadovavo: 1919 m. sausio 30 d. – vasario 28 d. – karininkas Konstantinas Fugalevičius (1893–1919), 1919 m. kovo 1 d. – spalio 25 d. – majo-



*Mokomosios eskadrilės vadas (centre) su lakūnais mokiniams prie naikintuvo Fokker D.VII. Iš kairės: S. Darius, A. Gavelis, A. Gustaitis, J. Garolis, V. Čemarka. Kaunas, 1924 m.*

ras Petras Petronis (1887–1950), 1919 m. spalio 26 d. – lapkričio 14 d. ir 1920 m. vasario 12 d. – liepos 17 d. – kapitonas Vincas Gavelis (1892–1969), 1919 m. lapkričio 15 d. – 1920 m. vasario 11 d. – majoras (vėliau tapęs Didžiosios Britanijos aviacijos maršalu) Charles Roderick Carr (1891–1971), 1920 m. liepos 17 d. – 1927 m. vasario 15 d. – generolas leitenantas Juozas Kraucevičius (1879–1964), 1927 m. kovo 9 d. – 1934 m. gegužės 8 d. – generalinio štabo pulkininkas (vėliau – divizijos generolas) Stasys Pundzevičius (1893–1980), nuo 1934 m. gegužės 9 d. – brigados generolas inžinierius Antanas Gustaitis (1898–1941). 1919 m. balandžio 1 d. – spalio 1 d. aviacijos inspektoriumi Lietuvos kariuomenėje tarnavo vienas iš Švedijos aviacijos kūrėjų, majoras (vėliau – Švedijos armijos pulkininkas) Carl Olof Dahlbäck (1884–1930).

Karo lakūnai aktyviai dalyvavo organizuojant bei populiarinant Lietuvos civilinę aviaciją. Nuo 1921 m. civilinės aviacijos veiklą administravo Susisiekimo ministerijos Paštų, telegrafų ir telefonų valdyba. Tų pačių metų kovo 5 d. patvirtintos *Laikinosios susisiekimo oru taisyklės*, o gruodžio 10 d. – *Susisiekimo oru įstatymas*, įtvirtinęs oro erdvės suverenitetą. 1934 m. Pašto valdyboje įkurtas aviacijos referento etatas į kurį Karo aviacijos viršininkas komandiravo av. kpt. Igną Šešplaukį (1897–1973). 1935 m. balandžio 13 d. išgaliojo naujos redakcijos *Orinio susisiekimo įstatymas*. 1936 m. sausio 1 d. prie Susisiekimo ministerijos įsteigta Orinio susisiekimo inspekcija, vadovaujama ats. av. kpt. Jono Špokevičiaus (1900–1941), kuri nuo 1940 m. liepos 1 d. turėjo būti reorganizuota į Orinio susisiekimo direkciją, bet po sovietinės okupacijos įjungta į aviakompanijos *Aeroflot* Pabaltijo valdybą. 1938 m., Didžiojoje Britanijoje Lietuvos oro linijoms įsigijus du šešiasiečius keleivinius lėktuvus Percival Q6, rugsėjo 3 d. pradėtas susisiekimas vietine linija Kaunas – Palanga – Kaunas. Lėktuvus pilotavo av. ats. leitenantai Jonas Dženkaitis ir Simas Mockūnas. Orinio susisiekimo inspekcijos įpėdiniu tapo 1990 m. gegužės 26 d. įkurtas Susisiekimo ministerijos Aviacijos skyrius (nuo 2001 m. – Civilinės aviacijos administracija).

1927 m. gegužės 1 d. aviacijos karininkų pastangomis Kaune įkurta visuomeninė organizacija, skirta populiarinti aviaciją, ugdyti sportininkus – Lietuvos aeroklubas.



Lietuvos karo aviacijos angarai Zoknių aerodrome. Apie 1935 m.

Nuo 1929 m. jis ruošė civilius lakūnus, nuo 1932 m. – sklandytojus, nuo 1936 m. – aviamodeliuotojus. Rengė aviacijos šventes, aviacijos sporto šakų varžybas, leido aviacinę literatūrą (nuo 1935 m. – žurnalą *Lietuvos sparnai*). Daug prisidėjo populiarinant priešlėktuvinės apsaugos priemones. Buvo Tarptautinės aviacijos federacijos (FAI) nariu. Po Lietuvos okupacijos, jo turtas perduotas SSSR sukarintai organizacijai OSO-AVIACHIM (DOSAAF pirmtakei). Lietuvos aeroklubas atkurtas 1989 m. kovo 18 d. Kaune įvykusiame Lietuvos aviatorių suvažiavime.

1936 m. lapkričio 29 d. įsteigtas av. ltn. Antano Krasnicko (Audronio) (1910–1991) vadovaujamas Lietuvos šaulių sąjungos Kauno I-mos rinktinės aviacijos būrys. 1940 m. Lietuvos šaulių sąjungos aviaciją sudarė Vilniaus, Kauno, Šiaulių ir Panevėžio būriai, buvo suformuota kovinė eskadrilė, visų aviacijos specialistų rūšių rezervas, veikė lakūnų ir sklandymo mokyklos. Po sovietinės okupacijos likviduotos Lietuvos šaulių sąjungos aviacijos turtas perduotas Lietuvos aeroklubui, o iš šio – sovietinėms organizacijoms. Iki 2009 m. jos tradicijas tęsė 1990 m. spalio 14 d. įkurta Krašto apsaugos savanorių pajėgų Aviacijos rinktinė. Vienas iš Karo aviacijos grupių vadų buvo skiriamas Lietuvos aeroklubo Sportinės eskadrilės ir Šaulių aviacijos inspektoriumi.

1933 m. liepos 15 d. pakilę iš Niujorko Floyd Bennett aerodromo (JAV) lietuviai lakūnai ats. av. kpt. Steponas Darius (1896–1933) ir Stasys Girėnas (1893–1933) perskrido Atlanto vandenyną lėktuvu *Lituanica* (rekonstruotas Bellanca CH-300 *Pacemaker*) ir liepos 17 d. žuvo tuometinėje Vokietijoje, Soldino miesto apylinkėse. Per 37 val. 11 min. nuskridę tiesiaja 6411 km jie pasiekė antrąjį rezultatą pasaulyje transatlantine trasa pagal skridimo nuotolį ir ketvirtąjį pagal išbūtą ore laiką.

1934 m. birželio 25 – liepos 19 d. Karo aviacijos karininkai Antanas Gustaitis, Juozas Namikas, Jonas Liorentas, Romas Marcinkus, Jonas Mikėnas ir mechanikas Kazys Rimkevičius trimis serijiniais lėktuvais ANBO-IV maršrutu Kaunas – Stokholmas – Kopenhaga – Amsterdamas – Briuselis – Londonas – Paryžius – Marseilis – Roma – Udine – Viena – Praha – Budapeštas – Bukareštas – Kijevas – Maskva – Velikije Luki – Kaunas aplankė dvylika Europos valstybių.



Karo aviacijos viršininkas plk. A. Gustaitis sveikina Karo aviacijos mokyklą baigusius karius. Kaunas, 1935 m.



*Artimosios žvalgybos lėktuvas ANBO-41 virš Pajusčio karinio miestelio. 1939 m.*

1940 m. birželio 15 d. Lietuvos karo aviaciją (1 schema) sudarė:

I. Vadovybė ir Štabas (Kaune).

II. Komendantūra (Kaune):

- 1) trys aerodromo kuopos;
- 2) Rikiuotės dalis;
- 3) Ūkio dalis.

III. Žvalgybos (I) grupė (vadavietė Kaune):

- 1) 2-oji eskadrilė (įkurta 1921 m., lėktuvai ANBO-41);
- 2) 6-oji eskadrilė (įkurta 1932 m., lėktuvai ANBO-41 ir ANBO-IV);
- 3) 8-oji eskadrilė (įkurta 1938 m., lėktuvai ANBO-IV).

IV. Naikintuvų (II) grupė (vadavietė Kaune):

- 1) 1-oji eskadrilė (įkurta 1920 m., lėktuvai Dewoitine D-501L);
- 2) 5-oji eskadrilė (įkurta 1932 m., lėktuvai Gloster *Gladiator* Mk.I);
- 3) 7-oji eskadrilė (įkurta 1938 m., lėktuvai FIAT CR.20).



*Lietuvos karo aviacijos lėktuvai Kauno aerodrome. 1938 m.*

V. Bombonešių (III) grupė (vadavietė Zokniuose prie Šiaulių):

- 1) 3-ioji eskadrilė (įkurta 1923 m., lėktuvai Ansaldo A.120);
- 2) 4-oji eskadrilė (įkurta 1925 m., lėktuvai ANBO-41).

VI. Karo aviacijos mokykla (įkurta 1932 m. Kaune):

- 1) Mokomoji grupė (įkurta 1920 m., lėktuvai ANBO-III, ANBO-IV, ANBO-V, ANBO-51, ANBO-VI ir kiti).

VII. Tiekimo skyrius (Kaune):

- 1) Aviacijos dirbtuvės;
- 2) Technikos dalis;
- 3) Užpirkimų dalis;
- 4) Sandėliai.

VIII. Karo meteorologijos tarnyba (Kaune).

Stacionarios Karo aviacijos bazės buvo įrengtos Kaune (įkurta 1919 m., dislokuotos 1-oji, 2-oji, 7-oji eskadrilės ir Mokomoji grupė), Zokniuose (įkurta 1931 m., 3-ioji, 4-oji, 5-oji eskadrilės), Pajuostyje (įkurta 1938 m., 6-oji ir 8-oji eskadrilės), nuolat naudojami aerodromai – Batakiuose, Kelmėje, Palangoje, Telšiuose, Vaiguvoje, Žemaičių Naumiestyje bei keliolika atsarginių aikštelių visoje Lietuvos teritorijoje. Alytaus, Gaižiūnų ir Vilniaus aerodromais, remiantis 1939 m. spalio 10 d. tarpvalstybine sutartimi, naudojosi SSSR aviacija.

Kaune nuo 1919 m. veikė Aviacijos dirbtuvės, kuriose buvo remontuojami ir statomi užsieninių konstrukcijų kariniai lėktuvai, o nuo 1930 m. serijomis buvo gaminami Antano Gustaičio sukonstruoti žvalgybiniai bei mokomieji lėktuvai ANBO. Viso jose pagaminti 102 lėktuvai, iš jų apie 68 lietuviškos konstrukcijos. Lakūnus, žvalgus, mechanikus ir oro šaulius ruošė 1932 m. spalio 1 d. įkurta Karo aviacijos mokykla, kurioje veikė karininkų ir puskarininkų klasės su lakūnų ir mechanikų skyriais. 1939 m. pradžioje Panevėžyje pradėtas įrenginėti Karo aviacijos mokyklai skirtas aerodromas.

1939 m. Karo aviacijai buvo skirta 3,9 mln. litų, o tai sudarė 4,43% tų metų krašto apsaugos biudžeto. 1940 m. birželio 1 d. Lietuvos karo aviacijoje tarnavo 123 karininkai, 246 liktiniai, 924 kareiviai, 183 civiliai tarnautojai. Jų tarpe (įskaičius mokinius) buvo 221 karo lakūnas. Turėta 117 karinių lėktuvų, iš kurių 53 vnt., arba 45% viso lėktuvų parko, buvo savos konstrukcijos, 314 aviacinių kulkosvaidžių. Mobilizacinį rezervą sudarė 16 civilinės aviacijos lėktuvų. Katastrofose 1919–1940 m. žuvo 37 Lietuvos karo lakūnai.

Įvertinęs pirmųjų Antrojo pasaulinio karo kovų patirtį Kariuomenės štabas siūlė įsteigti kariuomenės vadovybei pavaldžią aviacijos inspekciją, nutraukti gamybą ir atsisakyti turimų pasenusios konstrukcijos lėktuvų, Karo aviaciją perorganizuoti į pačiais moderniausiais lėktuvais, galinčiais greitai persibazuoti į atsarginius aerodromus, ginkluotas dvi naikintuvų ir vieną žvalgybos grupes, o nepajėgiant to padaryti – aviacijos visai atsisakyti, didžiausią dėmesį skiriant priešlėktuvinės artilerijos stiprinimui.

1940 m. birželio 15 d., okupavus Lietuvą Sovietų Sąjungai, buvo uždrausti bet kokie skraidymai. Daugelis aviatorių išleisti į atsargą, represuoti. Į Raudonosios armijos 29-ojo teritorinio šaulių korpuso Aviacijos eskadrilę, kurios personalą sudarė 77 karininkai, 72 liktiniai bei 59 eiliniai kariai, iš likviduotos Lietuvos karo aviacijos buvo perduota apie 20 lėktuvų, perkelta 50 lakūnų.

## Priešlėktuvinė apsauga 1935–1940 m.

Pirmojo pasaulinio karo metais paaiškėjo, kokią didelę grėsmę karo metu kelia vis tobulėjanti aviacija. Lietuvoje kovai su priešo lėktuvais buvo skirtos naikintuvų eskadrilės bei įvairių kariuomenės dalinių sudėtyje buvę sunkiųjų kulkosvaidžių būriai. 1926–1928 metais rengti priešlėktuvinės Kauno gynybos planai, kuriuose numatyta laikinosios sostinės objektų apsaugai nuo puolimo iš oro panaudoti naikintuvus bei ant specialių stovų įrengtus lauko artilerijos pabūklus ir sunkiuosius kulkosvaidžius. 1932 m. spalio 1 d. Lietuvos kariuomenėje įkurta pirmoji priešlėktuvinė kuopa, pavaldi Aviacijos viršininkui.

Pradėjus vykdyti kariuomenės reformą, susirūpinta ir priešlėktuvinės apsaugos tobulinimu. Jos būtinumą aktyviai įrodinėjo į Lietuvos aeroklubo veiklą įsitraukę, po valstybės perversmo bandymo 1934 m., į atsargą išleisti aviacijos karininkai. Tų pačių metų pabaigoje Ministrų Kabinetas įsteigė gen. ltn. Vlado Nagevičiaus vadovaujamą Vyriausiąją priešlėktuvinės apsaugos tarybą, kuri turėjo krašto apsaugos ministro nurodymu organizuoti ir tvarkyti pasyviają priešlėktuvinę ir priešdujinę gyventojų apsaugą, kurią vykdyti savo kompetencijos ribose turėjo įvairios žinybos. Teisinius pagrindus šiai veiklai suteikė 1935 m. balandžio 5 d. priimtas *Apsaugos nuo pavojų iš lėktuvų įstatymas*. Juo visos apsaugos priemonės pagal jų naudojimo būdą buvo suskirstytos į pasyviašias (skirtas apsunkinti priešo karo aviacijos veikimo sąlygas, šalinti jos puolimo



Lietuvos kariai pratybose su šaudyti į lėktuvus pritaikytais sunkiaisiais kulkosvaidžiais MG 08. Apie 1937 m.





*Visuomenei demonstruojama 20 mm automatinė priešlėktuvinė patranka. 1939 m.*

padarinius) ir aktyviasias (skirtas tiesiogiai kovoti su priešo karo aviacija). Pastarųjų įgyvendinimo kontrolė pavesta tų pačių metų gegužės 6 d. įkurtam Priešlėktuvinės apsaugos štabui – vienam iš Kariuomenės štabo skyrių. Priešlėktuvinės apsaugos viršininkais 1935–1939 m. ir nuo 1940 m. kovo mėn. buvo pulkininkas Povilas Alanta (Babickas) (1897–1940), 1939–1940 m. – pulkininkas Antanas Sidabras (1896–1942).

Aktyviųjų apsaugos priemonių vykdymui 1935 m. liepos 10 d. įkurta Priešlėktuvinės apsaugos rinktinė, kurią sovietinės okupacijos išvakarėse sudarė:

1. Zenitinės artilerijos grupė – trys baterijos, turinčios po tris Vickers-Armstrong



*Priešlėktuvinės apsaugos rinktinės Zenitinės artilerijos grupė žygyje. 1939 m.*

75 mm zenitinius pabūklus, vieną Sperry T8E3 prediktorių (skaičiuotuvą), vieną optinį 3 m bazės aukštmatį ir 1 kW galios generatorių;

2. Prožektorių kuopa (AEG firmos prožektoriai ir Elektroakustik firmos klausytuvai);
3. Automatinių pabūklų kuopa (trys būriai), ginkluota 20 mm automatiniais pabūklais Oerlikon 1 II a ir 2 cm Flak 28;
4. Sunkiųjų kulkosvaidžių kuopa (trys būriai), ginkluota MG 08 kulkosvaidžiais;
5. Pasyviųjų apsaugos priemonių kuopa;
6. Neetatinė mokomoji komanda.

Priešlėktuvinės apsaugos rinktinės uždavinys buvo saugoti nuo puolimo iš oro Kauno miestą, Linkaičių ginklų dirbtuves ir Tryškių ginkluotės sandėlius. Pėstininkų divizijų sudėtyje buvo penkios motorizuotos priešlėktuvinės kuopos, Karo aviacijos sudėtyje – trys aerodromo kuopos, ginkluotos sunkiaisiais kulkosvaidžiais MG 08 ir 20 mm kalibro automatiniais pabūklais 2 cm Flak 28.

Priešlėktuvinė apsauga buvo vienintelė visiškai motorizuota Lietuvos kariuomenės rūšis. Šovinius sunkiesiems kulkosvaidžiams ir 20 mm šaudmenis pabūklams gamino Linkaičių ginklų dirbtuvės. 1940 m. kariuomenėje buvo devyni 75 mm Vickers-Armstrong, du 40 mm W.Z. 36 Bofors zenitiniai pabūklai, 301 vnt. 20 mm Oerlikon 1 II a ir Flak 28 automatinių patrankų, 924 sunkieji kulkosvaidžiai MG-08. Priešlėktuvinės apsaugos rinktinė turėjo 48 sunkvežimius, 6 lengvuosius automobilius, 8 motociklus,



*Zenitinė patranka Vickers-Armstrong kovinėje pozicijoje. 1938 m.*

2 traktorius bei 2 automobilines radijo stotis, 12 prožektorių, 9 klausytuvus, 3 aukšti-  
mačius zenitiniams pabūklams, 6 dvišakius zenitinius žiūronus, 42 tolimačius.

1939 m. pabaigoje Kariuomenės štabas siūlė, kad priešlėktuviniai pabūklai turi  
būti motorizuoti ir paskirstyti į divizijas bei pastoviam svarbiausių objektų gynimui.  
Penkiose planuojamose divizijose reikėjo organizuoti po kuopą iš keturių būrių, kurių  
kiekviename būtų po keturis 20 mm pabūklus, taip pat kiekvienoje divizijoje turėti po  
būrį iš keturių 40 mm pabūklų. Priešlėktuvinės apsaugos rinktinėje Kauno, Vilniaus ir  
Šiaulių – Radviliškio objektų apsaugai turėti tris grupes po dvylika 75 mm pabūklų ir  
devyniasdešimt šešis 20 mm pabūklus. Taigi, viso kariuomenėje (su rezervu) reikėjo  
180 vnt. 20 mm, 26 vnt. 40 mm ir 36 vnt. 75 mm priešlėktuvinių pabūklų.

1940 m. birželio 1 d. Priešlėktuvinės apsaugos rinktinėje tarnavo 38 karininkai, 92  
liktiniai, 493 eiliniai kareiviai, 12 civilių tarnautojų. Sovietų Sąjungai okupavus Lietuvą,  
rinktinės personalas ir ginkluotė perduoti Raudonosios armijos 29-ajam teritoriniam  
šaulių korpusui.

Vykdamas okupacinės valdžios nutarimus, nuo 1940 m. spalio 28 d. Lietuvos Res-  
publikos Krašto apsaugos ministerija likviduota, o Lietuvos kariuomenė išformuota.  
Praradusi valstybingumą, Lietuva pusę amžiaus negalėjo turėti jokių legalių karinių  
struktūrų. Apie 1953 m. buvo sunaikinti ir paskutiniai partizanų būriai, nuo 1944 m.  
kovojo prieš okupantų kariuomenę.



*Zenitinės artilerijos grupės klausytuvo  
operatorius. 1938 m.*

# Žingsniai atkuriant Lietuvos karinę aviaciją 1990–1992 m.

XX a. devintojo dešimtmečio antroje pusėje Sovietų Sąjungoje gilėjant ekonominei bei socialinei krizei, jos respublikose plečiantis ir vis didesnę gyventojų paramą įgaunant nacionalinio išsivadavimo bei kovos už valstybinį savarankiškumą judėjimams, Aukščiausioji Taryba-Atkuriamasis Seimas 1990 m. kovo 11 d. paskelbė atkuriant nepriklausomą Lietuvos Respubliką. Greta kitų valstybinių institucijų, pradėtas ir Krašto apsaugos sistemos atkūrimas. Tai sudarė prielaidas atgimti Lietuvos karo aviacijai bei jai artimoms kariuomenės dalims.

Lietuvos aviacijos istoriją pradėjo karo aviacijos sukūrimas. Ir tai buvo natūralus žingsnis, nes jis žengtas Nepriklausomybės kovų metais. Pasibaigus karui, aviacijos karininkų iniciatyva atsirado tiek sportinė, tiek ir transporto aviacija, oro erdvės išsavinimo idėjos išpopuliarėjo visuomenėje. Prasidėjus sovietinei okupacijai, karo aviacija buvo sunaikinta, o sportinė ir transporto – integruotos į sovietines organizacijas. Būtent, sovietinės sukarintos sportinės-techninės organizacijos DO-SAAF sistemoje veikusių aviacijos sporto klubuose dirbusių dar Nepriklausomoje Lietuvoje išugdytų instruktorių dėka išsaugotos Lietuvos aviacijos tradicijos, juose parengti sportininkai, vėliau baigę karo mokyklas ir įgiję patirties Sovietinės armijos aviacijos daliniuose, Lietuvai atgavus valstybinę nepriklausomybę atkūrė Lietuvos karo aviaciją.

Po 1990 m. kovo 23 d. Aukščiausiosios Tarybos posėdyje atmesto siūlymo atkurti Krašto apsaugos ministeriją ir ministru skirti Vidmantą Povilionį, Lietuvos Respublikos Vyriausybės balandžio 25 d. nutarimu Nr. 125 įsteigtas Krašto apsaugos departamentas prie LRV, kurio generaliniu direktoriumi paskirtas Nepriklausomybės Akto signataras Audrius Butkevičius. Prie Krašto apsaugos departamento ir pabandyta kurti pirmąją valstybinę Lietuvos aviacijos įmonę (taip vadinamos *Lietuvos avialinijos* iki 1991 m. rugpjūčio pučo žlugimo faktiškai buvo sovietinio *Aeroflot'o* padalinio), turėjusią atlikti ir karinės transporto aviacijos funkcijas.

Su tokiu pasiūlymu, išdėstytu 1991 m. kovo 27 d. rašte Nr. 01-373, KAD generalinis direktorius kreipėsi į LRV Ministrą Pirmininką Gediminą Vagnorių. Lietuvos Respublikos Vyriausybė 1991 m. gegužės 6 d. potvarkiu Nr. 282p leido įsteigti valstybinę įmonę *Sakalas* ir skyrė jai iš Vyriausybės rezervo fondo 3 mln. rublių pagrindiniam kapitalui bei 7 mln. rublių neprocentinį kreditą skolintajam kapitalui sudaryti. 1991 m. birželio 11 d. KAD generalinis direktorius patvirtino įmonės įstatus, kuriuose numatyta organizuoti keleivių, krovinių, pašto pervežimus, skraidymo ir aviacinės technikos aptarnavimo mokymą, aviacijos panaudojimą įvairiose liaudies ūkio šakose, sanitarinės pagalbos teikimą gyventojams, bandomuosius ir mokslinius tiriamuosius darbus, aviacijos panaudojimą sportiniams, kultūriniais, mokomiešiams tikslams, gelbėjimo darbams stichinių nelaimių metu. 1991 m. liepos 16 d. KAD gen. direktoriaus įsakymu Nr. 91 įmonės generaliniu direktoriumi paskirtas Romualdas Žemaitis.

1991 m. liepos 1 d. valstybinė įmonė *Sakalas* iš Kauno radijo technikos mokyklos išsinuomojo patalpas, esančias Kaune, Muziejaus gatvėje Nr. 11, o tų pačių metų rugsėjo 4 d. Valstybinės sporto ir technikos organizacijos *Vytis* generalinis direktorius Algimantas Norvilas įsakymu Nr. 27 nurodė minėtos mokyklos direktoriui perduoti *Sakalui* radiolokacinę stotį P-12, sumontuotą ant sunkvežimio ZIL-157. Netrukus įmonėje jau dirbo šeši darbuotojai, kurių tarpe buvo lakūnas Kazimieras Šalčius, vyr. šturmanas Algirdas Šimėnas, borto technikas Povilas Keserauskas.

Nemenkus įmonės užmojus rodo bandymai įsigyti įvairios aviacinės technikos. 1991 m. rugsėjo 7 d. raštu Nr. 26-4920 LR Ministras Pirmininkas kreipėsi į SSSR Aviacijos pramonės ministro pirmąjį pavaduotoją A. Geraščenką, prašydamas įmonei *Sakalas* skirti tris sraigtasparnius Mi-8MT, tris lėktuvus An-2, tris An-26 bei po vieną An-24 ir Jak-40. Spalio 1 d. pasirašytame atsakyme Nr. C-5/2985 teigiama, kad pageidaujami lėktuvai jau negaminami ir juos galima įsigyti eksploatuojančiose organizacijose, o eksportinį sraigtasparnio variantą Mi-17 galima įsigyti už konvertuojamą valiutą – mat, metiniai fondai jau paskirstyti... Tuo pačiu metu įmonės *Sakalas* gen. direktorius 1991 m. rugsėjo 6 d. raštais Nr. 20 ir Nr. 21 kreipėsi į LR susisiekimą ministrą Joną Biržiškį, prašydamas perduoti įmonei trisdešimt penkis lėktuvus An-2, du An-26, du An-24 ir vieną Jak-40 bei Karmėlavoje (Kauno r.) esančius pastatus. 1991 m. rugsėjo 20 d. atsakyme Nr. 18-1334 ministras paaiškino, kad nemato galimybės įvykdyti pageidavimų, nes lėktuvai šiuo metu priklauso gyventojų poreikius kvalifikuotai tenkinančioms aviakompanijoms *Lietuvos avialinijos* ir *Lietuva*, o iš sovietinės armijos perimami Karmėlavos aerodromo objektai reikalingi Kauno oro uostui.

Įmonės darbuotojai dar spėjo Kirovogrado (SSSR) aukštojoje aviacijos mokykloje baigti kvalifikacijos kėlimo kursus, bet sparčiai keičiantis politinei situacijai tapo akivaizdu, kad toliau kurti šią organizaciją yra netikslinga. 1992 m. kovo 17 d. krašto apsaugos ministro įsakymu Nr. 169 pavesta atlikti jos finansinės veiklos patikrinimą, o 1992 m. birželio 30 d. LRV potvarkiu Nr. 642p nuspręsta valstybinę aviacinę įmonę *Sakalas* likviduoti. 1992 m. rugpjūčio 26 d. krašto apsaugos ministro įsakymu Nr. 602 įmonės veikla nutraukta, o jos likvidatoriumi paskirta neseniai įsteigta KAM Aviacijos tarnyba, kuriai po visų Stasio Murzos vadovaujamos likvidacinės komisijos atliktų procedūrų kaip palikimas atiteko 1988 metų gamybos automobilis VAZ-2107...

\* \* \*

Kitas bandymas atkurti karinę aviaciją buvo žymiai realistiškesnis ir dėl to – sėkmingesnis. Lietuvos Respublikos Vyriausybė 1991 m. rugsėjo 20 d. nutarimu Nr. 388 Krašto apsaugos departamentui perdavė Panevėžio, Šilutės ir Vilniaus aeroklubus. Tų pačių metų spalio 8 d. KAD generalinio direktoriaus įsakymu Nr. 218 ir spalio 14 d. Savanoriškosios krašto apsaugos tarnybos viršininko įsakymu Nr. 102 šių klubų pagrindu įsteigtas iš trijų eskadrilių sudarytas Rolando Pakso vadovaujamas SKAT Aviacijos junginys. Pirmosioms užduotims, kurios buvo panašios į ketvirtajame dešimtmetyje keltas Šaulių sąjungos aviacijai – oro žvalgybai, įvairių kariuomenės dalių sąveikos tobulinimui, lakūnų treniruotėms, naudoti Vyčio kryžiais pasipuošę jo lėktuvai PZL-104 *Wilga* 35A, Jak-18T, Jak-50, Jak-52, sklandytuvai L-13 *Blanik*, LAK-12 *Lietuva*. Vykdydamos 1995 m. liepos 11 d. krašto apsaugos ministro įsakymą Nr. 137 Karinės oro pajėgos SKAT Aviacijos junginiui perdavė du lengvuosius transporto lėktuvus An-2.



*KASP Aviacijos eskadrilės administracinis pastatas Kyviškėse. 2005 m.*

Pradėjus kurti KOP Antrąją aviacijos bazę, 1993 m. gegužės mėn. buvo išformuota neilgai gyvavusi SKAT Panevėžio aviacijos eskadrilė. Nuo 1998 m. likusios dvi eskadrilės veikė kaip du savarankiški vienetai. 2000 m. liepos 17 d. Krašto apsaugos savanorių pajėgų vado įsakymu Nr. 468 patvirtintuose KASP Dariaus ir Girėno bei Juozo Kasperavičiaus (taip 1999 m. spalio 26 d. KAM įsakymu Nr. 1193 pavadinta Šilutės eskadrilė) atskirųjų aviacijos eskadrilių nuostatuose nurodomi jų uždaviniai



*KASP Šilutės aviacijos eskadrilės lėktuvas An-2 A. Gustaičio gimimo 100-ėčiui skirtu skridimo aplink Lietuvą metu prie Lietuvos aviacijos muziejaus. Kaunas, 1998 06 23*

atlikti aviacinius paieškos, gelbėjimo ir evakuacijos darbus stichinių nelaimių bei ekologinių katastrofų metu ir likviduojant jų padarinius, o taip pat nepaprastosios padėties ar kitais neatidėliotinais atvejais padėti saugoti valstybės sieną, valstybinės reikšmės objektus, užtikrinti viešąją tvarką, visuomenės rimtį ir saugumą.

2002 m. sausio 22 d. kariuomenės vado įsakymu Nr. 78 Krašto apsaugos savanorių pajėgų orlaivius nurodyta ženklinti borto numeriais nuo 30 iki 59. 2003 m. kovo 20 d. krašto apsaugos ministro įsakymu Nr. 284 eskadrilės sujungtos į KASP Aviacijos rinktinę, kuri 2004 m. turėjo keturis An-2, du PZL-104 *Wilga 35A*, penkis Jak-52 ir vieną Jak-18T modelio lėktuvą. Joje buvo 53 etatai, kurių tarpe – po 9 skraidančio ir inžinierinio personalo. Rinktinės vadu paskirtas mjr. Robertas Mažylis. Dariaus ir Girėno eskadrilė buvo įsikūrusi Vilniaus rajone, greta Kyviškių kaimo, o Juozo Kasperavičiaus eskadrilė – Šilutės rajone, greta Armalėnų kaimo.

Rinktinė vykdė karių desantavimą, teikė pagalbą Civilinės saugos ir Policijos departamentams, vykdė žvalgybą iš oro, užtvindytų vietovių žvalgybą, dalyvavo kitų kariuomenės rūšių pratybose, aviacijos šventėse, vykdė treniruočių mokomuosius skrydžius pagal transporto lakūnų parengimo programą. Pagal turimą techniką ir vykdomas funkcijas ji tapo savotiška 1936–1940 metais veikusios Lietuvos šaulių sąjungos Aviacijos įpėdine.

Vykdam KAM Gynybos štabo viršininko 2005 m. gegužės 27 d. nurodymą Nr. GŠN-81, Karinių oro pajėgų vado 2005 m. birželio 7 d. įsakymu Nr. V-222 sudaryta plk. Edmundo Adomyno vadovaujama darbo grupė, kuriai pavesta įvertinus KAS aviacijos pajėgumus nustatyti, ar nesidubliuoja KASP Aviacijos rinktinės ir KOP Trans-



Lėktuvas „Wilga“ KASP Aviacijos eskadrilės angare. 2009 m.



*Skrenda treniruočių akrobatinis lėktuvas Jak-52 su trimenčiu propeleriu. 2003 m.*

porto lėktuvų eskadrilės vykdomos užduotys, ar racionaliai panaudojamas KAS personalas, infrastruktūra bei lėšos. 2005 m. birželio 30 d. darbo grupės pateiktoje studijoje siūloma KASP Aviacijos rinktinę integruoti į Karinės oro pajėgas perkeliant ją į KOP Aviacijos bazę, o Kyviškių aerodromą išsaugoti KOP užduočių vykdymo užtikrinimui. 2005 m. liepos 27 d. kariuomenės vadovybei pateiktas drauge su KASP atstovais paruoštas kiek modifikuotas siūlymas, kuriame racionaliausiu variantu pripažįstama į KOP sudėtį integruotą Rinktinę dislokuoti Kyviškių aerodrome. 2008 m. rugsėjo 10 d. kariuomenės vado įsakymu Nr. 1023 Sausumos ir Karinių oro pajėgų vadams nurodyta iki spalio 15 d. pateikti pasiūlymus, kaip tokią integraciją įvykdyti.

KOP specialistų parengtame plane numatyta, kad KASP Aviacijos rinktinė į Karinės oro pajėgas integruojama su visomis jai numatytomis užduotimis, esamomis pareigybėmis, personalu, infrastruktūra, turima technika ir finansinėmis lėšomis, virsdama KOP Aviacijos bazės Transporto eskadrilės grandimi. Ateityje siūloma svarstyti apie šios grandies perdislokavimo į Šiaulių karinį aerodromą tikslingumą. 2008 m. spalio 14 d. įsakymu Nr. 74 RN kariuomenės vadas įpareigojo Karinės oro pajėgas iki 2009 metų pabaigos perimti KASP Aviacijos rinktinės techniką ir personalą.

2009 m. balandžio 2 d. krašto apsaugos ministrė Rasa Juknevičienė pasirašė įsakymą Nr. V-285 dėl Krašto apsaugos savanorių pajėgų darbo organizavimo pakeitimo, kuriame nurodyta iki tų pačių metų spalio 1 d. nutraukti KASP Aviacijos rinktinės veiklą, o jos teises, pareigas ir turtą išdalinti kitiems Lietuvos kariuomenės padaliniams.

Nors KOP Aviacijos bazės vadas 2009 m. rugsėjo 9 d. raštu Nr. IS-1033(1.10) siūlė Karinėms oro pajėgoms perimti tik du lėktuvus An-2 ir vieną Jak-18T, o kitus įvardino neperspektyviais ir, daugumoje, techniškai netvarkingais, 2009 m. rugsėjo 16 d. įsakymu Nr. V-311 Lietuvos kariuomenės Materialinių resursų departamento direktorius nurodė KASP Aviacijos rinktinei iki rugsėjo 30 d. visus turimus lėktuvus (penkis Jak-52, keturis An-2, po vieną Jak-18T ir PZL-104 *Wilga 35A*) perduoti KOP. 2009 m. gruodžio





*Krašto apsaugos savanorių pajėgų Aviacijos rinktinės lėktuvas Jak-18T*

24 d. kariuomenės vado įsakymu Nr. V-1215 *Wilga*, trys Jak-52 ir du An-2 pripažinti netinkamais kariuomenės reikmėms, o 2010 m. kovo 17 d. kariuomenės vado įsakymu Nr. V-210 jie perduoti Vilniaus Gedimino technikos universitetui. Kariuomenės vado įsakymais į KOP perkelti šeši Rinktinės karininkai (jų tarpe – penki lakūnai) ir du liktiniai. 2009 m. spalio 1 d. įsigaliojo tų pačių metų rugsėjo 22 d. krašto apsaugos ministro įsakymu Nr. V-905 patvirtinta Krašto apsaugos savanorių pajėgų struktūra, kurioje Aviacijos rinktinės nebėra.

# Lietuvos karinės oro pajėgos 1992–2011 m.

1990 m. balandžio 25 d. įsteigtame Krašto apsaugos departamente tų pačių metų pabaigoje įkurtas inžinieriaus aviacijai etatas, į kurį nuo 1991 m. sausio 3 d. paskirtas patyręs karo lakūnas Zenonas Vegelevičius. Nuo 1991 metų birželio 1 d. patvirtinus naują KAD struktūrą, jame atsirado Oro erdvės apsaugos skyrius, kuriam vadovauti pakviestas Algirdas Orenius, o Z. Vegelevičius paskirtas šio skyriaus vyr. specialistu.



KOP vadas 1992–2000 m.  
plk. Zenonas Vegelevičius.  
2003 m.

*Zenonas Vegelevičius gimė 1951 m. liepos 9 d. Pasvalio rajone, Joniškėlyje. 1958–1969 m. mokėsi Kauno 13-oje vidurinėje mokykloje. 1966 m. priimtas į Kauno aviacijos sporto klubą, išmoko skraidyti sklandytuvu. 1970–1974 m. mokėsi Sovietinės armijos Černigovo aukštojoje karo aviacijos lakūnų mokykloje. 1974–1979 m. toje mokykloje tarnavo lakūnu–instruktoriumi. 1979–1980 m. – Aviacijos vadų rengimo centro (Bagai-Baranovkoje) grandies vadas, 1980–1982 m. – Embos bandomojo centro Aviacijos eskadrilės štabo viršininkas, 1982–1983 m. – šios eskadrilės vado pavaduotojas, 1983–1989 m. – vadas. Ppulkininkis.*

*1991 m. Krašto apsaugos departamento prie LRV Užnugario skyriaus (Materialinių resursų aprūpinimo tarnybos) inžinierius, Oro erdvės apsaugos skyriaus vyr. specialistas, 1992–1993 m.*

*Krašto apsaugos ministerijos Aviacijos tarnybos viršininkas. Pulkininkas (1993 m.). 1993–2000 m. – Karinių oro pajėgų vadas ir Kauno įgulos viršininkas. 1994–1995 m. Brno mieste mokėsi Čekijos Respublikos generalinio štabo akademijoje, kurią baigė su pagyrimu. 2000–2001 m. – Civilinės saugos departamento prie Krašto apsaugos ministerijos direktoriaus pavaduotojas. 2001–2006 m. – Generolo Jono Žemaičio Lietuvos karo akademijos ekspertas. Išėjęs į atsargą dirbo UAB „Helisota“ administracijos patarėju, 2007–2008 m. – UAB „Sportinė aviacija“ generalinis direktorius.*

1991 m. spalio 3 d. LR Aukščiausioji Taryba atkūrė Krašto apsaugos ministeriją, Lietuvos Respublikos Vyriausybė netrukus patvirtino jos struktūrą, o nuo 1992 m. sausio 2 d. įkurta KAM Aviacijos tarnyba, jos viršininku paskirtas plk. ltn. Z. Vegelevičius. Šis istorinis Lietuvos aviacijai aktas pasižymėjo tam tikra datų painiava. Pirmiausia, 1992 m. sausio 9 d. krašto apsaugos ministro įsakymu Nr. 05-k skelbiama, kad nuo sausio 2 d. įsteigiama Aviacijos tarnyba, patvirtinami jos etatai ir tarnybos viršininku paskiriamas Zenonas Vegelevičius, tačiau 1992 m. vasario 3 d. ministras įsakymu Nr. 42-k jį panaikina ir pasirašo įsakymą Nr. 49 (1 priedas), kuris vėl teigia, kad nuo tų pačių metų sausio 2 d., greta kitų struktūrinių padalinių, įkuriama KAM Aviacijos tarnyba, tačiau remiasi Krašto apsaugos sistemos struktūrą ir etatus patvirtinusi 1992 m. vasario 18 dienos (t. y., priimtu po minėto įsakymo pasirašymo!) LRV nutarimu Nr. 112. Tos pačios dienos įsakymu Nr. 51 naujai įkurtos tarnybos viršininku ministras paskiria plk. ltn. Z. Vegelevičių. Atrodo, kad įsakymo Nr. 49 tekste minima

Vyriausybės nutarimo data yra paprasčiausia korektūros klaida, tačiau painiava tuo nesibaigia – prie įsakymo pridėti Aviacijos tarnybos ir Aviacijos bazės etatai ministro Audriaus Butkevičiaus patvirtinti sausio 23 d.... Nežiūrint šios datų įvairovės, būtent 1992 m. sausio 2-oji tapo Lietuvos karo aviacijos atgimimo diena ir šiuolaikinių Karinių oro pajėgų gimtadieniu, nuo šios dienos į tarnybą pradėti priiminėti pirmieji tarnautojai.

Aviacijos tarnybos sudėtyje įkurti svarbiausi jos funkcijas vykdantys padaliniai – štabas, Radiolokacinio aprūpinimo skyrius, Aviacijos bazė, Valdymo centras (2 schema); vasario – kovo mėnesiais priimti pirmieji tarnautojai (Vytautas Pacevičius, Antanas Gasparas, Vytenis Eigelis, Diana Rutkauskaitė, Gražina Putnaitė, Antanas Rimšelis, Ona Laimutė Maksvytytė, Danutė Turevičienė, Arūnas Virbila, Algirdas Chaladauskas, Jonas Marcinkus, Viktoras Marinskis, Aivaras Armonavičius, Adas Gerulaitis).

1992 m. vasario 16 d. Aviacijos tarnybos štabas įsikūrė Kaune, Taikos prospekte Nr. 125, 1992 m. kovo 25 d. KAM įsakymu Nr. 189 jai paskirtame pastate, kuriame anksčiau veikė Karininkų kursai. 1992 m. kovo 26 d. Lietuvos Respublikos Vyriausybės potvarkiu Nr. 298p Krašto apsaugos ministerijai paskirtas Šiaulių oro uostas, buvęs Barysių aerodrome (Joniškio r.), su aviakompanijos *Lietuvos avialinijos* Šiaulių jungtinės eskadrilės keturiolika lėktuvų An-2 ir kitu turtu bei vienuolika to paties tipo aviakompanijos *Lietuva* lėktuvų. Čia įsikūrė Aviacijos bazė, 1993 m. balandžio 21 d. Karinių oro pajėgų vado įsakymu Nr. 26 pavadinta Pirmąja.



Šiame pastate 1992 m. kūrėsi KAM Aviacijos tarnybos štabas



*KAM Aviācijas tarnybos štābo viršininks kpt. Rolandas Banionis (1964 09 03–1993 03 13). 1992 m.*

1992 m. balandžio 27 d. Aviācijas tarnybos radiolokacijos specialistai, naudodami civilinės aviācijas įrangą, pradėjo budėti Vilniaus oro uoste. Vykdamt 1992 m. birželio 17 d. KAM Aviācijas tarnybos viršininko įsakymą Nr. III-013, 1992 m. birželio 18 d. Aviācijas bazėje pradėti skraidymai pagal patvirtintą kovinės parengties planą.



*Pirmųjų KAM Aviācijas tarnybos karių priesaika Lietuvai. 1992 09 25*



*S. Murza, R. Banionis ir E. Mažeikis pasitarimo  
Kovinės parengties skyriuje metu. 1992 m.*

Tą dieną kasmet minima Karinių oro pajėgų diena.

Iš sovietinės kariuomenės sugrįžę lietuviai karo lakūnai birželio – rugsėjo mėnesiais Kauno aeroklubo aerodrome Pociūnuose (Prienų r.), instruktorių padedami, atnaujino skraidymo įgūdžius lėktuvais An-2 ir Jak-52, o spalio mėnesį jau patys



*Pirmųjų KAM Aviacijos tarnybos karių priesaika Lietuvai. 1992 09 25*



*Stasys Murza (1946 12 25–2011 10 11) vadovauja  
treniruočių skraidymams. Pociūnai, 1992 m. spalį*

apmokė skraidyti lėktuvu An-2 Latvijos Aviacijos tarnybos atstovą. Rugsėjo 25 d. pašventinta Aviacijos tarnybos vėliava ir prisiekė pirmieji kariai, kurių sąrašas patvirtintas 1992 m. rugsėjo 24 d. KAM Aviacijos tarnybos viršininko įsakymu Nr. III-029. Lapkričio 3 d. Aviacijos bazėje organizuoti planiniai maršrutiniai skraidymai lėktuvais An-2 oro žvalgybos ir patruliavimo pasienio zonoje tikslais, vienas lėktuvas pritaikytas aerofotografavimo darbams.



*Pirmieji Aviacijos bazės kariai. Barysiai, 1992 10 09*



*KOP Aviacijos bazės vadovybė pirmųjų bazės karių priesaikos iškilnių metu. Barysiai, 1992 10 09*



*Lietuvos KOP kariai su svečiais iš JAV – Gamtosaugos inžinierinės grupės karinėms aviacijos bazėms nariais KOP Aviacijos bazėje prie lėktuvo An-2. Barysiai, 1993 12 15*

\* \* \*

1992 m. lapkričio 19 d. Lietuvos Respublikos Seimui priėmus Lietuvos kariuomenės atkūrimo aktą ir pertvarkant Krašto apsaugos sistemą, nuo 1993 m. kovo 1 d. Aviacijos tarnyba reorganizuota į Karines oro pajėgas, kurių struktūra patvirtinta 1993 m. kovo 1 d. KAM įsakymu Nr. 175 (3 schema). Nuo 1992 m. veikęs Radiolokacinio ap rūpinimo skyrius virto Oro erdvės kontrolės tarnyba, Valdymo centras – Vadavieta, įkurta Antroji aviacijos bazė.

Ir ši kartą neapsieita be kuriozų. 1993 m. sausio 8 d. įsakymu Nr. 11 krašto apsaugos ministras pavedė per pirmąjį 1993 metų ketvirtį įvykdyti Krašto apsaugos sistemos reorganizaciją, o struktūrinių padalinių vadovams nurodė iki sausio 15 d. pateikti tvirtinimui etatų sąrašus. Deja, šitame, kaip ir jo vykdymo tvarką nustatančiame 1993 m. sausio 22 d. įsakyme Nr. 50, ir toliau minima Aviacijos tarnyba. Ir tik šiuos įsakymus papildančiame 1993 m. vasario 11 d. įsakyme Nr. 115 nurodyta vietoje Aviacijos tarnybos įrašyti Karines oro pajėgas. Anksčiau minėtu kovo 1 d. įsakymu Nr. 175 patvirtinama Karinių oro pajėgų struktūra ir etatai, o 1993 m. kovo 19 d. vis dar KAM Aviacijos tarnybos viršininkas, matyt, norėdamas išvengti prieš metus buvusios painiavos, nesulaukęs vadovybės įsakymo ir suprastamas, kad vadovauti jau neegzistuojančiai organizacijai yra sudėtinga, pasirašo įsakymą Nr. 54-k, kuriuo plk. ltn. Z. Vegelevičių, t. y. save, skiria Karinių oro pajėgų vadu. Kad svajonės dažnai pralenkia realybę, įrodo KOP štabo archyve saugomas įsakymas Nr. III-034 *Dėl vidaus tarnybos organizavimo Karinėse Oro Pajėgose*, kurį KOP vadas ir KOP štabo viršininkas pasirašė 1992 m. gruodžio 8 d., vėlesniuose įsakymuose vėl atsiranda Aviacijos tarnybos viršininko parašas...



*Grupė pirmųjų KOP karininkų. Iš kairės: J. Patašius, A. Chaladauskas, A. Arlauskas, T. Juozapavičius, A. Rimšelis, Z. Vegelevičius, J. Boičišin, V. Pacevičius, K. Šalčius, E. Mažeikis, J. Marcinkus, A. Šukėnas, S. Japertas. Vilnius, 1993 m. balandis*



1993 m. gegužės 28 d. KAM įsakymu Nr. 476 Karinių oro pajėgų vadas paskirtas Kauno apskrities įgulos viršininku. 1993 m. birželio 10 d. krašto apsaugos ministro įsakymu Nr. 525 atkurtas Lietuvos karo aviacijos garbės ženklas *Plieno Sparnai*, kuriuo 1932–1940 m. buvo apdovanoti ne mažiau kaip 136 asmenys. 2005 m. rugpjūčio 2 d. KAM įsakymu Nr. V-986, pakeitus ženklo statutą, jis pavadintas Lietuvos kariuomenės Karinių oro pajėgų karo lakūnų garbės ženklu *Plieno Sparnai*. 1993 m. liepos 22 d. LRV nutarimu Nr. 554 patvirtinta Karinių oro pajėgų vėliava, o tų pačių metų rugpjūčio 12 d. KOP štabas persikėlė į pastatą Kaune, Gedimino gatvėje Nr. 25. Tai vienas vertingiausių XIX amžiaus pabaigos architektūros ir istorijos paminklų Kaune, išsaugojęs ne tik beveik nepakitusių fasadą, bet ir daugelį vertingų puošnaus interjero detalių.

1993 m. vasario 11 d. KAM AT viršininkas patvirtino *Laikinosius Karinių oro pajėgų Medicinos tarnybos nuostatus*, o kovo 23 d. – *Skraidymo personalo medicininio aptarnavimo laikinąją tvarką*. 1995 m. lapkričio 7 d. krašto apsaugos ministras pritarė Lietuvos karinių oro pajėgų stojimui į Europos aeromedicinos institutą (EURAMI). 1993 m. spalio 20 d. KA ministras įsakymu Nr. 1006 patvirtino *Karinių oro pajėgų personalo klasifikacijos nuostatus*, o lapkričio 17 d. įsakymu Nr. 1132 – reikalavimus atitinkamiems lakūnų ir šturmanų rangams įgyti. 1995 m. rugsėjo 29 d. KAM įsakymu Nr. 649 patvirtinti *KOP Inžinerijos tarnybos nuostatai*, 1996 m. kovo 5 d. KAM įsakymu Nr. 149 – *KOP karo aviacijos skraidymų organizavimo ir vykdymo nuostatai*, 1996 m. rugpjūčio 19 d. KAM įsakymu Nr. 512 – *LR karinių aerodromų registracijos ir leidimo jais naudotis nuostatai*, 1999 m. kovo 30 d. KAM įsakymu Nr. 323 – *LR valstybinės aviacijos specialistų licencijavimo nuostatai*, 2000 m. vasario 25 d. KAM



*KOP ir jų dalinių vadai. Iš kairės: mjr. J. Marcinkus, plk. S. Murza, plk. Č. Braziulis, plk. ltn. A. Rimšelis, mjr. A. Arlauskas, sėdi plk. Z. Vegelevičius. 1996 m.*



*KOP Inžinerinė tarnyba. Iš kairės: sėdi D. Mikelėnas, J. Stravinskas, A. Chaladauskas, J. Patašius, R. Daujotis, stovi R. Jarusevičius, A. Kazakevičius, V. Gecevičius, A. Boičišin, S. Gudeika, D. Kapūsta, N. Zeniauskas, V. Šilas. 1996 m.*



*KOP Aviacijos tarnyba. Iš kairės: K. Noreika, R. Matulis, J. Rutkevičius, P. Noreika, R. Čepurnienė, V. Stanislovavičius, D. Ereminas. 1996 01 26*

įsakymu Nr. 200 – *KOP lakūnų, navigatorių ir borto technikų kvalifikacinių kategorijų suteikimo nuostatai*, 2001 m. rugsėjo 20 d. KAM įsakymu Nr. 1226 – *Karo aviacijos skraidymo organizavimo ir skrydžių saugos nuostatai*.

Visą eilę dokumentų, reglamentuojančių kelių žinybų sąveiką, priėmė Lietuvos Respublikos Vyriausybė. 2001 m. balandžio 13 d. nutarimu Nr. 417 patvirtintos *Paieškos ir gelbėjimo darbų orlaiviais organizavimo taisyklės*, 2004 m. kovo 17 d. nutarimu Nr. 285 – *Lietuvos Respublikos oro erdvės organizavimo taisyklės*, 2004 m. rugpjūčio 31 d. nutarimu Nr. 1098 – *Skrydžių taisyklės*.

1993 m. spalio 20 d. KAM įsakymu Nr. 1004 patvirtinus Lietuvos kariuomenės sudėtį, Karinės oro pajėgos tapo jos dalimi. Vykdamas kariuomenės reorganizaciją, Lietuvos Respublikos krašto apsaugos ministerijos Karinių oro pajėgų pavadinimas nuo 2000 m. liepos 1 d. pakeistas į Lietuvos kariuomenės Karinės oro pajėgas.

\* \* \*

Pirmajame, 1992 m. vasario 3 d. KAM įsakymu Nr. 49 patvirtintame Aviacijos tarnybos etatų sąrašė buvo numatyta 300 pareigybių, iš jų 244 – Aviacijos bazėje. 1993 m. kovo 1 d. KAM įsakymu Nr. 175 patvirtintuose Karinių oro pajėgų etatuose jau buvo numatytos 496 profesionaliosios tarnybos karių, 54 šauktinių ir 60 laisvai samdomų darbuotojų. 1997 m. liepos 22 d. (4 schema) KAM įsakymu Nr. 670 patvirtintuose – 852 profesionaliosios tarnybos karių ir 122 laisvai samdomų darbuotojų, o 2001 m. kovo 8 d. (5 schema) įsakymu Nr. 279 – 888 profesionaliosios tarnybos karių ir 150 valstybės tarnautojų tarnybos vietos.



Lietuvos kariuomenės Karinių oro pajėgų ir jų štabo vadovai. Iš kairės: mjr. Aras Rimkus (A6), mjr. Darius Kapūsta (A1), plk. ltn. Povilas Šimkavičius (A3), kpt. Arūnas Šilkaitis (A2), štabo viršininkas plk. Edmundas Adomynas, vadas plk. Edvardas Mažeikis, mjr. Jurijus Gvozdas (A5), mjr. Sigitas Gudeika (A4). 2003 12 17



*Lietuvos kariuomenės Skrydžių saugos departamento išduota Valstybinės aviacijos specialisto – karo lakūno licencija*

karo tarnybos karių, 4 valstybės tarnautojų ir 200 pagal darbo sutartį dirbančių civilių darbuotojų.

2010 m. gruodžio 31 d. krašto apsaugos ministro įsakymu Nr. V-1473 patvirtintame KOP pareigybių sąrašė atkurta Karinių oro pajėgų Inžinerinė tarnyba. Nuo 2011 m. sausio 1 d. jos viršininku paskirtas mjr. Olegas Toropovas. Šiuo įsakymu leista užimti 947 profesinės karo tarnybos karių (jų tarpe – 296 karininkų) ir 198 civilių darbuotojų

Nuo 1995 m. gruodžio 29 d. KOP Oro erdvės kontrolės tarnyba virto atskiru daliniu – analogiško pavadinimo baze, neliko ir Aviacijos, Inžinerinės, Užnugario tarnybų. Nuo 1999 m. gegužės 13 d. KOP štabe atsirado raide **S** ir indeksais nuo **1** iki **6** žymimos valdybos. Nuo 2000 m. liepos 13 d. KOP štabo padaliniai žymimi raide **A**, o KOP vienetų štabų padaliniai – raide **S**. 2006 m. vasario 2 d. krašto apsaugos ministro įsakymu Nr. V-118 patvirtinus naują Karinių oro pajėgų struktūrą (6 schema), metų pabaigoje jose tarnavo 290 karininkų, 578 liktiniai, 189 privalomosios pradinės karinės tarnybos kariai ir 189 civiliai darbuotojai.

Nors šauktinių etatai buvo numatyti 1993 m. etatų sąrašė, bet privalomosios pradinės karinės tarnybos kariai Karinėse oro pajėgose tarnavo tik nuo 2002 m. liepos 6 d. iki 2009 m. birželio 23 d. Oro gynybos batalione. 2009 m. pabaigoje Karinės oro pajėgos galėjo priimti į tarnybą iki 952 profesinės



*KOP sraigasparnis pratybų su jėgerių bataliono kariais metu*

pareigybes. 2011 m. sausio 1 d. KOP personalą sudarė 929 profesinės karo tarnybos kariai, 4 valstybės tarnautojai ir 187 pagal darbo sutartį dirbantys darbuotojai.

Vykdamas Lietuvos kariuomenės transformaciją 2008 m. balandžio 23 d. krašto apsaugos ministro įsakymu Nr. V-342 įkurtas operacinio lygmens Jungtinis štabas iš kariuomenės pajėgų štabų palaipsniui perėmė operacines ir kovinio rengimo funkcijas. Karinių oro pajėgų, kaip ir kitų kariuomenės pajėgų, štabas transformacijos metu virto taktinio lygmens institucija (7 schema), atsakinga už efektyvų pavaldžių dalinių administravimą, jų kovinį rengimą ir kovinę parengtį.

Pirmieji aviacijos specialistai į Karines oro pajėgas atėjo iš Sovietinės armijos aviacinių dalinių bei Lietuvos teritorijoje veikusios sovietinės civilinės ir sportinės aviacijos organizacijų, kitų įstaigų. Dar senose tarnybos vietose busimieji KOP kariai rūpinosi, kad į Lietuvos kariuomenę atsineštų ne tik savo įgytą patirtį, bet ir kitų, besikuriančiai struktūrai taip reikalingų gėrybių. Plk. Stasys Murza iš Černigovo karo lakūnų mokyklos atsivežė lakūnų atrankos ir rengimo metodines priemones, lėktuvų L-39C *Albatros* eksploatacinės literatūros, Petras Vasiliūnas pasirinko, kad Susisiekimo ministerijos perduodamo Šiaulių oro uosto saugyklose Barysių aerodrome būtų sukaupta aviacinio benzino atsarga, sovietiniame sraigtasparnių pulke Kaune tarnaujantis kpt. Povilas Noreika telefonu iš Aleksote įsikūrusio Lietuvos technikos muziejaus direktoriaus kabineto informuodavo KAM Aviacijos tarnybos pareigūnus apie bandymus nelegaliai iš Lietuvos išvežti vertingus krovinius.

1993 m. birželio 16 d. Karinių oro pajėgų vadas įsakymu Nr. 67 nurodė parengti neturintiems karinio išsilavinimo specialistams skirtą puskarininkių ruošimo programą. Tų pačių metų rugpjūčio 2 d. kursas baigė pirmoji dvidešimt septynių Karinių oro pajėgų įvairių tarnybų specialistų grupė, kuriems sėkmingai išlaikius egzaminus suteikti jaunesniojo puskarininkio laipsniai.

2000 m. gegužės 26 d. kariuomenės vadas įsakymu Nr. 247 patvirtino *Karinių oro pajėgų specialistų rengimo programą*, kurioje numatyti tokie jos įgyvendinimo etapai:

- 1) mokymas aukštojoje mokykloje pagal pasirinktos specialybės studijų planus;
- 2) pradinis karininko rengimas karinėje mokslo įstaigoje;
- 3) pradinis Karinių oro pajėgų karininko rengimas, vykdomas Karinių oro pajėgų Mokymo centre arba vienoje iš bazių;
- 4) stažuotė daliniuose, kurios metu detalizuojamos teorinio rengimo metu įgytos žinios, susipažįstama su jų panaudojimu praktikoje ir įgyjama pasirinktos specialybės įgūdžių;
- 5) tobulinimasis paskyrus karininką į etatinės pareigas dalinyje pagal kovinio rengimo programas.

Programa sudaryta šioms Karinių oro pajėgų aviacijos specialybėms: lakūnui navigatoriui, skrydžių vadovui, orlaivių ir mechaninės įrangos inžinieriui, avionikos inžinieriui, radioelektroninės orlaivių įrangos inžinieriui, aviacijos ginkluotės inžinieriui, priešlėktuvinės artilerijos karininkui, radiolokacijos inžinieriui, aviacijos ryšių ir navigacijos inžinieriui, automatizuotų valdymo priemonių inžinieriui, Karinių oro pajėgų ginkluotės kovinio valdymo inžinieriui, aeromedicininės evakuacijos gydytojui.

Karinėse oro pajėgose pagrindinių karinių specialybių specialistų rengimo doktriną ruošia ir įgyvendina 2000 m. liepos 13 d. KAM įsakymu Nr. 812 įkurtas Karinių oro pajėgų Mokymo centras. 2003 m. rugsėjo 6 d. mokyti pradėjo pirmieji oro pajėgų kapitonų kursų, kuriuos periodiškai organizavo KOP Mokymo centro Oro pajėgų štabo ka-



*KOP kario bazinio kurso baigimo pažymėjimas*

rininkų kursų personalas Generolo Jono Žemaičio Lietuvos karo akademijoje padedant Danijos instruktoriams, klausytojai. Nuo 2007 m. šie kursai vadinami Tarptautiniais oro pajėgų jaunesniųjų štabo karininkų kursais. Jų tikslas – parengti Lietuvos, Latvijos ir Estijos KOP štabo karininkus, žinančius ir gebančius naudoti oro operacijų planavimo procedūras, NATO apibrėžimus ir terminus, suprantančius aviacijos, laivyno ir sausumos pajėgų organizaciją bei operacijas taikos, krizės ir karo metu, galinčius analizuoti ir vertinti situaciją bei parengti ir priimti tinkamus sprendimus. 2008 m. balandžio 7 d. krašto apsaugos ministro įsakymu Nr. V-270 Oro pajėgų štabo karininkų kursų organizavimas perduotas Generolo Jono Žemaičio Lietuvos karo akademijai. Kursams vadovauja akrobatinio skraidymo meistras, karo lakūnas plk. ltn. Eltonas Meleckis.

Šiuo metu aviatorius Karinėms oro pajėgoms ruošia Vilniaus Gedimino technikos universiteto Antano Gustaičio aviacijos institutas. 2007 m. sausio 3 d. Generolo Jono Žemaičio Lietuvos karo akademija ir Vilniaus Gedimino technikos universitetas pasirašė bendradarbiavimo ruošiant aviacijos specialistus Lietuvos kariuomenei sutartį Nr. B-2, pagal kurią Lietuvos karo akademija vykdo oro pajėgų kariūnų specialųjį ir



*KOP ryšių jaunesniųjų specialistų I pakopos kursų praktiniai užsiėmimai. 2005 m.*

karinį rengimą, o Universitetas juos moko pagal orlaivių pilotavimo, skrydžių valdymo, aviacinės mechanikos, elektronikos inžinerijos ir aviacinių elektros įrenginių automatinio valdymo studijų programas. 2011 m. birželio 22 d. Vilniaus Gedimino technikos universiteto Antano Gustaičio aviacijos institute aviacijos specialybių studijas baigė pirmieji keturi Generolo Jono Žemaičio Lietuvos karo akademijos kariūnai, studijavę pagal bendradarbiavimo sutartį dėl specialistų Lietuvos kariuomenei ruošimo.

2011 m. liepos 7 d. pirmą kartą Lietuvoje dvi aukštosios mokyklos, Generolo Jono Žemaičio Lietuvos karo akademija ir Vilniaus Gedimino technikos universitetas, pasirašė Jungtinių studijų programų vykdymo sutartį, kuria remiantis bus rengiami aukščiausios kvalifikacijos aviacijos – orlaivių pilotavimo, skrydžių valdymo, auomatikos, elektronikos inžinerijos, aviacijos mechanikos – specialistai Lietuvos kariuomenei, kuriems bus išduodamas dviejų rektorių parašais patvirtintas diplomas.

Kitų specialybių kariai bei valstybės tarnautojai įgyja reikamas profesijas įvairiose aukštosiose mokyklose, o karinį išsilavinimą – Generolo Jono Žemaičio Lietuvos karo akademijoje bei Divizijos generolo Stasio Raštikio Lietuvos kariuomenės mokykloje. Daugelis jų kasmet išvyksta į įvairios trukmės kursus, stažuotes bei studijas užsienio šalyse.

\* \* \*

2000 m. gegužės 5 d. krašto apsaugos ministro įsakymu Nr. 943-k nuo gegužės 16 d. į kitas pareigas perkeltas nuo įkūrimo dienos Karinėms oro pajėgoms vadovavęs plk. Zenonas Vegelevičius. Jam studijuojant Čekijos Respublikos generalinio štabo akademijoje, 1994 m. sausio 6 – spalio 12 d. vado pareigas ėjo plk. Stasys Murza, o 1994 m. spalio 13 – 1995 m. rugpjūčio 6 d. – plk. Česlovas Braziulis. 2000 m. gegužės 5 d. įsakymu Nr. 945-k KOP vadu paskirtas plk. Edvardas Mažeikis. 2002 m. gegužės



*Tarptautinių oro pajėgų kapitonų kursų klausytojai su kursų viršininku plk. ltn. E. Meleckiu Aviacijos bazėje. Šiauliai, 2006 m. gruodis*

31 d. KAM įsakymu Nr. 816 plk. E. Mažeikį nuo birželio 17 d. perkėlus į LK Mokymo ir doktrinų valdybos karinio personalo rezervą, eiti KOP vado pareigas pavesta plk. Jonui Patašiui, o nuo rugsėjo 24 d. – plk. Edmundui Adomynui. 2003 m. rugpjūčio 14 d. krašto apsaugos ministro įsakymu Nr. P-412 nuo rugpjūčio 18 d. KOP vadu vėl paskirtas plk. E. Mažeikis.



KOP vadas 2000–2002 m.  
ir 2003–2004 m.  
plk. Edvardas Mažeikis

*Edvardas Mažeikis gimė 1961 m. lapkričio 18 d. Akmenės rajone, Papilėje. 1968–1979 m. mokėsi Papilės S. Daukanto vidurinėje mokykloje, 1979–1983 m. – Sovietinės armijos Černigovo aukštojoje karo aviacijos lakūnų mokykloje. 1983–1984 m. – Sovietinės armijos 22-ojo naikintuvų pulko Primorės krašte lakūnas, 1984–1987 m. – vyresnysis lakūnas, 1987–1991 m. – grandies vadas, 1991–1992 m. – eskadrilės vado pavaduotojas. Majoras.*

*1992 m. balandžio 1 d. priimtas į tarnybą Lietuvos Respublikos krašto apsaugos sistemoje. 1992–1993 m. – Krašto apsaugos ministerijos Aviacijos tarnybos Kovinės parengties skyriaus viršininko pavaduotojas, 1993–1996 m. – Karinių oro pajėgų štabo Kovinės parengties ir planavimo skyriaus viršininkas, 1996–1997 m. – Aviacijos veiklos skyriaus viršininkas, mokėsi*

*Vokietijos Bundesvero vadų akademijoje. 1997–2000 m. – Pirmosios aviacijos bazės vadas, 2000–2002 m. – Karinių oro pajėgų vadas ir Kauno įgulos viršininkas. Pulkininkas (2000 m.). 2002–2003 metais mokėsi Jungtinėse Amerikos Valstijose Nacionaliniame gynybos universitete. 2003–2004 metais vėl vadovavo Karinėms oro pajėgoms.*

*2004–2008 m. LR karinis atstovas prie NATO ir Europos Sąjungos. 2004 m. lapkričio 23 d. jam, pirmajam iš atkurtos karo aviacijos lakūnų, suteiktas brigados generolo laipsnis. 2007–2008 m. – NATO karinio komiteto seniūnas. 2008–2010 m. Generolo Jono Žemaičio Lietuvos karo akademijos viršininkas. 2010 m. paskirtas KAM Gynybos štabo viršininku, jam pavesta vadovauti Lietuvos kariuomenės transformacijai. Nuo 2011 m. gegužės 10 d. trečią kartą paskirtas Karinių oro pajėgų vadu, o tų pačių metų liepos 28 d. jam suteiktas generolo majoro karinis laipsnis.*

Paskyrus plk. E. Mažeikį tęsti tarnybą Briuselyje, 2004 m. liepos 22 d. KAM įsakymu Nr. P-477 nuo rugsėjo 6 d. KOP vadu paskirtas plk. Jonas Marcinkus.



KOP vadas 2004–2005 m.  
plk. Jonas Marcinkus

*Jonas Marcinkus gimė 1964 m. kovo 2 d. Joniškio rajone, Martyniškių kaime. Baigęs Žagarės vidurinę mokyklą, 1982 m. išmoko skraidyti Stavropolio mokomajame centre. 1987 m. baigė Sovietinės armijos Jeisko aukštąją karo aviacijos lakūnų mokyklą. Tarnavo karo lakūnu sovietiniuose karinių oro pajėgų naikintuvų-bombonešių daliniuose. Kapitonas.*

*1992 m. kovo 1 d. priimtas tarnauti į Lietuvos kariuomenę ir paskirtas KAM Aviacijos tarnybos Aviacijos bazės štabo viršininku. 1992–1997 metais – KOP Pirmosios aviacijos bazės vadas, 1997–1999 metais – KOP štabo Aviacijos veiklos skyriaus viršininkas, 1999–2003 metais – KOP A3 Operacijų planavimo skyriaus viršininkas, 2003 m. – KOP vado pava-*



*duotojas, 2003–2004 metais mokėsi JAV Karinių oro pajėgų universiteto Karinių oro pajėgų vadų ir štabo karininkų koledže. 2004–2005 metais – Karinių oro pajėgų vadas, pulkininkas. 2005 m. išleistas į atsargą, iki 2008 m. dirbo UAB „Arvi ir ko“ personalo ir administravimo direktoriumi, vėliau – UAB „Personalo valdymo inovacijos“ verslo plėtros direktoriumi.*

Plk. J. Marcinkaus karjera netikėtai baigėsi po Lietuvos teritorijoje įvykusios Rusijos Federacijos lėktuvo Su-27 avarijos, kurios priežasčių tyrimo metu KOP vado elgesys pripažintas nesuderinamu su karine tarnyba. 2005 m. rugsėjo 22 d. KAM įsakymu Nr. P-756 nuo rugsėjo 23 d. jis atleistas iš pareigų, o kiek vėliau, atsižvelgus į pateiktas nedarbingumo pažymas, nuo lapkričio 21 d. paleistas į atsargą. J. Marcinkus šį sprendimą apskundė teismui ir tik 2009 m. vasario 23 d. galutinai paaiškėjo, kad jo atleidimas buvo teisėtas. Nuo 2005 m. rugsėjo 23 d. KOP vado pareigas vykdyti pavesta plk. ltn. Artūrai Leitai, kuris 2006 m. sausio 17 d. KAM įsakymu Nr. P-50, prieš tai suteikęs pulkininko laipsnį, nuo sausio 20 d. paskirtas Karinių oro pajėgų vadu.



*KOP vadas 2005–2011 m.  
brg. gen. Artūras Leita*

*Artūras Leita gimė 1969 m. gegužės 2 d. Anykščių rajone, Trakinių kaime. 1987 m. baigė Kavarsko vidurinę mokyklą ir įstojo į Sovietinės armijos Ufos aukštąją karo lakūnų mokyklą. 1991 m. baigė Syzranės aukštąją karo lakūnų mokyklą ir paskirtas tarnybai į Kaune dislokuotą sraigtasparnių pulką. Lakūnas-inžinierius, leitenantas.*

*1992 m. sausio 2 d. priimtas į LR KAM Pasienio apsaugos tarnybą specializuotos mokomosios kuopos vadu. Balandžio 2 d. perkeltas į KAM Aviacijos tarnybą lakūnu. 1993–1997 m. – transporto lėktuvų, sraigtasparnių vyresnysis lakūnas, 1997–1999 m. – sraigtasparnių eskadrilės vado pavaduotojas, 1999–2000 m. – KOP štabo A3 Operacijų planavimo skyriaus karininkas. 2001 m. baigęs Baltijos gynybos koledžą paskirtas KOP Antrosios aviacijos bazės Skraidymo grupės viršininku.*

*2003–2004 m. – Antrosios aviacijos bazės vadas, 2004 m. – KOP štabo viršininko pavaduotojas operacijoms, 2005–2006 m. – KOP vado pavaduotojas, nuo 2006 m. – KOP vadas, pulkininkas. Jis tapo pirmuoju, kuriam 2007 m. lapkričio 23 d. tarnybos KOP vado pareigose laikotarpiui suteiktas laikinasis brigados generolo laipsnis. 2008 m. mokėsi Vyresniųjų karininkų (strateginio lygmens) kursuose NATO gynybos koledže Romoje (Italijos Respublika). 2011 m. – Lietuvos kariuomenės Mokymo ir personalo valdybos Lietuvos kariuomenės personalo administravimo skyriaus Atstovavimo grupės Europos saugumo ir bendradarbiavimo organizacijos Aukšto lygio planavimo grupės vadovas. Nuo 2012 m. sausio 1 d. paskirtas LK kanceliarijos Skrydžių saugos departamento direktoriumi.*

2011 m. sausio 6 d. krašto apsaugos ministro įsakymu Nr. P-10 plk. Artūrą Leitą nuo sausio 10 d. perkėlus į kitas pareigas, Karinių oro pajėgų vado pareigas laikinai vykdyti 2011 m. sausio 7 d. kariuomenės vado įsakymu Nr. PK-19 pavesta plk. Antanui Juciui. 2011 m. gegužės 9 d. krašto apsaugos ministro įsakymu Nr. P-523 nuo gegužės 10 d. Karinių oro pajėgų vadu paskirtas brg. gen. Edvardas Mažeikis.

1992 m. liepos 16 d. Aviacijos tarnybos štabo viršininku paskirtas kapitonas Rolandas Banionis, šias pareigas vykdęs iki savo tragiškos mirties (nusišovė asmeniniu



2002 m. laikinai vykdęs  
KOP vado pareigas  
plk. Jonas Patašius



2002–2003 m. laikinai vykdęs  
KOP vado pareigas  
plk. Edmundas Adomynas



2011 m. laikinai vykdęs KOP  
vado pareigas  
plk. Antanas Jucius

ginklu savo bute po Karo aviacijos metinių minėjimo) 1993 m. kovo 13 d. Nuo 1993 m. kovo 17 d. Karinių oro pajėgų štabui pradėjo vadovauti pulkininkas Česlovas Braziulis, kurį 1999 m. rugpjūčio 16 d. pakeitė plk. Jonas Patašius. 2002 m. rugsėjo 23 d. KOP štabo viršininku tapo plk. Edmundas Adomynas, o 2006 m. balandžio 24 d. KAM įsakymu Nr. P-397 į šias pareigas nuo gegužės 2 d. paskirtas plk. ltn. Sigitas Gudeika. 2011 m. gegužės 16 d. krašto apsaugos ministro įsakymu Nr. P-538 nuo gegužės 17 d. plk. ltn. S. Gudeiką paskyrus Oro erdvės stebėjimo ir kontrolės valdybos vadu, KOP štabo viršininku tos pačios dienos įsakymu Nr. P-539 paskirtas plk. Antanas Jucius.



Respublikos Prezidentė Dalia Grybauskaitė ir kariuomenės vadas gen. ltn. Arvydas Pocius KOP vadui E. Mažeikiui sega generolo majoro antpečius. 2011 08 23

Aviacijos tarnybos viršininkas 1992 m. balandžio 20 d. įpareigojo Inžinerinio skyriaus viršininką Algirdą Chaladauską paruošti orlaivių registravimui reikalingus dokumentus. 1994 m. rugpjūčio 24 d. ministras įsakymu Nr. 647 patvirtino *Karinių oro pajėgų orlaivių ženklinio nuostatus*, kuriais reglamentuotos atpažinimo ir registracijos ženklų proporcijos bei vieta ant įvairių tipų orlaivių. 1995 m. gegužės 15 d. Lietuvos Respublikos Vyriausybė nutarimu Nr. 690 patvirtino *Valstybinių orlaivių registravimo, registracijos liudijimų ir tinkamumo skraidyti pažymėjimų išdavimo* bei *Valstybinės aviacijos orlaivių ženklinio nuostatus* ir įpareigojo Karinių oro pajėgų Inžinerinės tarnybos Orlaivių registravimo, sertifikavimo ir remonto skyrių į Krašto apsaugos ministerijos orlaivių registrą įrašyti Krašto apsaugos ministerijos struktūriniais padaliniais, Vidaus reikalų ministerijai, Muitinės departamentui prie Finansų ministerijos ir Lietuvos Respublikos Valstybės saugumo departamentui priklausančius orlaivius. Birželio 6 d. Krašto apsaugos ministras patvirtino valstybinių orlaivių atpažinimo ženklų išdėstymą, skaitmenų šriftą ir formą. Rugpjūčio 3 d. Karinių oro pajėgų vadas atsakingu už orlaivių registravimą ir atitinkamų dokumentų išdavimą paskyrė Elektros ir prietaisų įrangos skyriaus viršininką majorą Joną Patašį.

Nuo 2001 m. karinius orlaivius registruoja, išduoda jų tinkamumo skrydžiams pažymėjimus ir licencijas Lietuvos kariuomenės aviacijos specialistams, vykdo karinės aviacijos ir jai teikiamų paslaugų valstybinę priežiūrą bei Lietuvos kariuomenės aviacijos skrydžių saugą 2001 m. kovo 8 d. KAM įsakymu Nr. 279 įkurtas operaciniu požiūriu Kariuomenės vadui, o administraciniu – KOP vadui pavaldus Lietuvos kariuomenės Skrydžių saugos departamentas. Pirmuoju jo direktoriumi paskirtas mjr. Eugenijus Raubickas. Jo stuktūroje yra Skraidymų ir Aviacinės inžinerijos skyriai. Departamento ištakos susijusios su 1999 m. gegužės 13 d. KOP struktūroje atsiradusia Karinių oro pajėgų Inspekcija, kurią sudarė viršininkas (juo 1999 m. rugpjūčio 16 d. tapo plk. Česlovas Braziulis) ir karo aviacijos, radiotechninių priemonių bei logistikos ir palaikymo inspektoriai. 2000 m. liepos 13 d. patvirtinus naujus KOP etatus, sudaryta Skrydžių saugumo inspekcija, kurioje, be viršininko, buvo du lakūnai-inspektoriai, inspektorius-inžinierius bei licencijavimo specialistas.

2007 m. liepos 19 d. Departamento direktoriumi patvirtintas plk. ltn. Remigijus Daujotis. 2008 m. rugsėjo 24 d. krašto apsaugos ministro įsakymu Nr. V-896 Skrydžių saugos departamentas priskirtas Lietuvos kariuomenės kanceliarijai. Kariai ir tarnautojai į naujus etatus perkelti nuo tų pačių metų spalio 25 dienos. Vadovaujantis 2007 m. sausio 16 d. Kariuomenės vado įsakymu Nr. V-53 patvirtintais *Karinės aviacijos specialistų licencijavimo nuostatais* Lietuvos kariuomenės karinės aviacijos naikintuvo lakūno, sraigtasparnio lakūno, transporto lėktuvo lakūno, navigatoriaus, borto techniko, borto operatoriaus, inžinieriaus, techniko, mechaniko, skrydžių vadovo, lydinčiojo asmens licencijas išduoda, pratęsia, atnaujina, pripažįsta ir sustabdo jų galiojimą Lietuvos kariuomenės vadas arba Karinių oro pajėgų vadas, jei jam deleguota tokia teisė.

2011 m. kovo 16 d. nutarimu Nr. 312 Lietuvos Respublikos Vyriausybė įsteigė *Lietuvos Respublikos karinių orlaivių registrą*, įsigaliosiantį nuo 2014 m. sausio 1 d., patvirtino jo nuostatus, įpareigojo Kariuomenės vadą iki registro veiklos pradžios paruošti ir patvirtinti karinių orlaivių ženklinio tvarką, o Krašto apsaugos ministeriją – per mėnesį nuo registro veiklos pradžios surašyti į jį sukaupus duomenis apie Lietuvos Respublikos karinius orlaivius. Siekdamas užtikrinti nepertraukiamą karinių

orlaivių registravimą, duomenų apie juos kaupimą ir registracijos liudijimų išdavimą iki 2014 m. kariuomenės vadas 2011 m. gegužės 6 d. įsakymu Nr. V-443 patvirtino Lietuvos Respublikos karinių orlaivių ir jų registracijos liudijimų išdavimo registracijos žurnalų formas, taip pat pavedė Lietuvos kariuomenės kanceliarijos Skrydžių saugos departamentui registruoti karinius orlaivius ir išdavinėti jų registracijos liudijimus bei nuo veiklos pradžios perkelti juos į registrą. Karinių oro pajėgų vadui nurodyta iki lapkričio 30 d. pateikti siūlymus dėl orlaivių ženklinimo nuostatų pakeitimų. 2011 m. rugpjūčio 22 d. krašto apsaugos ministro įsakymu Nr. V-978 patvirtintas *Lietuvos Respublikos orlaivių registravimo tvarkos aprašymas*.

\* \* \*

Karinių oro pajėgų kūrėjai nuo pat savo veiklos pradžios bendravo su Lietuvos aviacijos veteranais, stengėsi puoselėti praeities tradicijas, pritaikydami jas nūdienai. 1991 m. spalio 16 d. Lietuvos technikos muziejuje vykusiame brg. gen. Antano Gustaičio žūties 50-ųjų metinių minėjime Z. Vegelevičius pirmą kartą viešai pasakojo apie karinės aviacijos atkūrimo planus bei paruošiamuosius darbus. 1994 m. kovo 12 d. to paties muziejaus salėje KAM ir KOP vadovai dalyvavo Lietuvos karo aviacijos 75-mečio minėjime, kurio metu Lietuvos karo aviacijos veteranai KOP vado pareigas einančiam plk. S. Murzai, kaip kartų estafetės simbolį, įteikė Lietuvos karo aviacijos viršininko brg. gen. A. Gustaičio portretą. 1996 m. kovo 12 d. KOP vadovai drauge su Karo aviacijos veteranais S. Dariaus ir S. Girėno aerodrome padėjo kertinį Lietuvos aviacijos memorialo, vėliau tapusio daugelio istorinių datų minėjimo vieta, akmenį.

Nuo 1995 metų KOP atstovai tradiciškai dalyvauja liepos mėnesio viduryje Lenkijoje vykstančiuose lakūnų S. Dariaus ir S. Girėno skrydžio per Atlantą ir žūties meti-



*L.e. KOP vado p. plk. S. Murza Lietuvos technikos muziejuje minint Lietuvos karo aviacijos 75-metį. 1994 03 12*



*Poetas Bernardas Brazdžionis viešna gės KOP ŗtabe metu. 1995 09 27*

nių minėjimuose. Pasirašius bendradarbiavimo sutartį su Lietuvos dailininkų sąjungos Kauno skyriumi, KOP ŗtabe periodiškai rengiamos į klubą *Meno sparnai* susibūrusių menininkų darbų parodos. Nuo 1999 m. kasmet kovo mėnesį, minint Lietuvos karo aviacijos metines, rengiamas atminties bėgimas Kauno gatvėmis, nuo 2003 m. organizuojamas aviatorių vardais pavadintų bendrojo lavinimo mokyklų moksleivių rašinių



*Kauno įgulos kapelionas kpt. Tomas Karklys aukoja Ŗv. Miŗias S. Dariaus ir S. Girėno ŗtities vietoje. 2001 07 15*



*Pirmojo Lietuvos kariuomenės šachmatų čempionato, surengto Antano Gustaičio šachmatų klubo iniciatyva, dalyviai. Jame nugalėjo KOP komanda bei karo lakūnas vyr. ltn. M. Matulaitis. Kaunas, 2002 m. lapkričio 19 d.*

aviacijos temomis konferencijos, rengiamos vienintelio Sąjungininkų ginkluotųjų pajėgų sudėtyje Antrojo pasaulinio karo oro mūšiuose dalyvavusio Lietuvos karo aviacijos lakūno kapitono Romualdo Marcinkaus atminimui skirtos šaudymo varžybos. 2003 m. kovo 21 d. įsakymu Nr. V-89 karinių oro pajėgų vadas patvirtino *Brigados generolo Antano Gustaičio šachmatų taurės turnyro nuostatus*.



*Tarptautinės moksleivių rašinių konferencijos dalyviai. Šilalė, 2009 03 19*



*1994 m. įkurtas KOP orkestras, vadovaujamas Vytauto Narbuto*

1994 m. gegužės 12 d. KOP vado įsakymu Nr. 108 įkurtas kapelmeisterio Vytauto Narbuto vadovaujamas Karinių oro pajėgų orkestras. Jis nuolat dalyvauja įvairiuose šventiniuose bei kultūriniuose renginiuose. Nuo 2001 m. kovo 21 d. orkestrui, prie kurio 2001 m. kovo 19 d. kariuomenės vado įsakymu Nr. 327-k prijungta grupė buvusio Vytauto Didžiojo jėgerių bataliono orkestro muzikantų, vadovauja kapelmeisteris kpt. Ričardas Kukulskis.



*Karinių oro pajėgų orkestras, vadovaujamas kapelmeisterio kpt. Ričardo Kukulskio. 2011 09 21*



*KOP vadovybė su kariuomenės vyriausiuoju kapelionu plk. J. Gražuliu, pristačiusiu KOP kapelioną dr. V. Veilentą. 2005 07 29.*

2005 m. rugpjūčio 1 d. tarnybą pradėjo pirmasis Karinių oro pajėgų kapelionas kpt. dr. Virginijus Veilentas. 2008 m. gruodžio 23 d. LK Ordinaro dekretu Nr. D-3 įsteigtas Karinių oro pajėgų kapelionatas, o 2011 m. spalio 10 d. dekretu Nr. D-7 sudarytas Karinių oro pajėgų ir Šiaulių įgulos kapelionatas, kurio sudėtyje, be KOP dalinių ir LK Skrydžių saugos departamento, yra KASP 6-oji rinktinė ir LK Arsenalas.



*KOP kapelionas kpt. V. Veilentas šventina Afganistane pastatytą obeliską su LK KOP simbolika. 2007 m.*





*KOP vadas gen. mjr. E. Mažeikis Šiluvos atleidų metu. 2011 09 08*



*Kariuomenės ordinaras vyskupas Eugenijus Bartulis KOP štabe. 2006 12 07*



LK Kauno įgulos bažnyčios Pastoracinės tarybos, vadovaujamos kapeliono kpt. Tomo Karklio ir KOP viešųjų ryšių vyriausiojo specialisto Gintauto Deksnio, posėdis. 2011 05 03

Paminėjus šiuolaikinių Lietuvos karinių oro pajėgų dešimtmetį 2003 metais pasirodė pirmieji jų istorijai skirti leidiniai. Tai Algirdo Gamziuko knyga *Padangės sargyboje* bei kartu su Eugenijumi Raubicku parengtas nuotraukų albumas *Lietuvos karinės oro pajėgos*. Vėliau A. Gamziukas išleido knygas *Lietuvos kariuomenės Karinės oro pajėgos 1992–2006* (lietuvių ir anglų kalbomis, abi 2007 m.), *Padangių vyčiai* (2008 m.), *Lietuvos karinė aviacija 1990–2009* (2009 m.) bei sudarė pirmuosius, Lietuvos aviacijos istorijai skirtus, sieninius KOP kalendorius 2006, 2007, 2009, 2010, 2011 ir 2012 metams, E. Raubickas paruošė apie Lietuvos karo aviacijos uniforminius ženklus pasakojančią knygą *Ženklas prie munduro...* (2005 m.), Gintautas Deksnys knygoje *Kilkime...* (2009 m.) apžvelgė karo aviacijos švenčių raidą nuo 1921 m. iki mūsų dienų. 2010 m. spalio 1 d. Karinės oro pajėgos už aktyvų dalyvavimą kultūros renginiuose apdovanotos LR kultūros ministro padėkos raštu.



KOP kariai Lietuvos kariuomenės atkūrimo devyniasdešimtmečio iškilnėse. Kaunas, 2008 11 22



*Pirmoji Lietuvos karinių oro pajėgų istorijai skirta knyga*



*Pirmasis Lietuvos aviacijos istorijai skirtas kalendorius*



*KOP štabo viršininkas plk. E. Adomynas pristato plk. ltn. E. Raubicko ir A. Gamziuko paruoštą albumą „Lietuvos karinės oro pajėgos“. 2003 12 16*

## KOP karo aviacijos daliniai

Karo aviacija yra būtina saugant, kontroliuojant ir ginant oro erdvę. Jai keliami uždaviniai identifikuoti oro erdvės pažeidėją, nutupdyti jį pasirinktame aerodrome, sunaikinti priešą oro erdvėje, naikinti prieš taikinius žemėje ir vandenyje, palaikyti iš oro mūšio metu savas sausumos ir jūrų pajėgas, vykdyti oro žvalgybą, radioelektroninę kovą, karinius pervežimus, gelbėjimo operacijas. Norint sėkmingai kontroliuoti Lietuvos oro erdvę, dar 1993 metais atliktais Karinių oro pajėgų vado skaičiavimais reikėtų įsigyti 84 daugiatakslius naikintuvus, 12 kovinių mokomųjų lėktuvų, kovinių sraigtasparnių.

1992 m. iš civilinės aviacijos perimti dvidešimt penki transporto lėktuvai An-2. 1993 m. į Lietuvą atskraidinti Kirgizstane įsigyti keturi mokomieji reaktyviniai lėktuvai L-39C *Albatros* ir Vokietijos vyriausybės perduoti du transporto lėktuvai L-410UVP *Turbolet*. Tais pačiais metais Rusijoje įsigyti du sraigtasparniai Mi-8T ir vienas Mi-8MTV-1. 1994 m. Karinėms oro pajėgoms perduoti aviakompanijos *Lietuvos avialinijos* trys transporto lėktuvai An-26B ir vienas An-24B. 1996 m. Lenkijos vyriausybė perdavė penkis sraigtasparnius Mi-2, 1998 m. Čekijoje įsigyti du lengvieji atakos lėktuvai L-39ZA *Albatros*, o 1999 m. Lietuvos Respublikos Vyriausybė skyrė aštuonis sraigtasparnius Mi-8T (faktiškai perduoti septyni). 2006–2009 m. Italijoje įsigyti trys transporto lėktuvai C-27J *Spartan*.

1993 m. balandžio 22 d. KOP aviatoriai pirmą kartą dalyvavo Lauko kariuomenės brigados *Geležinis vilkas* mokymuose, birželio 11 d. – NATO pratybose *US Baltops-93* Baltijos jūroje, liepos 27–29 d. – visų kariuomenės rūšių operatyviniuose mokymuose *Barjeras-93* (pastarųjų metu lėktuvai L-39 šaudė į žemės taikinius), o nuo 1996 m. dalyvauja tarptautiniuose mokymuose bei pratybose *Cooperative Baltic Eye*, *Cooperative Bear*, *Baltic Hope*, *Amber Hope* ir kituose. Vykdamt programą *Partnerystė taikos labui*, 1997 m. liepos 15–30 d. Islandijoje vykusiose pratybose *Cooperative Safe Guard-97* dalyvavo sraigtasparnis Mi-8MTV-1 bei Karinių oro pajėgų medikų grupė. 2004 m. rugpjūčio 4–8 dienomis Lietuvoje pirmą kartą surengtos tarptautinės karinių oro pajėgų pratybos – *Baltic Bikini-04*.

1994 m. lapkričio 5 d. KOP orlaiviu pirmą kartą gabenti Jungtinių Tautų vadovaujamoje operacijoje UNPROFOR Kroatijoje pirmojo už Lietuvos ribų vykstančioje tarptautinėje operacijoje dalyvaujančio būrio LITPLA-1 kariai. 2001 m. balandžio 4 d. – 2003 m. liepos 3 d. vienas KOP transporto lėktuvas An-26 su įgula ir aptarnaujančiu personalu (viso 7 kariai) buvo dislokuotas Neapolyje NATO vadovaujamų taikos palaikymo operacijų KFOR-SFOR Serbijos Kosovo provincijoje bei Bosnijoje ir Hercegovinoje užduočių vykdymui. Misijos metu 14 aviatorių pamainų (98 asmenys) atliko per tūkstantį skrydžių, perskraidino daugiau nei 13000 keleivių ir daugiau nei 360 tonų krovinių. Lietuvos karinių oro pajėgų kariai dalyvauja JAV vadovaujamos operacijose Afganistane (*Tvirta taika*, nuo 2001 m.) ir Irake (*Irako laisvė*, nuo 2003 m.). Vykdamt NATO taikos rėmimo operaciją Afganistane, Lietuvai 2005 m. pavestose vadovauti Goro provincijoje Karinės oro pajėgos tapo atsakingos už gruntinio aerodromo operacijas – aerodromo priežiūrą, degalų pylimą į orlaivius, skrydžių valdymą. 2010 m. Čagčarano aerodrome prasidėjo 20 mln. USD vertės darbai ir 2011 m. rugsėjo 11 d. atidarytas naujas oro uostas, asfaltuotas kilimo-nusileidimo takas.

2010 m. sausio mėnesį Lietuva gavo pasiūlymą stiprinant indėlį į tarptautinių saugumo paramos pajėgų vykdomą operaciją Afganistano Islamo Respublikoje, kartu su partneriais sudaryti Oro pajėgų mokymo grupę rengti Afganistano kariuomenės Oro korpuso Sraigtasparnių vienetą. Pirmoji tokia grupė, vadovaujama plk. ltn. Dainiaus Guzo, į Afganistaną išvyko 2011 m. vasario 9 d.

2011 m. gegužės 23 d. įsigaliojo aštuoniolikos Europos Sąjungos narių, jų tarpe ir Lietuvos, gynybos ministerijų susitarimas dėl Europos oro transporto laivyno. Jis formalizuoja Europos Sąjungai priklausančių valstybių bendradarbiavimą karinio transporto srityje įkuriant Europos oro transporto laivyno programą, kuri sujungtų įvairius Europos gynybos agentūros rėmuose vykdomus karinio bendradarbiavimo projektus oro transporto srityje. Taip tikimasi padidinti ir efektyviau naudoti šioje programoje dalyvaujančių šalių turimus transportavimo oru karinius pajėgumus, optimizuoti organizacines struktūras, harmonizuoti taisykles ir procedūras, sukuriant prielaidas efektyviau naudoti finansinius resursus.

1998 m. gegužės 6 d. Baltijos jūros poligone išbandyta sraigtasparnio Mi-8T ginkluotė – raketos S-5, o 1999 m. gegužės 12 d. lėktuvu L-39ZA apskraidytos aviacinės mokomosios bombos. Remiantis įrašais Lėktuvų chronometražo registravimo žurnale galima teigti, kad nuo 1992 m. liepos 10 d. Karinių oro pajėgų orlaiviai talkina Lietuvos karių šuolių su parašiuotais treniruotėse bei desantavimo operacijose. 2006 m. gegužės 4–9 dienomis Karinių oro pajėgų sraigtasparniai Mi-8 su specialia įranga (maišais vandeniui *Bampi*) gesino gaisrą Smiltynėje, kurio metu išdegė virš 200 ha miško.



*Kompleksinių pratybų „Baltic Circle-96“ planavimo konferencijos dalyviai Danijos karališkųjų oro pajėgų Karup bazėje. 1996 05 28*



*Prie KOP Oro erdvės kontrolės centro kelia NATO vėliava. 2004 03 29*



*KOP vadas plk. A. Leita vizito Ispanijoje metu. 2007 02 20*

1992 m. balandžio 30 d. Aviacijos tarnyba perėmė Barysių aerodromą ir lėktuvus An-2. Birželio 12 d. vienas iš jų, pažymėtas 01 registracijos numeriu (gamyklinis numeris 1G14138) 15 val. 10 min., pilotuojamas Tado Juozapavičiaus ir Kazimiero Šalčiaus, pakilo pirmajam skrydžiui paženklintas Vyčio kryžiais. 1993 m. birželio 1 d. KOP vado įsakymu Nr. 56 šią dieną kasmet pažymima Pirmosios aviacijos bazės diena.

1993 m. sausio 21 d. krašto apsaugos ministro įsakymu Nr. 45 pradėtas Zoknių (Šiauliuose) aerodromo perėmimas iš Rusijos Federacijos kariuomenės. Tų pačių metų kovo 27 d. LRV nutarė Zoknių aerodromą perduoti Šiaulių miesto savivaldybei, o dalį jo pastatų – Krašto apsaugos ministerijai KOP Aviacijos bazei įkurdinti. Į šį aerodromą Pirmoji aviacijos bazė persikėlė 1995 m. gruodžio 24 d.

2002 m. sausio 31 d. LRV Strateginio planavimo komitetas nutarė visą Zoknių aerodromą perduoti Krašto apsaugos ministerijai. Vyriausybė tai įteisino 2004 m. birželio 22 d., o tų pačių metų spalio 28 d. patvirtino jo, kaip karinio aerodromo, statusą. Krašto apsaugos ministras 2003 m. lapkričio 5 d. įsakymu Nr. V-1219 pavedė kariuomenės vadui įpareigoti KOP vadą nuo lapkričio 17 d. organizuoti Zoknių oro uosto funkcionavimą. Atsižvelgdamas į NATO standartus bei kriterijus, keliamus kariniams aerodromams, NATO investicinius projektus, Pajėgų tikslų reikalavimus ir nacionalinius poreikius 2006 m. vasario 27 d. įsakymu Nr. V-213 krašto apsaugos ministras patvirtino Šiaulių aerodromo plėtros planą 2006–2020 metams. 2005 m. spalio 29 d. atidarytas rekonstruotas jo atsarginis, o 2006 m. spalio 26 d. – pagrindinis lėktuvų kilimo-nu-



*Lietuvos karinės atstovybės prie Šiaurės Atlanto Sutarties Organizacijos ir Europos Sąjungos personalas. Iš kairės: j. psk. A. Tamošiūnas, j. psk. A. Nakvosas, j. psk. R. Rimkutė, kpt. R. Germanas, mjr. O. Tatolytė, plk. ltn. A. Jucius, kpt. Š. Krivickas, brig. gen. E. Mažeikis, mjr. S. Stonkus, plk. ltn. A. Norkus, mjr. D. Kaunas, mjr. M. Mertinaitė, plk. ltn. R. Matulis. Briuselis, 2005 m. rugsėjis*



*Pirmosios Oro pajėgų patarėjų grupės, rengusios specialistus Afganistano kariuomenės Oro korpuso Sraigasparnių vienetui sutikimas Šiaulių aerodrome. 2011 08 22*

sileidimo takas. 2007 m. gruodžio mėnesį šiame aerodrome elektroninių inžinerinių sprendimų bendrovė *Fima* baigė montuoti naują 1,8 mln. litų kainavusią automatinę meteorologinę stebėjimo įrangą. Tuo tarpu Barysių aerodromas 1998 m. gruodžio 2 d. perduotas Valstybinei nekilnojamojo turto tarnybai.



*Afganistane apsilankęs kariuomenės vadas gen. ltn. Arvydas Pocius susitiko su antrosios Oro pajėgų patarėjų grupės kariais. 2011 10 06*





*Pirmieji Lietuvos karo aviacijos lėktuvai An-2 Barysių aerodrome. 1992 m.*



*KAM Aviacijos tarnybos viršininkas pirmųjų Aviacijos bazės karių priesaikos iškilmėse. Barysiai, 1992 10 09*



*KOP Pirmosios aviacijos bazės vadovybė. Iš kairės: E. Kvitko, E. Karpas, bazės vadas J. Marcinkus, R. Daujotis, V. Šimkūnas, J. Gvozdas. Barysiai, 1994 m.*



*Prezidentas A. Brazauskas pasirašo KOP Pirmosios aviacijos bazės svečių knygoje. 1994 m. kovas*



*Kompleksinių skraidymų Zoknių aerodrome dalyviai. 1995 m.*



*KOP Pirmosios Aviacijos bazės vadas plk. ltn. E. Mažeikis lėktuvo L-39 kabinoje planinių skraidymų metu*



*Aviacijos bazėje priešgaisrinių taktinių pratybų „Pavasario griausmas 2009“ metu. 2009 04 15*



*„Albatrosai“ Pirmojoje aviacijos bazėje pasiruošę greitojo reagavimo budėjimams. Šiauliai, 2002 m.*



*Praėjusio amžiaus ketvirtajame dešimtmetyje Lietuvos karo aviacijos reikmėms statytas angaras, kuriame dabar saugomi KOP Aviacijos bazės orlaiviai. 2011 m.*



*Šiaulių karinio aerodromo skrydžių valdymo bokštas*



*Aviācijas bazēs personāls. 2010 07 23*



*KOP Aviācijas bazēs štābs. 2010 m.*



*KOP Aviacijos bazės pagrindinio kilimo ir tūpimo tako tinkamumo naudoti pažymėjimas*



*Ministras Pirmininkas G. Kirkilas, krašto apsaugos ministras J. Olekas, kariuomenės vadas gen. mjr. V. Tutkus ir KOP vadas plk. A. Leita atidaro rekonstruotą Šiaulių karinio aerodromo lėktuvų pagrindinį kilimo-nusileidimo taką. 2006 10 26*



*Lietuvos KOP lengvasis atakos lėktuvas L-39ZA, lydimas Nyderlandų karališkųjų KOP naikintuvų F-16. 2005 m.*



*NATO kontingento dislokacijos peronas Šiaulių kariniame aerodrome*





*Danijos kontingento karys krašto apsaugos ministrę Rasą Juknevičienę supažindina su naikintuvo F-16 kabina. Šiauliai, 2011 09 02*



*Norvegijos naikintuvas F-16 specialiai pastatytame angare. Šiauliai, 2004 m.*



*Respublikos Prezidentė Dalia Grybauskaitė ir NATO gen. sekretorius Anders Fogh Rasmussen Aviacijos bazėje. Šiauliai, 2009 10 09*



*Turkijos ir Ispanijos KOP kontingentų pasikeitimo iškilnės. Šiauliai, 2006 08 01*

2004 m. kovo 17 d. NATO Taryba priėmė politinį sprendimą dėl oro policijos funkcijų Lietuvos, Latvijos ir Estijos oro erdvėje bei joms vykdyti reikalingų pajėgų dislokavimo Lietuvoje. Tų pačių metų kovo 25 d. krašto apsaugos ministro įsakymu Nr. V-282 NATO orlaiviams leista Lietuvos oro erdvėje vykdyti oro policijos funkcijas bei leista atvykti jas vykdysiantiems kariams ir civiliams tarnautojams. Kovo 29 d. Vašingtone (JAV) deponavus Šiaurės Atlanto Sutarties raštus, Lietuva tapo visateise NATO nare ir NATO gynybos zona. Tos pačios dienos 16 val. 45 min. Zoknių aerodrome nusileido Belgijos Karalystės naikintuvai F-16 *Fighting Falcon*, o Oro erdvės kontrolės centre Karmėlavoje dislokuotas Oro misijų valdymo vienetas. Baltijos valstybių oro erdvę pradėta saugoti pagal tuos pačius standartus, kaip ir kitų NATO valstybių. Vėliau 2004 m. šią misiją atliko Danijos (su keturiais naikintuvais F-16) ir Didžiosios Britanijos (F-3 *Tornado*), 2005 m. – Norvegijos (F-16), Nyderlandų (F-16), Vokietijos (F-4F *Phantom*), JAV (F-16), 2006 m. – Lenkijos (MiG-29), Turkijos (F-16), Ispanijos (F-1 *Mirage*), Belgijos (F-16), 2007 m. – Prancūzijos (Mirage 2000), Rumunijos (MiG-21), Portugalijos (F-16), Norvegijos (F-16), 2008 m. – Lenkijos (MiG-29), Vokietijos (F-4F *Phantom*), JAV (F-15C *Eagle*), 2009 m. – Danijos (F-16), Čekijos (JAS-39 *Gripen*), Vokietijos (Eurofighter *Typhoon* ir F-4F *Phantom*), 2010 m. – Prancūzijos (Mirage 2000C), Lenkijos (MiG-29), JAV (F-15C *Eagle*), 2011 m. – Vokietijos (F-4F *Phantom*), Prancūzijos (Mirage 2000C), Danijos (F-16) kariniai vienetai. Tuo tarpu KOP Aviacijos bazės personalas vykdo priimančios šalies funkcijas.

*Baltijos valstybių oro erdvę saugojusių NATO pajėgų naikintuvai:*



*Belgijos Karalystės F-16*



*Danijos Karalystės F-16*



*Vokietijos Federacinės Respublikos „Eurofighter Typhoon“*



*Norvegijos Karalystės F-16*



*Lenkijos Respublikos MiG-29*



*JAV F-15C „Eagle“*



*Vokietijos Federacinės Respublikos F-4F „Phantom“*



*Rumunijos MiG-21*



*Portugalijos F-16*



*Nyderlandų Karalystės F-16*



*Didžiosios Britanijos F-3 „Tornado“*



*Ispanijos Karalystės F-1 „Mirage“*



Čekijos JAS-39 „Gripen“



Prancūzijos „Mirage 2000“



Turkijos F-16

Pirmajai aviacijos bazei 1992 m. vadovavo mjr. Jonas Noreika, 1992–1997 m. – mjr. Jonas Marcinkus, 1997–2000 m. – plk. Edvardas Mažeikis, 2000–2002 m. – mjr. Audronis Navickas, 2002–2004 m. – plk. ltn. Devis Martusevičius. Po 2000 metais įvykdytos Lietuvos kariuomenės reorganizacijos Pirmoji aviacijos bazė tapo pagrindine, vykdančia oro policijos funkcijas, karių ir krovinių pervežimą lėktuvais, visų KOP orlaivių periodinius techninio aptarnavimo darbus.

1993 m. sausio 30 d. KOP vado įsakymu Nr. 6 pradėtas Pajuosčio (Panevėžio r.) aerodromo perėmimas iš Rusijos Federacijos kariuomenės. Tų pačių metų kovo 1 d. patvirtinti Antrosios aviacijos bazės etatai, o rugpjūčio 19 d. į Pajuostį, iš kurio tik rugpjūčio 31 d. pasitraukė paskutiniai Rusijos kariai, atskraidinti pirmieji Karinių oro pajėgų lėktuvai. Karinių oro pajėgų vado įsakymu nurodyta Antrojoje aviacijos bazėje paruošti keturias lėktuvų An-2 įgulas radiacinei žvalgybai iš oro ir nuo 1994 m. gegužės 1 d. pradėti nuolatinį jų budėjimą.

Taip savo veiklą pradėjo Antroji aviacijos bazė, kuriai 1993 m. vadovavo Karinių oro pajėgų Aviacijos tarnybos viršininkas plk. ltn. Juozas Rutkevičius, 1993–1996 m. mjr. Algis Arlauskas, 1996–1998 m. plk. ltn. Artūras Kaminskas, 1997 m. – KOP štabo viršininkas plk. Česlovas Braziulis, 1999–2000 m. mjr. Artūras Balynas, 2000–2003 m. – mjr. Kazimieras Maskoliūnas, 2003–2004 – plk. ltn. Artūras Leita, nuo 2004 m. gegužės 13 d. – mjr. Viktoras Krivobokas. Pajuosčio aerodromas buvo rekonstruojamas atsižvelgiant į NATO standartus. Nuo 2000 metų Antroji aviacijos bazė buvo rezervinė, atliekanti paieškos ir gelbėjimo darbus, karių ir krovinių pervežimą sraigtasparniais.



*Pajuosčio karinis miestelis*



*KOP Antrosios aviacijos bazės vadovybė ir Transporto lėktuvų eskadrilės personalas. Centre – einantis bazės vado pareigas mjr. Artūras Balynas. Pajuostis, 1999 m.*



*KOP sraigtasparnis Mi-8T Antrojoje aviacijos bazėje. 2003 m.*

Vykdamas 2004 m. rugpjūčio 18 d. KAM įsakymu Nr. V-901 patvirtintą KOP reorganizacijos planą nuo spalio 1 d. Pirmoji ir Antroji bazės sujungtos ir jų pagrindu įkurta Šiaulių kariname aerodrome dislokuota KOP Aviacijos bazė, kuriai organizaciniu periodu vadovavo plk. ltn. Devis Martusevičius, 2004–2006 m. – plk. ltn. A. Balynas, 2006–2010 m. – plk. ltn. A. Navickas, nuo 2010 m. liepos 23 d. vadovauja plk. ltn. Virginijus Steponavičius. Pajuosčio aerodrome iki 2007 m. pabaigos buvo palikta Sraigtasparnių eskadrilė, o visi lėktuvai dislokuoti Šiauliuose.

Krašto apsaugos ministerijos Gynybos resursų tarybos 2008 m. kovo 21 d. posėdžio protokole Nr. 5KV-6 buvusios KOP Antrosios aviacijos bazės teritorija identifikuota kaip mokymo teritorija, ją mokymams ir pratyboms nuolat naudoja Motorizuotos pėstininkų brigados *Geležinis Vilkas* Karaliaus Mindaugo mechanizuotas pėstininkų batalionas. Maždaug pusę buvusios bazės teritorijos siūlyta perduoti Panevėžio apskrities administracijos žinion. 2009 m. lapkričio 24 d. kariuomenės vado įsakymu Nr. 1122 nurodyta iki 2010 m. sausio 15 d. Pajuosčio aerodromo apsaugą perduoti Lietuvos kariuomenės Logistikos valdybai.

1993 m. sausio 20 d. KAM įsakymu Nr. 43 pradėtas Kazlų Rūdos aerodromo perėmimas iš Rusijos kariuomenės, vykdydami 1993 m. liepos 2 d. KOP vado įsakymą Nr. 75 jį saugoti pradėjo Karinių oro pajėgų kariai. Tų pačių metų rugsėjo 1 d. Kazlų Rūdoje įkurta Mokomoji eskadrilė., o 1994 m. balandžio 29 d. KAM įsakymu Nr. 284 ji pertvarkyta į Trečiąją aviacijos bazę, kuri, vykdamas Lietuvos kariuomenės reorganizavimą, nuo 2000 m. liepos 1 d. buvo likviduota. 2001 m. birželio 8 d. Kazlų Rūdos aerodromas perduotas Lietuvos didžiojo kunigaikščio Vytenio motorizuotajam pėstininkų batalionui.

Trečiajai aviacijos basei 1994–1998 m. vadovavo plk. ltn. Jonas Lasinskas, 1998–2000 m. – mjr. Tadas Juozapavičius. Ši aviacijos bazė su minimaliu jos gyvybingumui palaikyti būtinu personalu naudota kaip rezervinė.



*Kauno įgulos kapelionas V. Dudonis priešais Trečiosios aviacijos bazės karių rikiuotę, 1998 m.*



*Kazlų Rūdos aerodromas*



Nuo 2009 m. spalio 1 d. Karinėms oro pajėgoms perėmus Krašto apsaugos savanorių pajėgų Aviacijos rinktinės turta, įgaliojimus ir pareigas, Šiaulių kariniame aerodrome įsikūrusi KOP Aviacijos bazė tapo vieninteliu Lietuvos kariuomenės vienetu, turinčiu karinius orlaivius ir vykdančiu jų skraidymus.

\* \* \*

1992 m. sausio 2 d. įsteigtoje KAM Aviacijos tarnyboje jau buvo Gelbėjimo darbų skyrius. Siekiant paruošti Karinių oro pajėgų personalą paieškos ir gelbėjimo darbams, 1993 m. lapkričio 5 d. sudaryta sraigtasparnių lakūnų grupė, vadovaujama kpt. Povilo Noreikos. 1996 m. sausio 24 d. nutarimu Nr. 122 Lietuvos Respublikos Vyriausybė įpareigojo Krašto apsaugos ministeriją aprūpinti Karinių oro pajėgų sraigtasparnius būtiniausiomis žmonių gelbėjimui skirtomis priemonėmis, o Karinėms oro pajėgoms pavedė organizuoti ir vykdyti aviacinius paieškos ir gelbėjimo darbus stichinių nelaimių, oro ir jūrų transporto avarijų metu bei kitais neatidėliotinais atvejais. Tų pačių metų vasario 7 d. Karinių oro pajėgų vadas sudarė Paieškos ir gelbėjimo darbų neetatinę koordinacinę grupę, vadovaujamą plk. Č. Braziulio. Nuo 1996 m. kovo 1 d. Pirmojoje aviacijos bazėje Zokniuose pradėjo budėti paieškos ir gelbėjimo darbams pajūrio zonoje skirtas sraigtasparnis Mi-8T.

Nuo 1998 m. kovo 2 d. sraigtasparnis su įgula nuolat budi Pirmajame paieškos ir gelbėjimo poste Nemirsetoje (Palangoje). 1999 m. kovo 18 d. nutarimu Nr. 304 Lietuvos Respublikos Vyriausybė Krašto apsaugos ministerijai skyrė aštuonis sraigtasparnius Mi-8T ir įpareigojo pastarąją paruošti valstybinį žmonių paieškos ir gelbėjimo įvykus



*Pirmasis paieškos ir gelbėjimo postas Palangos priemiestyje Nemirsetoje. 2008 m.*



*KOP paieškos ir gelbėjimo darbams pritaikytas sraigtasparnis Mi-8T(SAR)*

avarijoms Lietuvos Respublikos oro erdvėje, teritoriniuose vandenyse ir išimtinėje Baltijos jūros zonoje planą, kurį krašto apsaugos ministras patvirtino 1999 m. liepos 3 d.

Minėti sraigtasparniai buvo renovuojami UAB *Helisota*, o aprūpinti juos specialia įranga bei apmokyti įgulas padėjo Danijos vyriausybė. 2001 m. gruodžio 17 d. pradėti



*Demonstruojama Danijos Karalystės dovanota gelbėjimo darbams skirta įranga. 2000 m. rugsėjis*



*Pirmajame paieškos ir gelbėjimo poste budintys KOP gelbėtojai skuba į skrydžiui paruoštą sraigtasparnį*

nuolatiniai budėjimai Antrajame paieškos ir gelbėjimo poste Fredoje (Kaune). Budintis sraigtasparnis yra parengtas skrydžiui, jo varikliai išbandyti, jame patalpinta parengta naudojimui standartinė avarinė gelbėjimo įranga. Skraidantysis, techninis ir gelbėtojų personalas yra specialiai jiems skirtoje vietoje, ne toliau kaip 200–300 m. nuo sraig-



*KOP gelbėtojas leidžiasi ant laivo denio*



*Santariškių universitetinių klinikų vadovas Antanas Vinkus su KAM ir KOP vadovais. 2001 m.*

tasparnio. Sraigtasparnio įgulą sudaro įgulos vadas, antrasis lakūnas, borto technikas, gelbėtojas ir paramedikas.

2001 m. balandžio 13 d. LRV nutarimu Nr. 417 patvirtino *Paieškos ir gelbėjimo darbų vykdymo orlaiviais taisyklės*. Tų pačių metų birželio 15 d. Krašto apsaugos ministerija sudarė bendradarbiavimo sutartį su Nacionaliniu organų transplantacijos



*Gelbėtojų sraigtasparnio įgula. Iš kairės: mjr. A. Brazlauskas, vrs. E. Vizbaras*



Majoras Alvidas Brazlauskas  
(1970 09 22–2003 03 26)



Žuvusių lakūnų atminimui skirtos  
lentos Lietuvos aviacijos memoriale



Viršila Edmantas Vizbaras  
(1962 08 22–2003 03 26)

biuru, o liepos 4 d. – su LR rekonstrukcijos ir mikrochirurgijos centru, kuriomis išpareigojo nemokamai Karinių oro pajėgų sraigtasparniais Lietuvos Respublikos teritorijoje pervežti ligonius, transplantacijai reikalingus audinius bei organus. 2011 m. gegužės 17 d. pasirašius Nacionalinio transplantacijos biuro ir Valstybinės sienos apsaugos tarnybos prie Vidaus reikalų ministerijos bendradarbiavimo sutartį, šių funkcijų vykdymą perėmė pastarosios Aviacijos rinktinė.

Minėtų užduočių sėkmingam vykdymui 2001 m. liepos 17 d. įsakymu Nr. 208 Karinių oro pajėgų vadas patvirtino *Antrosios aviacijos bazės Paieškos ir gelbėjimo įgulos budėjimo instrukciją*, įpareigojančią budinčiąją įgulą vykdyti paieškos ir gelbėjimo darbus įvykus nelaimėi Lietuvos Respublikos teritorijoje, teritoriniuose vandenyse ar ekonominėje zonoje Baltijos jūroje bei pasienio ruože kaimyninių valstybių teritorijose pagal veikiančias tarptautines sutartis, o taip pat pristatyti donorių organus transplantacijos operacijoms bei sunkius ligonius nugabenti į gydymo įstaigas.

Gelbėtojų darbas yra pavojingas, reikalaujantis atlikti skridimus įvairiomis meteorologinėmis sąlygomis, leisti į tam nepritaikytas aikšteles. Tokia veikla kartais pareikalauja aukų. 2003 m. kovo 26 d. pratybų virš Baltijos jūros metu patyrė katastrofą KOP sraigtasparnis Mi-8T, kurios metu žuvo įgulos vadas mjr. Alvidas Brazlauskas ir borto technikas vrš. Edmantas Vizbaras.

Artėjant prie pabaigos sraigtasparnių Mi-8T resursams LR Krašto apsaugos ministerijos Gynybos štabo viršininkas 2010 m. birželio 30 d. nurodymu Nr. GŠN-28 sudarė Gynybos štabo Projektų vadybos skyriaus projekto vadovo plk. ltn. Raimundo Matulio vadovaujamą darbo grupę *Paieškos ir gelbėjimo pajėgumo įgyvendinamumo galimybių analizei* iki 2010 m. spalio 25 d. paruošti ir nurodė pristatyti ją Paieškos ir gelbėjimo pajėgumo įgyvendinimo valdymo grupei.

\* \* \*

2001 m. birželio 6 d. įsakymu Nr. 69RN Lietuvos kariuomenės vadas nurodė KOP ir Ypatingosios paskirties tarnybos vadams iki birželio 18 d. sudaryti bendrą darbo grupę pasiūlymams dėl Karinių oro pajėgų Specialiosios paskirties grandies suformavimo parengti. Į šią grandį nurodyta priimti tik sėkmingai praėjusius Ypatingosios paskirties

tarnybos organizuotus specialaus kovinio rengimo kursus kariams. Tokia darbo grupė, turėjusi pateikti siūlymus iki 2001 m. rugsėjo 20 d., sudaryta 2001 m. birželio 28 d. kariuomenės vado įsakymu Nr. 75RN. Tų pačių metų rugsėjo 20–21 dienomis KOP sraigtasparnis, drauge su Karinių jūrų pajėgų minų tralu ir fregata, dalyvavo Ypatingosios paskirties tarnybos kovos su terorizmu bei kitų ypatingųjų operacijų pratybose.

2001 m. gruodžio 17 d. įsakymu Nr. 68RN krašto apsaugos ministras įsteigė Lietuvos kariuomenės Specialiųjų operacijų pajėgas *Aitvaras*, kurių sudėtine dalimi tapo ir KOP Specialiųjų operacijų grandis, vadovaujama kpt. Alvydo Trasausko.

## Karinės oro erdvės stebėjimo ir kontrolės sistemos kūrimas

Lietuvos valstybinės sienos ir oro erdvės apsauga priklauso nuo buvimo galimybės aptikti iškylančią grėsmę, nuolat sekti įvykių oro erdvėje eigą, imtis efektyvių apsaugos priemonių. Oro erdvės gynybos sistemą sudaro oro erdvės stebėjimo, zenitinės priemonės, naikintuvų aviacija bei valdymo ir ryšių tinklas. Kuriant efektyvią oro erdvės gynybos sistemą Lietuvoje integruojama karinių ir civilinių stebėjimo šaltinių informacija, taikomasi prie Regioninės oro erdvės iniciatyvos strategijos ir galimybių integruotis į analogiškas Vakarų Europos ir NATO sistemas, vadovaujamosi NATO standartais ir Oro gynybos komiteto reikalavimais.



*KOP Oro erdvės kontrolės bazės personalas. Iš kairės sėdi: OEKB štabo viršininkas V. Marinskis, R. Arnauskienė, KOP vado pavaduotojas radiolokacijai V. Pacevičius, OEKB vadas A. Rimšelis, J. Pliopaitė; stovi: J. Parfenčik, III RLK vadas R. Barauskas, II RLK vadas A. Akučka, A. Celiešius, B. Mačiulaitis, A. Sutkus, M. Šidagis, I RLK vadas A. Marcinkevičius, R. Šlinkšis, A. Mileškevičius, K. Blekaitis, G. Adomėnas, S. Ragožis. 1996 m.*

Kokia reikšminga veiklos sritis yra oro eismo organizavimas ir kontroliavimas valstybės oro erdvėje bei jos prieigose galima spręsti iš to, kad tik pradėjus kurti Krašto apsaugos sistemą, Krašto apsaugos departamente prie LRV nuo 1991 m. birželio 1 d. buvo įkurtas Oro erdvės apsaugos skyrius, vadovaujamas Algirdo Oreniaus. 1991 m. lapkričio 5 d. Vilniuje surengtas Lietuvos Respublikos Valstybinės skrydžių valdymo tarnybos ir SSSR priešlėktuvinės gynybos kariuomenės atstovų, dalyvaujant KAM atstovui Z. Vegelevičiui, pasitarimas, kuriame sutarta dėl minėtų organizacijų laikino bendradarbiavimo.

1992 metų sausio 2 d. pradėto organizuoti KAM Aviacijos tarnybos Radiolokacinio skyriaus pagrindu 1993 m. kovo 1 d. įkurta KOP Oro erdvės kontrolės tarnyba, kuriai vadovavo plk. ltn. Vytautas Pacevičius. Tobulinant Karinių oro pajėgų struktūrą, 1995 m. gruodžio 29 d. KAM įsakymu Nr. 844 patvirtinti Oro erdvės kontrolės bazės etapai. Kadangi organizaciniai darbai užtruko, norėdamas juos paspartinti 1996 m. kovo 15 d. įsakymu Nr. 113 krašto apsaugos ministras įsakė KOP vadui *iki kovo 1 (!) d. išvesti iš KOP štabo sudėties Oro erdvės kontrolės bazę, paliekant Karinių oro pajėgų vado pavaldume*. Įsakymas buvo įvykdytas iki nurodyto termino. Nuo 1997 m. liepos 22 d. šis KOP dalinys pavadintas Radiotechnine baze, 1999 m. gegužės 13 d. KAM įsakymu Nr. 545 ji pertvarkyta į Oro erdvės stebėjimo (nuo 2000 m. liepos 20 d. – Oro erdvės stebėjimo ir kontrolės) valdybą. Valdybos štabas įsikūręs Kaune, Panemunėje, Perlojos g. Nr. 93, toje vietoje, kur 1935–1940 m. buvo dislokuota Priešlėktuvinės apsaugos rinktinė. 1996–2000 m. minėtam daliniui vadovavo plk. ltn. Antanas Rimšelis, 2000–2002 m. – plk. ltn. Edmundas Adomynas, 2002–2007 m. – plk. ltn. Mindaugas Grigaliūnas, 2007–2011 m. plk. Antanas Jucius, o nuo 2011 m. gegužės 17 d. – plk. ltn. Sigitas Gudeika.



*KOP Vadovietės personalas. Iš kairės sėdi: J. Stonkus, vadas E. Adomynas; stovi: A. Valinčius, V. Stepanovas, A. Šilkaitis, A. Medinis, A. Tumasonis, S. Bučinskas, G. Gaigalas, A. Armonavičius, A. Gudžiūnas, N. Zeniauskas. 1996 m.*



*Oro erdvės stebėjimo ir kontrolės valdybos pastatas Kaune*

1992 m. gegužės 21 d. krašto apsaugos ministro įsakymu Nr. 341 KAM Aviacijos tarnybos viršininkui pavesta organizuoti skraidymo aparatų skrydžių LR oro erdvėje kontrolę. Įdomu pastebėti, kad, šis plk. ltn. Z. Vegelevičiaus paruoštas bei ministro Audriaus Butkevičiaus pasirašytas įsakymas įregistruotas ir kaip pirmasis KAM Aviacijos tarnybos viršininko įsakymas (1992 m. balandžio 10 d. Nr. III-001) veiklos klausimais.



*KOP Vadavietės vartai. Karmėlava, 1993 m.*





*OESKV štabo personalas. 2011 04 29*

Iš įrašų KOP štabo archyve saugomuose 1992 metų Kovinio budėjimo žurnaluose matyti, kad KAM Aviacijos tarnybos Radiolokacinio aprūpinimo skyriaus specialistai Antanas Rimšelis ir Jonas Stonkus 1992 m. balandžio 27 d. Vilniaus, o Aivaras Armonavičius liepos 3 d. Palangos oro uostuose pradėjo kovinį budėjimą – oro erdvės stebėjimą, panaudojant Valstybinės skrydžių valdymo tarnybos įrangą.



*Lietuvos karinės oro erdvės stebėjimo sistemos kūrėjai ir vadovai: plk. E. Adomynas, plk. ltn. M. Grigaliūnas, ats. plk. ltn. V. Pacevičius ir ats. plk. lt. A. Rimšelis. 2005 m.*

KAM Aviacijos tarnybos viršininkas plk. ltn. Z. Vegelevičius pirmojo vizito NATO vadavietėje Briuselyje metu 1992 m. gegužės 3–10 dienomis dalyvavo seminare oro erdvės naudojimo klausimais ir kalbėjo apie oro erdvės pažeidimus. Tų pačių metų lapkričio 18–19 dienomis KAM Aviacijos tarnybos Radiolokacinio aprūpinimo skyriaus viršininkas plk. ltn. V. Pacevičius dalyvavo Briuselyje, NATO štabo būstinėje vykusioje Europos oro erdvės koordinacinio komiteto (CEAC), dalyvaujant bendradarbiavimo partneriams, plenarinėje sesijoje, kurioje buvo aptariama civilinių ir karinių skrydžių valdymo sistemų suderinimas ir veiklos koordinacija.

1992 m. gruodžio 17 d. krašto apsaugos ministras patvirtino *KOP, jūros ir valstybinės sienos apsaugos vizualinio oro erdvės stebėjimo postų instrukciją*, kuria įpareigojo prie Aviacijos tarnybos karinių dalinių vadaviečių, pasienio užkardų bei postų, jūros stebėjimo bataliono postų steigti vizualinio stebėjimo postus papildomai informacijai apie situaciją oro erdvėje teikti.

1992 m. lapkričio 17 d. KAM įsakymu Nr. 828 Aviacijos tarnybai paskirta Krašto apsaugos mokyklai priklausiusi radiolokacinė stotis P-18. Tai yra mobili tolumo veikimo nuotolio radiolokacinė stotis, gaminta XX amžiaus 7–8 deš. SSSR. Ji įgalina išmatuoti atstumą iki 230 km nutolusio taikinio ir nustatyti jo azimutą. Stotis montuojama dviejuose Ural-375A sunkvežimiuose su priekabomis PS-1AD-10T, ji išskleidžiama per 1,5 valandos, sunaudojamos elektros galingumas 10 kW, aptarnauja šeši asmenys. Kadangi šios stotys po atliktos modernizacijos apdoroja signalus skaitmeniniu būdu, jas galima buvo sujungti skaitmeninio ryšio kanalais su Žvalgybos informacijos apdorojimo centru. Dėl šios priežasties jos tapo svarbiausia radiolokacinių postų oro erdvės stebėjimo priemone.

1994 m. vasario 11 d. Lietuvos Respublikos Vyriausybės nutarimu Nr. 98p perduotos Valstybinei skrydžių valdymo tarnybai priklausiusios dvi stotys P-37, o 1995 m. rugpjūčio 21 d. nutarimu Nr. 1135 – stotys *Koren-AS* ir P-37.



*Rokų radiolokacinė pozicija. 1993 m.*

Transportabili tolumo veikimo apžvalgos radiolokacinė stotis P-37 gaminta XX amžiaus 8–9 deš. SSSR. Ji matuoja atstumą iki 250 km nutolusio taikinio ir nustato azimutą. Montuojama trijose automobilinėse priekabose, sunaudojamos elektros energijos galios 50 kW, aptarnavimui reikalingi penki asmenys. Didžiausias stoties trūkumas – analoginis signalų apdorojimas, tad žvalgybinę informaciją į centrą galima perduoti tik telefoniniu ryšiu, tačiau nuo 1997 m. buvo nagrinėjamos galimybės Čekijos Respublikos, JAV, Ukrainos ar kitų šalių firmose atlikti šių stočių modernizaciją, po kurios informacija būtų apdorojama skaitmeniniu būdu, gerokai padidėtų taikinio aptikimo nuotolis, pagerėtų kiti rodikliai. 2006 m. balandžio 24 d. krašto apsaugos ministro įsakymu Nr. V-404 buvo sudaryta trijų radarų P-37 modernizavimo paslaugų 2006–2008 metais pirkimo komisija ir pasiūlymų techninio vertinimo darbo grupė bei paskirtas projekto vadovas, tačiau jau liepos 21 d. įsakymu Nr. V-745 įsakyta pradėti pirkimo procedūras nutraukti.

Transportabilus antrinis apžvalgos radiolokatorius *Koren-AS* pagamintas 1983 m. SSSR. Jis ne tik išmatuoja atstumą iki taikinio bei jo aukštį, bet ir nustato iki 450 km atstumu nutolusio orlaivio valstybinę priklausomybę ir specialiąją skrydžio informaciją. Automobilinėje priekaboje montuojamos stoties sunaudojamos elektros energijos galios 20 kW, ji išskleidžiama per 4 valandas, aptarnaujama trijų asmenų. Šis radiolokatorius buvo naudojamas Pirmajame radiolokaciniame poste, o 2002 m. gruodžio 11 d. dėl visiško techninio susidėvėjimo nurašytas ir vėliau demontuotas.

1996 m. gruodžio 4 d. gauti Lenkijos vyriausybės dovanoti devyni radiolokatoriai: trys P-18, po du *Jawor-2M*, P-40 ir PRV-16. Vertingiausi šios dovanos elementai – stotys P-18 ir aukštimačiai. 1982 m. SSSR pagamintas mobilus tolumo veikimo aukštmatas PRV-16 matuoja atstumą iki 170 km nutolusio taikinio, nustato azimutą ir aukštį. Jis montuojamas automobilyje KRAZ-255B, sunaudojamos elektros energijos galios 15 kW, aptarnauja šeši asmenys.



*Sunkvežimyje MAN sumontuota mobili vidutinio nuotolio trijų dimensijų radarų sistema TRML-3D/32 transportavimo padėtyje.*



*Mobili apžvalgos radiolokacinė stotis P-18. Gaminta XX a. 7–8 deš. SSSR. Nustato atstumą iki taikinio ir azimutą. Maksimalus taikinio aptikimo nuotolis – 230 km. Po atliktos modernizacijos signalų apdorojimas skaitmeninis. Išskleidžiama per 1,5 h. Sunaudojamos elektros energijos galingumas – 10 kW. Montuojama dviejuose automobiliuose Ural-375A su priekabomis PS-1AD-10T. Aptarnauja šeši asmenys. KOP eksploatuoja keturias šio tipo stotis: vieną 1992 m. gautą iš Krašto apsaugos mokyklos ir tris 1996 m. iš Lenkijos*



*Transportabili tolimo veikimo apžvalgos radiolokacinė stotis P-37. Gaminta XX a. 8–9 deš. SSSR. Nustato atstumą iki taikinio ir azimutą. Maksimalus taikinio aptikimo nuotolis – 250 km. Signalų apdorojimas analoginis. Išskleidžiama per 8 h. Sunaudojamos elektros energijos galingumas – 50 kW. Montuojama trijose automobilinese priekabose. Aptarnauja 5 asmenys. KOP eksploatuoja tris šio tipo stotis, gautas 1994–1995 m. iš Valstybinės skrydžių valdymo tarnybos*



*Transportabilus antrinis apžvalgos radiolokatorius „Koren-AS“. Pagamintas 1983 m. SSSR. Matuoja atstumą iki taikinio, nustato skridimo aukštį bei azimutą, o taip pat – orlaivio valstybinę priklausomybę ir specialiąją skrydžio informaciją. Maksimalus taikinio aptikimo nuotolis – 450 km. Signalų apdorojimas analoginis. Išskleidžiamas per 4 h. Sunaudojamos elektros energijos galingumas – 20 kW. Montuojamas automobilineje priekaboje. Aptarnauja 3 asmenys. KOP eksploatavo vieną šio tipo radarą, 1995 m. spalio 30 d. perimtą iš Civilinės aviacijos direkcijos. Nurašytas 2002 m. gruodžio 11 d.*



*Mobilus tolmo veikimo aukštimateis PRV-16B. Pagamintas 1981 m. SSSR. Nustato nuotolį iki taikinio, aukštį ir azimutą. Maksimalus taikinio aptikimo nuotolis – 170 km. Signalų apdorojimas analoginis. Išskleidžiamas per 15 min. Sunaudojamos elektros energijos galingumas – 15 kW. Montuojamas automobilyje KRAZ-255B. Aptarnauja 6 asmenys. KOP eksploatavo du šio tipo aukštimateis, gautus 1996 m. iš Lenkijos*



*Mobili tolmo veikimo radiolokacinė stotis P-40. Pagaminta 1976 m. SSSR. Nustato atstumą iki taikinio ir azimutą. Maksimalus taikinio aptikimo nuotolis – 220 km. Išskleidžiama per 5 min. Sunaudojamos elektros energijos galingumas – 60 kW. Montuojama vikšriniame visureigyje ATT-426U. Aptarnauja 6 asmenys. KOP eksploatavo dvi šio tipo stotis, gautas 1996 m. iš Lenkijos. Dėl didelio susidėvėjimo ir atsarginių dalių trūkumo nebenaudojamos*



*Mobili tolmo veikimo radiolokacinė stotis „Jawor-M2“. Gaminta XX a. 8 deš. Lenkijos Respublikoje, Varšuvos radiojmonėje „RAWAR“. Nustato nuotolį iki taikinio ir azimutą. Maksimalus taikinio aptikimo nuotolis – 250 km. Signalų apdorojimas analoginis. Išskleidžiama per 45 min. Sunaudojamos elektros energijos galingumas – 95 kW. Montuojama trijuose automobiliuose Tatra-148 ir penkiose priekabose PS-1PAD-100. Aptarnauja 9 asmenys. KOP eksploatavo dvi šio tipo stotis, gautas 1996 m. iš Lenkijos. Šiuo metu jos jau yra nurašytos*



*Transportabilus tolino veikimo aukštimitis PRV-11. Pagamintas 1971 m. SSSR. Nustato nuotolį iki taikinio, aukštį ir azimutą. Maksimalus taikinio aptikimo nuotolis – iki 170 km. Išskleidžiamas per 3 h. Sunaudojamos elektros energijos galingumas – 30 kW. Montuojamas dvejose automobilinėse priekabose. Aptarnauja 7 asmenys. KOP eksploatavo vieną šio tipo aukštimitį*



*Mobili vidutinio nuotolio trijų dimensijų radarų sistema TRML-3D/32. Pagamintos 2004 m. Vokietijos Federacinėje Respublikoje. Maksimalus taikinio aptikimo nuotolis – 150 km. Signalų apdorojimas skaitmeninis. Išskleidžiama per 25 min. Sunaudojamos elektros energijos galingumas 30 kW. Montuojama sunkvežimyje MAN-32410. Aptarnauja 2 asmenys. KOP 2004 m. Vokietijoje įsigijo tris šio tipo sistemas*

KAM Aviacijos tarnybos Valdymo centras, 1993 m. kovo 1 d. tapęs KOP Vadaviete (kuri 1999 m. gegužės 13 d. pavadinta Nacionaliniu oro erdvės kontrolės ir gynybos centru, o 2000 m. liepos 13 d. – Oro erdvės kontrolės centru ir įjungta į Oro erdvės stebėjimo ir kontrolės valdybos sudėtį), 1993 m. gegužės 3 d. persikėlė į Karmėlavoje esantį, nuo 1992 m. gruodžio 18 d. KOP karių saugotą, buvusį sovietinės raketinės divizijos štabą. 1993 m. gegužės 17 d. KOP radiolokacijos specialistai pradėjo budėti Rokuose (Kauno r.) esančioje radiolokacinėje pozicijoje, Lietuvos karių saugotoje nuo 1992 m. gruodžio 9 d.

1993 m. gegužės mėn. Lietuvos Respublikos Seimo Nacionalinio saugumo ir gynybos komitete svarstyta *Karinių oro pajėgų vystymo koncepcija*, kurioje oro erdvės kontrolei užtikrinti buvo numatyta sukurti oro erdvės stebėjimo ir valdymo sistemą, naikintuvų dalinius, svarbių objektų ir visos Lietuvos teritorijos oro gynybos dalinius bei Karinių oro pajėgų aprūpinimo struktūrą. Įvertinus ribotus valstybės finansinius išteklius, nuspręsta pirmiausia kurti oro erdvės stebėjimo ir valdymo sistemą.

1994 m. kovo 25 d. plk. ltn. Vytauto Pacevičiaus vadovaujamos KOP Oro erdvės kontrolės tarnybos paruoštoje studijoje *Oro erdvės kontrolės sistemos analizė, vystymo etapai, variantai, struktūra* teigiama, kad efektyvi oro erdvės kontrolės sistema reikalinga savalaikiam perspėjimui apie grėsmę iš oro, tinkamam karo aviacijos valdymui, jos ir kitų kariuomenės dalinių efektyviam panaudojimui vykdant pagrindinius uždavinius karo metu. Taikos metu ji turi jungti visų žinybų radiolokacines priemones bei Valstybinės sienos apsaugos tarnybos ir kariuomenės dalinių vizualinio stebėjimo postus. Oro erdvės kontrolės tarnybai keliami uždaviniai: vykdyti



*Radiolokacinės stoties operatoriaus darbo vieta*

nepertraukiamą radiolokacinę oro erdvės žvalgybą, teikti savalaikę informaciją apie puolimo iš oro pradžia, aprūpinti kovine informacija aktyvius KOP dalinius kovoje su oro erdvės pažeidėjais, kontroliuoti oro erdvės panaudojimą, vykdyti karo aviacijos radiolokacinį aprūpinimą, aptikti ir stebėti antvandeninius taikinius, fiksuoti branduolinius sprogius.

Kurti karinę stebėjimo sistemą reikėjo todėl, kad civilinės aviacijos radiolokacinės priemonės nesudarė ištisinio radiolokacinio lauko virš Lietuvos teritorijos ir jos prieigų. Siekiant užtikrinti patikimą Lietuvos Respublikos oro erdvės kontrolę būtina turėti dešimt atitinkamai išdėstytų radiolokacinių padalinių. Sąveikos su Valstybine skrydžių valdymo tarnyba užtikrinimui KOP Oro erdvės kontrolės tarnybą reikėjo papildyti karinių dispečerių grupėmis Vilniaus, Kauno ir Palangos oro uostuose.

Apžvelgus iš devynių Prancūzijos, Švedijos, Didžiosios Britanijos, Vokietijos, JAV firmų gautus siūlymus paaiškėjo, kad keltus reikalavimus geriausiai tenkino *Deutsche Aerospace AG* koncerno pasiūlyta radiolokacinė įranga ir Čekijos valstybinio oro erdvės kontrolės centro pasiūlyti automatizuoto valdymo ir radiolokacinės informacijos apdorojimo įranga bei žvalgybos informacijos centras.

Vokiečių pasiūlymas, kurį galima įgyvendinti penkiais etapais, užtikrintų patogų ir ekonomiškai parankų bendradarbiavimą, sąveiką su NATO ir sudarytų galimybę sukurti bendrą Baltijos valstybių oro erdvės kontrolės sistemą. Penktojo etapo pabaigoje iš dešimtyje pozicijų įrengtų radiolokacinių stočių TRMSmod, TA-10, P-18 ir P-37



KOP Penktojo radiolokacinio posto personalas Sutkūnuose posto 10-mečio minėjimo metu. Šiaulių r., 2007 10 08



informacija radioreliniais ryšio kanalais patektų į KOP Vadavietėje įrengtą Žvalgybos informacinį centrą ir apdorota būtų perduodama Pajuosčio aerodrome organizuotam Aviacijos valdymo centrui bei kitiems vartotojams. Tokios programos įgyvendinimas kainuotų apie 80 mln. JAV dolerių (1995 m. kovo 30 d. beveik analogiškoje pažymoje jau minima 42 mln. JAV dolerių suma) ir, priklausomai nuo finansavimo, trukėtų nuo 4 iki 10 metų.

Vykdamas 1995 m. kovo 27 d. kariuomenės vado įsakyme Nr. 11s keliamas uždutis valstybinės sienos oro erdvėje kontrolės ir apsaugos stiprinimui 1995 m. balandžio 28 – liepos 11 d. Lazdijų rajone Kuklių kaime oro erdvę pasienio zonoje pagal 1995 m. balandžio 26 d. KOP vado įsakymu Nr. 113 nustatytą tvarką stebėjo Mobilus radiolokacinis būrys (naudojė Antrosios radiolokacinės kuopos radiolokacinę stotį P-18).

Ieškoti kovos su pažeidėjais priemonių buvo labai aktualu, nes 1992 metais buvo užfiksuoti 2557, 1993 m. – 2621, 1994 m. – 133 Lietuvos Respublikos oro erdvės pažeidimai. Išklaušė šiuo klausimu pateiktą informaciją, 1995 m. balandžio 7 d. Valstybės gynimo taryba priėmė nutarimą Nr. 2 *Dėl Lietuvos Respublikos oro erdvės kontrolės stiprinimo*, o 1995 m. balandžio 18 d. Lietuvos Respublikos Seimas – rezoliuciją, kurioje patikimą LR oro erdvės kontrolę ir apsaugą įvardijo svarbiausia ir neatidėliotina nacionalinio saugumo reikme, bei pareikalavo iš Vyriausybės padaryti viską, kad suvereni valstybės oro erdvė nebūtų naudojama jokia būdu, kuris nesuderinamas su Lietuvos piliečių ir valstybės saugumu.



KOP Antrojo radiolokacinio posto personalas. Juodkrantė, 2005 03 17

1995 m. gegužės 4 d. atliktos kompleksinės visų struktūrų pratybos aptinkant, identifikuojant ir nutupdant orlaivį-pažeidėją, kurios parodė, kad su turimomis priemonėmis, panaudojant naikintuvą (jo vaidmenį atliko L-39C) pažeidėjui nutupdyti ir sraigtasparnį specialiai sulaikymo grupei atskraidinti, praktiškai įmanoma kovoti su valstybinės sienos pažeidėjais tik ribotame rajone ir su pakankamai maža tikimybe juos sulaikyti. Turimomis ryšių priemonėmis neįmanoma užtikrinti patenkinamos sąveikos tarp radiolokacinio posto, karo aviacijos valdymo punktų ir civilinės aviacijos dispečerių. Be to, tuometiniai KOP etatai ir turimos lėšos neleido organizuoti ilgalaikių tokio pobūdžio budėjimų. Šias išvadas KOP vadas 1995 m. gegužės 12 d. raštu Nr. 01-25-348 išdėstė kariuomenės vadui, į ką jis atsakė rezoliucija: *Laikas galvoti, kad kariuomenė skirta kovos užduotims vykdyti, o ne sodo nameliams saugoti. Kodėl gi jūsų etatai neatitinka užduočių?!*

Vėliau, apibendrinant Mobilaus radiolokacinio būrio budėjimo metu sukauptą medžiagą, konstatuota, kad toks būrys pajėgus aptikti, atpažinti ir radiolokacinių bei vizualinių galimybių ribose sekti orlaivius ir aprūpinti radiolokacine informacija karo aviaciją. Netrukus po šių pratybų, 1995 m. gegužės 29 d. įsakymu Nr. 98, kariuomenės vadas patvirtino Lietuvos Respublikos kariuomenės Karinių oro pajėgų sąveikos su Vidaus reikalų ministerijos, Susisiekimo ministerijos bei Valstybės saugumo departamento struktūriniais padaliniais instrukciją valstybės sienos oro erdvėje kontrolės ir apsaugos klausimais.

1995 m. birželio 14 d. Lietuvos Respublikos Vyriausybė nutarimu Nr. 830, siekdama koordinuoti Lietuvos Respublikos oro erdvės kontrolės sistemos kūrimą ir integruo-



Tarptautinių pratybų „Baltic circle“ metu Antrajame radiolokaciniame poste. Juodkrantė, 1998 m. liepa

ti ją į Europos oro erdvės kontrolės sistemą sudarė LR Seimo nario Virginijaus Bulovo vadovaujamą darbo grupę, kurioje Karinės oro pajėgas atstovavo plk. Č. Braziulis (1995 m. rugsėjo 15 d. LRV nutarimu Nr. 1235 jį pakeitė plk. lt. A. Rimšelis ir plk. Z. Vegelevičius).

1995 m. rugpjūčio 4 d. nutarimu Nr. 1096 Lietuvos Respublikos Vyriausybei pritarus Karinių oro pajėgų paruoštai Oro erdvės kontrolės plėtros ir stiprinimo programai, prasidėjo Oro erdvės stebėjimo sistemos kūrimas. Sumontavus automatizuoto valdymo įrangą 1995 m. spalio mėn. Vadavietėje pradėti Žvalgymo informacijos apdorojimo ir analizės centro įrengimo darbai. Spalio 15-ąją KOP vadas plk. Z. Vegelevičius ir Oro erdvės tarnybos viršininkas plk. lt. V. Pacevičius *Oro erdvės kontrolės plėtros programą* pristatė Seimo nacionalinio saugumo ir gynybos komitete.

1996 m. kovo 15 d. pradėtas kovinis budėjimas Rokų ir Juodkrantės radiolokacinėse pozicijose (pastaroji iš Rusijos Federacijos kariuomenės perimta 1993 m. kovo 17 d.), 1997 m. rugsėjo 22 d. – Vadavietėje, nuo 1999 m. gruodžio 1 d. (vykdant 1999 m. lapkričio 12 d. KOP vado įsakymą Nr. 47Kp) – Degučių, Vidiškių, Sutkūnų radiolokacinėse pozicijose. 1995–1997 m. Čekijos firmoje *RDP Group a. s.* įsigyta programinė automatizuoto valdymo ir signalų apdorojimo įranga leidžia inicijuoti bei koordinuoti visų turimų radarų lauke esančių skraidymo aparatų sekimą ir atpažinimą. Karinių oro pajėgų specialistai 1997–1998 metais sukūrė ir eksploatavo Krašto apsaugos telekomunikacijų tinklą. 2004 m. lapkričio 19 d. krašto apsaugos ministro įsakymu Nr. V-1253 jis perduotas Ryšių ir informacinių sistemų tarnybai prie KAM.



KOP Pentastar radiolokacinis postas po rekonstrukcijos. 2010 m. sausis

2001 m. rugsėjo 4 d. LRV nutarimu Nr. 1060-19 Krašto apsaugos ministerijai leista pirkti vidutinio nuotolio radarus. 2001 m. gruodžio 7 d. Krašto apsaugos ministerija ir Vokietijos Federacinės Respublikos firma *European Aeronautic Defence and Space Company Deutschland GmbH* pasirašė sutartį Nr. 8ST-KF dėl trijų mobilių vidutinio nuotolio trijų dimensijų radarų sistemų TRML-3D/32, montuojamų sunkvežimiuose MAN-32410, įsigijimo. Ši sistema išskleidžiama per 25 minutes, aptinka už 150 km esantį taikinį, jai aptarnauti reikia dviejų asmenų. Pirmoji iš jų visuomenei pademonstruota 2004 m. rugpjūčio 17 d. Ketvirtajame radiolokaciniame poste. Tai buvo pirmoji KOP įsigyta moderni vakarietiška karinė įranga. Deja, eksploatacijos metu atsiskleidė daugelis šios, dar nepakankamai paruoštos gamybai, aparatūros defektų, sėkmingam naudojimui trukdo dažni jos gedimai. Minėti radarai dislokuoti Trečiajame, Ketvirtajame ir Šeštajame radiolokaciniuose postuose.

Vykdam 2010 m. kovo 10 d. LRV nutarimą Nr. 276 Karinėms oro pajėgoms perduoti Tarptautiniame Vilniaus oro uoste buvę valstybės įmonei *Oro navigacija* priklausę pirminis radiolokatorius TA-10MTD ir antrinis radiolokatorius RSM-970. Jie perkelti į Penktąjį radiolokacinį postą Sutkūnuose ir skirti stebėti Šiaulių karinio oro uosto prieigas. Tokie patys Klaipėdoje buvę radarai perduoti vykdam 2011 m. liepos 13 d. LRV nutarimą Nr. 815.

2007 m. birželio 11 d. Pirmasis radiolokacinis postas perkeltas į 2004 m. Stakliškių seniūnijos Antaveršio kaime (Prienu r.) pradėtą kurti Septintajam postui numatytą poziciją. Į Karmėlavoje įrengtą Oro erdvės kontrolės centrą informacija skaitmeniniais ryšio kanalais patenka iš šešių radiolokacinių postų: Pirmojo (Stakliškėse, Kauno r.), Antrojo (Juodkrantėje, Neringoje), Trečiojo (Degučiuose, Šilutės r.), Ketvirtojo (Vidiškėse, Ignalinos r.), Penktojo (Sutkūnuose, Šiaulių r.), Šeštojo (Gražiškiuose, Vilkaviškio r.). Nuo 1997 m. spalio 1 d. Oro erdvės kontrolės centre budi Karinių oro pajėgų operatyvinis budėtojas. Į bendrą informacinę sistemą taip pat įjungti Karinių jūrų pajėgų bei Valstybinės įmonės *Oro navigacija* Vilniaus, Kauno, Klaipėdos radarai. Iš Bendrojo valdymo ir pranešimų centro drauge su Estijos ir Latvijos oro erdvės stebėjimo informacija, po apdorojimo, vaizdas perduodamas į NATO integruotą oro erdvės gynybos sistemą.

2004 m. Lietuvos kariuomenės Skrydžių saugos departamento inžinierius inspektorius mjr. Alvydas Kazakevičius išleido knygą *Užsienio specialieji orlaiviai ir jų įranga*. Ji skirta, pirmiausia, radiolokacinių stočių operatoriams. Knygoje pateikti strateginės ir taktinės žvalgybos, tolimojo radarinio aptikimo ir valdymo, elektroninės kovos ir specialiųjų operacijų orlaivių bei skraidančių vadaviečių aprašymai, siluetai, įranga.

Karinės oro pajėgos turi užtikrinti visapusišką oro erdvės stebėjimą ir turimomis radiolokacinėmis priemonėmis sudaryti ištisinį radiolokacinį lauką nustatytų parametribose. 2001 m. kovo 13 d. posėdžio protokolo Nr. 3 punktu Nr. 1 KAM Gynybos ir resursų taryba nustatė apatinę ištisinio radiolokacinio lauko ribą 300 m. Lietuvos Respublikos oro erdvėje ir 3000 m. – jos prieigose (150 km atstumu iki valstybinės sienos).

2005 m. rugsėjo 15 d. Lietuvos Respublikos teritorijoje patyrus avariją nelegaliai į jos oro erdvę įskridusiam Rusijos Federacijos naikintuvui Su-27, išryškėjo esantys oro erdvės kontrolės sistemos trūkumai. Įvertinus jos būklę tyrusių komisijų išvadas 2005 m. lapkričio 9 d. įvykusiame Latvijos, Lietuvos ir Estijos krašto apsaugos mi-

nistrų susitikimo metu sutarta Lietuvoje kurti bendrą Valdymo ir pranešimų centrą. Gerinant radiolokacinį lauką virš Lietuvos Respublikos teritorijos KAM Gynybos ir resursų taryba 2006 m. liepos 12 d. sprendimu Nr. VRN-11RN pritarė trijų naujų ilgo nuotolio radarų įsigijimui, o 2006 m. lapkričio 10 d. LR Ministro Pirmininko potvarkiu Nr. 367 sudaryta KAM valstybės sekretorės Jūratės Rağuckienės vadovaujama darbo grupė pasiūlymams dėl Lietuvos Respublikos oro erdvės sistemos tobulinimo ir priemonėms jai tobulinti parengti, kurioje Karinės oro pajėgas atstovavo vado pavaduotojas plk. ltn. Vidmantas Raklevičius ir Oro erdvės stebėjimo ir kontrolės valdybos vadas plk. ltn. M. Grigaliūnas. 2007 m. Krašto apsaugos ministerija pasirašė susitarimą su NATO konsultacijų, valdymo ir kontrolės agentūra, kuriuo pastarąją įgaliojo pagal NATO procedūras nupirkti už 120 mln. Lt du ilgo nuotolio radarus ir prižiūrėti šios sutarties įgyvendinimą. Iki 2015 m. planuojama naujuosius radarus paruošti naudojimui Pirmajame ir Trečiajame KOP OESKV radiolokaciniuose postuose, įrengti reikiamą infrastruktūrą, parengti jų aptarnavimui reikalingus specialistus.

Siekiant puoselėti Lietuvos kariuomenės tradicijas, 2006 m. kovo 9 d. įregistruotas ats. plk. ltn. Vytauto Pacevičiaus vadovaujamas Krašto apsaugos oro erdvės kontrolės sistemos veteranų klubas, o 2009 m. kovo 30 d. įsteigtas Oro erdvės stebėjimo ir kontrolės valdybos karininkų klubas, kurio prezidente išrinkta vyr. ltn. Jurgita Krasauskaitė.



*Rusijos Federacijos KOP naikintuvo Su-27 katastrofos vietoje Šakių r., Plokščių apylinkėse. 2005 09 15*

## Regioninio oro erdvės stebėjimo tinklo sukūrimas

Oro erdvės stebėjimo sistemos turi būti suderintos su kaimyninėmis valstybėmis bei bendra NATO oro gynybos sistema. Šie klausimai spęsti lygiagrečiai su nacionalinės sistemos kūrimu. 1992 m. balandžio 16 d. Rygoje surengtame Estijos, Latvijos ir Lietuvos Respublikų Krašto apsaugos ministerijų darbo grupių konsultaciniame pasitarime sutarta keistis radiolokacine informacija ir ateityje kurti bendrą priešlėktuvinės apsaugos sistemą, aptarta galimybė rekomenduoti savo šalių oro uostuose išskleisti firmos *Thomson* TRAK-2300 radiolokacinius kompleksus ir šią sistemą tobulinti ateityje išskleidžiant kompleksus TA-10, o pirmame priešlėktuvinės gynybos sistemos kūrimo etape su Rusijos Federacija derėtis dėl radiolokacinės technikos, turinčios ne mažesnę kaip dviejų metų resursą, perdavimo ir galimybės naudotis jos kariuomenės priešlėktuvinės apsaugos dalinių ryšio linijomis. 1992 m. birželio 5 d. KAM įsakymu Nr. 387 sudaryta ekspertų grupė Estijos, Latvijos ir Lietuvos priešlėktuvinės gynybos sistemos sukūrimo klausimams spęsti.

KOP štabo archyve saugomuose protokoluose ir atmintinėse užfiksuoti 1992 – 1994 metais vykusiuose Estijos, Latvijos ir Lietuvos karinių oro pajėgų ir priešlėktuvinės apsaugos vadovų pasitarimuose priimti principiniai susitarimai dėl bendros oro erdvės kontrolės sistemos kūrimo. Juose nuspręsta Talino, Rygos, Liepojos, Klaipėdos, Kauno ir Vilniaus radiolokaciniuose centruose bei oro uostuose įrengti



*Lietuvos krašto apsaugos ir Latvijos bei Estijos gynybos ministrai Česlovas Stankevičius, Girts Kristovskis ir Andrus Ūōvel su KOP vadu Z. Vegelevičiumi KOP štabe. 1998 m.*

*Thomson* firmos radiolokacinius kompleksus ir panaudoti juos Baltijos valstybių gynybinėje sistemoje. Tarp atskirų valstybių oro erdvės kontrolės grupių organizuoti operatyvų ryšį, deryboms dėl technikos įsigijimo sudaryti bendrą delegaciją. Oro erdvės kontrolės sistemos kūrimą pradėti nuo regiono išorinių sienų radiolokacinių laukų sudarymo, įvertinti galimybę atskirų valstybių sistemoms dirbti kartu ir atitikti NATO standartus, integruoti jas su civilinėmis struktūromis. Sudarant radiolokacinius laukus, pagrindinių dėmesį skirti nedideliems aukščiams. Patvirtintas Lietuvos atstovų pasirinktas radiolokacinio lauko sudarymas etapais, panaudojant seną techniką ir palaipsniui įsigyjant Čekijos arba Vokietijos firmų modernią įrangą, nagrinėta galimybė sukurti vieningą ryšio sistemą tarp Baltijos valstybių karinių oro pajėgų vadaviečių.

1998 m. gruodžio 30 d. Lietuvos Respublikos Vyriausybė ir Švedijos kompanija *Swedish Aviation Development AB* (SWEDAVIA) sudarė konsultacijų teikimo dėl integruotos civilinės ir karinės oro eismo vadybos bei oro erdvės stebėjimo sistemos Lietuvos Respublikoje sukūrimo (projektas ATMAS) susitarimą.

1997 m. balandžio 4 d. JAV iniciatyva pasirašytas komunikatas, o 1998 m. balandžio 16 d. Estijos, Latvijos ir Lietuvos Respublikų Vyriausybės sudarė sutartį dėl Baltijos regiono oro erdvės stebėjimo ir valdymo sistemos (BALNET) su regioniniu oro erdvės stebėjimo koordinavimo centru Lietuvoje sukūrimo. Minėto centro steigimo projektui parengti 1997 m. rugsėjo 30 d LRV nutarimu Nr. 467 sudaryta KAM viceministro Povilo Malakausko vadovaujama darbo grupė, kurioje KOP atstovavo Edmundas Adomynas ir Mindaugas Šidagis.



*Lietuvos, Latvijos ir Estijos karinių oro pajėgų vadai tradicinio susitikimo metu prie Oro erdvės kontrolės centro Karmėlavoje. 2004 03 10*



*NATO šiaurinės Europos dalies Jungtinių oro operacijų centrų vadų kasmetinė konferencija. Kaunas, 2007 01 23*



*Oro erdvės kontrolės centro administracinis pastatas*





*KOP Oro erdvės ir kontrolės valdybos vadas plk. ltn. M. Grigaliūnas perduoda pareigas plk. ltn. A. Juciui (laiko KOP vėliavą). 2007 08 16*



*KOP vadas brg. gen. Edvardas Mažeikis perduoda vėliavą OESKV vadu paskirtam plk. ltn. Sigitui Gudeikai. 2011 05 23*

BALTNET projekto įgyvendinimui 1999 m. sausio 26 d. KAM įsakymu Nr. 93 sudaryta Oro erdvės kontrolės projekto koordinacinė grupė prie Krašto apsaugos ministerijos, vadovaujama plk. Algimanto Vyšniausko. 2000 m. birželio 6 d. Karmėlavoje atidarytas Baltijos regiono oro erdvės stebėjimo koordinavimo centras. Nuolatiniai koviniai budėjimai jame pradėti liepos 3 d. Centre tarnauja kariai iš Estijos, Latvijos ir Lietuvos. 2000 m. lapkričio 30 d. krašto apsaugos ministro įsakymu Nr. 1396 Oro erdvės kontrolės projekto koordinacinė grupė, kaip atlikusi savo uždavinį, likviduota, o tolimesnis BALTNET projekto įgyvendinimas pavestas KOP Oro erdvės stebėjimo ir kontrolės valdybai.

Nuo 2004 m. kovo 29 d. minėtame centre įsikūrė oro policijos funkcijas vykdančių NATO pajėgų naikintuvų valdymo vienetas. Tų pačių metų balandžio 4 d. BALTNET sistema per Lenkijos Respublikos teritoriją ryšio kanalais sujungta su NATO integruota oro erdvės gynybos sistema (NATINADS). 2005 m. birželio 5 d. Regioniniame oro erdvės stebėjimo koordinavimo centre instaliuota naikintuvų valdymo įranga, o birželio 13 d. dviems pirmiesiems KOP Oro erdvės stebėjimo ir kontrolės karininkams, baigusiems mokslus Norvegijos Magero karinėje bazėje, įteikti naikintuvų kovinio valdymo operatorių diplomai.

2006 m. spalio 12 d. trijų Baltijos valstybių kariuomenių vadai pasirašė susitarimą dėl Bendrojo valdymo ir pranešimų centro (Combine Control and Reporting Centre, CRC) Regioninio oro erdvės kontrolės koordinavimo centro ir Oro pajėgumų mobilumo valdymo vieneto (AMCU) pagrindu Karmėlavoje steigimo. Jis įgyvendintas 2007 m. sausio 10 dieną. Bendrasis valdymo ir pranešimų centras Karmėlavoje yra iš tarptautinio personalo sudarytas ir bendrai organizuotas taktinis oro erdvės vadovavimo ir valdymo vienetas, Baltijos valstybių oro erdvės stebėjimo ir kontrolės sistemos dalis. Jis gauna informaciją iš Lietuvos, Latvijos, Estijos ir Lenkijos radiolokatorių, kuria ir perduoda Ramšteine (Vokietijoje) veikiančiam NATO jungtiniam oro operacijų centrui bendrą trijų Baltijos valstybių atpažintą oro erdvės vaizdą, o taip pat valdo NATO oro policijos misijoje Baltijos šalyse dalyvaujančius naikintuvus. NATO oro pajėgų štabas įgaliojo Karmėlavos centrą kelti Šiaulių kariniame aerodrome dislokuotus naikintuvus Baltijos oro erdvėje pastebėtam pažeidėjui atpažinti (iki 2007 m. šią teisę turėjo tik Vokietijoje esantis Jungtinis oro operacijų centras CAOC 2 Uedem).

Lietuvos kariuomenės Karinių oro pajėgų Oro erdvės stebėjimo ir kontrolės valdyba radiolokacinėmis priemonėmis stebi bei kontroliuoja LR oro erdvę ir jos prieigas, perduoda radiolokacinę informaciją Karmėlavos valdymo ir pranešimų centrui bei kitiems oro gynybą vykdančioms kariniams vienetams, valdo oro policijos funkcijas vykdančius orlaivius, koordinuoja paieškos ir gelbėjimo darbus vykdančių orlaivių skrydžius bei KOP Oro gynybos bataliono veiksmus ginant valstybinės reikšmės ir rizikos objektus, aptarnauja ir remontuoja radiolokacinę, ryšių techniką bei automatizuotas duomenų apdorojimo sistemas, palaiko ryšį elektroninės kovos sąlygomis.

## KOP Oro gynybos batalionas

Priešlėktuvinės ir priešraketinės apsaugos priemonės skiriamos kovai su priešu, keliančiu grėsmę valstybės teritorijai iš oro. Kadangi Lietuvos plotas (65200 km<sup>2</sup>) yra pakankamai didelis ir jo ištisinei apsaugai reikia daug zenitinių-raketinių priemonių, būtina išskirti ir apsaugoti valstybės gyvybingumui svarbiausius objektus, tokius kaip Vilniaus ir Kauno miestai, Ignalinos atominė ir Kaišiadorių hidroakumuliacinė elektrinė, Klaipėdos jūrų uostas, Butingės terminalas, oro uostai, karinių dalinių teritorijos.

Konkretus aktyvių priešlėktuvinės gynybos priemonių dalinio kūrimas Karinėse oro pajėgose pradėtas palyginus vėlai. 1996 m. laiške Danijos karo atašė Baltijos valstybėms plk. M. H. Clemmesen Lietuvos karinių oro pajėgų vadas rašė, kad *Pastaruoju metu ir politiniame, ir kariniame lygmenyje aktyviai diskutuojama apie Lietuvos oro erdvės kontrolės sistemos būtinumą ir jos sukūrimo problemas. Tačiau politikai oro erdvės kontrolės sistemoje kol kas mato tik radiotechninę pusę, kuri viena negali išspręsti oro erdvės suvereniteto klausimo. Radiotechninių priemonių galimybės ir paskirtis savo galimybių ribose surinkti ir apibendrinti informaciją apie padėtį valstybės oro erdvėje ir jos prieigose, o atsiradus pažeidėjui – tik užfiksuoti jį ir jo skrydžio maršrutą. Kita medalio pusė – o ką privalu daryti, kad tą pažeidimą nutraukti? [...] Todėl kalbėti*



Būsimieji Oro gynybos bataliono apžvalgos radarų operatoriai kursuose Švedijoje. 1999 m.



*Oro gynybos bataliono zenitinė 40 mm patranka L-70 kovinėje pozicijoje*

*apie priešlėktuvinės gynybos sistemą, (t. y. Oro erdvės kontrolės, apsaugos ir gynybos sistemą) turint omenyje tik vieną jos sudedamąją dalį, nėra tikslinga. 1998 m. išsakyta NATO šalių ekspertų nuomone, svarbiausių Lietuvos objektų apsaugą užtikrintų keturios triados, sudarytos iš zenitinės-raketinės baterijos Patriot, dviejų zenitinių-raketi- nių baterijų Hawk ir septynių skyrių nešiojamų zenitinių-raketiųjų kompleksų Stinger kiekvienoje.*



*Oro gynybos batalionas žygyje*



*Oro gynybos būrio kovinė pozicija*

1999 m. kovo 10 d. krašto apsaugos ministrui patvirtinus steigiamo oro gynybos bataliono etatus, pradėtas karių priėmimas. 2000 m. sausio 7 d. Karinių oro pajėgų vado įsakymu Nr. 6 plk. Č. Braziulis, ir iki tol kuravęs šios temos projektus, paskirtas minėto bataliono steigimo programos vadovu, o 2000 m. rugsėjo 1 d., vykdant 2000 m. rugpjūčio 9 d. KAM įsakymą Nr. 903 (2 priedas) Karinių oro pajėgų sudėtyje įsteigtas Oro gynybos batalionas.



*Oro gynybos būrio kovinė pozicija*

Nors 1998 – 1999 metais KAM vadovai planavo zenitinį dalinį įkurdinti Panevėžio rajone, Pajuostyje, o KOP vadas, remdamasis užsienio ekspertų rekomendacijomis – Kazlų Rūdos aerodrome, batalionas dislokuotas Mumaičiuose (Kairių sen., Šiaulių r.). Vykdamas 2002 m. balandžio 22 d. KAM įsakymą Nr. 574, dvi bataliono kovinės kuopos perkeltos į Radviliškyje buvusias Krašto apsaugos savanorių pajėgų Petro Bartkaus mokymo centro patalpas, o Mumaičių kaime paliktas bataliono štabas, aprūpinimo kuopa ir techninė bazė. Pastarieji į Radviliškį perdislokuoti 2008 m. rugsėjo 15 d.

Ilgai buvo nagrinėjami ir įvairių gamintojų siūlomi ginkluotės pavyzdžiai. Štai dar 1995 m. balandžio 27 d. KOP štabe Šveicarijos firmos *Oerlikon Contraves AG* komercijos direktorius W. Bitterli supažindino Lietuvos kariuomenės ir Vidaus reikalų ministerijos dalinių atstovus su jo atstovaujamos įmonės gaminamomis priešlėktuvinės gynybos sistemomis.

2000 m. rugsėjo 21 d. į Klaipėdą pristatyta Švedijoje išigyta pirmoji batalionui skirta ginkluotė – aštuoniolika sistemų m/48. Sistemą sudaro apžvalgos radarai PS 70, užtikrinantys iki 40 km apžvalgos nuotolį, ugnies valdymo radarai Cig 790, aptinkantys nuo 0,3 iki 20 km nutolusį taikinį, bei 40 mm automatinės zenitinės patrankos L 70, dėtuvėje turinčios 24 šovinius, pasižyminčios 240 šūvių per minutę greitošauda, suteikiančios šoviniui 960 m/s greitį. Kartu gauta ir ginkluotei pervežti skirta technika – 1957–1959 m. pagaminti sunkvežimiai Volvo 934. Švedijoje mokėsi ir stažavosi bataliono kariai.

2001 m. birželio 18–28 dienomis bataliono kariai pirmą kartą dalyvavo Ignalinos rajone vykusiuose kariuomenės mokymuose *Rytų Lietuva*, o Centriniam kariuomenės



Oro gynybos bataliono vadų pasikeitimo iškilnių metu iš kairės: plk. ltn. R. Daujotis, plk. ltn. A. Leita ir mjr. R. Jarusevičius. Radviliškis, 2005 12 15



*OGB kariai šaudymo iš „Stinger“ sistemų į oro taikinius pratybose Danijoje. 2009 06 10*

poligone Pabradėje atliko mokomuosius šaudymus į antžeminius taikinius. Tų pačių metų lapkričio 3–9 dienomis Latvijos Respublikos Škedės poligone minėtų pabūklų galimybės išbandytos šaudant į oro taikinius.

Reaguojant į padidėjusią tarptautinio terorizmo grėsmę nuo 2001 m. spalio 15 d. Oro gynybos bataliono būrys saugo oro erdvę virš Ignalinos valstybinės atominės



*Mokomieji šaudymai iš raketinio komplekso RBS-70 Škedės poligone*



*RBS 70 išbandomas laive „Jotvingis“*



*Mokomieji šaudymai iš RBS sistemų Juodkrantėje. 2009 m.*



elektrinės. 2001 m. lapkričio 19 d. KAM įsakymu patvirtintos Oro gynybos ginkluotės panaudojimo prieš oro taikinius, skrendančius į draudžiamą zoną, taisyklės ir Oro gynybos ginkluotės panaudojimo prieš orlaivius – draudžiamos skrydžiams zonos virš Ignalinos valstybinės atominės elektrinės pažeidėjus – veiklos standartinės procedūros.

2003 m. balandžio 2 d., norint nustatyti poveikį aplinkai, bataliono kariai atliko bandomuosius imitacinius šaudymus į iš Antrojo radiolokacinio posto teritorijos Juodkrantėje. Atsižvelgdamas į šio eksperimento rezultatus ir siekdamas tobulinti Oro gynybos bataliono karių kovinį rengimą, 2006 m. kovo 17 d. įsakymu Nr. V-307 kariuomenės vadas patvirtino *Šaudymo į oro taikinius aikštelės Karinių oro pajėgų Oro erdvės stebėjimo ir kontrolės valdybos Antrajame radiolokaciniame poste Juodkrantėje įrengimo planą*.

2004 m. lapkričio 15 d. KOP Oro gynybos batalionui perduota nauja ginkluotė – Švedijos firmoje *Saab Bofors Dynamics AB* pagamintos artimojo nuotolio oro gynybos raketinės sistemos RBS 70. Jas sudaro lazeriu valdomų raketų MK I, galinčių pažeisti 0,3–5 km nuotolyje, 3 km aukštyje esantį taikinį, paleidimo įrenginiai ir galintys sekti iki 50 km atstumu nutolusius taikinius (5 rankiniu būdu arba 15 automatiškai) apžvalgos radarai *Giraffe* MK IV. Buvo įsigyti dvidešimt vienas paleidimo įrenginys, penki radarai ir penki treniruokliai. 2005 m. spalio 6 d. bataliono kariai išbandė šiuos kompleksus Škedės poligone raketomis Mk I šaudydami į oro taikinius, o 2006 m. liepos 13 d. atliko bandomuosius šaudymus nuo Karinių jūrų pajėgų laivo N42 *Jotvingis*. 2007 m. balandžio 6 d. Oro gynybos batalionas su kompleksais RBS 70 surengė pirmąsias kovinio šaudymo pratybas Juodkrantėje. 2010 m. gruodžio 2 d. įsakymu Nr. V-1078 Lietuvos kariuomenės vadas įgaliavo Karinių oro pajėgų vadą pasirašyti dešimties iš Švedijos kariuomenės įsigytų artimojo nuotolio apžvalgos radarų PS 70, sumontuotų ant sunkvežimių Scania SBAT 111, perėmimo aktus.

2008 m. buvo atsisakyta oro gynybos ginkluotės m/48, tačiau tarnavusiems jos skyrių vadams kariams Oro gynybos batalione periodiškai rengiami instrukorių, kurių uždavinys – rengti rezervo karius, kursai. Tai yra didelės programos, apimančios visas Karinės oro pajėgas, įgyvendinimo pradžia. 2011 m. spalio 12 d. KOP vado įsakymu Nr. V-302 nurodyta nuo 2012 m. I-mo ketvirčio pradėti rengti LK KOP rezervą, bei parengti perėjimo nuo taikos prie karo meto struktūros tvarką. Tų tikslų įgyvendinimui įsakyta rengti KOP rezervo karius, jais užpildant karo meto struktūrą. Kol bus peržiūrima KOP karo meto struktūra, rengimas bus pradėtas Oro gynybos batalione, rengiant oro gynybos sistemos m/48 vienetus. Lygiagrečiai bus ruošiamasi pradėti rengti kitų KOP vienetų rezervo karius.

Oro gynybos batalionas yra vienintelis Lietuvos kariuomenės Karinių oro pajėgų dalinys, kuriame nuo 2002 m. liepos 6 d. iki 2009 m. birželio 23 d. tarnavo pradinės privalomosios tarnybos kariai. Batalionui 2000–2005 m. vadovavo plk. ltn. Remigijus Daujotis, 2005–2011 m. – mjr. Ričardas Jarusevičius. 2011 m. spalio 6 d. vadu paskirtas mjr. Rolandas Greibus.

Kitas Lietuvos kariuomenės priešlėktuvinis kovinis vienetas – Motorizuotos pėstininkų brigados *Geležinis Vilkas* Oro gynybos baterija, ginkluota priešlėktuvinės gynybos kompleksais *Stinger*. 2002 m. lapkričio 13 d. pasirašyta tarpvalstybinė Lietuvos Respublikos ir JAV sutartis, kurioje buvo numatyta per trejus metus Nuolatinės parengties brigados *Geležinis Vilkas* priešlėktuvinės gynybos kuopą apginkluoti minė-

tais kompleksais, kuriuos sudarys 60 raketų, 8 paleidimo įrenginiai, 2 trijų dimensijų radarai, transporto priemonės, generatoriai, kitas inventoriūs. Ši siunta pasiekė Lietuvą 2007 m. viduryje. Bendra kontrakto suma sudaro 31 mln. JAV dolerių. *Raytheon* bendrovėje gaminami raketiniai kompleksai yra skirti naikinti žemai skrendančius prieš orlaivius, esančius už 8 km, jų greitošauda – viena raketa per 3–5 sekundes. Sistemos pervežamos *Humvee* (HMMWV) tipo transporto priemonėmis. Vykdydama 2006 m. rugpjūčio 30 d. KOP vado įsakymą Nr. V-343 mjr. Aurelijaus Kavito vo vadovaujama darbo grupė paruošė Motorizuotos pėstininkų brigados *Geležinis Vilkas* oro gynybos baterijos perdislokavimo į KOP Oro gynybos batalioną galimybių įvertinimo studiją, kurioje daroma išvada, kad toks dalinių sujungimas Lietuvos kariuomenei būtų tikslingas.

2008 m. spalio 28 d. kariuomenės vado įsakymu Nr. V-1252 patvirtintas MPB *Geležinis Vilkas* Oro gynybos baterijos perkėlimo į KOP planas, kuriuo numatyta perkelti karius bei perduoti ginkluotę, techniką ir kitas materialines vertybes iki 2009 m. sausio 1 dienos, o bateriją ir toliau dislokuoti Rukloje. Perkėlimas įvykdytas 2009 m. sausio 5 d. kariuomenės vado įsakymu Nr. 3 ir nuo tų pačių metų sausio 1 d. KOP Oro gynybos batalione atsirado Rukloje dislokuota trečioji baterija, aprūpinta paleidimo sistemomis *Stinger*, vidutinio nuotolio radarais *Sentinel* ir taktinių operacijų centru.

2010 m. rugpjūčio 28 d., minint KOP Oro gynybos bataliono įkūrimo dešimtmetį, krašto apsaugos ministrė Rasa Juknevičienė jam įteikė kovinę vėliavą.



Krašto apsaugos ministrė R. Juknevičienė įteikia batalionui kovinę vėliavą. 2010 08 28

## KOP Ginkluotės ir technikos remonto depas

Vykdamas 2004 m. rugpjūčio 18 d. KAM įsakymu Nr. V-901 (3 priedas) patvirtintą Karinių oro pajėgų dalinių reorganizacijos planą nuo tos pačios spalio 1 dienos pradėjo veiklą Šiaulių karinio aerodromo teritorijoje dislokuotas Lietuvos kariuomenės Karinių oro pajėgų Ginkluotės ir technikos remonto depas. 2004–2009 m. jam vadovavo plk. lt. Valerijus Šimkūnas, 2009 m. rugpjūčio 11 d. krašto apsaugos ministro įsakymu Nr. P-1028 vadu nuo rugpjūčio 17 d. paskirtas plk. lt. Vytautas Čepaitis. 2010 m.



*KOP Ginkluotės ir technikos remonto depo angaras. Šiauliai, 2006 m.*



*Sraigatarnio pagrindinių agregatų keitimas KOP Ginkluotės ir technikos remonto depa*



*KOP Ginkluotės ir technikos remonto depo personalo susitikimas su KOP vadu brg. gen. E. Mažeikiu. 2011 06 13*

liepos 7–30 d. keturi Generolo Jono Žemaičio Lietuvos karo akademijos kariūnai Depe ir Aviacijos bazėje pirmą kartą atliko praktiką. Įamžinant Lietuvai nusipelnusių aviatorių atminimą 2011 m. rugsėjo 6 d. KOP vado įsakymu Nr. V-252 Depo angarui Nr. 1.1 suteiktas karo lakūno lėktuvų konstruktoriaus vyr. lttn. Jurgio Dobkevičiaus vardas.



*KOP orlaiviai Ginkluotės ir technikos depo angare*



*Zenitinių sistemų radarų aptarnavimas*



*Elektroninių sistemų remontas laboratorijoje*



*Zenitinių sistemų aptarnavimas*



*Oro gynybos bataliono ginkluotės remontas KOP Ginkluotės ir technikos remonto depe*



*RBS sistemų testavimas*



*Ginkluotės ir technikos remonto depo specialistai mokymų „Baltic Bikini“ metu*



*Sraigasparnio pagrindinių agregatų keitimas KOP  
Ginkluotės ir technikos remonto depe*

Ginkluotės ir technikos remonto depas vykdo KOP ginkluotės II ir III lygių, o technikos – II, III ir IV lygių techninį aptarnavimą, mobiliųjų pajėgų pagalba – KOP vienetų operacijų palaikymą, paieškos ir gelbėjimo darbams skirtos gelbėjimo įrangos bei gelbėjimosi įrangos periodinį techninį aptarnavimą ir remontą, KOP ginkluotės ir technikos aprūpinimą atsarginėmis dalimis, remonto – specialiomis medžiagomis, ginkluotės ir technikos resursų apskaitą, planavimą, atstatymą, kontrolinės patikrinimo aparatūros ir antžeminės įrangos aptarnavimą, remontą, metrologinį aprūpinimą, ren-gia techninius reikalavimus KOP ginkluotės ir technikos remontui, modernizavimui, atsarginių dalių bei eksploatacinių medžiagų įsigijimui.



\* \* \*

2011 m. pradžioje Lietuvos kariuomenės Karinės oro pajėgas sudarė:

I. Vadovybė ir štabas (Kaune).

II. Aviacijos bazė (Šiauliuose, lėktuvai An-2, L-410, C-27J, L-39ZA, Jak-18T, Jak-52 sraigtasparniai Mi-8):

1) Oro operacijų grupė:

- Transporto lėktuvų eskadrilė;
- Lengvųjų atakos lėktuvų grandis;
- Sraigtasparnių eskadrilė;

2) Operacijų palaikymo grupė.

III. Oro erdvės stebėjimo ir kontrolės valdyba (Kaune, radarai TRML-3D/32, P-18, P-37, aukštimačiai PRV-11, PRV-16):

- Oro erdvės kontrolės centras (Kauno r.);
- Bendras valdymo ir pranešimų centras (Kauno r.);
- Pirmasis radiolokacinis postas (Prienu r.);
- Antrasis radiolokacinis postas (Neringoje);
- Trečiasis radiolokacinis postas (Šilutės r.);
- Ketvirtasis radiolokacinis postas (Ignalinos r.);
- Penktasis radiolokacinis postas (Šiaulių r.);
- Šeštasis radiolokacinis postas (Vilkaviškio r.).

IV. Oro gynybos batalionas (Radviliškyje, raketiniai kompleksai RBS 70).

V. Ginkluotės ir technikos remonto depas (Šiauliuose).

VI. Inžinerinė tarnyba (Šiauliuose).

VII. Mokymo centras (Kaune).

Svarbiausias Karinių oro pajėgų prioritetas yra integracija į NATO struktūras. Šis procesas yra ilgas ir sudėtingas. Šiuo metu naujų NATO narių Karinių oro pajėgų integracija koordinuojama centralizuotai iš Vokietijos Ramšteino mieste esančios NATO šiaurės regiono oro pajėgų vadovybės. Šiam procesui palengvinti yra sukurta Oro pajėgų integracijos darbo grupė, kurią sudaro minėtos Vadovybės bei senųjų ir naujų NATO šalių KOP karininkai.

Pastaraisiais metais, priklausomai nuo konkrečių projektams skiriamų investicijų lėšų, Lietuvos kariuomenės Karinėms oro pajėgoms tenka 15–20% metinio Krašto apsaugos sistemos biudžeto. Jos įpareigos vykdyti Valdymo ir pranešimų centro funkcijas NATO oro erdvės gynybos sistemos sudėtyje, užtikrinti nacionalinių oro erdvės stebėjimo ir kontrolės funkcijų vykdymą, paieškos ir gelbėjimo darbų orlaivių skrydžių koordinavimą, vykdyti valstybės orlaivių skrydžių stebėjimą ir kontrolę, teikti informaciją oro gynybą vykdančioms kariniams vienetams, bendradarbiauti su karinėmis ir civilinėmis žinybomis oro erdvės stebėjimo ir kontrolės užduočių vykdymo klausimais, vykdyti objekto, rajono bei manevrinių vienetų oro gynybą, teikti priimančios šalies paramą oro policijos funkcijas vykdančioms ir kitoms NATO pajėgoms, vykdyti transportavimą taktiniais transporto lėktuvais bei sraigtasparniais, užtikrinti paieškos ir gelbėjimo funkcijų vykdymą nacionaliniu mastu bei kaip paramą oro policijos funkcijas vykdančioms NATO pajėgoms, vykdyti Sausumos, Karinių jūrų bei Specialiųjų pajėgų aviacinį aprūpinimą, aeromedicininę evakuaciją taktiniais transporto lėktuvais bei sraigtasparniais, oro gynybos ginkluotės, aviacinės bei radiolokacinės technikos remontą, priežiūrą ir išsigijimo procedūras.



*KOP vadovai. Iš kairės: Inžinerinės tarnybos viršininkas mjr. Olegas Toropovas, Depo vadas plk. ltn. Vytautas Čepaitis, Aviacijos bazės vadas plk. ltn. Virginijus Steponavičius, baigiantis kadenciją KOP vadas brg. gen. Artūras Leita, štabo viršininkas plk. ltn. Sigitas Gudeika, Oro gynybos bataliono vadas mjr. Ričardas Jarusevičius, Oro erdvės stebėjimo ir kontrolės valdybos vadas plk. Antanas Jucius. 2011 01 07*



*KOP Vadovybė. Iš kairės: Gintas Černevičius, srž. mjr. Vidas Ambultas, Aldona Garmutė, kpt. Tatjana Šemaliūnaitė, gen. mjr. Edvardas Mažeikis, plk. Antanas Jucius, kpt. Marius Dadurka, Gintautas Deksnys. 2011 09 21*



*KOP štabo viršininkas su pavaduotojais. Iš kairės: stovi kpt. Renatas Paleckis (A7), mjr. Vadimas Musys (A6), mjr. Dainius Paškevičius (A2); sėdi mjr. Raimundas Germanas (A4), plk. ltn. Devis Martusevičius (A5), plk. Antanas Jucius, plk. ltn. Darius Kapūsta (A1), mjr. Rolandas Greibus (A3). 2011 09 21*



*KOP Vadovybė ir štabo personalas. 2011 09 21*



*Lietuvos karo aviacijos Pirmosios eskadrilės naikintuvai Letov Š-20L Kauno aerodrome. 1925 m. birželis*



*Lietuvoje akredituoti užsienio valstybių gynybos atašė pagerbia Lietuvos lakūnų atminimą. 2010 09 23*

# Lietuvos karinių oro pajėgų 1992–2011 metais naudotų uniformos ženklų ir apdovanojimų apžvalga

Kario uniforma yra vienodo modelio ir spalvos apranga, dėvima su skiriamaisiais ženklais. Pagal paskirtį ji skirstoma į kovinę, kasdieninę, ceremonijų, taip pat skirtą Garbės sargybos kuopos kariams bei kariuomenės orkestrų muzikantams. Atsižvelgiant į tarnybos sąlygų specifiką, kiekvienos kariuomenės pajėgos naudoja savitą uniformą.

Tarp daugelio atkuriant Lietuvos kariuomenę iškilusių problemų nemažai logistikos specialistų pastangų pareikalavo uniforminių drabužių, jų detalių, karių profesinį pasirengimą, tarnybos vietą bei eigą, turimus nuopelnus atspindinčių ženklų kūrimas. Reikėjo atsižvelgti į istorines tradicijas ir tarptautinę patirtį, estetinius ir heraldinius reikalavimus, įvertinti mūsų valstybės galimybes bei poreikius. Nemažą įtaką turėjo kariuomenei skiriamos lėšos, prieinamos technologijos, turimos medžiagos, o taip pat ir subjektyvus įvairių lygių vadovų požiūris. Išsamiausiai Lietuvos kariuomenės uniformų raidą XX amžiaus paskutiniajame dešimtmetyje aprašė dr. Jonas Vaičėnas knygoje *Lietuvos karių uniformos ir lengvieji ginklai XX amžiuje* (Vilnius, 2004, 242 p.).

Čia apžvelgsime Lietuvos kariuomenės Karinių oro pajėgų karių uniformų skiriamųjų, profesinių ir apdovanojimo ženklų raidą per du dešimtmečius. Taip pat paminėsime ir karinės uniformos dalies – kasdieninio švarko modelio bei jo siuvimui naudoto audinio kitimą, įvairių ženklų išdėstymo ant jo tvarką. Lentelėse pateikiami sąrašai asmenų ir organizacijų, aprašomuoju laikotarpiu gavusių apdovanojimus, kuriuos savo įsakymais skiria Karinių oro pajėgų vadas. Prieduose galima rasti šių ženklų nuostatus, statutus, oficialius aprašymus.

Panašiai tematikai skyriau Eugenijaus Raubicko paruoštoje knygoje *Ženklas ant munduro ...* (Vilnius, 2005, 296 p.) spausdintus straipsnius – *Garbingiausias karo lakūno apdovanojimas Lietuvos karo aviacijos garbės ženklas „Plieno Sparnai“ 1932–2004 m.* (p. 8–24) ir *Lietuvos karinių oro pajėgų apdovanojimų, skiriamųjų, kvalifikacinių ir profesinių ženklų raidos apžvalga* (p. 180–280). Šį kartą jie apjungti į vieną, kiek išplėstą, papildytą 2005–2011 metų duomenimis, ištaisytos pastebėtos klaidos ir netikslumai. Pirmoji šio straipsnio redakcija spausdinta knygoje *Padangių vyčiai* (Kaunas, 2008, 288 p.).

Svarbiausiu šaltiniu renkant medžiagą buvo Lietuvos kariuomenės Karinių oro pajėgų štabo archyve esantys nuolatinio, ilgo ir laikino saugojimo dokumentai, pirmiausia – KOP vado (KAM Aviacijos tarnybos viršininko) įsakymai organizaciniais, veiklos ir personalo klausimais, Kauno įgulos viršininko įsakymai, Garbės ženklo *Plieno Sparnai* tarybos ir KOP heraldikos komisijos posėdžių protokolai, su KOP veikla susijusių Lietuvos Respublikos krašto apsaugos ministro ir kariuomenės vado įsakymų kopijos. Dokumentus papildė pokalbiai su juos inicijavusiais, ruošusiais ir pasirašiusiais asmenimis bei patirtis, įgyta dalyvaujant KOP vado įsakymais sudarytų komisijų darbe.

\* \* \*

Karinių uniformų kūrimo pradžia sutapo su Krašto apsaugos sistemos užuomazgos atsiradimu. Pirmieji uniformų pavyzdžiai 1990–1991 metais svarstyti Krašto apsaugos departamento prie LRV kolegijos posėdžiuose. 1991 m. liepos 10 d. KAD generalinio direktoriaus įsakymu Nr. 87 sudaryta generalinio direktoriaus pavaduotojo Algimanto Vaitkaičio vadovaujama komisija, kuriai pavesta kontroliuoti uniformų bei amunicijos užsakymus.

1991 m. spalio 3 d. atkūrus Krašto apsaugos ministeriją ir pradėjus formuoti jos padalinius, paspartėjo karinės uniformos bei kitos atributikos kūrimas. 1992 m. sausio 29 d. Lietuvos Respublikos Vyriausybės nutarimu Nr. 61 patvirtinti Krašto apsaugos sistemos karių uniformų aprašymai. Aviacijos tarnybos kariams numatyta kasdieninio ir išeiginio paradinio kostiumo švarką siūti iš pilkai žalsvos medžiagos su juoda apykakle, kelnes – iš juodos medžiagos su avietiniais įsiuvais (šis variantas nebuvo siuvas). 1992 m. birželio 10 d. krašto apsaugos ministro įsakymu Nr. 405 Aviacijos tarnybos kariams nustatyta pilkai melsva su šviesiai melsvais įsiuvais uniforminio kostiumo medžiaga bei leista nešioti kostiumo spalvos pilotes, kurių projektą ministras patvirtino 1992 m. gegužės 21 d. 1992 m. spalio 15 d. KAM Aviacijos tarnybos viršininkas raštu Nr. 447 Alytaus medvilnės kombinate užsakė 5000 m mėlynos spalvos lietpaltinio audinio, o 1993 m. vasario 2 d. raštu Nr. 01-13-38 paragino šį užsakymą skubiai atlikti. Tos pačios dienos raštu Nr. 01-13-39 užsakyta 5000 m. mėlynos spalvos suknelinio audinio *Putinas*, skirto uniforminiams marškiniams, kuriuos siuvo akcinė bendrovė *Eis*.



KAM Aviacijos tarnybos kario uniforminės pilotės eskizas. 1992 m.

1992 m. gegužės 8 d. krašto apsaugos ministro įsakymu Nr. 302 sudaryta ministro patarėjo Gintauto Surgailio vadovaujama komisija, kuriai pavesta nustatyti uniformų nešiojimo tvarką bei paruošti ženklų projektus. Aviacijos tarnybai komisijoje atstovavo tarnybos viršininkas plk. ltn. Zenonas Vegelevičius. 1992 m. liepos 31 d. KAM Aviacijos tarnybos viršininko įsakymu Nr. III-021 sudaryta komisija Aviacijos tarnybos atributikai sukurti. Jos pirmininku paskirtas Inžinerinio skyriaus karininkas Vidmantas Šilas, nariais – lakūnų grandies vadas Kazimieras Šalčius ir Pastatų priežiūros skyriaus viršininkas Sigitas Balčaitis. Komisija įpareigota pasiūlymus ir atributikos projektus pateikti iki rugpjūčio 10 dienos.

1992 m. gegužės 18 d. ministro įsakymu Nr. 326 nustatyta karinių laipsnių ženklų uniformų antpečiuose išdėstymo tvarka (karininkų laipsnių suteikimo tvarka buvo nustatyta 1991 m. gruodžio 20 d. Lietuvos Respublikos Vyriausybės nutarimu Nr. 579 ir dalinai pakeista 1991 m. gruodžio 30 d. nutarimu Nr. 596). Jaunesniųjų karininkų laipsnių ženklais tapo aukso spalvos šešiakampės žvaigždutės, vyresniųjų karininkų – aukso spalvos šešiakampės žvaigždutės apskritime.

1993 m. birželio 1 d. raštu Nr. 01-13-310 Karinės oro pajėgos užsakė Siuvimo akcinei bendrovei *Dobilas* pagaminti 100 porų antpečių, o birželio 23 d. raštu Nr. 01-13-350 – Akcinei bendrovei *Eis* pagaminti 600 porų movų antpečiams. 1994 m. lapkričio 11 d. Karinių oro pajėgų vadas plk. Stasio Murzos paruoštu raštu Nr. 01-12-806 kreipėsi į kariuomenės vadą, prašydamas tarpininkauti, kad atsižvelgiant į NATO šalių patirtį, skraidančiajam karo aviacijos personalui būtų atsisakyta skiriamųjų laipsnių ženklų antpečiuose ir įvestos atitinkamos karinius laipsnius žyminčios juostos antsiuvuose ant rankovių. Šis laipsnių žymėjimo būdas įgyvendintas nebuvo – Lietuvos karinių ir sausumos pajėgų karių laipsnių ženklai liko tapatūs.

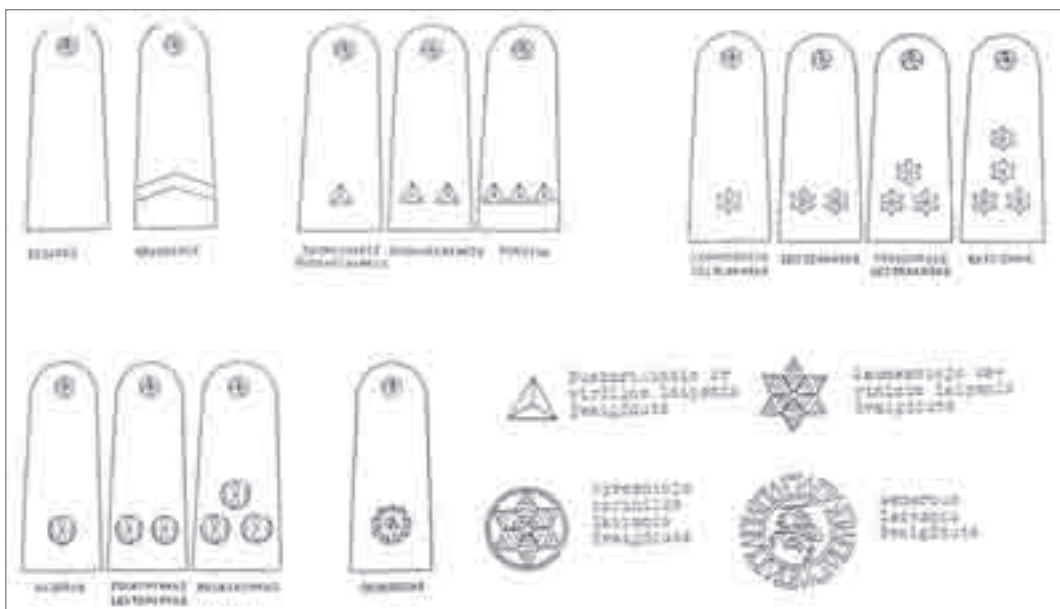

1992 metais patvirtinti karinių laipsnių ženklai ir laipsnių žymėjimo antpečiuose tvarka. Antpečiai: eilinio (1), grandinio (2), jaunesniojo puskarininkio (3), puskarininkio (4) viršilos (5), jaunesniojo leitenanto (6), leitenanto (7), vyresniojo leitenanto (8), kapitono (9), majoro (10), pulkininko leitenanto (11), pulkininko (12), generolo (13). Laipsnius žyminčios žvaigždutės: puskarininkio ir viršilos (14), jaunesniojo karininko (15), vyresniojo karininko (16), generolo (17)

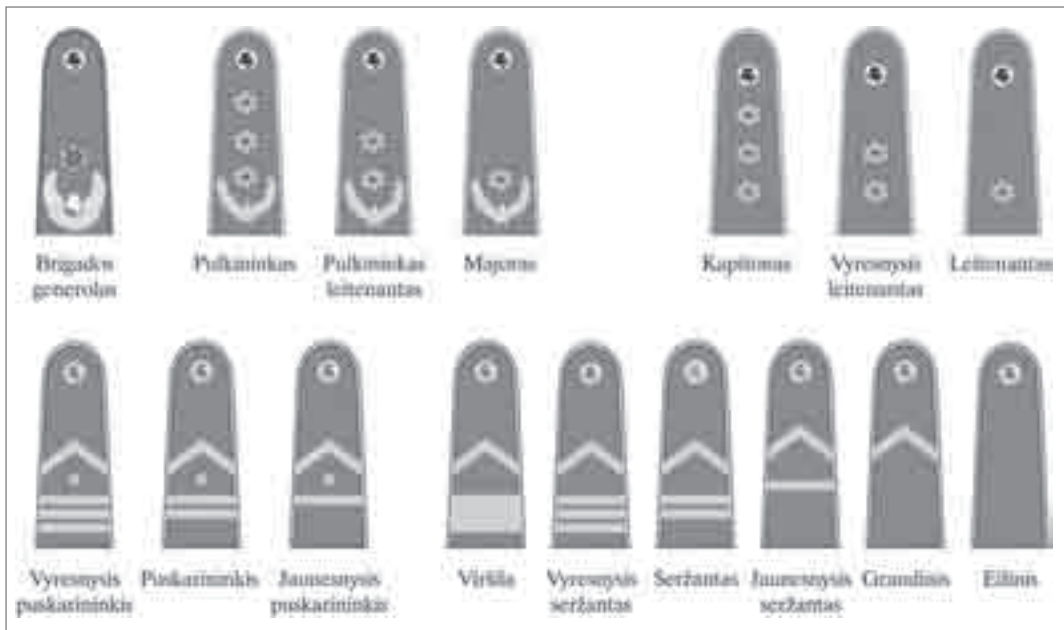

1996 metais nustatyta karinių laipsnių žymėjimo antpečiuose tvarka

Nauja karininkų laipsnių žymėjimo tvarka nustatyta 1996 m. kovo 12 d. krašto apsaugos ministro įsakymu Nr. 159. 1996 m. kovo 20 d. Karinių oro pajėgų vado įsakymu Nr. 74 KOP jaunesniesiems karininkams nurodyta pereiti prie šios žymėjimo tvarkos nuo tų pačių metų balandžio 1 d., o vyresniesiems – kai bus pagaminti laipsnių ženklai.

1993 m. kovo 8 d. dailininkas Nerijus Treinys pateikė panaudojus 1992 m. gruodžio 8 d. krašto apsaugos ministro patvirtintos KAM Aviacijos tarnybos emblemos piešinį sukurtą Karinių oro pajėgų uniforminės kepurės (pilotės) ženklą – stilizuotą aukso spalvos sparnų su Vyčio kryžiumi mėlyname skyde centre – projektą. Analogiškos išvaizdos, tik mažesnis, ženklas tvirtinamas ir prie kaklaraiščio segtuko.



1992 metais patvirtinta KAM Aviacijos tarnybos emblema

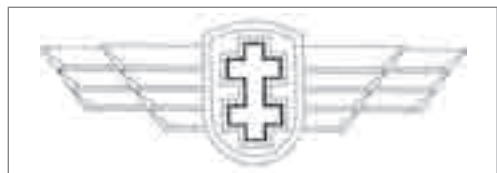

1993 metais pagamintas KOP uniforminės kepurės (pilotės) ženklas



Nuo 1993 metų naudojamas KOP kario uniforminis kaklaraiščio segtukas.



1992 m. spalio 19 d. raštu Nr. S-178 Aviacijos tarnyba užsakė Valstybiniame siuvimo fabrike *Danga* pagaminti 300 vnt. įvairių dydžių uniforminių piločių, o tų pačių metų spalio 27 d. raštu Nr. S-189 pateikė KAM Medžiaginio aprūpinimo tarnybai pirmųjų 45 karininkų, kuriems prašoma pasiūti uniforminius kostiumus, sąrašą.

1992 m. lapkričio 6 d. krašto apsaugos ministro įsakymu Nr. 804 patvirtintos *Karinės uniformos dėvėjimo laikinosios taisyklės*. Kadangi dėvint uniformą išaiškėjo įvairūs ypatumai, sparčiai kito jos detalės, 1995 m. balandžio 6 d. Karinių oro pajėgų vado įsakymu Nr. 87 patvirtintos *Laikinos KOP karių karinės aprangos dėvėjimo taisyklės*, įsigaliojusios nuo tų pačių metų balandžio 10 d.

\* \* \*

1992 m. rugsėjo 25 d. Kauno karininkų ramovėje įvykusios pirmųjų KAM Aviacijos tarnybos karių priesaikos ceremonijos metu kunigo Ričardo Mikutavičiaus pašventinta pagal dailininko Nerijaus Treinio projektą pagaminta Aviacijos tarnybos vėliava. Nuo 2010 m. lapkričio 23 d. ji saugoma Vytauto Didžiojo karo muziejuje. Tai baltas audeklas, kurio viršutinį kairįjį ketvirtį sudaro Lietuvos Respublikos valstybinė vėliava, o apatiniame dešiniajame ketvirtyje pavaizduoti mėlyni stilizuoti sparnai su Vyčio kryžiumi centre. 1993 m. vasario 2 d. jos piešinys suderintas Lietuvos heraldikos komisijoje prie Lietuvos Respublikos Aukščiausios Tarybos Prezidiumo, o 1993 m. liepos 22 d. nutarimu Nr. 554 Karinių oro pajėgų vėliavą patvirtino Lietuvos Respublikos Vyriausybė (4 priedas). 1993 m. sausio 28 d. raštu Nr. 01-13-29 KAM Aviacijos tarnybos viršininkas Kauno valstybinėje siuvimo įmonėje *Baltija* užsakė 4,2 m balto atlaso, o 1993 m. vasario 5 d. raštu Nr. 01-13-46 siuvykloje *Krantai* užsakė jame išsiuvinėti Karinių oro pajėgų vėliavą. Iki šiol tai yra svarbiausioji Lietuvos kariuomenės Karinių oro pajėgų relikvija. Savo piešiniu ji labai primena praėjusio amžiaus trečiame – ketvirtame dešimtmečiuose naudotą Lietuvos karo aviacijos vėliavą, jos elementai panaudoti kuriant kitus KOP simbolius.

Vieno svarbiausių KOP simbolių – Vyčio kryžiaus, dar 1921 m. balandžio 12 dieną tapusio Lietuvos karo aviacijos lėktuvų atpažinimo ženklu, dailininko Nerijaus Treinio atkurta piešinį 1992 m. spalio 22 d. patvirtino Lietuvos heraldikos komisija prie Lietuvos Respublikos Aukščiausios Tarybos Prezidiumo.

1993 m. liepos 28 d. krašto apsaugos ministro įsakymu Nr. 703 sudaryta komisija karinių kvalifikacinių ir pasižymėjimo ženklų bei jų nuostatų projektų rengimui. Karinėms oro pajėgoms joje atstovavo Užnugario tarnybos Medžiaginio aprūpinimo skyriaus viršininkas vyr. lt. Juozas Zažeckis. Tačiau dar prieš tai, 1993 m. birželio 10 d. krašto apsaugos ministro įsakymu atkurta Lietuvos karo aviacijos garbės ženklas *Plieno Sparnai* – vienintelis dar tarpukario metais įsteigtas specialiai lakūnams skiriamas apdovanojimas naudojamas ir šiuolaikinėse Karinėse oro pajėgose, tad ir jo istoriją norisi priminti išsamiau.

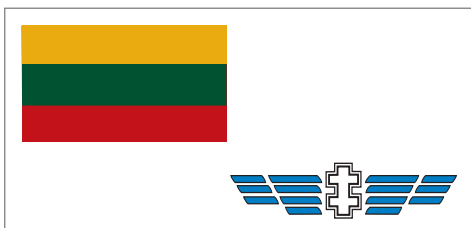

Karinių oro pajėgų  
vėliava

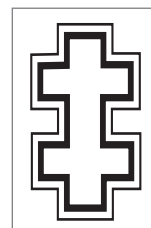

1992 metais atkurto  
Lietuvos Respublikos  
karinių orlaivių  
skiriamąjo ženklo  
rekonstrukcija



*Kyla Lietuvos kariuomenės Sausumos, Oro ir Jūros pajėgų vėliavos. 2009 m.*



*Pirmųjų KAM Aviacijos tarnybos karių priešaikos ir vėliavos pašventinimo iškilmės Karininkų ramovėje. Prie vėliavos – leitenantai A. Leita, R. Aksomaitis, D. Guzas. Kaunas, 1992 09 25*



*Naujasis KOP vadas brg. gen. E. Mažeikis bučiuoja kariuomenės vado gen. mjr. Arvydo Pociaus laikomą KOP vėlavą. 2011 05 17*

\* \* \*

1919 m. kovo 12 d. prie Aviacijos dalies įkurta Karo aviacijos mokykla, kurią baigę 34 lakūnai ir oro žvalgai tapo pirmaisiais Lietuvoje paruoštais aviacijos specialistais. Kadangi 1919 m. gruodžio 16 d. vienintelę laidą išleidusi mokykla buvo uždaryta ir tik keturi jos absolventai skraidė savarankiškai, skraidymo mokslai buvo tęsiami 1920 m. įkurtoje Mokomojoje eskadrilėje ir prie jos organizuojamuose kursuose. Nuo 1927 m. aviacijos kursai tapo 1921 m. įkurtų Aukštųjų DLK Vytauto karininkų kursų (1930 m. pavadintų Vytauto Didžiojo karininkų kursais) Aviacijos skyriumi. 1932 m. spalio 1 d. įsteigus Karo aviacijos mokyklą, turėjusią karininkų ir puskarininkų klases su lakūnų ir mechanikų skyriais, visi aviacijos kursai buvo organizuojami joje. Nuo 1935 m. aviacijos karininkus taip pat ruošė ir 1919 m. Kaune įkurta Karo mokykla, kuri 1929 m. pavadinta Pirmojo Lietuvos Prezidento vardu.

Nuolat daugėjant vis sudėtingesnes užduotis atliekančių lakūnų (1921 m. sausio 1 d. Oro laivyne tarnavo 31 karininkas, 269 liktiniai ir kareiviai, 6 karo valdininkai, jo ginkluotėje buvo 41 lėktuvas (tik 11 iš jų buvo naudojami), 49 kulkosvaidžiai, 2548 bombos), teko ieškoti kriterijų, įvertinančių lakūnų kvalifikaciją. Tuo tikslu 1920 m. rugpjūčio mėnesį paskelbtos taisyklės karo lakūno bei oro žvalgo vardams gauti. Tų pačių metų gruodžio 1 d. karo lakūno vardas suteiktas ltn. Jurgiui Dobkevičiui, o 1921 m. balandžio 1 d. oro žvalgo – ltn. Juozui Pranckevičiui. Netrukus šie vardai suteikti ir kitiems, nustatytas sąlygas įvykdžiusiems lakūnams. Apie 1923 m. sukurti šias kategorijas žymintys uniforminiai ženklai – virš munduro dešinės kišenės baltais siūlais juodoje

gelumbėje išsiuvinėti stilizuoti sparnai su sukryžiuotais kardais centre, virš kurių buvo Vyčio kryžius, o po jais atitinkamą kvalifikaciją žyminčios raidės: L – karo lakūnas, Ž – oro žvalgas. Baigusiam mokinio lakūno programą, bet dar neįvykdžiusiam karo lakūno ar oro žvalgo kvalifikacinių reikalavimų paskirtam tolesnei tarnybai į oro eskadrilę kariui, buvo suteikiamas einančio karo lakūno ar oro žvalgo pareigas vardas.

1933 m. rugsėjo 30 d. paskelbtos *Karo aviacijos lekiuojančio personalo į rangus pakėlimo taisyklės*, kuriose numatyti mokinio lakūno bei II-asis ir I-asis karo lakūnų rangai. Pastarųjų ženklais tapo geltonais siūlais tamsiai mėlynoje gelumbėje išsiuvinėti stilizuoti sparnai su Vyčio kryžiumi ir sukryžiuotais kardais (I-ojo rango) arba be jų (II-ojo rango) centre. Vėliau karo lakūno rangas oficialiuose dokumentuose buvo vadinamas eile.

Vis dėlto, per dešimtmetį parengtų lakūnų meistriškumui įvertinti ir šių kategorijų jau nepakako. Nuolat intensyvėjo tarpvalstybiniai ryšiai, daugėjo pasikeitimų vizitais, kurių metu Lietuvos karo lakūnai buvo apdovanojami Čekoslovakijos lauko lakūno piloto, Latvijos aviacijos pulko, Prancūzijos karo lakūno specialybės ir kitais garbės ženklais, tuo tarpu atsakomajam svečių pagerbimui Lietuvos karo lakūnai neturėjo nieko. Įvertinus šias aplinkybes, 1932 m. balandžio 7 d. Įsakymu kariuomenei Nr. 24 (5 priedas) įsteigtas Lietuvos karo aviacijos garbės ženklas *Plieno Sparnai*, skirtas apdovanoti atitinkamus kvalifikacinius reikalavimus įvykdžiusius Karo aviacijos lakūnus ir kitus, ypatingų nuopelnų turinčius, Lietuvos bei užsienio šalių piliečius.

Ne mažiau kaip 200 valandų išskraidžiusius ir ne trumpiau kaip 5 metus I-os eilės karo lakūnu tarnavusius Lietuvos karo lakūnus apdovanojimui pristatydavo eskadrilių vadai. Patikrinusi duomenis Garbės ženklo taryba apdovanotųjų sąrašą pateikdavo Karo aviacijos viršininkui, kuris krašto apsaugos ministro vardu paskelbdavo apie apdovanojimą. Kiekvienų metų pradžioje praėjusiais kalendoriniais metais apdovanotųjų *Plieno Sparnais* sąrašas būdavo įteikiamas Kariuomenės štabui.

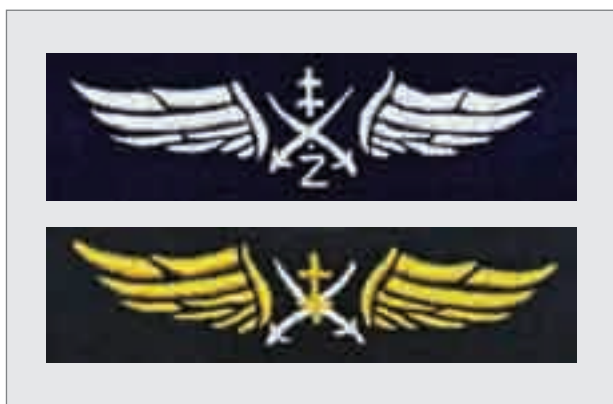

*Iki 1933 m. Lietuvos karo aviacijoje naudotas Oro žvalgo ir 1933–1940 m. naudotas I-os eilės karo lakūno ženklai*



*1932 metais įkurtas garbės ženklas „Plieno Sparnai“*

*Plieno Sparnų* ženklą, vaizduojančio septyniuose horizontuose sukomponuotus, 16 kniedžių sujungtus sparnus su balta emale dengtu į dešinę pasvirusiu Vyčio kryžiumi centre, sukūrimo istoriją apie 1970 m. mjr. Jonas Pyragius aprašė laiške JAV gyvenančiam aviacijos istorikui Edmundui Jasiūnui: *Aviacijos viršininkas (gen. št. plk. S. Pundzevičius) 1928 m. gale man pavedė rūpintis specialaus aviacijos dešimtmečiui skirtu paminėti leidinio suredagavimu ir išleidimu. Leidiniui parinkau pavadinimą „Mūsų Sparnai“. Viršelio piešinį padarė kpt. Jonas Špokevičius (jis tada lankė Meno mokyklą). Buvo atvaizduota kniedėmis sujungtos metalinės plokštės, sudarančios fantastinį sparnų vaizdą. Man toptelėjo mintis – Plieno Sparnai! Kilo mintis pagal šią mintį suprojektuoti metalinį ženklą, kurį būtų galima dėvėti prie uniformos ar švarko. Privačios iniciatyvos tvarka J. Špokevičius sukūrė ženklą projektą, kuris buvo pasiūlytas vadovybei ir pripažintas priimtiniu. Projektuojant J. Špokevičiui savo patarimais talkininkavo kpt. L. Zibavičius ir Meno mokyklos studentas B. Pundzius. Pavedant ženklą iš projekto į metalą, graveriams vis nesisekė išgauti perspektyvos išpūdzio. Tik iš kelinto karto Čekoslovakijoje Prahos firma Karnet a Kissely padarė priimtina pavyzdį, kuris ir buvo oficialiai priimtas ir pavadintas „Plieno Sparnai“.*

Kai kurie aviacijos veteranai tvirtindavo, kad *Plieno Sparnų* ženklą autorius yra 1928 m. Kauno meno mokyklos Bendrąjį skyrių baigęs ir 1929–1930 m. joje skulptūrą studijavęs karo lakūnas mjr. Jonas Mikėnas, tačiau jis apie tai savo atsiminimuose neužsimena, neatsakė ir į tiesioginį, mano jam apie 1987 m. pokalbio metu, užduotą klausimą.

*Plieno Sparnų* ženklas buvo gaminamas Prahoje, *Karnet a Kisieley* firmoje 20x62 mm dydžio iš 990 prabos vietomis juodinto sidabro. Ženklo reverse buvo du 34 mm atstumu nutolę sraigteliai su sidabruotomis žalvarinėmis 14 mm skersmens veržlėmis. Jis buvo nešiojamas kairėje munduro pusėje, virš apdovanojimų juostelių. Apdovanotasis šiuo ženklu nebenešiodavo I-os eilės karo lakūno ženklo. Taip pat buvo gaminama ir ženklo miniatiūra, skirta nešioti prie civilio vakarinio kostiumo.

1932 m. rugsėjo 1 d. Įsakymu Aviacijai Nr. 33 paskelbti pirmieji *Plieno Sparnais* apdovanotieji lakūnai – plk. ltn. Antanas Gustaitis, mjr. Vytautas Jablonskis, mjr. Leonardas Peseckas, mjr. Antanas Stašaitis ir mjr. Vsevolodas Šenbergas, kurie sudarė Garbės ženklo tarybą. Vienam iš jų išėjus į atsargą, jį pakeisdavo sekantis, seniausiai apdovanotas tikrojoje karo tarnyboje besantis lakūnas. 1934 metais pradėjusį vadovauti Karo aviacijai plk. A. Gustaitį Tarybos pirmininko poste pakeitė mjr. L. Peseckas, 1938 m. pastarąjį – plk. ltn. Česlovas Januškevičius, o šį 1939 m. – plk. ltn. Viktoras Reimontas.

Iki šiol niekam nepavyko sudaryti išsamaus apdovanotųjų *Plieno Sparnais* sąrašo. Žinomi pirmieji karo lakūnai, vėliau sudarę pirmąją Garbės ženklo tarybą. Spaudoje buvo skelbta ir apie kitus apdovanotuosius. Naudodamasis to meto periodika bei aviacijos veteranų prisiminimais, pirmasis apdovanotųjų sąrašą sudarė plk. ltn. Leonardo Pesecko sūnus Vytautas ir paskelbė jį žurnale *Lietuvos sparnai* (1993 m. Nr. 4).

Knygos *Už nuopelnus Lietuvai* antrame tome (Vilnius, 2003, 712 p.) Vilius Kavaliauskas pateikė šimtas dviejų apdovanotų asmenų sąrašą (p. 552–553), kartu nurodydamas apdovanojimo datą ir Garbės ženklo tarybos posėdžio protokolo numerį (nuo 1 iki 26). Iš šios publikacijos matyti, kad jam nepavyko rasti protokolų Nr. 18 (1937 m.) ir Nr. 21 (1938 m.), o paskutinis archyve jo rastas protokolas Nr. 26 datuotas 1939 m. gruodžio 30 d.



*Pirmasis „Plieno Sparnais“ apdovanotas karo lakūnas –  
brg. gen. A. Gustaitis 1938 m.*

Ruošiant šią publikaciją spaudai Lietuvos centrinio valstybės archyvo 1323 fonde aptikti 1940 m. Įsakymai Karo aviacijai Nr. 65 ir Nr. 80, kuriuose skelbiamos Garbės ženklų tarybos posėdžių protokolais Nr. 27 ir Nr. 29 apdovanotų dar 33 karo lakūnų pavardės. Vėliausias dabar žinomas protokolas surašytas 1940 m. rugpjūčio 28-ąją, t. y. kitą dieną po Vyriausiosios Krašto apsaugos ministerijos likvidacinės komisijos sudarymo. Žinant to meto aplinkybes galima teigti, kad tai buvo paskutinis Garbės ženklų tarybos posėdis, kurio metu paskirta tiek ženklų, kiek jų turėta atsargoje. Tame pačiame fonde saugomuose 1939 m. Įsakymuose Karo aviacijai aptikus įrašą apie protokolą Nr. 21 ir patikslinus V. Kavaliausko knygoje minimų protokolų Nr. 23, Nr. 24 turinį, bet neradus protokolo Nr. 25 paminėjimo paaiškėjo, kad lieka nežinomas trijų protokolų – Nr. 18 (1937 m.), Nr. 25 (1939 m.), ir Nr. 28 (1940 m.) – turinys. Nežinia, ar juose buvo fiksuojami apdovanojimų skyrimo klausimai, todėl negalime teigti, kad nustatėme visų apdovanotųjų garbės ženklų *Plieno Sparnai* pavardes.

Kaip matome iš išlikusių Garbės ženklų tarybos posėdžių protokolų datų, apdovanojimai dažniausiai būdavo skiriami du kartus per metus – liepos ir gruodžio mėnesiais. Tačiau nevengota apdovanoti ir jubiliejų, Valstybės švenčių ar užsienio svečių apsilankymo progomis. Remdamiesi išlikusiais archyviniais dokumentais galime tvirtinti, kad 1932–1940 metais Karo aviacijos garbės ženklų *Plieno Sparnai* apdovanoti ne mažiau kaip 136 asmenys (1 lentelė). Tarp jų devyniasdešimt šeši Lietuvos karo lakūnai (70%), trys karo aviacijai nusipelnę asmenys (2%) ir trisdešimt septyni užsienio

valstybių piliečiai (28%). Tarp pastarųjų buvo vienas JAV (lietuvis Feliksas Vaitkus), vienas Italijos, penki Čekoslovakijos, aštuoni Prancūzijos ir net dvidešimt du Latvijos atstovai. Iš šių skaičių galima spręsti, su kuriomis valstybėmis Lietuvos karo aviacija palaikė glaudžiausius ryšius.

Lietuvos karo lakūnų 1932 m. apdovanota 27, 1933 m. – 5, 1934 m. – 5, 1935 m. – 3, 1936 m. – 12, 1937 m. – 5, 1938 m. – 2, 1939 m. – 6 ir 1940 m. – 33. Įsteigiant *Plieno Sparnų* ženklą jau buvo išugdytas nemažas būrys lakūnų, gerokai praaugusių I-os eilės karo lakūno vardui gauti keliamų reikalavimų lygį. Vėliau kas metai būdavo apdovanojama vidutiniškai po 5–6 lakūnus, ir tik 1940 metais apdovanotųjų skaičius gerokai didesnis. Bet tai jau lėmė ne lakūnų meistriškumo kilimas, o Lietuvos valstybės ir jos institucijų, įskaitant ir Karo aviaciją, likimas.

Tašką XX a. pirmosios pusės *Plieno Sparnų* istorijoje padėjo Raudonosios armijos antsiuvais pasipuošę buvę Lietuvos kariuomenės generolai ir budrūs jų prižiūrėtojai. 1940 m. rugsėjo 25 d. div. gen. Vinco Vitkausko, brg. gen. Jono Černiaus ir komisaro A. V. Cariov pasirašytu įsakymu 29-ajam šaulių teritoriniam korpusui Nr. 13 nurodyta į jį perkeltiems buvusios Lietuvos kariuomenės kariams ordinų, medalių ir kitų pasižymėjimo ženklų bei Lietuvos kariuomenės ir užsienio valstybių karo mokyklų bei akademijų baigimo ženklų nenešioti. Taip *Plieno Sparnai* pusei amžiaus buvo išbraukti iš viešojo gyvenimo ir nuo tol minėti tik sovietinių tardytojų sukurptose bylose, kaip vienas iš suimtojo asmens kaltės įrodymų ...

\* \* \*

1992 m. atkūrus Lietuvos karo aviaciją, garbės ženklas *Plieno Sparnai* išliko garbingiausiu karo lakūnams skiriamu apdovanojimu. 1993 m. birželio 10 d. krašto apsaugos ministras įsakymu Nr. 525, paruoštu plk. Z. Vegelevičiaus, paskelbė šio istorinio atributo atkūrimą, patvirtino jo aprašymą bei statutą (6 priedas). Ženklu apdovanojami už ypatingus nuopelnus Lietuvos karo aviacijai lakūnai, turintys bent 5 metų I-mo rango karo lakūno stažą, per paskutinius 10 metų dėl savo kaltės nepatyrę avarių, neturintys drausminių nuobaudų už tarnybinių pareigų vykdymą ar asmeninį elgesį. Gali būti apdovanojami ir kiti Lietuvos Respublikos ar užsienio valstybių piliečiai, turintys svarių nuopelnų Lietuvos karo aviacijai. Kandidatus apdovanojimui pristato eskadrilių vadai arba vyresnieji pareigūnai, sprendimą priima *Plieno Sparnų* garbės ženklo taryba, jį savo įsakymu skelbia KOP vadas. Statutas numatė, kad apdovanojamiems KOP pareigūnams mokamas 10% atlyginimo priedas, jie turi pirmumo teisę skiriant į aukštesnes pareigas, suteikiant gyvenamąjį plotą, siunčiant mokytis, gali pasirinkti jiems patogų atostogų laiką, bet šis punktas 1998 m. balandžio 1 d. krašto apsaugos ministro įsakymu Nr. 332 pripažintas netekusiu galios. 1993 m. birželio 25 d. Karinių oro pajėgų vadas įsakymu Nr. 74 patvirtino Garbės ženklo *Plieno Sparnai* laikinąją tarybą, kurią sudarė plk. ltn. Juozas Rutkevičius (pirmininkas), mjr. Jonas Noreika, mjr. Algirdas Bučinskas, vyr. ltn. Kazimieras Šalčius.

Ženklus pagal Lietuvos technikos muziejuje saugotą mjr. J. Pyragiaus kolekcijai priklausiusį pavyzdį pagamino dailininkas Antanas Vaičiėkauskas. Norint pabrėžti istorinį tęstinumą, bet nežinant tikslaus prieškario metais išduotų ženklų skaičiaus, naujosios laidos ženklus nuspręsta numeruoti, numeraciją simboliškai pradėdant nuo 101 numerio.



*KOP vadas plk. E. Mažeikis „Plieno Sparnus“ įteikia Antrosios aviacijos bazės vadui plk. ltn. A. Leitai. 2004 m.*



*KOP vadas brg. gen. A. Leita „Plieno Sparnų“ garbės ženklą įteikia baigiančiam kadenciją kariuomenės vadui gen. mjr. Valdui Tutkui. 2009 06 18*





*Pirmo rango karo lakūnas, orlaivio vadas, „Plieno Sparnų“ kavalerius plk. Stasys Murza (su 1997 m. pavyzdžio kasdienine-paradine uniforma). 1998 m.*



*Karo lakūnas, orlaivio vadas, „Plieno Sparnų“ kavalerius mjr. Kazimieras Maskoliūnas (su 2001 m. pavyzdžio kasdienine uniforma). 2005 m.*

Keičiantis Karinių oro pajėgų personalo sudėčiai, vado įsakymais kelis kartus keista ir *Plieno Sparnų* garbės ženkle tarybos sudėtis: 1995 m. vasario 7 d. įsakymu Nr. 30 Tarybos pirmininku vėl paskirtas plk. lt. Juozas Rutkevičius, nariais – mjr. Jonas Noreika, kpt. Eugenijus Karpas, kpt. Rimantas Aksomaitis; 1998 m. spalio 19 d. įsakymu Nr. 265 Tarybos pirmininku paskirtas plk. Stasys Murza, nariais – mjr. Jonas Marcinkus, kpt. Algirdas Kudžmaitis, kpt. Kazimieras Maskoliūnas; 2002 m. vasario 7 d. įsakymu Nr. 36 Tarybos pirmininku paskirtas plk. lt. Aleksas Karalavičius, nariais – plk. lt. Artūras Kaminskas, mjr. Eugenijus Karpas, plk. lt. Jonas Marcinkus, plk. lt. Eugenijus Raubickas. Plk. lt. A. Karalavičiui išėjus į atsargą 2003 m. vasario 6 d. įsakymu Nr. V-30 pirmininku paskirtas plk. lt. Jonas Marcinkus, o nariu papildomai plk. lt. Povilas Šimkavičius.

2003 m. rugpjūčio 26 d. įsakymu Nr. V-282 Tarybos pirmininku paskirtas plk. lt. Artūras Kaminskas, nariais – ats. plk. Stasys Murza ir plk. Zenonas Vegelevičius. Tai buvo pirmoji Taryba, kurią sudarė tik apdovanoti *Plieno Sparnais* asmenys. 2004 m. liepos 19 d. įsakymu Nr. V-245 *Plieno Sparnų* garbės ženkle taryba papildyta trimis šio ženkle kavaleriais: plk. lt. Artūru Leita, mjr. Kazimieru Maskoliūnu, mjr. Algirdu Jakimavičiumi.

2005 m. rugpjūčio 2 d. krašto apsaugos ministras įsakymu Nr. V-986 patvirtino naują *Plieno Sparnų* statuto redakciją (7 priedas), kurią pagal griežtus tuometinio KOP vado plk. Jono Marcinkaus nurodymus paruošė plk. lt. Artūras Kaminskas, mjr. Ka-



Apdovanojimo „Plieno Sparnai“ garbės ženklų pažymėjimas. 2007 m.

zimieras Maskoliūnas ir KOP štabo archyvaras Algirdas Gamziukas. Nuo tada šis apdovanojimas vadinamas Lietuvos kariuomenės Karinių oro pajėgų karo lakūnų garbės ženklų *Plieno Sparnai*. Naujoji statuto redakcija numatė, kad kandidatus apdovanojimui teikia KOP vadas, KOP dalinių vadai, Garbės ženklų *Plieno Sparnai* tarybos nariai. Kandidatas turi būti ne mažiau 10 metų išstarnavęs Lietuvos kariuomenės Karinėse oro pajėgose lakūnu, per paskutinius 5 metus būti dėl savo kaltės nepatyręs aviacinių incidentų, pasižymėti aktyviomis profesionaliomis ir organizacinėmis savybėmis, būti teigiamai charakterizuojamam tiesioginių viršininkų, arba kitaip nusipelnusiam Lietuvos kariuomenės Karinėms oro pajėgoms. Pakeitus ženklų statutą, keitėsi ir tarybos sudėtis: 2006 m. kovo 7 d. KOP vado įsakymu Nr. V-102 jos pirmininku paskirtas plk. ltn. Artūras Kaminskas, o nariais mjr. Algirdas Jakimavičius, mjr. Kazimieras Maskoliūnas, ats. plk. Stasys Murza ir plk. Zenonas Vegelevičius, o 2006 m. gruodžio 15 d. įsakymu Nr. V-484 pirmininku – plk. ltn. Artūras Kaminskas, nariais – mjr. Kazimieras Maskoliūnas, mjr. Jurius Jakšys ir kpt. Gintautas Griauzdė. 2007 m. lapkričio 5 d. KOP vado įsakymu Nr. V-379 tarybos pirmininku paskirtas plk. ltn. Vidmantas Raklevičius, nariais – plk. ltn. Artūras Kaminskas, plk. ltn. Audronis Navickas, mjr. Kazimieras Maskoliūnas ir kpt. Vincas Chrapačas. 2009 m. gruodžio 28 d. įsakymu Nr. V-352 KOP vadas dar kartą pakeitė Tarybos sudėtį: pirmininku paskirtas plk. ltn. Devis Martusevičius, nariais – mjr. Algirdas Kudžmaitis, plk. ltn. A. Navickas, mjr. Sergejus Bogačiovas ir mjr. Viktoras Krivobokas. 2011 m. vasario 28 d. Karinių oro pajėgų vado įsakymu Nr. V-63 sudarytos Tarybos pirmininku paskirtas plk. ltn. Devis Martusevičius, nariais: mjr. Sergejus Bogačiovas, mjr. Viktoras Krivobokas, vrš. Dainius Kulbis, plk. ltn. Virginijus Steponavičius.

Pasibaigus pirmiesiems, 1993 m. pagamintiems ženklams (20 vnt.), 2006 m. gegužės 30 d. įsakymu Nr. V-214 KOP vadas patvirtino operacinius-techninius reikalavimus naujai *Plieno Sparnų* ženklų, jų miniatiūrų ir dėžučių partijai. Ženkilai turi būti gaminami iš 925 prabos sidabro, 62 mm pločio, 18 mm aukščio ir 4 mm storio. Prie drabužių tvirtinami 10 mm ilgio nusmailintais galais strypeliais su fiksatoriais. 2006 m. birželio 2 d. sudaryta sutartis su UAB *Alpera* dėl 10 komplektų (Nr. 121 – 130), kuriuos sudaro du ženklai ir miniatiūra (du kartus sumažintas ženklo variantas) specialioje dėžutėje, pagaminimo naudojantis Karinėse oro pajėgose saugomomis formomis. 2007 m. pabaigoje UAB *Alpera* pagamino dar 35 komplektus ženklų (Nr. 131 – 165).

Apie pirmąjį atkurtuoju garbės ženklu apdovanotąjį plk. Z. Vegelevičių, kuriam Garbės ženklo taryba *Plieno Sparnus* skyrė 1994 m. sausio 5 d. posėdyje, kariuomenės vadas paskelbė savo 1995 m. spalio 6 d. įsakymu Nr. 202. Likusiųjų apdovanotųjų asmenų pavardes savo įsakymais paskelbė Karinių oro pajėgų vadas. Tarp apdovanotųjų yra trisdešimt vienas Lietuvos karo lakūnas (84%), trys karo aviacijai nusipelnę asmenys (8%) ir trys užsienio valstybių karo lakūnai (8%) (2 lentelė).

Nors per atkurtojo garbės ženklo gyvavimo laikotarpį juo buvo apdovanota palyginus nedaug asmenų, visgi nebuvo nuosekliai išlaikyta ženklų numeracija. 2004 metais paskubomis nusprendus šiuo ženklu pagerbti išleidžiamą į atsargą Estijos karinių oro pajėgų vadą, jam įteiktas ženklas su numeriu 118, nors prieš tai buvo suteiktas tik turintis 110 eilės numerį. O štai ženklo su numeriu 112, matyt, visai nebus. Jo istorija susijusi su neplanuota Lietuvos karinių oro pajėgų vadų kaita 2005 metais. Tų metų gegužės 10 d. įvykusiame Garbės ženklo tarybos posėdyje buvo nuspręsta apdovanoti ats. plk. lt. Donatą Skučą ir plk. Joną Marcinkų. Netrukus paskelbtas įsakymas apie D. Skučo apdovanojimą ženklu Nr. 113, Garbės ženklo tarybos pirmininkas Lietuvos kariuomenės vadui 2005 m. birželio 10 d. pasirašė teikimą Nr. VL-35 apdovanoti KOP vadą, tačiau šis apie apdovanojimo skyrimą turėjusio skelbti kariuomenės vado įsakymo taip ir nesulaukė, o 2005 m. rugsėjo 22 dieną neteko ne tik užimamų pareigų, bet ir galimybės tęsti tarnybą Lietuvos kariuomenėje.

\* \* \*

Atkurtoje Lietuvos karo aviacijoje daugėjant lakūnų ir kitų aviacinių profesijų specialistų, įvairėjant ir intensyvėjant jų atliekamoms užduotims, nuolat teko rūpintis karių kvalifikacija bei reglamentuoti jiems keliamus reikalavimus. 1993 m. spalio 20 d. krašto apsaugos ministras įsakymu Nr. 1006 patvirtino I – IV rango lakūnų ir skraidymo vadovų bei I – III rango inžinerinio ir ryšių personalo klasifikacijos laipsnių suteikimo nuostatus, o 1993 m. lapkričio 17 d. įsakymu Nr. 1132 – lakūnų ruošimo kursų pratimų sąrašą, nurodantį konkretų lakūnų ir navigatorių pasiruošimo lygį klasifikacijos rangų suteikimui bei patvirtinimui. Kadangi nuostatuose buvo numatyta, kad kariai prie uniformos nešioja suteikto klasifikacijos laipsnio ženklą, tai šie ženklai pagal 1993 m. kovo mėn. paruoštą dailininko Nerijaus Treinio projektą netrukus buvo pagaminti. Įdomu pažymėti, kad jie niekada taip ir nebuvo patvirtinti įsakymu, nors prie uniformų segami iki šiol.

1993 m. rugpjūčio 9 d. raštu Nr. 01-13-457 Karinės oro pajėgos užsakė Šilkografijos ceche *Ramunė* pagaminti 2000 vnt. 60x30 mm dydžio antsiuvų *Karinių oro pajėgų vėliava*, o spalio 12 d. raštu Nr. 01-13-675, adresuotu UAB *Suvenyras* – pagaminti 2500 vnt. pilotės ženklų, 900 vnt. kategorijų ženklų, 500 vnt. kaklaraiščio segtukų, 100 vnt. Orlaivio vado ženklų.



*Klasifikacijos  
rangų ženklų  
pavyzdžiai.  
1993 m.*



*1993 metais sukurti  
KOP specialistų  
klasifikacinių rangų  
ženklų eskizai*

1999 m. sausio 12 d. krašto apsaugos ministro įsakymu Nr. 51 *KOP klasifikaciniai nuostatai* pripažinti netekusiais galios, o tų pačių metų vasario 26 d. įsakymu Nr. 209 patvirtinti *Laikinieji karo lakūnų ir navigatorių kvalifikacinių rangų reikalavimai* ir palikti galioti iki 1998 metų pabaigos pagal tuo metu galiojusius reikalavimus suteikti rangai. Netrukus Karinių oro pajėgų vadas pateikė *Karo aviacijos lakūnų ir navigatorių kvalifikacijos nuostatų*, nustatančių I–III karo lakūnų ir karo navigatorių rangų suteikimo sąlygas bei šiuos, o taip pat I–II skrydžio vadovų rangus žyminčių dailininko Kazimiero Simanonio sukurtų ženklų projektus.

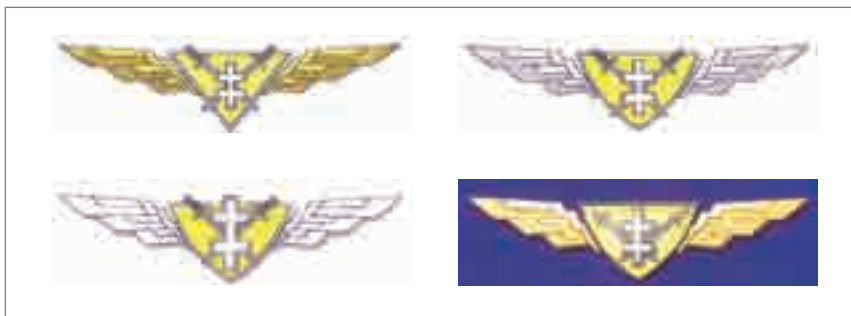

*Karinių oro pajėgų  
lakūno profesinio  
ženklų projekto  
variantai.  
Dail. K. Simanonis,  
1999–2001 m.*



*KOP Ginkluotės ir technikos remonto depo vadas  
plk. ltn. Vytautas Čepaitis. Ant uniforminio švarko matomas  
pirmo rango karo aviacijos inžinieriaus ženklas. 2009 m.*

2000 m. vasario 25 d. KAM įsakymu Nr. 200 patvirtinti *Lakūnų, navigatorių ir borto technikų kvalifikacinių kategorijų suteikimo nuostatai*, o 2002 m. balandžio 5 d. įsakymu Nr. 496 – *Lietuvos kariuomenės Karinių oro pajėgų lakūno, navigatoriaus, borto techniko ir gelbėtojo profesinių ženklų nuostatai* (8 priedas). Ženklų projektus sukūrė dailininkas Kazimieras Simanonis. Juos kelis kartus svarstė Karinių oro pajėgų heraldikos komisija, pritarė Krašto apsaugos ministerijos heraldikos komisija, o 2002 m. sausio 29 d. patvirtino Lietuvos heraldikos komisija prie Respublikos Prezidento. Įdomu pažymėti, kad pagaminti ir naudojami ženklai neatitinka (dydžiu, emalės spalva) patvirtinto aprašymo. Ženklai gaminami iš žalvario, yra kiek išgaubti, trijų aukštų, 90 mm ilgio ir 21 mm aukščio. Averse pirmąjį aukštą sudaro stilizuoti laužyto kontūro sparnai, antrąjį aukštą – skydo formos mėlynos spalvos emale dengta plokštelė su 1 mm aukščio borteliu su nuolydžiu į išorę, trčiąjį – Vyčio kryžius. Lakūno ir navigatoriaus ženkle pirmojo aukšto sparnai ir antrojo bortelis yra auksuoti, Vyčio kryžius dengtas aukso spalvos emale, borto techniko ir gelbėtojo sparnai ir bortelis – nikeliuoti, Vyčio kryžius dengtas baltos spalvos emale. Navigatoriaus ženkle Vyčio kryžius tvirtinamas Žemės rutulio kontūro, borto techniko – dvylikos dantukų dantračio, gelbėtojo – pirmosios pagalbos ženkle fone.

1994 m. balandžio 7 d. krašto apsaugos ministro įsakymu Nr. 218, parengtu plk. Stasio Murzos, patvirtinti Orlaivio vado ir Orlaivio garbės vado skiriamieji ženklai bei jų nuostatai (9 priedas), kuriuose nustatyta, kad Orlaivio vado ženklas, 10x20 mm dydžio, vaizduojantis išskleistais sparnais Ikarą, (geltonos spalvos) turėtų būti suteikiamas karo lakūnui, paskyrus jį orlaivio vadu. Pirmą kartą tai padaryta 1994 m. birželio 17 d. KOP vado įsakymu Nr. 138. Analogiškas Orlaivio garbės vado ženklas (baltos



*Karo lakūno profesinis ženklas. 2002 m.*



*Navigatoriaus profesinis ženklas. 2002 m.*



*Gelbėtojo profesinis ženklas. 2002 m.*



*Borto techniko profesinis ženklas. 2002 m.*

spalvos) teikiamas kaip apdovanojimas už nuopelnus aviacijai. Iš viso 1994 – 2005 m. Orlaivio vado skiriamieji ženklai suteikti 59 KOP lakūnams (3 lentelė), o Orlaivio garbės vado ženklų apdovanoti 43 asmenys (4 lentelė) – tiek, kiek turėta 1994 m. abiejų pavyzdžių ženklų. Šie ženklai pagaminti pagal Marijono Želnio pieštą eskizą. Pagaminus naują paausdotų Orlaivio vado skiriamųjų ženklų partiją (100 vnt.) 2008 m. kovo 26 d. KOP vado įsakymu Nr. V-98 jis suteiktas dar aštuoniems karo lakūnams. Jiems įteikti ir naujo pavyzdžio A4 formato pažymėjimai. Trisdešimt dviems, dar tebetarnaujantiems anksčiau orlaivio vadais tapusiems, kariams 2008 m. kovo 26 d. KOP vado įsakymu Nr. V-100 nurodyta išduoti šio ženklų dublikatą. Iki 2009 m. pabaigos skiriamasis Orlaivio vado ženklas suteiktas 71 karo lakūnui.

1997 m. birželio 11 d. krašto apsaugos viceministras raštu Nr. 12-1912 kreipėsi į Karinių oro pajėgų vadą, informuodamas, kad Krašto apsaugos ministerijos Apdovanojimų ir skatinimų komisija paruošė Krašto apsaugos sistemos garbės, pasižymėjimo



1994 metais patvirtintas KOP Orlaivio vado (Orlaivio garbės vado) ženklų eskizas



Orlaivio vado skiriamasis ženklas



Orlaivio vado skiriamojo ženklų pažymėjimas



Apdovanojimo Orlaivio garbės vado ženklų pažymėjimas

ir kitų ženklų sąrašo projektą bei nurodė skubos tvarka pateikti Karinių oro pajėgų garbės ženklų, skirtų KOP kariams ir tarnautojams už ypatingus nuopelnus bei uolia ir sąžiningą tarnybą, taip pat kitiems asmenims, suteikusiems svarią paramą Karinėms oro pajėgoms, statuto projektą. 1997 m. rugpjūčio 20 d. raštu Nr. 01-20-672, pasirašytu KOP štabo viršininko, *Karinių oro pajėgų garbės ženklų statuto projektas* (10 priedas) pateiktas KAM Personalo ir socialinės saugos departamentui, o 1998 m. vasario 5 d. dailininko Liudo Gedmino sukurtą ženklų projektą patvirtino Lietuvos heraldikos komisija prie Respublikos Prezidento, tačiau šis apdovanojimas taip ir liko neįsteigtas. Jo įteisinimo darbus vėl atnaujino 2006 m. rugsėjo 4 d. KOP vado įsakymu Nr. V-353 sudarytas Karinių oro pajėgų 15-ųjų įkūrimo metinių minėjimo organizacinis komitetas. Jam rekomendavus, 2006 m. spalio 3 d. raštu Nr. IS-1387 (1.32) KOP vadas kreipėsi į kariuomenės vadą dėl leidimo įsteigti Lietuvos kariuomenės Karinių oro pajėgų Garbės ženklą, tačiau 2007 m. gegužės 14 d. įvykusiame posėdyje Lietuvos kariuomenės komisija heraldinių simbolių, kitos simbolikos bei karinių ženklų naudojimo reikalingumui įvertinti šiam sliūlymui nepritarė.

Kol buvo ruošiami KAS apdovanojimų projektai, Karinių oro pajėgų užsakymu dailininkas Kazimieras Simanonis sukūrė Karinių oro pajėgų atminimo medalį ir pagamino 200 jo egzempliorių (2007 m. panaudojus turimas formas pagaminti dar 100 vnt.). Medalis yra apskritimo formos, averso paviršius veidrodinis, pakraščius juosia siaura iškilė juostelė. Viršuje yra iškilus užrašas puslankiu: *LIETUVOS KARINĖS ORO PAJĖGOS*. Apatinėje dalyje reljefiškai iškiliai pavaizduoti stilizuoti sparnai, du sukryžiuoti kalavijai rankenomis žemyn ir Vyčio kryžius. Po ženklų pavaizduotos dvi iškilios sukryžiuotos

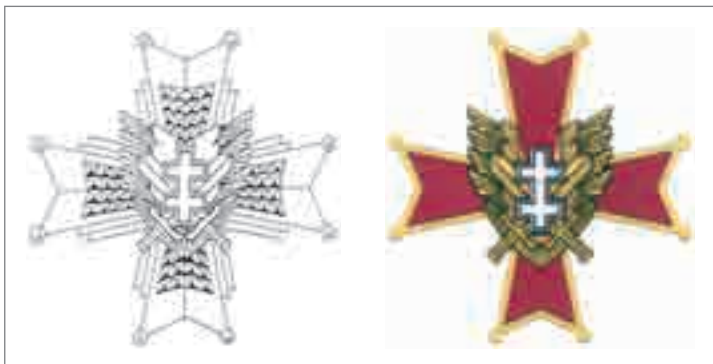

*KOP garbės ženklų piešinių variantai. Dail. L. Gedminas, 1998 m.*

ąžuolo šakelės. Sparnai išsikiša už medalio plokštumos ribų. Reverse išgraviruotas medalio eilės numeris (pirmuosiuose apdovanojimuose jo nebuvo). Medalis gaminamas iš geltono metalo, skersmuo 50 mm, plokštumos storis 2 mm, maksimalus iškilimas 5 mm.

Pirmieji šio apdovanojimo, skirto Karinių oro pajėgų karių, tarnautojų, kitų organizacijų bei asmenų nuopelnų įvertinimui, egzemplioriai 1999 m. kovo 10 d. Karinių oro pajėgų vado įsakymu Nr. 37 įteikti minint Lietuvos karo aviacijos 80-metį. Iki 2011 m. rudens šį apdovanojimą gavo 333 Lietuvos bei užsienio valstybių piliečiai ir organizacijos (5 lentelė). Medalis teikiamas arba bendrame aplanke su apdovanojimo liudijimu, arba dėžutėje.



*Apdovanojimo Karinių oro pajėgų atminimo medaliu pažymėjimas. 2006 m.*



Minint pirmųjų apdovanojimų dešimtmetį, susigriebta ši medalių *legalizuoti* – 2010 m. kovo 10 d. KOP vado įsakymu Nr. V-70 sudaryta KOP štabo viršininko plk. lt. Sigitas Gudeikos vadovaujama darbo grupė, kuriai pavesta iki balandžio 30 d. paruošti apdovanojimo Karinių oro pajėgų atminimo medaliu nuostatus. Kaip šios grupės nariui, teko garbė konsultuojantis su Vytauto Didžiojo karo muziejaus numizmatikos specialiste Gerda Vaitkiene parengti ir pateikti derinimui pirminį medalio aprašymo ir nuostatų variantą. Tačiau jie taip ir liko nepatvirtinti. 2010 m. balandžio mėnesį pagaminta trečioji KOP Atminimo medalių serija (50 vnt.).

1999 m. gruodžio 28 d. krašto apsaugos ministro įsakymu Nr. 1492, greta kitų Krašto apsaugos sistemos pasižymėjimo ženklų, įsteigtas Karinių oro pajėgų lygmens medalis *Už pasižymėjimą*, patvirtintas jo aprašymas ir statusas (11 priedas). Jie patikslinti 2002 m. gegužės 29 d. krašto apsaugos ministro įsakymu Nr. 797 (12 priedas), o 2002 m. lapkričio 19 d. įsakymu Nr. 1677 patvirtinta medalio liudijimo forma (ji pakeista 2003 m. rugpjūčio 8 d. įsakymu Nr. V-858). Medaliumi apdovanojami tikrosios karo tarnybos kariai už asmeninį pasiaukojimą atliekant tarnybines pareigas ekstremaliosiomis sąlygomis, už iniciatyvų ir sumanų vadovavimą padaliniui bei sėkmingai atliktą sudėtingą aukštesnės vadovybės užduotį ekstremaliosiomis sąlygomis, už pasiaukojimą gelbstint kitų asmenų gyvybę mokymų ar pratybų metu. Apdovanojami pasižymėjusius karius teikia kariuomenės pajėgų, junginių ar atskirų vienetų vadai. Pritarus kariuomenės pajėgų patariamosioms komisijoms, sprendimą priima pajėgų vadai.



KOP medalis „Už pasižymėjimą“ ir jo miniatiūra



Apdovanojimo KOP medaliu „Už pasižymėjimą liudijimas“

Medalis yra kryžiaus formos, dviejų aukštų, 32x32 mm dydžio. Averso pirmame aukšte – sidabruotas 1 mm aukščio matinis kryžius, kurio galai 10 mm pločio nuo centro plėtėjantys su simetriškais laipteliais. Antrą aukštą sudaro auksuotas 0,8 mm aukščio kalavijas su ažuolo vainiku. Reversas lygus. Kaspinas yra iš 32 mm pločio prie metalinio skydelio pritvirtinto į apačią siaurėjančio muaro. 14 mm pločio centrinis dryžis yra mėlynos (sausumos pajėgų – žalios, savanorių – rubino, jūrų – juodos) spalvos, nuo jo į kraštus išsidėstę 3 mm pločio pilkas metalo atspalvio, 5 mm pločio raudonos spalvos ir 1 mm pilkas metalo atspalvio dryžiai. 2001 m. spalio 31 d. Karinių oro pajėgų vadas įsakymu Nr. 345 sudarė apdovanojimo šiuo medaliu patariamąją komisiją, o 2001 m. lapkričio 21 d. įsakymu Nr. 361 skyrė pirmuosius apdovanojimus (6 lentelė). 2005 m. kovo 10 d. Karinių oro pajėgų vado įsakymu Nr. V-85 šio medalio egzempliorius, pažymėtas 104 numeriu, bei nenumeruotas garbės ženklas *Plieno Sparnai* perduoti Vytauto Didžiojo karo muziejui.

\* \* \*

1993 metais Lietuvoje aviacija tapo vienintele konkrečios veiklos sritimi, turinčia savo valstybinį apdovanojimą. Tų metų sausio 30 d. Lietuvos Respublikos Vyriausybė priėmė nutarimą Nr. 44, kuriuo 1993 metus paskelbė Stepono Dariaus ir Stasio Girėno metais bei atkūrė liepos 17 d. minima Pasaulio lietuvių vienybės dieną, o šių progų šventiniams renginiams organizuoti sudarė kultūros ir švietimo ministro Dainiaus Trinkūno vadovaujamą vyriausybinių komisiją. Viename pirmųjų jos posėdžių komisijos narys statybos ir urbanistikos ministras Algimantas Nasvytis perdavė Beverly Shores (JAV) gyvenančio Lietuvos karo lakūno plk. lt. Leonardo Pesecko sūnaus Vytauto siūlymą įsteigti valstybinį apdovanojimą už nuopelnus Lietuvos aviacijai. Komisijai šiam sumanymui pritarus, ruošti apdovanojimo projektą pavesta Lietuvos aeroklubo prezidentui Antanui Unikauskui ir generaliniam sekretoriui Antanui Karpavičiui. Vėlesniuose posėdžiuose ne kartą buvo svarstomi A. Karpavičiaus pristatyti medalio plastinio sprendimo (kuris buvo ruošiamas kartu su Lietuvos banko planuojama išleisti į apyvartą pirmąją progine 10 litų nominalo moneta) bei statuto projektus, kol galiausiai gegužės pabaigoje jie buvo pateikti Vyriausybei ir Seimui. Svarstant medalio statutą Lietuvos aeroklubo atstovai tvirtino, kad juo per metus bus apdovanojami 6–8 asmenys (na, pirmaisiais metais gal 10–12). Jonas Balčiūnas siūlė juo apdovanoti ir jau mirusius aviatorius, bet man paklausus, ką darysime su S. Dariumi ir S. Girėnu – ar juos apdovanosime jų vardo medaliu, ar ne, ir tuo lyg laikysime nepakankamai nusipelnusiais Lietuvos aviacijai, siūlymas iš dienotvarkės kažkaip išnyko. Vėliau iš aviacijos veteranų vis pasigirdavo siūlymai apdovanoti minėtu medaliu S. Dariaus našlę, bet sunkiai sekėsi suformuluoti teikimui būtinus konkrečius nuopelnus Lietuvos aviacijai, tad iki jos mirties 2000 m. šis siūlymas liko neįgyvendintas.

1993 m. liepos 1 d. Lietuvos Respublikos Seimas priėmė įstatymą Nr. I-196 (13 priedas), kuriuo įsteigtas Stepono Dariaus ir Stasio Girėno žygdarbiui įamžinti bei ypač nusipelnusiems Lietuvos aviacijai asmenims pagerbti skirtas valstybinis apdovanojimas – Dariaus ir Girėno medalis. Juo galima apdovanoti Lietuvos Respublikos bei kitų valstybių piliečius ir asmenis be pilietybės, kuriuos teikia komisija, kurią sudaro ordinų kancleris (pirmininkas), du jo paskirti asmenys bei krašto apsaugos ir susisiekimo ministrai. Netekti apdovanojimo galima tik teismo sprendimu. Pagal skulptoriaus Petro Henriko Garškos sukurtą etaloną apdovanojimo ženklus pagamino Lietuvos monetų



Respublikos Prezidento dekreto apie apdovanojimą Dariaus ir Girėno medaliu išrašas. 1996 m.



Valstybinio apdovanojimo Dariaus ir Girėno medaliu liudijimas. 1996 m.

kalykla. Medalis yra bronzinis, apskritas, abiejų jo pusių krašte yra 1,5 mm pločio ir 0,5 mm aukščio briauna. Averse yra reljefinis S. Dariaus ir S. Girėno galvų iš profilio atvaizdas ir apačioje puslankiu įrašas: *Darius ir Girėnas*. Reverse – centre *Lituanicos* skridimo maršrutą žyminti linija kontinentų siluetaų fone ir įrašas: *1933 07 15–17 Už nuopelnus Lietuvos aviacijai*. Žydras su dviem žaliom juostelėm kaspinas buvo audžiamas Lietuvos tekstilės institute, vėliau – Danijos firmoje *Morch and Sons*. Medalio liudijimo blanką sukūrė dailininkas Algimantas Šimkus.

1993 m. liepos 14 d. Lietuvos Respublikos Prezidento dekretu Nr. 100 buvo devyniolika Dariaus ir Girėno medaliu apdovanotų asmenų pavardžių (pirmasis iš jų – Antanas Arbačiauskas), dar trys aviatoriai (vienas iš jų – Prezidento Algirdo Brazausko rėmėjo JAV verslininko Simo Velonskio sūnus Edvinas, į Lietuvą atskridęs patyrusio JAV piloto valdomu moderniu specialiai tai progai samdytu lėktuvu) prisiminti tų pačių metų dekretu Nr. 103, sportiniu lėktuvėliu perskridę Atlantą Jonas Juknius ir Edvardas Slušnys apdovanoti liepos 21 d. dekretu Nr. 105, o minint Lietuvos kariuomenės dieną lapkričio 18 d. dekretu Nr. 170 pagerbti aštuoni Karo aviacijos veteranai. Viso 1993–2002 metais Lietuvos Respublikos Prezidento dekretais už nuopelnus Lietuvos aviacijai Dariaus ir Girėno medalis suteiktas šimtas šešiams (7 lentelė) Lietuvos ir kitų valstybių piliečiams (vienam iš jų, verslininkui Jurijui Borisovui, išgaliojus jo atžvilgiu teismo paskelbtam apkaltinamajam nuosprendžiui, sprendimas skirti apdovanojimą 2006 m. gruodžio 22 d. dekretu Nr. 1K-838 buvo panaikintas). Neapsieita ir be kuriozų. Pirmojo atkurtų Lietuvos karinių oro pajėgų ženklais paženklinto lėktuvo



1996 m. Respublikos Prezidento dekretu Dariaus ir Girėno medaliu apdovanotas ats. vyr. ltn. Algirdas Gamziukas, 2005 m.



Krašto apsaugos ministro įsakymu apdovanojamiems asmenims teikiamas medalis, jo miniatiūra bei pakaitalas dėžutėje. 2009 m.



Krašto apsaugos ministro apdovanojimo Dariaus ir Girėno medaliu liudijimas. 2009 m.

skrydžio dalyvis Kazimieras Šalčius apdovanotas 1994 m. liepos 14 d. dekretu Nr. 356 ir, matyt, neapsižiūrėjęs Prezidento kanceliarijos tarnautojams, 2001 m. sausio 24 d. dekretu nr. 1182. Taigi, tapo vieninteliu asmeniu, šiuo apdovanojimu pagerbtu du kartus. Tiesa, tuo metu galiojęs medalio statusas to nedraudė.

2003 m. sausio 24 d. įsigaliojus 2002 m. birželio 18 d. priimtam *Lietuvos Respublikos Valstybės apdovanojimų įstatymui* Dariaus ir Girėno medalis prarado valstybinio apdovanojimo statusą, bet ši nuostata Konstitucinio teismo išaiškinimu netaikoma pagal iki tol galiojusį *Ordinų, medalių ir kitų pasižymėjimo ženklų įstatymą* apdovanotiems asmenims. Šiuo metu tai yra Krašto apsaugos sistemos ir Susisiekimo ministerijos apdovanojimas, nusipelnčius karo aviacijai asmenis juo apdovanoti įgaliotas karšto apsaugos ministras, o civilinei aviacijai – susisiekimo ministras. 2003 m. gruodžio 15 d. bendru įsakymu Nr. V-1346/3-672 krašto apsaugos ir susisiekimo ministrai patvirtino Dariaus ir Girėno medalio statutą (14 priedas). Šį kartą jau numatyta, kad apdovanoti minėtu medaliu galima tik vieną kartą, draudžiama apdovanoti už tyčinius nusikaltimus teistus asmenis, medalio netenkama ne tik apdovanotąjį asmenį nuteisus už tyčinį nusikaltimą, bet ir jam pačiam atsisakius apdovanojimo. 2003 m. gruodžio 22 d. įsakymu Nr. V-1376 krašto apsaugos ministras patvirtino Dariaus ir Girėno medalio liudijimo formą. 2005 m. lapkričio 14 d. bendru įsakymu Nr. 1487/3-502 Lietuvos Respublikos krašto apsaugos ir susisiekimo ministrai patvirtino teikimų apdovanoti šiuo medaliu aprašą. 2008 m. birželio 27 d. krašto apsaugos ministro įsakymu Nr. P-1379 šiuo medaliu apdovanoti Karinių oro pajėgų, jų dalinių bei Krašto apsaugos savanorių pajėgų Aviacijos rinktinės vadovai, viso – vienuolika karininkų (8 lentelė).

Už nuopelnus civilinei aviacijai 2010 m. liepos 12 d. susisiekimo ministras Dariaus ir Girėno medaliu apdovanojo Mindaugą Bareiką ir Juozą Zujų, o liepos 31 d. – Andrej Belotelov.

\* \* \*

1997 m. vasario 12 d. krašto apsaugos ministro įsakymu Nr. 129 patvirtintose *Karinės uniformos dėvėjimo taisyklėse* aprašomas Karinių oro pajėgų karininkų uniformos kasdieninio kostiumo švarkas, siuvamas iš mėlynos spalvos kostiuminio audinio. Jis yra be išiuvų, pusiau priglundusio silueto, su centriniu užsegimu, užsegamas keturiomis uniforminėmis sagomis. Nugara su vidurio siūle, apačioje besibaigianti skeltuku. Apykablė ir atvartai atlenkiami. Išorėje yra keturios įleistos kišenės su antkišeniais, užsegamais uniforminėmis sagutėmis. Rankovės statytos, alkūnės siūlė pasibaigia skeltuku, papuoštu keturiomis uniforminėmis sagutėmis. Apykablės atvartai puošiami metaliniais aukso spalvos Gedimino stulpų ženklais.

Ant švarko segami antpečiai. Vyresniųjų karininkų laipsnių skiriamuosius ženklus sudaro aukso spalvos 21 mm skersmens šešiakampės žvaigždutės bei ažuolo lapų 41 mm pločio ir 34 mm aukščio pusvainikis, tvirtinamas 5 mm, o pirmoji žvaigždutė – 35 mm atstumu nuo antpečio pagrindo. Tarp žvaigždučių centrų paliekamas 25 mm tarpas. Jaunesniųjų karininkų skiriamieji ženklai yra 21 mm skersmens šešiakampės žvaigždutės.

Ant dešinės rankovės 60 mm atstumu nuo rankovės siūlės prisiuvamas 1992 m. gruodžio 8 d. krašto apsaugos ministro patvirtintas KOP tarnybos ženklas – mėlyname skyde sidabrinis Vyčio kryžius. Ant kairės rankovės 70 mm atstumu nuo rankovės



*Trečiojo rango karo lakūnas, orlaivio vadas  
kpt. Artūras Balynas. 1997 m.*

prisiuvimo siūlės tvirtinamas Karinių oro pajėgų antsiuvas – 70x35 mm dydžio baltos spalvos su 2 mm pločio mėlynu apvadu juostelė, kurios kairėje pusėje viršutiniame kampe yra 35x15 mm trispalvė vėliava, o priešingame įstrižainės kampe – 35x8 mm stilizuoti sparnai, kurių centre yra juodas Vyčio kryžius.

Ant uniforminio švarko ordinais ir medaliais su juostomis segami kairėje krūtinės pusėje virš kišenės, o be juostų – dešinėje krūtinės pusėje. Tarnybų, pasižymėjimo, apdovanojimo, rangų, kvalifikacijos ženklai segami dešinėje krūtinės pusėje 10 mm po antkišeniui. Ordinių ir medalių juostelės ant kasdieninės uniformos segamos 10 mm virš kairės kišenės.

1997 metais KOP karininkų kasdieninius-paradinius uniforminius kostiumus pradėta siūti iš akcinėje bendrovėje *Drobė* pagaminto tamsiai mėlynos (granato) spalvos audinio *Kragas*, kurį parinko 1996 m. gruodžio 3 d. Karinių oro pajėgų vado įsakymu Nr. 290 sudaryta komisija. 2000 m. birželio 9 d. krašto apsaugos ministro įsakymu Nr. 642 Karinėms oro pajėgoms patvirtintas naujas uniforminio kostiumo modelis.

2001 m. birželio 1 d. krašto apsaugos ministro įsakymu Nr. 747 patvirtintuose *Kario aprangos ir ekipuotės dėvėjimo nuostatuose* aprašomas Karinių oro pajėgų karininko uniforminis kostiumas. Penkiomis uniforminėmis sagomis užsegamas švarkas siuvas iš tamsiai mėlynos medžiagos su rankogalių prisiuvimo siūlėje išsiūtais 2–3 mm pločio kostiumo spalvos apdailiniais išsiuvais. Apykaklės kampai puošiami dekoratyviniais siuvinėtais trikampėliais, kurių juodo pagrindo centre auksiniais metalizuotais siūlais išsiuvinėti Gedimino stulpai. Ant kairės rankovės tvirtinama 60x30 mm juosta su Lietuvos Respublikos vėliavėle juodame fone, ant dešinės – Karinių oro pajėgų tarnybos ženklas.



1992 metais patvirtintas KAM Aviacijos tarnybos (nuo 1993 metų – KOP) skiriamasis ženklas

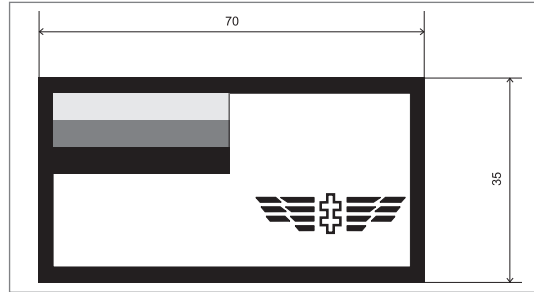

1993–2001 metais naudotas KOP kario uniformos rankovės antsiuvas



KOP profesinės karo tarnybos karininko kasdieninis uniforminis kostiumas. 2009 m.



1997 metais patvirtinta tarnybų ir apdovanojimų ženklų tvirtinimo prie karininkų kasdieninės uniformos tvarka



2001 metais patvirtinta kvalifikacijos ir apdovanojimų ženklų tvirtinimo prie karininko kasdieninės uniformos tvarka



KOP karo lakūnas plk. ltn. Vidmantas Raklevičius. 2005 m.

Apdovanojimų juostelės segamos lygiagrečiai su kairės kišenės antkišenių, 3 mm virš jo, simetriškai atskaitos linijai. Specialybės kvalifikacijos ženklai segami kairėje krūtinės pusėje 3 mm virš kišenės (jei karys turi apdovanojimų – 3 mm virš jų juostelių), ties atskaitos linijos viduriu su 3 mm tarpais. Daugiau kaip du kvalifikacijos ženklai virš apdovanojimų juostelių nesegami. Lietuvos karo aviacijos garbės ženklas *Plieno Sparnai* nešiojamas dešinėje krūtinės pusėje 3 mm virš antkišenių.

Orlaivio vado skiriamasis ženklas nešiojamas įsegtas į kaklaraištį, 50 mm žemiau mazgo. Tamsiai mėlynoje pilotėje, kairėje pusėje, per 25 mm nuo pilotės atvartėlio viršaus ir per 25 mm nuo pilotės priekio segamas Karinių oro pajėgų pilotės (kepurės) ženklas. Kaklaraištis tarp 3-ios ir 4-os nuo viršaus marškinių sagos prisegamas segtuku su Karinių oro pajėgų simboliais.

Minėtuose Kario aprangos ir ekipuotės dėvėjimo nuostatuose aprašytas iš palaidinės ir kelnų sudarytas lauko uniformos kostiumas, siuvas iš mišriapluoščio, marginto miškingos vietovės piešiniu audinio. Prie lauko uniformos tvirtinami specialiai jai skirti antsiuvai, laipsnių ženklai bei kvalifikacinių ženklų pakaitalai, kuriuos sudaro tamsiai žaliame fone išsiuvinėti juodi simboliai.

Karinių oro pajėgų vado 2001 m. sausio 24 d. įsakymu Nr. 22 nustatyta lauko uniformai skirtų antsiuvų nešiojimo tvarka ant lakūnų kombinezonų: laipsnio ženklas tvirtinamas vertikaliai, kairėje pusėje, 20 mm nuo užtrauktuko siūlės, dalinio ženklas – kairės kišenės viduryje, rango ženklo pakaitalas su pavarde – dešinėje pusėje virš kišenės, 20 mm atstumu nuo užtrauktuko siūlės, viename lygyje su laipsnio ženklu; eskadrilės ar grandies ženklas – dešinės kišenės viduryje, antsiuvas *Lietuvos Respublikos vėliavėlė* – ant kairės rankovės 60 mm atstumu nuo prisiuvimo siūlės; tarnybos ženklas *Vyčio kryžius* – ant dešinės rankovės 60 mm atstumu nuo prisiuvimo siūlės; Orlaivio vado ženklas segamas kombinezono apykaklės atvarto kampelyje.



Ši kariuomenės, tame tarpe, ir Karinių oro pajėgų uniformų reformos etapą apibendrino 2002 m. birželio 12 d. Lietuvos Respublikos Vyriausybės nutarimu Nr. 880 patvirtintas *Krašto apsaugos sistemos karių skiriamųjų ženklų ir lauko, kasdieninių bei išėiginių uniformų etalonų aprašymas*.

Karinių oro pajėgų karininkams kasdieninės-paradinės uniformos kostiumus siuvo Krašto apsaugos ministerijos Karinės aprangos siuvykla (1993–1994 m.), Valsitybinė siuvykla *Povas* (1994–1995 m.), akcinė bendrovė *Jūsų paslaugoms* (1995–1998 m.), akcinė bendrovė *Tuma* (1998–2001 m.), akcinė bendrovė *Lelija* (2001–2002 m.). KOP klasifikacijos rangų, uniforminės kepurės ir pilotės, Orlaivio vado bei Orlaivio garbės vado ženklus, o taip pat kaklaraiščio segtukus gamino uždaroji akcinė bendrovė *Suvenyras*.



*KOP uniforminis kombinezonas skraidančiam personalui. 2009 m.*



*Ant kombinezonų naudoti KOP padalinių ženklai*

2011 m. gegužės 25 d. Lietuvos Respublikos Vyriausybė nutarimu Nr. 603 patvirtino naują *Krašto apsaugos sistemos karių uniformų ir skiriamųjų ženklų etalonų aprašymą*. Jame teigiama, kad profesinės karo tarnybos Karinių oro pajėgų karių kasdieninę uniformą sudaro uniforminė kepurė, pilotė, uniforminis kostiumas, vasarinis kostiumas, megztinis, uniforminiai marškiniai, balti marškinaičiai, kaklaraištis, kasdieninė striukė, šalikas, pirštinės, uniforminiai pusbačiai ir žieminiai batai.

Uniforminė kepurė gaminama iš tamsiai mėlyno audinio, su plokščiu viršugalviu ir kietu lankeliu. Snapelis kietas, juodos spalvos, virš jo dviem mažomis uniforminėmis sagomis segamas dirželis: karininkams – pintas geltonos spalvos, ne karininkams – juodas odinis. Virš dirželio segamas uniforminis kepurės ženklas. Generolų uniforminės kepurės sujungimo siūlės su raudonos spalvos įsiuvais, o snapelis – su aukso spalvos ažuolo lapų vainiku. Pilotė tamsiai mėlynos spalvos, klasikinio modelio, su atvartais. Kairėje pusėje segamas pilotės ženklas. Generolų pilotės atvarto kraštelis su raudonu įsiuvu.

Uniforminis kostiumas – švarkas ir kelnės, siuvamas iš tamsiai mėlynos spalvos audinio. Švarkas pusiau prigludusio silueto, su kiek paaukštintu užsegimu penkiomis didelėmis uniforminėmis sagomis. Švarko apykaklė atlenkiama, su atvartais. Švarkas su dviem poromis uždėtų kišenių: viršutinės kišenės – krūtinės aukštyje, su figūriniais antkišeniais, apatinės – žemiau liemens linijos, erdvinės, su stačiakampiais antkišeniais. Visi antkišeniai užsegami mažomis uniforminėmis sagomis. Rankovės statytos. Švarkus karininkai dėvi su antpečiais, ne karininkai – laipsnių antsiuvais. Generolų švarko apykaklės kraštas su raudonu įsiuvu. Kostiumo kelnės tiesaus kirpimo, su šoninėmis ir dviem įleistinėmis kišenėmis nugarinėje dalyje, uždengtomis figūriniais antkišeniais. Kelnės dėvimos su juodu diržu, užsegamu geltono metalo sagtimi.

Lauko uniformą sudaro kepurė, panama, kepuraitė, dykumų skarelė, kaklamautė, laipsnio ženklas, kostiumas, striukė, komplektas drėgnam orui, šiltas komplektas, megztinis, marškinaičiai, pirštinės ir batai. Kepurė, panama, kostiumas, striukė ir komplektas drėgnam orui siuvami iš slepiamąja spalva marginto audinio.

Lauko uniformos kostiumą sudaro palaidinė ir kelnės iš slepiamosios spalvos audinio. Palaidinė tiesaus kirpimo, užsegama priekyje. Palaidinės priekyje ir ant rankovių yra uždėtinės kišenės. Palaidinės priekyje tvirtinamas laipsnio ženklas – šviesios slepiamosios spalvos stačiakampis su tamsia spalva pažymėtais laipsnio skiriamaisiais ženklais. Kelnės ilgos, su paslėptu užsegimu ir kišenėmis. Jos dėvimos su juodos arba rudos spalvos diržu, užsegamu tamsinto metalo sagtimi.

Skraidančio personalo uniformą sudaro kepuraitė, pilotė, kombinezonas, striukė, žieminė striukė, odinė striukė, marškinaičiai, apatiniai drabužiai, batai. Kepuraitė yra sportinio tipo, su pailgintu snapeliu, tamsiai mėlynos spalvos, jos priekyje – siuvinėta kokarda. Kombinezonas siuvamas iš šlavijų žalumo spalvos liepsnai atsparios medžiagos, priekyje užsegamas užtrauktuku, su kišenėmis krūtinės aukštyje, ant kairiosios rankovės ir klešnių srityje. Juosmuo sutrauktas reguliuojamo ilgio dirželiu. Laipsnio skiriamasis ženklas pažymėtas ant kario vardinio ženklo.

Karinių oro pajėgų jaunesniųjų karininkų laipsnių skiriamieji ženklai yra šešiakampės žvaigždutės, vyresniųjų karininkų – šešiakampės žvaigždutės virš ažuolo lapų pusvainikio, generolų – šešiakampės žvaigždutės virš ažuolo lapų pusvainikio, kurio centre yra sukryžiuoti kalavijas ir buzdyanas.

2011 m. birželio 22 d. potvarkiu Nr. MP-49 Krašto apsaugos ministerijos kancleris pavedė iki lapkričio 1 d. Lietuvos kariuomenės Logistikos valdybai ir Lietuvos kariuomenės kanceliarijos Heraldikos skyriui paruošti *Tikrosios karo tarnybos karių uniformos dėvėjimo taisyklių* projektą.

\* \* \*

2003 m. pradėta norminti KOP padalinių skiriamuosius ženklus. Tų metų vasario 19 d. krašto apsaugos ministro įsakymu Nr. V-202 patvirtintas dailininko Petro Gečo sukurtas Oro erdvės stebėjimo ir kontrolės valdybos antsiuvas, kurį sudaro tamsiai mėlyno herbo skydo centre įkomponuoti geltoni, 120° kampu vienas kito atžvilgiu išdėstyti trijų pakeltais sparnais šikšnosparnių siluetai. 2004 m. liepos 22 d. krašto apsaugos ministro įsakymu Nr. V-770 patvirtintas dailininko Liudo Gedmino sukurtas Oro gynybos bataliono antsiuvas, kurį sudaro mėlyno herbo skydo centre įkomponuotas geltonas taikiklio tinklelis, kurio viduryje raudoname fone pavaizduotas baltos spalvos lėktuvo siluetas. Šie antsiuvai minėtuose daliniuose pakeitė KOP tarnybos ženklą. 2006 m. spalio 10 d. nurodymu Nr. 2N-143 KOP štabo viršininkas įpareigojo Aviacijos bazės bei Ginkluotės ir technikos remonto depo vadus iki spalio 23 d. pateikti KOP štabui savo dalinių skiriamųjų ženklų eskizus. 2007 m. gruodžio 3 d. įsakymu Nr. V-1208 krašto apsaugos ministras patvirtino bendrą Krašto apsaugos sistemos tarnybos ženklų skydo formą.

Lietuvos kariuomenės komisija heraldinių simbolių, kitos simbolikos bei karinių ženklų naudojimo tikslingumui įvertinti 2007 m. balandžio 3 d. įvykusiame posėdyje pritarė KOP siūlymui sukurti Karinių oro pajėgų vadų ir vyresniųjų štabo karininkų kursų ženklą, o 2007 m. gegužės 14 d. posėdyje – Karinių oro pajėgų kepurės kokardą.

Lietuvos kariuomenės heraldikos skyriaus vedėju paskyrus dailininką Giedrių Reimerį, jis pasiūlė ir gavo vadovybės pritarimą palaipsniui vienodinti Lietuvos kariuomenės simboliką. 2009 m. vasario 18 d. krašto apsaugos ministro įsakymu Nr. V-142 patvirtintas dailininko Giedriaus Reimerio paruoštas Lietuvos kariuomenės Generolo Jono Žemaičio karo akademijos Oro pajėgų štabo karininkų kursų baigimo ženklo projektas ir aprašymas. Tai sidabro spalvos, 3,8 cm pločio ir 4,5 cm aukščio ženklas, kuriame pavaizduotas trimentis propeleris bei, centrinėje dalyje, Estijos, Latvijos ir Lietuvos valstybinių vėliavų spalvų juostos. Apatinėje ženklo dalyje išdėstytas kursų pavadinimo anglų kalba trumpinys – AFCSC. Iš abiejų trumpinio šonų pavaizduoti stilizuoti sparnai.



*KOP Oro erdvės  
stebėjimo ir kontrolės  
valdybos skiriamasis  
ženklas. 2003 m.*



*KOP Oro gynybos  
bataliono skiriamasis  
ženklas. 2004 m.*



*KOP Oro gynybos bataliono skiriamasis ženklas. 2010 m.*



*KOP Oro gynybos bataliono kovinė vėliava*

2010 m. liepos 12 d. krašto apsaugos ministro įsakymu Nr. V-745 patvirtintas naujas Giedriaus Reimerio sukurtas KOP Oro gynybos bataliono tarnybos ženklų etalonas. Jį sudaro smailėjančios į apačią formos skydo mėlyname lauke pavaizduotas iš viršaus puolančio paukščio juodas sparnas, simbolizuojantis priešą ir grėsmę, peršautas nuo žemės paleista sidabro spalvos strėle, simbolizuojančia ginkluotą pasipriešinimą.

2010 m. liepos 12 d. krašto apsaugos ministro įsakymu Nr. V-746 patvirtintas KOP Oro gynybos bataliono kovinės vėliavos etalonas. Jį sudaro mėlyname lauke



*KOP OGB vado mjr. Rolando Greibaus priesaika. 2011 10 06*

su aukso spalvos kraštais esantis analogiškas bataliono tarnybos ženklui piešinys. Laisvieji vėliavos kraštai apvesti plačia tamsiai žalia juosta. Jos kampuose yra keturi mėlynos spalvos laukai su aukso spalvos kraštais, kuriuose pavaizduoti sidabro spalvos Vyčio kryžiai su juodos ir sidabro spalvos kraštais. Tarp mėlynų laukų su Vyčio kryžiumi yra raudonos spalvos laukai su aukso spalvos kraštais, kuriuose pavaizduoti tamsiai ir šviesiai žalios spalvos ažuolo lapai su aukso spalvos gilėmis. Vėliavos kraštai puošti tamsiai žalios ir raudonos spalvos kutais. Vėliavos etalono autorius Giedrius Reimeris.

\* \* \*

Keletą žodžių reikėtų tarti apie per pastarąjį penkmetį KOP simbolikos projektus intensyviai svarsčiusią Karinių oro pajėgų heraldikos komisiją. Ji buvo sudaryta 2001 m. spalio 30 d. KOP vado įsakymu Nr. 341 (pirmininkas plk. ltn. Aleksas Karalavičius, nariai: plk. ltn. Eugenijus Raubickas, kpt. Gintautas Deksnys, Algirdas Gamziukas, sekretorė – vyr. ltn. Daina Macijauskaitė). 2001 m. gruodžio 7 d. įsakymu Nr. 375 patvirtinti plk. ltn. E. Raubicko paruošti komisijos nuostatai. 2003 m. vasario 6 d. įsakymu Nr. V-31 vietoje plk. ltn. A. Karalavičiaus komisijos pirmininku paskirtas plk. ltn. Jonas Marcinkus, o 2003 m. lapkričio 3 d. įsakymu Nr. V-373 pirmininku paskirtas plk. ltn. Eugenijus Raubickas, o nariu papildomai – plk. ltn. Vidmantas Šilas. 2004 m. lapkričio 30 d. įsakymu Nr. V-439 komisijos pirmininku paskirtas plk. ltn. Artūras Leita, nariais – plk. ltn. Eugenijus Raubickas, kpt. Gintautas Deksnys, Algirdas Gamziukas, sekretore – Aldona Garmutė. Paskutinis šios komisijos posėdis įvyko 2005 m. kovo 4 dieną.

2008 m. liepos 9 d. Karinių oro pajėgų vado įsakymu Nr. V-213 heraldikos komisijos pirmininku paskirtas plk. ltn. Vidmantas Raklevičius, nariais – kpt. Saulius Ramanauskas, G. Deksnys, A. Gamziukas, sekretore – A. Garmutė ir patvirtinti nauji (A. Garmutės paruošti) komisijos nuostatai, tačiau šios sudėties komisija taip ir nesurengė nei vieno posėdžio. 2009 m. lapkričio 26 d. Karinių oro pajėgų vado įsakymu Nr. V-320 KOP heraldikos komisija panaikinta.

\* \* \*

Šiame straipsnyje aprašytu laikotarpiu Karinių oro pajėgų uniforma tobulinta kartu su visomis kariuomenės uniformomis, tačiau skirtingai nuo kitų pajėgų rūšių, ji keitė net spalvą: 1992–1996 m. buvo siuvami pilkai melsvi, o nuo 1997 m. – tamsiai mėlynos (granato) spalvos uniforminiai kostiumai.

Vienintelis atkurtas Pirmosios Lietuvos Respublikos metais kariuomenėje naudotas karo lakūnų apdovanojimas – garbės ženklas *Plieno Sparnai* labai sureikšmintas. Jei 1932–1940 metais jis buvo skiriamas visiems, tam tikras sąlygas įvykdžiusiems karo lakūnams ir suteiktas mažiausiai 136 asmenims, tai 1994–2011 m. juo apdovanoti tik 37 asmenys.

Orlaivio vado skiriamasis ženklas, nepaisant, kad jo nuostatai įpareigoja suteikti ženklą visiems, orlaivio vadu paskirtiems karo lakūnams, po 1994 metų, kai buvo suteiktas 42 asmenims, dar kartą gausesniam lakūnų būriui skirtas tik 2005 metais – apsižiūrėjus, kad dar yra likę pagamintų ženklų. Tas pats pasakytina ir apie Orlaivio garbės vado ženklą – iš 1994–2005 m. laikotarpiu suteiktų 43 apdovanojimų, 34 paskirti pirmaisiais metais ...

Karinių oro pajėgų atminimo medaliu, nesant jokių jo skyrimą reglamentuojančių nuostatų, per pirmuosius šešerius metus (1999–2004 m.) apdovanotas 101 asmuo ir organizacijos, o per sekančius dvejus – net 80. Šiuo laikotarpiu jis tapo svarbiausia priemone pagerbti Aviacijos bazėje ir Regioniniame oro erdvės stebėjimo koordinavimo centre dislokuotų NATO valstybių pajėgų, vykdančių oro policijos funkcijas Baltijos valstybių oro erdvėje, atstovus.

Nuosekliausiai buvo apdovanojama kariuomenės pajėgų lygmens medaliu *Už pasižymėjimą* – per ilgametę tarnybą pasižymėjusiems kariams šie apdovanojimai dažniausiai skiriami Lietuvos karo aviacijos (kovo 12 d.), Lietuvos karinių oro pajėgų (birželio 18 d.) ir Lietuvos kariuomenės (lapkričio 23 d.) dienų progomis.

Belieka tikėtis, kad artimiausiais metais bus sukurta nuosekli, griežtai reglamentuota, hierarchinė Karinių oro pajėgų apdovanojimų sistema.

# Lietuvos karinių oro pajėgų 1992–2011 metais naudotų orlaivių apžvalga

1903 m. gruodžio 17-oji – istorinė data žmonijos kūrybinės minties raidos istorijoje. Tą dieną amerikiečiai išradėjai broliai Orvilis ir Vilburas Raitai savo sukonstruotu sunkesniu už orą aparatu su vidaus degimo varikliu pakilo į orą ir per 59 sekundes sėkmingai nuskrido pirmuosius 260 metrų. Taip gimė lėktuvas. Praėjus keleriems metams jis rado pritaikymą – JAV kariuomenėje 1907 m. rugpjūčio 1 d. įkurtas pirmasis pasaulyje karo aviacijos dalinys – Ryšių korpuso Aviacijos skyrius, pirmąjį išsigytą lėktuvą, tiesa, išbandęs tik kitų metų rugpjūčio 20 dieną.

1919 m. sausio 30 diena – svarbi data Lietuvos aviatoriams: tik ką paskelbtą Lietuvos valstybės nepriklausomybę ginančioje kariuomenėje įkurtas Inžinerijos kuopos Aviacijos būrys, tapęs Lietuvos aviacijos užuomazga. Lietuvos kariai pirmuosius skrydžius savais lėktuvais atliko jau tų pačių metų kovo 1 dieną. Tačiau šį pasakojimą pradėsime nuo 1992 m. sausio 2-osios, kada buvo įkurta Lietuvos Respublikos krašto apsaugos ministerijos Aviacijos tarnyba, pradėjusi šiuolaikinės Lietuvos kariuomenės Karinių oro pajėgų istoriją ir apžvelgsime šios kariuomenės pajėgų rūšies naudotus orlaivius – svarbiausią priemonę, skirtą pajėgoms keliamų uždavinių įgyvendinimui. Bet pradžioje – trumpas ekskursas į praeitį.

\* \* \*

Pirmaisiais Lietuvos aviacijos lėktuvais tapo naujutėliai Vokietijoje 1918 m. pradėti gaminti 8 žvalgybiniai LVG C.VI, pirmuosius skrydžius Lietuvos padangėje atlikę 1919 m. kovo 1 d. ir tapę svarbiausiu Lietuvos karo aviacijos ginklu Nepriklausomybės kovose. Netrukus pavyko išsigyti kelias dešimtis įvairių konstrukcijų kovinių bei mokomųjų lėktuvų, tiesa, gerokai aplamdytų, bet 1919 m. gegužės mėnesį savo veiklą pradėjusiose Karo aviacijos dirbtuvėse prikeltų naujiems skrydžiams. 1921 m. Didžiojoje Britanijoje išsigyti du nauji naikintuvai Martinsyde F-4 *Buzzard*. Tiesa, 1919 m. vasario 14 d. iš Raudonosios armijos buvo atimtas lėktuvas Sopwith *1½ Strutter* ir formaliai būtent jis laikomas pirmuoju Lietuvos karo aviacijos lėktuvu, tačiau visą Nepriklausomybės kovų laikotarpį šis savitos konstrukcijos aparatas praleido išardytas Kauno aerodromo angare ir ore buvo išbandytas tik 1921 m.

Pasibaigus Nepriklausomybės karams, pradėtas planingas Karo aviacijos modernizavimas ir periodiškas jos perginklavimas užsienyje išsigytomis įvairių paskirčių lėktuvų eskadrilėmis. Taip Italijoje 1923 m. pirkti 10 vnt. žvalgybinių Ansaldo SVA-10, 1928 m. – 15 naikintuvų FIAT CR.20, 1929 m. – 20 vnt. tolimajai žvalgybai skirtų (o laikinai naudotų ir kaip lengvieji bombonešiai) Ansaldo A.120. 1925 m. Čekoslovakijoje išsigyti 8 vnt. naikintuvų Letov Š-20L, o Prancūzijoje – 1936 m. 14 vnt. naikintuvų Dewoitine D.501L ir 1938 m. pradėti gaminti 13 vnt. Morane Saulnier M.S.406L. 1937 m. Didžiojoje Britanijoje išsigyti 14 vnt. naikintuvų Gloster *Gladiator* Mk I. Lakūnų naikintojų pratyboms 1939 m. Vokietijoje pirkti 6 vnt. akrobatinių lėktu-

vų Bücker-133C *Jungmeister*, Didžiojoje Britanijoje 1937 m. – bombonešių pilotų ruošimui skirti du De Havilland 89A *Dragon Rapide*, o 1937–1939 m. – lavinimuisi naudoti trys AVRO-262.

Tuo pačiu metu Aviacijos dirbtuvės ne tik remontavo turimas mašinas, bet ir panaudodamos turimas dideles variklių bei kitų prietaisų atsargas pagal esančių ginkluotėje lėktuvų pavyzdį gamino naujus, dažnai – eksperimentuojant, bandant patobulinti žinomas konstrukcijas (Fokker D.VII, SVA-10 ir kt.). 1930 metais šiose dirbtuvėse pradėta originalios lietuviškos konstrukcijos lėktuvų ANBO serijinė gamyba pagal Antano Gustaičio paruoštus projektus. Iki 1940 m. iš 102 dirbtuvėse pagamintų lėktuvų 68 buvo lietuviškos konstrukcijos.

Iš viso Lietuvos karo aviacijos turto sąrašuose 1919–1940 m. pabuvojo beveik trys šimtai lėktuvų (9 lentelė). 1940 m. Lietuvą okupavusios SSSR atstovai, inventorizuodami aviacinį turtą rado 117 įvairių paskirčių karinių lėktuvų, iš kurių 43 (37%) buvo suprojektuoti brg. gen. inž. A.Gustaičio. Lietuvos kariuomenėje paskutinėmis laisvės dienomis tarnavo 221 karo lakūnas. Tokia buvo Lietuvos karinės aviacijos raidos pradžia. O dabar grįžkime į XX amžiaus pabaigą.

\* \* \*

Iš visų Nepriklausomybę atgavusių Baltijos tautų atstovų, lietuviai aviatoriai pasirodė geriausiai organizuoti ir didžiausi entuziastai. Nuo 1991 m. sausio 3 d. Krašto apsaugos departamente prie Lietuvos Respublikos Vyriausybės dirbęs karo lakūnas Zenonas Vegelevičius Aukščiausios Tarybos rūmuose intensyviai registravo lietuvius aviacijos specialistus, mezgė su jais ryšius, kūrė karo aviacijos atkūrimo planus. Pagaliau, 1992 m. sausio 2 d. šie planai pradėti realizuoti – buvo įkurta Lietuvos Respublikos krašto apsaugos ministerijos Aviacijos tarnyba.



*Pirmieji Lietuvos karinių oro pajėgų lėktuvai An-2 Aviacijos bazės karių priesaikos iškilnėse. Barysiai, 1992 10 09*



Greitai karo aviacijos specialistų buvo suregistruota pakankamai. Vieni, sugrįžę į Lietuvą, vertėsi atsitiktiniais darbais, kiti tarnavo įvairiose KAM struktūrose, dalis tvarkė demobilizacijos dokumentus ir taip pat ruošėsi grįžti į Tėvynę bei sėsti prie lietuviško lėktuvo šturvalo. Į Lietuvos karo aviacijos ateitį buvo žvelgiama optimistiškai ir su užmoju – jos kūrėjai skaičiavo, kad reikėtų įsigyti arti šimto daugiatikslių naikintuvų, mokomuosius lėktuvus, kelias dešimtis kovinių sraigtasparnių. Tačiau realybė buvo kiek kitokia. Partneriai Vakaruose apginkluoti jaunųjų sąjungininkų neskubėjo ir tuo pačiu metu ragino juos pamiršti Rytuose gaminamą techniką, be to ir įsigijimams skiriamos lėšos buvo labai jau ribotos.

Tad skubiai reikėjo ieškoti išeities. Juk neskraidantys lakūnai labai sparčiai praranda įgūdžius, be to, žmonės be užsiėmimo ir bent minimalaus atlyginimo tarp pat gali ištvirti tik ribotą laiką. Tokia išeitis buvo surasta ir Lietuvos Respublikos Vyriausybė 1992 m. kovo 26 d. potvarkiu Nr. 298p paskyrė Krašto apsaugos ministerijai Barysių aerodrome (Joniškio rajone) įsikūrusią *Lietuvos avialinijų* Šiaulių jungtinę aviacijos eskadrilę su visu jos turtu, tame tarpe – 14 lėktuvų An-2, ir 11 to paties tipo aviakompanijos *Lietuva* lėktuvų, saugomų Karmėlavos aerodrome. Balandžio 30 d. buvo pasirašytas šio turto perėmimo aktas ir KAM Aviacijos tarnybos Aviacijos bazė tapo aerodromo ir penktą dešimtį metų skaičiuojančios konstrukcijos 25 lėktuvų, kurių seniausias pagamintas 1972 m., naujausias – 1987 m., o vieną jau buvo spėta nurašyti 1991 metais, šeimininke. 1992 m. liepos 8 d. raštu Nr. 18-1-10 Civilinės aviacijos departamento direktorius informavo krašto apsaugos ministrą, kad tų pačių metų birželio 29 d. 13 *Lietuvos avialinijoms* priklausiusių KAM perduotų lėktuvų An-2 išbraukti iš *Lietuvos Respublikos civilinių oro laivų registro*.

Netrukus sumanūs, skrydžių ištroškę, karo lakūnai bei iš civilinės aviacijos atėję jų kolegos įrodė, kad šis 1946 metais O. Antonovo konstruktorių biure sukurtas len-



KOP transporto lėktuvas An-2. Pociūnai, 1993 06 18

gvasis transporto lėktuvas pelnytai gali vadintis daugiatiksliu. An-2 prototipas išbandytas 1947 m. rugpjūčio 31 d., modifikacija T sukurta 1948 m. Nuo 1960 m. šis lėktuvas gamintas Lenkijos Liaudies Respublikoje. Lėktuvo liemens ilgis 14,2 m, sparnų ilgis 18,17 m, aukštis – 5,35 m. Turi vieną 1000 AG galios variklį AŠ-62IR. Jo įgulą sudaro du asmenys, jis gali skraidinti dvylika keleivių arba 1500 kg krovinių. Lėktuvo pakilimui pakanka 235 m. ilgio tako, nusileidimui – 450 m. Maksimalus skridimo greitis yra 250 km/h, vidutinis – 200 km/h. Gali pakilti į 4500 m aukštį, nuskristi maksimalų 1025 km atstumą, su maksimalia įkrova – 300 km. Kiek vėliau paminėsime kelias jo panaudojimo Lietuvos kariuomenėje sritis.

Taigi, pirmaisiais atkūrimo mėnesiais karo aviacija jau turėjo aerodromą, lėktuvus ir lakūnus, o taip pat, apskrių *Lietuvos avialinijų* lakūnų, žinojusių, kad netrukus jie tęs tarnybą Lietuvos kariuomenėje, dėka – pilnus rezervuarus tokio tuo metu deficitinio aviacinio benzino (juk eskadrilė Vyriausybės nutarimu perduota su visu turtu!), apie kurio buvimą Susisiekimo ministras sužinojo tik tvirtindamas perdavimo aktą.

Tuo pačiu metu buvo susirūpinta lėktuvų ženkliniu. Atrodė, lyg ir neturėjo kilti problemos dėl Karo aviacijos atpažinimo ženklo – nuo 1921 m. balandžio 12 d. iki pat sovietinės okupacijos šiam tikslui buvo naudotas baltas Vyčio kryžius su juodu apvadu, tad beliko jį oficialiai atkurti. Tuo labiau, kad šį ženklą jau naudojo 1991 m. spalio 14 d. Panevėžio, Šilutės ir Vilniaus aviacijos technikos sporto klubų bazėje įkurtas KAM Savanoriškosios krašto apsaugos tarnybos Aviacijos junginys. Bet heraldikos specialistai tam pasipriešino, motyvuodami dvigubo kryžiaus nelietuviška kilme ir siūlydami sukurti trispalvę kokardą, analogišką naudojamoms Didžiosios Britanijos,



Lėktuvai An-2 Pirmojoje aviacijos bazėje. Barysiai, 1994 m.



*KOP transporto lėktuvas An-2 Nr. 05. 1994 m.*



*Transporto lėktuvo An-2 variklio techninis aptarnavimas. Barysiai, 1995 m.*



*Svarbiausia lėktuvų An-2 panaudojimo kariuomenės reikmėms sritis – parašiutininkų treniruotės*

Italijos, Olandijos ir kitų valstybių karinių lėktuvų ženklavimui. Aviacijos tarnybos viršininkas žodžiu kreipėsi pagalbos į aviacijos istorikus, ir Lietuvos technikos muziejaus direktorius 1992 m. sausio 24 d. raštu Nr. 12 išdėstė istorinį Lietuvos karo aviacijos ženklą ginančius argumentus Lietuvos heraldikos komisijos prie Lietuvos Respublikos Aukščiausios Tarybos Prezidiumo pirmininkui. Argumentai buvo išklaustyti ir minėta komisija po beveik metus trukusių svarstymų 1992 m. spalio 22 d. patvirtino tuometinio KAM dailininko Nerijaus Treinio paruoštą atpažinimo ženklo rekonstrukcinį piešinį.

Nelaukdamas oficialių instancijų pritarimo, bet vadovaudamasis istorinio tęstinumo principu KAM Aviacijos tarnybos viršininkas 1992 m. balandžio 20 d. įsakymu Nr. 002A atsakingu už lėktuvų registraciją paskyrė Inžinerinio skyriaus viršininką plk. dr. Algirdą Chaladauską. Pastarasis savo pirmuoju 1992 m. balandžio 27 d. nurodymu išaiškino, kad orlaivis turi būti įregistruotas trijų dienų laikotarpyje po įsigijimo, o jo ženklai atitikti *Krašto apsaugos ministerijos Aviacijos tarnybos orlaivių ženklavimo nuostatus*. Deja, šiuo metu pastarojo dokumento aptikti KOP štabo archyve nepavyko. Seniausias jame saugomas dokumentas, reglamentuojantis karinių orlaivių ženklavimą yra 1994 m. rugpjūčio 24 d. krašto apsaugos ministro įsakymu Nr. 647 patvirtinti *Karinių oro pajėgų orlaivių ženklavimo nuostatai* bei juos pakeitę 1995 m. gegužės 15 d. Lietuvos Respublikos Vyriausybės nutarimu Nr. 690 patvirtinti *Lietuvos Respublikos valstybinių orlaivių ženklavimo nuostatai* ir 1995 m. birželio 6 d. krašto apsaugos ministro įsakymu Nr. 386 patvirtintas valstybinių orlaivių atpažinimo ženklų išdėstymas, skaitmenų forma ir šriftas, kurio įgyvendinimo tvarka nustatyta birželio 9 d. kariuomenės vado įsakymu Nr. 108 (15 priedas). 1998 m. balandžio 2 d. įsakymu Nr. 335 krašto apsaugos ministras pavedė Karinių oro pajėgų štabui

tvarkyti *Valstybinių orlaivių registrą* (nuo 2001 m. šį darbą atlieka Lietuvos kariuomenės skrydžių saugos departamentas). 2002 m. sausio 22 d. įsakymu Nr. 78 kariuomenės vadas nurodė KOP orlaivius perregistruoti numeriais nuo 01 iki 29 (16 priedas).

Suregistravus perimtus orlaivius, pagrindine kliūtimi pradėti skraidymus buvo lakūnų pasiruošimas ir prasta daugelio orlaivių techninė būklė. 1992 m. gegužės 7 d. įsakymu Nr. III-005 KAM Aviacijos tarnybos viršininkas sudarė komisiją teoriniam lakūnų pasiruošimui skraidymams lėktuvu An-2 patikrinti, o tos pačios dienos įsakymu Nr. III-006 paskyrė Aviacijos bazės lakūnus Kazimierą Šalčių ir Tada Juozapavičių instruktoriais ir nurodė Pociūnų aerodrome organizuoti skraidymus pagal persimokymo programą. Tų pačių metų gegužės 25 d. įsakymu Nr. 010 sudaryti ekipažai perimtiems iš aviakompanijos *Lietuva* lėktuvams gegužės 26–28 dienomis perskraidinti iš Karmėlavos aerodromo į Aviacijos bazę. Šios grupės vadovu paskirtas Edvardas Mažeikis.

1992 m. birželio 12 d. lakūnai Tadas Juozapavičius ir Kazimieras Šalčius atliko pirmąjį skridimą jau Lietuvos karo aviacijos ženklais pasipuošusiu lėktuvu An-2 Nr. 01 – perskrido iš Barysių į Pociūnus. 1992 m. birželio 17 d. įsakymu Nr. III-013 KAM Aviacijos tarnybos viršininkas nurodė nuo rytojaus Aviacijos bazėje pradėti skraidymus pagal kovinės parengties planą. 1992 m. liepos 14 d. KAM Aviacijos tarnybos viršininko įsakymu Nr. KP-8 patvirtintos *Laikinosios skraidymo organizacijos Aviacijos bazėje taisyklės*. 1992 m. liepos 20 d. Lietuvos Respublikos Vyriausybė nutarimu Nr. 571 patvirtino *Lietuvos Respublikos oro erdvės naudojimo laikinąsias taisykles*. Taip prasidėjo įprasta atkurtos karo aviacijos veikla. Toliau pateiksime keletą pavyzdžių, iliustruojančių jos įvairovę ir lėktuvo An-2 pritaikymo galimybes.



Sąskrydyje Radome dalyvavusi lėktuvo An-2 įgula. Iš kairės: R. Imbrasas, T. Germanavičius, V. Bivainis, R. Petniūnas. Lenkija, 2007 m. rugpjūtis



*Likvidavus Krašto apsaugos savanorių pajėgų Aviacijos rinktinę Karinėms oro pajėgoms atitekę lėktuvai An-2. 2009 m.*

*Lėktuvų chronometražo registravimo žurnale*, apimančiame laikotarpį nuo 1992 m. gegužės 17 d. iki 1994 m. gruodžio 16 d., yra įrašas apie 1992 m. liepos 10 d. lakūno Kazimiero Šalčiaus ir instruktoriaus Kęstučio Milišausko lėktuvu An-2 Nr. 08 pirmą kartą atliktą karių desantavimą. Tų pačių metų liepos 16 d. KAM Aviacijos tarnybos viršininko įsakymu Nr. Kp-10 nurodyta Pociūnų aerodrome praveisti lakūnų ir lakūnų-instruktorių paruošimą karių desantavimui. 1992 m. rugpjūčio 11 d. įsakymu Nr. III-024 pavesta iki rugpjūčio 21 d. lėktuvą An-2 (gamyklinis numeris 1G17246) paruošti topografiniam aerofotografavimui.

1992 m. spalio 2 d. raštu Nr. S-157 KAM Aviacijos tarnybos štabo viršininkas informavo Lietuvos Respublikos Valstybinės sienos apsaugos tarnybos viršininką apie spalio 1-osios įvykį. Tą dieną, apie 16 val. 20 min., lėktuvu An-2 skrisdami maršrutu Pociūnai – Smalininkai – Kybartai – Pociūnai lakūnai kpt. Rolandas Banionis, Kazimieras Šalčius ir Eugenijus Karpas ties Kiršlių kaimu pastebėjo Šešupės upe į Kaliningrado srities kranto pusę plaukiančią dėžėmis pakrautą valtį. Nusileidę gretimoje laukymėje lakūnai prie upės rado šešiolika dėžių su saldainiais, o netrukus pasirodė ir sienos pažeidėjas, prisistatęs Kazlų Rūdos gyventoju. Lakūnai sulaukė dėžes su saldainiais ir perdavė jas muitininkams, o apie pažeidėją informavo pasieniečius. Netrukus po šio įvykio, 1992 m. lapkričio 2 d. įsakymu Nr. Kp-1-17 KAM Aviacijos tarnybos viršininkas įsakė nuo rytojaus dienos Lietuvos Respublikos pasienio ruože nuo Rusnės iki Švenčionių organizuoti maršrutinius planinius skraidymus oro žvalgybos ir patruliuavimo tikslu lėktuvais An-2, ypatingą dėmesį skiriant sienai su Lenkijos Respublika ir Varėnos rajonui.

1992 m. lapkričio 23 d., minint Lietuvos karių dieną, virš Vilniaus praskridę trys Aviacijos tarnybos An-2 lėktuvai dalyvavo kariniame parade ir ta pačia proga išmetė parašiutininkus Kalnų parke. Taip atkurtoji karo aviacija prisistatė visuomenei.

Nebuvo pamiršti ir kaimynai, pas kuriuos karinių struktūrų atkūrimo procesai vyko žymiai lėčiau. 1992 m. spalio 13 d. įsakymu Nr. III-030 KAM Aviacijos tarnybos viršininkas nurodė nuo spalio 12 iki lapkričio 10 d. Aviacijos bazėje organizuoti praktinio skraidymo lėktuvu An-2 Latvijos Respublikos Aviacijos tarnybos atstovo Ojaro Ivanovs (vėliau, 1997–2001 m., buvusio Latvijos karinių oro pajėgų vadu) mokymą ir patvirtino jo individualią programą. 1993 m. liepos 25 d. Lietuvos karinių oro pajėgų delegacija lėktuvu An-2 nuvyko į Rygos Spilve aerodrome vykusį Latvijos aviacijos dienos minėjimą.

1994 m. balandžio 14 d. įsakymu Nr. 05Kp Karinių oro pajėgų vadas nurodė An-2roje aviacijos bazėje keturias lėktuvų An-2 įgulas paruošti radiacinei žvalgybai iš oro ir nuo gegužės 1 d. pradėti nuolatinį jų budėjimą. 1995 m. gegužės 17 d. raštu Nr. 3-07-1040 Aplinkos apsaugos ministerija paprašė šiais lėktuvais liepos 10–14 dienomis atlikti Maišiagalos radioaktyviųjų atliekų sąvartyno radiacinę žvalgybą iš oro.

O štai 1995 metais Barysių aerodrome matytą Vyčio kryžiais pasipuošusį karine žalia spalva dažytą An-2 lėktuvą su sumontuota išorine trąšų barstymo įranga (maskuotė, konversija, o gal profesijų sugretinimas?) norėtusi priskirti prie kuriozų. Vis dėlto, 1996 m. gegužės 13 d. KOP raštas Nr. 01-20-359 liudija, kad siekiant atstatyti lakūnų skraidymo įgūdžius, tų pačių metų gegužės 2 d. KOP Pirmoji aviacijos bazė sudarė sutartį su žemės ūkio bendrove *Miežaičiai* ir per dvi dienas kariniai lėktuvai An-2 atliko 22 skrydžius, barstydami trąšas Radviliškio rajono Karčemų kaimo laukuose.

Su lėktuvu An-2 užregistruotas ir pirmasis Lietuvos karinėse oro pajėgose aviacinis incidentas. 1992 m. birželio 23 d. borto numeriu 02 pažymėtas šio tipo lėktuvas, pilotuojamas Aviacijos bazės vado pavaduotojo Jono Noreikos ir šturmano Gintauto Sloviko, leisdamasis išriedėjo iš kilimo-nusileidimo tako ir pažeidė apatinį sparną.

Kaip minėta, Karinių oro pajėgų įsigyti lėktuvai An-2 buvo gana seni, trūkstant lėšų remontui jų būklė sparčiai blogėjo, be to, įsigijus kitų tipų lėktuvus, jų buvo aiškiai per daug. Taigi, po kelių metų intensyvios eksploatacijos, pradėta šių veteranų palaipsniui atsisakyti.

Vykdamas 1995 m. liepos 11 d. kariuomenės vado įsakymą Nr. 137 Savanoriškosios krašto apsaugos tarnybos Aviacijos junginiui perduoti An-2 Nr. 22 ir Nr. 25 (2009 m. likvidavus Krašto apsaugos savanorių pajėgų Aviacijos rinktinę šie lėktuvai, registruoti Nr. 58 ir 57, sugražinti KOP Aviacijos bazei). 1996 m. rugpjūčio 29 d. Lietuvos Respublikos Vyriausybė nutarimu Nr. 1024 leido pagal turto panaudos sutartį du lėktuvus perduoti Kauno parašiutininkų klubui. Vykdamas šį nutarimą, 1996 m. lapkričio 4 d. tokia sutartis pasirašyta, o 1997 m. kovo mėnesį iš Valstybinių orlaivių registro išregistruoti KOP lėktuvai Nr. 03 ir Nr. 09. 1999 m. kovo 25 d. Lietuvos Respublikos Vyriausybės nutarimu Nr. 337 dešimt KOP lėktuvų An-2 leista perduoti Kauno, o keturis – Panevėžio aviacijos gamykloms. 2005 m. kovo 22 d. krašto apsaugos ministro įsakymu Nr. V-304 dar keturi šio tipo lėktuvai pripažinti netinkamais naudoti kariuomenės reikmėms ir netrukus perduoti Kūno kultūros ir sporto departamentui prie LRV. 2006 metais Karinės oro pajėgos naudojo jau tik tris lėktuvus An-2 (tiesa, finansinėje



Lėktuvo An-2 lakūnų kabina



Lėktuvo An-2T keleivių kabina

apskaitoje išliko ir abu 1996 m. turto panaudos sutartimi Kauno parašiutininkų klubui perduoti šio tipo lėktuvai). Vykdamas 2009 m. rugsėjo 16 d. Materialinių resursų departamento direktoriaus įsakymą Nr. V-311, KOP perėmė keturis likviduojamos Krašto apsaugos savanorių rinktinės lėktuvus An-2, o 2009 m. gruodžio 24 d. kariuomenės vado įsakymu Nr. V-1215 pripažinti netinkamais kariuomenės reikmėms An-2, registruoti Nr. 03, 09, 11, 15, 36, 57. 2010 m. kovo 1 d. krašto apsaugos ministro įsakymu Nr. V-174 juos leista perduoti Vilniaus Gedimino technikos universitetui.

Tad 2010 metais eksploatacijoje liko tik du, pagaminti 1984 ir 1987 m., iš 1992 metais gautų dvidešimt penkių transporto aviacijos veteranų bei 1956 m. pagamintas, anksčiau KASP Aviacijos rinktinėi priklausęs lėktuvas, kurį visai teisėtai galima priskirti skraidančiam kultūros paveldui. Jie naudojami karių ir krovinių pervežimui, karių parašiutiniam rengimui, Oro erdvės stebėjimo ir kontrolės valdybos radarų apskraidymui.

\* \* \*

Kaip jau minėta, Karinių oro pajėgų vadas planavo oro erdvės kontrolei ir gynibai būtinų naikintuvų įsigijimą. Juo labiau, kad lakūnų jiems Lietuvoje netrūko. Kad jie neprarastų įgūdžių, 1992 m. liepos 22 d. Aviacijos tarnybos viršininko įsakymu Nr. Kp-11 nurodyta Pociūnų aerodrome Kauno aeroklubo lėktuvais Jak-52, padedant klubo instruktoriams, organizuoti naikintuvų lakūnų pilotažo įgūdžių atstatymą. Netrukus paaiškėjo, kad pirkti nors keletą, kainuojančių dešimtis milijonų JAV dolerių, modernių naikintuvų iš planinės į rinkos ekonomiką pereinančiai valstybei yra nepakeliamas uždavinys. Tačiau išeitį surado iš ankstesnės tarnybos sovietinės armijos Černigovo aukštojoje karo aviacijos mokykloje pažinčių turėję KAM Aviacijos tarnybos vadovai plk. Stasys Murza ir plk. lt. Zenonas Vegelevičius. 1992 m. rugpjūčio 16 – 20 dienomis



*Aviacijos tarnybos lakūnai su Kauno aeroklubo instruktoriais Pociūnų aerodrome. Iš kairės: T. Juozapavičius, E. Raubickas, A. Žentelis, S. Murza, V. Krivobokas, A. Kaminskas, D. Martusevičius, K. Šalčius, K. Markevičius, R. Banionis. 1992 m. spalio*



Maskvoje, Žukovskio aerodrome vykusiame *Mosaerošou* plk. S. Murza ir mjr. E. Mažeikis užmezgė ryšius su Čekijos AB *Aero Vodochody* atstovais, o su Biškeko (Kirgizstanas) aviacijos mokyklos viršininko pavaduotoju aptarė galimybę įsigyti minėtoje Čekijos bendrovėje pagamintus mokomuosius reaktyvinius lėktuvus L-39C *Albatros*.

Derybos vyko sėkmingai, tad atrodė, kad šie lėktuvai netrukus papildys Lietuvos kariuomenės ginkluotę. 1992 m. rugsėjo 23 d. Lietuvos Respublikos krašto apsaugos ministerijos Aviacijos tarnyba pasirašė su Aviacijos kadru paruošimo ir tobulinimo centrinių kursų (karinė dalis Nr. 15590), esančių Biškeke, vadovais sutartį dėl keturių lėktuvų L-39C įsigijimo už 19918216 rublius (1992 m. lapkričio 12 d. suma pakeista į 24280000 rublių). Matyt, minėtų kursų vadovų parašų nepakako, tad 1992 m. spalio 23 d. analogiška sutartis pasirašyta su Kirgizstano Respublikos valstybiniu gynybos reikalų komitetu.

Besiruošiant lėktuvų parskraidinimui į Lietuvą, 1992 m. rugsėjo 25 d. KAM Aviacijos tarnyba pasirašė sutartį su Baltarusijos Respublikos KOP vadovybe dėl skrydžio aprūpinimo ir organizavimo Baltarusijos oro erdvėje bei galimybės nusileisti Vitebsko aerodrome, o rugsėjo 29 d. – su Ukrainos Respublikos Černigovo aukštąja karinės aviacijos lakūnų mokykla dėl perskridimo mokyklos atsakomybės zonoje ir galimybės nusileisti viename iš mokyklos aerodromų.

1992 m. spalio 27 d. krašto apsaugos ministro įsakymu Nr. 775 sudaryta Aviacijos tarnybos viršininko pavaduotojo plk. S. Murzos vadovaujama lėktuvų L-39C pirkimo-priėmimo komisija, lapkričio 27 d. buvo pasirašyti lėktuvų perėmimo aktai ir jie, pilotuojami Kirgizstano lakūnų, pakilo skrydžiui į Lietuvą. Skrydžiui, kuris vietoje poros dienų netikėtai užtruko du su puse mėnesio.

Jo peripetijas nuosekliai aprašė perskridimui vadovavęs mjr. E. Mažeikis Lietuvos aviacijos muziejaus metraštyje *Plieno sparnai* (Nr. 4, Kaunas, 1997) išspausdintame



Mjr. Edvardas Mažeikis treniruočių skraidymų Pociūnų aerodrome metu. 1992 09 21



*Pirmieji Lietuvos kariuomenės reaktyviniai lėktuvai ženklinami Vyčio kryžiais. Karmėlava, 1993 m. vasaris*



*Pirmųjų skraidymų su L-39C metu. Lėktuvo kabinoje plk. ltn. Z. Vegelevičius ir plk. S. Murza. Karmėlava, 1993 m. kovas*

straipsnyje „*Albatrosai*“ skrenda į Lietuvą. Gali būti, ir šio straipsnio pasirodymas lėmė, kad Lietuvos kariuomenėje labiausiai ištyrinėta yra būtent Karinių oro pajėgų istorija. Įsiminė minint Lietuvos kariuomenės dieną neseniai KOP vadu tapusio plk. E. Mažeikio emociškai išsakyta mintis, kad spausdinto žodžio galią jis tinkamai supratus po 2000 m. lapkričio 17 d. įvykusių Lietuvos aviacijos memorialo atidengimo iškilmių, kai priėjusi moteris pasiteiravo: *Ar jis tikrai yra tas pats Mažeikis, taip išsamiai aprašęs „Albatrosų“ kelionę?*, kuriai svarbiau buvo ne tai, kad kalbasi su Karinių oro pajėgų vadu, Lietuvos kariuomenės pulkininku, garsiu naikintuvų pilotu, jai įsiminė, kad jis yra įdomaus rašinio aviacijos istorijai skirtame leidinyje autorius. Kas galėtų paneigti tokių epizodų įtaką, kad gen. mjr. E. Mažeikis, o taip pat ir kiti KOP vadai, skatina pagarbą praeičiai, istorijos tyrimus, tradicijų puoselėjimą.

Besiruošiant lėktuvų gavimui, 1992 m. gruodžio 28 d. įsakymu Nr. Kp-1-20 Aviacijos tarnybos viršininkas nurodė nuo 1993 m. sausio 5 d. KOP štabe organizuoti teorinį lakūnų permokymą skraidymams lėktuvu L-39. 1993 m. vasario 2 d. įsakymu Nr. 02-Kp patvirtintas *Lakūnų paruošimo kursas lėktuvu L-39*, o tos pačios dienos įsakymu Nr. 03-Kp įsakyta nuo vasario 12 d. Karmėlavos aerodrome pradėti vadovaujančio personalo skraidymo lėktuvu L-39 įgūdžių atstatymą. Šie įsakymai gimė neatsitiktinai – 1993 m. vasario 6 d. visi keturi lėktuvai galiausiai sėkmingai pasiekė Kauną.

Šie, pirmieji Lietuvos kariuomenės reaktyviniai lėktuvai naudoti pakankamai intensyviai, kiek tai leido Karinių oro pajėgų reikmėms skiriamos kuro atsargos bei dažnėjantys 1979–1980 metais pagamintų lėktuvų gedimai. Jie padėjo ne tik palaikyti reikiamame lygyje lakūnų naikintojų profesinius įgūdžius, bet ir buvo naudojami pratybose sąveikoje su sausumos bei jūrų pajėgomis, radiolokacinių postų radarų apskraidymui ir, žinoma, demonstruoti aviacijos šventėse gausiai besirenkantiems žiūrovams. 1993 m. liepos 27–29 dienomis vykusių operatyvinių mokymų *Barjeras-93* metu iš Palangos aerodromo kilę *Albatrosai* savo ginkluotės galimybes Baltijos jūros ir Kairių poligonuose pademonstravo valstybės ir krašto apsaugos sistemos vadovams.



*Kyla treniruočių lėktuvus L-39C*



*Reaktyviniai mokomieji lėktuvai L-39C „Albatros“*



*1993 m. Pirmosios aviacijos bazės vadas kpt. J. Marcinkus supažindina su „Albatroso“ kabina Švedijos gynybos vadą gen. Bengt Gustafsson. Barysiai, 1994 04 15*



*Lėktuvas L-39C „Albatros“ ir JAV karinio laivyno plaukiojanti ligoninė „Comfort“ pratybų Baltijos jūroje metu. 1998 m.*



*Naikintuvų lakūnai Zoknių aerodrome. Iš kairės: K. Noreika, B. Babrauskas, V. Bivainis, A. Kudžmaitis, V. Požėla, S. Murza, J. Marcinkus*



*Lietuvos akrobatinio skraidymo čempionato, kuriame pirmą kartą varžytasi reaktyviniais lėktuvais, dalyviai. Kaunas, 1997 m.*



*Mokymų „Lietuvos Respublikos oro erdvės apsauga ir gynyba“ metu Karmėlavos aerodrome ruošiamą lėktuvo L-39C ginkluotę. 1995 05 04*

Tuo metu Karinių oro pajėgų vadovybė neprarado vilties reaktivinių lėktuvų parką plėsti ir modernizuoti. 1992 m. spalio 9 d. raštu Nr. S-166 KAM Aviacijos tarnybos viršininkas informavo firmos *Aero Vodochody* atstovą Aloizą Benetką apie ketinimus Lietuvos kariuomenei įsigyti lėktuvus L-39ZA ir L-59. Jau 1993 m. liepos 13 d. Karmėlavos aerodrome įvyko bendrovės *Aero Vodochody* lėktuvo L-39ZA pristatymas dalyvaujant jo vyriausiam konstruktoriui ir gausiam būriui firmos atstovų.

Pirmasis L-39 lėktuvas išbandytas 1968 m. lapkričio 4 d. 1971 – 1999 m. pagaminta 2921 vnt. įvairių modifikacijų šių lėktuvų. Modifikacija ZA skirta lakūnų apmokymui, treniruotėms, vizualiai oro žvalgybai, jūros, antžeminių ir oro taikinių naikinimui. Lėktuvas išvysto iki 750 km/h greitį, gali atlikti visas aukštojo pilotažo figūras. Jis gali nešti 1000 kg kovinių krovinių (50, 100, 250, 500 kg aviacinės bombos), po sparnais tvirtinami du nevaldomų raketų *oras–žemė* S-5 blokai UB-16-57, *oras–oras* raketos R-3S, 23 mm aviacinė patranka GŠ-23. Lėktuvo ilgis – 12,13 m, aukštis – 4,77 m, sparnų mostas – 9,46 m. Maksimali pakilimo masė 5600 kg. Maksimalūs: skridimo nuotolis – 2000 km, pakilimo aukštis – 11500 m, skridimo horizontalus greitis – 750 km/h, perkrovos – +8/-4 G. Įgulą sudaro 1 (mokomųjų skrydžių metu – 2) asmuo. Variklis AI-25TL.

1993 m. liepos 12 d. raštu Nr. 01-14-407, aiškindamas 1994 m. KOP biudžeto projektą, Karinių oro pajėgų vadas KAM vadovybei siūlė įsigyti aštuonis sraigasparnius Mi-8 po 0,8 mln. JAV dolerių kiekvienas, 12 naikintuvų, kainuojančių po 25 mln. JAV dolerių ir 8 mokomuosius L-39, kainuojančius po 0,1 mln. JAV dolerių. 1993 m. spalio 5 d. krašto apsaugos ministras Karinių oro pajėgų vado paruoštu raštu Nr. 02-1449 Lietuvos Respublikos Vyriausybę informavo, kad Čekijos Respublikos atstovai siūlo už 19 212 000 JAV dolerių įsigyti aštuonis lėktuvus L-39ZA ir ragino tai padaryti dar tais pačiais metais.



*Pulkininkai S. Murza, Z. Vegelevičius ir A. Chaladauskas viešnagės Švedijoje metu susipažįsta su moderniais naikintuvais. 1993 m. birželis*



*KOP lakūnai treniruočių skraidymų Pirmojoje aviacijos bazėje metu. Iš kairės: J. Marcinkus, S. Murza, Z. Vegelevičius, A. Kudžmaitis, E. Mažeikis, E. Karpas, E. Raubickas. 1998 m.*



*Čekijos bendrovės „Aero Vodochody“ lėktuvo L-39ZA pristatymas Karmėlavos aerodrome. 1993 07 13*



Deja, tokių raštų per artimiausią penkmetį teko parašyti ne vieną. Taip 1998 m. sausio 14 d. raštu Nr. 01-20-36 KOP vadas informavo KAM viceministrą ir kariuomenės vadą, kad lėktuvai L-39ZA jau nuo 1991 m. negaminami ir AB *Aero Vodochody* teigia, turinti pirkėjus visiems gamykloje esantiems lėktuvams. Tuo metu jau mažėjo pradžioje sukaup- tas lakūnų naikintojų potencialas – jei 1993 m. pabaigoje raštuose minima, kad Karinėse oro pajėgose jų tarnauja 30, tai 1998 m. pradžioje – tik 17. 1998 m. sausio 16 d. raštu Nr. 01-20-48 KAM Aviacijos tarnybos viršininkas viceministrui dar kartą išdėstė šių lėktuvų privalumus ir 12 vnt. jų įsigijimo Karinių oro pajėgų uždavinių vykdymui būtinumą. Vasario 13 d. raštu Nr. 01-24-157 tuos pačius argumentus pakartojo KAM Finansų ir apskaitos departamentui, papildomai nurodydamas, kad vienas tokių lėktuvų kainuotų apie 2 mln. JAV dolerių. Šį kartą pastangos davė vaisius, balandžio 17 d. pasirašyta, tiesa, tik dviejų lėktuvų įsigijimo sutartis ir 1998 m. spalio 7 d. krašto apsaugos ministro įsakymu Nr. 1121 sudaryta lėktuvų L-39ZA priėmimo komisija, kuri spalio 16 dieną Prahoje pasirašė aktus, o sekančią dieną lėktuvai nusileido Karmėlavos aerodrome.



*Lietuvos delegacija supažindinama su lėktuvu L-159. Praha, 1998 10 16*



*Lietuvos karinėms oro pajėgoms įsigytų lengvųjų atakos lėktuvų L-39ZA perdavimo metu. Praha, 1998 10 16*



*KOP vadui plk. Z. Vegelevičiui raportuoja lėktuvus iš Prahos į Kauną perskraidinusios grupės vadovas plk. ltn. A. Kaminskas. Už jo stovi karo lakūnai D. Martusevičius, A. Kudžmaitis ir A. Balynas. 1998 10 17*



*Seimo nacionalinio saugumo ir gynybos komiteto narę R. Juknevičienę plk. Z. Vegelevičius supažindina su naujausiu KOP pirkiniu. Praha, 1998 10 16*

Įsigijus du modernesnius reaktyvinius lėktuvus, jų pritaikymo galimybės dar labiau išsiplėtė. 1999 m. gegužės 11 d. KOP vado įsakymu Nr. 17Kp sudaryta komisija įvertino poligone lėktuvu L-39ZA atliktą mokomųjų bombų apskraidymą. 2001 m. liepos 20 d. KOP vado įsakymu Nr. 216 nuo liepos 23 d. pradėti vykdyti greitojo reagavimo įgulių budėjimai, kurie truko tris metus, kol oro policijos funkcijas Baltijos šalių oro erdvėje perėmė NATO šalių lėktuvai.

2005 m. Lietuvos kariuomenės Skrydžių saugos departamento inžinierius inspektorius mjr. Alvydas Kazakevičius išleido knygą *Nevaldomosios aviacinės raketos*, su pažindinančią su šia Rytų ir Vakarų Europos šalių orlaivių ginkluotės rūšimi. Knygoje aprašomos ir lėktuvuose *Albatros* naudojamos raketos C-5.

Lėktuvai L-39 dalyvavo ir akrobatinio skraidymo Lietuvos čempionatuose. 1997 m. rugpjūčio 11 d., suderinęs su Lietuvos aeroklubo Akrobatinio sporto federacijos prezidentu Aloyzu Cibarausku, KOP vadas plk. Z. Vegelevičius patvirtino *Aviacinio sporto varžybų reaktyviniais lėktuvais nuostatus*. Pirmasis čempionatas, dalyvaujant reaktyviniams lėktuvams, surengtas 1997 m. rugpjūčio 28 d. Kaune. Lietuvos čempionais tapo mjr. J. Marcinkus (1997 m.), plk. ltn. E. Mažeikis (1998 m.), kpt. Marius Matulaitis (2001 m.). 1998 m. rugpjūčio 28 d. Kaune surengtos Antano Gustaičio taurės akrobatinio skraidymo varžybos, jų nugalėtoju tapo mjr. Artūras Balynas.



*Kyla lengvasis atakos lėktuvas L-39ZA. 2005 m.*



*Lietuvos karinių oro pajėgų lengvąjį atakos lėktuvą L-39ZA lydi Lenkijos KOP naikintuvai MiG-29. 2006 m.*



*Nevaldomomis raketomis S-5 ir patranka GŠ-23 ginkluotas lengvasis atakos lėktuvas L-39ZA*



*Lengvasis atakos lėktuvas L-39ZA ore*



*L-39ZA ruošiamas šaudymo pratyboms*



*Žurnalistė, aviacijos istorikė, lakūnė Gražina Sviderskytė „Albatroso“ kabinoje*

2005 m. kovo 22 d. KAM įsakymu Nr. V-304 du lėktuvai L-39C buvo pripažinti netinkamais kariuomenei, o 2005 m. spalio 26 d. įsakymu Nr. V-1390 vienas jų perduotas Vilniaus Gedimino technikos universiteto A. Gustaičio aviacijos institutui. Pasibaigė ir kitų dviejų šio tipo lėktuvų kalendorinis resursas. 2009 m. gegužės 6 d. įsakymu Nr. V-135 KOP vadas pavedė Aviacijos bazės vadui iki gegužės 26 dienos organizuoti jų techninės būklės aktų sudarymą ir tolesnės eksploatacijos galimybių analizės atlikimą. Paruošus techninės būklės aktus, Karinių oro pajėgų vadas 2009 m. birželio 2 d. raštu Nr. IS-531(5.21) pasiūlė lėktuvus L-39C Nr. 01 ir Nr. 08 pripažinti netinkamais Lietuvos kariuomenės reikmėms, nes jie yra pasenusios modifikacijos ir fiziškai susidėvėję. Tokiais jie pripažinti 2009 m. lapkričio 13 d. kariuomenės vado įsakymu Nr. V-1098 ir 2010 m. kovo 31 d. LRV nutarimu Nr. 364 įtraukti į privatizavimo objektų sąrašą. 2010 m. birželio 9 d. kariuomenės vado įsakymu Nr. V-493 nurodyta šiuos lėktuvus perduoti Valstybės turto fondui. 2011 m. liepos 22 d. 01 numeriu paženklintas *Albatrosas* atgabentas į Kaune veikiančią Lietuvos aviacijos muziejų.

2006 m. sausio 25 d. KOP Aviacijos bazėje Lietuvos karo aviacijos atstovams pristatyti Čekijos KOP lėktuvai L-159ALCA. Tai gerokai patobulinta koncerno *Aero Vodochody* gaminama L-39 versija – vienvietis lengvasis kovos lėktuvas, turintis galingesnį variklį, naują avionikos bei patobulintą valdymo sistemas, lėktuvo priekyje sumontuotą radiolokacinę sistemą. Lietuvos lakūnai teigiamai įvertino šią konstrukciją, Lietuvos kariuomenės vadovybė siūlė 2006–2007 m. planuoti keturių L-159 pirkimą už minimalią kainą, tačiau politiniu sprendimu naujų kovos lėktuvų įsigijimas atidėtas neapibrėžtai ateičiai. Tiesa, ji gali būti ne tokia ir tolima – sprendimus pakoregavo neplanuoti vėlesni įvykiai. 2011 m. spalio 21 d. KOP vado įsakymu Nr. V-320 patvirtintas naikintuvų valdymo karininkų treniruočių panaudojant Čekijos Respublikos lėktuvus L-159ALCA 2011 m. spalio – gruodžio mėnesiais tvarkaraštis.



KOP kariams pristatomas Čekijos KOP reaktyvinis lėktuvas L-159ALCA. Šiauliai, 2006 01 25

Pasibaigus lėktuvų L-39ZA kalendoriniam resursui, buvo svarstoma galimybė visai atsisakyti šio tipo lėktuvų, tačiau 2006 m. gegužės 31 d. įsakymu Nr. V-716 kariuomenės vadas, tarsi atgaivindamas 1992 m. vasaros patirtį, nurodė KOP vadui siųsti Lengvųjų atakos lėktuvų grandies lakūnus į KASP Aviacijos rinktinę teoriniam ir praktiniam rengimui skraidyti lėktuvu Jak-52, o dėl lėktuvų L-39ZA atnaujinimo 2006 metų gruodžio 14 d. pasirašyta sutartis Nr. 322 su Rumunijos gamykla *Aerostar s. a.*, kurioje numatyta už 3 mln. litų nuodugniai patikrinti agregatus, atlikti kapitalinį variklių remontą, pakeisti navigacinę įrangą ir radijo stotis, perdažyti lėktuvų korpusus standartinė NATO orlaivių spalva. Po šios modernizacijos lėktuvų L-39ZA resursai pratęsti aštuoneriems metams. Suremontuotus lėktuvus 2007 m. spalio 19 d. rumunų lakūnai atskraidino į Šiaulius. Jie naudojami naikintuvų kontrolės karininkų, oro atakos vadovų treniruotėms, lakūnų koviniam rengimui.



*Renovuotas L-39ZA „Albatros“. 2008 m.*



*Renovuotas L-39ZA ir Lenkijos kontingento MiG-29 virš Šiaulių. 2008 m.*



*Žvilgsnis iš L-39ZA kabinos į Norvegijos karališkųjų oro pajėgų F-16. 2008 m.*



*Sąjungininkų skrydis virš Lietuvos: L-39ZA lydi Šiauliuose budintį Vokietijos naikintuvą F-4F „Phantom“. 2009 m.*

2011 m. rugpjūčio 30 d. 10 val. 22 min. mjr. Mariaus Matulaičio ir vyr. ltn. Povilo Stučkos pilotuojamas Lietuvos KOP lėktuvas L-39ZA (registracijos Nr. 17) planinės naikintuvų valdymo karininkų treniruotės metu virš Rėkyvos ežero Šiaulių rajone susidūrė su grupėje skridusiu oro erdvės kontrolės misiją vykdančių NATO pajėgų Prancūzijos KOP naikintuvu Mirage 2000C. Po susidūrimo Lietuvos lakūnai katapultavosi iš tapusio nevaldomu *Albatroso*, kuris sudužo. Pažeistas Prancūzijos naikintuvas sėkmingai nusileido Šiaulių aerodrome. Tai buvo pavojingiausias per du dešimtmečius



*Paskutinė „Albatroso“ nuotrauka, daryta kelios sekundės iki susidūrimo iš kito incidento dalyvio. 2011 08 30*



*„Albatroso“ kritimo vieta. 2011 08 30*

su KOP orlaiviais įvykęs incidentas po 2003 m. įvykusios sraigtaspanio Mi-8 katastrofos, laimė, nepareikalavęs žmonių aukų. 2011 m. rugpjūčio 30 d. krašto apsaugos ministro įsakymu Nr. V-999 sudaryta specialioji avarijos priežasčių tyrimo komisija, vadovaujama KAM Generalinės inspekcijos vyriausiojo aviacijos inspektoriaus Viliaus Jurgelevičiaus, baigusi tyrimą spalio 14 d. paskelbė, kad pagrindine įvykio priežastimi tapo skirtingas lėktuvų įgulų narių skrydžio eigos interpretavimas.

Pirmųjų Lietuvos karinių reaktyvinių lėktuvų L-39 nuotraukos, piešiniai, brėžiniai apkeliavo daugelio leidinių puslapius, puošė viršelius, siluetai panaudoti įvairaus pobūdžio suvenyruose. Jie tapo savotišku ženklu, simbolizuojančiu Lietuvos karines oro pajėgas, taigi, atliko tą patį vaidmenį, kurį atlieka Antano Gustaičio populiariausio kūrinio – lėktuvo ANBO-IV(41) silueta, apibūdinant Lietuvos karo aviaciją ketvirtajame praėjusio amžiaus dešimtmetyje.



*Renovuotas L-39ZA „Albatros“. 2008 m.*

\* \* \*

Daugėjo Karinėse oro pajėgose ir transportinių lėktuvų. 1993 m. kovo 3 d. iš Drezdeno į Vilniaus oro uostą atskraidinti du Vokietijos Federacinės Respublikos padovanoti lėktuvai L-410 UVP. Tai Čekoslovakijos Kunovicų aviacijos gamyklose pagaminti dvimotoriai lengvieji transporto lėktuvai, tinkami parašiutininkų treniruotėms. *LET* firmoje jo prototipas išbandytas 1969 m., modifikacija *UVP* gaminta nuo 1978 m.



*KOP vadas plk. ltn. Z. Vegelevičius dėkoja Bundesvero atstovui Karl Heinz Warzok už perduotus lėktuvus L-410UVP. Vilnius, 1993 03 03*



*Lėktuvus L-410UVP Rygoje minint Latvijos karo aviacijos atkūrimo penktąsias metines. 1997 06 17*



Kadangi lėktuvus reikėjo perskraidinti į Karinių oro pajėgų Aviacijos bazę, o KOP šio tipo lėktuvais skraidžiusių lakūnų nebuvo, 1993 m. kovo 5 d. įsakymu Nr. 7-Kp vadas nurodė saviruošos būdu pasiruošti perskridimui lakūnams plk. ltn. Z. Vegelevičiui, plk. S. Murzai, vyr. ltn. T. Juozapavičiui ir vyr. ltn. K. Šalčiui. Jiems užduotį įvykdyti padėjo Lietuvos technikos muziejaus bibliotekoje buvusi lėktuvų L-410 pilotavimo instrukcija. Savarankiškai pasiruošusiems lakūnams plk. S. Murzai ir vyr. ltn. K. Šalčiui bei įgulos nariui vyr. ltn. Albinui Štaraičiui 1993 m. birželio 6 d. KOP vado įsakymu Nr. 59 nurodyta tarptautinių mokymų *US Baltops-93* metu lėktuvu L-410UVP atlikti manevruose dalyvaujančių jūrų pajėgų vizualinę žvalgybą.



*KOP transporto lėktuvas L-410UVP virš Šiaulių. 1994 m.*



*KOP transporto lėktuvas L-410UVP*



*KOP transporto lėktuvas L-410UVP po kapitalinio remonto. 2006 m.*



*L-410UVP Šiaulių kariniame aerodrome. 2006 m.*



*Ore – renovuotas L-410UVP*



*Lėktuvo L-410UVP lakūnų kabina*

Karinėse oro pajėgose padaugėjus lėktuvų tipų, 1993 m. balandžio 22 d. pirmą kartą dalyvauta Lauko kariuomenės brigados vieno bataliono taktiniuose mokymuose, o tų pačių metų birželio 18 d. įkūrimo metines mininti Aviacijos bazė surengė pirmąją atkurtos karo aviacijos šventę. Lėktuvai L-410 labai tiko Karinėms oro pajėgoms keliamų uždavinių vykdymui, tad buvo pakankamai intensyviai eksploatuojami. Pasibaigus jų eksploatavimo resursams, 2005 m. gruodžio 2 d. KOP ir Čekijos Respublikos įmonė PAMCO INT a. s. pasirašė sutartį Nr. 302 dėl lėktuvo su registracijos numeriu 01 kapitalinio remonto. Po sėkmingai atliktos modernizacijos 2006 m. liepos 24 d. šis lėktuvas perduotas KOP Aviacijos basei. Jis naudojamas karių, krovinių, svarbių asmenų transportavimui, oro taikinio tempimui, karių ir krovinių desantavimui, jūros ekonominės zonos (JEZ) kontrolės vykdymui, Oro erdvės stebėjimo ir kontrolės valdybos radarų apskraidymui, pilotų permokymui skraidyti daugiamotoriu lėktuvu daugianarėje igruloje.

2011 m. sudarytos sutartys su UAB *Ekobana* ir *Ukraviatechnika* dėl lėktuvų L-410UVP remonto: vasario 25 d. pasirašytoje sutartyje Nr. KPS-18B numatyta atstatyti lėktuvo Nr. 02 tinkamumą skraidyti, o liepos 27 d. pasirašytoje sutartyje Nr. KPS-90 – atlikti lėktuvo Nr. 01 variklių kapitalinį remontą.

Lėktuvo L-410UVP ilgis – 14,81 m, aukštis – 5,646 m, sparnų mostas – 19,478 m. Maksimalūs: pakilimo masė – 5800 kg, greitis – 355 km/h, pakilimo su deguonies įranga aukštis – 4200 m, krovinio masė – 1310 kg, keleivių skaičius – 15. Skrydžio nuotolis 800 km. Lėktuvas turi du turbosraigtinius 760 AG variklius Walter 601D bei instaliuotą taikinių tempimo įrangą (troso ilgis iki 5000 m).



Ore – renovuotas L-410UVP

\* \* \*

1994 m. sausio 26 d. raštu Nr. 01-24-65 Karinių oro pajėgų vadas, sužinojęs, kad *Lietuvos avialinijos* rengiasi aukcione parduoti nebenaudojamus lėktuvus, pasiūlė krašto apsaugos ministrui inicijuoti vieno An-26 lėktuvo perdavimą KOP reikmėms. 1994 m. rugsėjo 8 d. Lietuvos Respublikos Vyriausybė nutarimu Nr. 838 Karinėms oro pajėgoms paskyrė iki tol Valstybinės aviakompanijos *Lietuvos avialinijos* naudotus tris lėktuvus An-26B ir vieną An-24B.

An-26B – tai vidutinis transporto lėktuvas, O. Antonovo konstruktorių biure sukurtas keleivinio lėktuvo An-24RT pagrindu. Jo ilgis – 23,8 m, aukštis – 8,6 m, sparnų mostas – 29,2 m. Lėktuvo maksimalūs: greitis – 435 km/h, kilimo masė – 24000 kg, krovinio masė – 5500 kg, skrydžio nuotolis – 2000 km, kilimo aukštis – 7200 m. Pilnai pakrautas gali nusukti 800 km. Įgulą sudaro 4 asmenys, gali pervežti 38 karius. Turi du 2820 AG variklius AI-24VT. An-24B – analogiškas keleivinis lėktuvas, gabenantis iki 50 keleivių.

1994 m. spalio 27 d. krašto apsaugos ministras įsakymu Nr. 910 sudarė lėktuvų An-24 ir An-26 perėmimo iš Valstybinės aviakompanijos *Lietuvos avialinijos* komisiją. Lėktuvų perėmimas užsitęsė, nes vietoje prašyto vieno, nuspręsta perduoti keturis lėktuvus. Artėjo prie pabaigos jų tarpremontiniai resursai, reikėjo pasirūpinti atsarginėmis dalimis, techniniam aptarnavimui reikiama įranga, priimti lėktuvus aptarnaujantį skraidantį bei techninį personalą. Perėmimo darbus pagreitino aukštesnės vadovybės



KOP transporto lėktuvai An-26 Antroje aviacijos bazėje



*Lėktuvo An-26 variklio techninė apžiūra. Zokniai, 2001 m.*



*Medicinei evakuacijai paruoštas lėktuvas An-26 mokymų „Kazlų angis“ metu KOP Trečiojoje aviacijos bazėje. 1999 m. gegužė*



*Lėktuvo An-26B įgula, nugabenusi krovinį į Daniją. Iš kairės: V. Krasnoslobodcev, R. Matulis, T. Germanavičius, S. Bogačiovas, N. Fediakinas, D. Kulbis. 1996 02 21*

supratimą ir paramą išreiškianti kariuomenės vado 1994 m. spalio 12 d. ant šias problemas įvardinančio KOP vado 1994 m. spalio 11 d. tarnybinio pranešimo Nr. 01-24-733 užrašyta rezoliucija:

1) *mes ilgai kovojome, kad gauti šiuos lėktuvus.*

*Gavome ! Džiaugiamės !*

2) *visus klausimus dėl lėktuvų priėmimo turite išspręsti Jūs, t. y. KOP.*

3) *visas lėšas būtina numatyti (turėjo būti numatyta) formuojant KOP biudžetą 95 m.*

*Laikas baigti verkšlenti ir norėti turėti tai, ko pasirodo, apžioti negalime. Derinti problemas, informuoti.*

Po ilgų derybų su Susisiekimo ministerijos atstovais 1994 m. lapkričio 3 d. perimtas borto numeriu 03 įregistruotas lėktuvas An-26, turėjęs trijų mėnesių resurso likutį, lapkričio 11 d. – Nr. 04 su 2,5 metų resurso likučiu, lapkričio 16 d. – Nr. 05 pažymėtas to paties tipo lėktuvas, turėjęs teisę skraidyti... tris dienas. Užsitęsusi perėmimą teko paspartinti, nes reikėjo vykdyti 1994 m. spalio 21 d. krašto apsaugos ministro įsakymą Nr. 892 ir lapkričio 5 d. parskraidinti iš Kroatijos pirmojoje taikos palaikymo misijoje dalyvaujančius LITPLA-1 būrio Lietuvos karius. Tai sėkmingai atliko lėktuvo An-26 Nr. 03 įgula, kurią sudarė įgulos vadas kpt. Sergejus Bogačiovas, antrasis pilotas kpt. Arkadijus Koliarnikovas, navigatorius vyr. lttn. Raimundas Matulis, lakūnas-instruktorius V. Petryla, navigatorius-instruktorius Olegas Matvijenko, borto technikas Stanislovas Urbanovičius.

Sėkmingai atlikę pirmąsias užduotis lėktuvai An-26 Nr. 03 ir Nr. 05 buvo nuskraidinti į Kijevą, kur gamykloje Nr. 410 1995 m. vasario 10 – balandžio 21 dienomis atliktas jų remontas, kainavęs 1 800 000 litų. Vėliau visi trys lėktuvai An-26, periodiškai



*KOP karo lakūnai – mokymų „Baltic circle-96“ dalyviai prie lėktuvo An-26. Danija, 1996 m. spalio*

kai remontuojami ir modernizuojami, intensyviai naudoti karių, oficialių delegacijų, specialių krovinių pervežimui, parašiutininkų bei medicininės evakuacijos pratybose. 2006 metais baigėsi dviejų šio tipo lėktuvų resursai: Nr. 03 – rugsėjo 29 d., o Nr. 05 – spalio 9 d., tuo tarpu Nr. 04 po 2003 m. vasario 4 d. Rusijos Federacijos Ivanovo aviacijos remonto gamykloje atlikto kapitalinio remonto gali tarnauti iki 2011 metų, tačiau 2008 m. baigėsi jo variklių kalendorinis resursas.

2009 m. balandžio 28 d. LR KAM Gynybos štabo viršininko nurodymu Nr. GŠN-49 KOP vadas įpareigotas iki gegužės 30 dienos Ginkluotės ir karinės technikos grupei pateikti lėktuvų An-26 techninės būklės aktus, tolesnės eksploatacijos galimybių analizės rezultatus ir pasiūlymus dėl tolesnės veiksmų eigos. Sudarius minėtus aktus ir atlikus analizę, Karinių oro pajėgų vadas 2009 m. birželio 2 d. raštu Nr. 531(5.21) pasiūlė arba atlikti lėktuvų An-26B remontą ir eksploatuoti juos iki 2020–2022 metų, tuo pačiu žymiai sumažinant apkrovas lėktuvams *Spartan*, arba pripažinti juos netinkamais Lietuvos kariuomenės reikmėms. 2009 m. lapkričio 13 d. kariuomenės vado įsakymu Nr. V-1098 visi trys lėktuvai pripažinti nereikalingais ir netinkamais naudoti Lietuvos kariuomenės reikmėms dėl fizinio bei funkcinio nusidėvėjimo ir 2010 m. kovo 31 d. LRV nutarimu Nr. 364 įtraukti į privatizavimo objektų sąrašą. 2010 m. birželio 9 d. kariuomenės vado įsakymu Nr. V-493 nurodyta šiuos lėktuvus perduoti Valstybės turto fondui.



KOP vadas plk. E. Mažeikis su j misiją Balkanuose išvykstančia transportinio lėktuvo An-26 pirmąja įgula. Iš kairės: A. Koliashnikovas, V. Steponavičius, L. Jasinskas, R. Šulekas, D. Kulbis, S. Nedopiokinas, E. Mažeikis. Šiauliai, 2001 m.



*KOP transporto lėktuvas An-26 Neapolyje misijos Balkanuose metu.*



*Misiją Neapolyje užbaigianti Lietuvos karinių oro pajėgų lėktuvo An-26B įgula. Iš kairės: D. Kulbis, V. Steponavičius, V. Fomičiov, V. Vicko, G. Sungaila, J. Jakšys, A. Jurgaitis. 2003 06 30*



*Kariai prie lėktuvo An-26 krovinio liuko*



*Lėktuvo An-26 variklio aptarnavimo darbai KOP Ginkluotės ir technikos remonto depe. Šiauliai, 2006 m.*





*Lėktuvo An-26 šiluminė savisaugos įranga*

*KOP transporto lėktuvas An-26B ore. 2008 m.*

Kiek kitaip susiklostė keleivinio lėktuvo An-24 likimas. Iš *Lietuvos avialinijų* jis perimtas 1994 m. gruodžio 5 d. ir su kitais transportiniais lėktuvais nuskraidintas į Antrąją aviacijos bazę Pajuostyje. Tuo metu jis turėjo kalendorinio resurso likutį iki 1995 m. rugpjūčio 9 d. Spėjęs atlikti kelis skridimus į Daniją, Kroatiją, Latviją, 1996 m. liepos 12 d. Algirdo Jakimavičiaus vadovaujamos įgulos jis perskraidintas į S. Dariaus ir S. Girėno aerodrome Kaune įsikūrusį Lietuvos aviacijos muziejų. Šio tipo lėktuvai čia leisdavosi veikiant Kauno oro uostui, nors formaliai aerodromo kilimo-nusileidimo takas, kertamas geležinkelio linijos, buvo jiems per trumpas. Dabar skrydį apsunkino stacionarios aerodromo navigacinės įrangos nebuvimas bei žemi debesys ir gausus lietus, jis įvykdytas sėkmingai. Jau kitą dieną, nušvitus saulei, į aerodrome vykstančią aviacijos šventę susirinkę tūkstančiai žiūrovų galėjo apžiūrėti šį, patį didžiausią muziejaus eksponatą.

Netrukus pradėti spręsti ir juridiniai perdavimo klausimai. 1996 m. lapkričio 21 d. raštu Nr. 01-24-764 Karinių oro pajėgų vadas informavo krašto apsaugos ministrą, kad 1968 m. pagamintas lėktuvas An-24 nebeturi likutinės vertės, atstatyti jį yra ekonomiškai netikslinga ir pasiūlė lėktuvą nurašyti. 1997 m. sausio 29 d. Lietuvos Respublikos Vyriausybės posėdžio protokolu Nr. 4 leista minėtą lėktuvą perduoti Lietuvos aviacijos muziejui. Lėktuvo dovanojimo raštą muziejaus direktoriui KOP vadas iškilmingai įteikė 1997 m. kovo 12 d. muziejuje surengto Lietuvos karo aviacijos įkūrimo 88-ųjų metinių minėjimo metu. Taip šis lėktuvas tapo pirmuoju teisėtu Lietuvos karinių oro pajėgų atstovu muziejaus orlaivių ekspozicijoje.



*Iš Antrosios aviacijos bazės į S. Dariaus ir S. Girėno aerodromą lėktuvą An-24B atskraidinusi įgula. Iš kairės: eil. A. Jakimavičius, vyr. ltn. A. Koliašnikovas, kpt. R. Matulis, psk. D. Kulbis. Kaunas, 1996 07 12*



*Lietuvos ir Suomijos karo aviacijos veteranų bei istorikų susitikimo dalyviai prie pirmojo eksponatu tapusio KOP orlaivio – lėktuvo An-24B Lietuvos aviacijos muziejaus lauko ekspozicijoje. 1998 09 19*

\* \* \*

Pirmaisiais Karinių oro pajėgų gyvavimo metais susirūpinta galimybėmis įsigyti sraigtasparnius, kurių lakūnai jau tarnavo Aviacijos bazėje, laikinai pilotuodami lėktuvus An-2. 1992 m. birželio 26 d. Lietuvos Respublikos Vyriausybė pavedimu Nr. 26-15212, pasirašytu vicepremjero Zigmo Vaišvilos, nurodė Susisiekimo ir Krašto apsaugos ministerijoms skubiai pateikti pasiūlymus dėl dviejų – trijų sraigtasparnių pavaldymo, finansavimo, darbo organizavimo ekstremalių situacijų metu. 1993 m. liepos mėnesį sraigtasparnio Mi-8, tiesa dar skolinto, galimybes krašto apsaugos vadovybei pademonstravo kpt. Povilas Noreika ir vyr.ltn. Rimas Aksomaitis. Vadovybė, suprasdama sraigtasparnių panaudojimo universalumą ir būtinybę juos turėti vykdant tarptautinius išipareigojimus, jų įsigijimui pritarė, netrūko ir komercinių pasiūlymų, tad teliko pasirinkti naudingiausią variantą.

1993 m. liepos 21 d. Lietuvos Respublikos krašto apsaugos ministerija sudarė sutartį su akcine bendrove *Migrin* dėl dviejų sraigtasparnių Mi-8T, už 1,2 mln. JAV dolerių kiekvienas, o 1993 m. rugpjūčio 6 d. – su uždara akcine bendrove *Akvel* dėl sraigtasparnio Mi-8MTV-1 už 1,1 mln. JAV dolerių įsigijimo. Karinių oro pajėgų specialistų komisija sraigtasparnio Mi-8MTV-1, pagaminto Rusijoje, Ulan Ude gamykloje, nuo pagaminimo datos skraidžiusio 8 val., kurio gamyklinis numeris 95911, reg. Nr. CCCP-27057, priėmimo aktą pasirašė 1993 m. rugsėjo 17 d., sraigtasparnio Mi-8T, gamyklinis numeris 99254357 – lapkričio 15 d. ir Mi-8T, gamyklinis numeris 99254335 – lapkričio 17 d. Pastarieji du sraigtasparniai, pagaminti Rusijoje, Kazanės gamykloje, nuo pagaminimo datos buvo skraidę po 35 val. Tų pačių metų lapkričio 5 d. Karinių oro pajėgų vado įsakymu Nr. 20-Kp, siekiant kokybiškai pasiruošti gelbėjimo darbams sraigtasparniu Mi-8, sudaryta kpt. P. Noreikos vadovaujama sraigtasparnių lakūnų grupė. Taip Lietuvos kariuomenė įsigijo pirmuosius sraigtasparnius.



KOP sraigtasparnis Mi-8T S. Dariaus ir S. Girėno aerodrome. Kaunas, 1994 03 12



*Mi-8T Šiaulių gyvenamųjų kvartalų fone. 1994 m.*



*KOP sraigtasparnis Mi-8 MTV-1. 1994 m.*

Michailo Milio konstruktorių biure Maskvoje sukurtas sraigtasparnis Mi-8 pirmąjį skridimą atliko 1961 m. liepos 9 d. Gamintas Kazanės (dažniausiai – civilinis variantas) ir Ulan Ude (karinis) gamylose, nuo 1967 m. jis naudotas SSSR kariuomenės ginkluotėje. Lietuvos karinės oro pajėgos naudojo šias šio sraigtasparnio modifikacijas: Mi-8T – transportinis variantas, skirtas 24 keleivių gabenimui, Mi-8MTV-1 – transportinis-desantinis variantas su padidinto galingumo varikliais, Mi-8PS – keleivinis salonas. Aprūpintas specialia paieškos ir gelbėjimo darbams skirta įranga sraigtasparnis Mi-8T žymimas raidėmis SAR.

Mi-8MTV – daugiaticslis sraigtasparnis, naudojamas keleivių arba iki 4 t masės krovinio (tame tarpe – iki 3 t ant išorinės pakabos) gabenimui, pritaikomas paieškos



*Pulkininkai S. Murza ir S. Knezys Čekijos Respublikos kariuomenės generalinio štabo viršininkui brg. gen. J. Nekvasil pristato KOP sraigtasparnio ekipažą – P. Noreiką, R. Aksomaitį, S. Gudeiką, A. Leitą. Vilnius, 1994 m.*

ir gelbėjimo operacijoms, 22 karių su pilna ekipuote desantavimui, su papildomais degalų bakais gali nusukti iki 900 km atstumą. Sraigtasparnio aukštis – 5,7 m, plotis – 2,5 m, sklandmens ilgis – 18,4 m. Pagrindinio sraigto diametras – 21,3 m, uodeginio – 3,9 m. Sraigtasparnio ilgis su besisukančiais sraigtais – 25,4 m. Maksimalūs: pakilimo masė – 13000 kg, greitis – 250 km/h, pakilimo aukštis – 5700 m. Tuščio masė – 7370 kg, paruošto skridimui – 11100 kg. Turi du turboreaktyvinius Isotov TV3-117MT variklius. Įgulą sudaro du lakūnai ir borto technikas. Mi-8MTV-1 modifikacija papildomai yra aprūpinta tolimos navigacijos radiotechnine sistema A-723-007.

Netrukus naujieji pirkiniai pademonstravo savo galimybes. 1994 m. sausio 18 d. sraigtasparnio Mi-8T Nr. 02 įgula kpt. P. Noreika, vyr. ltn. Artūras Leita ir vyr. ltn. Sigitas Gudeika maršrutu Vilnius – Šiauliai – Kaunas – Vilnius pervežė Lietuvoje viešingą Čekijos kariuomenės delegaciją. Sausio 24 d. iš Pirmosios aviacijos bazės atskridęs, ten budėjęs, sraigtasparnis Mi-8MTV-1 Nr. 01, pilotuojamas kpt. P. Noreikos, vyr. ltn. R. Aksomaičio ir vyr. ltn. Vinco Chrapačo sudėtingomis meteorologinėmis sąlygomis nuo Vokietijoje registruoto prie šiaurinio Klaipėdos uosto molo nuskendusio tanklaivio nukėlė ir atgabeno į sausumą du žvejus. Birželio 4–5 dienomis sraigtasparnis Mi-8 drauge su lėktuvu L-39C svečiavosi Rygoje, kur dalyvavo Latvijos karo aviacijos 75-mečiui skirtoje aviacijos šventėje.

1997 m. liepos 14 d. krašto apsaugos ministro įsakymu Nr. 433kk Lietuvos karinių oro pajėgų sraigtasparnis Mi-8MTV-1 Nr. 01, pilotuojamas kpt. Kazimiero Maskoliūno, kpt. A. Leitos, kpt. V. Chrapačo ir ltn. Olego Toropovo komandiruotas į Islandijoje



*Karinių oro pajėgų gelbėtojai ant Klaipėdos uosto molo. 1996 m. rugsėjis*



*Lietuvos kariai pasiruošę likviduoti potvynio pasekmes Šilutės rajone. 1996 m. balandis*



*KOP sraigtasparnis Mi-8MTV-1 Islandijoje. 1997 m.*



*KOP sraigtasparnis Mi-8MTV-1 Švedijoje. 1998 m.*



*Mi-8T su nevaldomų raketų S-5 blokais*

liepos 15–30 dienomis vykusius tarptautinius mokymus *Cooperative Safe Guard-97*, nustebinęs daugelį aviacijos specialistų, nuskrido ir grįžo atgal oro keliu, atlikdamas rekordinį tokio tipo sraigtasparniams skrydį virš atviro vandens telkinio.

1998 m. gegužės 6 d. KOP vado įsakymu Nr. 25Kp Baltijos jūroje išbandyta sraigtasparnyje Mi-8T Nr. 03 sumontuota ginkluotė – nevaldomų raketų *oras–žemė* S-5 blokai UB-16-57.



*Prie sraigtasparnio Mi-8T tvirtinami nevaldomų raketų paleidimo įtaisai*

Neapsieita ir be grėsmingų nuotykių. Aviacinio incidento tyrimo 1997 m. rugpjūčio 28 dienos akte rašoma, kad liepos 24 d. (apie 22 val. 7 min.) Zoknių aerodrome sraigtasparnį Mi-8T Nr. 03 stabdant prieš kybojimą, maždaug 15 m aukštyje, orlaivis pradėjo greitėdamas sukstis į kairę. Įgulos vadui Dainiui Guzui sukimosi sustabdyti nepavyko, todėl nusileisdamas sraigtasparnis smarkiai pažeistas. 1998 m. kovo mėnesį UAB *Helisota* kapitalinio remonto metu jam pakeitė korpusą į turintį Nr. 9775250, pagamintą 1977 m. gegužės 23 d.

Taigi, pirmieji trys Karinių oro pajėgų sraigtasparniai buvo įsigyti sklandžiai ir sparčiai pradėti naudoti įvairiose srityse. Tuo tarpu ketvirtojo įsigijimo istorija gerokai užsitęsė. 1993 m. spalio 16 d. iš Rygos į Pirmosios aviacijos bazės aerodromą apžiūrai firma *Migrin* atskraidino sraigtasparnį Mi-8T, turintį gamyklinį numerį 99257179. Kadangi sraigtasparnis neturėjo dokumentų, Šiaulių rajono prokuratūros tardytojas jį areštavo ir iškėlė baudžiamąją bylą dėl neteisėto perskridimo bei valstybinės sienos kirtimo. Akcinė bendrovė *Migrin* į šį sraigtasparnį pretenzijų nepareiškė, o netrukus visai nustojo gyvavusi. Kol jis buvo pripažintas be šeimininko, kol išsiaiškinta, kas turi teisę tokį turtą pajamuoti, teisminis procesas ir vėlesnis susirašinėjimas su Finansų ministerija bei jai pavaldžiomis įstaigomis tęsėsi dešimtmetį. Tik 2002 m. rugpjūčio 21 d. Lietuvos Respublikos Vyriausybė nutarimu Nr. 1313 šį sraigtasparnį, virtusį atsarginių dalių rinkiniu, užpajamuoti įpareigojo Lietuvos karines oro pajėgas.



*Kariuomenės parašutininkų pratybos*





*KOP sraigtasparnis Specialiųjų operacijų pajėgų karių pratybose*



*KOP sraigtasparnis Mi-8MTV-1 gesina miško gaisrą Smiltynėje. 2006 m. gegužė*

1994 metų sausio mėnesį Vilniaus oro uoste buvo sulaikyti ten nusileidę be reikiamų dokumentų iš Rusijos į Lenkiją skridę aštuoni 1991 m. Rusijos Kazanės gamykloje pagaminti sraigtasparniai Mi-8T. Jie buvo įvardinti kontrabandine preke ir kaip numato Lietuvos Respublikos įstatymai, konfiskuoti. Valstybė mokėjo už šių sraigtasparnių apsaugą, neatliekant reglamentinių techninės priežiūros darbų jų būklė sparčiai blogėjo, o valstybinės institucijos ginčijosi, kam juos reikėtų perduoti ir kuriam tikslui panaudoti.

1995 m. birželio 28 d. Lietuvos Respublikos Vyriausybė posėdyje priėmė protokolinį pavedimą Nr. 30-XXXVII suinteresuotų žinybų specialistams apžiūrėti šiuos sraigtasparnius ir pateikti pasiūlymus dėl jų realizavimo, tą pačių metų lapkričio 29 d. nutarimu Nr. 1500 šiuos sraigtasparnius paskirstė Karinėms oro pajėgoms ir Vidaus reikalų ministerijai, tačiau netrukus šį nutarimą atšaukė, sraigtasparnius perdavė Valstybinei mokesčių inspekcijai, o 1998 m. rugpjūčio 1 d. paskelbė jų pardavimo aukcioną, kuris taip ir neįvyko.

1998 m. rugsėjo 15 d. nutarimu Nr. 1116 Lietuvos Respublikos Vyriausybė patvirtino sraigtasparnių Mi-8T techninės būklės atkūrimo programą. Dabar sraigtasparnių šeimininke tapo Susisiekimo ministerija, o renovacijos darbus pavesta atlikti UAB *Helisota*. Prasidėjo pirmųjų orlaivių atnaujinimo ir pritaikymo paieškos ir gelbėjimo operacijoms darbai, o Lietuvos Respublikos Vyriausybė 1999 m. kovo 18 d. nutarimu Nr. 304 Susisiekimo ministeriją įpareigojo juos perduoti Krašto apsaugos ministerijai.

1999 m. kovo 23 d. bendru krašto apsaugos ir susisiekimo ministrų įsakymu Nr. 293/104 sudaryta dviejų, jau suremontuotų sraigtasparnių priėmimo-perdavimo komisija, o 1999 m. balandžio 16 d. krašto apsaugos ministro įsakymu Nr. 410 nurodyta šiuos sraigtasparnius, vėliau užregistruotus Nr. 09 ir 10, užpajamuoti į Karinių oro pajėgų balansą.



*Karinėms oro pajėgoms perduodamas UAB „Helisota“ renovuotas sraigtasparnis Mi-8T. 1999 m. liepa*



*I-ame Paieškos ir gelbėjimo poste budintis sraigtasparnis Mi-8T (SAR)*



*Bendros Karinių jūrų ir oro pajėgų karių pratybos. 2005 m.*



*Inžinierius mjr. S. Gudeika prie Antrojoje aviacijos bazėje budinčio sraigtasparnio Mi-8T*



*KOP gelbėtojai sraigtasparnyje. 2005 m.*

1999 m. balandžio 30 d. susisiekimo ir krašto apsaugos ministrų įsakymu Nr. 117/491 sudaryta komisija kitų trijų sraigtasparnių perdavimui-perėmimui. 1999 m. gegužės 31 d. krašto apsaugos ministro įsakymu Nr. 600 į KOP balansą užpajamuotas sraigtasparnis Mi-8T, užregistruotas Nr. 14, o 1999 m. rugpjūčio 10 d. įsakymu Nr. 905 – Nr. 11 ir Nr. 12.

Tuo metu perdavimo darbai porai metų sustojo, nes UAB *Helisota*, vykdydama sutarties sąlygas tęsė likusių trijų orlaivių renovacijos darbus, o lėšų jiems apmokėti trūko ... Galiausiai sutarta, kad Lietuvos kariuomenė perims du atnaujintus sraigtasparnius, o vienas liks *Helisotai* skolų padengimui. 2002 m. gegužės 13 d. LRV nutarimu Nr. 667 nurodyta Krašto apsaugos ministerijai perduoti du Susisiekimo ministerijos pasitikėjimo teise valdomus sraigtasparnius, o 2002 m. gegužės 29 d. susisiekimo ir krašto apsaugos ministrų įsakymu Nr. 3-260/801 sudaryta dviejų sraigtasparnių, vėliau registruotų Nr. 20 ir Nr. 23, perdavimo-priėmimo komisija, kuri aktus pasirašė 2002 m. birželio 12 dieną. Taip Karinės oro pajėgos įsigijo septynis sraigtasparnius, iš kurių keturi buvo pritaikyti paieškos ir gelbėjimo darbams (modifikacija SAR), du – valstybinių delegacijų pervežimui (modifikacija PS) ir vienas liko pirminės, transportinės Mi-8T modifikacijos.



*Aukštųjų valstybės pareigūnų pervežimui skirtas KOP sraigtasparnis Mi-8PS. 2001 m.*



*Respublikos Prezidentas Valdas Adamkus prie renovuoto sraigatšarnio Mi-8PS Nr. 11. 2005 07 28*



*Sraigatšarnio Mi-8PS Nr. 11 salono fragmentas. 2005 m.*



*Sraigatšarnis Mi-8PS Šiaulių kariniame aerodrome. 2009 m.*



*KOP orlaiviams Ginkluotės ir remonto depo ceche atliekami reglamentiniai darbai*



Respublikos Prezidentė Dalia Grybauskaitė po kelionės sraigtasparniu Mi-8PS

2006 m. liepos 25 d. UAB *Helisota* perdavė modernizuotą ir paieškos bei gelbėjimo darbams pritaikytą, 24-uoju numeriu įregistruotą, sraigtasparnį Mi-8T, kuriame ne tik modernizuota bei instaliuota navigacinė, ryšio, objektyvios kontrolės bei paieškos ir gelbėjimo įranga, bet ir sumontuoti du galingi prožektoriai, naktinio matymo (FLIR) įranga, europinius standartus atitinkančios radijo stotys.

Įvairių modifikacijų sraigtasparniai Mi-8 naudojami atlikti paieškos ir gelbėjimo darbus, vykdyti medicininės evakuacijos ir gelbėjimo užduotis, gabenti donorų organus transplantacijos operacijoms (pagal galiojančias sutartis ir nenumatytais atvejais), transportuoti karius ir svarbius asmenis, gesinti gaisrus iš oro, vykdyti parašiutinį rengimą. Atitinkamų modifikacijų sraigtasparnius taip pat galima naudoti ugnies paramai.

Su šiais naujaisiais sraigtasparniais susijęs tragiškiausias įvykis šiuolaikinių Lietuvos karinių oro pajėgų istorijoje. 2003 m. kovo 26 d. pratybų Palangos skraidymo zonoje virš Baltijos jūros metu, dalyvaudamas bendrose planinėse gelbėjimo pratybose su uosto paieškos ir gelbėjimo laivu *Šakiai*, kurių tikslas buvo lakūnų ir gelbėtojų įgūdžių bei sąveikos tobulinimas nakties sąlygomis nuleidžiant ir pakeliant gelbėtojus nuo laivo denio, 21 val. 26 min. atlikdamas vieną iš mokomųjų užduočių patyrė katastrofą Karinių oro pajėgų sraigtasparnis Mi-8T Nr. 12. Keturi įgulos nariai – lakūnas-navigatorius lt. Dalius Udris bei gelbėtojai vyr. srž. E. Paliukas, srž. R. Jankauskas ir srž. M. Vaitkus buvo išgelbėti, tačiau įgulos vadas mjr. Alvidas Brazlauskas ir borto technikas vrš. Edmantas Vizbaras žuvo. 2003 m. kovo 27 d. krašto apsaugos ministro įsakymu Nr. V-318 sudaryta komisija, vadovaujama plk. Z. Vegelevičiaus, nustatė, kad žemėdamas tiesiojoje likus iki laivo 1 km sraigtasparnis susidūrė su vandens paviršiumi, nes lakūnai neįvertino realaus vėjo krypties ir stiprumo poveikio, dėl ko sraigtasparnis prarado horizontalų greitį bei pateko į nešančiojo sraigto ašinio aptekėjimo režimą su vertikalaus žemėjimo greičio didėjimu nakties sąlygomis.



*KOP sraigtasparnis Mi-8T išbandomas po kapitalinio remonto. 2007 m. rugpjūtis*

Patyręs katastrofą sraigtasparnis 2004 m. kovo 10 d. krašto apsaugos ministro įsakymu Nr. V-220 pripažintas netinkamu naudoti kariuomenės reikmėms, tą pačių metų rugsėjo 24 d. Lietuvos Respublikos Vyriausybės nutarimu Nr. 1217 leista jį nurašyti, tačiau 2006 m. vasario 13 d. LRV nutarimu Nr. 154 ankstesnis nutarimas pripažintas netekusiu galios, o tą pačių metų birželio 2 d. krašto apsaugos ministro įsakymu Nr. V-576 leista kariuomenės vadui sraigtasparnio liekanas perduoti Lietuvos aviacijos muziejui ir netrukus jos patalpintos ekspozicijoje.

Kadangi numeriais Nr. 20, Nr. 22 ir Nr. 23 registruotieji sraigtasparniai dėl išnaudotų resursų ir įvairių gedimų kelis metus stovėjo nenaudojami, 2011 m. sausio 24 d. Gynybos štabo viršininkas nurodymu Nr. GŠN-2 įpareigojo KOP vadą iki vasario 4 d. paruošti šių bei neregistruotojo sraigtasparnio dokumentaciją jų pripažinimui nereikalingais, netinkamais arba negalimais panaudoti kariuomenės reikmėms.

2015–2016 metais baigiasi visų KOP turimų sraigtasparnių kalendoriniai resursai, todėl 2010 m. gegužės 3 d. Lietuvos Respublikos Vyriausybės pasitarimo protokole Nr. 32 numatyta išsaugoti paieškos ir gelbėjimo sraigtasparniais pajėgumą bei pavesta Krašto apsaugos ministerijai išnagrinėti naujų sraigtasparnių įsigijimo klausimus. Vykdam šį pavedimą KAM Gynybos štabas parengė Lietuvos kariuomenės paieškos ir gelbėjimo pajėgumų įgyvendinimo planą, kuriame konstatavo, kad sėkmingam užduočių vykdymui reikalinga įsigyti bent tris naujus sraigtasparnius. Minėtas planas patvirtintas 2010 m. gegužės 18 d. krašto apsaugos ministro įsakymu Nr. V-514. Plano realizavimui reikiamų sraigtasparnių įsigijimo galimybės aptartos 2011 m. vasario 22 d. Ministro Pirmininko ofise vykusiame pasitarime.

2011 m. gegužės 3 d. krašto apsaugos ministro įsakymu Nr. V-491 sudaryta Paieškos ir gelbėjimo pajėgumo įgyvendinimo projekto komanda, vadovaujama Ginkluotės ir valdymo sistemų departamento Planavimo ir projektų valdymo skyriaus Projektų valdybos karininko plk. lt. Raimundo Matulio, kuriai pavesta iki tų pačių metų gruodžio 16 d. parengti informaciją ir duomenis, reikalingus sraigtasparnių, kartu su logistinio aprūpinimo reikalavimais, pirkimo procedūrai atlikti. 2011 m. liepos 11 d. Lietuvos Respublikos Vyriausybė priėmė protokolinį nutarimą dėl trijų sraigtasparnių Lietuvos kariuomenės reikmėms įsigijimo 2014–2016 metais už 150 mln. Lt panaudojant Europos Sąjungos fondų lėšas.

2011 m. gruodžio 21 d. kariuomenės vado įsakymu Nr. V-1309 sudarytos paieškos ir gelbėjimo darbams skirtų sraigtasparnių ir jų techninės priežiūros paslaugų pirkimo komisija bei tiekėjų pasiūlymų vertinimo kriterijų parengimo ir pasiūlymų techninio vertinimo ekspertų darbo grupė, KOP vadas įgaliotas pasirašyti pirkimo sutartis, o Paieškos ir gelbėjimo pajėgumo įgyvendinimo vadovas – koordinuoti ir kontroliuoti sutarčių vykdymą.

\* \* \*

Vykdydama 1993 m. birželio 15 d. pasirašytą tarpvalstybinę Lietuvos ir Lenkijos Respublikų karinio bendradarbiavimo sutartį Lenkija nutarė Lietuvos karinėms oro pajėgoms perduoti anksčiau Lenkijos kariuomenės reikmėms naudotus sraigtasparnius. Taip 1996 m. balandžio 18 d. iš Bidgoščio karinės aviacijos gamyklos į Pajuosčio aerodrome išikūrusią Antrąją aviacijos bazę atskraidinti penki trijų modifikacijų sraigtasparniai Mi-2 ir dalyvaujant abiejų valstybių vyriausybių bei karinių žinybų vadovams iškilmingai perduoti Lietuvos karinių oro pajėgų atstovams. Tai Lenkijos Respublikos Swidniko aviacijos gamykloje pagaminti sraigtasparniai, skirti lakūnų treniruotėms, patruliavimui, ryšiams, galintys gabenti 700 kg krovinių, pervežti 10 keleivių, su papildomais kuro bakais nuskrendantys 700 km atstumą.

Perdavimo ceremonijos metu TV žurnalisto Juro Jankevičiaus ištarti žodžiai: *Ar tai, kad čia dalyvauja muziejininkai, nerodo, kur bus naudojami gautieji orlaiviai?* pasirodė pranašiški. Sraigtasparniai, pagaminti 1968–1974 metais, prieš perduodant buvo pakankamai intensyviai eksploatuoti, tad jų resursai artėjo prie pabaigos ir netrukus pradėta juos nurašinėti. 1998 m. balandžio 8 d. posėdžio protokolu Nr. 14 Lietuvos Respublikos Vyriausybė leido sraigtasparnį Mi-2T Nr. 06 perduoti Lietuvos aviacijos muziejui. Gegužės 27 d. Antrosios aviacijos bazės technikos specialistai jį atvežė į muziejų ir pasirašė perdavimo aktą.

1999 m. kovo 18 d. nutarimu Nr. 304 Lietuvos Respublikos Vyriausybė įpareigojo Karinės oro pajėgas du sraigtasparnius Mi-2 perduoti Vidaus reikalų ministerijai. 1999 m. rugsėjo 21 d. krašto apsaugos ministro įsakymu Nr. 1059 sudaryta šių sraigtasparnių perdavimo komisija.

2005 m. kovo 22 d. krašto apsaugos ministro įsakymu Nr. V-304 paskutiniai du sraigtasparniai Mi-2P pripažinti netinkamais naudoti kariuomenės reikmėms, o 2005 m. spalio 26 d. įsakymu Nr. V-1390 nurodyta registruotą Nr. 05 perduoti Lietuvos aviacijos muziejui, o Nr. 08 – Vilniaus Gedimino technikos universiteto Antano Gustaičio aviacijos institutui.



*Sraigtasparnių Mi-2 perdavimo Lietuvos karinėms oro pajėgoms iškilmės Antroje aviacijos bazėje. Pajuostis, 1996 04 18*





*KOP sraigtasparnis Mi-2US*



*KOP Antrosios aviacijos bazės Sraigtasparnių eskadrilės personalas prie sraigtasparnio Mi-2P. Iš kairės: R. Rabačiauskas, R. Kvedaras, R. Čibisovas, eskadrilės vadas kpt. K. Maskoliūnas, D. Bunkis, G. Požarskis, E. Vizbaras, A. Čioderis. Pajuostis, 1999 m.*



*Sraigtasparnis Mi-2T perduodamas Lietuvos aviacijos muziejui. 1998 05 27*



*T, US ir P modifikacijų sraigtasparniai Mi-2 Lietuvos aviacijos muziejaus ekspozicijoje*

\* \* \*

Per pirmąjį dešimtmetį paaiškėjo, kad didžiausias krūvis tenka Karinių oro pajėgų transportiniams lėktuvams. Plečiantis Lietuvos kariuomenės dalyvavimo tarptautinėse misijose geografijai nuolat dažnėjo skrydžiai tolimais atstumais. Tuo tarpu prieš tris dešimtmečius pagaminti An-26 jau nepajėgia tenkinti šiandienos poreikių, be to jie neatitinka ICAO keliamų ekologinių reikalavimų.

Taip sutapo, kad 2003 metais ruošiasi privatizuoti akcinę bendrovę *Lietuvos avialinijos* ir buvo naudinga sumažinti jos įstatinį kapitalą atsisakant nereikalingo aviakompanijos balanse esančio turto. Tokiu buvo dar 1995 metais įsigytas gerokai padėvėtas keleivinis lėktuvas Boeing 737-200 LY-BSG *Steponas Darius*. Jį pradėta intensyviai siūlyti perimti Lietuvos karinėms oro pajėgoms. Į šį procesą aktyviai įsitraukė Lietuvos Respublikos Vyriausybės kanceliarija. 2003 m. birželio 30 d. pavedimu Nr. 17-4841 Vyriausybės kancleris pavedė suinteresuotoms žinyboms paruošti sprendimo projektą dėl šio lėktuvo perdavimo Karinėms oro pajėgoms vyriausybinių skrydžių poreikiams tenkinti. Karinių oro pajėgų vadovybė, matydama tokio sprendimo nelogiškumą, jam aktyviai priešinosi. KOP vadas 2003 m. lapkričio 4 d. raštu Nr. IS-1371(1.19) įrodinėjo, kad perimti 1982 m. pagamintą, iki kapitalinio remonto teturintį 1800 val. resursą, pritaikytą vežti 114 keleivių, bet nepritaikytą krovinių gabenimui, neatitinkantį ICAO reikalavimų lėktuvą, neturint paruoštų įgulų ir techninio personalo, yra, švelniai tariant, ekonomiškai netikslinga. Po pakankamai intensyvaus susirašinėjimo šios *dovanos* pavyko išvengti.

Tačiau naujų transporto lėktuvų poreikis vis didėjo. 2003 m. spalio 31 d. įsakyму Nr. V-370 KOP vadas sudarė darbo grupę operacinių techninių reikalavimų naujų taktinių transporto lėktuvų įsigijimui projektui parengti. 2005 metais apsispręsta pradėti trijų tokių lėktuvų įsigijimo procedūras. Buvo suformuluoti jiems keliami reikalavimai:

- turėti galimybę pakrauti ir iškrauti krovinį per krovinį liuką lėktuvo gale;
- transportuoti iki 60 karių su pilna ekipuote (apie 8700 kg);
- transportuoti ir desantuoti iki 45 parašiutininkų;
- turėti galimybę pritaikyti iki 35 gulinčių sužeistųjų medicininei evakuacijai;
- transportuoti iki 10 000 kg bendro svorio krovinį;
- turėti stacionarią savisaugos įrangą;
- transportuoti visureigius *Hamvee*;
- su 10 t kroviniu be tarpinio nutūpimo nusukti iki 1800 km nuotolį.

Buvo susipažinta su keletu panašius duomenis turinčių lėktuvų (An-32B-200, An-74TK, CN-235-300, G-222), tačiau galiausiai apsisistota prie Ispanijos kompanijos EADS CASA siūlomo C-295 ir Italijos firmos *Alenia Aeronautica S. p. A. C-27J Spartan*. Šie lėktuvai 2005 m. lankėsi KOP Aviacijos bazėje, su jais susipažino Karinių oro pajėgų specialistai, kurie 2006 m. surinktą informaciją išanalizavo specialioje palyginimo studijoje. Be to, valstybės vadovo viešuose pasisakymuose nuolat skambant priekaištams, kad nėra jo vizitams į užsienio valstybes skirto modernaus ir pakankamai prabangaus lėktuvo, paruošta studija apie VIP ir keleivių salono įrengimo variantus taktiniame transporto lėktuve.

2006 m. sausio 31 d. krašto apsaugos ministro įsakymu Nr. V-97 sudaryta trijų naujų karinių transporto orlaivių ilgalaikio pirkimo komisija, vadovaujama LK Logistikos valdybos vado plk. Virginijaus Mažuikio. Išanalizavus abiejų lėktuvų taktines technines galimybes, eksploatacijos ir priežiūros išlaidas, Lietuvos kariuomenės po-



*Lenkijos KOP transporto lėktuvo CASA C-295 pristatymas KOP Aviacijos bazėje. Šiauliai, 2005 03 16*



*KOP vadovybė „Alenia Aeronautika“ firmos vadovų supažindinama su „Spartan“ tipo lėktuvu. Italija, 2006 m. rugpjūtis*

reikius, nuspręsta kad keliamus reikalavimus geriausiai atitinka transporto lėktuvas *Spartan*. Jo ilgis – 22,7 m, aukštis – 9,6 m, sparnų mostas – 28,7 m. Maksimalūs: pakilimo masė – 30500 kg, krovinio masė – 11500 kg keleivių skaičius – 50, skrydžio nuotolis – 5925 km, pakilimo aukštis – 9150 m. Pilnai pakrautas gali nusukti 1852 km, kreiserinis greitis – 500 km/h. Įgulą sudaro trys asmenys. Turi du 4637 AG galios Rolls Royce/Alison AE 2100 variklius.

Negaištant, 2006 m. birželio 23 d. Lietuvos kariuomenė pasirašė su Italijos firma *Alenia Aeronautica S. p. A.* sutartį Nr. 106 dėl trijų tokių lėktuvų įsigijimo. Įvertinus atsarginių dalių, logistikos, specialią salono labai svarbiems asmenims įrangą, lakūnų ir techninio personalo apmokymą, bendra kontrakto suma sudaro 75 mln. eurų. Šio projekto vadovu 2006 m. liepos 20 d. kariuomenės vado įsakymu Nr. V-962 paskirtas KOP štabo viršininkas plk. lt. S. Gudeika. Pirmasis Lietuvos karinėms oro pajėgoms skirtas C-27J *Spartan* lėktuvas į Aviacijos bazės Zoknių aerodromą atskrido 2006 m. gruodžio 21 d. Jis skraidė Italijoje su registracijos numeriu X62216, o prieš parduodant Lietuvai buvo iš naujo testuotas gamykloje.

Tai yra taktinis transporto lėktuvas, kurio pakilimui pakanka 500 m ilgio juostos, gabenantis 68 karius, 46 pilnai ekipuotus parašiutininkus, arba 36 gulinčius sužeistuosius ir 6 juos lydinčius medikus. Pervežami automobiliai į krovininę kabiną patys įvažiuoja pro užpakalinį liuką. Lėktuve galima sumontuoti 3 paletes, kurių kiekviena skirta 12 keleivių pervežimui arba specialią aukštų pareigūnų kelionėms skirtą paletę. Lėktuvui suteiktas registracijos numeris 06 ir vardas *Gediminas*. Gruodžio 27 dieną Zoknių aerodrome jis pristatytas vyriausybei, Krašto apsaugos sistemos vadovams, visuomenei ir žiniasklaidai.



KOP vadas plk. A. Leita pasirašo pirmojo transporto lėktuvo „Spartan“ priėmimo aktą. Stovi iš kairės: S. Gudeika, D. Kapūsta, A. Navickas, G. Mačiulis, V. Steponavičius, A. Balčiauskytė, V. Veilentas. Šiauliai, 2006 12 22

Nepraėjus nei metams nuo eksploatacijos pradžios, šis brangus pirkinys patyrė rimtą incidentą. 2007 m. lapkričio 23 d. gabenčiam iš Turino karius ir krovinių įgulos vado mjr. Nedo Fediakino, lakūno vyr. ltn. Juro Vaitonio ir borto techniko vrš. Valdemaro Vicko pilotuojamam lėktuvui 24 min. po vidurnakčio leidžiantis Šiaulių kariniame aerodrome, pradėjus riedėti ištraukė pagrindinės važiuoklės kairės pusės ratai. Incidento metu buvo sugadinta ratų gondola, sulaužytas važiuoklės įtraukimo-išleidimo cilindras, sulenktas jo priekinis mazgas, pažeista padanga, nutrauktos hidraulinės žarnos ir elektros instaliacija. 2008 m. vasario 15 d. incidento tyrimo akte Nr. IT25-SSD konstatuota, kad įvykio priežastimi tapo pagalbiniam važiuoklės išleidimo cilindre buvęs mažas slėgis bei netinkama važiuoklės jėginių elementų sumontavimo geometrinė padėtis.

2008 m. gruodžio 6 d. į Šiaulius atskraidintas antrasis, registracijos numeriu 07 paženklintas ir gruodžio 17 d. *Algirdu* pavadintas šio tipo lėktuvas. Kilus pasaulinei ekonominei krizei 2009 m. liepos 21 d. pasirašytas sutarties pakeitimas, kuriuo 2006 m. sutartyje nustatytos mokėjimų sąlygos pakeistos galutinį atsiskaitymą nukeliant į 2011 metus. 2009 metų spalio 12 d. į Aviacijos bazę atskraidintas 08 registracijos numeriu paženklintas trečiasis *Spartanas*, kuriam spalio 21 d. iškilmingai suteiktas vardas *Vytautas*. Visų trijų lėktuvų vardai įteisinti 2009 m. spalio 15 d. KOP vado įsakymu Nr. V-265. 2010 metų paskutinėmis dienomis baigta mokėti kontrakte numatyta suma.

Vykdant sutartį, neišvengta tam tikrų nesklandumų šalinant lėktuvų eksploatacijos metu atsiradusius defektus ir laiku pateikiant atsargines dalis. Dėl šios priežasties 2009 metais *Gediminas* skraidė tik keliolika valandų metų pradžioje, o vėliau jo agregatai buvo panaudojami sugedusiems kituose dviejuose lėktuvuose pakeisti. Periodiniai reglamento darbai gamykloje gamintojoje jam turėjo būti atlikti 2009 m. gruodžio mėnesį, bet sutrikus finansavimui lėktuvas į Italiją išskraidintas tik 2010 m. liepos 6 dieną. Po remonto į Šiaulius jis parskaudintas 2011 m. gegužės 31 d. 2011 m. birželio 21 d. Lietuvos kariuomenė su bendrove *Alenia Aeronautica S. p. A.* trejiems metams sudarė lėktuvų *Spartan* pogarantinio techninio aptarnavimo paslaugų tiekimo sutartį KPS-70. Numatyta, kad nuo 2012 m. sausio 1 d. vienas C-27J *Spartan* lėktuvas budės NATO greitojo reagavimo pajėgų NRF-2012 sudėtyje.



Transporto lėktuvas C-27J „Spartan“ Šiaulių kariniame aerodrome



*C-27J „Spartan“ Šiaulių kariniame aerodrome*



*Pirmasis lietuviškas C-27J „Spartan“ ore*



*„Spartanas“ Afganistane*



*Išbandoma stacionari „Spartano“ savisaugos įranga*



*Karių perdislokavimui pritaikytas „Spartanas“*



*„Spartano“ lakūnų kabina*



*Keleivių pervežimui paruoštas C-27J salonas*

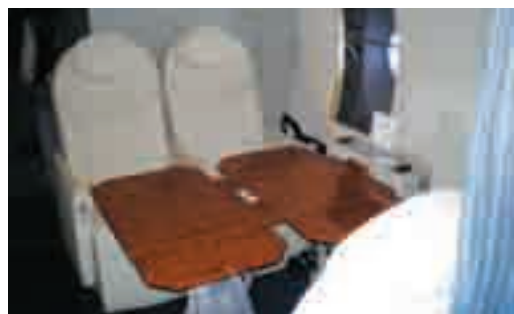

*Aukštųjų valstybės pareigūnų kelionėms įrengtas „Spartano“ salonas*



*Antrojo „Spartano“ liemens gamyba. Italija, 2007 m. kovas*



*Paruoštas dažymui antrasis „Spartanas“ gamyklos ceche. Turinas, 2008 m. lapkritis*



*Antrasis Lietuvos karinių oro pajėgų „Spartanas“, tik ką išriedėjęs iš gamyklos cecho. Turinas, 2008 12 04*



*„Algirdu“ pavadintas lėktuvas skrydžio metu*



*C-27J „Spartan“ Nr. 08 „Vytautas“ pristatomas visuomenei. Šiauliai, 2009 10 21*



\* \* \*

Vykdamas 2009 m. balandžio 2 d. krašto apsaugos ministrės įsakymą Nr. V-285 nuo tų pačių metų spalio 1 d. nutraukta Krašto apsaugos savanorių pajėgų Aviacijos rinktinės veikla, o jos teisės, pareigos ir turtą išdalinti kitiems Lietuvos kariuomenės padaliniams. 2009 m. rugsėjo 16 d. įsakymu Nr. V-311 Lietuvos kariuomenės Materialinių resursų departamento direktorius nurodė iki rugsėjo 30 d. visus Aviacijos rinktinės turimus lėktuvus (penkis Jak-52, keturis An-2, po vieną Jak-18T ir PZL-104 *Wilga* 35A) perduoti KOP.

2009 m. gruodžio 24 d. kariuomenės vado įsakymu Nr. V-1215 *Wilga*, trys Jak-52 ir du An-2 pripažinti netinkamais kariuomenės reikmėms, o 2010 m. kovo 17 d. kariuomenės vado įsakymu Nr. V-210 jie perduoti Vilniaus Gedimino technikos universitetui. Taigi, po šios reorganizacijos Karinės oro pajėgos įgijo du 1986 ir 1988 metais pagamintus dviviečius mokomuosius akrobatinius lėktuvus Jak-52 bei 1993 m. pagamintą keturvietį turistinį lėktuvą Jak-18T, kurie naudojami lakūnų treniruotėms, radiolokatorių stebėjimo zonų matomumo patikrinimui, navigacinės įrangos apskraidymui, taikinių imitavimui, žvalgybai, ryšiams.



*Iš KASP Aviacijos rinktinės perimtas keturvietis lėktuvas Jak-18T. 2010 m.*



*Anksčiau KASP Aviacijos rinktinei priklausę akrobatiniai treniuočių lėktuvai Jak-52. 2010 m.*

\* \* \*

2008 m. rugsėjo 24 d. išsigaliojo NATO šalių ir NATO partnerių supratimo memorandumas dėl strateginių pervežimų oru programos, kurioje dalyvauja dvylika (tame tarpe ir Lietuva) NATO ir dvi Partnerystės taikos labui programoje dalyvaujančios valstybės, įgyvendinimo. Ši programa inicijuota siekiant spręsti ilgojo nuotolio pervežimo oru NATO pajėgumų trūkumą naudojant strateginės paskirties transporto lėktuvus C-17 *Globamaster III*. Jie leidžia be nutūpimų dideliais atstumais pervežti karius, gabenti sunkius ir didelių gabaritų krovinius, karinę įrangą, techniką, amuniciją, yra ypač svarbūs tarptautinėse operacijose, gali leisti ant prastos kokybės kilimo ir nusileidimo takų. Programoje dalyvaujančių valstybių pastangomis išsigytus tris tokius lėktuvus numatoma dislokuoti NATO karinėje bazėje Vengrijoje. Pirmasis paruoštas eksploatacijai C-17 *Globamaster III* lėktuvas į Papos aviacijos bazę atskrido 2009 m. liepos 27 d. Lėktuvą aptarnauja tarptautinės įgulos, kurių nariu – borto operatoriumi tapo ir Lietuvos kariuomenės seržantas Mindaugas Šalkauskas. Pirmąjį Lietuvos kariuomenės krovinį iš Afganistano į Šiaulių karinį aerodromą šis lėktuvas atgabeno tą pačių metų gruodžio 6 dieną.

Dalyvaudama programoje Lietuva prisidės kuriant trūkstamus bendrus NATO pajėgumus ir gaus 45 skrydžių valandas savo strateginiams pervežimams į misijų rajonus. Lietuvos finansinį indėlį sudarys per 2008–2011 metų laikotarpį įmokėti 33 milijonai litų. Lėktuvus planuojama naudoti apie tris dešimtmečius.

\* \* \*

Kartu su orlaivių paieškomis, nuo pat Karinių oro pajėgų išikūrimo buvo rūpinamasi ir aerodromų tinklo sudarymu. 1991 m. pabaigoje paruoštame Vyriausybės nutarimo projekte buvo siūloma Pirmąją aviacijos bazę laikinai įkurdinti Karmėlavos aerodrome ir Krašto apsaugos ministerijai perduoti 25 lėktuvus An-2 (kas ir buvo padaryta) bei 4 sraigtašparnius Ka-26. 1992–1993 metais Krašto apsaugos ministerija pretendavo į Barysių, Kazlų Rūdos, Pajuosčio, Rūklos aerodromus, o Zoknių aerodromą siūlė naudoti bendrai su Susisiekimo ministerija. Beveik visos šios pretenzijos buvo patenkintos, tik karinės bazės steigimui Karmėlavos aerodrome griežtai pasipriešino



Reaktyviniai mokomieji lėktuvai L-39C „Albatros“ Pirmojoje aviacijos bazėje. Barysiai, 1994 m.



*KOP orlaiviai Zoknių aerodrome. Šiauliai, 1995 m.*

Susisiekimo ministerijos atstovai, teigdami, kad tai trukdys Kauno tarptautinio oro uosto veiklos įteisinimui.

1992 ir 1993 metų pirmoje pusėje visi Karinių oro pajėgų lėktuvai bazavosi Barysių aerodrome (Joniškio rajone) įsikūrusioje KOP Pirmojoje aviacijos bazėje. Treniruočių skridimai kartais buvo organizuojami Karmėlavos, Kyviškių, Pociūnų aerodromuose. 1993 m. pradėta organizuoti KOP Antroji aviacijos bazė, kuriai skirtas iš išvedamos Rusijos Federacijos kariuomenės perimamas Pajuosčio aerodromas Panevėžio rajone. Pirmieji KOP lėktuvai į jį atskrido 1993 m. rugpjūčio 19 d. Karinių oro pajėgų vadas 1993 m. rugsėjo 30 d. įsakymu Nr. 18 Kp nurodė Antrajai aviacijos bazei perduoti dešimt lėktuvų An-2 Nr. 11÷12 ir 14÷21, o to paties tipo lėktuvus Nr. 22÷25 ruošti perdavimui į Kazlų Rūdos aerodrome įkurtą Mokomąją eskadrilę.



*Šiaulių (Zoknių) aerodromo lėktuvų kilimo takas. 2002 m.*

1995 m. gruodžio 24 d. Pirmoji aviacijos bazė su visais lėktuvais persikraustė į Šiauliuose esantį Zoknių aerodromą. Kazlų Rūdos aerodrome 1994 m. gegužės 2 d. – 2000 m. birželio 30 d. veikusi KOP Trečioji aviacijos bazė turėjo tik būtiniausią jos gyvybingumui palaikyti personalą ir naudota kaip rezervinė.

Vėlesnes Karinių oro pajėgų orlaivių dislokacijos vietas atspindi įvairiu laiku sudaryti inventORIZACIJOS AKTAI. 1997 m. sausio 8 d. Pirmojoje aviacijos bazėje buvo dvylika An-2, du L-410 UVP, keturi L-39C, trys Mi-8, Antrojoje – dešimt An-2, trys An-26B, vienas An-24B, penki Mi-2. 1998 m. išsigijus du L-39ZA, jie perduoti Pirmajai aviacijos bazei, o du L-39C perkelti į Antrąją.

2003 m. kovo 27 d. krašto apsaugos ministro įsakymu Nr. 316 sudaryta darbo grupė rekomendavo suvienodinti aviacijos bazėse dislokuotų orlaivių tipus. Vykdamas šias rekomendacijas į Pirmąją aviacijos bazę grąžinti du L-39C, o Antrajai perduoti trys Mi-8. 2003 m. rugpjūčio 18 d. Pirmojoje aviacijos bazėje buvo du L-410 UVP, trys An-26B, du L-39ZA, keturi L-39C, penki An-2, du Mi-8T, Antrojoje – aštuoni Mi-8, du Mi-2, vienas An-2.

Vykdamas 2004 m. rugpjūčio 18 d. krašto apsaugos ministro įsakymą Nr. 901 nuo spalio 1 d. Pirmoji ir Antroji aviacijos bazės sujungtos į Karinių oro pajėgų Aviacijos bazę. Nuo tol visi KOP lėktuvai dislokuoti Zoknių aerodrome, o Pajuosčio aerodrome iki 2007 m. pabaigos dar buvo palikta Aviacijos bazės Sraigtasparnių eskadrilė.

Nuo 2004 metų Lietuvos karinių oro pajėgų orlaiviai dažomi pilka RAL 7031 70% matine spalva, ženklams naudojamos mėlyna RAL 5012, balta RAL 9016, juoda RAL 9005, oranžinė RAL 2004, geltona RAL 1003, žalia RAL 6029 spalvos. Užrašams naudojamas ARIAL BOLD šriftas.



*Pajuosčio aerodromo kilimo takas*



*Kazlų Rūdos aerodromas*

\* \* \*

Šioje knygoje nebuvo aptarti Karinėse oro pajėgose gauti įvairios aviacinės technikos išsigijimo komerciniai pasiūlymai. Vis dėlto norisi vieną neįgyvendintą projektą trumpai aptarti. Ieškant pigesnių valstybės sienos apsaugos, ekstremalių situacijų stebėjimo iš oro, kariuomenės dalinių aprūpinimo žvalgybine informacija būdų atkreiptas dėmesys į motorizuotas skraidykles. KOP Kovinės parengties skyriaus viršininko mjr. E. Mažeikio nuomone, įvertinus jų panaudojimo galimybes bei ekonomiškumą, Karinėms oro pajėgoms reikėtų 8–10 vienetų šios klasės orlaivių. 1993 m. rugsėjo 10 d. raštu Nr. 01-05-532 KOP vadas apie motorizuotų skraidyklių panaudojimo privatumus informavo krašto apsaugos ministrą.

1993 m. spalio 19 d. įsakymu Nr. 994 krašto apsaugos ministras pavedė Aviacijos tarnybos viršininkui sudaryti su firma *Pegasus Associates* kontraktą dėl dviejų (treniruočių ir žvalgybos) lengvųjų lėktuvų Skylink ZA pirkimo, metų bėgyje su jais atlikti pilnos apimties bandymus ir pateikti rekomendacijas dėl šių lėktuvų panaudojimo galimybių. 1993 m. spalio 26 d. įsakymu Nr. 1047 kariuomenės vadui nurodyta krašto apsaugos sistemoje organizuoti skraidyklių pilotų-žvalgų ruošimą bei susisteminti padalinių siūlymus dėl skraidyklių panaudojimo taktikos įdiegimo galimybių, Karinių oro pajėgų vadui pavesta paruošti ir patvirtinti motorizuotų skraidyklių skrydžių organizavimo, saugumo užtikrinimo ir techninės kontrolės dokumentus bei pilotų-žvalgų ruošimo programą, o Krašto apsaugos puskarininkių mokyklos viršininkui – sudaryti operatyvinę grupę, kurti mokomąjį padalinį, skirti patalpas technikos saugojimui ir pilotų mokymui bei pateikti pasiūlymus dėl technikos išsigijimo, projektavimo, gamybos.

Nors 1994 m. vasario 8 d. įsakymu Nr. 73 visus savo ankstesnius nurodymus dėl motorizuotų skraidyklių panaudojimo krašto apsaugos ministras atšaukė, vis dėlto 1994 m. balandžio 20 d. įsakymu Nr. 06Kp KOP vadas, atsiliepdamas į Puskarininkių mokyklos viršininko prašymą, sudarė komisiją minėtos mokyklos personalo tarnybos viršininko j. ltn. Kęstučio Želnio teorinių žinių patikrinimui bei nurodė įvertinti techninę skraidyklės būklę, o balandžio 26 d. įsakymu Nr. 08Kp K. Želniui leido skraidyti motorizuota skraidykle. Nėra abejonių, kad būtent K. Želnys – vienas iš skraidyklių sporto Lietuvoje pradininkų, kurio sukonstruota skraidyklė *Monas* dar 1991 metais tapo Lietuvos technikos muziejaus eksponatu, ir buvo motorizuotų skraidyklių panaudojimo Lietuvos kariuomenės reikmėms galimybių tyrimo iniciatoriumi.

\* \* \*

Aptariamam laikotarpiui buvo nagrinėtos galimybės Karinių oro pajėgų reikmėms panaudoti modernią priemonę – bepiločius orlaivius. 2001 m. vasario 27 d. KAM Gynybos štabo viršininkas raštu Nr. 19-02-05-7RN Karinių oro pajėgų vadui atsiuntė *Nepilotuojamų skraidymo aparatų panaudojimo Lietuvos kariuomenėje metmenis*. Juose teigiama, kad pradiniam etape nepilotuojami skraidymo aparatai galėtų būti panaudojami oro žvalgybai bei mūšio lauko stebėjimui operaciniame lygmenyje, o perspektyvoje – radioelektroninės kovos, ryšio užtikrinimo, meteorologinių duomenų rinkimo užduočių vykdymui.

Tokie aparatai vieno skrydžio metu turėtų apžvelgti iki 1000 kvadratinį kilometrų plotą, jų veikimo nuotolis turi siekti 150 km, jie turi identifikuoti pavienius žvalgybinius objektus, išbūti ore apie 4 valandas, vykdyti užduotis, bet kuriuo paros metu,

sudėtingomis oro sąlygomis. Turi būti galimybė nuolat sekti skrydį, keisti maršrutą ir užduotį, skaidyti duomenis bei juos apdoroti realiaame laike. Aparatai turėtų turėti tris (apžvalginę, regimo lauko ir infraraudonųjų spindulių) filmavimo kameras, kurių skenavimo greitis, skiriamoji geba, matymo kampas užtikrintų kokybišką žvalgybos objektų aptikimą ir identifikavimą.

Siūloma organizacinė struktūra būtų kuopa, sudaryta iš keturių būrių, jungiančių po du skraidymo aparatus, Karinių oro pajėgų sudėtyje. Esant būtinybei, trys būriai galėtų būti priskirti karinių apygardų, o ketvirtas – Gynybos štabo žvalgybos padaliniam. Karinių oro pajėgų 2002–2012 m. vystymo plane tokį padalinį planuota įkurti 2009 metais.

Pulkininkas leitenantas Saulius Japertas, tuo metu vadovavęs KOP štabo Ryšių, navigacijos ir informacinių sistemų skyriui, 2003 m. išleido knygą *Bepiločiai skraidymo aparatai*, kurioje, naudodamasis užsienio autorių literatūra, apžvelgė minėtų aparatų kūrimo istoriją, jų panaudojimo karinėms bei civilinėms reikmėms galimybes, klasifikaciją, vystymo programas, pateikė sąvadus pagal šalis gamintojas, tipus.

Vilniaus Gedimino technikos universiteto Antano Gustaičio aviacijos instituto direktorius prof. Jonas Stankūnas 2002 m. sausio 8 d. raštu Nr. 006-AI informavo krašto apsaugos viceministrą, kad jo vadovaujamo instituto mokslininkai nuo 2001 m. drauge su Izraelio, Lenkijos ir kitų šalių mokslininkais rengia projektą SOCRATES – bataliono žvalgybai skirtą bepilotį žvalgybos lėktuvą, kuris galėtų būti gaminamas Prienų arba Kauno aviacijos gamyklose ir paprašė finansinės paramos šio projekto tolesniam realizavimui. Lietuvos kariuomenės Karinių oro pajėgų 2002 m. sausio 24 d. rašte Nr. 14-117 teigiama, kad finansiniai klausimai gali būti sprendžiami tik išsiaiškinus bepilotių orlaivių poreikį, finansavimo galimybes, parengus projekto techninę užduotį ir įvykus konkursui.

2002 m. balandžio 30 d. LR Krašto apsaugos ministerijos Gynybos štabo viršininko nurodymu Nr. 2RN KOP vadui nurodyta paruošti prie nurodymo pridėtai Karinių oro pajėgų programai pastabas ir reikiamus skaičiavimus. Minėtoje programoje numatyta iki 2010 m. Pirmojoje aviacijos bazėje įsteigti Bepilotių žvalgybinių skraidymo aparatų eskadrilę ir 2010–2012 metais įsigyti dvylika tokių orlaivių.

2007 metais Lietuvos kariuomenė kaip paramą iš JAV karinės paramos fondo gavo bepilotį orlaivį *Drakono akis*, kuris 2009 m. pavasarį vykusių bendrų Latvijos ir Lietuvos karių pratybų metu patyrė avariją ir 2011 m. sausio mėnesį Lietuvos Respublikos Vyriausybės sprendimu buvo nurašytas.

2011 m. lapkričio 3 d. UAB *Elsis TS* Gaižiūnų poligone Lietuvos kariuomenės atstovams demonstravo Lenkijos firmos *WB Electronics* bepilotės skraidančios sistemos *Flyeye*, skirtos bataliono/brigados žvalgybos padaliniam ir ugnies koregavimui, galimybes.

\* \* \*

Kita įdomi tema – karinių orlaivių gamybos Lietuvoje galimybių aptarimas. 1992 m. rugpjūčio 14 d. Savanoriškosios krašto apsaugos tarnybos Panevėžio rinktinės informacijos skyriaus viršininko Antano Montrimo, atstovaujančio agrofirma *Gilė* rašte krašto apsaugos ministrui siūloma išnagrinėti galimybę Lietuvoje pradėti dviviečio vienmotorio, patruliuojamo tarnyboms skirto, lėktuvo *Nevėžis* gamybą. Lėktuvo projek-

## TWO SEAT LIGHT AIRPLANE LAK-X



	LAK-6A	SPECIFICATION	LAK-6E
Engine	ROKAF 9120140 80-100 hp Continental 0		PG 17000020 60-80/80 100 hp Continental 0
Wing span	10.88 m 35.69 ft		10.88 m 35.69 ft
Length	6.62 m 21.72 ft		7.72 m 25.33 ft
Wing area	12.25 m <sup>2</sup> 131 sq ft		12.25 m <sup>2</sup> 131 sq ft
Empty weight	200 kg 441 lb		200 kg 441 lb
Gross weight	350 kg 772 lb		350 kg 772 lb
Performance	40 20.4 mph		40 20.4 mph
Cabin	1 Aut. 1st. 1 M. 4.80x3.6x1.8		1 Aut. 1st. 1 M. 4.80x3.6x1.8
Seating	2 side by side		2 side by side
<b>PERFORMANCE</b>			
Max speed	200 knots 120 mph		240 knots 130 mph
Cruise speed	150 knots 83 mph		200 knots 110 mph
Best speed	100 knots 55 mph		150 knots 80 mph
Rate of climb	4 m/sec 750 ft/min		6 m/sec 1080 ft/min
Range	600 km 311 miles		600 km 311 miles
Take-off dist.	130 m 426 ft		130 m 426 ft
Landing ground roll	120 m 393 ft		120 m 393 ft
1st landing	45-4.8		45-4.8

**FEATURES - BEST COMBINATION OF PRICE AND PERFORMANCE**

- \*BOLPLASTIK (ZIML) L-10 frame
- \*CONVENTIONAL OPENED FUSELAGE WITH 100% RIGID FIBRE GLASS AND 50% GFR POLYESTER
- \*GLASSFIBRE FIBRE CORE SANDWICH STRUCTURE
- \*FIBRE BRUSHING AND SANDWICHING CONVENTIONAL LIGHT WEIGHT FIBRE GLASS/EPDM
- \*LANDING CONFIGURATION FLAPS UP DOWN, AILENS/SPIDERS
- \*COMFORTABLE 2 SEAT SEAT CADDY
- \*FIBRE PLASTIC CANOPY SPECIAL POSITIONITION FORWARD CUP
- \*FAIRLY SUFFICIENT FOR ADDITIONAL EQUIPMENT AVAILABLE
- \*EXCELLENT FIGHTING TEST RESULTS



**"AEROPLASTIKA"**  
Vaikavimo 3-1 Lithuania

Phone (370-7) 209666, 792903  
Fax (370-7) 792637

Lėktuvo LAK-X projekcijos ir techniniai duomenys.  
1994 m.

tą paruošė Charkovo aviacijos instituto konstruktorių biuras, vadovaujamas Sergejaus Parchomenkos, ir Prienų aviacijos gamyklos konstruktorių grupė. Jis būtų gaminamas iš stikloplasčio, turėtų 92 AG variklį, nuskristų 950 km nuotolį. Skridimo greitis 180 km/h, sparnų plotas 13,63 m<sup>2</sup>, tuščio aparato svoris 350 kg. Lėktuvo projekto įvertinimui buvo sudaryta komisija iš KAM Aviacijos tarnybos, SKAT, Prienų aviacijos gamyklos atstovų. Teigiamas išvadas apie šį, galintį atlikti visas aukštojo pilotažo figūras, lėktuvą pateikė atsparumo ir aerodinamikos specialistai.

1993 m. gegužės 25 d. į krašto apsaugos ministrą kreipėsi Vytautas Radavičius, prašydamas pagalbos užbaigiant jo sukonstruotą ir nuo 1991 m. statomą keturvietį sraigtasparnį, kuris, jo manymu, tiktų Lietuvos kariuomenės reikmėms. Tų pačių metų liepos 2 d. raštu Nr. 01-24-387 Karinių oro pajėgų vadas informavo ministrą, kad KOP specialistai apžiūrėjo statomą orlaivį, neatsisako suteikti konstruktoriui tam tikrą pagalbą, tačiau pačią iš atskirų Rusijoje serijomis gaminamų sraigtasparnių agregatų surinktą konstrukciją įvertino skeptiškai.

1994 m. sausio 18 d. raštu UAB *Aeroplastika* marketingo direktorius informavo Krašto apsaugos ministeriją apie paruoštą dviviečio lėktuvo, skirto lakūnų mokymui, patruliavimui, žvalgybai projektą ir pasiūlė užsakyti tokius lėktuvus Lietuvos kariuo-

meni. Lėktuvo skridimo greitis turėjo siekti 160 km/h, skridimo nuotolis – 850 km, variklio galia 95 AG. 1994 m. sausio 20 d. raštu Nr. 01-24-47 KOP vadas informavo ministrą, kad Karinėms oro pajėgoms reikėtų 10–12 tokių lėktuvų, o tą pačių metų balandžio 2 d. KOP lakūnai S. Dariaus ir S. Girėno aerodrome išbandė ir teigiamai įvertino šio lėktuvo, pavadinto LAK-X, prototipą.

O štai vieno dalykinio pasiūlymo, persiųsto iš Lietuvos Respublikos Prezidento priimamojo, detaliau nenagrinėsime, kaip to nedarė ir KOP specialistai. 1994 m. liepos 4 d. raštu Nr. 7.01 UAB ANBO (kurios pagrindinė veiklos sritis buvo Žiulo Verno kūrinų serijos leidyba) direktorius aviacijos inžinierius-konstruktorius Aloyzas Kutkus Respublikos Prezidentui pasiūlė sukurti konstruktorių biurą aerožvalgybai, operatyviam patruliavimui, skraidančių objektų persekiojimui ir kovinių veiksmų prieš juos panaudojimui, kovai prieš sraigtasparnius, koviniam panaudojimui prieš antžeminius taikinius skirtų lėktuvų projektavimui ir konstrukcijos paruošimui bei Kauno aviacijos gamykloje sudaryti galimybes jų serijinei gamybai. Šiais lėktuvais būtų apginkluojamos Lietuvos, Latvijos ir Estijos KOP, taip pat jie būtų eksportuojami ir į kitas šalis. Tokio projekto sėkmę turėjo užtikrinti XX a. 3–4 dešimtmečiais Lietuvoje vykusios lėktuvų gamybos tradicijos ir šiuo metu stovinčios tuščios patalpos, kur ji vyko ...

Tokie buvo ryškesni pasiūlymai organizuoti Lietuvoje orlaivių, skirtų kariuomenės reikmėms, gamybą. Telioka konstatuoti, kad šiuolaikinėmis ekonominėmis sąlygomis ir žinant kariuomenės poreikius jų atsisakymas buvo suprantamas ir dėsningas.



*S. Dariaus ir S. Girėno aerodrome skridimui ruošiamas lėktuvėlis LAK-X. 1993 m. liepa*



\* \* \*

Baigiant šį rašinį, belieka pateikti kai kuriuos apibendrinimus. 2012 m. sausio 2 d. savo 20-ies metų sukaktį mininčios šiuolaikinės Lietuvos karinės oro pajėgos turi 22 orlaivius. Jų tarpe 12 lėktuvų: po tris An-2 ir C-27J *Spartan*, po du L-410UVP ir Jak-52, po vieną L-39ZA *Albatros* ir Jak-18T bei dešimt įvairių modifikacijų sraigtasparnių Mi-8. Vyraujanti orlaivių paskirtis – transporto lėktuvai bei paieškos ir gelbėjimo darbams pritaikyti sraigtasparniai. Per visą dvidešimtį metų laikotarpį KOP turto registre pabuvojo 67 įvairių tipų orlaiviai (10 lentelė). Įdomu prisiminti, kad per tokį patį Lietuvos karo aviacijos gyvavimo Pirmosios Lietuvos Respublikos laikais laikotarpį buvo įsigyti net 298 lėktuvai. Jei tuo laikotarpiu kas keli metai buvo perkamos ištisos to meto technikos išsivystymo lygį atitinkančių lėktuvų eskadrilės, tai mūsų laikais per pirmuosius 15 KOP gyvavimo metų tokiems pirkiniams galima priskirti tik 1993 m. įsigytus tris 1992 m. pagamintus sraigtasparnius Mi-8 ir 1998 m. įsigytus du lėktuvus L-39ZA *Albatros*. Situacija iš esmės pasikeitė 2006–2009 m. įvykdžius lėktuvų C-27J *Spartan*, 2011 m. patvirtinus paieškos ir gelbėjimo darbams skirtų sraigtasparnių bei ruošiant lengvųjų atakos lėktuvų įsigijimo programas. Be to, skirtingai nei pirmoje XX amžiaus pusėje, Lietuva nebegamina savos konstrukcijos karinių orlaivių. Daugelį šių skirtumų lėmė visiškai skirtingos ekonominės sąlygos, technikos raida bei pakitusi karinė doktrina ir Lietuvos tarptautinė padėtis.



Lietuvos karinių oro pajėgų lėktuvai Šiaulių kariniame aerodrome. 2008 m.

# Lietuvos karinių oro pajėgų štabo rūmų istorijos 1890–2011 metais apžvalga

Lietuvos kariuomenės Karinių oro pajėgų štabas įsikūręs Kaune, Gedimino gatvėje Nr. 25 – vertingame XIX a. antrosios pusės architektūros ir istorijos paminkle, kuris yra daugelio svarbių mūsų valstybei įvykių liudininkas, matęs kelių valstybių aukščiausius kariuomenių vadus, iki mūsų dienų išsaugojęs vertingiausias interjero detales ir beveik nepakitusių fasadus. Rūmų architektūrą 2001 metais išleistoje knygoje *Gubernijos laikotarpis Kauno architektūroje* išsamiai aprašė prof. Nijolė Lukšionytė-Tolvaišienė. Jų istoriją trumpai aptariau 2003 m. išleistoje knygoje *Padangės sargyboje. Lietuvos karinių oro pajėgų dešimtmečiui*. Pastato atsiradimo istorija glaudžiai susijusi su Kauno tvirtovės raida, kurią 2007 m. išleistoje knygoje *Kauno tvirtovės istorija 1882–1915* nagrinėja Vladimir Orlov. Su tvirtove susijusi kartografinė medžiaga pateikiama Vladimiro Orlovo ir Jono Lukšės 2007 m. parengtame *Kauno tvirtovės atlase*. Šios tvirtovės vaidmenį Pirmajame pasauliniame kare 2008 m. išleistoje knygoje *Kauno tvirtovės gynyba 1915 metais* įvertino Arvydas Pociūnas.

Po to, kai 1871 m. sausio 18 d. buvo paskelbta apie Vokietijos imperijos susikūrimą, pajutusi pavojų Rusijos imperija suskato stiprinti savo vakarines sienas. 1879 m. liepos 19 d. Rusijos imperatorius Aleksandras II patvirtino siūlymą Kaune įkurti pirmos klasės karinę tvirtovę. Pirmąjį tvirtovės planą paruošė gen. Nikolaj Obručev bei karo inžinieriai Konstantin Zverev ir Ivan Volberg, jis suderintas su Šiaurės Vakarų krašto generalgubernatoriumi grafu Eduardu Tottlebenu. Plane buvo numatyta Kauną apjuosti septynių fortų ir dvylikos baterijų 17 km ilgio žiedu, įrengti centrinį įtvirtinimą, kairiajame Nemuno krante (Fredoje) pastatyti karinę geležinkelio stotį, dirbtuves, sandėlius, tvirtovės vandentiekio stotį, nutiesti kelius. Vėliau šis planas buvo nuolat koreguojamas. 1881 m. gegužės 24 d. Aleksandras II pasirašė įsaką dėl tvirtovės statybų pradžios, kurios ir pradėtos 1882 m. gegužės 6 d.

Tvirtovei vadovavo Vilniaus karinės apygardos vadui pavaldus komendantas (pirmasis paskirtas 1887 metais), turėjęs korpuso vado teises. Pagrindiniu tvirtovės valdymo organu buvo tvirtovės štabas, kurį sudarė Komendanto, Artilerijos, Inžinerinė, Statybų, Intendantūros ir Karo sanitarijos valdybos. Komendanto kompetencijoje buvo bendrieji tvirtovės valdymo klausimai, tvirtovės įsakymų leidimas, karių paskirstymas, vidaus taryba, mobilizacijos planai, štabo valdybų darbo kontrolė. Jo žinioje buvo Paskirstomasis komitetas ir Ginkluotės komisija.

1882–1889 m. pastatyti I–VIII fortai, 1903–1913 m. – IX bei prasidėjo X ir XI fortų statyba. 1885 m. pradėta formuoti tvirtovės įgulą, gabenti jai skirtą ginkluotę bei amuniciją. Tvirtovės įgulai apgyvendinti 1886–1896 m. Žemuočiuose Šančiuose ir 1895–1899 m. Aukštojoje Panemunėje pastatyti kareivinių miesteliai. Be to, kareivinės pastatytos Vienybės aikštėje, Radvilėnų plente, Fredoje (visi šiame skyriuje minimi vietovardžiai ir pastatų numeracija atitinka 2011 m. būklę). Karininkams buvo skirti mūriniai dviejų aukštų pastatai su atskirais butais, puskarininkiams – mediniai vieno aukšto pastatai, kareiviams – mūriniai trijų aukštų pastatai su bendromis patalpomis.

Panemunėje 1913 m. įrengtas pirmasis Kaune aerodromas, skirtas tų pačių metų gegužės 10 d. sudarytam pirmajam Lietuvos teritorijoje aviacijos padaliniui – Kauno tvirtovės Oreivystės skyriaus Aviacijos būriui. Šančiuose pastatytos arklidės, grūdų sandėliai, gaisrinė, Aleksote – dujinis malūnas, maisto sandėliai. 1913 m. balandžio 23 d. patvirtintame tvirtovės plėtros plane numatyta įrengti 47 km perimetro naujų įtvirtinimų žiedą, kurį sudarytų 12 fortų ir 12 įvairaus dydžio atsparos punktų.

Miesto centre 1889–1891 m. suformuotos kelios tvirtovės administracinių pastatų grupės. Tuo metu pastatyta tvirtovės Inžinerinės valdybos viršininko rezidencija (K. Donelaičio g. Nr. 58), Inžinerinės valdybos rūmai (Gedimino g. Nr. 43/K. Donelaičio g. Nr. 23), Inžinerinės valdybos karininkų butai (Gedimino g. Nr. 41), karinis telegrafas (K. Donelaičio g. Nr. 25). Jau veikė Karmelitų vienuolyno patalpose (tarp Griunvaldo, Kaunakiemio, Karo ligoninės gatvių ir Vytauto prospekto) 1836 m. įkurta karo ligoninė, karininkų klubas (Laisvės alėja 39). 1891–1895 m. Nepriklausomybės aikštėje pagal karo inžinieriaus Konstantino Limarenkos projektą pastatytas igulos Šv. Petro ir Povilo soboras, kariuomenei skirtos cerkvės pastatytos Šančiuose ir Fredoje, Aukštuosiuose Šančiuose įrengtos karių kapinės.

Svarbiausi Kauno tvirtovės administraciniai pastatai sukonzentruoti kvartale tarp Kęstučio (buv. Bolšaja sadovaja), Gedimino (buv. Kijevskaja) ir Miško (buv. Lesnaja) gatvių. Jo išplanavimo projektas patvirtintas 1889 m. balandžio 1 dieną. Šiame projekte numatyta minėtame kvartale pastatyti tvirtovės štabą (Kęstučio g. Nr. 27), Intendantūros valdybą (Gedimino g. Nr. 27/Kęstučio g. Nr. 25), štabo viršininko namus (perstatyti iš jau stovėjusio pastato, Gedimino g. Nr. 23/Miško g. Nr. 20), Žandarų komandą (Miško g. Nr. 22).

Kvartalo centre, lygiagrečiai Gedimino gatvei pagal 1889 vasario 8 dieną patvirtintą projektą 1890–1891 metais pastatyti Kauno tvirtovės komendanto rūmai (Gedimino g. Nr. 25). Jų projektą pasirašė karo inžinieriai tvirtovės Inžinerinės valdybos viršininkas Vladimir Nepliujev ir Popov. Tai patys svarbiausi, puošniausi, reprezentaciniai tvirtovės administracijos rūmai, gerai išlikę iki šių dienų. Rūmai dviaukščiai, neoklasicistinių formų, su pailgo fasado centre įkomponuotu portalu, pridengtu stogeliu virš metalinių kolonų ir balkonu. Fasadai dekoruoti piliastrais, puošniais langų apvadais, stogo parapetais. Metalinės perdangų sijos suveržtos išorėje matomomis veržlėmis. Rūmuose buvo įrengtas vietinis vandentiekis, kanalizacija, efektyvi vėdinimo sistema. Bendras patalpų plotas sudaro 1277,57 kv. m.

Pirmame aukšte buvo įrengtas štabo karininko butas ir kambariai apsidėti į Kauną komandiruotiesiems karininkams, o antrame – tvirtovės komendanto apartamentai. Pastatas yra stačiakampio, griežtai simetriško plano. Erdvios patalpos išdėstytos abipus išilginių koridorių. Puošniausios antrojo aukšto patalpos – holas-svetainė, didžioji salė, komendanto kabinetas ir priimamasis.

Pastatas savo pirminę paskirtį išlaikė iki vokiečių okupacijos Pirmojo pasaulinio karo metu, kada jį apleido nuo 1909 metų Kauno tvirtovei vadovavęs kavalerijos generolas Vladimir Grigorjev. 1915 m. rugpjūčio 18 d. Kauną užėmus Vokietijos kariuomenei, buvusiuose komendanto rūmuose dirbo Rytų fronto vadas feldmaršalas Paul von Hindenburg (1925–1934 m. Vokietijos prezidentas), 1918–1919 m. – Lietuvoje dislokuotų dalinių vado gen. Walter Magnus Eberhardt, vadovavusio Vokietijos kariuomenės išvedimui, štabas.

\* \* \*

1919 m. liepos 12 d. iš Kauno pasitraukus vokiečių daliniams, buvusius tvirtovės administracinius pastatus perėmė Lietuvos Vyriausybė. Didžioji buvusio svarbiausių tvirtovės administracinių pastatų komplekso dalis atiteko Krašto apsaugos ministerijai. Pati ministerija ir Generalinis štabas įsikūrė buvusiuose komendanto rūmuose. Nuo tada aprašomuose rūmuose dirbo trys aukščiausi Krašto apsaugos sistemos pareigūnai: ministras, kariuomenės vadas ir štabo viršininkas, kurių pareigų pavadinimas ir įgaliojimai kito keičiantis įstatyminei bazei.

Kaip išvardinta Lietuvos centriniam valstybės archyve Krašto apsaugos ministerijos fonde saugomame 1925 m. rūmų plane, pirmojo aukšto kairėje nuo vestibulio pusėje buvo išsidėstę Mobilizacijos ir Rikiuotės skyriai (Mobilizacijos skyrius turėjo atskirą įėjimą iš kiemo pusės), dešinėje – Vyriausiojo štabo kanceliarija, Ūkio dalis bei Operacijų skyriaus Topografijos dalis. Antrame aukšte priešais laiptus buvo įsikūrusi Operacijų skyriaus Operacijų dalis (dabar ši patalpa perskirta į dvi dalis), kairėje laiptinės pusėje – Vyriausiojo štabo laukiamasis, Vyriausiojo štabo viršininko, Administracijos valdybos viršininko ir kariuomenės vado kabinetai. Dešinėje nuo laiptinės pusėje buvo išsidėstę krašto apsaugos ministro, ministro adjutanto, ministro padėjėjo-ūkio ir finansų valdytojo, kitoje koridoriaus pusėje – Ūkio ir finansų valdybos referento bei ministerijos kanceliarijos kabinetai. Keičiantis krašto apsaugos vadovybės struktūrai, dalinai kito ir kai kurių kabinetų paskirtis.

Per dvidešimt du Nepriklausomybės metus pasikeitė 21 krašto apsaugos ministras, 11 kariuomenės vadų, 24 Kariuomenės štabo viršininkai. 1919–1940 m. dabartiniuose KOP štabo rūmuose dirbo šie krašto apsaugos ministrai, kariuomenės vadai, kariuomenės tiekimo bei štabo viršininkai:



*Krašto apsaugos ministerijos rūmai. Apie 1935 m.*

1. plk. Adolfas Birontas (1885 05 16 – 1958 06 08);
2. dr. Leonas Bistras (1890 10 20 – 1971 10 18);
3. brg. gen. Jonas Černius (1898 01 06 – 1977 07 03);
4. gen. ltn. Teodoras Daukantas (1884 09 20 – 1960 04 10);
5. brg. gen. prof. Stasys Dirmantas (1887 11 14 – 1975 01 26);
6. gen. Jonas Galvydis-Bykauskas (1864 12 03 – 1943 07 16);
7. div. gen. Zenonas Gerulaitis (1894 12 22 – 1945 04 20);
8. plk. Balys Giedraitis (1890 01 14 – 1941 06 26);
9. plk. ltn. Jonas Gričius (1884 08 16 – 1963 11 12);
10. plk. ltn. Vladas Grudzinskas (1893 12 11 – 1967 04 08);
11. gen. ltn. Jonas Jackus (1894 04 23 – 1977 02 03);
12. gen. ltn. Maksimas Katče (1879 11 17 – 1933 06 10);
13. gen. ltn. Konstantinas Kleščinskis (1879 05 01 – 1927 06 01);
14. gen. ltn. Juozas Kraucevičius (1879 03 31 – 1964 03 04);
15. gen. ltn. Petras Kubiliūnas (1894 05 15 – 1946 08 22);
16. gen. ltn. Kazys Ladiga (1893 12 25 – 1941 12 19);
17. gen. ltn. Pranas Liatukas (1876 01 29 – 1945 09 02);
18. plk. ltn. Antanas Merkys (1887 02 01 – 1955 03 05);
19. brg. gen. Kazys Musteikis (1894 11 22 – 1977 06 06);
20. gen. ltn. Stasys Nastopka (1881 06 19 – 1938 10 19);
21. plk. ltn. Juozas Papečkys (1890 01 01 – 1942 11 04);
22. gen. ltn. Povilas Plechavičius (1890 02 01 – 1973 12 19);
23. div. gen. Stasys Pundzevičius (1893 09 02 – 1980 10 20);
24. gen. Leonas Radus-Zenkavičius (1874 02 21 – 1946 04 12);
25. div. gen. Stasys Raštikis (1896 09 13 – 1985 05 03);
26. plk. ltn. Balys Sližys (1885 11 13 – 1957 07 20);
27. gen. ltn. Juozas Stanaitis (1865 08 13 – 1925 07 12);
28. div. gen. Jonas Sutkus (1893 04 15 – 1942 12 10);
29. prof. Jonas Šimkus (1873 04 22 – 1944 06 04);
30. gen. št. plk. Kazys Škirpa (1895 02 18 – 1979 08 18);
31. gen. ltn. Petras Šniukšta (1877 11 12 – 1952 11 22);
32. plk. ltn. Jonas Variakojis (1892 05 20 – 1963 10 31);
33. gen. ltn. Mykolas Velykis (1884 11 12 – 1955 01 24);
34. div. gen. Vincas Vitkauskas (1890 10 04 – 1965 03 03);
35. prof. Augustinas Voldemaras (1883 04 04 – 1942 12 06);
36. brg. gen. Stasys Zaskevičius (1892 08 21 – 1971 07 23);
37. plk. ltn. Povilas Žadeikis (1887 03 26 – 1957 05 11);
38. plk. Konstantinas Žukas (1885 01 06 – 1962 01 22);
39. gen. Silvestras Žukauskas (1860 12 31 – 1937 11 26).

Krašto apsaugos ministerijos rūmai šiuo laikotarpiu susiję ir su keletu istorinių įvykių. 1920 m. sausio 6 d. juose prasidėjo derybos su Lenkijos delegacija dėl pasikeitimo karo belaisviais. Lietuvą jose atstovavo Bronius Kazys Balutis, kpt. Antanas Zubrys, ltn. Ignas Urbaitis, Lenkiją – plk. Kazimierz Rybicki, pplk. Wąsowicz, kpt. Rostowowski. Deryboms pirmininkavo Didžiosios Britanijos plk. A. Muirhead. 1920 m. rugpjūčio pradžioje ministro plk. ltn. K. Žuko ir bolševikų 4-os armijos komisaro Ivano Mežlaukio vadovaujamos delegacijos tarėsi dėl Vilniaus perdavimo Lietuvai, o rugpjūčio



*Krašto apsaugos ministerijos rūmų kiemas 1926 m. gruodžio mėn. valstybinio perversmo dienomis*

26–28 dienomis, dalyvaujant Antantės atstovui Prancūzijos plk. Constantin Reboul, vyko derybos su Lenkija dėl karinės konvencijos sudarymo, kuriose Lietuvą atstovavo plk. lt. K. Žukas, plk. K. Klesčinskis ir plk. K. Ladiga, o Lenkiją – plk. Mieczysław Mackiewicz bei Adam Romer.

1926 m. gruodžio 17–19 d. šiuose rūmuose buvo įsikūręs valstybės perversmą įvykdžiusių jėgų štabas, kuriam vadovavo Aukštųjų karininkų kursų lektorius mjr. Povilas Plechavičius, tomis dienomis pasiskelbęs diktatoriumi ir buvęs faktiniu valstybės vadovu.



*Ūkinis pastatas KOP štabo kieme. 2010 m.*



*Buvę Kauno tvirtovės štabo viršininko namai. 2010 m.*

Į rūmus prisistatyti krašto apsaugos ministrui, kariuomenės vadui bei kariuomenės štabo viršininkui atvykdavo naujai paskirti užsienio valstybių kariniai atstovai. Lenkijos karo atašė Lietuvai 1938–1939 m. plk. Leon Mitkiewicz aprašo, kad atvykusį prie rūmų įėjimo pasitikdavo karių garbės rikiuotė bei ministro adjutantas, kuris palydėdavo svečią į vidų.

Rūmų kieme esančiame ūkiniame pastate bei buvusiuose tvirtovės štabo viršininko namuose 1919 metais įkurdinta Susisiekimo automobilių komanda (lengvųjų automobilių būrys), aprūpinusi keleiviniu transportu Kaune išsikūrusią krašto apsaugos vadovybę. 1923 metais jai pastatytas iki šiol išlikęs ir 2008–2009 metais renovuotas garažas.



*KOP štabo garažas. 2010 m.*

\* \* \*

Po sovietinės okupacijos, 1940 m. rudenį likvidavus Krašto apsaugos ministeriją, jos patalpos atiteko Sovietų Sąjungos 11-tosios armijos (vadas gen. ltn. Fiodor Kuznetsov, vėliau – gen. ltn. V. Morozov) štabui. 1941 m. birželio 25 d. Kauną užėmus Vokietijos kariuomenei, juose išikūrė kariuomenės užnugario srities vado gen. Karl von Roque štabas, kuris liepos 17 d. perkeltas į Rygą. Vėliau rūmuose dirbo Ostlando vyriausiasis kariuomenės vadas gen. ltn. Friedrich Brämer, o 1942–1944 m. – Lietuvos generalinės srities karo komendantas gen. mjr. Emil Just. Sovietų Sąjungai antrą kartą okupavus Lietuvą, rūmus vėl užėmė jos kariniai daliniai. Nuo 1948 m. juose buvo išikūręs 7-os oro desanto divizijos (karinė dalis Nr. 93613) štabas, kuriame 1983–1985 m. dirbo divizijos vadas gen. mjr. Vladislav Ačialov ir štabo viršininkas plk. Pavel Gračiov, vėliau tapę SSSR oro desantinės kariuomenės vadais, o armijos generolas P. Gračiovas 1992–1996 m. – dar ir Rusijos Federacijos gynybos ministru.

\* \* \*

Vykstant Rusijos Federacijos kariuomenės išvedimui iš Lietuvos teritorijos, 1993 m. vasario 1 d. krašto apsaugos ministro įsakymu Nr. 84 numatyta perėmus Kaune, Gedimino gatvėje 25-tu numeriu pažymėtą istorinį pastatą, jį skirti KAM Aviacijos tarnybai ir Savanoriškajai krašto apsaugos tarnybai, o šių tarnybų vadovus paskirti atsakingais už perėmimą, apsaugos organizavimą, turto inventorizavimą. 1993 m. rugpjūčio 10 d. KAM įsakymu Nr. 759 šio pastato ir jam priklausančios teritorijos perėmimą ir perdavimą į Karinių oro pajėgų balansą pavesta organizuoti Karinių objektų inspekcijos viršininkui vyr. ltn. Antanui Pusvaškiui, o atsakingu už perimto turto tolesnę eksploataciją ir apsaugą paskirtas KOP vadas plk. Zenonas Vegelevičius. Karinių oro pajėgų tarnybos, nelaukdamos formalaus įsakymo, jau vasaros pradžioje kėlėsi į palaiptus tuštėjančias patalpas, o išėjus paskutiniems okupacinės kariuomenės kariams sudary-



*Karinių oro pajėgų štabo rūmai. 2010 m.*



tas pastato perdavimo-perėmimo aktas Nr. 244, kurį pasirašė Rusijos Federacijos atstovai komisijos pirmininkas plk. A. Macujev, nariai V. Pervušin ir vyr. prap. V. Milinovskij bei Lietuvos Respublikos objektų inspektavimo ir priėmimo komisijos pirmininkas A. Ižikov ir nariai Arūnas Virbila, A. Milašius, Juozas Yla, Sigitas Balčaitis. Šį aktą 1993 m. rugpjūčio 12 d. patvirtino Lietuvos Respublikos įgaliotinis plk. Stasys Knezys, o tų pačių metų rugsėjo 16 d. – Rusijos Federacijos įgaliotinis gen. plk. Leonid Majorov. Akte įvardinta perimto objekto vertė 1984 m. kainomis – 30 103 000 rublių.

1993 m. rugpjūčio 12 d. užbaigus rūmų perėmimą iš išvedamos Rusijos Federacijos kariuomenės, juose įsikūrė Lietuvos kariuomenės karinių oro pajėgų štabas. 1993 m. rugsėjo 3 d. buvo surengtas Kauno m. Urbanistikos ir architektūros skyriaus Paminklotvarkos poskyrio bei Karinių oro pajėgų atstovų pasitarimas, kurio metu konstatuota Kaune, Gedimino g. Nr. 25 esančio pastatų ansamblio neabejotina architektūrinė ir istorinė vertė, įpareigojanti jo naudotojus prieš pradėdant bet kokius darbus atlikti paminklosauginę ekspertizę ir ja remiantis paruošti paminklotvarkos sąlygas. Jau tų pačių metų rugsėjo 21 d. Karinės oro pajėgos gavo Laimos Krivickienės, Laimos Šimkūnaitės ir Nijolės Lukšionytės-Tolvaišienės pasirašytą *Paminklosauginės ekspertizės aktą* Nr. 93-67, kuriame rekomenduojama pastatų kompleksui suteikti istorijos ir kultūros paminklo, o vertingiausiems jo pastatams – architektūros paminklo statusą. Spalio 7 d. KOP vado pavaduotojui Užnugario tarnybos viršininkui Algirdui Keručiuviui įteiktos architektės Laimos Krivickienės paruoštos ir 1993 m. spalio 7 d. Kauno m. Urbanistikos ir architektūros skyriaus viršininko pavaduotojo paminklotvarkai Alfredo Jakučiūno suderintos *Paminklotvarkos sąlygos*. Netrukus buvo remontuojamas avarinės būklės rūmų stogas, ištiesai pakeista jo skardinė danga, atliktas patalpų einamasis remontas. 2002–2004 m. UAB *Avona* restauravo pastato fasadus ir kaminus. 2008–2010 metais UAB *Restauravimo projektai* už Krašto apsaugos ministerijos ir Kultūros vertybių apsaugos departamento lėšas atkūrė centrinės laiptinės ir KOP vado pavaduotojo kabineto pirminę išvaizdą (projekto autorės Rasa Žukauskienė ir Indra Adamonytė).



KOP štabo rūmų kiemo fasadas. 2010 m.



Atminimo lentos KOP štabo rūmų fasade. 2010 m.

2005 m. balandžio 29 d. kultūros ministro įsakymu Nr. ĮV-190 Kauno tvirtovės komendantų rūmų kompleksui suteiktas valstybės saugomo kultūros paveldo objekto statusas, centrinis jo pastatas yra kultūros paveldo objektas G350K1. Atkurtoji Lietuvos kariuomenė tęsia ir puoselėja savo pirmtakų tradicijas. Buvusių Kariuomenės vado divizijos generolo Stasio Raštinsko (1996 m. rugsėjo 13 d.) ir Vyriausiojo štabo viršininko generalinio štabo pulkininko Kazio Škirpos (2001 m. lapkričio 23 d.) atminimas pagerbtas prie rūmų fasado pritvirtintomis atminimo lentomis, viena iš rūmų antrojo aukšto reprezentacinių patalpų 2002 m. liepos 19 d. KOP vado įsakymu Nr. 251 pavadinta *Brigados generolo Antano Gustaičio svetaine*. Kultūros vertybių apsaugos departamento direktorė Diana Varnaitė 2002 m. balandžio 18 d. Tarptautinės paminklų apsaugos dienos proga apdovanojo Lietuvos kariuomenės Karinės oro pajėgas padėkos raštu už racionalų pastato panaudojimą, išsaugant kultūros vertybę. Per pastarąjį dešimtmetį susiformavo tradicija pirmą kartą besilankantiems KOP štabe svečiams surengti improvizuotą ekskursiją trumpai supažindinant su rūmų architektūra bei istorija. Apie rūmus teko pasakoti LTV, 5 kanalas, Pūko TV, INIT, *Balticum TV* ir kitų televizijos kanalų korespondentų ruoštuose siužetuose.



INIT TV kuriant siužetą apie KOP štabo rūmus. 2010 m.



*Ekskursija KOP štabe KOP viešųjų ryšių specialistams. 2011 m.*



*Italijos karo akademijos klausytojų delegacija prie KOP štabo. 1994 05 31*



*Kariuomenės vado gen. mjr. Arvydo Pociaus  
sutikimas KOP štabe. 2009 09 08*



*Ispanijos KOP vadas generolas Franciskas Jose Garcia de la Vega ir delegacija su Lietuvos KOP vadovais prie štabo  
rūmų. 2006 09 06*

\* \* \*

Kaip jau minėta, šiame pagal Rusijos imperijos karo inžinierių projektą sukurtame pastate išsaugota daugelis vertingų interjero detalių, beveik nepakito pastato vidaus patalpų planas. Pabandydysime trumpai apžvelgti puošniausias ir meniniu bei istoriniu požiūriu įdomiausias jo patalpas.

Pro rūmų pagrindinio fasado centre esančias paradines duris patenkama į iškilmingą pusapskrite arka nuo tamburo atskirtą dviaukštį vestibulį, kuriame sumontuoti į antrąjį aukštą vedantys dviejų maršų balkšvo marmuro su dekoratyvine metaline tvorele laiptai. Vestibiulio ir laiptinės sienos ir lubos puoštos lipdiniais bei polichrominiu dažymu. Laiptinės lange 1996–2009 metais buvo dailininko Vytauto Janulaičio sukurtas vitražas – Lietuvos Respublikos herbas, joje ir vestibulyje kabo dailininko Kazimiero Simanonio sukurti šviestuvai. Pakilus į antrąjį aukštą pagal pirminį pastato projektą dešinėje buvo įrengtos tvirtovės komendanto tarnybinės, o kairėje – gyvenamosios patalpos. 2008–2009 metais laiptinė restauruota atkuriant pirminę XIX a. pabaigos išvaizdą.

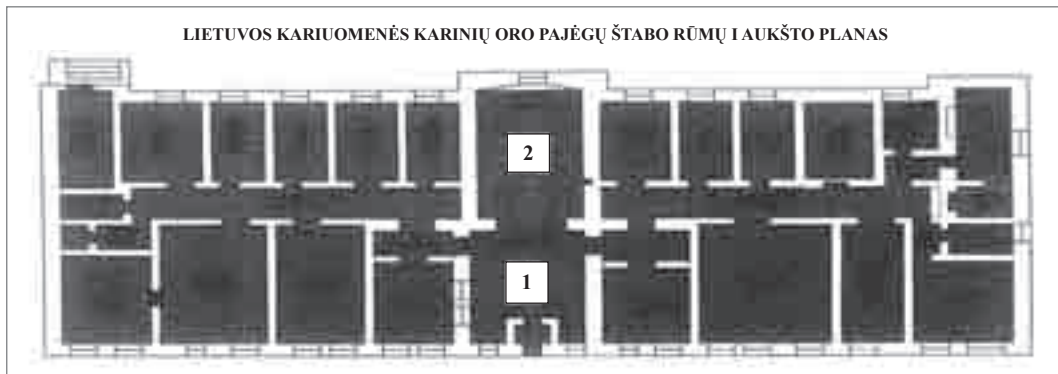

KOP štabo rūmų I-ojo aukšto planas. (1) vestibulius, (2) centrinė laiptinė

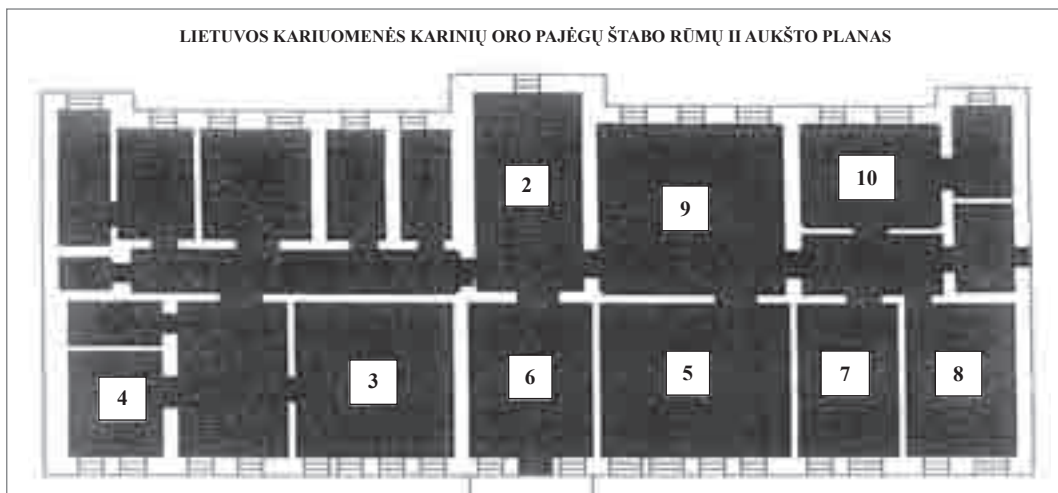

KOP štabo rūmų II-ojo aukšto planas. (2) centrinė laiptinė, (3) vado kabinetas, (4) štabo viršininko kabinetas, (5) Baltoji salė, (6) Brg. gen. A. Gustaičio svetainė, (7) kabinetas, kuriame 1926 m. valstybės permoversmo dienomis dirbo mjr. P. Plechavičius, (8) 1925 m. buvęs kariuomenės vado kabinetas, (9) posėdžių salė, (10) 1925 m. buvęs Vyriausiojo štabo viršininko kabinetas



*KOP štabo rūmų vestibulis. 2010 m.*



*KOP vado gen. mjr. Edvardo Mažeikio sutikimas ties centriniu KOP štabo rūmų įėjimu. 2011 08 24*



*KOP štabo rūmų centrinė laiptinė. 2002 m.*

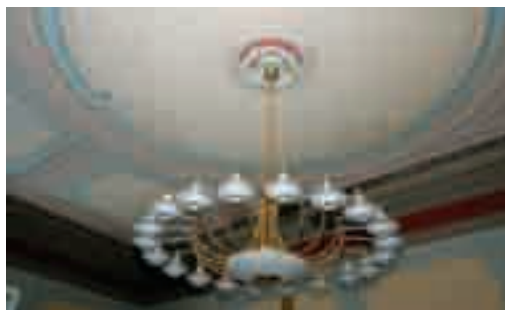

*Restauruotos laiptinės lubos ir dailininko Kazimiero Simanonio sukurtas šviestuvas. 2010 m.*

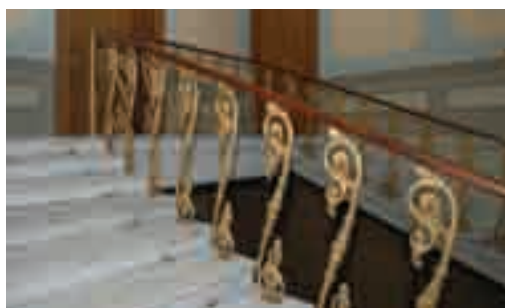

*Centrinės laiptinės laiptų fragmentas. 2010 m.*



*KOP štabo rūmų vestibulį ir laiptinę skirianti arka. 2010 m.*



*KOP vadovybė ir štabo personalas rūmų laiptinėje prieš pradėdant jos restauravimo darbus. 2007 11 23*



*Kauno įgulos dalinių ir KOP vadovybė po susitikimo su Lietuvos kariuomenės vadu restauruotoje KOP štabo rūmų centrinėje laiptinėje. 2009 06 18*



Dabartinis Karinių oro pajėgų vado kabinetas – svarbiausia rūmų patalpa, kurioje, nepriklausomai nuo pastato šeimininkų, visuomet dirbo aukščiausias jų pareigūnas. Pirminė jo paskirtis – Kauno tvirtovės komendanto kabinetas. Jame įvairiais laikotarpiais yra dirbę Rusijos generolas V. Grigorjev, Vokietijos – P. von Hindenburg, K. von Roque, F. Brähler, E. Just, SSSR – V. Morozov, V. Ačialov. Čia buvo priimamas Kaune lankęsis Vokietijos imperatorius Vilhelmas II. 1919–1940 metais tai buvo Lietuvos Respublikos krašto apsaugos ministro kabinetas. Tuomet jame yra dirbę generolai S. Dirmantas, P. Liatukas, K. Musteikis, S. Raštikis, P. Šniūkšta, plk. ltn. A. Merkys, dr. L. Bistras, prof. A. Voldemaras. Nuo 1993 m. čia dirba Lietuvos karinių oro pajėgų vadai.



*KOP vado kabineto fragmentas. 2002 m.*



*KOP vado kabineto fragmentas. 2010 m.*



*Baltų koklių krosnis KOP vado kabinete. 2010 m.*



*XX a. pr. šviestuvas KOP vado kabinete. 2010 m.*



*KOP vadas gen. mjr. E. Mažeikis prie darbo stalo. 2011 09 20*

Kabinete neblogai išliko daugelis interjero detalių – dvi baltų lygių koklių krosnys su karnizais ir karūnelėmis, sietynas, lipdiniai, vėlesnė polichrominė sienų puošyba.

Į KOP štabo viršininko (šią paskirtį jis įgavo tik 2011 m. gegužės mėnesį) kabinetą patenkama iš bendro su KOP vado kabinetu laukiamojo. 1925 m. Krašto apsaugos ministerijos plane nurodoma, kad tai yra ministro padėjėjo-ūkio ir finansų valdytojo kabinetas. 1919–1940 metais šias bei vėliau jas pakeitusias kariuomenės tiekimo viršininko pareigas ėjo generolai S. Zaskevičius, J. Sutkus, Z. Gerulaitis. Kabineto sienas puošia vėlesnio laikotarpio polichrominė puošyba. Iki 2009 m. jame dirbo KOP vado pavaduotojas. 2008 metais atlikti šios patalpos architektūriniai tyrimai, paruoštas restauravimo darbų projektas, o 2009–2010 metais vykdyti darbai.



*KOP vado pavaduotojo kabineto fragmentas  
2002 m.*



*KOP vado pavaduotojas plk. ltn. V. Raklevičius  
darbo vietoje. 2008 10 17*



*Restauravimo darbų metu 2009 m. atidengtas vado pavaduotojo kabineto lubų puošybos elementas. 2010 m.*



*KOP štabo viršininkas plk. Antanas Jucius darbo kabinete. 2011 09 20*



*KOP štabo viršininko kabineto fragmentas. 2011 09 20*

*Baltoji salė* – prabangiausia reprezentacinė rūmų patalpa, buvusi Kauno tvirtovės komendanto didžioji salė. Iki mūsų dienų joje išliko gamtinių motyvų lubų lipdiniai, plafono dekoratyvinė tapyba, balto marmuro židinytis su didžiuliu veidrodžiu, puoštu reljefiniais apvadais ir kartušu, bei baltų lygių koklių krosnis su karnizu. Salę puošia dailininko Kazimiero Simanonio darbo šviestuvai, Vytauto Laukio sukurta tapytojo Jano Stykos paveikslo *Vytauto priesaika* (originalas saugomas Vytauto Didžiojo karo muziejuje) kopija. Joje keletą metų buvo eksponuojama Prano Griušio 1998 m. sukurta didelių gabaritų batalinė drobė *Mėlynieji Vandenys*, kurią 2008 metais įsigijo Vytauto Didžiojo karo muziejus.



Balto marmuro židinytis su veidrodžiu KOP štabo „Baltojoje salėje“. 2010 m.



KOP štabo „Baltosios salės“ fragmentas. 2002 m.



*KOP štabo „Baltosios salės fragmentas“. 2010 m.*



*KOP ir Kauno įgulos dalinių vadovybės susitikimas „Baltojoje salėje“. 2009 06 18*

1925 m. KAM rūmų plane nurodoma, kad šioje patalpoje yra įsikūrusi Vyriausiojo štabo Operacijų dalis. Dabar joje vyksta KOP Vadovybės ir štabo, tarpžinybiniai pasitarimai, priimamos užsienio šalių delegacijos. 2010 metų pabaigoje pradėti salės interjero elementų konservavimo-restauravimo darbai.

Tarp *Baltosios salės* ir KOP vado kabineto yra sovietmečiu pertvara atskirta buvusios Kauno tvirtovės komendanto rūmų didžiosios salės dalis. Anksčiau tarp šių patalpų buvo perskyra su atramomis-konsolėmis, puošta iki mūsų dienų išlikusiomis dekoratyvinėmis parnuotomis alegorinėmis moterų figūromis.



*„Baltąją salę“ ir „Brg. gen. A.Gustaičio svetainę“ skyrusią arką puošianti figūra*



*Kapitono karinio laipsnio suteikimo Ričardui Kukulskiui ceremonija „Brg. gen. A. Gustaičio svetainėje“. 2004 02 11*



*Danijos KOP vadas gen. mjr. Stig Qstergaard Nielsen „Brg. gen. A. Gustaičio svetainėje“ rašosi KOP svečių knygoje. 2006 10 24*

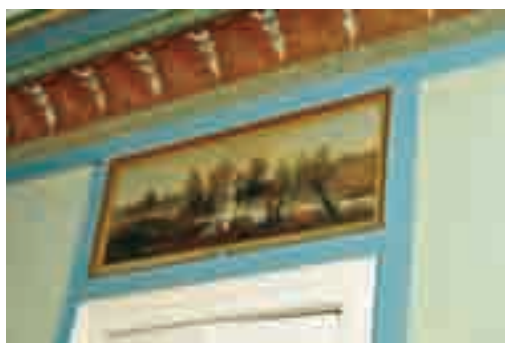

*Sieninės tapybos pavyzdžiai viename iš antrojo aukšto kabinetų. 2011 09 20*



*Kariuomenės vadas gen. ltn. Valdas Tutkus „Brg. gen. A. Gustaičio svetainėje“ rašosi KOP svečių knygoje. 2009 06 18*



Šioje patalpoje rengiamos nedidelės apimties proginės parodos, sveikinami jubilatai, priimami aukšti svečiai. 2002 m. liepos 19 d. KOP vado įsakymu jai suteiktas buvusio Lietuvos karo aviacijos viršininko, lėktuvų konstruktoriaus, karo lakūno *Brg. gen. Antano Gustaičio svetainės* vardas.

Už *Baltosios salės* esantį nedidelį kabinetą su sale pagal pirminį projektą jungė sovietmečiu užmūrytos durys. Jį puošia XIX a. pabaigos sieninė tapyba. Patalpa įdomi ir savo istorija – 1926 m. gruodžio 17–19 dienomis joje buvusiame Vyriausiojo kariuomenės štabo Administracinės valdybos viršininko kabinete laikinai įsikūrė vienas iš valstybės perversmo vadovų, diktatoriumi pasiskelbęs gen. št. mjr. Povilas Plechavičius.

Ši patalpa durimis jungėsi su už jos esančiu kiek didesniu, bet jokių dekoratyvinių elementų neturinčiu tuometinio kariuomenės vado kabinetu. Žymiausias jame dirbęs asmuo – pirmasis Lietuvos kariuomenės vadas gen. Silvestras Žukauskas, vadovavęs Nepriklausomybės kovoms su Lenkijos ir bolševikinės Rusijos armijomis.

Posėdžiams rengti pritaikyta buvusi Kauno tvirtovės komendanto svetainė-holas, į kurią patenkama iš antrojo aukšto laiptų aikštelės. Patalpą puošia graži XIX a. pabaigos Krokuvos regione gamintų reljefinių žalių koklių krosnis. Iki 1940 metų okupacijos tai buvo Kariuomenės štabo laukiamasis. Dabar joje vyksta Karinių oro pajėgų štabo personalo susirinkimai, istorinių datų minėjimai, parodos.

Už šios salės galinės sienos esančiame kabinete pirmosios Nepriklausomybės metais dirbo Kariuomenės štabo viršininkas. 1919–1940 metais šiose pareigose tarnavo generolai L. Radas-Zenkavičius, K. Ladiga, P. Plechavičius, P. Kubiliūnas, J. Černius, S. Pundzevičius, gen. št. plk. K. Škirpa.



*KOP štabo posėdžių salė. 2010 m.*



*Kariuomenės vadas gen. mjr. A. J. Kronkaitis KOP štabo posėdžių salėje. 2002 12 17*



*Žalių koklių krosnis KOP posėdžių salėje. 2010 m.*



*Klubo „Meno sparnai“ narių dailininkų V. Lagunavičiaus, V. Slavinsko ir S. K. Straigio kūrybinių paroda KOP štabe. 1997 m.*

\* \* \*

Savo valstybinę-visuomeninę paskirtį išsaugojo ir kiti iki mūsų dienų išlikę buvę tvirtovės administraciniai pastatai. Žandarų komandos pastatą (Miško g. Nr. 22) 1919 m. perėmė Krašto apsaugos ministerija, bet kurį laiką juo naudojosi Susisiekimo ministerijos Pašto, telegrafo ir telefono valdyba. 1932 m. juose įsikūrė Vytauto Didžiojo aukštųjų karininkų kursų Generalinio štabo skyrius, 1938 m. reorganizuotas į Vytauto Didžiojo aukštąją karą mokyklą. Šiai mokyklai vadovavo gen. lttn. Petras Kubiliūnas, brg. gen. Vladas Karvelis, div. gen. Stasys Raštikis. Pokario metais pastatą naudojo sovietinė kariuomenė, nuo 1993 m. jame buvo įsikūrusios Karinių oro pajėgų Inžinerinė ir Aviacinės medicinos tarnybos, Mokymo centras, vėliau – A4 Logistikos valdybos skyriai, Lietuvos kariuomenės skrydžių saugos departamentas bei štabo archyvas.

Intendantūros valdybos pastatą (Gedimino g. Nr. 27) 1919 m. perėmė Krašto apsaugos ministerija ir įkūrė jame Kariuomenės teismą bei prokuratūrą, 1941–1944 m. jame buvo įsikūręs Vokietijos karinės žvalgybos (abvero) padalinys, pokario metais – sovietinė Kauno įgulos karinė komendantūra.

1992 m. gegužės 6 d. Paminklotvarkos departamento prie LRV įsakymo Nr. 22 priede Nr. 2 nurodyta, kad pastatai, esantys Gedimino gatvėje Nr. 23, 25 ir 27 bei Miško gatvėje Nr. 22 sudaro vieningą nedalomą ansamblį ir nurodoma jį išsaugoti bei draustiškai nekeisti teritorijos užstatymo tankumo, išplanavimo ir paskirties. 1992 lapkričio 27 d. Lietuvos Respublikos Vyriausybės nutarimu Nr. 906 numatyta, kad perimtas iš Rusijos kariuomenės, pastatas priklausys Krašto apsaugos ministerijai. 1993 m. rugpjūčio mėnesį aktu Nr. 244 šį pastatą, kaip istorinio ansamblio sudėtinę dalį, perėmė



*Buvęs Žandarų komandos pastatas. 2010 m.*

Karinės oro pajėgos, jame įsikūrė KAM Centrinė medicinos tarnyba, tačiau netrukus į turtą miesto centre atsirado kiti pretendentai. 1992 m. gruodžio 17 d. LRV nutarimu Nr. 961 numatyta jį iš ansamblio išskirti ir perduoti Teisingumo ministerijai. 1993 m. birželio 24 d. LRV potvarkiu Nr. 475p Teisingumo ministerijai nurodyta pastatą perduoti į Statybos ir urbanistikos ministerijos valstybinės įmonės *Komercija* balansą, tačiau šie sprendimai nebuvo vykdomi. 1994 m. balandžio 7 d. raštu Nr. 06-643, remdamasi tų pačių metų kovo 14 d. LRV potvarkiu Nr. 155p, pretezijas pareiškė Kauno miesto valdyba, numachiusi patalpas be konkurso išnuomoti UAB *Ūkininko patarėjas*, AB *Struktūra* ir Kauno rajono valdybos Kultūros ir švietimo skyriui. Šį paskirstymą inicijavo Ministras Pirmininkas Adolfas Šleževičius. 1994 m. gegužės 11 d. pavedimu Nr. 16-6220 jis kreipėsi į krašto apsaugos ministrą, kad šis išsiaiškintų, kodėl nevykdomi Vyriausybės nutarimai, o birželio 24 d. pavedimu Nr. 16-8145 nurodė per penkias dienas įvardinti nevykdymo priežastis (mat LRV atstovė Kauno regione 1994 m. birželio 21 d. raštu Nr. 42 jį informavo, kad Kauno rajono Kultūros ir švietimo skyriaus darbuotojų į pastatą neįleido ginkluoti KOP kariai). 1994 m. balandžio 26 d. Kauno miesto meras potvarkiu Nr. 611-v nurodė pastatą įregistruoti miesto valdybos vardu, kas ir buvo padaryta birželio 28 d. (reg. Nr. 23930). Galiausiai, nežiūrint KOP vadovų pastangų, paveldosaugininkų argumentų, grupės seimo narių kreipimosi, vykdydamas krašto apsaugos ministro 1994 m. liepos 13 d. įsakymą Nr. 509, kuriame šis pastatas pavadintas *neteisėtai užimamomis patalpomis*, 1994 m. liepos 14 d. KOP vadas pasirašė įsakymą Nr. 154, kuriuo sudarė komisiją (plk. lt. Algirdas Kerutis (pirmininkas), nariai – lt. Stasys Šlepikas, psk. Kęstutis Vingilis, j. lt. Dalia Pupinytė, vrš. Danutė Turevičienė), kuriuo įpareigojo per parą pastatą perduoti Kauno m. valdybos atstovams. Dabar šio pastato pirmame aukšte dirba *Ūkininko patarėjo* redakcija, o antrame iki 2009 m. vidurio buvo įsikūrusi UAB *Struktūra*.



*Buvęs Intendantūros valdybos pastatas. 2010 m.*



*Buvusio Kauno tvirtovės štabo pastatas. 2010 m.*

Tvirtovės štabo rūmuose (Kęstučio g. Nr. 27) 1919–1941 m. dirbo Žemės ūkio ministerija, 1944–1947 m. – Miškų pramonės liaudies komisariatas, 1947–1965 m. – Lietuvos Žemės ūkio akademija, vėliau – Kauno politechnikos instituto Mašinų gamybos fakultetas, dabar – Kauno technologijos universiteto Mechanikos fakultetas.

Inžinerinės valdybos rūmuose (Gedimino g. Nr. 43) 1919–1922 m. veikė Karo mokykla, 1922–1932 m. – Vytauto Didžiojo universiteto Medicinos bei Technikos fakultetai, 1932–1940 m. dirbo Vidaus reikalų ministerija, 1941–1944 m. – Vidaus reikalų



*Buvęs Inžinerinės valdybos pastatas. 2010 m.*



*Buvę Inžinerinės valdybos karininkų namai. 2010 m.*



*Buvusio Kauno tvirtovės karinio telegrafo pastatas. 2010 m.*

generalinio tarėjo įstaiga, vėliau Kauno politechnikos instituto Lengvosios pramonės fakultetas, dabar – Kauno technologijos universiteto Humanitarinis fakultetas.

Inžinerinės valdybos karininkų namuose (Gedimino g. Nr. 41) 1924–1940 m. buvo įsikūrusi Valstybės kontrolės įstaiga, pokario metais – Ekonomikos technikumai, dabar – Kauno kolegijos Ekonomikos ir teisės fakultetas.

Karinio telegrafo stotyje (K. Donelaičio g. Nr. 25) iki 1940 m. veikė Aukštesnioji policijos mokykla, pokario metais – Kauno rajono vidaus reikalų skyrius, dabar – Kauno rajono policijos komisariatas.

Inžinerinės valdybos viršininko rezidencijoje (K. Donelaičio g. Nr. 58) 1919–1921 m. dirbo Švietimo ministerija, 1921–1940 m. Lietuvos Respublikos Ministrų Kabinetas, 1941 m. Lietuvos Laikinoji Vyriausybė, 1941–1944 m. Pirmojo generalinio tarėjo įstaiga, vėliau – Valstybinis mokslo ir technikos komitetas, Kauno politechnikos instituto Inžinerinės ekonomikos fakultetas, 1969–1997 m. – Prekybos ir kulinarijos mokykla, o šiuo metu – Vytauto Didžiojo universiteto rektoratas.



*Buvusi Inžinerinės valdybos viršininko rezidencija. 2010 m.*

# Lietuvos karinių oro pajėgų raidos svarbiausieji įvykiai 1992–2011 metais

- 1992 01 02 Įkurta Lietuvos Respublikos krašto apsaugos ministerijos Aviacijos tarnyba ir jos Aviacijos bazė (1993 04 21 – 2004 09 30 vadinta Pirmąja). KAM AT viršininku paskirtas plk. ltn. Zenonas Vegelevičius.
- 1992 02 16 Kaune pradėtas formuoti KAM Aviacijos tarnybos štabas.
- 1992 03 26 KAM Aviacijos tarnybai paskirti aviakompanijoms *Lietuvos avialinijos* ir *Lietuva* priklausę pirmieji lėktuvai (dvidešimt penki An-2) ir Barysių aerodromas (Joniškio r.), kuriame įsikūrė Aviacijos bazė.
- 1992 04 16 Rygoje surengtame Estijos, Latvijos ir Lietuvos Respublikų krašto apsaugos ministerijų darbo grupių konsultaciniame pasitarime sutarta keistis radiolokacine informacija ir ateityje kurti bendrą priešlėktuvinės apsaugos sistemą.
- 1992 04 27 KAM Aviacijos tarnybos Radiolokacinio aprūpinimo skyriaus specialistai civilinės aviacijos techninėmis priemonėmis pradėjo stebėti Lietuvos Respublikos oro erdvę. Pasirašytas pirmasis KAM Aviacijos tarnybos Inžinerinio skyriaus nurodymas.
- 1992 05 03–10 KAM Aviacijos tarnybos viršininkas pirmą kartą lankėsi Briuselyje (Belgija) įsikūrusioje NATO vadovietėje ir dalyvavo seminare oro erdvės naudojimo klausimais.
- 1992 05 21 KAM Aviacijos tarnybos viršininkui pavesta organizuoti orlaivių skrydžių Lietuvos Respublikos oro erdvėje kontrolę.
- 1992 06 05 Sudaryta ekspertų grupė bendros Estijos, Latvijos ir Lietuvos priešlėktuvinės gynybos sistemos sukūrimo klausimams spręsti.
- 1992 06 12 Įvyko pirmasis KAM Aviacijos tarnybos lėktuvo su Lietuvos karo aviacijos atpažinimo ženklais skridimas.
- 1992 06 18 KAM Aviacijos tarnybos lakūnai pradėjo skraidyti pagal kovinės parengties planus.
- 1992 07 10 KAM Aviacijos tarnybos orlaiviai pradėti naudoti parašiutininkų treniruotėms ir karių desantavimui.
- 1992 07 31 Sudaryta KAM Aviacijos tarnybos komisija atributikai sukurti.
- 1992 08 21 Vienas KAM Aviacijos tarnybos lėktuvus An-2 paruoštas topografinio aerofotografavimo darbams.
- 1992 09 25 Pašventinta KAM Aviacijos tarnybos vėliava. Prisiektė pirmieji Aviacijos tarnybos kariai.
- 1992 10 12 KAM Aviacijos tarnybos instruktoriai Aviacijos bazėje pradėjo mokyti praktinio skraidymo lėktuvu An-2 Latvijos Respublikos Aviacijos tarnybos atstovą Ojarą Ivanovs.



- 1992 10 22 Lietuvos heraldikos komisija prie Lietuvos Respublikos Aukščiausiosios Tarybos Prezidiumo patvirtino Lietuvos karo aviacijos orlaivių atpažinimo ženklo piešinį – baltą Vyčio kryžių su juodu apvadu.
- 1992 11 03 KAM Aviacijos tarnybos lėktuvai pradėjo reguliariai patruliuoti pasienio zonoje ir skraidyti nurodytais maršrutais oro žvalgybos tikslu.
- 1992 11 17 KAM Aviacijos tarnybai paskirta Krašto apsaugos mokyklai priklausiusi pirmoji radiolokacinė stotis (P-18).
- 1992 12 08 Patvirtintas KAM Aviacijos tarnybos skiriamasis ženklas – sidabrinis Vyčio kryžius su juodu apvadu mėlyname skyde.
- 1992 12 09 KAM Aviacijos tarnybos kariai pradėjo saugoti iš išvedamos Rusijos Federacijos kariuomenės perimtus komandinį punktą Karmėlavoje ir techninę poziciją Rokuose (Kauno r.).
- 1992 12 17 Patvirtinta *Karinių oro pajėgų, jūros ir valstybinės sienos apsaugos vizualinio oro erdvės stebėjimo postų instrukcija*.
- 1993 01 21 Pradėtas Zoknių aerodromo (Šiauliuose) perėmimas iš išvedamos Rusijos Federacijos kariuomenės.
- 1993 01 26 KAM Aviacijos tarnybos viršininkas informuotas, kad pradedami išdavinėti KAO serijos automobilių valstybiniai numeriai.
- 1993 01 27 Iš išvedamos Rusijos Federacijos kariuomenės perimtas karinis miestelis Nemirsetoje (Klaipėdos r.).
- 1993 02 06 Į Kauną iš Kirgizstano atskraidinti pirmieji Lietuvos kariuomenės reaktyviniai lėktuvai, skirti KAM Aviacijos tarnybai (keturi L-39C).
- 1993 02 11 Patvirtinti pirmieji *Karinių oro pajėgų Medicinos tarnybos nuostatai*.
- 1993 03 01 KAM Aviacijos tarnyba reorganizuota į Karinės oro pajėgas. KOP vadu paskirtas plk. Zenonas Vegelevičius, vadovavęs iki 2000 05 15. Patvirtinti pirmieji KOP Antrosios aviacijos bazės, kuri nuo 2004 10 01 sujungta su Pirmąja, etatai.
- 1993 03 03 Į Lietuvą iš Vokietijos atskraidinti du Karinėms oro pajėgoms skirti transporto lėktuvai L-410 UVP.
- 1993 03 13 Žuvo pirmasis Karinių oro pajėgų štabo viršininkas kpt. Rolandas Banionis.
- 1993 03 17 Iš išvedamos Rusijos Federacijos kariuomenės perimtas karinis miestelis Juodkrantėje (Neringos sav.).
- 1993 03 23 Iš išvedamos Rusijos Federacijos kariuomenės perimtas karinis miestelis Degučiuose (Šilutės r.).
- 1993 03 27 Lietuvos Respublikos Vyriausybė Zoknių aerodromą paskyrė Šiaulių miesto savivaldybei ir įpareigojo pastarąją dalį aerodromo statinių perduoti Krašto apsaugos ministerijai KOP Aviacijos bazei įkurdinti.
- 1993 04 22 Karinių oro pajėgų lakūnai su lėktuvais pirmą kartą dalyvavo kariuomenės pratybose.
- 1993 05 03 Pradėti budėjimai Karinių oro pajėgų Vadavietėje (Karmėlavoje, Kauno r.). 1999 05 13 ji pavadinta Nacionaliniu oro erdvės kontrolės ir gynybos centru, 2000 07 13 – Oro erdvės kontrolės centru.

- 1993 05 17 Pradėti budėjimai Pirmajame radiolokaciniame poste (Rokuose, Kauno r.).
- 1993 05 28 Karinių oro pajėgų vadas paskirtas Lietuvos kariuomenės Kauno apskrities įgulos viršininku.
- 1993 06 10 Atkurtas 1932 04 07 įsteigtas Lietuvos karo aviacijos garbės ženklas *Plieno Sparnai*.
- 1993 06 11 Karinių oro pajėgų lakūnai su lėktuvais pirmą kartą dalyvavo NATO šalių karinėse pratybose.
- 1993 06 18 Minėdama pirmąsias įkūrimo metines Karinių oro pajėgų Pirmoji aviacijos bazė surengė aviacijos šventę.
- 1993 07 02 Karinių oro pajėgų kariai pradėjo saugoti Kazlų Rūdos aerodromą.
- 1993 07 15 Pradėti budėjimai iš išvedamos Rusijos Federacijos kariuomenės perimta me kariniame miestelyje Kaune, Perlojos gatvėje, kuriame 1935–1940 m. buvo įsikūrusi Lietuvos kariuomenės Priešlėktuvinės apsaugos rinktinė.
- 1993 07 22 Lietuvos Respublikos Vyriausybė patvirtino Karinių oro pajėgų vėliavos aprašymą. Į tarnybą priimti pirmieji Trečiojo radiolokacinio posto (Degučiuose, Šilutės r.) kariai.
- 1993 08 02 Karinių oro pajėgų puskarininkių kursus baigė pirmoji neturėjusių karinio išsilavinimo specialistų grupė.
- 1993 08 03 Baigtas Pajuosčio aerodromo (Panevėžio r.) perėmimas iš išvedamos Rusijos Federacijos kariuomenės.
- 1993 08 12 Karinių oro pajėgų štabas įsikūrė 1890 m. Kaune (Gedimino g. Nr. 25) pastatytuose rūmuose, kuriuose 1919–1940 metais dirbo Lietuvos Respublikos krašto apsaugos ministerija ir kariuomenės vadovybė.
- 1993 08 19 Į Pajuosčio aerodromą (Panevėžio r.) atskraidinti pirmieji KOP Antrajai aviacijos bazei skirti lėktuvai (An-2).
- 1993 09 01 Įkurta Karinių oro pajėgų Mokomoji eskadrilė.
- 1993 09 17 Karinių oro pajėgų specialistai priėmė pirmąją Rusijoje įsigytą Lietuvos kariuomenės sraigtasparnį Mi-8MTV-1.
- 1993 10 20 Patvirtinus Lietuvos kariuomenės sudėtį Karinės oro pajėgos tapo jos dalimi.  
Patvirtinti *Karinių oro pajėgų personalo klasifikaciniai nuostatai*, galioję iki 1998 12 31.
- 1993 10 26 Karinių oro pajėgų vadui pavesta parengti motorizuotų skraidyklių pilotų-žvalgų ruošimo bei skrydžių organizavimo dokumentus.
- 1993 11 15–17 Karinių oro pajėgų specialistai priėmė du Rusijoje įsigytus sraigtasparnius Mi-8T.
- 1994 01 24 Karinių oro pajėgų sraigtasparnis pirmą kartą dalyvavo gelbėjimo operacijoje.
- 1994 02 11 Karinėms oro pajėgoms paskirtos dvi Valstybinei skrydžių valdymo tarnybai priklausiusios radiolokacinės stotys P-37.
- 1994 04 07 Įsteigti Karinių oro pajėgų Orlaivio vado ir Orlaivio garbės vado skiriamieji ženklai.

- 1994 05 01 Pradėtas nuolatinis radiacinei žvalgybai iš oro pritaikytų Karinių oro pajėgų lėktuvų An-2 budėjimas.
- 1994 05 02 Mokomosios eskadrilės pagrindu Kazlų Rūdos aerodrome įsteigta Karinių oro pajėgų Trečioji aviacijos bazė, likviduota 2000 07 01 vykdant Lietuvos kariuomenės reorganizaciją.
- 1994 05 12 Įkurtas Karinių oro pajėgų orkestras.
- 1994 06 04–06 Karinių oro pajėgų orlaiviai dalyvavo Rygoje, Spilvės aerodrome vykusioje Latvijos karo aviacijos 75-mečiui skirtoje aviacijos šventėje.
- 1994 08 24 Patvirtinti *Karinių oro pajėgų orlaivių ženklinimo nuostatai*.
- 1994 09 08 Karinėms oro pajėgoms skirti trys transporto lėktuvai An-26 ir vienas An-24, priklausę aviakompanijai *Lietuvos avialinijos*.
- 1994 11 05 KOP transporto lėktuvas An-26 pirmą kartą gabeno tarptautinėje misijoje dalyvaujančius Lietuvos karius.
- 1994 11 10 Karinės oro pajėgos pradėjo naudoti naują oro erdvės matų sistemą.
- 1995 03 16 Karinėms oro pajėgoms nurodyta panaudojant turimas priemones organizuoti pietvakarinės Lietuvos Respublikos valstybinės sienos oro erdvėje kontrolę ir apsaugą.
- 1995 04 28 Iš KOP karių sudarytas Mobilus radiolokacinis būrys iki liepos 13 d. stebėjo oro erdvę Lazdijų rajone.
- 1995 05 15 Patvirtinti *Valstybinių orlaivių registravimo, registracijos liudijimų ir tinkamumo skraidyti pažymėjimų išdavimo bei Valstybinės aviacijos orlaivių ženklinimo nuostatai*.
- 1995 08 04 Lietuvos Respublikos Vyriausybė pritarė Karinių oro pajėgų parengtai *Oro erdvės kontrolės plėtros ir stiprinimo programai*.
- 1995 08 21 Karinėms oro pajėgoms paskirtos Valstybinei skrydžių valdymo tarnybai priklausiusios radiolokacinės stotys *Koren* ir *P-37*.
- 1995 09 29 Patvirtinti *Karinių oro pajėgų inžinerijos tarnybos nuostatai*.
- 1995 10 10 KOP Pirmosios aviacijos bazės vadas paskirtas Lietuvos kariuomenės Šiaulių apskrities įgulos viršininku.
- 1995 10 13 Karinių oro pajėgų Vadavietėje sumontuota Žvalgybos informacijos apdorojimo ir analizės centro įranga.
- 1995 11 07 Krašto apsaugos ministras pritarė Karinių oro pajėgų įstojimui į Europos aeromedicinos institutą (EURAMI).
- 1995 12 24 KOP Pirmoji aviacijos bazė persikėlė į Zoknių aerodromą Šiauliuose.
- 1995 12 29 Patvirtinti pirmieji KOP Oro erdvės kontrolės bazės, 1997 07 22 pavadintos Radiotechnine baze, 1999 05 13 – Oro erdvės stebėjimo valdyba, 2000 07 20 – Oro erdvės stebėjimo ir kontrolės valdyba, etatai.
- 1996 01 24 Lietuvos Respublikos Vyriausybė pavedė Karinėms oro pajėgoms organizuoti ir vykdyti aviacinius paieškos ir gelbėjimo darbus.
- 1996 03 01 KOP Pirmojoje aviacijos bazėje pradėjo būti paieškos ir gelbėjimo darbams skirtas sraigtasparnis su įgula.

- 1996 03 05 Patvirtinti *Karinių oro pajėgų karo aviacijos skraidymų organizavimo ir vykdymo nuostatai*.
- 1996 03 15 Pradėti koviniai budėjimai Pirmajame (Rokuose, Kauno r.) ir Antrajame (Juodkrantėje, Neringos sav.) radiolokaciniuose postuose.
- 1996 04 18 Į Lietuvą atskraidinti penki Karinėms oro pajėgoms Lenkijos Respublikos dovanoti sraigtasparniai Mi-2.
- 1996 08 19 Patvirtinti *Lietuvos Respublikos karinių aerodromų registracijos ir leidimo jais naudotis nuostatai*.
- 1996 12 04 Iš Lenkijos Respublikos atgabentos Karinėms oro pajėgoms skirtos devynios radiolokacinės stotys (P-18, P-40, *Jawor-2M*, PRV-16).
- 1997 07 15–30 Karinių oro pajėgų sraigtasparnis Mi-8 nuskrido į Islandiją ir dalyvavo ten vykusiame karinėse pratybose.
- 1997 08 11 Karinių oro pajėgų vadas patvirtino *Aviacinio sporto varžybų reaktyviniais lėktuvais nuostatus*.
- 1997 08 28 Kaune, S. Dariaus ir S. Girėno aerodrome surengtas pirmasis Lietuvos akrobatinio skraidymo reaktyviniais lėktuvais (L-39C) čempionatas. Nugalėtoju tapo mjr. J. Marcinkus.
- 1997 09 22 Pradėti nuolatiniai koviniai budėjimai Karinių oro pajėgų Vadavietėje.
- 1997 10 07 Įkurtas Penktasis radiolokacinis postas (Sutkūnuose, Šiaulių r.).
- 1997 12 17 Įkurtas Ketvirtasis radiolokacinis postas (Vidiškėse, Ignalinos r.).
- 1998 03 02 Pradėti koviniai budėjimai Pirmajame paieškos ir gelbėjimo poste (Nemirsetoje, Palangos sav.).
- 1998 04 16 Estijos, Latvijos ir Lietuvos Respublikų Vyriausybės sudarė sutartį dėl Baltijos oro erdvės stebėjimo ir valdymo sistemos (BALTNET) sukūrimo.
- 1998 05 06 Išbandyta Karinių oro pajėgų sraigtasparnio Mi-8T ginkluotė.
- 1998 09 15 Lietuvos Respublikos Vyriausybė patvirtino aštuonių sraigtasparnių Mi-8T techninės būklės atkūrimo programą.
- 1998 10 17 Į Lietuvą iš Čekijos Respublikos atskraidinti Karinėms oro pajėgoms įsigyti du lengvieji atakos lėktuvai L-39ZA.
- 1998 12 02 Barysių aerodromas perduotas Valstybinei nekilnojamojo turto tarnybai.
- 1998 12 30 Lietuvos Respublikos Vyriausybė ir Švedijos kompanija *Swedish Aviation Development AB* (SWEDAVIA) pasirašė konsultacijų teikimo susitarimą dėl integruotos civilinės ir karinės oro eismo vadybos ir oro erdvės stebėjimo sistemos Lietuvos Respublikoje (ATMAS projektas) sukūrimo.
- 1999 01 26 Sudaryta Oro erdvės kontrolės projekto koordinacinė grupė prie KAM, likviduota 2000 11 30.
- 1999 03 10 Įsteigtas Karinių oro pajėgų atminimo medalis.
- 1999 03 18 Lietuvos Respublikos Vyriausybė nutarė perduoti Krašto apsaugos ministerijai aštuonis sraigtasparnius Mi-8T ir įpareigojo pastarąją organizuoti nuolatinį paieškos ir gelbėjimo darbams skirtų sraigtasparnių budėjimą Kauno ir Klaipėdos zonose.

- 1999 03 30 Patvirtinti Lietuvos Respublikos valstybinės aviacijos specialistų licencijavimo nuostatai.
- 1999 04 16 Karinėms oro pajėgoms perduoti du sraigtasparniai Mi-8T.
- 1999 04 30 Karinėms oro pajėgoms perduoti trys sraigtasparniai Mi-8T.
- 1999 05 12 Karinių oro pajėgų lėktuvu L-39ZA apskraidytos mokomosios bombos.
- 1999 12 01 Pradėti koviniai budėjimai Trečiajame, Ketvirtajame ir Penktajame radiolokaciniuose postuose.
- 2000 02 25 Patvirtinti *Karinių oro pajėgų lakūnų, navigatorių ir borto technikų kvalifikacinių kategorijų suteikimo nuostatai*.
- 2000 03 13 Lietuvos Respublikos Vyriausybė įpareigojo akcinę bendrovę *Kauno aviacijos gamykla* perduoti Krašto apsaugos ministerijai dalį nekilnojamo turto, reikalingo Antrojo paieškos ir gelbėjimo darbų posto steigimui.
- 2000 05 16 Karinių oro pajėgų vadu paskirtas plk. Edvardas Mažeikis, vadovavęs iki 2002 06 16.
- 2000 05 26 Patvirtinta *Karinių oro pajėgų specialistų rengimo programa*.
- 2000 06 06 Atidarytas Regioninis oro erdvės stebėjimo koordinavimo centras (Karmėlavoje, Kauno r.).
- 2000 07 03 Pradėti koviniai budėjimai Regioniniame oro erdvės stebėjimo koordinavimo centre.
- 2000 07 13 Įkurtas Karinių oro pajėgų Mokymo centras.
- 2000 08 02 Įkurtas Šeštasis radiolokacinis postas (Gražiškiuose, Vilkaviškio r.).
- 2000 09 01 Įkurtas Karinių oro pajėgų Oro gynybos batalionas.
- 2000 09 07 Patvirtinti *Lietuvos kariuomenės Karinių oro pajėgų nuostatai*.
- 2000 09 21 Iš Švedijos gauta KOP Oro gynybos batalionui skirta ginkluotė – zeniutinės sistemos m/48.
- 2000 10 17 Lietuvos Respublikos Seimas priėmė *Aviacijos įstatymą*.
- 2001 03 08 Įkurtas Lietuvos kariuomenės Skrydžių saugos departamentas.
- 2001 04 04 Karinių oro pajėgų lėktuvas An-26 su įgula išvyko dalyvauti NATO vadovaujamose taikos palaikymo operacijose Kosovo provincijoje bei Bosnijoje ir Hercegovinoje. Misija truko iki 2003 07 03.
- 2001 04 13 Lietuvos Respublikos Vyriausybė patvirtino *Paieškos ir gelbėjimo darbų vykdymo orlaiviais taisykles*.
- 2001 06 08 Kazlų Rūdos aerodromas perduotas Lietuvos didžiojo kunigaikščio Vytenio motorizuotajam pėstininkų batalionui.
- 2001 06 15 Krašto apsaugos ministerija ir Nacionalinis organų transplantacijos biuras sudarė sutartį, kuria KAM įsipareigojo Karinių oro pajėgų sraigtasparniais nemokamai Lietuvos Respublikos teritorijoje gabenti transplantacijai reikalingus donorų audinius bei organus. Ši užduotis vykdyta iki 2011 05 17.
- 2001 06 18–28 KOP Oro gynybos bataliono kariai pirmą kartą dalyvavo kariuomenės pratybose.

- 2001 07 23 KOP lakūnai su lėktuvais L-39ZA Lietuvos Respublikos oro erdvėje pradėjo vykdyti oro policijos funkcijas. Greitojo reagavimo budėjimai vyko iki 2004 07 09.
- 2001 09 02 Patvirtinti *Karo aviacijos skraidymo organizavimo ir skrydžių saugos nuostatai*.
- 2001 10 15 KOP Oro gynybos bataliono būrys pradėjo kovinius budėjimus prie Ignalinos valstybinės atominės elektrinės.
- 2001 11 19 Patvirtintos *Oro gynybos ginkluotės panaudojimo prieš oro taikinius, skrendančius į draudžiamą zoną, taisyklės ir Oro gynybos ginkluotės panaudojimo prieš orlaivius – draudžiamos skrydžiams zonos virš Ignalinos valstybinės atominės elektrinės pažeidėjus – veiklos standartinės procedūros*.
- 2001 12 07 Sudaryta KAM ir Vokietijos EADS Deutschland GmbH firmos sutartis dėl trijų KOP skirtų radarų TRML-3D/32 įsigijimo.
- 2001 12 17 Pradėti koviniai budėjimai Antrajame paieškos ir gelbėjimo poste (Kaune).
- 2002 01 22 Patvirtinta borto numerių Lietuvos kariuomenės karinių oro pajėgų orlaiviams suteikimo tvarka.
- 2002 01 31 Lietuvos Respublikos Vyriausybės Strateginio planavimo komitetas nutarė visą Zoknių aerodromą perduoti Krašto apsaugos ministerijai.
- 2002 04 05 Patvirtinti *Karinių oro pajėgų lakūno, navigatoriaus, borto techniko ir gelbėtojo profesinių ženklų nuostatai*.
- 2002 06 12 Karinės oro pajėgos perėmė du sraigtasparnius Mi-8T.
- 2002 06 17 KOP vado pareigas laikinai vykdyti pradėjo plk. Jonas Patašius.
- 2002 07 06 Oro gynybos batalione tarnybą pradėjo pirmieji KOP privalomosios pradinės karinės tarnybos kariai.
- 2002 08 21 Lietuvos Respublikos Vyriausybė nutarė KOP perduoti sraigtasparnį Mi-8T.
- 2002 09 24 KOP vado pareigas laikinai vykdyti pradėjo plk. Edmundas Adomynas.
- 2002 12 23 Į Karinės oro pajėgas priimta pirmoji moteris – reaktyvinių lėktuvų lakūnė lt. Kristina Bakūnaitė (Aukštuolienė), tarnavusi iki 2005 07 04.
- 2003 02 19 Patvirtintas KOP Oro erdvės stebėjimo ir kontrolės valdybos skiriamasis ženklas.
- 2003 03 26 Karinių oro pajėgų sraigtasparnio Mi-8T katastrofoje žuvo mjr. Alvidas Brazlauskas ir vrs. Edmantas Vizbaras.
- 2003 04 02 KOP Oro gynybos bataliono kariai atliko bandomuosius imitacinius šaudymus iš Antrojo radiolokacinio posto teritorijos į jūrą pabūklais L 70.
- 2003 08 18 Karinių oro pajėgų vadu antrai kadencijai paskirtas plk. Edvardas Mažeikis, vadovavęs iki 2004 09 05.
- 2004 03 29 Zoknių aerodrome pradėjo budėti Estijos, Latvijos ir Lietuvos Respublikų oro erdvėje oro policijos funkcijas vykdančios rotacijos būdu besikeičiančios NATO valstybių pajėgos.
- 2004 04 07 BALNET sistema sujungta su NATO integruota oro erdvės gynybos sistema (NATINADS).

- 2004 06 22 Lietuvos Respublikos Vyriausybė pritarė, kad bankrutavusios UAB *Šiaulių aerouostas* kilnojamąjį ir nekilnojamąjį turtą įsigytų Krašto apsaugos ministerija.
- 2004 07 22 Patvirtintas KOP Oro gynybos bataliono skiriamasis ženklas.
- 2004 08 04–08 Lietuvoje pirmą kartą surengtos tarptautinės karinių oro pajėgų pratybos.
- 2004 08 17 Karinės oro pajėgos pristatė naujai įsigytus trimačius radarus TRML-3D/32.
- 2004 09 06 Karinių oro pajėgų vadu paskirtas plk. Jonas Marcinkus, vadovavęs iki 2005 09 22.
- 2004 10 01 Pradėjo veiklą KOP Ginkluotės ir technikos remonto depas. Sujungus KOP Pirmąją ir Antrąją aviacijos bazines, sudaryta KOP Aviacijos bazė.
- 2004 10 12 Pradėtas kurti Septintasis radiolokacinis postas (Stakliškėse, Prienų r.), likviduotas 2007 05 02.
- 2004 10 28 Lietuvos Respublikos Vyriausybė nutarė, kad Šiaulių (Zoknių) aerodromas yra karinis ir patvirtino jo naudojimo civilių orlaivių skrydžiams taisykles.
- 2004 11 15 Karinių oro pajėgų Oro gynybos batalionui perduotos Norvegijoje įsigytos artimojo nuotolio oro gynybos raketinės sistemos RBS 70, pagamintos Švedijos *Saab Bofors Dynamics AB* firmoje.
- 2004 11 23 Plk. Edvardui Mažeikiui, pirmajam iš atkurtos Lietuvos karo aviacijos lakūnų suteiktas brigados generolo karinis laipsnis.
- 2005 05 26 Lietuvos kariuomenės vadas patvirtino *Atviros oro erdvės sutarties įgyvendinimo tvarkos aprašą*.
- 2005 06 05 Regioniniame oro erdvės stebėjimo koordinavimo centre instaliuota naikintuvų valdymui skirta įranga.
- 2005 06 13 Dviems pirmiesiems KOP Oro erdvės stebėjimo ir kontrolės valdybos karininkams, baigusiems mokslus Norvegijos Magero karinėje bazėje, įteikti naikintuvų kovinio valdymo operatorių diplomai.
- 2005 08 01 Karinėms oro pajėgoms paskirtas pirmasis karo kapelionas kpt. dr. Virginijus Veilentas.
- 2005 09 23 KOP vado pareigas laikinai vykdyti pradėjo plk. lt. Artūras Leita.
- 2005 10 06 KOP Oro gynybos bataliono kariai Latvijoje, Škedės poligone, atliko kovinius šaudymus į oro taikinius iš antžeminės oro gynybos sistemos RBS-70 raketomis Mk-1.
- 2005 10 29 Atidarytas rekonstruotas Zoknių aerodromo atsarginis lėktuvų kilimonusileidimo takas.
- 2005 12 13 Karinės oro pajėgos išleido pirmąjį Lietuvoje aviacijai skirtą kalendorių.
- 2006 01 20 Karinių oro pajėgų vadu paskirtas plk. Artūras Leita, vadovavęs iki 2011 01 10.
- 2006 03 09 Įregistruotas Krašto apsaugos oro erdvės kontrolės sistemos veteranų klubas.

- 2006 05 04–09 Du Karinių oro pajėgų sraigtasparniai, Mi-8MTV-1 Nr. 21 ir Mi-8T Nr. 14, su specialia gaisrų gesinimo įranga *Bambi Bucket* gesino miško gaisrą Smiltynėje.
- 2006 06 23 Lietuvos kariuomenė ir Italijos firma *Alenia Aeronautica* pasirašė sutartį dėl trijų taktinių transporto lėktuvų *C-27J Spartan*, skirtų Karinėms oro pajėgoms įsigijimo.
- 2006 07 13 Nuo Karinių jūrų pajėgų laivo N42 *Jotvingis* atlikti bandomieji šaudymai KOP Oro gynybos bataliono artimo nuotolio raketiniu kompleksu RBS-70.
- 2006 10 12 Estijos, Latvijos ir Lietuvos kariuomenių vadai pasirašė susitarimą dėl bendro oro erdvės valdymo ir pranešimų centro (CRC) steigimo Karmėlavoje.
- 2006 10 26 Po rekonstrukcijos atidarytas pagrindinis Šiaulių karinio aerodromo lėktuvų kilimo-nusileidimo takas.
- 2006 12 21 Į Lietuvą atskraidintas pirmasis Italijoje Karinėms oro pajėgoms įsigytas transporto lėktuvas *C-27J Spartan*, kuriam suteiktas vardas *Gediminas*.
- 2007 01 03 Vilniaus Gedimino technikos universitetas ir Generolo Jono Žemaičio Lietuvos karo akademija pasirašė bendradarbiavimo sutartį dėl aviacijos specialistų Lietuvos kariuomenei ruošimo.
- 2007 01 10 Regioninio oro erdvės stebėjimo centro ir Oro pajėgų mobilumo valdymo vieneto pagrindu Karmėlavoje įsteigtas Bendras valdymo ir pranešimų centras.
- 2007 04 06 Oro gynybos batalionas surengė pirmąsias kovinio šaudymo kompleksais RBS-70 pratybas Juodkrantėje.
- 2007 06 11 Pirmasis radiolokacinis postas perkeltas iš Rokų (Kauno r.) į Stakliškes (Prienu r.).
- 2007 11 23 Plk. Artūriui Leitai, pirmajam iš Lietuvos KOP vadų, suteiktas laikinasis brigados generolo karinis laipsnis.
- 2008 04 07 KOP Mokymo centro Oro pajėgų štabo karininkų kursai perkelti į Generolo Jono Žemaičio Lietuvos karo akademiją.
- 2008 09 15 Baigtas Oro gynybos bataliono perdislokavimas į Radviliškį.
- 2008 09 24 Lietuvos kariuomenės Skrydžių saugos departamentas priskirtas Lietuvos kariuomenės kanceliarijai.
- 2008 12 06 Į Lietuvą atskraidintas antrasis Italijoje Karinėms oro pajėgoms pagamintas transporto lėktuvas *C-27J Spartan*, kuriam suteiktas vardas *Algirdas*.
- 2009 01 01 Motorizuotos pėstininkų brigados *Geležinis Vilkas* Oro gynybos baterija perkelta į KOP Oro gynybos batalioną.
- 2009 03 30 Įkurtas Oro erdvės stebėjimo ir kontrolės valdybos karininkų klubas.
- 2009 06 07–12 Oro gynybos bataliono Oro gynybos baterija surengė pirmąsias kovinio šaudymo pratybas iš zenitinio raketinio komplekso *Stinger* sistemos į raketas.
- 2009 06 23 Tarnybą baigė pakutinieji KOP privalomosios pradinės karinės tarnybos kariai.



- 2009 10 01 KOP perėmė KASP Aviacijos rinktinės teises, pareigas bei turtą.
- 2009 10 12 Į Lietuvą atskraidintas trečiasis Italijoje Karinėms oro pajėgoms pagamintas transporto lėktuvas C-27J *Spartan*, kuriam suteiktas vardas *Vytautas*.
- 2009 12 06 Į Šiaulių karinį aerodromą iš Afganistano pirmąjį Lietuvos kariuomenės krovinį atgabeno Lietuvos su kitomis NATO sąjungininkėmis išsigytas sunkusis transporto lėktuvas C-17 *Globamaster III*.
- 2010 07 07–30 Pirmą kartą KOP daliniuose Ginkluotės ir technikos remonto depe bei Aviacijos bazėje praktiką atliko keturi Generolo Jono Žemaičio Lietuvos karo akademijos kariūnai.
- 2010 07 12 Patvirtinta KOP Oro gynybos bataliono kovinė vėliava.
- 2010 08 28 KOP Oro gynybos batalionui įteikta kovinė vėliava.
- 2011 01 01 Atkurta KOP Inžinerinė tarnyba.
- 2011 01 10 KOP vado pareigas laikinai vykdyti pradėjo plk. Antanas Jucius.
- 2011 02 09 Į Afganistaną išvyko pirmoji LK KOP Oro pajėgų mokymo grupė, vadovaujama plk. lt. Dainiaus Guzo.
- 2011 05 10 KOP vadu trečią kartą paskirtas brg. gen. Edvardas Mažeikis.
- 2011 06 22 Vilniaus Gedimino technikos universiteto Antano Gustaičio aviacijos institute aviacijos specialybių studijas baigė pirmieji keturi Generolo Jono Žemaičio Lietuvos karo akademijos kariūnai, studijavę pagal bendradarbiavimo sutartį dėl specialistų Lietuvos kariuomenei ruošimo.
- 2011 07 07 Pirmą kartą Lietuvoje dvi aukštosios mokyklos, Generolo Jono Žemaičio Lietuvos karo akademija ir Vilniaus Gedimino technikos universitetas, pasirašė Jungtinių studijų programų vykdymo sutartį, kuria remiantis bus rengiami aukščiausios kvalifikacijos aviacijos specialistai Lietuvos kariuomenei.
- 2011 10 12 Patvirtintas KOP rezervo parengimo planas.

### **Lietuvos kariuomenės Karinių oro pajėgų atmintinos dienos:**

- Kovo 12 d. – Lietuvos karo aviacijos diena
- Balandžio 27 d. – KOP Oro erdvės stebėjimo ir kontrolės valdybos diena
- Birželio 12 d. – KOP Aviacijos bazės diena
- Birželio 18 d. – Karinių oro pajėgų diena
- Rugpjūčio 19 d. – Buvusios KOP Antrosios aviacijos bazės diena
- Rugsėjo 1 d. – KOP Oro gynybos bataliono diena.

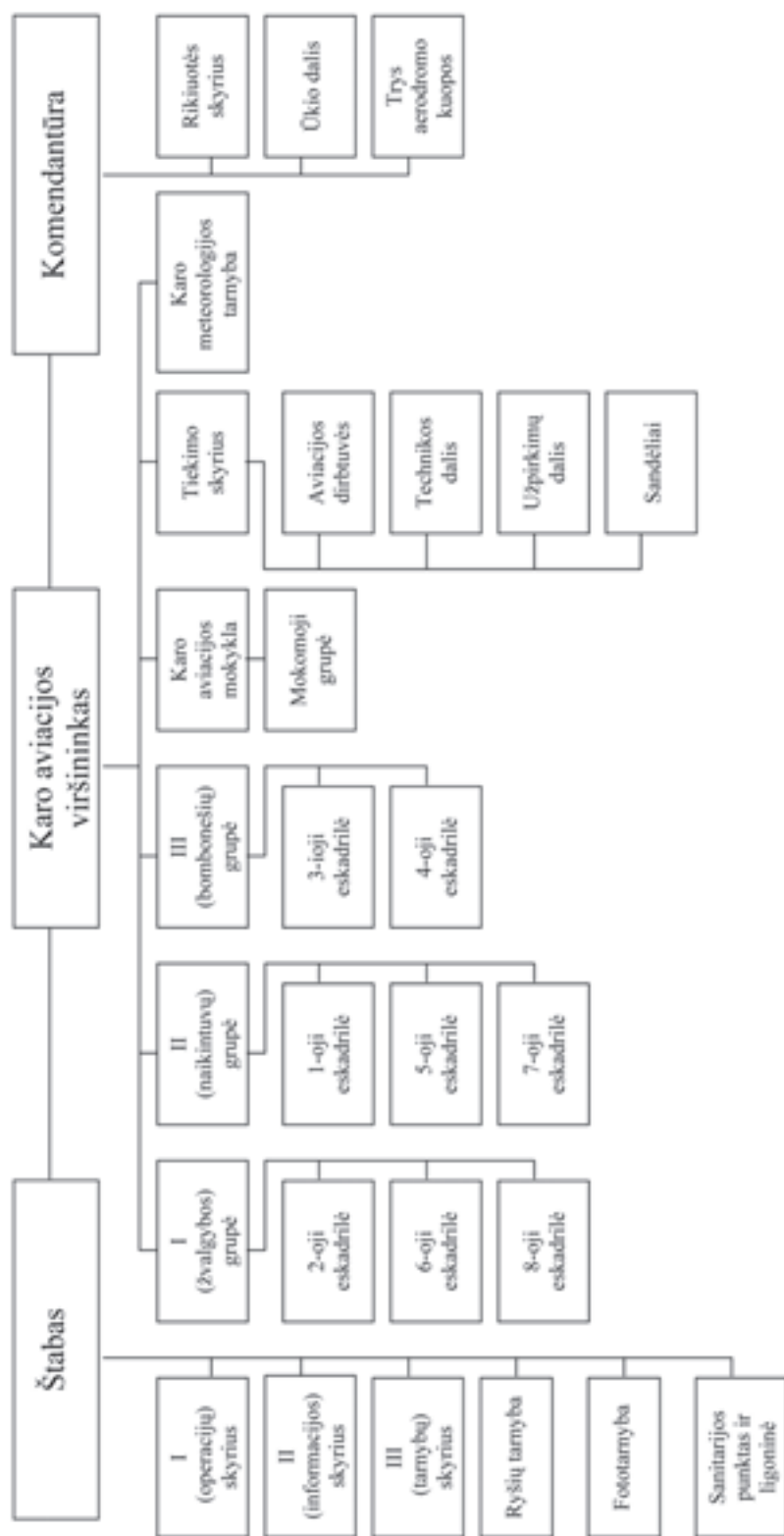

Lietuvos karo aviacijos struktūra  
1940 m. birželio 15 d.  
1 schema

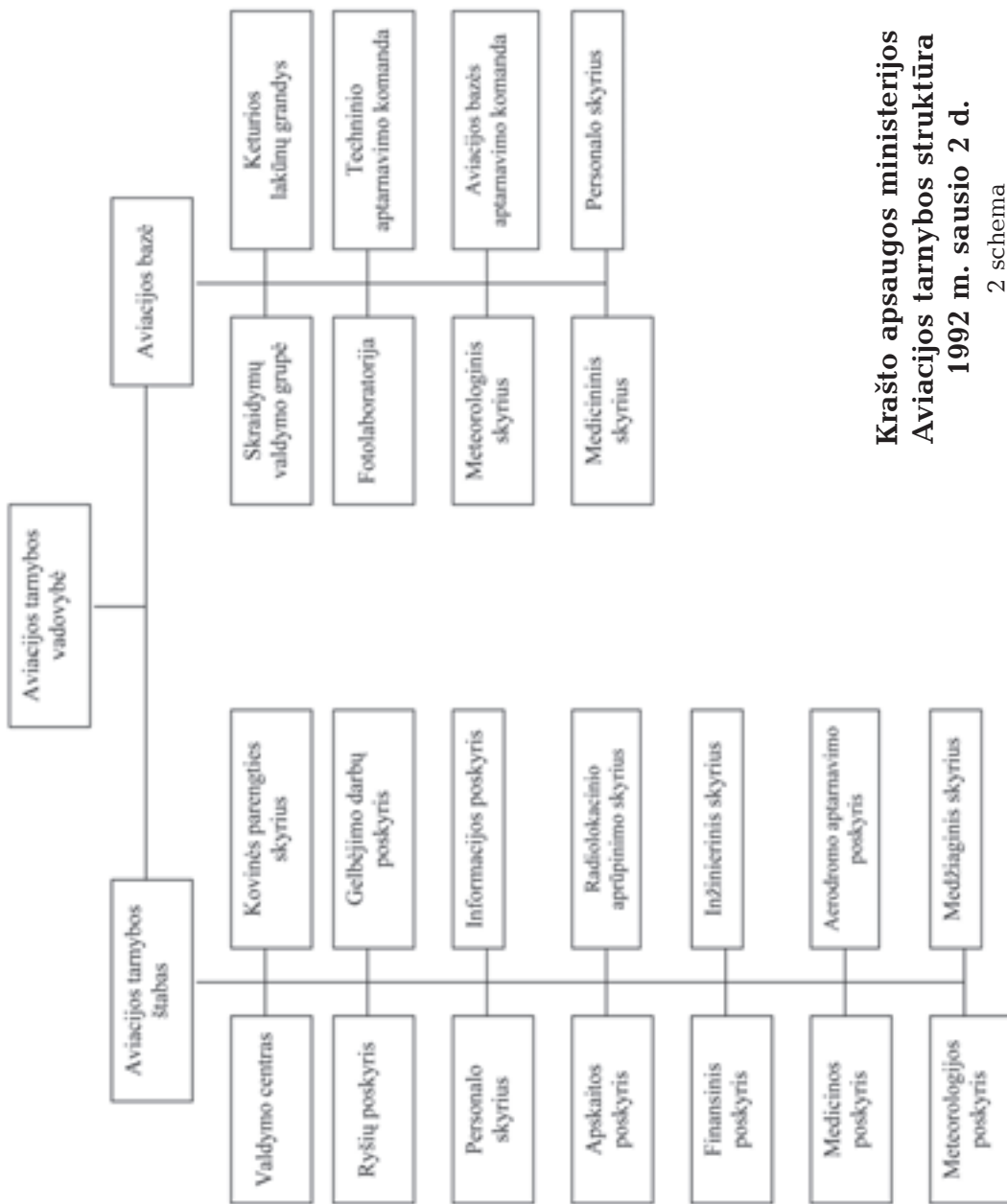

**Krašto apsaugos ministerijos  
Aviacijos tarnybos struktūra  
1992 m. sausio 2 d.**

2 schema

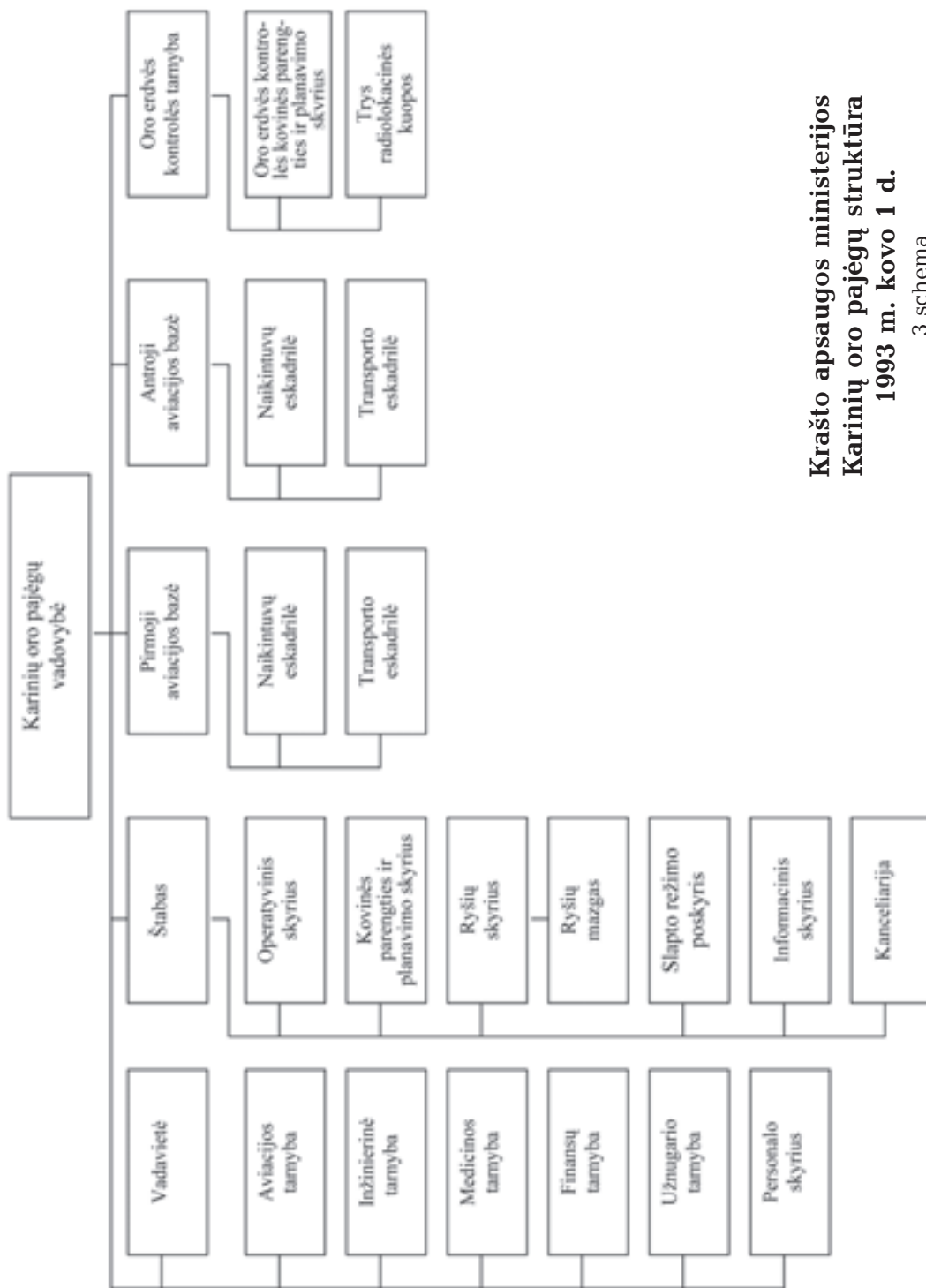

**Krašto apsaugos ministerijos  
Karinių oro pajėgų struktūra  
1993 m. kovo 1 d.**

3 schema

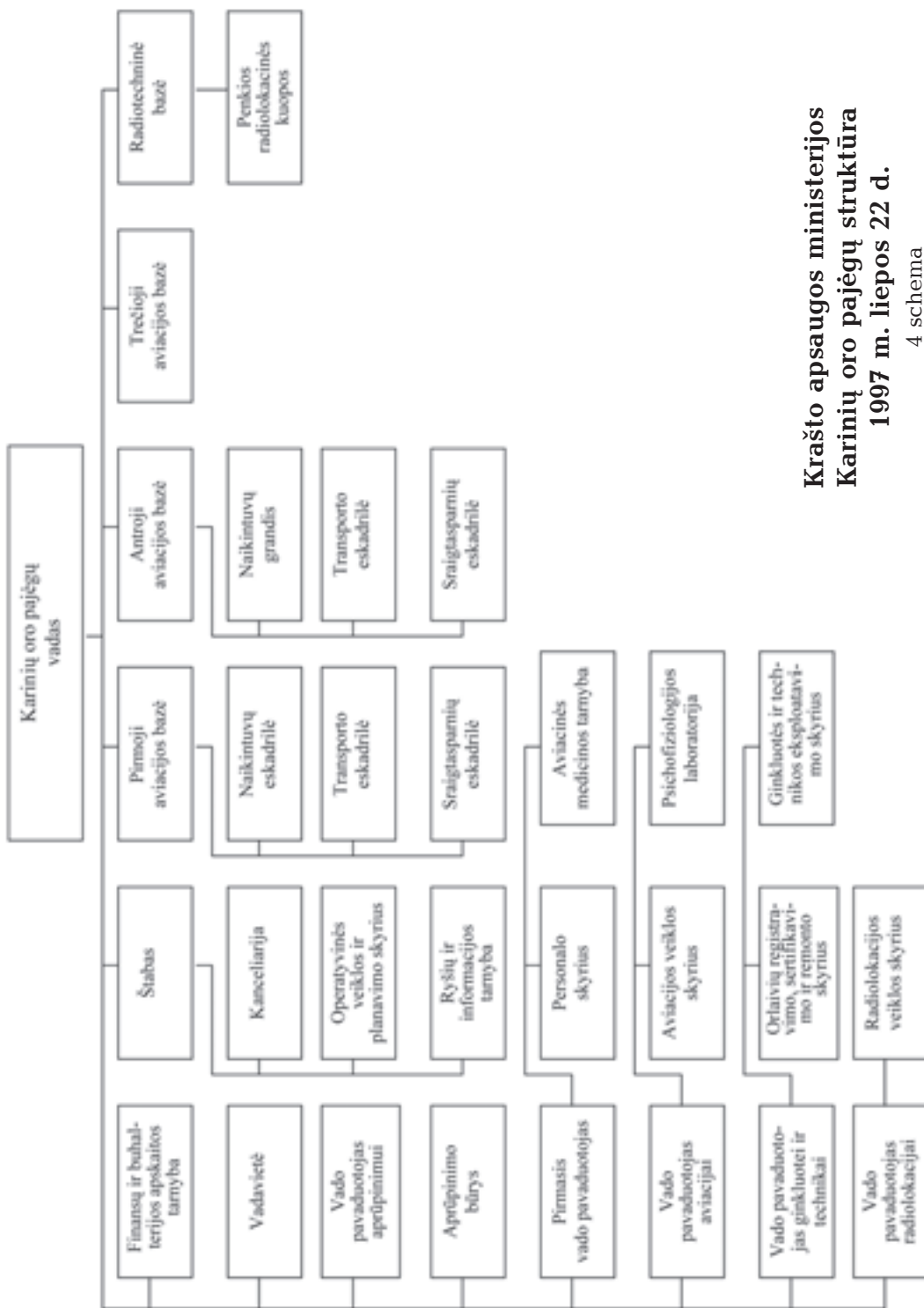

**Krašto apsaugos ministerijos  
Karinių oro pajėgų struktūra  
1997 m. liepos 22 d.**

4 schema

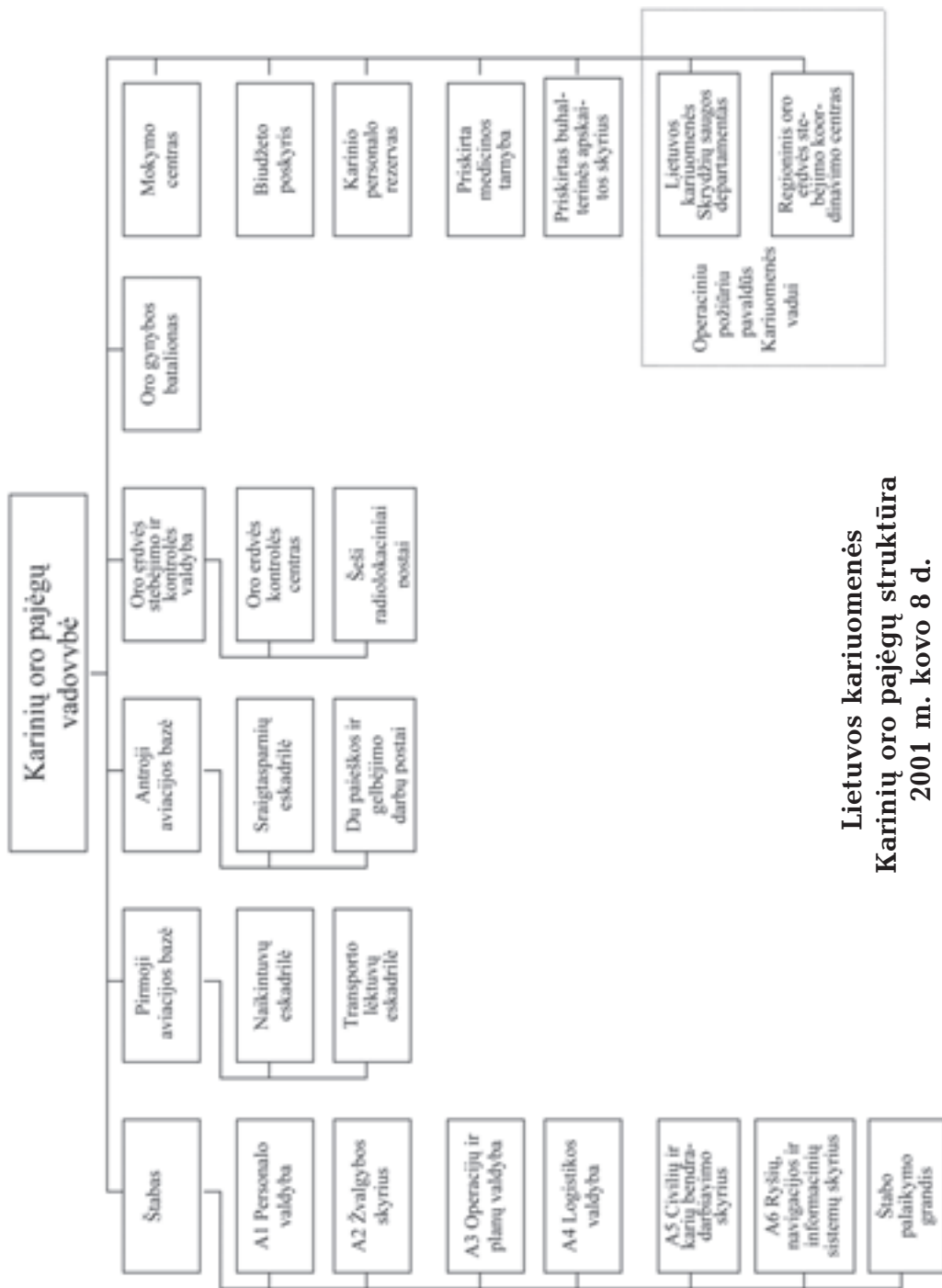

**Lietuvos kariuomenės  
Karinių oro pajėgų struktūra  
2001 m. kovo 8 d.**

5 schema

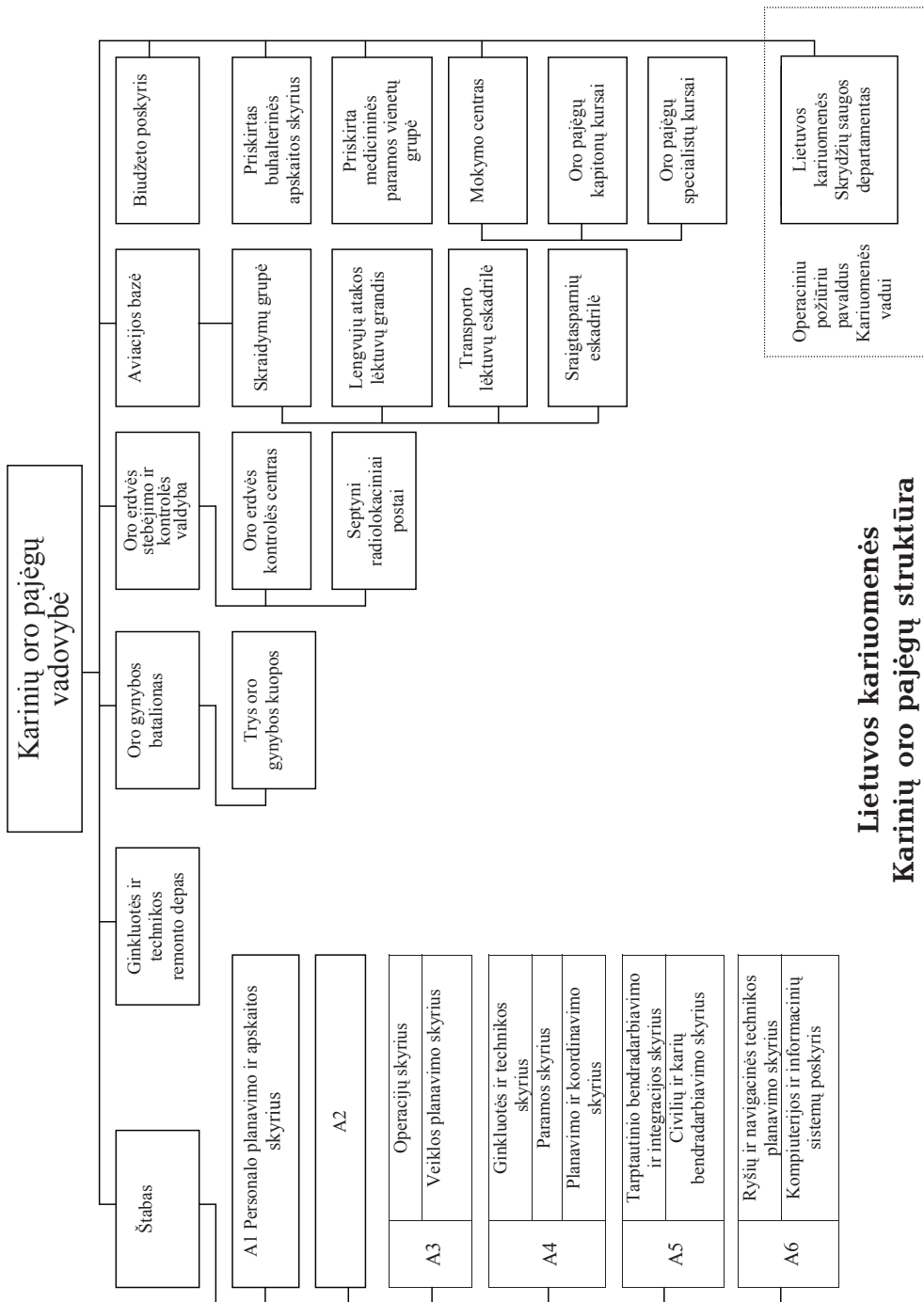

**Lietuvos kariuomenės  
Karinių oro pajėgų struktūra  
2006 m. vasario 2 d.**

6 schema

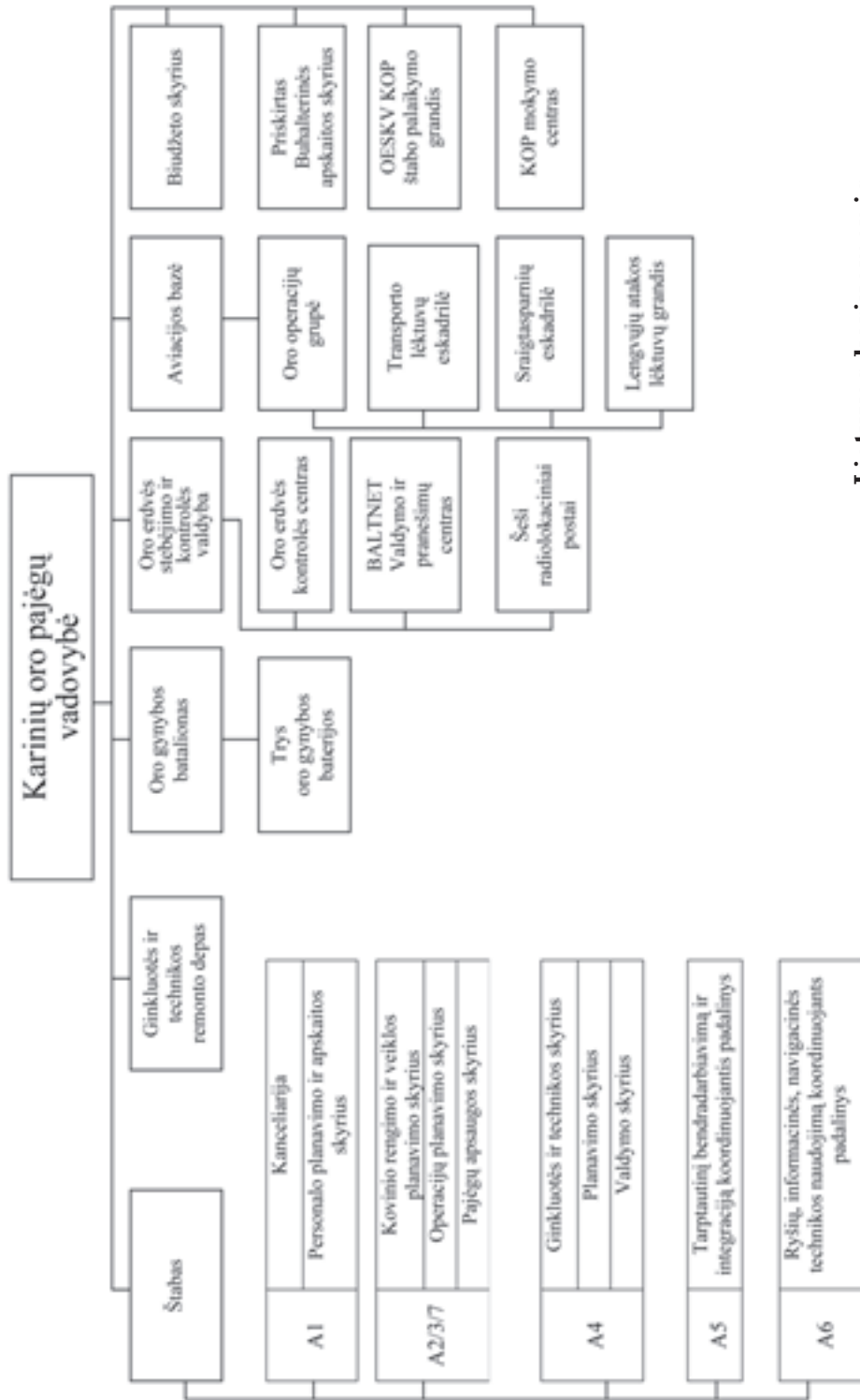

**Lietuvos kariuomenės  
Karinių oro pajėgų struktūra  
2009 m. liepos 23 d.**

7 schema



**1932–1940 m. Lietuvos karo aviacijos garbės ženklų *Plieno Sparnai*  
apdovanotieji asmenys**

1 lentelė

Eil. Nr.	Vardas, pavardė	Karinis laipsnis	Valstybė	Prot. Nr.	Apdovanojimo data
1	2	3	4	5	6
1	Antanas Gustaitis	pulkininkas leitenantas	Lietuva	1	1932-09-01
2	Vytautas Jablonskis	majoras	Lietuva	1	1932-09-01
3	Leonardas Peseckas	majoras	Lietuva	1	1932-09-01
4	Antanas Stašaitis	majoras	Lietuva	1	1932-09-01
5	Vsevolodas Valdemaras Šenbergas	majoras	Lietuva	1	1932-09-01
6	Jonas Adomaitis	kapitonas	Lietuva	2	1932-12-31
7	Antanas Damijonaitis	kapitonas	Lietuva	2	1932-12-31
8	Jeronimas Garolis	majoras	Lietuva	2	1932-12-31
9	Antanas Gavelis	majoras	Lietuva	2	1932-12-31
10	Gregorius Radvenis (Heidrikis)	jaunesnysis leitenantas	Lietuva	2	1932-12-31
11	Stasys Jakštys	kapitonas	Lietuva	2	1932-12-31
12	Česlovas Januškevičius	majoras	Lietuva	2	1932-12-31
13	Eugenijus Kraucevičius	kapitonas	Lietuva	2	1932-12-31
14	Antanas Mačiuika	majoras	Lietuva	2	1932-12-31
15	Klemas Martinkus	kapitonas	Lietuva	2	1932-12-31
16	Jonas Mikėnas	leitenantas	Lietuva	2	1932-12-31
17	Vladas Morkus	kapitonas	Lietuva	2	1932-12-31
18	Antanas Motuzas	kapitonas	Lietuva	2	1932-12-31
19	Juozas Namikas	kapitonas	Lietuva	2	1932-12-31
20	Jonas Pyragius	majoras	Lietuva	2	1932-12-31
21	Viktoras Reimontas	majoras	Lietuva	2	1932-12-31
22	Ignas Šešplaukis	kapitonas	Lietuva	2	1932-12-31
23	Jonas Špokevičius	majoras	Lietuva	2	1932-12-31
24	Vincas Švitris	majoras	Lietuva	2	1932-12-31
25	Feliksas Tiškus (Tyškus)	kapitonas	Lietuva	2	1932-12-31
26	Jurgis Tumavičius	kapitonas	Lietuva	2	1932-12-31
27	Antanas Ulpa	kapitonas	Lietuva	2	1932-12-31
28	Vitalis Milevičius	kapitonas	Lietuva	3	1933-07-20
29	Vytautas Čemarka	kapitonas	Lietuva	4	1933-12-30
30	Narcizas Tautvilas (Ferensas)	kapitonas	Lietuva	4	1933-12-30
31	Juozas Jankauskas	kapitonas	Lietuva	4	1933-12-30
32	Leonas Taunys	kapitonas	Lietuva	4	1933-12-30

33	Martinš Alksnis	puskarininkis	Latvija	4	1933-12-30
34	Jezups Baško	pulkininkas	Latvija	4	1933-12-30
35	Janis Indans	pulkininkas leitenantas	Latvija	4	1933-12-30
36	Valdemars Jakubovs	pulkininkas leitenantas	Latvija	4	1933-12-30
37	Eduard Kaneps	kapitonas	Latvija	4	1933-12-30
38	Vladimirs Korobovskis	pulkininkas leitenantas	Latvija	4	1933-12-30
39	Viktors Lininš	vyresnysis leitenantas	Latvija	4	1933-12-30
40	Janis Mellups	vyresnysis leitenantas	Latvija	4	1933-12-30
41	Vilis Munters	kapitonas	Latvija	4	1933-12-30
42	Arvids Skurbe	pulkininkas	Latvija	4	1933-12-30
43	Peteris Vagrods	vyresnysis leitenantas	Latvija	4	1933-12-30
44	Stasys Pundzevičius	gen. štabo pulkininkas	Lietuva	5	1934-07-20
45	Jonas Liorentas	kapitonas	Lietuva	6	1934-07-20
46	Giovanni Teucci	majoras	Italija	7	1934-08-19
47	Paul Arrachart	kapitonas	Prancūzija	8	1934-10-27
48	Challe	kapitonas	Prancūzija	8	1934-10-27
49	Dalaitre	komandoras	Prancūzija	8	1934-10-27
50	De Goys	generolas	Prancūzija	8	1934-10-27
51	Dieudonne Costes	kapitonas	Prancūzija	8	1934-10-27
52	Andre Lucien Girier	pulkininkas leitenantas	Prancūzija	8	1934-10-27
53	Pelletier d'Oisy	komandoras	Prancūzija	8	1934-10-27
54	Rignol	pulkininkas leitenantas	Prancūzija	8	1934-10-27
55	Hendrich Barta		Čekoslovakija	9	1934-10-27
56	Fuksa	vyresnysis leitenantas	Čekoslovakija	9	1934-10-27
57	Ladislavs Kallus	štabskapitonas	Čekoslovakija	9	1934-10-27
58	Karl Navratil	majoras	Čekoslovakija	9	1934-10-27
59	Alois Vicherek	pulkininkas leitenantas	Čekoslovakija	9	1934-10-27
60	Juozas Česonis	kapitonas	Lietuva	10	1934-12-30
61	Vytautas Gricevičius	majoras	Lietuva	10	1934-12-30
62	Mykolas Leonaitis (Leončikas)	kapitonas	Lietuva	10	1934-12-30
63	Jurgis Kovas (Kopukovas)	kapitonas	Lietuva	11	1935-07-20
64	Alberts Balodis	kapitonas leitenantas	Latvija	12	1935-07-20
65	Eduards Balodis	kapitonas	Latvija	12	1935-07-20
66	Janis Jere	kapitonas	Latvija	12	1935-07-20
67	Rudolfs Kandis	kapitonas	Latvija	12	1935-07-20
68	Janis Reinholds Maisinš	puskarininkis	Latvija	12	1935-07-20
69	Aleksandrs Tomass	viršila	Latvija	12	1935-07-20
70	Karlis Veikinš	puskarininkis	Latvija	12	1935-07-20

71	Eduards Veinbergs	kapitonas	Latvija	12	1935-07-20
72	Feliksas Vaitkus	leitenantas	JAV	13	1935-10-11
73	Antanas Kutka	kapitonas	Lietuva	14	1935-12-31
74	Kazys Šimkus	kapitonas	Lietuva	14	1935-12-31
75	Antanas Smetona		Lietuva	15	1936-05-24
76	Balys Brazys (Brazauskas)	kapitonas	Lietuva	16	1936-12-30
77	Vytautas Digrys	leitenantas	Lietuva	16	1936-12-30
78	Jurgis Draugelis	leitenantas	Lietuva	16	1936-12-30
79	Motiejus Garunkštis	viršila	Lietuva	16	1936-12-30
80	Petras Kreivys	viršila	Lietuva	16	1936-12-30
81	Leonas Lendraitis	jaunesnysis leitenantas	Lietuva	16	1936-12-30
82	Aleksas Mariūnas (Mejeris)	leitenantas	Lietuva	16	1936-12-30
83	Kazys Mintautas (Blusis)	kapitonas	Lietuva	16	1936-12-30
84	Aleksas Vachauzas	viršila	Lietuva	16	1936-12-30
85	Vytautas Varanavičius	kapitonas	Lietuva	16	1936-12-30
86	Antanas Kalniūnas (Zagurskis)	majoras	Lietuva	16	1936-12-30
87	Juozas Jasys (Jasevičius)	viršila	Lietuva	17	1937-07-20
88	Kazys Mikolajūnas	pulkininkas leitenantas	Lietuva	17	1937-07-20
89	Adolfas Mitalas	majoras	Lietuva	17	1937-07-20
90	Aleksandrs Argalis	pulkininkas leitenantas	Latvija	19	1937-12-28
91	Viktors Eglitis	kapitonas	Latvija	19	1937-12-28
92	Karlis Skribo	pulkininkas leitenantas	Latvija	19	1937-12-28
93	Juozas Andriušis	leitenantas	Lietuva	20	1937-12-30
94	Petras Lapienis	kapitonas	Lietuva	20	1937-12-30
95	Pranas Hiksa	ats. kapitonas	Lietuva	21	1938-07-25
96	Juozas Šarauskas	gen. štabo pulkininkas	Lietuva	22	1938-12-30
97	Juozas Vaičius	majoras	Lietuva	22	1938-12-30
98	Romualdas Marcinkus	kapitonas	Lietuva	23	1939-09-07
99	Bronius Vaivada	majoras	Lietuva	23	1939-09-07
100	Petras Masys	majoras	Lietuva	23	1939-09-07
101	Juozas Rapšys	gen. štabo pulkininkas	Lietuva	24	1939-09-07
102	Kostas Biknius	kapitonas	Lietuva	26	1939-12-30
103	Juozas Nausėda	kapitonas	Lietuva	26	1939-12-30
104	Alfonsas Svilas	majoras	Lietuva	27	1940-08-14
105	Norbertas Adomkaitis (Adomkevičius)	kapitonas	Lietuva	29	1940-08-28
106	Bronius Armonas	kapitonas	Lietuva	29	1940-08-28
107	Alfonsas Aušrūnas (Kvedaravičius)	kapitonas	Lietuva	29	1940-08-28

108	Albinas Bulvičius	kapitonas	Lietuva	29	1940-08-28
109	Balys Dabušis	viršila	Lietuva	29	1940-08-28
110	Jonas Grincius	kapitonas	Lietuva	29	1940-08-28
111	Stasys Jasiunskas	kapitonas	Lietuva	29	1940-08-28
112	Vincas Karalius	kapitonas	Lietuva	29	1940-08-28
113	Jonas Kazokaitis	kapitonas	Lietuva	29	1940-08-28
114	Pranas Kuosaitis	vyr. puskarininkis	Lietuva	29	1940-08-28
115	Bronius Kuzma (Kuzmickas)	kapitonas	Lietuva	29	1940-08-28
116	Stasys Lapėnas (Lapinskas)	viršila	Lietuva	29	1940-08-28
117	Konstantinas Liuberskis	viršila	Lietuva	29	1940-08-28
118	Mykolas Mačiokas	pulkininkas leitenantas	Lietuva	29	1940-08-28
119	Romanas Mažonas	viršila	Lietuva	29	1940-08-28
120	Vilius Mikolaitis (Mikalauskas)	puskarininkis	Lietuva	29	1940-08-28
121	Vladas Murmulaitis	viršila	Lietuva	29	1940-08-28
122	Alfonsas Pupelis	kapitonas	Lietuva	29	1940-08-28
123	Kazys Rimas	kapitonas	Lietuva	29	1940-08-28
124	Juozas Seliokas	kapitonas	Lietuva	29	1940-08-28
125	Andrius Staugaitis	kapitonas	Lietuva	29	1940-08-28
126	Vaitiekus Steponkus (Steponkevičius)	kapitonas	Lietuva	29	1940-08-28
127	Vladas Šlikas	kapitonas	Lietuva	29	1940-08-28
128	Albinas Tindžiulis	kapitonas	Lietuva	29	1940-08-28
129	Juozas Vaičeliūnas	kapitonas	Lietuva	29	1940-08-28
130	Petras Vedeika	kapitonas	Lietuva	29	1940-08-28
131	Povilas Vintis	puskarininkis	Lietuva	29	1940-08-28
132	Liudas Zibavičius	majoras	Lietuva	29	1940-08-28
133	Viktoras Zizas	puskarininkis	Lietuva	29	1940-08-28
134	Juozas Žilys	kapitonas	Lietuva	29	1940-08-28
135	Vytautas Žižys	kapitonas	Lietuva	29	1940-08-28
136	Vaclovas Žukas	kapitonas	Lietuva	29	1940-08-28

**1994–2011 m. LK Karinių oro pajėgų karo lakūnų garbės ženklų  
Plieno Sparnai apdovantieji asmenys**

2 lentelė

Eil. Nr.	Vardas, pavardė	Karinis laipsnis	Ženklo Nr.	Įsakymo data ir Nr.
1	2	3	4	5
1	Zenonas Vegelevičius	pulkininkas	101	1995-10-06/202*
2	Stasys Murza	pulkininkas	102	1995-03-07/67
3	Jiri Nekvasil (Čekija)	brigados generolas	103	1997-02-14/32
4	Edvardas Mažeikis	pulkininkas leitenantas	104	1999-03-10/35
5	Artūras Kaminskas	pulkininkas leitenantas	105	1999-03-10/36
6	Kurt Ebbe Rosgaard (Danija)	generolas majoras	106	1999-09-02/159
7	Viktoras Ašmenskas	dim. leitenantas	107	2002-02-15/51
8	Artūras Leita	pulkininkas leitenantas	108	2004-06-03/V-197
9	Kazimieras Maskoliūnas	majoras	109	2004-06-03/V-197
10	Algirdas Jakimavičius	majoras	110	2004-06-03/V-197
11	Teo Krüüner (Estija)	generolas majoras	118	2004-07-21/V-250
12	Eugenijus Raubickas	laik. plk. leitenantas	111	2004-08-03/V-270
13	Donatas Skučas	ats. plk. leitenantas	113	2005-06-16/V-237
14	Gintautas Griauzdė	kapitonas	114	2006-11-21/V-458
15	Jurijus Jakšys	majoras	115	2006-11-21/V-458
16	Tadas Juozapavičius	ats. majoras	116	2006-11-21/V-458
17	Virginijus Steponavičius	pulkininkas leitenantas	117	2007-02-26/V-88
18	Algirdas Kudžmaitis	majoras	119	2007-06-22/V-224
19	Sergej Parchomenko	majoras	120	2007-06-22/V-224
20	Vincas Chrapačas	majoras	121	2007-06-22/V-224
21	Vidmantas Raklevičius	pulkininkas leitenantas	122	2007-10-17/V-362
22	Audronis Navickas	pulkininkas leitenantas	123	2007-10-17/V-362
23	Tomas Germanavičius	majoras	124	2007-10-17/V-362
24	Jonas Devindoris	kapitonas	125	2007-10-17/V-362
25	Dainius Kulbis	puskarininkis	126	2007-10-17/V-362
26	Raimundas Matulis	pulkininkas leitenantas	127	2007-11-14/V-394
27	Sergejus Bogačiovas	majoras	128	2008-06-18/V-189
28	Vilius Jurgelevičius	majoras	129	2008-06-18/V-189
29	Viktoras Krivobokas	majoras	130	2008-06-18/V-189
30	Nedas Fediakinas	majoras	131	2008-06-18/V-189

31	Romanas Azarevičius	kapitonas	132	2008-06-18/V-189
32	Eugenijus Daujotis	puskarininkis	133	2008-06-18/V-189
33	Oleg Pedaš	puskarininkis	134	2008-06-18/V-189
34	Devis Martusevičius	pulkininkas leitenantas	135	2008-11-21/V-379
35	Valdas Tutkus	generolas leitenantas	136	2009-06-11/V-180
36	Sigitas Gudeika	pulkininkas leitenantas	137	2011-05-20/V-147
37	Arkadijus Koliashnikovas	majoras	138	2011-06-29/V-183

\* Paskelbta kariuomenės vado įsakymu apie 1994-01-05 Garbės ženkle tarybos posėdyje skirtą apdovanojimą.

## Asmenys, kuriems 1994–2009 m. suteiktas Orlaivio vado ženklas

3 lentelė

Eil. Nr.	Vardas, pavardė	Karinis laipsnis	Pareigos	Įsakymo data ir Nr.
1	2	3	4	5
1	Zenonas VEGELEVIČIUS	plk.	KOP vadas	1994-06-17/138
2	Stasys MURZA	plk.	KOP vado pavaduotojas	1994-06-17/138
3	Juozas RUTKEVIČIUS	plk. ltn.	KOP vado pav., AT viršininkas	1994-06-17/138
4	Edvardas MAŽEIKIS	mjr.	Kovinio parengimo sk. viršininkas	1994-06-17/138
5	Jonas MARCINKUS	kpt.	I AB vadas	1994-06-17/138
6	Algis ARLAUSKAS	kpt.	II AB vadas	1994-06-17/138
7	Povilas NOREIKA	kpt.	Vyr. lakūnas – inspektorius	1994-06-17/138
8	Tadas JUOZAPAVIČIUS	vyr. ltn.	Vyresn. lakūnas-inspektorius	1994-06-17/138
9	Kazimieras NOREIKA	vyr. ltn.	Gelbėjimo darbų posk. vyresn. inž.	1994-06-17/138
10	Artūras KAMINSKAS	mjr.	I AB vado pavaduotojas	1994-06-17/138
11	Bronislovas ZARONSKIS	vyr. ltn.	II AB štabo viršininkas	1994-06-17/138
12	Jonas NOREIKA	mjr.	Naikintuvų eskadrilės šturmanas	1994-06-17/138
13	Kazimieras ŠALČIUS	vyr. ltn.	Transporto eskadrilės grandies vadas	1994-06-17/138
14	Eugenijus KARPAS	kpt.	Naikintuvų eskadrilės vado pav.	1994-06-17/138
15	Rimas AKSOMAITIS	kpt.	Transporto eskadrilės grandies vadas	1994-06-17/138
16	Sergejus PARCHOMENKO	vyr. ltn.	Transporto eskadrilės vado pav.	1994-06-17/138
17	Artūras BALYNAS	vyr. ltn.	Naikintuvų eskadrilės vado pav.	1994-06-17/138
18	Petras VASILIŪNAS	vyr. ltn.	Transporto esk. lakūnas-šturmanas	1994-06-17/138
19	Devis MARTUSEVIČIUS	vyr. ltn.	Naikintuvų eskadrilės grandies vadas	1994-06-17/138
20	Artūras LEITA	ltn.	Transporto eskadrilės vyr. lakūnas	1994-06-17/138
21	Viktoras KRIVOBOKAS	ltn.	Naikintuvų eskadrilės šturmanas	1994-06-17/138
22	Ridas PETRAUSKAS	j. ltn.	Naikintuvų eskadrilės lakūnas	1994-06-17/138
23	Ričardas MUTERLEVIČIUS	ltn.	Naikintuvų eskadrilės vyr. lakūnas	1994-06-17/138
24	Vladas ŽIŽYS	vyr. ltn.	Transporto eskadrilės grandies vadas	1994-06-17/138
25	Romanas AZAREVIČIUS	j. ltn.	Transporto esk. lakūnas-šturmanas	1994-06-17/138

26	Liudvikas JASINSKAS	vyr. ltn.	Transporto esk. lakūnas- šturmanas	1994-06-17/138
27	Vidmantas RAKLEVIČIUS	vyr. ltn.	Vyresn. lakūnas-instruktorius	1994-06-17/138
28	Virginijus STEPONAVIČIUS	vyr. ltn.	Vyresn. lakūnas-instruktorius	1994-06-17/138
29	Alvydas TRASAUSKAS	vyr. ltn.	Transporto eskadrilės vyr. lakūnas	1994-06-17/138
30	Algirdas KUDŽMAITIS	vyr. ltn.	Naikintuvų eskadrilės grandies vadas	1994-06-17/138
31	Gintautas SLOVIKAS	j. ltn.	Transporto eskadrilės grandies vadas	1994-06-17/138
32	Vilius JURGELEVIČIUS	vyr. ltn.	Transporto eskadrilės grandies vadas	1994-06-17/138
33	Kazimieras MASKOLIŪNAS		Transporto eskadrilės grandies vadas	1994-06-17/138
34	Gintautas JANČIULIS	vyr. ltn.	Transporto eskadrilės vyr. lakūnas	1994-06-17/138
35	Arūnas JURGAITIS	j. ltn.	Transporto eskadrilės vyr. lakūnas	1994-06-17/138
36	Juozas BALTŪSIS	vyr. ltn.	Transporto eskadrilės vyr. lakūnas	1994-06-17/138
37	Jonas DEVINDORIS	j. ltn.	Transporto eskadrilės vyr. lakūnas	1994-06-17/138
38	Sergejus CHOCHLOVAS	kpt.	Naikintuvų eskadrilės vyr. lakūnas	1994-06-17/138
39	Gintautas FILONOVAS		Naikintuvų eskadrilės vyr. lakūnas	1994-06-17/138
40	Sergejus BUITVIDAS		Naikintuvų eskadrilės vyr. lakūnas	1994-06-17/138
41	Giedrius JASAITIS		Transporto eskadrilės vyr. lakūnas	1994-06-17/138
42	Sergejus BOGAČIOVAS	kpt.	Transporto eskadrilės grandies vadas	1994-11-15/285
43	Dainius GUZAS	kpt.	Sraigtašparnių eskadrilės lakūnas	1995-10-02/275
44	Valerijus PETKEVIČIUS	ltn.	Sraigtašparnių eskadrilės lakūnas	1997-11-28/283
45	Jurijus JAKŠYS	vyr. ltn.	II AB Transporto esk. grandies vadas	1997-12-19/298
46	Nedas FEDIAKINAS	mjr.	Transporto lėktuvų grandies vadas	2005-02-07/V-45
47	Vytautas POŽĖLA	kpt.	Lengvųjų atakos lėktuvų vyr. lakūnas	2005-02-07/V-45
48	Marius MATULAITIS	kpt.	Lengvųjų atakos lėktuvų vyr. lakūnas	2005-02-07/V-45



49	Rimantas IMBRASAS	kpt.	Transporto lėktuvų vyr. lakūnas	2005-02-07/V-45
50	Gintautas GRIAUZDĖ	kpt.	Sraigatasparnių eskadrilės vado pav.	2005-02-07/V-45
51	Rimantas LIDĖ	kpt.	Sraigatasparnių grandies vadas	2005-02-07/V-45
52	Robertas KVEDARAS	kpt.	Sraigatasparnių grandies vadas	2005-02-07/V-45
53	Raimondas RABAČIAUSKAS	kpt.	Sraigatasparnių vyr. lakūnas	2005-02-07/V-45
54	Antanas MATUTIS	vyr. ltn.	Sraigatasparnių vyr. lakūnas	2005-02-07/V-45
55	Tomas ALŠAUSKAS	vyr. ltn.	Transporto lėktuvų vyr. lakūnas	2005-02-07/V-45
56	Vladas BIVAINIS	vyr. ltn.	Lengvųjų atakos lėktuvų lakūnas	2005-02-07/V-45
57	Dainius JAZDAUSKAS	vyr. ltn.	Lengvųjų atakos lėktuvų vyr. lakūnas	2005-02-07/V-45
58	Marius PUPALAIIGIS	vyr. ltn.	Lengvųjų atakos lėktuvų lakūnas	2005-02-07/V-45
59	Kristina AUKŠTUOLIENĖ	ltn.	Lengvųjų atakos lėktuvų lakūnė	2005-02-07/V-45
60	Audronis NAVICKAS	plk. ltn.	Aviacijos bazės vadas	2008-03-26/V-98
61	Rimtautas MINKEVIČIUS	mjr.	Transporto l. esk. A gr. vyr. lakūnas	2008-03-26/V-98
62	Laimis ALEKNAVIČIUS	kpt.	Sraigatasparnių esk. C gr. vyr. lakūnas	2008-03-26/V-98
63	Vytautas KIAUDA	kpt.	Sraigatasparnių esk. C gr. vyr. lakūnas	2008-03-26/V-98
64	Valdas VASILIAUSKAS	kpt.	Sraigatasparnių esk. B gr. vyr. lakūnas	2008-03-26/V-98
65	Bronislovas BABRAUSKAS	vyr. ltn.	Transporto l. esk. B gr. vyr. lakūnas	2008-03-26/V-98
66	Audrius MILKAMANAVIČIUS	vyr. ltn.	Transporto l. esk. B gr. lakūnas	2008-03-26/V-98
67	Eligijus RŪKŠNAITIS	vyr. ltn.	Sraigatasparnių esk. B gr. lakūnas	2008-03-26/V-98
68	Kazimieras CHOMIČENKO	vyr. ltn.	Transporto lėktuvų esk. B gr. lakūnas	2009-08-06/V-221
69	Andrius MASKOLIŪNAS	ltn.	KASP AR Lakūnų būrio lakūnas	2009-08-06/V-221
70	Remigijus SMAGURAUSKAS	ltn.	KASP AR Lakūnų būrio lakūnas	2009-08-06/V-221
71	Povilas STUČKA	vyr. ltn.	Transporto lėktuvų esk. A gr. lakūnas	2009-08-06/V-221

## 1994–2005 m. Orlaivio garbės vado ženklų apdovanotieji asmenys

4 lentelė

Eil. Nr.	Vardas, pavardė	Karinis laipsnis	Pareigos	Įsakymo data ir Nr.
1	2	3	4	5
1	Algimantas NORVILAS		LR Prezidento referentas	1994-08-24/190
2	Algirdas CHALADAUSKAS	plk.	KOP vado pavaduotojas	1994-08-24/190
3	Ilja HANAKAS	plk. lt.	Buvęs Čekijos karo atašė LR	1994-08-24/190
4	Aloyzas BENETKA		Čekijos akc. bend. <i>Aero Vodochody</i> vadovas	1994-08-24/190
5	Balys BRAZYS	dim. plk. lt.	Karo aviacijos veteranas	1994-10-18/254
6	Aleksandras KOSTKUS	dim. mjr.	Karo aviacijos veteranas	1994-10-18/254
7	Antanas NAVAITIS	dim. mjr.	Karo aviacijos veteranas	1994-10-18/254
8	Antanas URBONAS	dim. mjr.	Karo aviacijos veteranas	1994-10-18/254
9	Jonas GRINCIUS	dim. kpt.	Karo aviacijos veteranas	1994-10-18/254
10	Alfonsas STRAZDONIS	dim. lt.	Karo aviacijos veteranas	1994-10-18/254
11	Jonas SRIBIKĖ	dim. lt.	Karo aviacijos veteranas	1994-10-18/254
12	Petras URBIETIS	dim. lt.	Karo aviacijos veteranas	1994-10-18/254
13	Eduardas ŽUKAUSKAS	dim. lt.	Karo aviacijos veteranas	1994-10-18/254
14	Kostas MATULAITIS	dim. lt.	Karo aviacijos veteranas	1994-10-18/254
15	Stasys GRIŠKEVIČIUS	dim. j. lt.	Karo aviacijos veteranas	1994-10-18/254
16	Aleksas GUJA	dim. j. lt.	Karo aviacijos veteranas	1994-10-18/254
17	Antanas MIKUTIS	dim. j. lt.	Karo aviacijos veteranas	1994-10-18/254
18	Vladas MURMULAITIS	dim. j. lt.	Karo aviacijos veteranas	1994-10-18/254
19	Stasys ŽEIBA	dim. j. lt.	Karo aviacijos veteranas	1994-10-18/254
20	Petras KREIVYS	dim. vrš.	Karo aviacijos veteranas	1994-10-18/254
21	Romanas MAŽONAS	dim. vrš.	Karo aviacijos veteranas	1994-10-18/254
22	Juozas AIDAS	dim. psk.	Karo aviacijos veteranas	1994-10-18/254
23	Alfonsas ALEKNA	dim. psk.	Karo aviacijos veteranas	1994-10-18/254
24	Leonas ALEKNA	dim. psk.	Karo aviacijos veteranas	1994-10-18/254
25	Juozas DAMBRAVA	dim. psk.	Karo aviacijos veteranas	1994-10-18/254
26	Albinas EIDUKONIS	dim. psk.	Karo aviacijos veteranas	1994-10-18/254
27	Kazys GIMŽAUSKAS	dim. psk.	Karo aviacijos veteranas	1994-10-18/254
28	Kazimieras JUŠKA	dim. psk.	Karo aviacijos veteranas	1994-10-18/254
29	Povilas MULEVIČIUS	dim. psk.	Karo aviacijos veteranas	1994-10-18/254

30	Jonas NEČIONIS	dim. psk.	Karo aviacijos veteranas	1994-10-18/254
31	Aleksas SVETIKAS	dim. psk.	Karo aviacijos veteranas	1994-10-18/254
32	Antanas SPULGINAS	dim. psk.	Karo aviacijos veteranas	1994-10-18/254
33	Viktoras KANIAUSKAS	dim. kpt.	KOP III AB Autotransporto ir degalų pos. virš.	1994-11-15/285
34	Vincas STANISLOVAVIČIUS	plk. ltn.	KOP vyr. šturmanas-inspektorius	1994-11-15/285
35	Andrzej FIREWICZ	plk.	Lenkijos karo atašė LR	1996-09-23/236
36	Juozas PYRAGIUS	dim. psk.	Karo aviacijos veteranas	1997-01-15/11
37	Juras JANKEVIČIUS		LTV laidos <i>Aerodromas</i> autorius	1999-03-10/38
38	Rimantas SKRIDAILA		Kauno oro uosto gen. direktorius	1999-03-10/38
39	Josif LEGENZOV		UAB <i>Helisota</i> gen. direktorius	1999-03-10/38
40	Gintautas ZUBAUSKAS		UAB <i>Helisota</i> direktorius	1999-03-10/38
41	Aleksas KARALAVIČIUS	plk. ltn.	KOP vado pavaduotojas	2002-12-30/403
42	Algis JUŠKA	vyr. ltn.	KOP AB lakūnas	2005-02-07/ V-45
43	Giedrius POŽARSKIS	vyr. ltn.	KOP AB Ryšių ir navigacinės įrangos gr. virš.	2005-02-07/ V-45

**1999–2011 m. Karinių oro pajėgų atminimo medaliu  
apdovanotieji asmenys ir organizacijos**

5 lentelė

Eil. Nr.	Karinis laipsnis	Vardas, pavardė (organizacijos pavadinimas)	Pareigos (tarnybos vieta)	Meda-lio Nr.	Įsakymo data ir Nr.
1	2	3	4	5	6
1		Vytauto Didžiojo karo muziejus			1999-03-10/37
2		Lietuvos aviacijos muziejus			1999-03-10/37
3		UAB <i>Helisota</i>			1999-03-10/37
4		LAK akrobatinio skraidymo federacija			1999-03-10/37
5		Žurnalas <i>Lietuvos sparnai</i>			1999-03-10/37
6		Žurnalas <i>Karys</i>			1999-03-10/37
7		Aviamodeliuotojų klubas <i>Sparnai-72</i>			1999-03-10/37
8		Kauno apskrities viešoji biblioteka			1999-03-10/37
9		Kauno J. Dobkevičiaus vidurinė mokykla			1999-03-10/37
10		Profesionalių dailininkų klubas <i>Meno sparnai</i>			1999-03-10/37
11		Toronto (Kanada) Vlado Pūtvio šaulių kuopa			1999-03-10/37
12		Linas LINKEVIČIUS	LR ambasadorius prie NATO		1999-04-30/73
13	flot. adm.	Raimondas BALTUŠKA	Karinių jūrų pajėgų vadas		1999-04-30/73
14	ats. mjr.	Vladas DRUPAS	KOP veteranas		1999-05-12/77
15	plk. ltn.	Niels H. JOCHUMSEN	Danijos Karališkųjų oro pajėgų Materialinio aprūpinimo tarnybos viršininkas		1999-05-24/87
16		Latvijos karinės oro pajėgos			1999-06-04/96
17		Lietuvos šaulių sąjunga			1999-06-25/110
18	gen. mjr.	Jonas ANDRIŠKEVIČIUS	Lietuvos kariuomenės vadas		1999-07-02/119
19		Myslubožo (Lenkija) miesto ir valsčiaus taryba			1999-07-15/128
20		Estijos karinės oro pajėgos			1999-07-21/133

21	gen. ltn.	Ladislavas KLIMAS	Čekijos karinių oro pajėgų vadas		1999-09-23/174
22		Lietuvos šaulių sąjunga išėivijoje			1999-10-14/187
23		DLK Birutės karininkų šeimų moterų sąjungos Kauno skyrius			2000-03-24/66
24	plk.	Stasys MURZA	KOP vado pavaduotojas		2000-04-26/105
25	plk.	Bronislovas VIZBARAS	Div. gen. Stasio Raštikio puskarininkų mokyklos viršininkas	27	2000-05-26/141
26		Dr. Petras AVIŽONIS	Aviacijos kompanijos Lietuvos avialinijos laboratorijos vedėjas	28	2000-06-16/165
27		Josifas LEGENZOV	UAB <i>Helisota</i> generalinis direktorius	29	2000-10-23/313
28	plk. ltn.	Antanas RIMŠELIS	KOP OESKV vadas	30	2000-12-15/375
29		Juozapas JUREVIČIUS	Vytauto Didžiojo karo muziejaus direktorius		2001-02-09/36
30		Arvydas POČIŪNAS	VDKM skyriaus vedėjas		2001-02-09/36
31	mjr.	Tadas JUOZAPAVIČIUS	LK SSD inspektorius lakūnas		2001-06-18/173
32		Jonas BALČIŪNAS	LAK aviacijos istorikas	33	2001-07-30/229
33	plk. ltn.	Jan FORSBERG	Švedijos Karalystės kariuomenė	34	2001-08-10/244
34	vyr. ltn.	Andreas MEIMERMONDT	Švedijos Karalystės kariuomenė	35	2001-08-10/244
35	plk.	Sergejus MADALOV	VRM VT I pulko vadas	36	2001-09-18/297
36	plk. ltn.	Jurijus PARFENČIK	BALNET vadovaujantis karininkas		2001-09-28/313
37	vyr. ltn.	Janeks DRINKS	BALNET vadovujančio karininko pavaduotojas mokymui (Latvija)		2001-09-28/313
38	vyr. ltn.	Jaak TARIEN	BALNET vadovujančio karininko pavaduotojas operatoriams (Estija)		2001-09-28/313
39		UAB <i>Aviacijos kompanija „Aviabaltika“</i>		40	2001-10-09/320
40		Vytauto Didžiojo jėgerių batalionas		41	2001-11-30/371
41	vrš.	Romualdas PETRAITIS	KOP OESKV		2002-04-23/98-k
42	vyr. ltn.	Kęstutis MILIŠAUSKAS	Kauno parašiutininkų klubo viršininkas	42	2002-04-25/129
43		Algimantas ŽENTELIS	Kauno aeroklubo viršininkas	43	2002-04-25/129

44		Algis LAPINSKAS	Lietuvos aviacijos muziejaus direktorius	44	2002-04-29/135
45		Kauno aeroklubas		46	2002-05-16/165
46	kpt.	Valdas RAMANECKAS	KOP štabas		2002-06-10/140-k
47	kpt.	Vytautas STRIOGA	KOP štabas	50	2002-06-10/140-k
48	kpt.	Rimvydas USAVIČIUS	KOP štabas		2002-06-10/140-k
49	vyr. ltn.	Daina MACIJAUSKAITĖ	KOP štabas	52	2002-06-10/140-k
50	j. srž.	Gediminas VAIČIŪNAS	KOP štabas		2002-06-10/140-k
51	mjr.	Marijus ŠALKEVIČIUS	KMT KOP priskirtos MT viršininkas		2002-06-10/140-k
52	kpt.	Gintas ČERNEVIČIUS	FTT KOP štabui priskirto BAS viršininkas		2002-06-10/140-k
53		Dalia NAUJALIENĖ	VDKM sektoriaus vedėja	47	2002-06-12/202
54		Algirdas MARKŪNAS	VDKM skyriaus vedėjas	48	2002-06-12/202
55	ltn.	Ulf KRONQVIST	Švedijos Karalystės kariuomenė	56	2002-06-12/203
56	plk. ltn.	Edmundas ADOMYNAS	KOP OESKV vadas	57	2002-07-05/165-k
57	mjr.	Viktoras SAMOCHINAS	KOP OESKV	58	2002-07-05/165-k
58	mjr.	Sigitas BALČAITIS	KOP štabas	59	2002-07-05/165-k
59	kpt.	Arūnas JURGAITIS	KOP IAB	60	2002-07-05/165-k
60	kpt.	Tatjana ŠEMALIŪNAITĖ	KOP štabas	61	2002-07-05/165-k
61	plk. ltn.	Petras GRIGONIS	VRM VT I pulko vado pavadootojas	62	2002-10-09/338
62	plk. ltn.	Ričardas ALZBERGAS	VRM VT I pulko vado pavadootojas	63	2002-10-09/338
63	plk. ltn.	Saulius JAPERTAS	KOP štabas	66	2002-11-20/254-k
64	mjr.	Ričardas JARUSEVIČIUS	KOP štabas	72	2002-11-20/254-k
65	mjr.	Antanas JUCIUS	KOP štabas	67	2002-11-20/254-k
66	mjr.	Valentas GECEVIČIUS	KOP štabas	73	2002-11-20/254-k
67	mjr.	Algirdas MARCINKEVIČIUS	KOP OESKV	64	2002-11-20/254-k
68	mjr.	Eltonas MELECKIS	KOP štabas	68	2002-11-20/254-k
69	mjr.	Kazimieras NOREIKA	KOP OESKV	65	2002-11-20/254-k
70	mjr.	Algirdas PETREIKIS	KOP štabas	69	2002-11-20/254-k
71	kpt.	Gintautas DEKSNYS	KOP štabas	70	2002-11-20/254-k
72	mjr.	Darius KAPŪSTA	KOP štabas	71	2002-11-20/254-k
73		Kauno S. Dariaus ir S. Girėno gimnazija		74	2003-05-06/V- 130
74	vrš.	Adas AKSOMAITIS	KOP OESKV	76	2003-05-14/P-75
75	vrš.	Arvydas MEDINIS	KOP OESKV	75	2003-05-14/P-75
76	vrš.	Aleksandras NEMURA	KOP OESKV	78	2003-05-14/P-75

77	dim. mjr.	Vladas SIRTAUTAS	KOP veteranas	79	2003-05-14/P-75
78	vrš.	Vadimas STEPANOVAS	KOP OESKV	77	2003-05-14/P-75
79	ats. vyr. ltn.	Algirdas GAMZIUKAS	KOP štabas	80	2003-08-18/P-142
80	ltn.	Jolanta KARPIENĖ	KOP OGB	81	2003-08-25/P-149
81		Antanas KARPAVIČIUS	LAK generalinis sekretorius	82	2003-09-08/V-312
82	plk. ltn.	Edvins JANINS	ROESKC vadas (Estija)	83	2003-09-29/P-177
83	plk. ltn.	Leonardas BAKAITIS	KMT vadas	84	2003-10-16/V-347
84	vrš.	Romualdas ŠTARAS	KOP OESKV	85	2003-11-19/V-402
85	mjr.	Ramūnas TITENIS	KOP OESKV	86	2003-11-19/V-402
86	kpt.	Jūratė SKRIVELIENĖ	KOP štabas	87	2004-02-12/P-28
87		Irena KAŠIENĖ	Kauno S. Dariaus ir S. Girėno gimnazijos direktorė	88	2004-03-05 /V-64
88		Sigitas NEFAS	Kauno S. Dariaus ir S. Girėno gimnazijos direktoriaus pavaduotojas	89	2004-03-05 /V-64
89		Vilius KAMINSKAS	Kauno m. savivaldybės skyriaus vedėjas	90	2004-03-05/V-64
90	plk. ltn.	Joel PARDLE	Švedijos Karalystės kariuomenė	91	2004-05-24 /V-185
91	vyr. ltn.	Niclas ROBERTSSON	Švedijos Karalystės kariuomenė	92	2004-05-24 /V-185
92	mjr.	Leonas LUKOŠEVIČIUS	LK Jėgerių bataliono vadas	93	2004-07-21/IV-31
93	kpt.	Tomas KARKLYS	LK Kauno įgulos kapelionas	94	2004-08-27/V-289
94	mjr.	Devis MARTUSEVIČIUS	KOP AB vadas		2004-11-08/V-403
95	mjr.	Jurijus GVOZDAS	Lietuvos kariuomenės sekretoriatas		2004-11-11/P-214
96	plk. ltn.	Bernt Erik BORRESEN	Norvegijos kariuomenė		2004-11-12/P-216
97	mjr.	Michael SCHLEIS	Norvegijos kariuomenė		2004-11-12/P-216
98		Anne KAMFJORD	Norvegijos kariuomenė		2004-11-12/P-216
99	brig. gen.	Edvardas MAŽEIKIS	LR atstovas NATO ir ES	100	2004-12-14/P-241
100	kpt.	Albinas ČERNAUSKAS	KOP štabas	101	2004-12-15/P-242
101	vyr. ltn.	Dalius UDRYS	KOP AB	102	2004-12-15/P-242
102	plk.	Jonas PATAŠIUS	KOP vado pavaduotojas	103	2005-01-18/P-12
103	mjr.	Alvydas KAZAKEVIČIUS	LK SSD inžinierius inspektorius	104	2005-02-11/P-31

104	plk. ltn.	Vidmantas ŠILAS	KOP OESKV	105	2005-02-24/P-51
105	kpt.	Igoris SAVČENKO	KOP AB	106	2005-03-09/P-59
106	vyr. ltn.	Giedrius POŽARSKIS	KOP AB	107	2005-03-09/P-59
107	plk.	Ingard MOE	Norvegijos KOP	108	2005-03-22/P-69
108	mjr.	Goran INGEBRIGSEN	Norvegijos KOP	109	2005-03-22/P-69
109	mjr.	Martin TESLI	Norvegijos KOP	110	2005-03-22/P-69
110	kpt.	Hans MAGNUSSEN	Norvegijos KOP	111	2005-03-22/P-69
111	plk. ltn.	John REIERSOLMOEN	Norvegijos KOP	112	2005-03-24/P-71
112	plk. ltn.	Jon Sverre VEEL	Norvegijos KOP	113	2005-03-24/P-71
113	plk. ltn.	Tonje SKINNARLAND	Norvegijos KOP	114	2005-03-24/P-71
114	mjr.	Fred HAVARSTHUN	Norvegijos KOP	115	2005-03-24/P-71
115	mjr.	Kazimieras MASKOLIŪNAS	LK SSD inspektorius lakūnas	116	2005-03-29/P-79
116	gen. mjr.	Arnvid Brage LØVBUKTEN	Norvegijos KOP vadas	117	2005-03-30/P-80
117	brig. gen.	Morten LUNDE	Norvegijos KOP oro operacijų inspektorius	118	2005-03-30/P-80
118	plk. ltn.	Terje MEYER	Norvegijos jungtinio štabo patarėjas	119	2005-03-30/P-80
119	vrš.	Virginija STANKEVIČIENĖ	KMT KOP MPVG	120	2005-04-22/P-89
120	plk.	Jonas MISIŪNAS	Šiaulių m. PGT viršininkas	121	2005-04-28/P-94
121	plk. ltn.	Mečislovas JURYS	Šiaulių m. PGT 3-ios komandos viršininkas	122	2005-04-28/P-94
122	vyr. psk.	Gintaras DAUJOTAS	Šiaulių m. PGT jaunesnysis specialistas	123	2005-04-28/P-94
123	mjr.	Rimvydas BURŽINSKAS	KOP OESKV	124	2005-05-13/P-101
124	kpt.	Rolandas STANKEVIČIUS	KOP OGB	125	2005-05-18/P-105
125	kpt.	Raimundas GERMANAS	KOP štabas	126	2005-06-16/P-125
126	plk. ltn.	Lars Erik JOMTLI	Norvegijos KOP	127	2005-06-23/P-130
127	kmdr.	Bruno GERRITS	Nyderlandų Karalystės gynybos ataše	128	2005-06-23/P-131
128	mjr.	Maurice SHONK	Nyderlandų KOP	129	2005-06-23/P-131
129	mjr.	Albertas DAPKUS	KASP 2-osios rinktinės vadas	130	2005-07-28/P-155
130	kpt.	Aušra ZAMARIENĖ	KMT KOP MPVG	131	2005-08-26/P-180
131	kpt.	Algirdas PILVELIS	KOP OESKV	132	2005-08-26/P-182
132	plk. ltn.	Steve KUHN	Vokietijos KOP	133	2005-09-29/P-201
133	plk. ltn.	Oliver SHMIDT	Vokietijos KOP	134	2005-09-29/P-201
134	plk. ltn.	Peter ZASCHKE	Vokietijos KOP	135	2005-09-29/P-201
135	plk. ltn.	Wolfgang MEYER	Vokietijos KOP	136	2005-09-29/P-201



136	plk. ltn.	Roland DENGLER	Vokietijos KOP	137	2005-09-29/P-201
137	plk. ltn.	Joachim ELLGUTH	Vokietijos KOP	138	2005-09-29/P-201
138	plk. ltn.	Frank GRAEFE	Vokietijos KOP	139	2005-09-29/P-201
139	kpt.	Joachim JANSSEN	Vokietijos KOP	140	2005-09-29/P-201
140	kpt.	Antanas POTELIŪNAS	KOP štabas	141	2005-12-14/P-249
141	plk. ltn.	David R. YOUTSEY	JAV KOP	142	2005-12-21/P-253
142	mjr.	Joseph W. LECKE	JAV KOP	143	2005-12-21/P-253
143	mjr.	Chris STONAR	JAV KOP	144	2005-12-21/P-253
144	vrš.	Antanas BROGELĖ	KOP AB	145	2006-01-11/P-15
145	vrš.	Edmundas UMBRASAS	KOP AB	146	2006-01-11/P-15
146	vyr. srž.	Elvyra GASPARĖNIENĖ	KOP AB	147	2006-01-11/P-15
147	srž.	Gintaras JONAITIS	KOP AB	148	2006-01-11/P-15
148	srž.	Gailutis MIKALAJŪNAS	KOP AB	149	2006-01-11/P-15
149	srž.	Antanas PETKEVIČIUS	KOP AB	150	2006-01-11/P-15
150	gr.	Silva KAZLAUSKIENĖ	FTT KOP AB priskirtas BAS	151	2006-01-11/P-15
151		Gytis RAMOŠKA	Lietuvos aviacijos muziejaus skyriaus vedėjas	152	2006-01-20/P-21
152		Gerarda DRUČKUVIENĖ	VDKM vyr. muziejininkė	153	2006-02-03/P-32
153		Lina URBONIENĖ	VDKM vyr. muziejininkė	154	2006-02-03/P-32
154	kpt.	Ričardas KUKULSKIS	KOP orkestras	155	2006-03-08/P-48
155	j. srž.	Milda BITVINSKIENĖ	KOP orkestras	156	2006-03-08/P-48
156		Eugenijus KUNICKAS	KOP orkestras	157	2006-03-08/P-48
157		Sigitas ŠLEŽAS	Kauno m. savivaldybės skyriaus vedėjas	158	2006-03-08/P-49
158		Danutė MARCINKEVIČIENĖ	Kauno m. savivaldybės vyr. specialistė	159	2006-03-23/P-57
159	plk. ltn.	Robert CIERNIAK	Lenkijos KOP	160	2006-03-29/P-58
160	vrš.	Gražina PUTNAITĖ	KOP OESKV	161	2006-04-13/P-68
161	plk.	Tadeusz GÓRA	Lenkijos kariuomenė	162	2006-05-22/P-88
162	plk. ltn.	Remigijus DAUJOTIS	LK SSD direktoriaus pavadootojas	163	2006-06-07/P-98
163	mjr.	Cihan GÜLBİTEN	Turkijos KOP	164	2006-07-28/P-138
164	ltn.	Gökalp CELİK	Turkijos KOP	165	2006-07-28/P-138
165	kpt.	Vitalijus GOTOVECKIS	KOP AB	166	2006-08-10/P-142
166		Valdemaras SERAPINAS	KAM valstybės sekretorius	167	2006-09-20/P-166
167		Edita ALMONAITIENĖ	DLK Birutės karininkų šeimų moterų draugijos Kauno skyriaus pirmininkė	168	2006-11-13/P-198
168		Arvydas GARBARAVIČIUS	Kauno m. meras		2006-11-13/ĮV-30

169		Kazimieras KUZMINSKAS	Kauno m. mero pavadautojas		2006-11-13/IV-30
170		Gediminas JANKUS	Kauno m. savivaldybės departamento direktorius		2006-11-13/IV-30
171		Irena SIMONAUSKIENĖ	Kauno m. savivaldybės vyr. specialistė		2006-11-13/IV-30
172		Ignas LEVANDAVIČIUS	Kauno m. savivaldybės skyriaus vedėjas		2006-11-13/IV-30
173	plk. ltn.	Ina NARUŠEVIČIENĖ	KAM FBD	170	2006-11-20/P-202
174		Rimas JONAITIS	KAM RPD	171	2006-11-20/P-202
175		Aldona MOCKIENĖ	KAM FBD	172	2006-11-20/P-202
176		Robertas MARTECKAS	IPD prie KAM	169	2006-11-20/P-204
177	plk. ltn.	Francisco Javier Del Cid de LEON	Ispanijos KOP	178	2006-11-30/P-210
178	mjr.	Jorge Fare BASURTE	Ispanijos KOP	179	2006-11-30/P-210
179	mjr.	Emilio Grajera de TORRES	Ispanijos KOP	180	2006-11-30/P-210
180	kpt.	Juan Jose Ruiz CENTENO	Ispanijos KOP	181	2006-11-30/P-210
181	srž.	Ricardo Aguilar ZARCO	Ispanijos KOP	182	2006-11-30/P-210
182	mjr.	Thierry CLOSSET	Belgijos KOP	183	2007-03-28/P-59
183	mjr.	Mark MEEUWISSEN	Belgijos KOP	184	2007-03-28/P-59
184	j.srž.	Peter RENIER	Belgijos KOP	185	2007-03-28/P-59
185	psk.	Laurent DISPA	Belgijos KOP	186	2007-03-28/P-59
186	vyr. ltn.	Jean-Luc MERELLE	Belgijos KOP	187	2007-03-28/P-59
187	psk.	Guy CRAUWELS	Belgijos KOP	188	2007-03-28/P-59
188		Rūta PUTNIKIENĖ	KAM VRD	189	2007-04-23/P-69
189		Aušra VAITKEVIČIŪTĖ	KAM VRD	190	2007-04-23/P-69
190		Rasa JUSIONIENĖ	KAM VRD	191	2007-04-23/P-69
191	kpt.	Antanas GUDŽIŪNAS	KOP štabas	192	2007-04-24/P-71
192	kpt.	Jūratė SABALIAUSKIENĖ	KOP OESKV	193	2007-05-09/P-80
193	kpt.	Saulius SENDŽIKAS	KOP OGB	194	2007-05-09/P-80
194	kpt.	Valdis JANUŠONIS	KOP AB	195	2007-05-09/P-82
195	plk.ltn.	Yves GIRARD	Prancūzijos KOP	196	2007-07-27/P-126
196	plk.ltn	Pierre VAYSSE	Prancūzijos KOP	197	2007-07-27/P-126
197		Dalia PUPINYTĖ	KOP štabas	198	2007-08-22/P-142
198	plk.ltn.	Vladas KALNIETIS	VST prie VRM	199	2007-09-19/IV-25
199	srž.	Robertas KAMARAUSKAS	KOP OESKV	200	2007-10-03/P-162
200	vrš.	Viktor KOROSTELIOV	KOP OESKV	201	2007-10-03/P-162
201	vrš.	Gintautas SIDARAVIČIUS	KOP OESKV	202	2007-10-03/P-162

202	plk. ltn.	Chirita LAURENTIU	Rumunijos KOP	203	2007-10-25/P-171
203		Asta RĖKLAITYTĖ	DLK Birutės karininkų šeimų moterų draugijos Kauno skyrius	204	2007-11-19/P-183
204		Laura MAČIOKAITĖ- JANUŠAUSKIENĖ	DLK Birutės karininkų šeimų moterų draugijos Kauno skyrius	205	2007-11-19/P-183
205		Dalia LUKŠAITĖ- MACIULEVIČIENĖ	DLK Birutės karininkų šeimų moterų draugijos Kauno skyrius	206	2007-11-19/P-183
206	kpt.	Rolandas KARPIEJUS	KOP OESKV	207	2007-11-19/P-184
207	kpt.	Povilas RIMŠELIS	KOP OESKV	208	2007-11-19/P-184
208	vyr. ltn.	Aidas BYLA	KOP OESKV	209	2007-11-19/P-184
209	vyr. ltn.	Andrej KOVALENKO	KOP OESKV	210	2007-11-19/P-184
210	j. psk.	Gražina JANCEVIČIENĖ	KOP OESKV	211	2007-11-19/P-184
211	vrš.	Sergejus KRAVČENKO	KOP OESKV	212	2007-11-19/P-184
212	plk. ltn.	Paulino HONRADO	Portugalijos KOP	213	2007-12-12/P-192
213	plk. ltn.	Victor LOPES	Portugalijos KOP	214	2007-12-12/P-192
214	mjr.	Henrique bacalhau da SILVA	Portugalijos KOP	215	2007-12-12/P-192
215	mjr.	Paulo GONCALVES	Portugalijos KOP	216	2007-12-12/P-192
216	kpt.	Gumersindo BRASS	Portugalijos KOP	217	2007-12-12/P-192
217	vrš.	Carlos MAIA	Portugalijos KOP	218	2007-12-12/P-192
218	kpt.	Mindaugas STANKŪNAS	KOP OGB	219	2008-01-11/P-4
219	plk. ltn.	Peer Christian HOEVIK	Norvegijos KOP	222	2008-03-07/P-36
220	plk. ltn.	Bård Reidar SOLHEIM	Norvegijos KOP	223	2008-03-07/P-36
221	mjr.	Rolf Morten GUMDAL	Norvegijos KOP	224	2008-03-07/P-36
222	kpt.	Vestein PETERSEN	Norvegijos KOP	225	2008-03-07/P-36
223	ltn.	Harvinder Singh HOTH	Norvegijos KOP	226	2008-03-07/P-36
224		Halvard SCHATVET	Norvegijos KOP	227	2008-03-07/P-36
225		Gražina SVIDERSKYTĖ	LNK žurnalistė	220	2008-03-15/P-39
226		Danutė ŠLIUŽIENĖ	Marijampolės R. Stankevičiaus vid. mokyklos direktorė	221	2008-03-15/P-39
227	plk. ltn.	Mariusz BIAJGO	Lenkijos KOP	228	2008-06-13/P-96
228	mjr.	Artur KAŁKO	Lenkijos KOP	229	2008-06-13/P-96
229	mjr.	Krzysztof KLOCH	Lenkijos KOP	230	2008-06-13/P-96
230	kpt.	Marek WĘNGŁOWSKI	Lenkijos KOP	231	2008-06-13/P-96
231		Vaidotas Adomas BIELIŪNAS	LŠS Kauno rinktinės šaulys	232	2008-06-18/P-100
232		Aleksas BERŽYS	LŠS Kauno rinktinės šaulys	233	2008-06-18/P-100

233		Stasys DOVYDAITIS	LŠS Kauno rinktinės šaulys	234	2008-06-18/P-100
234		Romualdas KUNIUTIS	LŠS Kauno rinktinės šaulys	235	2008-06-18/P-100
235		Vytautas PUSVAŠKIS	LŠS Kauno rinktinės šaulys	236	2008-06-18/P-100
236		Antanas JANUŠONIS	LŠS Kauno rinktinės šaulys	237	2008-06-18/P-100
237		Alvydas SEMAŠKA	LŠS Kauno rinktinės šaulys	238	2008-06-18/P-100
238		Antanas VELYKIS	LŠS Kauno rinktinės šaulys	239	2008-06-18/P-100
239		Juozas PUKINSKAS	LŠS Kauno rinktinės šaulys	240	2008-06-18/P-100
240		Bronius ŠABŪNAS	LŠS Kauno rinktinės šaulys	241	2008-06-18/P-100
241		Jonas VELYKIS	LŠS Kauno rinktinės šaulys	242	2008-06-18/P-100
242		Jurgis STRAZDAS	LŠS Kauno rinktinės šaulys	243	2008-06-18/P-100
243		Vytautas GRINIUS	LŠS Kauno rinktinės šaulys	244	2008-06-18/P-100
244		Edmundas PAULIUKONIS	LŠS Kauno rinktinės šaulys	245	2008-06-18/P-100
245		Massimo GIONE	<i>Alenia aeronautika</i> (Italija)	246	2008-07-22/P-126
246		Simonetta FESTELLO	<i>Alenia aeronautika</i> (Italija)	247	2008-07-22/P-126
247		Pasquale CAROTENUTO	<i>Alenia aeronautika</i> (Italija)	248	2008-07-22/P-126
248		Giampaolo ROSSI	<i>Alenia aeronautika</i> (Italija)	249	2008-07-22/P-126
249		Enzo FARINAZZO	<i>Alenia aeronautika</i> (Italija)	250	2008-07-22/P-126
250	plk. ltn.	Michael TRAUTERMANN	Vokietijos KOP	263	2008-09-18/P-152
251		Judrėnų Stepono Dariaus pagrindinė mokykla		257	2008-09-22/P-154
252	vrš.	Waldemar ALTERGOT	Vokietijos KOP	258	2008-09-23/P-156
253	vrš.	Benno NÖRENBERG	Vokietijos KOP	259	2008-09-23/P-156
254	vrš.	Stephan HARTMANN	Vokietijos KOP	260	2008-09-23/P-156
255	vrš.	Hans REITER	Vokietijos KOP	261	2008-09-23/P-156
256	j. srž.	Peter MÜHLENBRUCH	Vokietijos KOP	262	2008-09-23/P-156
257		Giuseppe RUSSO	<i>Alenia aeronautika</i> (Italija)	264	2008-09-25/P-157
258		Algimantas RAŠČIUS	VĮ <i>Oro navigacija</i>	251	2008-10-01/P-167
259		Sergej SMIRNOV	VĮ <i>Oro navigacija</i>	252	2008-10-01/P-167
260		Oleg SKIBICKIJ	VĮ <i>Oro navigacija</i>	253	2008-10-01/P-167
261		Antanas LAPINSKAS	VĮ <i>Oro navigacija</i>	254	2008-10-01/P-167
262		Povilas BUTKUS	VĮ <i>Oro navigacija</i>	255	2008-10-01/P-167
263		Virginijus ŽIKAS	VĮ <i>Oro navigacija</i>	256	2008-10-01/P-167
264	ats. srž.	Aušra PETRAUSKIENĖ	LK Ordinariatas	265	2008-11-06/P-177
265	kpt.	George DOWNS	JAV KOP	266	2008-12-29/P-201
266	vrš.	Jesse MILLER	JAV KOP	267	2008-12-29/P-201
267	vyr. srž.	Robert FORMANTES	JAV KOP	268	2008-12-29/P-201
268	vyr. srž.	James ZYSEK	JAV KOP	269	2008-12-29/P-201
269	j. psk.	Kirk RODGERS	JAV KOP	270	2008-12-29/P-201

270	kpt.	Rolandas LIUKAITIS	KOP OESKV	271	2009-02-12/P-15
271		Romas STALGAITIS	KOP štabas	272	2009-02-12/P-15
272	dim. plk.ltn.	Antanas NAVAITIS	Karo aviacijos veteranas	273	2009-03-10/P-22
273	dim. ltn.	Viktoras AŠMENSKAS	Karo aviacijos veteranas	274	2009-03-10/P-22
274	dim. j. psk.	Juozas AIDAS	Karo aviacijos veteranas	275	2009-03-10/P-22
275	mjr.	Boleslovas ŠEŠKAS	Šiaulių ap. Priešgaisrinė gelbėjimo valdyba	276	2009-04-14/P-40
276	mjr.	Artūras KASPARAS	Šiaulių ap. Priešgaisrinė gelbėjimo valdyba	277	2009-04-14/P-40
277	mjr.	Aidas ČEPULIS	Šiaulių ap. Priešgaisrinė gelbėjimo valdyba	278	2009-04-14/P-40
278	kpt.	Darius MOTEKAITIS	Šiaulių ap. Priešgaisrinė gelbėjimo valdyba	279	2009-04-14/P-40
279	mjr.	Soeren SOERENSEN	Danijos KOP	280	2009-04-24/P-46
280	mjr.	Ole JEPSEN	Danijos KOP	281	2009-04-24/P-46
281	mjr.	Joergen JOERGENSEN	Danijos KOP	282	2009-04-24/P-46
282	kpt.	Ole BRANDENDORFF-HANSEN	Danijos KOP	283	2009-04-24/P-46
283	kpt.	Kristian STJENHOLM SIIG KRISTIANSEN	Danijos KOP	284	2009-04-24/P-46
284	psk.	Niels Alex FRUERGAAD HJARSBAEK STAGHOEJ	Danijos KOP	285	2009-04-24/P-46
285		Irena PAULIUKONIENĖ	KOP OESKV	286	2009-05-14/P-55
286	plk. ltn.	Vidmantas RAKLEVIČIUS	KOP Vadovybė	287	2009-08-11/P-93
287	mjr.	Jaroslav MIKA	Čekijos KOP Europoje vienetas	288	2009-08-31/P-99
288	plk. ltn.	David SCHERIER	Čekijos KOP Europoje vienetas	289	2009-08-31/P-99
289	mjr.	Liudvik PLANKA	Čekijos KOP Europoje vienetas	290	2009-08-31/P-99
290	kpt.	Dušan BRAZDILIK	Čekijos KOP Europoje vienetas	291	2009-08-31/P-99
291		Paul E. HOWLAND	Oro erdvės sistemos kūrimo konsultantas	292	2009-09-16/P-107
292		Asta NAUDŽIŪNIENĖ	Kauno aps. viešosios bibliotekos direktorė	293	2009-10-12/P-125
293		Šarūnas MERECKAS	UAB Viešbutis <i>Kaunas</i> direktorius	294	2009-10-12/P-125
294	vyr. psk.	Hans Georg HOFFMAN	Vokietijos KOP Europoje vienetas	295	2009-12-29/P-158

295	vrš.	Thomas FRANKE	Vokietijos KOP Europoje vienetas	296	2009-12-29/P-158
296	vyr. srž.	Sascha BRUNKE	Vokietijos KOP Europoje vienetas	297	2009-12-29/P-158
297	plk. ltn.	Christophe MICHEL	Prancūzijos KOP Europoje vienetas	298	2010-04-29/P-52
298	plk. ltn.	Sebastien VALLETTE	Prancūzijos KOP Europoje vienetas	299	2010-04-29/P-52
299	vrš.	Sebastien BAULT	Prancūzijos KOP Europoje vienetas	300	2010-04-29/P-52
300	vrš.	Alexandre BECK	Prancūzijos KOP Europoje vienetas	301	2010-04-29/P-52
301	vrš.	Cedric DELANNOY	Prancūzijos KOP Europoje vienetas	302	2010-04-29/P-52
302	mjr.	Rimantas ŠLINKŠIS	KOP OESKV	303	2010-07-01/P-90
303	kpt.	Povilas CICĖNAS	KOP OESKV	304	2010-07-01/P-90
304	vrš.	Ramūnas UŽKURAITIS	KOP OESKV	305	2010-07-01/P-90
305		Danguolė MARTINAVIČIENĖ	KOP OESKV	306	2010-07-01/P-90
306	vrš.	Giedrius GUDŽINSKAS	J. Vitkaus inžinierinis batalionas	307	2010-08-06/P-116
307	plk. ltn.	Robert KOZAK	Lenkijos KOP Europoje vienetas	308	2010-08-30/P-131
308	kpt.	Tadeusz GRZESZUK	Lenkijos KOP Europoje vienetas	309	2010-08-30/P-131
309	psk.	Antoni OSMÓLSKI	Lenkijos KOP Europoje vienetas	310	2010-08-30/P-131
310	psk.	Stanislaw SZAJKO	Lenkijos KOP Europoje vienetas	311	2010-08-30/P-131
311	plk. ltn.	Skip PRIBYL	JAV KOP Europoje vienetas	312	2010-12-30/P-191
312	plk. ltn.	Connor BLACKWOOD	JAV KOP Europoje vienetas	313	2010-12-30/P-191
313	mjr.	Bryan Cole JOHNSON	JAV KOP Europoje vienetas	314	2010-12-30/P-191
314	vyr. ltn.	Tyler STUBBS	JAV KOP Europoje vienetas	315	2010-12-30/P-191
315	j. psk.	Adrew Van HOUTEN	JAV KOP Europoje vienetas	316	2010-12-30/P-191
316	mjr.	Raimundas SIMUNTIS	KOP OESKV	317	2011-04-21/P-74
317	kpt.	Daiva ANDRIUŠKEVIČIENĖ	KOP OESKV	318	2011-04-21/P-74
318	plk. dr.	Martin VOIGT	Vokietijos KOP Europoje vienetas	321	2011-04-26/P-77

319	ltn.	Michael KARPE	Vokietijos KOP Europoje vienetas	322	2011-04-26/P-77
320	vyr. srž.	Bernd KALLWEIT	Vokietijos KOP Europoje vienetas	323	2011-04-26/P-77
321	vyr. eil.	Tobias PETRUSCH	Vokietijos KOP Europoje vienetas	324	2011-04-26/P-77
322	kpt.	Remigijus BALKUS	KOP OESKV	319	2011-04-28/P-79
323	kpt.	Tomas KAIRIŪKŠTIS	KOP OESKV	320	2011-04-28/P-79
324	mjr.	Algimantas KUTANOVAS	LK Logistikos valdybos ekologas	325	2011-07-26/P-131
325		Rimantas JONAITIS	KAM viceministras	326	2011-08-29/P-151
326	plk. ltn.	Bruno CUNAT	Prancūzijos KOP Europoje vienetas	327	2011-08-30/P-152
327	plk. ltn.	Jean-Luc DAROX	Prancūzijos KOP Europoje vienetas	328	2011-08-30/P-152
328	kpt.	Remy BONTE	Prancūzijos KOP Europoje vienetas	329	2011-08-30/P-152
329	mjr.	Olivier MABRU	Prancūzijos KOP Europoje vienetas	330	2011-08-30/P-152
330	mjr.	Boris POMIROL	Prancūzijos KOP Europoje vienetas	331	2011-08-30/P-152
331	mjr.	Mathieu CHAUFER	Prancūzijos KOP Europoje vienetas	332	2011-08-30/P-152
332	št. srž.	Matieu FOUCHERE	Prancūzijos KOP Europoje vienetas	333	2011-08-30/P-152
333	gr.	Marc BIFARETTI	Prancūzijos KOP Europoje vienetas	334	2011-08-30/P-152
334		Justinas PLEIKYS	VĮ <i>Oro navigacija</i>	335	2011-10-03/P-171
335		Gintaras AUKŠČIONIS	VšĮ <i>Žalgirio jachtklubas</i>	336	2011-10-03/P-171
336		Stasys ŽEGUNIS	Šiaulių ap. Priešgaisrinė gelbėjimo valdyba	337	2011-10-03/P-171
337		Valdas DAUTORIUS	Šiaulių ap. Priešgaisrinė gelbėjimo valdyba	338	2011-10-03/P-171
338	mjr.	Kresten Dam ANDERSEN	Danijos KOP Europoje vienetas	339	2011-12-28/P-216
339	mjr.	Dennis ANDERSEN	Danijos KOP Europoje vienetas	340	2011-12-28/P-216
340	vrš.	Brian JUNKER JENSEN	Danijos KOP Europoje vienetas	341	2011-12-28/P-216
341	vrš.	Anders Leif GASS	Danijos KOP Europoje vienetas	342	2011-12-28/P-216

**2001–2011 m. LK Karinių oro pajėgų medaliu Už pasižymėjimą  
apdovanotieji asmenys**

6 lentelė

<b>Eil Nr.</b>	<b>Vardas, pavardė</b>	<b>Karinis laipsnis</b>	<b>Tarnybos vieta</b>	<b>Medalio Nr.</b>	<b>Įsakymo data ir Nr.</b>
<b>1</b>	<b>3</b>	<b>2</b>	<b>4</b>	<b>5</b>	<b>6</b>
1	Tomas Germanavičius	kpt.	I AB	3	2001-11-21/361
2	Rolandas Greibus	kpt.	OGB	4	2001-11-21/361
3	Sigitas Gudeika	mjr.	Štabas	5	2001-12-27/398
4	Arkadijus Koliašnikovas	kpt.	I AB	6	2001-12-27/398
5	Albertas Lapavičius	j. srž.	II AB	7	2001-12-27/398
6	Vidmantas Šilas	plk. ltn.	MC	8	2001-12-27/398
7	Darius Žemaitis	vyr. ltn.	OGB	9	2001-12-27/398
8	Albertas Charževskis	mjr.	KAM GŠ	12	2002-06-10/140-k
9	Vincas Chrapačas	kpt.	II AB	13	2002-06-10/140-k
10	Vytautas Čepaitis	mjr.	I AB	14	2002-06-10/140-k
11	Vilius Jurgelevičius	mjr.	I AB	15	2002-06-10/140-k
12	Artūras Kaminskas	plk. ltn.	LK SSD	16	2002-06-10/140-k
13	Eugenijus Karpas	mjr.	Štabas	17	2002-06-10/140-k
14	Viktoras Krivobokas	mjr.	II AB	18	2002-06-10/140-k
15	Artūras Leita	mjr.	II AB	19	2002-06-10/140-k
16	Jonas Marcinkus	plk. ltn.	Štabas	20	2002-06-10/140-k
17	Audronis Navickas	mjr.	I AB	21	2002-06-10/140-k
18	Jonas Patašius	plk.	Štabas	22	2002-06-10/140-k
19	Andrejus Podoskin	kpt.	Štabas	23	2002-06-10/140-k
20	Arūnas Šilkaitis	kpt.	OESKV	24	2002-06-10/140-k
21	Remigijus Daujotis	plk. ltn.	OGB	66	2002-11-20/254-k
22	Kazimieras Maskoliūnas	mjr.	II AB	67	2002-11-20/254-k
23	Virginijus Steponavičius	mjr.	I AB	25	2002-11-20/254-k
24	Andrejus Boičišin	mjr.	I AB	27	2002-11-20/254-k
25	Viktoras Samochinas	mjr.	OESKV	28	2002-11-20/254-k
26	Vidmantas Raklevičius	mjr.	I AB	29	2002-11-20/254-k
27	Romanas Azarevičius	kpt.	I AB	30	2002-11-20/254-k
28	Liudvikas Kazimieras Jasinskas	kpt.	I AB	31	2002-11-20/254-k
29	Algis Killi	kpt.	II AB	32	2002-11-20/254-k
30	Antanas Gudžiūnas	kpt.	OESKV	33	2002-11-20/254-k
31	Rimantas Šlinkšis	kpt.	OESKV	34	2002-11-20/254-k
32	Audrutis Baranauskas	kpt.	Štabas	35	2002-11-20/254-k
33	Antanas Gedmintis	mjr.	OESKV	36	2003-03-10/P-45
34	Dainius Bertulis	kpt.	OGB	37	2003-03-10/P-45
35	Olegas Toropovas	kpt.	I AB	38	2003-03-10/P-45



36	Artūras Laucevičius (po mirties)	vyr. ltn.	OESKV	39	2003-03-10/P-45
37	Audrūnas Čiuoderis	srž.	II AB	40	2003-03-10/P-45
38	Antanas Jucius	mjr.	Štabas	41	2003-07-10/P-120
39	Jurijus Gvozdas	mjr.	Štabas	42	2003-11-19/V-402
40	Darius Kapūsta	mjr.	Štabas	43	2003-11-19/V-402
41	Gintaras Gaigalas	kpt.	OESKV	44	2003-11-19/V-402
42	Kęstutis Macijauskas	jūrų kpt.	LK KJP	45	2004-01-26/V-26
43	Romaldas Janickas	kpt.	Štabas	46	2004-02-12/P-28
44	Justinas Arvydas Sakas	kpt.	II AB	47	2004-02-12/P-28
45	Mindaugas Grigaliūnas	plk. ltn.	OESKV	48	2004-03-10/P-43
46	Devis Martusevičius	mjr.	I AB	49	2004-03-10/P-43
47	Alvydas Kazakevičius	mjr.	LK SSD	50	2004-03-10/P-43
48	Ramūnas Titenis	mjr.	OESKV	51	2004-03-10/P-43
49	Eligijus Cicilionis	kpt.	LK KMT	52	2004-03-10/P-43
50	Gintautas Deksnys	kpt.	Štabas	53	2004-03-10/P-43
51	Dainius Lukavičius	kpt.	I AB	54	2004-03-10/P-43
52	Daina Macijauskaitė	kpt.	Štabas	55	2004-03-10/P-43
53	Vytautas Strioga	kpt.	LK SSD	56	2004-03-10/P-43
54	Raimondas Rabačiauskas	vyr. ltn.	II AB	68	2004-03-10/P-43
55	Eligijus Rukšnaitis	ltn.	II AB	69	2004-03-10/P-43
56	Olegas Pedas	j. psk.	II AB	70	2004-03-10/P-43
57	Raimondas Jankauskas	vrš.	II AB	71	2004-03-10/P-43
58	Povilas Šimkavičius	plk. ltn.	KAM GŠ	72	2004-06-02/P-105
59	Raimundas Germanas	kpt.	Štabas	73	2004-06-02/P-105
60	Saulius Baranauskas	kpt.	I AB	74	2004-06-02/P-105
61	Marijus Šalkevičius	mjr.	LK KMT	75	2004-06-02/P-106
62	Aušra Zamarienė	kpt.	LK KMT	76	2004-06-02/P-106
63	Virginijus Poškus	kpt.	LK KMT	77	2004-06-02/P-106
64	Žygimantas Skukauskas	kpt.	LK KMT	78	2004-06-02/P-106
65	Raimundas Matulis	plk. ltn.	Ats. prie NATO	88	2004-08-05/P-150
66	Jonas Devindoris	kpt.	II AB	89	2004-08-05/P-150
67	Ridas Petrauskas	kpt.	Štabas	81	2004-08-05/P-150
68	Raimundas Simuntis	kpt.	OESKV	82	2004-08-05/P-150
69	Rimantas Lidė	kpt.	II AB	83	2004-08-05/P-150
70	Ričardas Kukulskis	kpt.	OESKV	84	2004-08-05/P-150
71	Algis Juška	vyr. ltn.	II AB	85	2004-08-05/P-150
72	Egidijus Paliukas	vyr. srž.	II AB	86	2004-08-05/P-150
73	Juras Grigaliūnas	srž.	II AB	87	2004-08-05/P-150
74	Vytautas Jankauskas	kpt.	OGB	90	2004-08-19/P-159
75	Rolandas Stankevičius	kpt.	OGB	91	2004-08-19/P-159

76	Mindaugas Stankūnas	ltn.	OGB	92	2004-08-19/P-159
77	Dainoras Sakalavičius	mjr.	OESKV	93	2004-11-17/P-218
78	Arūnas Paliukas	kpt.	AB	94	2004-11-17/P-218
79	Vitalijus Leibenka	kpt.	OGB	95	2004-11-17/P-218
80	Petras Vasiliūnas	kpt.	AB	96	2004-11-17/P-218
81	Algirdas Sutkus	mjr.	MC	97	2005-03-07/P-57
82	Darius Senikas	kpt.	Štabas	98	2005-03-07/P-57
83	Antanas Šilinskas	kpt.	OESKV	99	2005-03-07/P-57
84	Donaldas Lešinskas	kpt.	Depas	100	2005-03-07/P-57
85	Povilas Rimšelis	vyr. ltn.	OESKV	101	2005-03-07/P-57
86	Vidmantas Zupkus	vrš.	AB	102	2005-03-07/P-57
87	Ramūnas Jankauskas	vyr. srž.	AB	103	2005-03-07/P-57
88	Artūras Balynas	plk. ltn.	AB	105	2005-04-27/P-93
89	Jurijus Parfenčik	plk. ltn.	OESKV	106	2005-04-27/P-93
90	Jevgenijus Grigaliauskas	kpt.	OGB	107	2005-04-27/P-93
91	Jūratė Sabaliauskienė	kpt.	OESKV	108	2005-04-27/P-93
92	Remigijus Balkus	kpt.	OESKV	109	2005-05-04/P-98
93	Saulius Sendžikas	kpt.	OGB	110	2005-06-16/P-125
94	Lina Rima Šatienė	kpt.	Štabas	111	2005-06-16/P-125
95	Eltonas Meleckis	plk. ltn.	AB	112	2005-11-21/P-230
96	Jonas Stonkus	mjr.	OESKV	113	2005-11-21/P-230
97	Aurelijus Kavitovas	mjr.	OGB	114	2005-11-21/P-230
98	Povilas Cicėnas	kpt.	OESKV	115	2005-11-21/P-230
99	Robertas Mockus	kpt.	OESKV	116	2005-11-21/P-230
100	Rimantas Rudnickas	vyr. ltn.	OESKV	117	2005-11-21/P-230
101	Vaidas Šimaitis	vyr. ltn.	OGB	118	2005-11-21/P-230
102	Edmundas Adomynas	plk.	Štabas	119	2006-02-10/P-37
103	Igoris Olchovikas	kpt.	OESKV	120	2006-02-10/P-37
104	Gintas Černevičius	kpt.	OESKV	121	2006-02-10/P-37
105	Eugenijus Raubickas	mjr.	MC	122	2006-02-13/P-39
106	Aras Rimkus	mjr.	Štabas	123	2006-03-08/P-48
107	Giedrius Kazlauskas	kpt.	Depas	124	2006-03-08/P-48
108	Kostas Mačiokas	kpt.	Depas	125	2006-03-08/P-48
109	Daiva Andriuškevičienė	kpt.	OESKV	126	2006-04-24/P-73
110	Rolandas Liukaitis	kpt.	OESKV	127	2006-04-24/P-73
111	Gedas Virbukas	vyr. ltn.	AB	129	2006-06-08/P-100
112	Juozas Petrulis	vrš.	AB	128	2006-06-08/P-101
113	Gintautas Slovikas	mjr.	AB	130	2006-07-13/P-123
114	Tomas Karklys	kpt.	LK Ordinariatas	131	2006-09-04/P-150
115	Ovidijus Eitminavičius	plk. ltn.	JP vad. štabas	132	2006-11-20/P-200

116	Sergejus Chochlovas	mjr.	MC	133	2006-11-20/P-200
117	Svajonė Akulauskienė	kpt.	MC	134	2006-11-20/P-200
118	Vytautas Dailydėnas	kpt.	OESKV	135	2006-11-20/P-200
119	Stasys Murza	ats. plk.	LAK	136	2006-12-22/P-224
120	Vitalijus Sadrejevas	kpt.	Štabas	137	2006-12-29/P-242
121	Ieva Baqdžiūnaitė	ltn.	AB	138	2006-12-29/P-242
122	Raimondas Satkevičius	kpt.	Depas	139	2007-02-13/P-26
123	Olegas Zaborskij	mjr.	Štabas	140	2007-02-13/P-26
124	Arūnas Didvalis	kpt.	OESKV	143	2007-04-11/P-66
125	Paulius Linkus	kpt.	OESKV	141	2007-04-11/P-66
126	Mindaugas Makaveckas	kpt.	OESKV	142	2007-04-11/P-66
127	Rimantas Avėnas	kpt.	Štabas	145	2007-05-09/P-80
128	Agnė Balčiauskytė	ltn.	AB	146	2007-05-09/P-80
129	Vilmantas Venclovas	ltn.	Depas	147	2007-05-09/P-80
130	Ugnius Daunoras	vyr. srž.	AB	144	2007-05-09/P-81
131	Saulius Briedis	kpt.	AB	148	2007-06-14/P-95
132	Arūnas Jurgaitis	kpt.	AB	149	2007-06-14/P-95
133	Irena Kiršiniene	kpt.	AB	150	2007-06-14/P-95
134	Jovita Čepaitė	psk.	Štabas	151	2007-06-14/P-95
135	Renaldas Masys	vrš.	AB	152	2007-06-14/P-95
136	Arūnas Bieliūnas	j. psk.	AB	153	2007-07-30/P-131
137	Virginijus Veilentas	kpt.	LK Ordinariatas	156	2007-09-06/P-150
138	Saulius Ramanauskas	kpt.	Štabas	154	2007-09-06/P-151
139	Raimundas Tijūnaitis	kpt.	Štabas	155	2007-09-06/P-151
140	Nedas Fediakinas	mjr.	AB	157	2007-11-19/P-184
141	Andrius Ivanauskas	kpt.	Depas	158	2007-11-19/P-184
142	Romas Reutas	kpt.	AB	159	2007-11-19/P-184
143	Tomas Stankevičius	kpt.	Štabas	160	2007-11-19/P-184
144	Kazys Zbarauskis	psk.	Depas	161	2007-11-19/P-184
145	Darius Stasiūnas	vrš.	OESKV	162	2007-11-19/P-184
146	Raimondas Šparavičius	vrš.	OESKV	163	2007-11-19/P-184
147	Sergejus Bogačiovas	mjr.	Štabas	164	2008-02-12/P-24
148	Aidas Dikšas	kpt.	OGB	165	2008-02-12/P-24
149	Ovidijus Pilitauskas	kpt.	OGB	166	2008-02-12/P-24
150	Aldona Romančikaitė	kpt.	LK FAD	168	2008-02-12/P-24
151	Tatjana Šemaliūnaitė	kpt.	BP	169	2008-02-12/P-24
152	Linus Dungveckis	vyr. ltn.	OGB	167	2008-02-12/P-24
153	Nikolajus Zeniauskas	mjr.	OESKV	170	2008-04-24/P-59
154	Tomas Kairiūkštis	vyr. ltn.	OESKV	171	2008-04-24/P-59
155	Valdas Ramanekas	mjr.	OESKV	172	2008-05-09/P-66

156	Ričardas Jarusevičius	mjr.	OGB	173	2008-08-04/P-131
157	Rimtautas Minkevičius	mjr.	AB	174	2008-08-14/P-132
158	Andrius Balčiūnas	kpt.	AB	175	2008-08-14/P-132
159	Dainius Kulbis	psk.	AB	176	2008-08-14/P-132
160	Smbat Torosian	psk.	AB	177	2008-08-14/P-132
161	Genadijus Risakovas	j. psk.	AB	178	2008-08-14/P-132
162	Virginijus Šegždas	j. psk.	AB	179	2008-08-14/P-132
163	Saulius Pliuščikas	vrš.	AB	180	2008-08-14/P-132
164	Deividas Palaima	srž.	AB	181	2008-08-14/P-132
165	Saulius Žemaitaitis	srž.	AB	182	2008-08-14/P-132
166	Mindaugas Šapauskas	gr.	AB	183	2008-08-14/P-132
167	Romualdas Opulskis	mjr.	OGB	184	2008-08-26/P-139
168	Egidijus Kasparas	vyr.ltn.	OGB	185	2008-08-26/P-139
169	Marius Liutkus	vyr.srž.	Depas	186	2008-09-25/P-159
170	Gintaras Veisbergas	mjr.	Štabas	187	2008-11-18/P-183
171	Egidijus Rolius	kpt.	OESKV	188	2008-11-18/P-183
172	Saulius Šilėnas	kpt.	OESKV	189	2008-11-18/P-183
173	Valdas Urmonas	kpt.	Depas	190	2008-11-18/P-183
174	Lorenas Žiaunys	kpt.	OESKV	191	2008-11-18/P-183
175	Andžej Markevič	vyr. ltn.	OESKV	192	2008-11-18/P-183
176	Bartas Aleksandravičius	j. psk	OESKV	193	2008-11-18/P-183
177	Arūnas Skališius	kpt.	Štabas	194	2009-02-12/P-15
178	Valdemaras Vicko	vrš.	AB	195	2009-02-12/P-15
179	Sergėjus Buitvidas	mjr.	AB	196	2009-03-09/P-21
180	Germanas Kaktavičius	mjr.	Depas	197	2009-03-09/P-21
181	Algirdas Kudžmaitis	mjr.	Štabas	198	2009-03-09/P-21
182	Sergej Parchomenko	mjr.	LK SSD	199	2009-03-09/P-21
183	Vaidotas Baltrušis	kpt.	OESKV	200	2009-03-09/P-21
184	Vidmantas Jonavičius	kpt.	Depas	201	2009-03-09/P-21
185	Audrius Kananavičius	kpt.	Štabas	202	2009-03-09/P-21
186	Romualdas Sinkevičius	kpt.	Depas	203	2009-03-09/P-21
187	Artūras Belskis (po mirties)	j. psk.	AB	204	2009-04-22/P-42
188	Martynas Burokas	kpt.	OESKV	205	2009-04-24/P-47
189	Rolandas Karpiejus	kpt.	OESKV	206	2009-04-24/P-47
190	Zoja Tautvaišienė	kpt.	OESKV	207	2009-04-24/P-47
191	Viktoras Dobrovolskis	j. psk.	OESKV	208	2009-04-24/P-47
192	Edvard Gasianec	vrš.	OESKV	209	2009-04-24/P-47
193	Rolandas Pažereckas	vrš.	OESKV	210	2009-04-24/P-47
194	Antanas Matutis	kpt.	AB	57	2009-06-05/P-59
195	Romas Černikovas	vrš.	OGB	58	2009-06-05/P-59

196	Ramūnas Jankauskas	vrš.	AB	59	2009-06-05/P-59
197	Gintaras Gasys	plk.ltn.	AB	60	2009-11-18/P-141
198	Valdas Drilingas	kpt.	AB	61	2009-11-18/P-141
199	Sergėjus Bučinskas	kpt.	Štabas	62	2009-11-18/P-141
200	Jurgita Krasauskaitė	vyr.ltn.	OESKV	63	2009-11-18/P-141
201	Gintautas Adomėnas	j. psk.	OESKV	64	2009-11-18/P-141
202	Virginijus Kazėla	j. psk.	OGB	65	2009-11-18/P-141
203	Darius Eglynas	vrš.	OGB	216	2010-08-25/P-127
204	Jurijus Fediakinas	vrš.	OGB	217	2010-08-25/P-127
205	Egidijus Kuodis	vrš.	OGB	218	2010-08-25/P-127
206	Vytautas Lionas	vrš.	OGB	219	2010-08-25/P-127
207	Vitalijus Adomaitis	vyr. srž.	OGB	220	2010-08-25/P-127
208	Jurik Davtian	vyr. srž.	OGB	221	2010-08-25/P-127
209	Tadas Jundulas	vyr. srž.	OGB	222	2010-08-25/P-127
210	Mantas Kopilovas	vyr. srž.	OGB	223	2010-08-25/P-127
211	Vytautas Šerpytis	vyr. srž.	OGB	224	2010-08-25/P-127
212	Kastytis Satkauskas	mjr.	OGB	212	2010-08-25/P-128
213	Petras Gureckis	kpt.	OGB	214	2010-08-25/P-128
214	Evaldas Šalkauskas	vrš.	OGB	215	2010-08-25/P-128
215	Andrius Kabašinskas	kpt.	Štabas	225	2010-09-22/P-146
216	Sergej Jančuk	kpt.	OESKV	226	2011-01-06/P-5
217	Eugenijus Ringaila	gr.	OESKV	227	2011-01-06/P-5
218	Dainius Paškevičius	mjr.	Štabas	228	2011-02-11/P-31
219	Virginijus Isoda	kpt.	Štabas	229	2011-02-11/P-31
220	Stasys Kairys	kpt.	OESKV	230	2011-04-28/P-79
221	Vitalijus Keras	kpt.	AB	231	2011-06-10/P-108
222	Andrius Konovalovas	kpt.	OGB	232	2011-07-04/P-118
223	Tomas Kizelevičius	vyr. srž.	OGB	233	2011-07-04/P-118
224	David Porter	MSgt	JAV kariuomenė	234	2011-10-03/P-169
225	Eric Moskal	SSgt	JAV kariuomenė	235	2011-10-03/P-169
226	Michael Brokner	SSgt	JAV kariuomenė	236	2011-10-03/P-169
227	Michael Riggle	SSgt	JAV kariuomenė	237	2011-10-03/P-169
228	Smith Matthew	SSgt	JAV kariuomenė	238	2011-10-03/P-169

**1993–2002 m. LR Prezidento dekretais už nuopelnus Lietuvos aviacijai  
Dariaus ir Girėno medaliu apdovanotieji asmenys**

7 lentelė

Eil. Nr.	Vardas, pavardė	Dekreto data ir Nr.
1	2	3
1	Antanas Arbačiauskas	1993-07-14/100
2	Viktoras Ašmenskas	1993-07-14/100
3	Jonas Balčiūnas	1993-07-14/100
4	Zenonas Brazauskas	1993-07-14/100
5	Vytautas Dovydaitis	1993-07-14/100
6	Vladas Drupas	1993-07-14/100
7	Edmundas Jasiūnas (JAV)	1993-07-14/100
8	Aleksandras Jonušas	1993-07-14/100
9	Antanas Karpavičius	1993-07-14/100
10	Boleslovas Karvelis	1993-07-14/100
11	Vladas Kensingaila	1993-07-14/100
12	Jonas Kuzminskas	1993-07-14/100
13	Vytautas Lapėnas	1993-07-14/100
14	Antanina Liorentaitė (JAV)	1993-07-14/100
15	Vytautas Pakarskas	1993-07-14/100
16	Vytautas Peseckas (JAV)	1993-07-14/100
17	Anatolijus Speičys	1993-07-14/100
18	Simas Stanaitis	1993-07-14/100
19	Zenonas Vegelevičius	1993-07-14/100
20	Jurgis Kairys	1993-07-16/103
21	Antnas Mikutis	1993-07-16/103
22	Edvinas Velonskis (JAV)	1993-07-16/103
23	Jonas Juknius	1993-07-21/105
24	Edvardas Slušnys	1993-07-21/105
25	Balys Brazys	1993-11-18/170
26	Juozas Dambra	1993-11-18/170
27	Aleksas Kostkus	1993-11-18/170
28	Petras Kreivys	1993-11-18/170
29	Kostas Liakšas	1993-11-18/170
30	Vladas Murmulaitis	1993-11-18/170
31	Antanas Navaitis	1993-11-18/170
32	Stasys Žeiba	1993-11-18/170
33	Ričardas Henrichas	1994-07-14/356

34	Tadas Juozapavičius	1994-07-14/356
35	Vytautas Mačiuika	1994-07-14/356
36	Edvardas Mažeikis	1994-07-14/356
37	Romanas Mažonas	1994-07-14/356
38	Povilas Noreika	1994-07-14/356
39	Zigmas Polinauskas	1994-07-14/356
40	Vytautas Sabeckis	1994-07-14/356
41	Kazimieras Šalčius	1994-07-14/356
42	Jonas Adamonis	1996-07-09/993
43	Janina Brundzienė	1996-07-09/993
44	Andriejus Dručkus	1996-07-09/993
45	Stasys Čivilis	1996-07-09/993
46	Algirdas Gamziukas	1996-07-09/993
47	Ona Marija Horodničiūtė	1996-07-09/993
48	Algirdas Kavoliūnas	1996-07-09/993
49	Antanas Kuzmickas	1996-07-09/993
50	Alfredas Lankauskas	1996-07-09/993
51	Jonas Marcinkus	1996-07-09/993
52	Stasys Murza	1996-07-09/993
53	Rimantas Henrikas Paskočinas	1996-07-09/993
54	Antanas Vitolis Skubėjus	1996-07-09/993
55	Zeferas Šeštokas	1996-07-09/993
56	Juozas Šlivinskas	1996-07-09/993
57	Romualdas Zaranka	1996-07-09/993
58	Vytautas Dunderys	1997-07-01/1337
59	Vitalius Janušauskas	1997-07-01/1337
60	Leonas Jonys	1997-07-01/1337
61	Jonas Algimantas Skurdenis	1997-07-01/1337
62	Jurgis Stanaitis	1997-07-01/1337
63	Pranciškus Vinickas	1997-07-01/1337
64	Raimondas Aleksandras Zaluba	1998-02-10/1525
65	Algirdas Aukštuolis	1998-07-01/111
66	Klemas Inta	1998-07-01/111
67	Dalė Naujalienė	1998-07-01/111
68	Gytis Ramoška	1998-07-01/111
69	Wladyslaw Chrostowski (Lenkija)	1998-07-13/122
70	Janusz Dreczka (Lenkija)	1998-07-13/122
71	Ferdynand Wieslaw Lukasik (Lenkija)	1998-07-13/122

72	Roman Matijuk (Lenkija)	1998-07-13/122
73	Jerzy Ostrouch (Lenkija)	1998-07-13/122
74	Joanna Wnuk-Nazarowa (Lenkija)	1998-07-13/122
75	Viktoras Račiūnas	1998-11-10/227
76	Juozapas Jurevičius	1999-07-01/508-
77	Liudvikas Ramanauskas	1999-07-01/508
78	Romualdas Putra	2000-02-11/771
79	Vytautas Rudzinskas	2000-02-11/771
80	Piotr Niewinski (Lenkija)	2000-07-01/930
81	Valerijonas Senvaitis	2000-07-01/930
82	Aleksas Karalavičius	2000-11-17/1091
83	Eltonas Meleckis	2000-11-17/1091
84	Jonas Stankūnas	2000-11-17/1091
85	Petras Bėta	2001-01-24/1182
86	Audrius Jonušas	2001-01-24/1182
87	Janina Karosevičiūtė	2001-01-24/1182
88	Algis Lapinskas	2001-01-24/1182
89	Saulius Lukšys	2001-01-24/1182
90	Gintautas Pangonis	2001-01-24/1182
91	Kazimieras Šalčius	2001-01-24/1182
92	Vytautas Tamošiūnas	2001-01-24/1182
93	Jurij Borisov	2001-06-14/1373*
94	Vytautas Čeponis	2002-01-16/1651
95	Vytautas Kazimieras Maceika	2002-01-16/1651
96	Algimantas Žentelis	2002-01-16/1651
97	Danas Babenskas	2002-06-14/1806
98	Regina Garmutė-Čeponienė	2002-06-14/1806
99	Algimanta Elena Kryžanauskaitė	2002-06-14/1806
100	Josif Legenzov	2002-06-14/1806
101	Kazys Mikalauskas	2002-06-14/1806
102	Zigmantas Motiekaitis	2002-06-14/1806
103	Saulius Prialgauskas	2002-06-14/1806
104	Vytautas Sriubas	2002-06-14/1806
105	Rimas Steponėnas	2002-06-14/1806
106	Jurgis Strazdas	2002-06-14/1806

\* Šis apdovanojimas Lietuvos Respublikos Prezidento 2006-12-22 d. dekretu Nr. 1K-838 pripažintas negaliojančiu.



**2006–2010 m. LR Krašto apsaugos ministro įsakymais  
už nuopelnus Lietuvos karo aviacijai Dariaus ir Girėno medaliu  
apdovanotieji asmenys**

8 lentelė

<b>Eil Nr.</b>	<b>Vardas, pavardė</b>	<b>Karinis laipsnis</b>	<b>Medalio Nr.</b>	<b>Įsakymo data ir Nr.</b>
<b>1</b>	<b>2</b>	<b>3</b>	<b>4</b>	<b>5</b>
1	Steponas Gečas		107	2006-02-11/P-139
2	Artūras Leita	brigados generolas	108	2008-06-27/P-1379
3	Vidmantas Raklevičius	pulkininkas leitenantas	109	2008-06-27/P-1379
4	Sigitas Gudeika	pulkininkas leitenantas	110	2008-06-27/P-1379
5	Antanas Jucius	pulkininkas leitenantas	111	2008-06-27/P-1379
6	Audronis Navickas	pulkininkas leitenantas	113	2008-06-27/P-1379
7	Virginijus Steponavičius	pulkininkas leitenantas	114	2008-06-27/P-1379
8	Valerijus Šimkūnas	pulkininkas leitenantas	115	2008-06-27/P-1379
9	Nedas Fediakinas	majoras	116	2008-06-27/P-1379
10	Kazimieras Maskoliūnas	majoras	117	2008-06-27/P-1379
11	Robertas Mažylis	majoras	118	2008-06-27/P-1379
12	Olegas Toporovas	majoras	119	2008-06-27/P-1379
13	Gintautas Griauzdė	kapitonas	120	2008-11-17/P-2282
14	Virginijus Veilentas	kapitonas	121	2008-11-17/P-2282
15	Gintautas Deksnys	atsargos kapitonas	123	2009-11-19/P-1334
16	Vidmantas Šilas	pulkininkas leitenantas	124	2009-11-19/P-1334
17	Devis Martusevičius	pulkininkas leitenantas	112	2010-07-01/P-954

## Lietuvos karo aviacijos lėktuvai 1919–1940 m.

9 lentelė

Eil. Nr.	Lėktuvo tipas	Įsigyta užsienyje	Pagaminta Lietuvoje
1	2	3	4
1	Sopwith <i>1½ Struter</i>	1	–
2	SSW D.IV	1	–
3	Junkers F.13	1	–
4	Rumpler C.I	3	–
5	Friedrichshafen G.IIIa	2	1
6	DWF C.V	7	1
7	LVG C.V	1	1
8	LVG C.VI	15	6
9	Fokker D.VII	4	7
10	Albatros B.II	6	2
11	Albatros C.Ib	11	–
12	Albatros C.III	12	3
13	Albatros C.XV	2	1
14	Albatros D.III	2	1
15	Albatros D.V	1	–
16	Albatros J.II	3	–
17	Halberstadt CL.II	4	–
18	Halberstadt CL.IV	13	–
19	Halberstadt C.V	13	6
20	Martinsyde F-4 <i>Buzzard</i>	2	–
21	Ansaldo SVA-10	10	5

1	2	3	4
22	Letov Š-20L	8	–
23	FIAT CR.20	15	–
24	FIAT Ansaldo A.120	20	–
25	Dewoitine D-501L	14	–
26	DH-89 <i>Dragon Rapide</i>	2	–
27	AVRO-626	3	–
28	Gloster <i>Gladiator</i> Mk.I	14	–
29	Bücker-133C <i>Jungmeister</i>	6	–
30	Dobi-II	–	1
31	Dobi-III	–	1
32	ANBO-I	–	1
33	ANBO-II	–	1
34	ANBO-III	–	9
35	ANBO-IV	–	1
36	ANBO-IVL	–	7
37	ANBO-IVM	–	7
38	ANBO-41	–	20
39	ANBO-V	–	5
40	ANBO-51	–	10
41	ANBO-VI	–	4
42	ANBO-VIII	–	1
Viso:		196	102
Iš viso:		298	

## Lietuvos karinių oro pajėgų orlaiviai 1992–2011 m.

10 lentelė

Eilės Nr.	Orlaivio tipas	Registracijos numeris	Gamyklinis numeris	Pagaminimo data	Karinėse oro pajėgose		Kam perduotas
					Įsigytas	Pripažintas netinkamu (perduotas)	
1	2	3	4	5	6	7	8
1	An-2	01	1G14138	1972-10-31	1992	2005	KKSD
2	An-2	02	1G20649	1984-01-28	1992	1999	KAG
3	An-2	03	1G20109	1983-01-19	1992	1997	KPK
4	An-2	04	1G19522	1982-01-05	1992	1999	KAG
5	An-2	05(10)*	1G22660	1987-09-25	1992		
6	An-2	06	1G20651	1984-03-06	1992	1999	KAG
7	An-2	07(12)*	1G20107	1983-01-19	1992	2005	KKSD
8	An-2	08	1G20110	1983-01-19	1992	1999	KAG
9	An-2	09	1G20652	1984-03-06	1992	1997	KPK
10	An-2	10	1G19533	1982-01-14	1992	1999	KAG
11	An-2	11	1G20650	1984-03-06	1992	2009	VGTU
12	An-2	12	1G17244	1976-11-30	1992	1999	KAG
13	An-2	14	1G17317	1977-01-30	1992	1999	PAG
14	An-2	15	1G19517	1981-12-22	1992	2009	VGTU
15	An-2	16	1G20103	1983-01-14	1992	2005	KKSD
16	An-2	17	1G17756	1978-04-26	1992	1999	PAG
17	An-2	18	1G19654	1982-04-09	1992	1999	KAG
18	An-2	19	1G17248	1976-11-30	1992	1999	KAG
19	An-2	20	1G17237	1976-11-30	1992	1999	PAG
20	An-2	21	1G17314	1977-01-31	1992	1999	PAG
21	An-2	22	1G20653	1984-03-06	1992	1995	SKAT
22	An-2	23	1G19520	1981-12-30	1992	1999	KAG
23	An-2	24	1G19645	1982-04-06	1992	1999	KAG
24	An-2	25	1G19146	1981-03-09	1992	1995	SKAT
25	An-2	56472**	1G18229	1978	1992	2005	KKSD
26	L-39C	01	931531	1979-11-06	1992	2009	VTF
27	L-39C	02	031614	1980-02-01	1992	2005	VGTU
28	L-39C	03	031820	1980-10-29	1992	2005	
29	L-39C	04(08)*	031826	1980-11-18	1992	2009	VTF
30	L-410UVP	01	820738	1982-01-27	1993		
31	L-410UVP	02	820739	1982-01-29	1993		
32	Mi-8MTV-1	01(21)*	95911	1992-04-24	1993		
33	Mi-8T	02(24)*	99254357	1992-07-19	1993		

34	Mi-8T	03(22)*	99254335	1992-07-27	1993		
35	An-26B	03	11503	1981-09-29	1994	2009	VTF
36	An-26B	04	10101	1980-08-30	1994	2009	VTF
37	An-26B	05	11203	1981-06-23	1994	2009	VTF
38	An-24B	06	87304405	1968-06-30	1994	1997	LAM
39	Mi-2US	04	562646112	1972-12-31	1996	1999	VRM
40	Mi-2P	05	544036035	1975-04-28	1996	2005	LAM
41	Mi-2T	06	510543117	1968-01-31	1996	1998	LAM
42	Mi-2P	07	531448040	1970-12-03	1996	1999	VRM
43	Mi-2P	08	543604064	1974-07-16	1996	2005	VGTU
44	L-39ZA	05(07)(17)*	395402	1998-10-16	1998	2011	
45	L-39ZA	06(16)*	395403	1998-10-16	1998		
46	Mi-8T	09(26)*	99050154	1991-03-05	1999		
47	Mi-8T	10(25)*	99150813	1991-06-17	1999		
48	Mi-8PS	11(27)*	99150117	1991-03-05	1999		
49	Mi-8T	12	99150818	1991-06-17	1999	2004	LAM
50	Mi-8T	14(28)*	99050178	1991-04-01	1999		
51	Mi-8PS	20	99150245	1991-01-18	2002		
52	Mi-8T	23	99050203	1991-01-11	2002		
53	Mi-8T	–	99257179	1991	2002***		
54	C-27J	06	NC 4115	2006-12-04	2006		
55	C-27J	07	NC 4139	2008-12-05	2008		
56	Jak-18T	33	05-04	1993-07-15	2009		
57	An-2	30	16547311	1956-07-13	2009		
58	An-2****	36	1G19418	1981-12-06	2009	2009	VGTU
59	An-2****	57	1G19146	1981-03-09	2009	2009	VGTU
60	An-2	58	1G20653	1984-03-06	2009		
61	Jak-52****	34	866504	1986-04-18	2009	2009	VGTU
62	Jak-52****	35	877305	1986-12-12	2009	2009	VGTU
63	Jak-52	37	889015	1988-10-24	2009		
64	Jak-52****	52	877508	1987-03-12	2009	2009	VGTU
65	Jak-52	53	867215	1986-12-18	2009		
66	PZL-104****	38	16810626	1982-03-31	2009	2009	VGTU
67	C-27J	08	NC 4143	2009-09-02	2009		

\* Skliausteliuose nurodomas perregistravus orlaivį suteiktas naujas numeris.

\*\* Ši lėktuvą KOP gavo jau nurašytą, todėl jis nebuvo įtrauktas į KAM orlaivių registrą.

\*\*\* Šis sraigasparnis nuo 1993 m. saugomas KOP Aviacijos bazėje, tačiau KAM orlaivių registre neregistruotas, o į KOP turto apskaitą įtrauktas tik 2002 m.

\*\*\*\* Iš KASP AR perimtas techniškai netvarkingas lėktuvas.













7 priedas. 2005 m. rugpjūčio 2 d. krašto apsaugos ministro įsakymas Nr. V-986



8 priedas. 2002 m. balandžio 5 d. krašto apsaugos ministro įsakymas Nr. 496





9 priedas. 1994 m. balandžio 7 d. krašto apsaugos ministro įsakymas Nr. 218

PAŪMĖJIMAS Nr. \_\_\_\_\_

Pafymtma, kad \_\_\_\_\_  
arba pafmt

Lietuvos Respublikos Karinių oro pajėgų vado \_\_\_\_\_  
 įsakymu Nr. \_\_\_\_\_ paskirtas orlatvio  
 \_\_\_\_\_  
arba pafmt vadu.

Pomui \_\_\_\_\_  
arba pafmt suteiktas  
 orlatvio vado skiriamasis ženklas su teise nešioti jį  
 prie karinės ir civilinės aprangos.

Karinių oro pajėgų štabo viršininkas

A. V. \_\_\_\_\_  
arba pafmt, arba pafmt

1994 m. \_\_\_\_\_ mėn. \_\_\_\_\_ d.

Orlatvio vado skiriamasis  
 ženklas atvaizdas













LITUVIŠKAS  
SĄSAYDINIMAS  
1 erdvis

**SKAITHENŲ BRIFTAS**

**1234567890**

**ATPAŽINIMO ŽENKLAI**

Atpažinimo ženklų matavimai (cm)

A	300	500	750	1000	1250	1500
B	50	85	125	167	208	250
C	12	21	31	42	52	63
P	162	230	405	540	675	810

Detaliniai ženklai:

O - storumas; a - kryžiaus aukštis; b - kryžiaus storis, lygus 1/4 C - šakies ir šakies matavimas šakies plotis, lygus 1/24 A; P - kryžiaus plotis, lygus 0,54 A.

LITUVIŠKAS  
SĄSAYDINIMAS  
1 erdvis

**ATPAŽINIMO ŽENKLŲ ĮDĖSTINYS  
ANT ORLAIVŲ SPARŲ**

Vaizdas iš viršaus      Vaizdas iš apačios

Detaliniai ženklai:

1 - sparno vidus; 1' - apatinis sparno vidus (skolienas).

LITUVIŠKAS  
SĄSAYDINIMAS  
1 erdvis

**ATPAŽINIMO ŽENKLŲ ĮDĖSTINYS ANT ORLAIVŲ UDEGOS  
VERTIKALIOUSIS PUSIŠTIS IR PUSKILIAŠ (LORŠNAS)**

Detaliniai ženklai:

A - atšakimas tarp šakelėms ir šakelėms linijų storis  
B - atšakimas nuo viršutinio (apatinio) kėlio (skripties vidus) kraštinis šakelės ilgis be storio.

LITUVIŠKAS  
SĄSAYDINIMAS  
1 erdvis

**ATPAŽINIMO ŽENKLŲ ĮDĖSTINYS  
ANT ORLAIVŲ BIPLANŲ**

Vaizdas iš apačios      Vaizdas iš viršaus

Vaizdas iš priekio 1/4  
Vaizdas iš šono

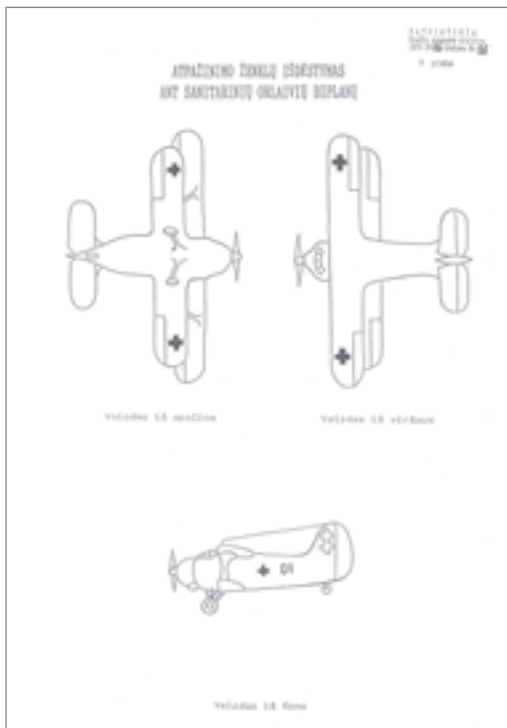
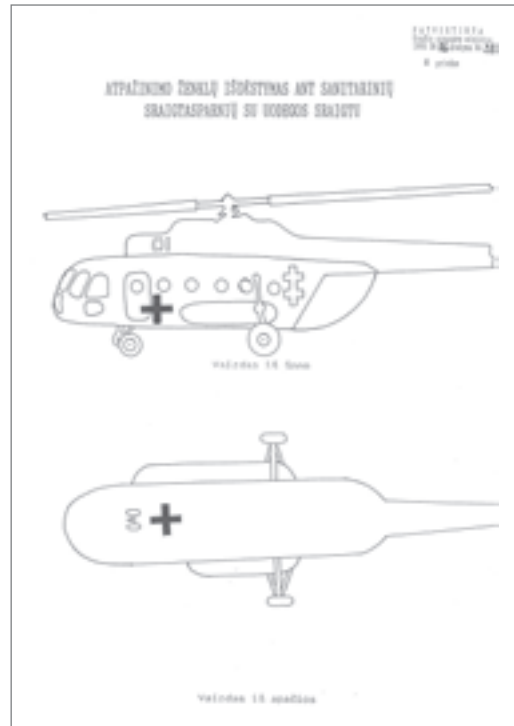

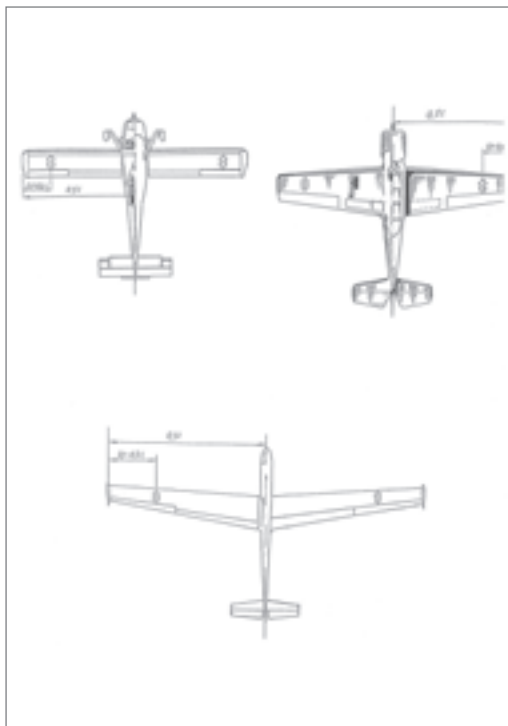

LAPTAIŠTĖJA  
DOKUMENTACIJOS  
DĖJUTIS  
2 pslas

**ATPAŽINIMO ŽENKLŲ ĮDĖJIMAS ANT SRAIGTASPARNIŲ KA-26**

1. Tyfis kryžius piešiamas ant puslanko vaizdo plokštumos šoninėje pusėje ir pilotų kabinos apačioje.

2. Registracijos numeris nudažomas 18 dvių ju šaltumu ir žyminis ant variklių šoninių apsauginių gaubtų, jų vidurinėje dalyje. Gaubtų aukštis 500 mm, plotis 300 mm, linijos storis 50 mm.

3. Ant sraigtasparnio kabinos šonų, jų apačioje dalyje keleivių kabinos apačioje ir 300 mm žemiau keleivių kabinos durų langų išdėstomi užrašai "POLICIJA". Visi ženklai ir užrašai užrašomi klajonams Vidurio rinkimų ministerijos emblema. Užrašo aukštis 150 mm, plotis 300 mm, linijos storis 20 mm. Emblemos diametras 200 mm.

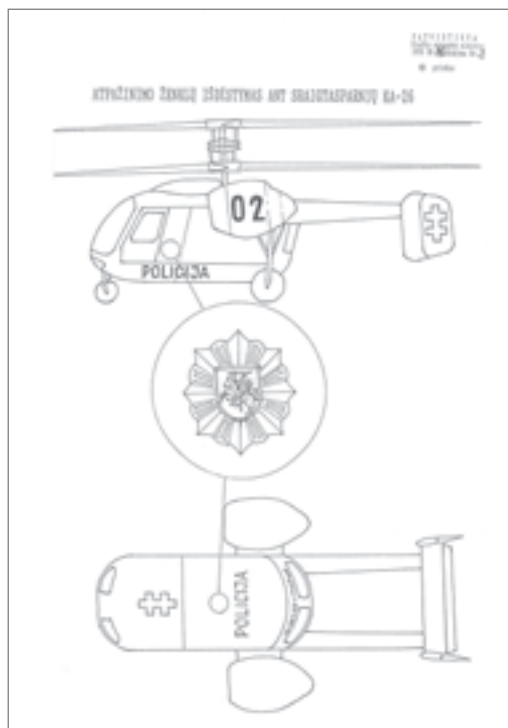



c) 1995 m. birželio 9 d. kariuomenės vado įsakymas Nr. 108



16 priedas. 2002 m. sausio 22 d. kariuomenės vado įsakymas Nr. 78

# Two decades of sky guard.

## Lithuanian Air Force 1992–2012

### Summary

On February 16, 1918 the Council of Lithuania declared the restoration of an independent, democratic state of Lithuania with its capital in Vilnius. Surrounded by hostile neighbors, the young republic inevitably needed armed forces to consolidate its statehood. On November 23, the Prime Minister of the first (interim) government (formed on November 11, 1918) signed the first decree of the Lithuanian Army organization. Being well aware of the importance of technical issues, though lacking funds, the government began to take care of the establishment of modern to the day bodies of troops. On January 30, 1919 Engineering Company, including an Aviation detachment, began to take shape. This was the first aviation unit in Lithuania's history. On March 1, Aviation detachment was reorganized into the Aviation Company, and already on the March 12 Aviation unit (based on Aviation detachment) was established. Administratively and operationally it was subordinate to the Chief of the General Staff, and technically – to the head of the Engineering Department of the General Staff. This day is considered as a birthday of Lithuanian Air Force.

On February 14, 1919 Lithuanian Armed Forces conquered their first plane from the Red Army near Jieznas. It was Sopwith *1½ Struter*, produced in the United Kingdom. On February 27, 1919 eight scouts LVG C.VI (bought in Germany) were brought in Kaunas and began to operate from March 1. Ever since the first days of the establishment Lithuanian Air Force bravely fought against the units of the Red Army and Poland. Lithuania went to a few dozens of planes, aircraft engines and other plane parts as the German and Bermondist units were pushed from the territory at the end of 1919. Later on, scouts SVA-10 (10 planes bought in Italy in 1923), fighters Letov Š-20L (8 planes bought in Czechoslovakia in 1925), fighters FIAT CR.20 (15 planes bought in Italy in 1928), scouts Ansaldo A.120 (20 planes bought in Italy in 1929), fighters Dewoitine D-501L (14 planes bought in France in 1936), fighters Gloster *Gladiator* Mk. I (14 planes bought in the UK in 1937) and other planes were bought for the Air Force.

On September 1, 1920 Aviation unit was named after Aviation Corps. On September 22, 1920 it was renamed as Air Fleet, on June 29, 1921 – Aviation, and since 1933 it is known as Military aviation. Since March 1, 1919 Military planes were marked with a red lozenge with green and yellow rims and a white Vytis in the centre. Later on (from November 11, 1920) – a white Vytis cross on a red shield and since April 12, 1921 – white Vytis cross with a black rim.

Lithuanian Military aviation leadership: 1919 – officer Konstantinas Fugalevičius, major Petras Petronis; 1919 – 1920 – captain Vincas Gavelis and major (later – Marchal of British Aviation) Charles Roderick Carr; 1920–1927 – lieutenant-general Juozas Kraucevičius; 1927 – 1934 – General Staff colonel Stasys Pundzevičius;

1934 – 1940 – brigadier general engineer Antanas Gustaitis. In 1919, one of the developers of the Swedish aviation, major (later – colonel of the Swedish Army) Carl Olof Dahlbäck served as inspector of Lithuanian Military aviation.

On June 15, 1940 Lithuanian Military aviation was as follows:

I. Command and headquarters (in Kaunas).

II. Commandant's office (in Kaunas):

- 1) three aerodrome companies;
- 2) formation unit;
- 3) unit of economy.

III. Intelligence (I) group (command post in Kaunas):

- 1) The 2<sup>nd</sup> squadron (established in 1921, aircrafts ANBO-41);
- 2) The 6<sup>th</sup> squadron (established in 1932, aircrafts ANBO-41 and ANBO-IV);
- 3) The 8<sup>th</sup> squadron (established in 1938, aircrafts ANBO-IV).

IV. Fighters' (II) group (headquarter in Kaunas):

- 1) The 1<sup>st</sup> squadron (established in 1920, aircrafts Dewoitine D-501L);
- 2) The 5<sup>th</sup> squadron (established in 1932, aircrafts Gloster *Gladiator* Mk.I);
- 3) The 7<sup>th</sup> squadron (established in 1938, aircrafts FIAT CR.20).

V. Bomber (III) group (headquarter in Zokniai, near Šiauliai):

- 1) The 3<sup>rd</sup> squadron (established in 1923, aircrafts Ansaldo A.120);
- 2) The 4<sup>th</sup> squadron (established in 1925, aircrafts ANBO-41).

VI. Military Aviation School (founded in 1932 in Kaunas):

Training group (founded in 1920, aircrafts ANBO-III, ANBO-IV, ANBO-V, ANBO-51, ANBO-VI etc.).

VII. Purchase department (in Kaunas):

- 1) Aviation workshop;
- 2) Technical section;
- 3) Buying department;
- 4) Storehouses.

VIII. Military weather-service (in Kaunas).

Stationary Military Aviation bases were set in Kaunas (established in 1919 with deployment of the 1<sup>st</sup>, 2<sup>nd</sup>, 7<sup>th</sup> squadrons and Training group), Zokniai (established in 1931, 3<sup>rd</sup>, 4<sup>th</sup>, 5<sup>th</sup> squadrons), Pajuostys (established in 1938, 6<sup>th</sup> and 8<sup>th</sup> squadrons).

Since 1919 the Aviation workshop was operating in Kaunas, where foreign military aircrafts were built and repaired, and since 1930 scout and training aircrafts ANBO, constructed by Antanas Gustaitis, were produced in series. Totally there were 102 aircrafts produced, of which 68 – designed in Lithuania. Pilots, spies, mechanics and air gunners were trained at the Military Aviation School (founded on October 1, 1932) that had military officers and sergeants' classes with the departments of pilots and mechanics.

When the Soviet Union occupied Lithuania on June 15, 1940, any flights were prohibited. Many aviators were retired, experienced repression. 20 aircrafts were transferred and 50 pilots were transplanted from the liquidated Lithuanian Military Aviation to the Aviation squadron of the 29<sup>th</sup> territorial rifle corps of the Red Army, staffed by 77 officers, 72 residual soldiers and 59 private soldiers.

\* \* \*

Monitoring of the implementation of active air-defence measures in Lithuania was assigned to one of the Army General Staffs – the Air Defense Staff (established on May 6, 1935). In 1935–1939 and since March, 1940 the head of the Air Defence was colonel Povilas Alanta (Babickas), and from 1939 to 1940 – colonel Antanas Sidabras. On July 10, 1935 the air-defence detachment was established for the implementation of active air-defence measures. On the eve of Soviet occupation this detachment comprised of:

1. Antiaircraft unit – 3 batteries, each having three Vickers-Armstrong 75 mm antiaircraft guns, one Sperry T8E3 calculator, one optical 3m base height-indicator and 1 kW generator;
2. Searchlight company (AEG searchlights and Elektroakustik eavesdropping equipment);
3. Automatic cannons' company (three platoons), armed with 20 mm automatic cannons Oerlikon 1 II a and 2 cm Flak 28;
4. Heavy machine-guns' company (three platoons), armed with MG 08 machine-guns;
5. Passive defence measures' company;
6. Supernumerary training team.

The task of the air-defence detachment was to protect Kaunas city, Linkaičiai weapon manufactory and Tryškiai hardware storehouses from air offence. There were five motorized antiaircraft companies in the infantry divisions, and three aerodrome companies, armed with heavy machine-guns MG 08 and 20 mm calibre automatic cannons Flak 28 in military aviation. Antiaircraft defence was the only completely motorized branch of Lithuanian army. Bullets for heavy machine-guns and ammunition for 20 mm cannons were produced in Linkaičiai weapon manufactory. In 1940, the army had nine 75 mm Vicker- Armstrong, two 40 mm W.Z.36 Bofors antiaircraft cannons, 301 ps. 20 mm Oerlikon 1 II a and Flak 28 automatic gunnery, 924 heavy machine-guns MG 08.

On June 1, 1940 there were 38 officers, 92 residuals, 493 private soldiers, 12 civilian employees serving at Antiaircraft defense detachment. When the Soviet Union has occupied Lithuania, the detachment's personnel and weaponry were transferred to the 29<sup>th</sup> territorial rifle corps of the Red Army.

Implementing resolutions of the occupation authorities, national defence of the Lithuanian Republic and Lithuanian army were disbanded since October 28, 1940.

\* \* \*

On March 11, 1990 the Reconstructive Seimas declared the restoration of the independant Republic of Lithuania. Among other public institutions, national defence system was also in a process of restoration. This suggested the rebirth of Lithuanian Military aviation and other cognit military units. At the end of the year 1990, establishment of aviation engineer was found in the Department of National Defence (established on April 25, 1990).

On October 3, 1991 Seimas restored the Ministry of National Defence, which structute was soon attested by Lithuanian government. And since January 2, 1992 Aviation detachment, headed by lieutenant colonel Z. Vegelavičius, was established.

Namely the January 2, 1992 became the rebirth day of Lithuanian Military aviation and the birthday of modern Air Force. From this day on the first salaried personnel were hired.

The main detachments that implement most of functions of the aviation employment were established inside it and comprised of: headquarters, department of radar supplies, Aviation base, Control center. The first salaried personnel were hired in February and March. On February 16, 1992 the headquarters of Aviation detachment was located in Kaunas. On March 26, 1992, according to the decree of Lithuanian government, Šiauliai airport, located at Barysiai aerodrome (Joniškis district) and possessing 25 aeroplanes An-2 and other property, was destined to the Ministry of National Defence. Here the Aviation base (called the First) was established in 1993.

On April 27, 1992 using the equipment of commercial aviation, radar specialists of the Aviation detachment began to be on watch in Vilnius air port. On June 18, 1992 flights according to the attested plan of a state of preparedness were started. This day is yearly commemorated as Air Force day. Within several months (June – September), in contribution with instructors, airmen that came back from the Soviet army refreshed their flying skills with aeroplanes An-2 and Jak-52. The flag of Aviation detachment was sanctified and first soldiers gave vows on September 25. On October 3, scheduled cross-country flights with planes An-2 were organised for purposes of intelligence and patrol over border zone.

With Seimas acceptance of the certificate of the restoration of Lithuanian armed forces on November 19, 1992, the Aviation detachment was reorganised into Air Force (March 1, 1993), Department of Radar Supplies became Airspace Control Service, Control center – Command, and the second Aviation base was established.

On May 28, 1993 commander of Air Force was appointed to garrison commander of Kaunas district. On June 10, 1993 the plaque of Lithuanian Air Force – “Steel Wings”, handed to more than 136 people in 1932 – 1940, was re-established. On September 12, 1993 the headquarters of Air Force moved to the building in Kaunas, Gedimino str. 25. It is one of the most precious monuments of the late 19<sup>th</sup> century architecture and history in Kaunas that has preserved not only its almost unchanged front, but also many details of the precious interior.

With the affirmation of composition of Lithuanian Armed Force on October 20, 1993, Air Force became a part of it. Within the implementation of the army reorganization, the title of the Air force of Lithuanian Ministry of National Defence was changed into Lithuanian Air Force on July 1, 2000.

In Air Force, the doctrine of training for specialists of the major military specialties is prepared and implemented by Air Force Training center, established on July 13, 2000. In 2003, the first students of Air Force captain class, periodically organized by the staff of Air Force Training center in the General Jonas Žemaitis Military Academy of Lithuania (with the help of instructors from Denmark), began their studies. Since 2007 this course is called International course for junior officers of the Air Force headquarters. The aim of this program is to prepare officers of Lithuanian, Latvian and Estonian headquarters that would be capable to use air operation planning procedures, NATO definitions and terms, would realize the organization of aviation, craft and land force, as well as operations during peace, crisis or war. Specialists, that would be able to analyze and evaluate the situation, prepare and decree the right solutions. The



organization of Air Force headquarters officers' courses was disposed to the General Jonas Žemaitis Military Academy of Lithuania in 2008.

Currently, aviators for the Air Force are prepared by Vilnius Gediminas Technical University, Antanas Gustaitis Aviation Institute. In 2007, the General Jonas Žemaitis Military Academy of Lithuania and Vilnius Gediminas Technical University, Antanas Gustaitis Aviation Institute signed a treaty of cooperation in preparation of aviation specialists for Lithuanian Air Force. In 2011, the first four students of the General Jonas Žemaitis Military Academy of Lithuania, that studied according to the agreement of cooperation, graduated from Vilnius Gediminas Technical University, Antanas Gustaitis Aviation Institute aviation study programmes.

Soldiers of other specialities and public officials gain proper education in various universities, and military education is gained in the General Jonas Žemaitis Military Academy of Lithuania, and in division general Stasys Raštikis Lithuanian military school. Many students have opportunity to study and to work on probation abroad.

In the year 2000 colonel Zenonas Vegelevičius, commander of the Air Force since its foundation, was appointed to other office, and colonel Edvardas Mažeikis was in office of Air Force commander. When he was transferred to Lithuanian military training and doctrine control military staff's reserve, colonel Jonas Patašius was appointed to serve as Air force commander, later on this office was held by colonel Edmundas Adomynas. In 2003, colonel E. Mažeikis became Air Force commander for the second time. When he was further appointed to continue his service in Brussels, colonel Jonas Marcinkus was appointed to take the position of Air Force commander. When he was fired in 2005, this office was assigned to lieutenant-colonel Artūras Leita, who became the commander of Air force in 2006. When he was moved to other position in 2011, the office of Air Force commander was temporary filled by colonel Antanas Jucius, and on May 10, 2011 brigadier Edvardas Mažeikis became the Air Force commander for the second time.

*Edvardas Mažeikis was born in November 18, 1961 in Papilė (Akmenė's district). 1968–1979 studied at Papilė S. Daukantashigh school, 1979–1983 he studied at military aviation school of Tschernigov university of Soviet. In 1983–1984 pilot of the Soviet army's 22<sup>nd</sup> fighter regiment at Primorye, 1984–1987 – head pilot, 1987–1991 – section commander, 1991–1992 – substitute of flight commander. Major. On April 1, 1992 taken into service of Lithuanian National Defence System. 1992–1993 – substitute controller of Aviatin detachment of Ministry of National Defence, 1993–1996 – commander of preparedness and planning of Air Force, 1996–1997 m. – commander of the Aviation activity department, studied at German Bundeswehr captain's academy. 1997–2000 – commander of the I aviation base, 2000–2002 – Air Force commander and head of the Kaunas garrison. Colonel (2000). 2002–2003 studied at National Defence University (USA). 2003–2004 headed Air Force.*

*2004–2008 m. Lithuanian military representative for NATO and European Union. In 2004 he was the first airman of the restored military aviation that was granted as a brigadier. 2007–2008 – doyer of NATO Military Committee. 2008–2010 commander of the General Jonas Žemaitis Military Academy of Lithuania. In 2011 assigned to commander of HQ of Ministry of National Defence. He was appointed to head the transformation of Lithuanian army. Since May 10, 2011 Air Force commander for the third time, meanwhile on July 28 he was granted with major-general military rank.*

\* \* \*

Since 2001, registration of military planes, issuance of certificates of their suitability for flights and issuance of licences for specialists of Lithuanian Air Force are implemented by Department of security of Lithuanian military flights, established on March 8, 2001. This department is operationally subordinate to commander-in-chief, and administratively – to Air force commander. On September 24, 2008 it was assigned by the Flight security to the chancellery of Lithuanian armed forces.

\* \* \*

Air Force is necessary in guarding, controlling and protecting airspace. Big tasks are assigned to it: it has to identify the transgressor of airspace, land it in a chosen aerodrome, destroy enemy in an airspace, destroy enemy targets on land and in sea, support land and naval forces during the battle, implement air reconnaissance, radio-electronic battle, military transits, rescue operations.

In 1992, 25 planes An-2 that belonged to *Lietuvos Avialinijos* and *Lietuva* commercial airlines were intercepted. In 1993, 4 trainer jet planes L-39C *Albatros* (bought in Kyrgyzstan) and 2 transport planes L-410UVP *Turbolet*, intercepted by German government, were brought to Lithuania. Two helicopters Mi-8T and one Mi-8MTV-1 were bought in Russia during the same year. In 1994, 3 transport planes An-26B and one An-24B that belonged to *Lithuanian Airlines* were intercepted to the Air Force. In 1996, Polish government intercepted 5 helicopters Mi-2, in 1998, 2 light strike planes L-39ZA *Albatros* were bought in Czech Republic, and in 1999, 7 helicopters Mi-8T were commissioned by Lithuanian government. In 2006 – 2009, 3 transport planes C-27J *Spartan* were bought in Italy.

While implementing NATO peace support operation in Afghanistan, in 2005 Lithuania was assigned to lead Ghor province in which Air Force was responsible for ground aerodrome operations – aerodrome maintenance, fuel filling, air-traffic control. In January, 2010 Lithuania received an invitation for strengthening input into international security support operation carried out in Afghanistan extremist republic. With the help of partners, it was offered to form an Air Force training group for the preparation of the helicopter unit of Afghanistan armed forces. First such group was formed in 2011.

The interception of Zokniai (in Šiauliai) aerodrome from armed forces of Russian Federation was started on January 21, 1993. On March 27 the same year the Lithuanian government decided to pass Zokniai aerodrome to Šiauliai municipality, and part of its buildings were given to the Ministry of National Defence in order to establish Air Force aviation base. The first aviation base was moved into this aerodrome on December 24, 1995.

On March 17, 2004 the NATO council has made political decision about air police functions in Lithuanian, Latvian and Estonian airspaces and the dislocation of necessary forces, related to the implementation of those functions, in Lithuania. On March 29, after the bailment of North Atlantic treaty in Washington (USA), Lithuania has become a member of NATO and NATO defence zone. At 4:45 p.m. the same day, Belgian fighters F-16 *Fighting Falcon* landed in Zokniai aerodrome, and Air missions' control unit was stationed at Karmélava Air control center. The airspace of Baltic states was started to defend according to the same standards as in other NATO states. Later on this mission

was carried by Danish, UK, Norwegian, Netherlands, German, USA, Polish, Turkish, Spanish, French, Romanian, Portuguese military units. At the same time, personnel of the Air force aviation bases implement functions of the receiving country.

The interception of Pajuostis (Panevėžys region) aerodrome from armed forces of Russian Federation was started at January 30, 1993. On March 1 the same year staff of the 2<sup>nd</sup> aviation base was confirmed, and on September 19, the first Air Force planes were piloted to Pajuostis aerodrome. In this way the 2<sup>nd</sup> aviation base began its activity. While implementing Air Force reorganization plan (confirmed on September 28, 2004), the 1<sup>st</sup> and the 2<sup>nd</sup> bases were joined (since October 1), and, on their basis, the Air Force aviation base was established in Šiauliai military aerodrome.

The interception of Kazlų Rūda aerodromo from armed forces of Russian Federation was started at January 20, 1993. The training squadron was established in Kazlų Rūda aerodrome on September 1 the same year. On April 29, 1994 it was transformed into the 3<sup>rd</sup> Aviation base, which, while implementing the reorganization of the Lithuanian armed forces, was disbanded on July 1, 2000.

Since October 1, 2009, when Air Force has intercepted the property, authority and functions of Aviation detachment of National Volunteer Defence Force, the Air Defence Aviation Base (located at Šiauliai military aerodrome) has become the only Lithuanian military unit that has military aircrafts and carries their flights.

\* \* \*

The security of Lithuanian border and airspace depends on the possibility to detect overcomming threat, constantly follow events in the airspace and provide effective defence measures. The airspace defence system is composed of airspace monitoring, antiaircraft measures, fighters' aviation and control and communication system.

The Air Force airspace control office was established on March 1, 1993. Improving the structure of the Air Force, the composition of staff was confirmed on December 29, 1995. Since 1997 this Air Force unit was called Radio-technical base, in 1999 it was reorganized into Airspace observation office (Airspace observation and control office since 2000), the headquarters of which is situated in Kaunas, Panemunė (Perlojos str. 93), where antiaircraft defence detachment was stationed in 1935 – 1940.

The six radar posts communicate information to the Airspace control centre (in Karmėlava) throw digital communicational channels. The operational person on duty holds office at the Airspace control centre since October 1, 1997. Radars of the Air Force and of the national enterprise *Air Navigation* (situated in Vilnius, Kaunas and Klaipėda) are also connected to the general information system. After the processing, the information (together with the information of Estonian and Latvian airspace observation) is transmited to the Integrated NATO Air Defence System.

On April 16, 1998 Estonian, Latvian and Lithuanian governments signed an agreement for the creation of airspace observation and control system for Baltic region (BALTNET) with regional airspace monitoring centre in Lithuania (Karmėlava). Since March 29, 2004 this centre contains Nato fighters' control unit that carries the air police functions. On the April 4 of the same year BALTNET system was connected to the Integrated NATO Air Defence System (NATINADS) through communication channels (through Polish republic). Fithters's control system was installed in the regional airspace monitoring centre on June 5, 2005.

On October 12, 2006 commanders-in-chief of the three Baltic states signed a treaty of the establishment of Combined Control and Reporting Centre in Karmėlava, based on the regional airspace monitoring centre and AMCU. This was exercised on January 10, 2007.

With the help of radio-location measures, Air Force airspace observation and control office monitors Lithuanian airspace, transmits information to Karmėlava control and reporting centre and to other military units that implement air-defence. The office also controls planes that carry functions of the air police, coordinates flights of search and rescue operations and actions of Air Force air defence battalion, service and fix equipment of radio-location, communication and automate data processing systems, supports communication in terms of electronic battles.

\* \* \*

Soldiers' admission began on March 10, 1999 after the Minister of Defence had confirmed the staff of constitutive Air Defence Battalion. On January 7, 2000 colonel Č. Braziulis was imposed on the executive of the battalion's establishment program, and on September 1, 2000 Air Defence Battalion was established as a part of the Air Force.

The first weaponry was bought for the battalion in Sweden (2000) – 18 systems m/48. The system is composed of surveillance radars PS 70, fire-control radars Cig 790, and 40 mm automatic antiaircraft cannons L 70. In 2004 battalion received new weaponry – near distance air-defence missile systems RBS 70, produced by *Saab Bofors Dynamics Ltd.* (Sweden). The systems comprise of laser controlled MK I missiles launching pads and surveillance radars *Giraffe* MK IV.

\* \* \*

Implementing reorganization of the Air Force departments in 2004, Air Force Weaponry and Technical service shed was disposed at Šiauliai military aerodrome territory and during the same year began its activity. Weaponry and Technical service shed exercises II and III level technical service for the Air Force and II, III and IV level general technical service. With the help of mobile forces it provides the maintainance of the Air Force operations, periodic technical service and maintainance of resque equipment, supplies duplicates for the Air Force weaponry, accounts and plans weaponry and technical resources, etc.

\* \* \*

In 2011 Lithuanian Air Force was as follows:

- I. Command and headquarters (in Kaunas).
- II. Aviation base (in Šiauliai, aircrafts An-2, L-410UVP, L-39ZA, C-27J, Jak-18T, Jak-52, helicopters Mi-8):
  - 1) Air Operation Group:
    - transport aircraft squadron;
    - light strike aircrafts;
    - helicopter squadron;
  - 2) Operational support group.
- III. Department of Airspace Observation and Control (in Kaunas, radars TRML-3D/32, P-18, height-indicators PRV-11, PRV-16):
  - Airspace control centre (Kaunas district);
  - General Control and Report Centre (Kaunas district);
  - Six radio-location posts.
- IV. Air Defence Battalion (in Radviliškis, missile complexes RBS 70).
- V. Weaponry and Technical Service shed (in Šiauliai).
- VI. Engineering service (in Šiauliai).
- VII. Training centre (in Kaunas).

Lithuanian Air Force is liable for the implementation of Control and Report Centre's functions on the strength of NATO Air Defence System. It is liable for ensuring the implementation of national airspace observation and control functions, coordination of search and rescue flights, observation and control of national aircraft flights. It is obliged to provide information to the air defence military units, cooperate with military and civilian departments concerning implementation of airspace observation and control tasks, exercise air guard of objects, regions and agile units, provide receiving country's support to NATO and air police forces, implement transportation by tactical transport aircrafts and helicopters, ensure the implementation of search and rescue functions nationally, execute land, naval and special forces' air provisioning, aero-medical evacuation by means of tactical transport aircrafts and helicopters, maintenance, supervision and purchasing procedures of air-defence weaponry, aerial and radar equipment.

# Naudoti sutrumpinimai

AB	– KOP Aviacijos bazė
AK	– Aviacijos kompanija
AR	– KASP Aviacijos rinktinė
AT	– KAM Aviacijos tarnyba
BALTNET	– Baltijos oro erdvės stebėjimo sistema
BAS	– Buhalterinės apskaitos skyrius
Depas	– KOP Ginkluotės ir technikos remonto depas
DLK	– Didžioji Lietuvos kunigaikštienė
DOSAAF	– SSSR Savanoriškoji draugija armijai, aviacijai ir laivynui remti
ES	– Europos Sąjunga
FBD	– KAM Finansų ir biudžeto departamentas
FTT	– LK Finansų ir turto tarnyba
GŠ	– KAM Gynybos štabas
IPD	– Infrastruktūros plėtros departamentas prie KAM
JAV	– Jungtinės Amerikos Valstijos
JP	– Jungtinės pajėgos
JŠ	– Jungtinis štabas
KAD	– Krašto apsaugos departamentas prie LRV
KAG	– Kauno aviacijos gamykla
KAM	– Krašto apsaugos ministerija
KAS	– Krašto apsaugos sistema
KASP	– LK Krašto apsaugos savanorių pajėgos
KJP	– LK Karinės jūrų pajėgos
KKSD	– Kūno kultūros ir sporto departamentas prie LRV
KMT	– Karo medicinos tarnyba
KOP	– Karinės oro pajėgos
KPK	– Kauno parašiutininkų klubas
LAK	– Lietuvos aeroklubas
LAM	– Lietuvos aviacijos muziejus
LK	– Lietuvos kariuomenė
LKA	– Generolo Jono Žemaičio Lietuvos karo akademija
LNK	– Laisvas nepriklausomas kanalas
LR	– Lietuvos Respublika
LRS	– Lietuvos Respublikos Seimas
LRV	– Lietuvos Respublikos Vyriausybė
LŠS	– Lietuvos šaulių sąjunga
LTV	– Lietuvos televizija
MC	– KOP Mokyimo centras
MPVG	– Medicininės paramos vienetų grupė
MT	– Medicinos tarnyba
NATO	– Šiaurės Atlanto Sutarties Organizacija

OEKT	– KOP Oro erdvės kontrolės tarnyba
OEKB	– KOP Oro erdvės kontrolės bazė
OESKV	– KOP Oro erdvės stebėjimo ir kontrolės valdyba
OGB	– KOP Oro gynybos batalionas
OSOAVIACHIM	– SSSR Gynybos, aviacijos ir chemijos rėmimo draugija
PAG	– Panevėžio aviacijos gamykla
PGT	– Priešgaisrinė gelbėjimo tarnyba
RLK	– Radiolokacinė kuopa
RLP	– Radiolokacinis postas
RLS	– Radiolokacinė stotis
ROESKC	– Regioninis oro erdvės stebėjimo koordinavimo centras
RPD	– KAM Resursų ir programų departamentas
SKAT	– KAM Savanoriška krašto apsaugos tarnyba
SSD	– LK Skrydžių saugos departamentas
SSSR	– Tarybų Socialistinių Respublikų Sąjunga
Štabas	– KOP vadovybė ir štabas
VDKM	– Vytauto Didžiojo karo muziejus
VG TU	– Vilniaus Gedimino technikos universitetas
VĮ	– Valstybinė įmonė
VŠĮ	– Viešoji įmonė
VRD	– KAM Viešųjų ryšių departamentas
VRM	– Vidaus reikalų ministerija
VST	– Viešojo saugumo tarnyba
VT	– Vidaus tarnyba
VTF	– Valstybės turto fondas
UAB	– Uždaroji akcinė bendrovė

# Turinys

<i>LK KOP vadas gen. mjr. Edvardas Mažeikis</i> .....	3
I. Lietuvos karinių oro pajėgų raidos 1992–2011 metais apžvalga .....	5
1. Įvadas .....	5
2. Karo aviacija 1919–1940 m. ....	7
3. Priešlėktuvinė apsauga 1935–1940 m. ....	14
4. Žingsniai atkuriant karinę aviaciją 1990–1992 m. ....	18
5. Lietuvos karinės oro pajėgos 1992–2011 m. ....	24
- KOP karo aviacijos daliniai .....	50
- Karinė oro erdvės stebėjimo ir kontrolės sistema .....	76
- Regioninio oro erdvės stebėjimo tinklo kūrimas .....	92
- KOP Oro gynybos batalionas .....	97
- KOP Ginkluotės ir technikos remonto depas .....	105
II. Lietuvos karinių oro pajėgų 1992–2011 metais naudotų uniformos ženklų ir apdovanojimų apžvalga .....	115
III. Lietuvos karinių oro pajėgų 1992–2011 metais naudotų orlaivių apžvalga .....	149
IV. KOP štabo rūmų istorijos 1890–2011 metais apžvalga .....	216
V. Lietuvos karinių oro pajėgų raidos svarbiausieji įvykiai 1992–2011 metais .....	246
VI. Schemos .....	256
1. Lietuvos karo aviacijos struktūra 1940 m. birželio 15 d. ....	256
2. KAM Aviacijos tarnybos struktūra 1992 m. sausio 2 d. ....	257
3. KOP struktūra 1993 m. kovo 1 d. ....	258
4. KOP struktūra 1997 m. liepos 22 d. ....	259
5. KOP struktūra 2001 m. kovo 8 d. ....	260
6. KOP struktūra 2006 m. vasario 2 d. ....	261
7. KOP struktūra 2009 m. liepos 23 d. ....	262
VII. Lentelės .....	263
1. 1932–1940 m. garbės ženklu <i>Plieno Sparnai</i> apdovanoti asmenys .....	263
2. 1994–2011 m. garbės ženklu <i>Plieno Sparnai</i> apdovanoti asmenys .....	267
3. Asmenys, kuriems 1994–2009 m. suteiktas Orlaivio vado skiriamasis ženklas.....	269
4. 1994–2005 m. Orlaivio garbės vado ženklų apdovanoti asmenys .....	272
5. 1999–2011 m. apdovanoti LK KOP atminimo medaliu asmenys ir organizacijos .....	274



6.	2001 – 2011 m. apdovanoti LK KOP medaliu <i>Už pasižymėjimą</i> asmenys .....	286
7.	1993 – 2002 m. LR Prezidento dekretais už nuopelnus Lietuvos aviacijai Dariaus ir Girėno medaliu apdovanoti asmenys .....	292
8.	2006 – 2010 m. LR krašto apsaugos ministro įsakymais už nuopelnus Lietuvos karo aviacijai Dariaus ir Girėno medaliu apdovanoti asmenys .....	295
9.	Lietuvos karo aviacijos lėktuvai 1919 – 1940 m. ....	296
10.	Lietuvos karinių oro pajėgų orlaiviai 1992 – 2011 m. ....	297
VIII.	Priedai.....	299
1.	1992 m. vasario 3 d. krašto apsaugos ministro įsakymas Nr. 49 .....	299
2.	2000 m. rugpjūčio 9 d. krašto apsaugos ministro įsakymas Nr. 903 .....	299
3.	2004 m. rugpjūčio 18 d. krašto apsaugos ministro įsakymas Nr. V-901 .....	300
4.	1993 m. liepos 22 d. Lietuvos Respublikos Vyriausybės nutarimas Nr. 554 .....	302
5.	1932 m. balandžio 7 d. Įsakymas kariuomenei Nr. 24 .....	302
6.	1993 m. birželio 10 d. krašto apsaugos ministro įsakymas Nr. 525 .....	302
7.	2005 m. rugpjūčio 2 d. krašto apsaugos ministro įsakymas Nr. V-986 .....	303
8.	2002 m. balandžio 5 d. krašto apsaugos ministro įsakymas Nr. 496 .....	304
9.	1994 m. balandžio 7 d. krašto apsaugos ministro įsakymas Nr. 218 .....	305
10.	Karinių oro pajėgų garbės ženklų statutai (projektas, 1997 m.) .....	306
11.	Lietuvos kariuomenės pajėgų lygmens medalio statutai (1999 m.) .....	307
12.	Lietuvos kariuomenės pajėgų lygmens medalio statutai (2002 m.) .....	307
13.	Dariaus ir Girėno medalio statutai (2003 m.) .....	308
14.	1993 m. liepos 1 d. įstatymas Nr. I-196 .....	308
15.	Valstybinių orlaivių ženklavimo tvarką reglamentuojantys dokumentai (1995 m.) .....	309
a)	1995 m. gegužės 15 d. Lietuvos Respublikos Vyriausybės nutarimas Nr. 690.....	309
b)	1995 m. birželio 6 d. krašto apsaugos ministro įsakymas Nr. 386 .....	310
c)	1995 m. birželio 9 d. kariuomenės vado įsakymas Nr. 108 .....	314
16.	2002 m. sausio 22 d. kariuomenės vado įsakymas Nr. 78 .....	314
IX.	Lithuanian air force 1992 – 2012. Summary .....	315
X.	Naudoti sutrumpinimai .....	324
XI.	Turinys .....	326

Knyga skirta Lietuvos kariuomenės Karinių oro pajėgų istorijai. Ją sudaro keturios dalys, kurių pirmojoje apžvelgiama KOP raida nuo 1992 metų pradžios iki 2011 metų pabaigos, antrojoje pasakojama apie minėtu laikotarpiu KOP karių naudotus apdovanojimus bei uniformos skiriamuosius ženklus, trečiąją sudaro pasakojimai apie karinių orlaivių įsigijimą bei eksploataciją, o ketvirtąją – vertingo paminklo, KOP štabo rūmų istorijos ir architektūros apžvalga. Taip pat pateikiama svarbiausių KOP įvykių chronologija. Knyga parašyta remiantis Karinių oro pajėgų archyve saugomais dokumentais, gausiai iliustruota nuotraukomis.

Algirdas Gamziukas  
DU DEŠIMTMEČIAI PADANGĖS SARGYBOJE  
Lietuvos karinės oro pajėgos 1992 – 2012

Atsakingasis redaktorius ats. kpt. Gintautas Deksnys  
Recenzavo Gytis Ramoška ir ats. mjr. Eugenijus Raubickas

Autoriaus redakcija

Tekstą į anglų kalbą vertė Eglė Brasaitė

Viršelio dailininkė Edita Namajūnienė

Maketavo Gražina Bakanienė

Panaudotos Dariaus Bernoto, Tado Dambrausko, DAPPA,  
Gintauto Deksnio, Euroavia, Tieme Festner, Petro Gečo,  
Antano Gedrimo, Alexander Golz, Sigito Gudeikos,  
Ligitos Imbrasienės, Raimondo Karalavičiaus, Raimundo Kovo,  
Algirdo Kudžmaičio, Vaidoto Kurapkio, Povilo Liberio,  
Gintaro Mačiulio, Andriaus Mikos, Alfredo Pliadžio,  
Vytauto Poželos, Vidmanto Raklevičiaus, Gyčio Ramoškos,  
Eugenijaus Raubicko, Roberto Švabausko,  
Alvydo Tamošiūno, Liudviko Rimanto Žiemio ir  
kitų autorių nuotraukos iš Lietuvos kariuomenės  
Karinių oro pajėgų štabo archyvo rinkinio.

Maketavo KAMBRD MAS Spaudinių poskyris,  
Totorių g. 25/3, LT-01121 Vilnius; www.kam.lt  
Spausdino LK Karo kartografijos centras,  
Muitinės g. 4, Domeikava, LT-54359 Kauno r.  
2012-01-20. Užsakymas GL-391. Tiražas 300 egz.