

RENAULT 12 VAN



RENAULT 12 VAN

en komfortabel brugsvogn
med plads til 1800 dm³ last

RENAULT 12 Van er en elegant varevogn beregnet til lettere, hurtig transport. Den har de samme tekniske specifikationer som Renault 12 personbilen ligesom ydelser og køreegenskaber er de samme.

Den tilbyder et stort bagagerum og en bred ladeport bagi. Der er 2 siddepladser og et lastrum på godt 1800 dm³. – Og RENAULT 12 Van har forhjulstræk, 2-kreds bremses med bremsetrykforstærker, lamineret forrude, katastrofeblink, rullesele og el-bagrude. RENAULT 12 Van er en behagelig vogn at sidde i, men den er også let at laste og losse på grund af den brede bagklap og det lave vogngulv, endvidere fås vognen med og uden bageste sideruder.

I byen og på landevejen er RENAULT 12 Van hurtig og økonomisk (ca. 12 km på literen). Motoren har 54 HK DIN og giver vognen en topfart på ca. 145 km/t. Gearkassen er 4-trins, og der er gulvgear.

Med RENAULT 12 Van kan De transportere næsten alle slags varer i kasser, sække, æsker eller bare som de er. Lastevnen er 475 kg, og varerummets brugbare længde er 165 cm. Som 2-personers stationcar er RENAULT 12 Van en ideel personvogn, og der er god plads til overnatning.

Og husk: Der er 6 års rustgaranti på alle RENAULT'er...



RENAULT 12 Van har en laståbning på 129 cm bredde og 76 cm højde. Forlygterne er indstillelige fra en betjeningsknap på instrumentpanelet, således at lyslængden altid kan korrigeres efter vognens belastning. De store, moderne lygter og den luksuriøse førerkabine, identisk med RENAULT 12 personvogn, er med til at gøre denne store varevogn til et af markedets bedste tilbud.

RENAULT 12 VAN

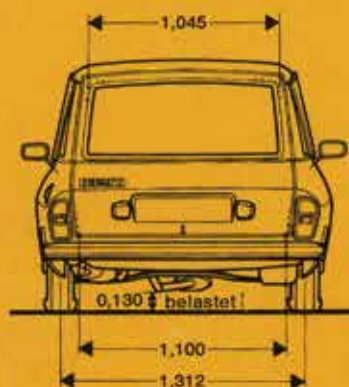
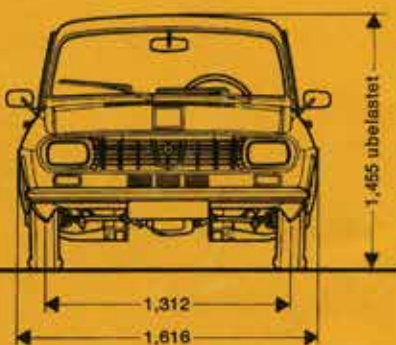
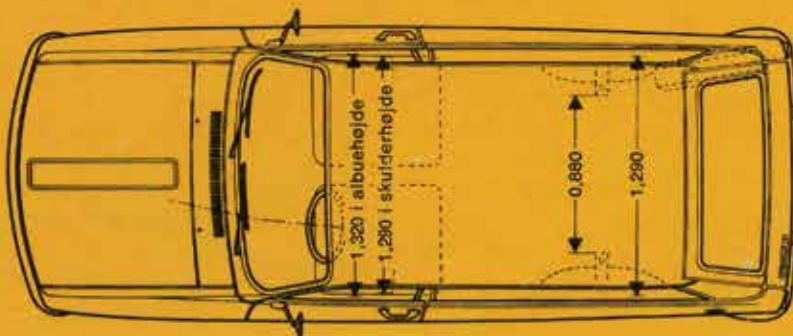
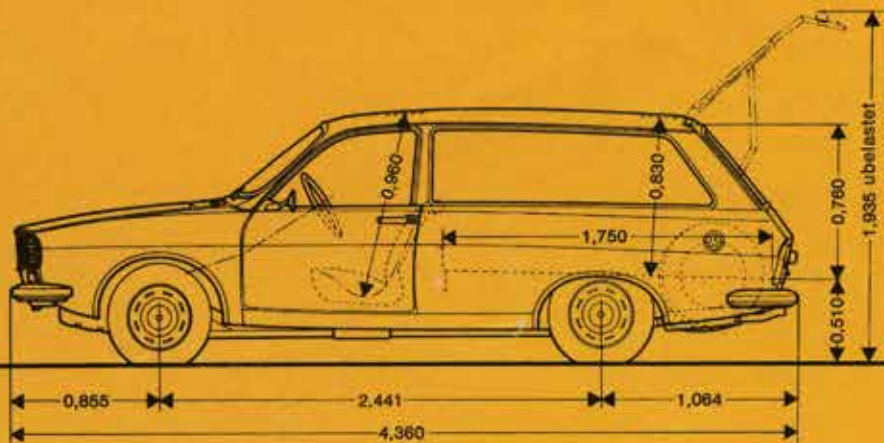

Motor:

4-cyl., 4-takt topventilet rækkemotor med våde, udskiftelige foringer. Boring: 73 mm. Slaglængde: 77 mm. Cylindervolumen: 1289 cm³. Kompressionsforhold: 9,5:1. Max. effekt: 54 HK (DIN) ved 5.250 omdr./min. Kobling: Tør enkeltplade.

Gearkasse:

4-trins fuldsynkroniseret. Gulvgear. Forhjulstræk.

Styring:

Tandstangsstyring. Udveksling: 20:1.

Bremser:

Skivebremser for og tromler bag. Belastningsafhængig bremsetrykfordeler. Bremseforstærker.

Hjulophæng og affjedring:

Uafhængig affjedring på forhjul. Skruefjedre og hydrauliske teleskopstøddæmpere. Krængningsstabilisator for og bag.

El-anlæg:

12-volt. Vekselstrømsgenerator. Batteri: 40 amp./t.

Dækdimension: 155×13. Kléber radialdæk.

Benzintanken rummer: 47 liter.

Rustbeskyttelse:

Undervogn, skærnkasser, paneler, kasseprofiler og alle hulrum er behandlet med Dinitrol efter FDM-metoden. 6 års rustgaranti.

Lastevne: 525 kg.

 **RENAULT**

Ret til ændringer forbeholdes.